

Aktuellt område

Lantmäteriförrättning pågår på dagboksnummer 207504 (20200113) har inte börjat handläggas ännu
Lantmäteriförrättning pågår på dagboksnummer 207668 (20201019) har inte börjat handläggas ännu
Lantmäteriförrättning pågår på dagboksnummer 207619 (20200721) avser avstyckning från 134:26 enligt skiss från ansökan enligt bifogat.
Lantmäteriförrättning pågår på dagboksnummer 217524 (20210224) avser reglering 34:26 enligt skiss från ansökan enligt bifogat.

Nacka Vatten och Avfall AB:s uppgifter:
Dagvatten och dränvatten skall avledas genom lokalt omhändertagande, LOD inom fastigheten. Förbindelsepunkter upprättas i samråd med Nacka Vatten och Avfall AB. Var vänligen kontakta anslutning@nvoa.se, tel. 08-718 80 00
Nacka Vatten och Avfall AB, 2021-02-15, M.Parkeborn

Samfälligheter/Gemensamhetsanläggningar inskrivna i Lantmäteriets fastighetsregister: inga uppgifter i fastighetsregistret.

Rättigheter inskrivna i Lantmäteriets fastighetsregister inom området (OBS: Det kan finnas rättigheter som inte är inritade i kartan samt som ligger utanför området)
FRM-akt Rättighetstyp Status Ändamål
SICKLAÖN 134:1
0182IM-04/39130.1 Avtalsservitut Levande IN-OCH UTFART
0182IM-04/43971.1 Avtalsservitut Levande RESERVELVERK MM
01-NAC-416.1 Officialservitut Levande Väg
SICKLAÖN 134:26
0182IM-04/39130.1 Avtalsservitut Levande IN-OCH UTFART
0182IM-04/43971.1 Avtalsservitut Levande RESERVELVERK MM
0182K-2004/105.1 Ledningsrätt Levande Va

Arbetsfix: topp på rör i berg +44,03 m
Markhöjder är karterade från laserskannad flygdata gjord år 2020 och har noggrannhet i höjdd: 5 cm på hårdgjorda ytor och 10 cm på övriga ytor. Noggrannhet i plan: 15 cm. Området avstängt, så svårt att mäta höjder på plats. Markarbeten pågår.

Nivåkurvorna är ingen exakt redovisning av höjden och bör inte användas vid detaljprojektering, dessa är från år 2016, och det pågår markarbete inom området, så nivåkurvorna kan vara missvisande.

Markdetaljer såsom murar etc är karterade från flygfoto och kan inte användas för detaljplanering.
Vid schaktning och andra markarbeten hänvisas till ledningskollen.se

Gränspunktskoordinater enl. Lantmäteriets registerkarta inom markerat område

Nr 62820	N 6576989.36	E 159135.32	Typ om
Nr 24026	N 6576931.65	E 159134.54	Typ om
Nr 14699	N 6576932.13	E 159134.68	Typ om
Nr 32926	N 6576936.05	E 159119.71	Typ om
Nr 33173	N 6576939.13	E 159110.77	Typ om
Nr 33178	N 6576943.91	E 159101.84	Typ om
Nr 62835	N 6576945.13	E 159106.11	Typ om
Nr 67812	N 6576971.07	E 159123.24	Typ om
Nr 32919	N 6576957.07	E 159142.16	Typ ds

- Väg
- Fastighetsgräns
- Höjdkurva
- Stig
- Strandlinje
- GC-väg
- Tunnel
- Häck
- Mur
- Stödmur
- Plank/Staket/Stängsel
- Rättighetsområde
- Gemensamhetsområde
- PLANBESTÄMMELSER
- Användningsgräns
- Egenskapsgräns
- VA-UPPGIFTER
- Vattenledning
- Spillvattenledning
- Tryckledning, spill
- Dagvattenledning
- Ledning ur drift

- Arbetsfix
- Fornminne
- Barrträd
- Lövträd
- Trappa
- Gränspunkt
- Markhöjd
- Sockelhöjd
- Höjd Färdigt Golv

- Husliv (bostadshus inmätt av mätningssingenjör)
- Taklot (karterad byggnad från kommunens flygbilder)
- Husliv (komplementbyggnad inmätt av mätningssingenjör)
- Skärmtak (inmätt av mätningssingenjör)

Gränspunkter om = omarkerad
rm = rör i mark
ds = dubb i sten
db = dubb i berg
rb = rör i berg
rg = rör i gjutning
sts = staketstolpe
sa = spik i asfalt

Byggnad med koordinater inritad av
Enter Arkitektur AB
Datum: 2021.04.14

Koordinatlista:

1: X = 159181.476	Y = 6576940.934	9: X = 159143.447	Y = 6576934.743	17: X = 159116.797	Y = 6576942.603
2: X = 159170.471	Y = 6576939.142	10: X = 159126.687	Y = 6576932.014	18: X = 159164.046	Y = 6576950.295
3: X = 159170.182	Y = 6576940.919	11: X = 159126.350	Y = 6576934.087	19: X = 159163.145	Y = 6576955.828
4: X = 159166.323	Y = 6576940.291	12: X = 159124.524	Y = 6576933.790	20: X = 159161.416	Y = 6576955.003
5: X = 159166.612	Y = 6576938.514	13: X = 159124.862	Y = 6576931.717	21: X = 159150.322	Y = 6576978.119
6: X = 159147.247	Y = 6576935.361	14: X = 159111.125	Y = 6576929.481	22: X = 159130.791	Y = 6576982.261
7: X = 159146.974	Y = 6576937.040	15: X = 159100.606	Y = 6576945.079	23: X = 159133.309	Y = 6576994.137
8: X = 159143.174	Y = 6576936.421	16: X = 159110.588	Y = 6576951.811	24: X = 159158.697	Y = 6576988.753

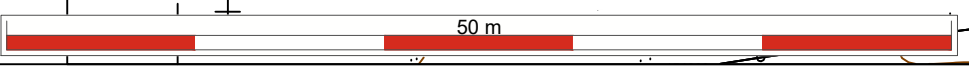
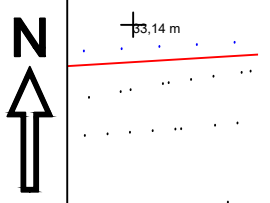

Gällande planer

Plantyp, plannamn, aktbeteckning, lagkraftsdatum
Detaljplan, DP 649, 0182K-P2021/649, 2021-01-11

Planbestämmelser ritas in i aktuellt område och i ankytning till området.

Stämmer fastigheten med gällande fastighetsplan eller tomtindelning FINNS EJ
Fastighetens areal: enl. Lantmäteriets fastighetsreg. Sicklaön 134:19 är 952 m2
Sicklaön 134:26 är 6098 m2
Sicklaön 134:1 är 243618 m2
Byggändamål: Flerbostadshus / lokaler

Skala i A3: 1:400

Fastighet: Sicklaön 134:19 samt tillägg

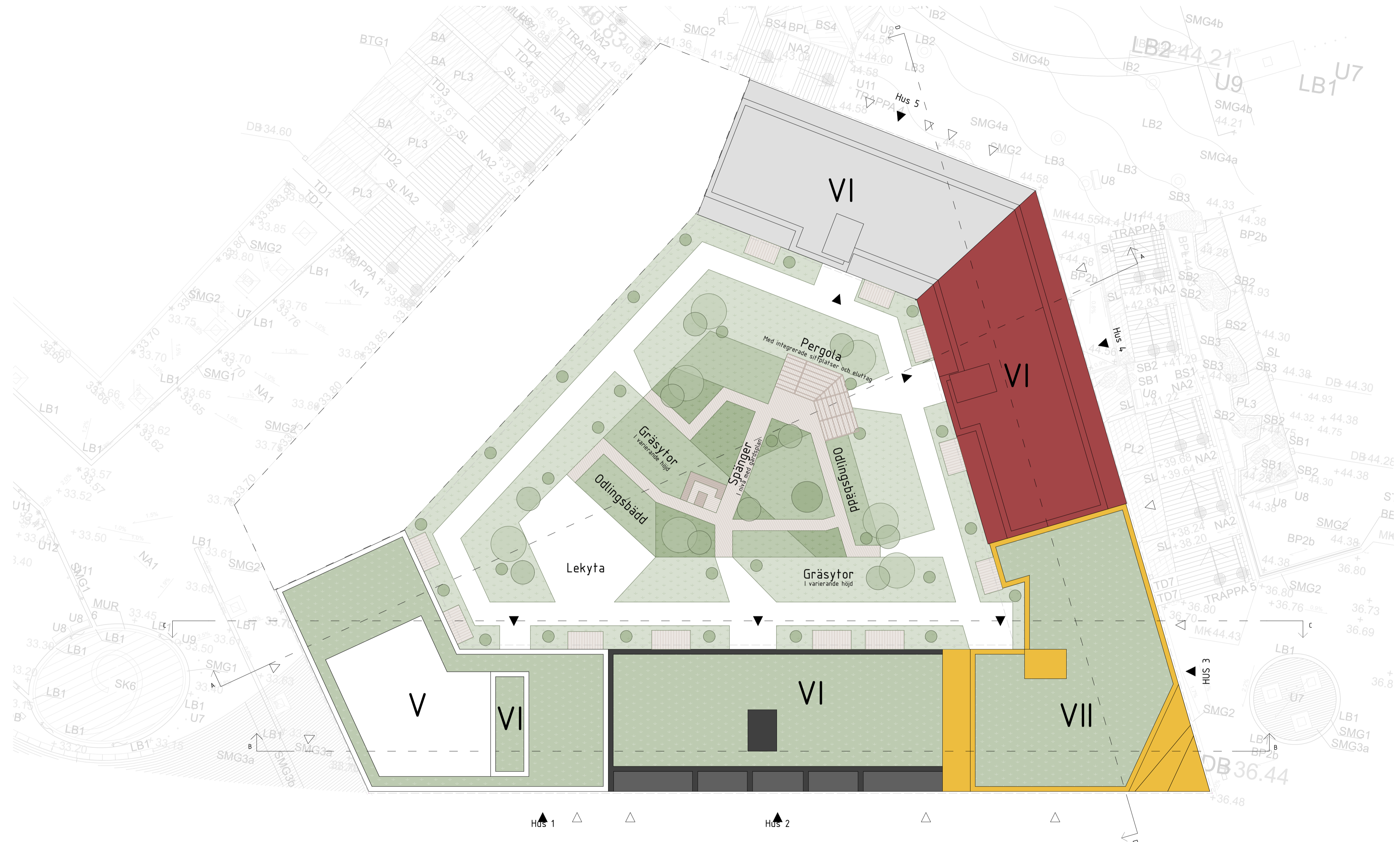

A	Enl. Ändrings-PM A 01	210702	V.Po
BET	ANDRINGEN AVSER	DATUM	SKA

BYGGLOVSHANDLING

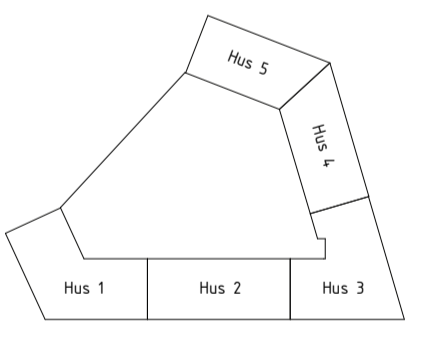
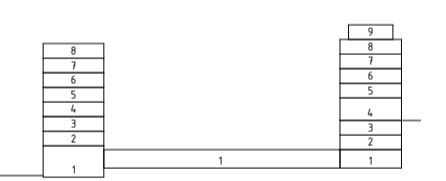

enter arkitektur

PROJEKT NR P16115	RITAD AV V.Po	HANDLAGGARE G.An
DATUM 2021-05-21	UPPDRAGSANSVARG J.Lt	

KV BRYTAREN MINDRE
NACKA KOMMUN
 NYBYGGNAD AV FLERBOSTADSHUS
 SAMMANSATTA
 SITUATIONSPLAN

SKALA A1	NUMMER 1:200	NUMMER A-00-0-100	BET A
-------------	-----------------	----------------------	----------

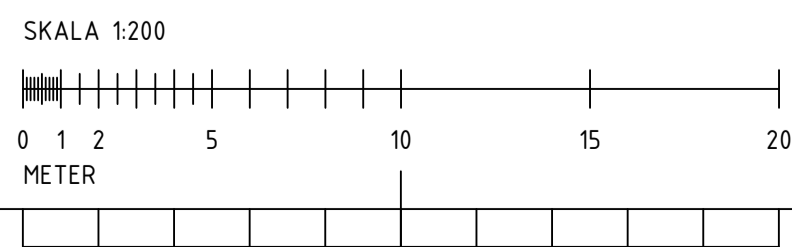
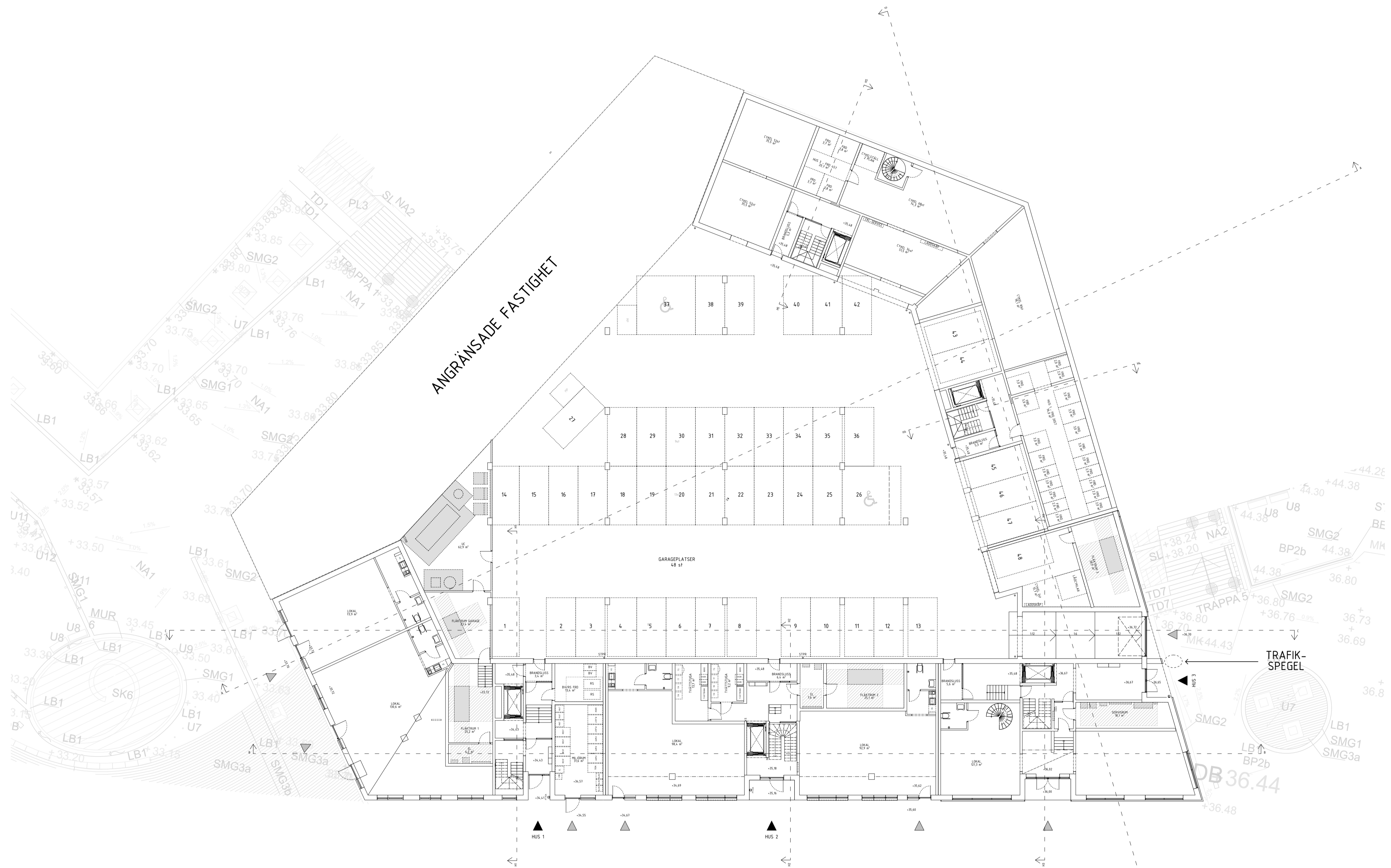

A	Entl. Ändrings-PM A 01	210702	V.Po
BET	ANDRINGEN AVSER	DATUM	SKALA

BYGGLOVSHANDLING

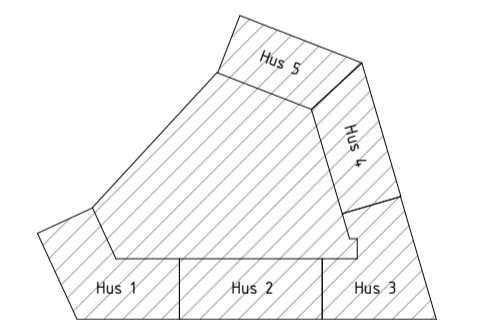

enter arkitektur

PROJEKT NR P16115	RITAD AV V.Po	HANDLAGGARE G.An
DATUM 2021-05-21	UPPDRAGSANSVARIG J.Lt	

KV BRYTAREN MINDRE
NACKA KOMMUN
NYBYGGNAD AV FLERBOSTADSHUS
PLANER, ÖVERSIKT
PLAN 1

SKALA A1	NUMMER 1:200	PROJEKT A-00-1-010	BET A
-------------	-----------------	-----------------------	----------



ANGRÄNSADE FASTIGHET

A	Ent. Ändrings-PM A 01	210702	V.Po
BET	ANDRINGEN AVSER	DATUM	SKALA

BYGGLOVSHANDLING

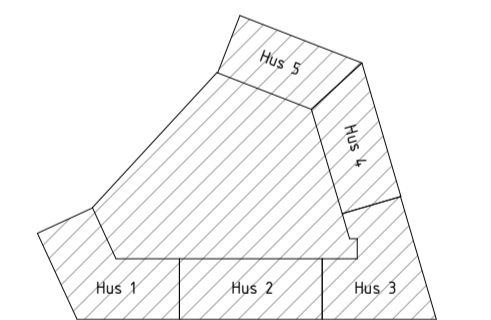
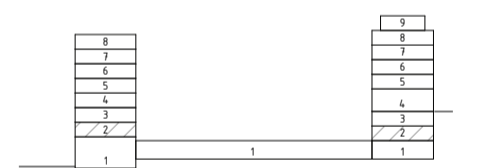

enter arkitektur

PROJEKT NR P16115	RITAD AV V.Po	HANDLAGGARE G.An
DATUM 2021-05-21	UPPDRAGSANSVARG J.Lt	

KV BRYTAREN MINDRE
NACKA KOMMUN
NYBYGGNAD AV FLERBOSTADSHUS
PLANER, ÖVERSICHT
PLAN 2

SKALA A1	1:200	NUMMER A-00-1-020	BET A
-------------	-------	----------------------	----------



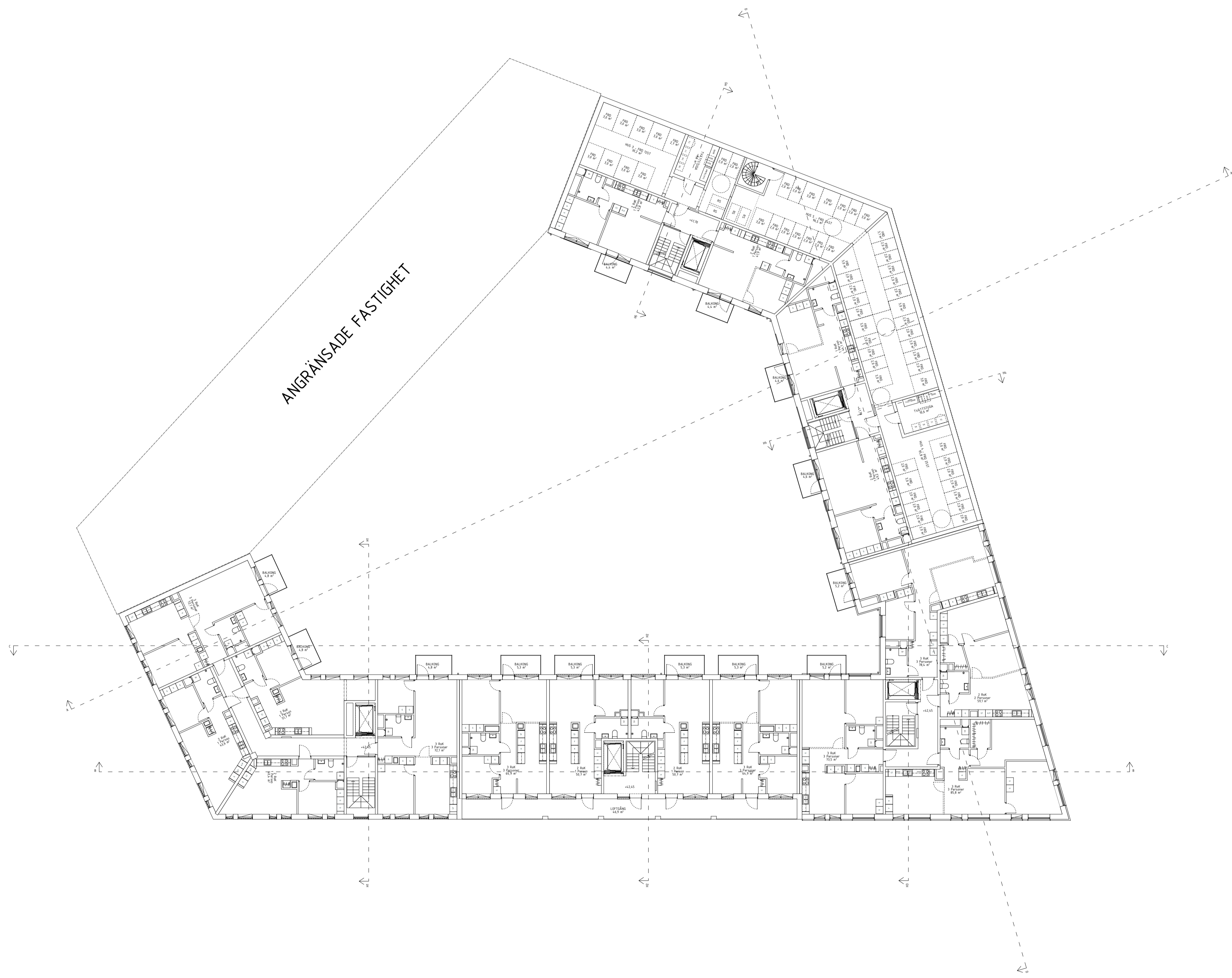

ANGRÄNSANDE FASTIGHET

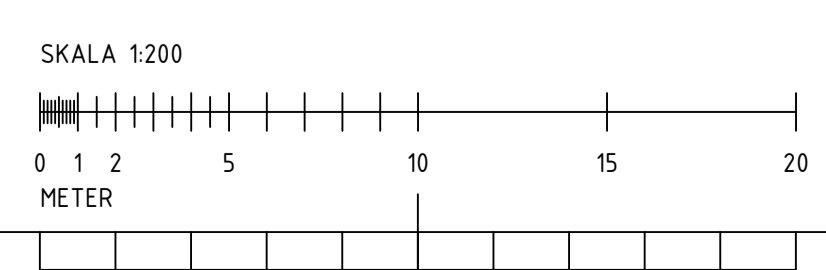

A	Enl. Ändrings-PM A 01	210702	V.Po
BET	ANDRINGEN AVSER	DATUM	SKID

BYGGLOVSHANDLING

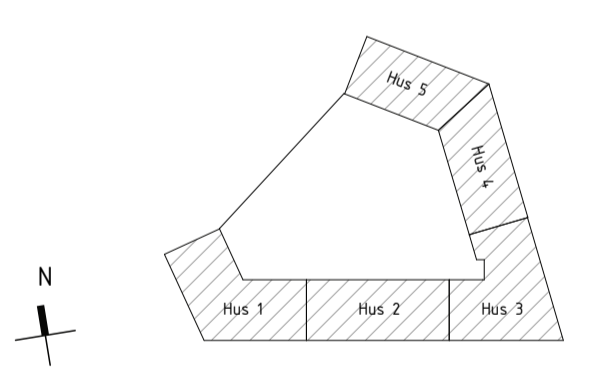

enter
arkitektur

PROJEKT NR P16115	RITAD AV V.Po	HANDLAGGARE G.An
DATUM 2021-05-21	UPPDRAGSANSVARIG J.Lt	

KV BRYTAREN MINDRE
NACKA KOMMUN
NYBYGGNAD AV FLERBOSTADSHUS
PLANER, ÖVERSIKT
PLAN 3

SKALA A1	1:200	NUMMER A-00-1-030	BET A
-------------	-------	----------------------	----------

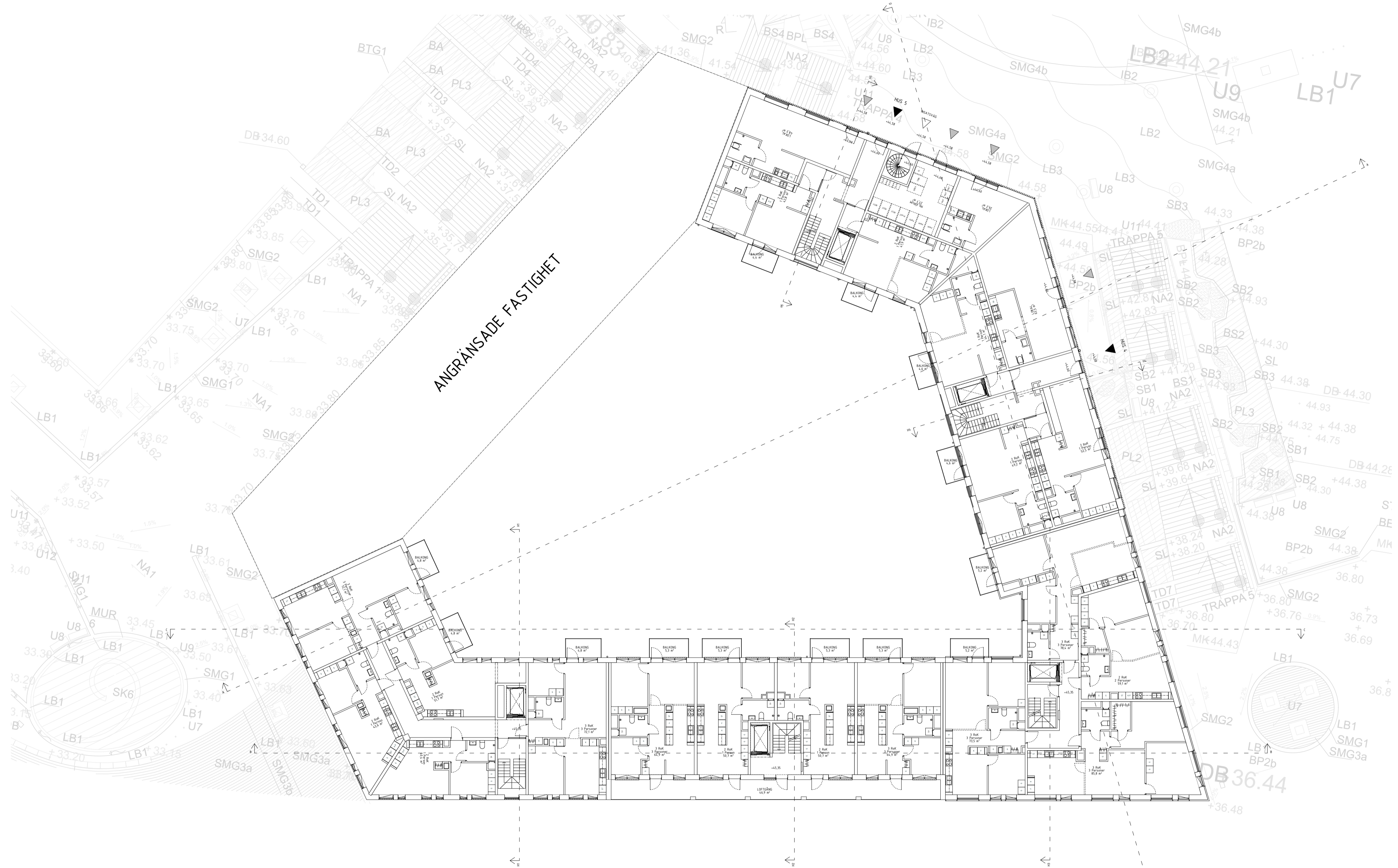

A	Ent. Ändrings-PM A 01	210702	V.Po
BET	ANDRINGEN AVSER	DATUM	SKALA

BYGGLOVSHANDLING

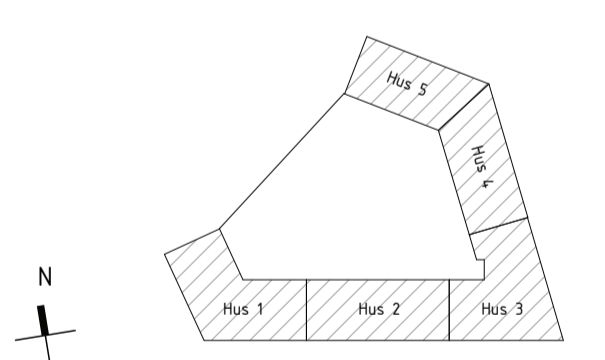
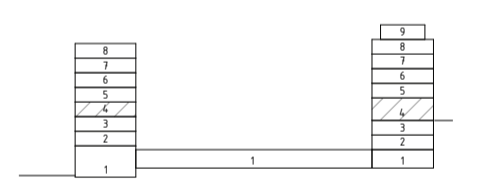

enter arkitektur

PROJEKT NR P16115	RITAD AV V.Po	HANDLAGGARE G.An
DATUM 2021-05-21	UPPDRAGSANSVARG J.Lt	

KV BRYTAREN MINDRE
NACKA KOMMUN
NYBYGGNAD AV FLERBOSTADSHUS
PLANER, ÖVERSIKT
PLAN 4

SKALA A1	1:200	NUMMER A-00-1-040	BET A
-------------	-------	----------------------	----------

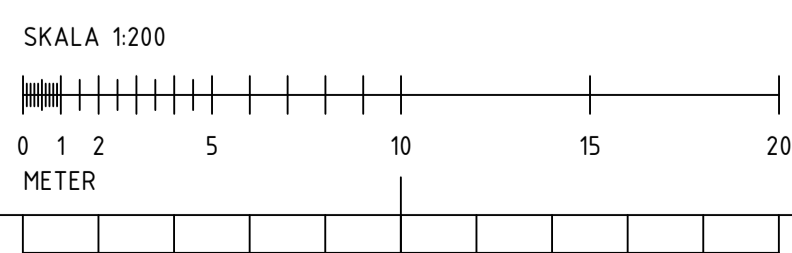

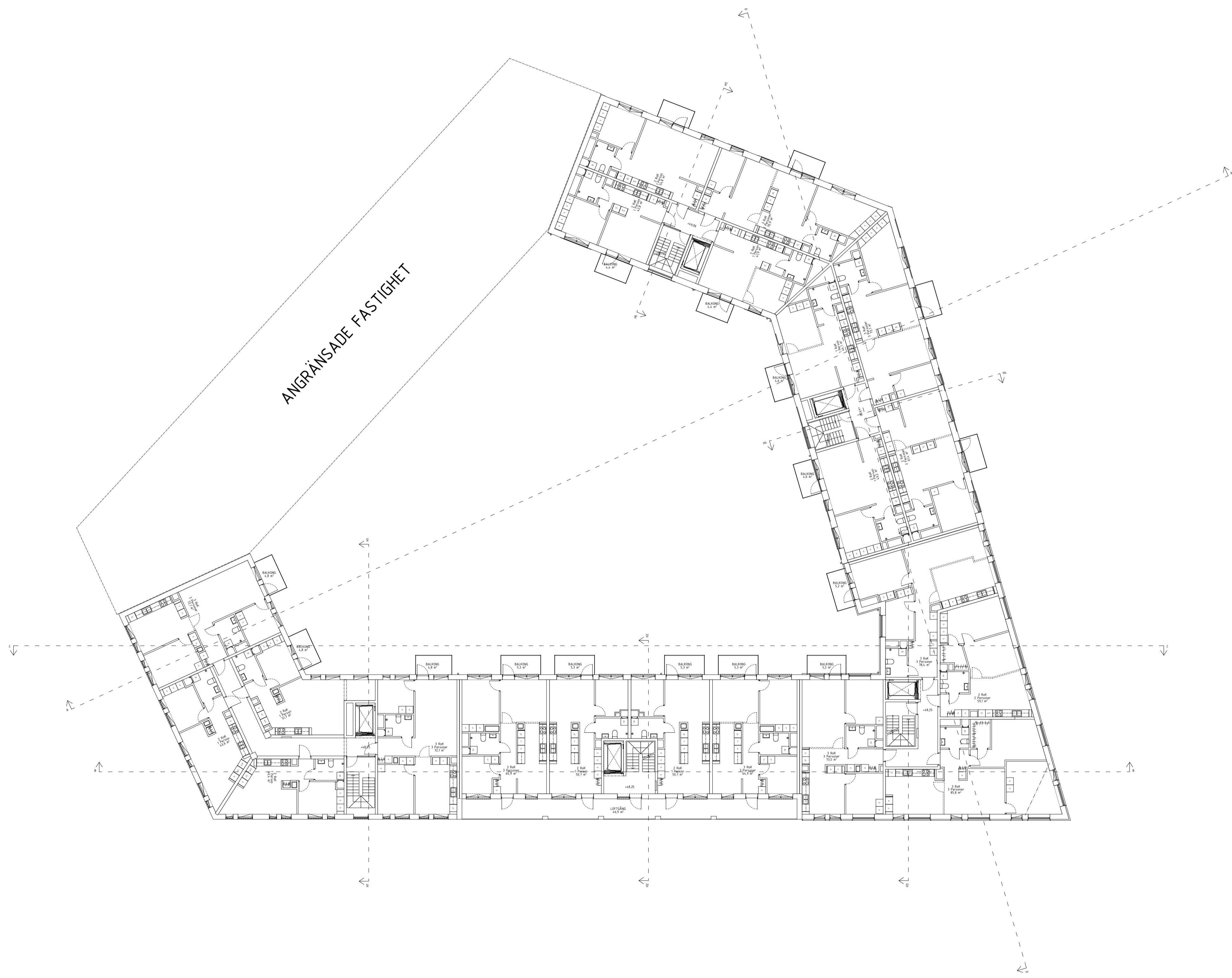

ANGRÄNSADE FASTIGHET

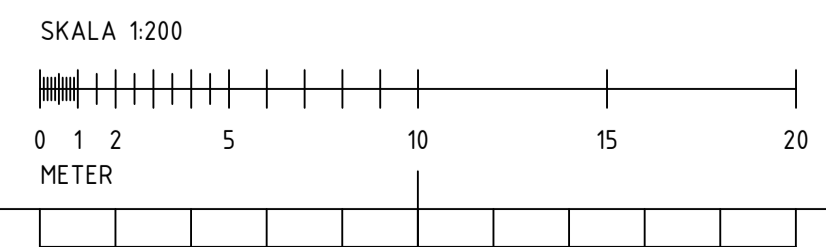

A	Enl. Ändrings-PM A 01	210702	V.Po
BET	ANDRINGEN AVSER	DATUM	SKID

BYGGLOVSHANDLING

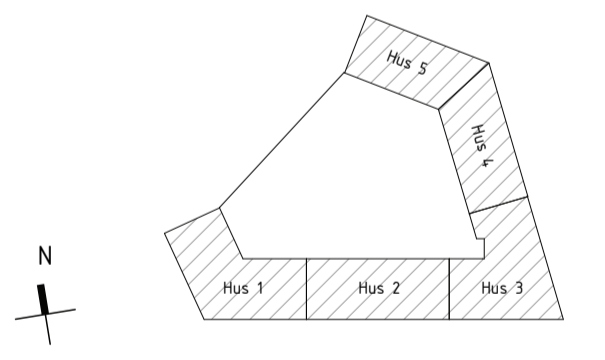
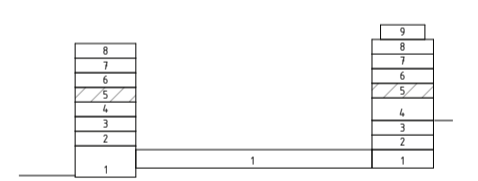

enter
arkitektur

PROJEKT NR P16115	RITAD AV V.Po	HANDLAGGARE G.An
DATUM 2021-05-21	UPPDRAGSANSVARIG J.Lt	

KV BRYTAREN MINDRE
NACKA KOMMUN
NYBYGGNAD AV FLERBOSTADSHUS
PLANER, ÖVERSIKT
PLAN 5

SKALA A1	1:200	NUMMER A-00-1-050	BET A
-------------	-------	----------------------	----------

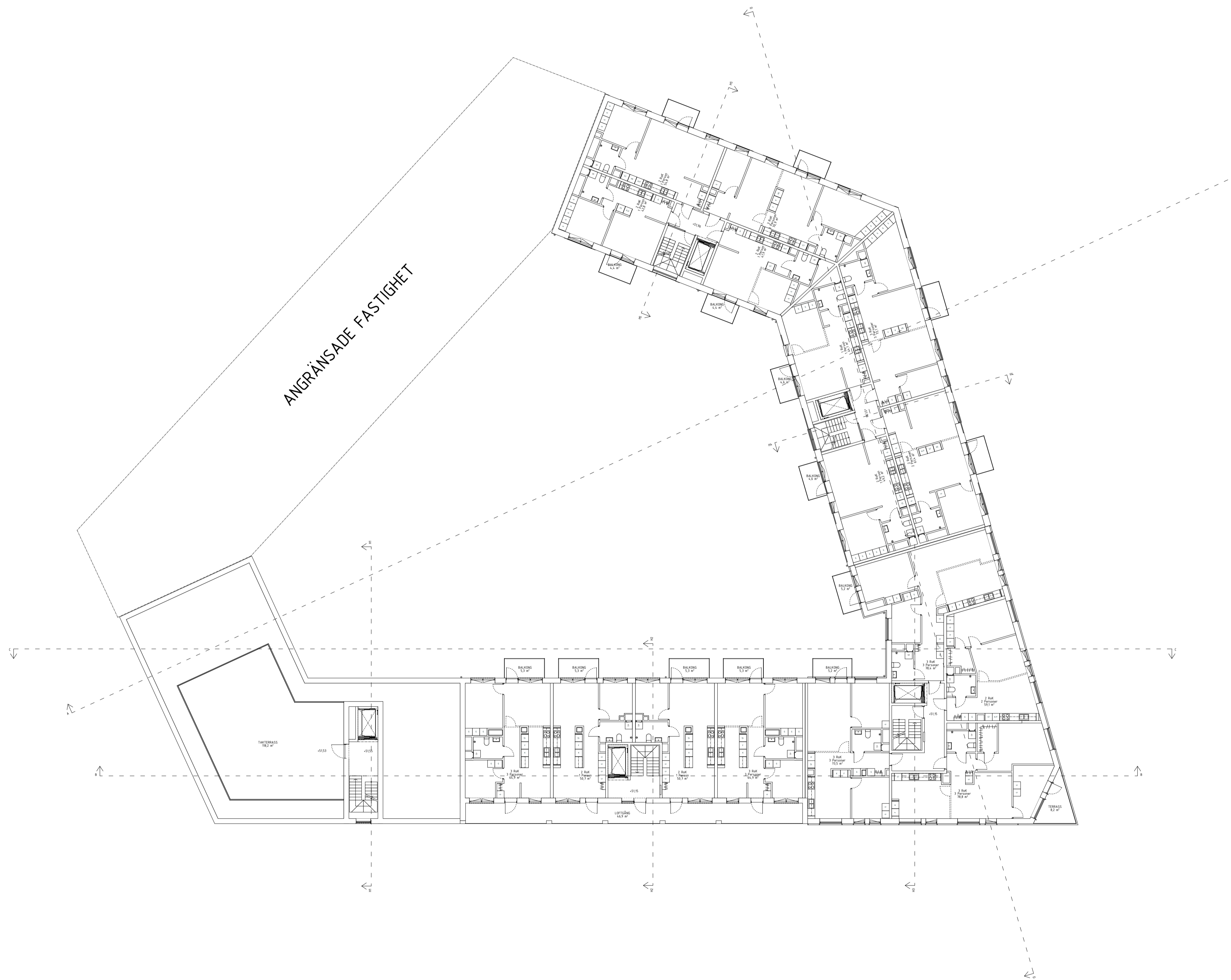

ANGRÄNSADE FASTIGHET

A	Enl. Ändrings-PM A 01	210702	V.Po
BET	ANDRINGEN AVSER	DATUM	SKID

BYGGLOVSHANDLING

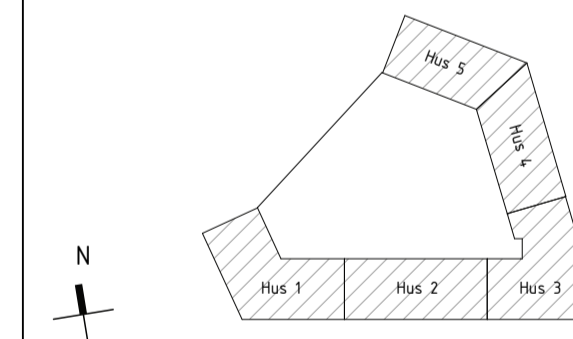
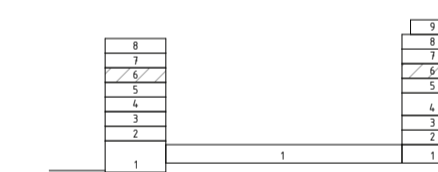

enter arkitektur

PROJEKT NR P16115	RITAD AV V.Po	HANDELAGGARE G.An
DATUM 2021-05-21	UPPDRAGSANSVARIG J.Lt	

KV BRYTAREN MINDRE
NACKA KOMMUN
NYBYGGNAD AV FLERBOSTADSHUS
PLANER, ÖVERSIKT
PLAN 6

SKALA A1	1:200	NUMMER A-00-1-060	BET A
-------------	-------	----------------------	----------



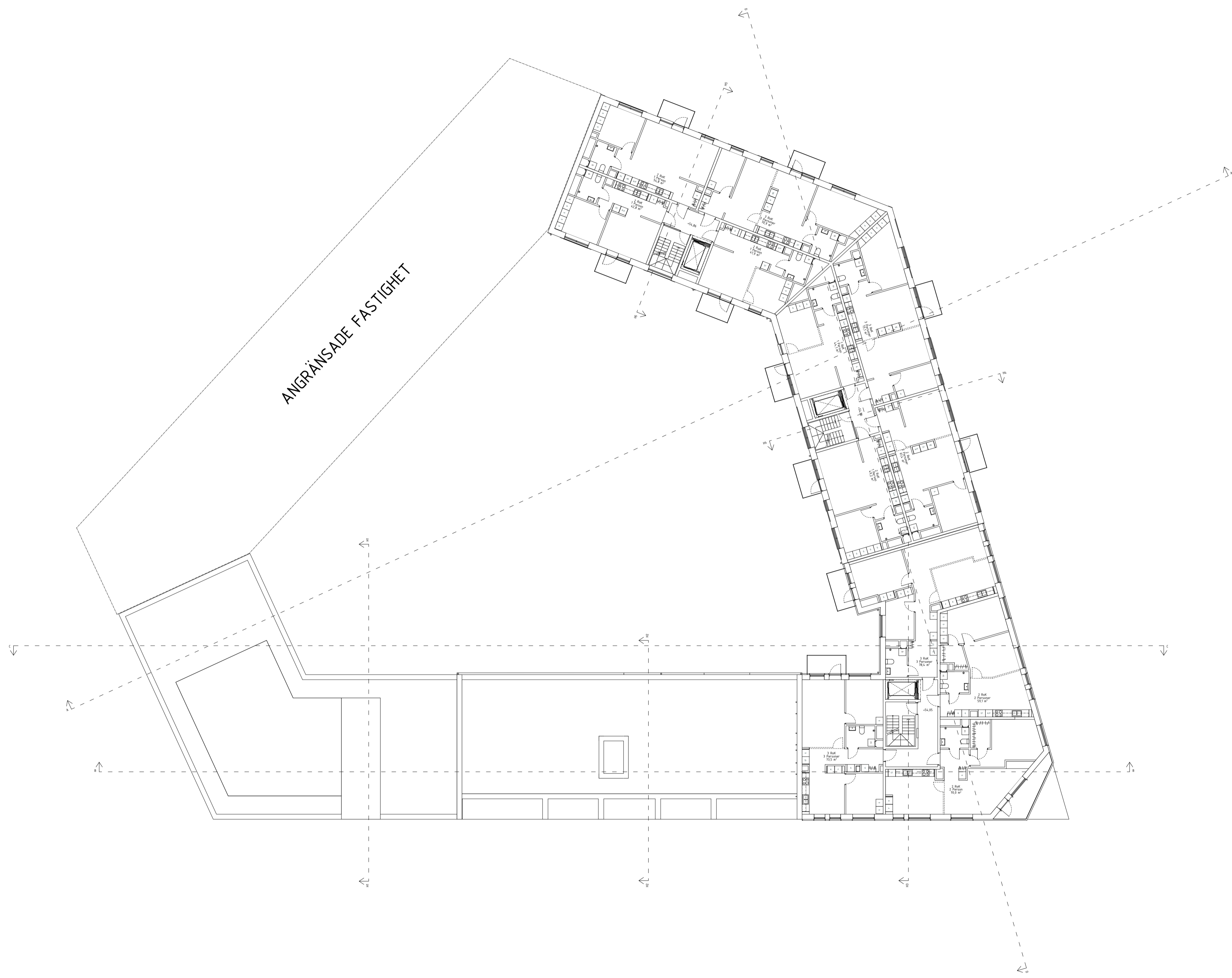

ANGRÄNSADE FASTIGHET

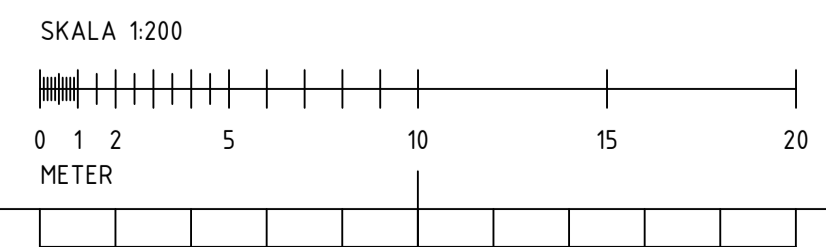

BET	ANT	ÄNDRINGEN AVSER	DATUM	SKA
-----	-----	-----------------	-------	-----

BYGGLOVSHANDLING

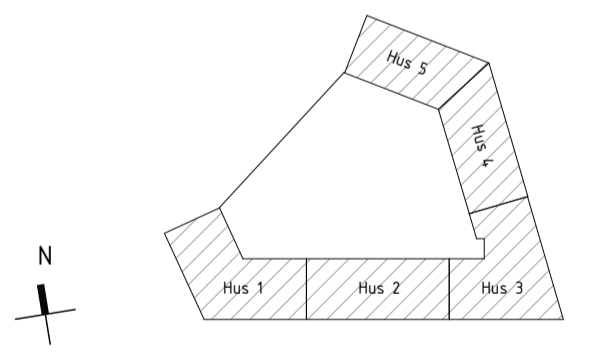
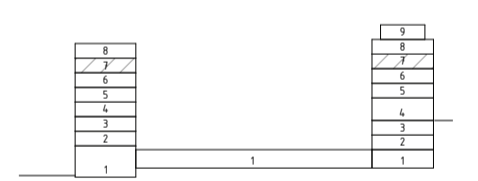

enter
arkitektur

PROJEKT NR P16115	RITAD AV V.Po	HANDLAGGARE G.An
DATUM 2021-05-21	UPPDRAGSANSVARIG J.Lt	

KV BRYTAREN MINDRE
NACKA KOMMUN
NYBYGGNAD AV FLERBOSTADSHUS
PLANER, ÖVERSIKT
PLAN 7

SKALA A1	1:200	NUMMER A-00-1-070	BET
-------------	-------	----------------------	-----

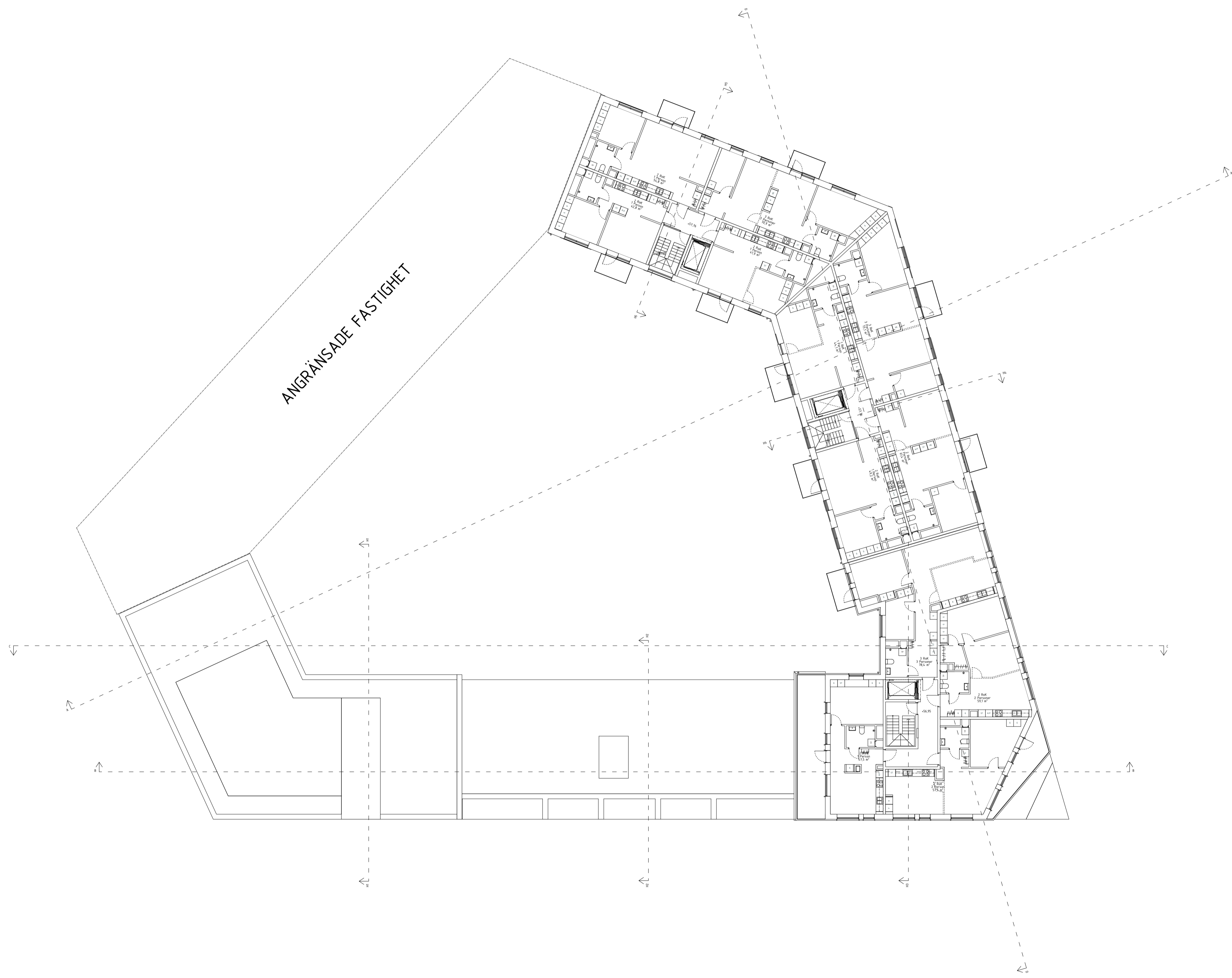

ANGRÄNSADE FASTIGHET

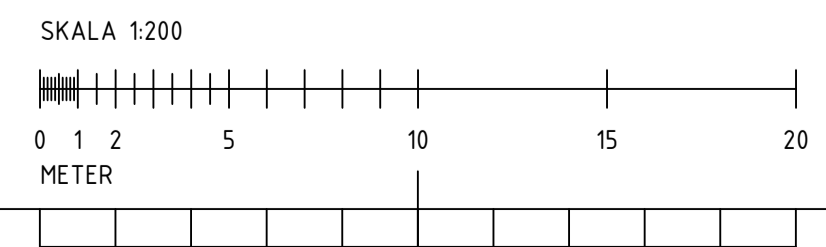

BET	ANT	ÄNDRINGEN AVSER	DATUM	SGK
-----	-----	-----------------	-------	-----

BYGGLOVSHANDLING

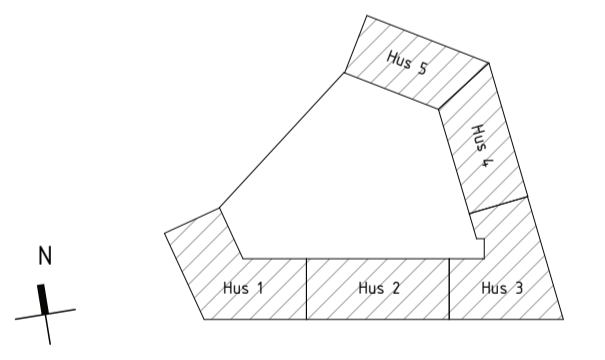
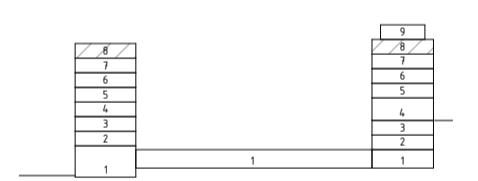

enter
arkitektur

PROJEKT NR P16115	RITAD AV V.Po	HANDLAGGARE G.An
DATUM 2021-05-21	UPPDRAGSANSVARIG J.Lt	

KV BRYTAREN MINDRE
NACKA KOMMUN
NYBYGGNAD AV FLERBOSTADSHUS
PLANER, ÖVERSIKT
PLAN 8

SKALA A1	1:200	NUMMER A-00-1-080	BET
-------------	-------	----------------------	-----

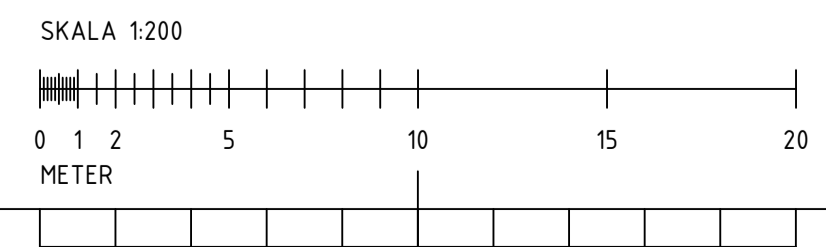
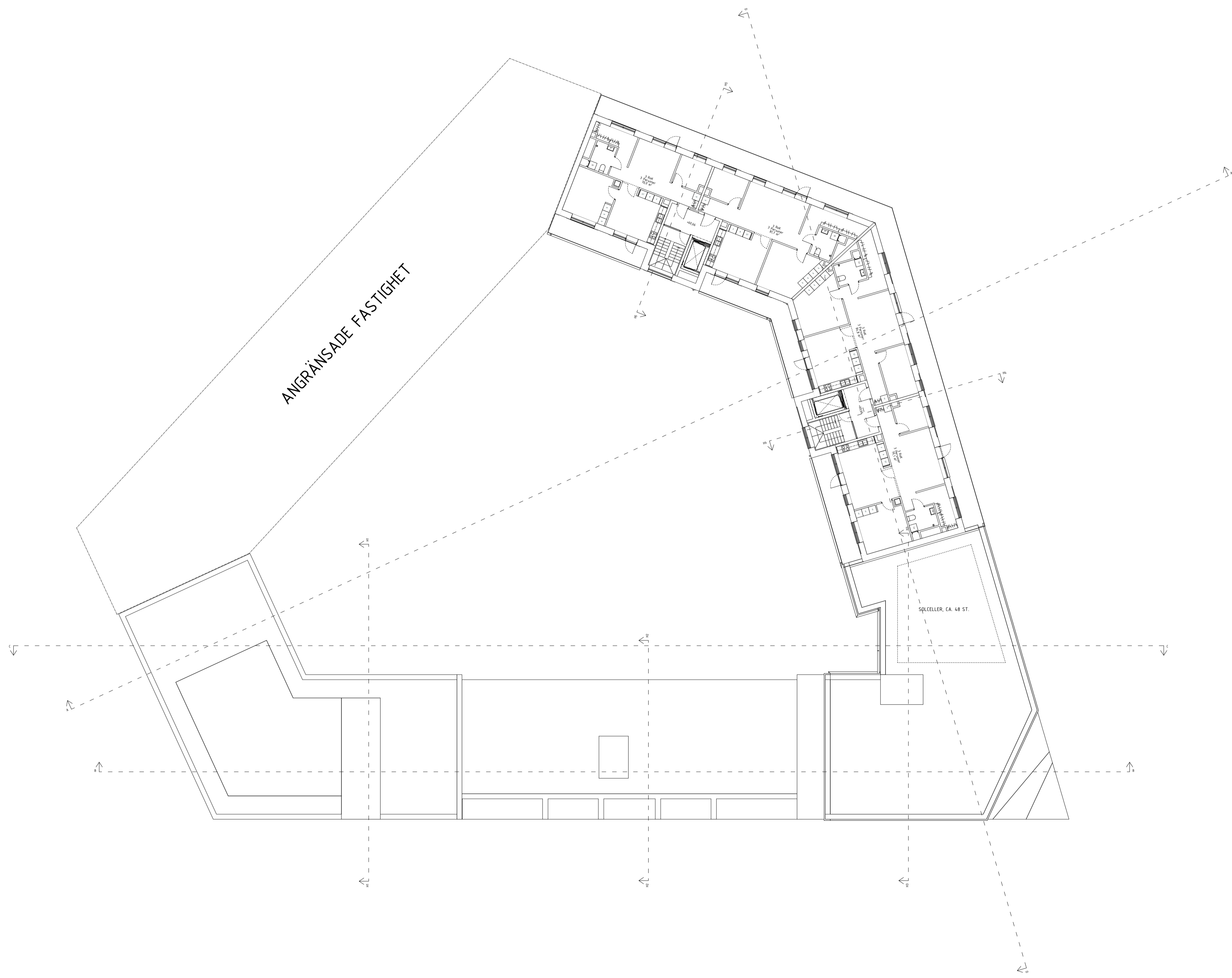

BIMcloud: ENTER - BIMcloud/2016/16115/16115 BRYTAREN

BET	ANT	ÄNDRINGEN AVSER	DATUM	SGK
-----	-----	-----------------	-------	-----

BYGGLOVSHANDLING

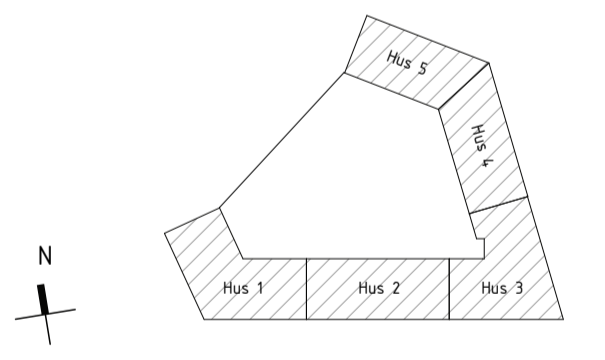
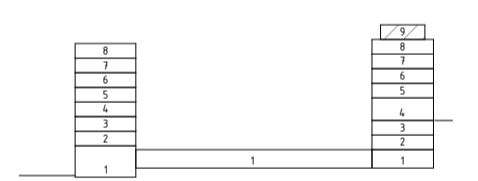

enter arkitektur

PROJEKT NR P16115	RITAD AV V.Po	HANDLAGGARE G.An
DATUM 2021-05-21	UPPDRAGSANSVARIG J.Lt	

KV BRYTAREN MINDRE
NACKA KOMMUN
NYBYGGNAD AV FLERBOSTADSHUS
PLANER, ÖVERSIKT
PLAN 9

SKALA A1	1:200	NUMMER A-00-1-090	BET
-------------	-------	----------------------	-----

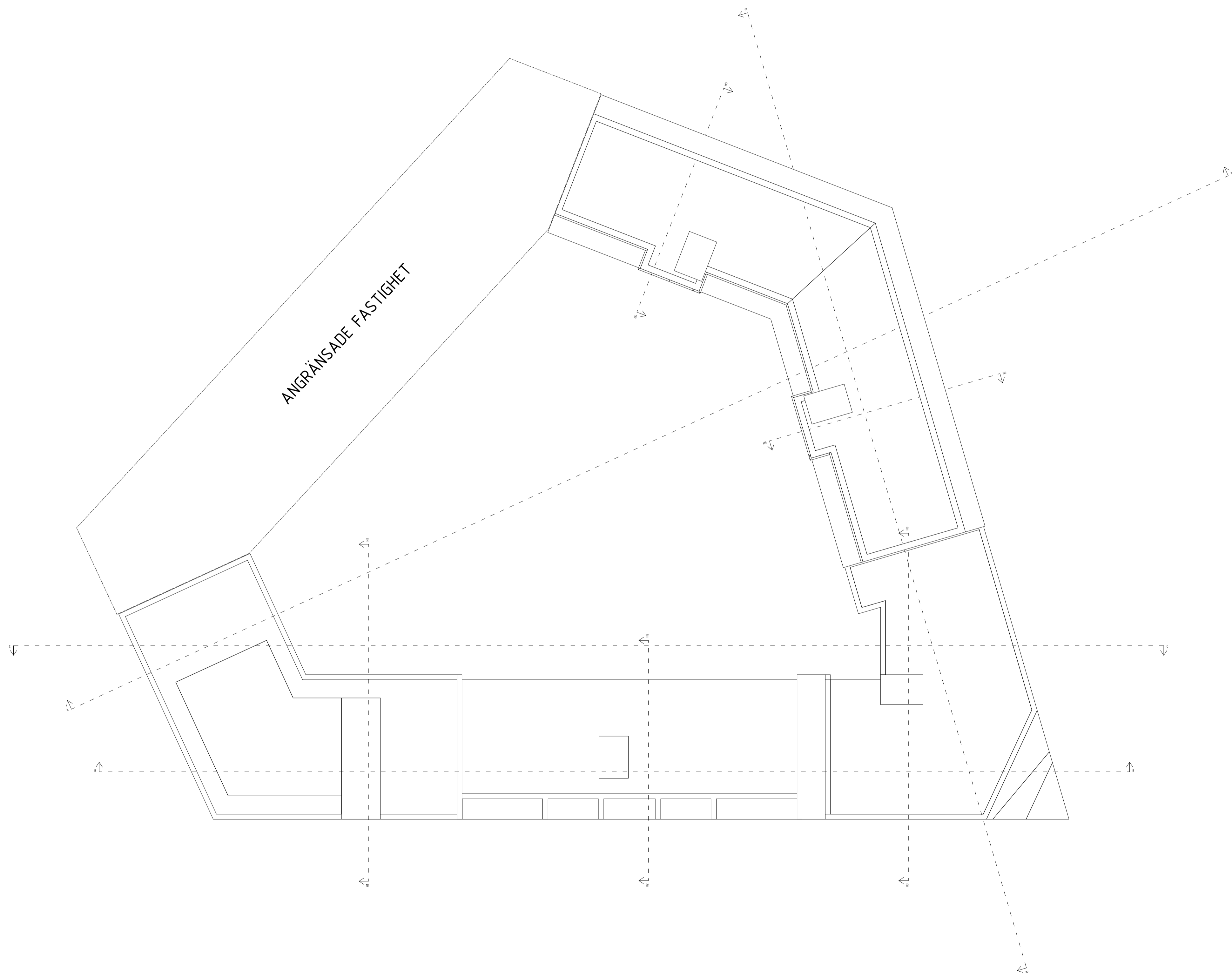

ANGRÄNSANDE FASTIGHET

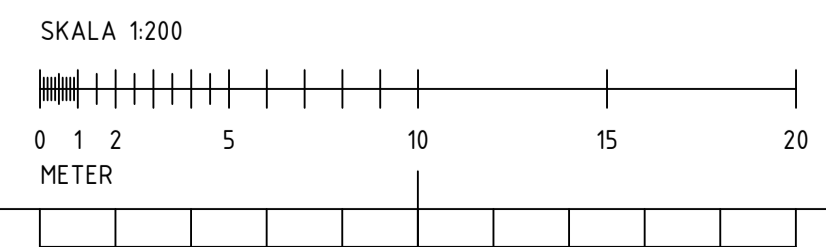

BET	ANT	ÄNDRINGEN AVSER	DATUM	SGK
-----	-----	-----------------	-------	-----

BYGGLOVSHANDLING

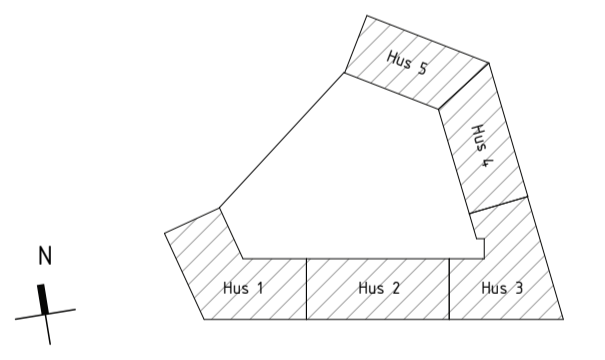
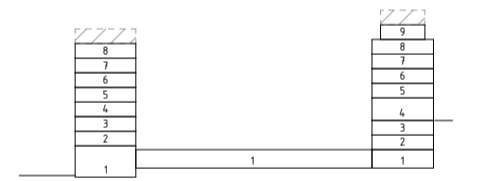

**KUNGS
VÅNINGEN**

**enter
arkitektur**

PROJEKT NR P16115	RITAD AV V.Po	HANDLAGGARE G.An
DATUM 2021-05-21	UPPDRAGSANSVARIG J.Lt	

KV BRYTAREN MINDRE
NACKA KOMMUN
NYBYGGNAD AV FLERBOSTADSHUS
PLANER, ÖVERSIKT
PLAN 10

SKALA A1	1:200	NUMMER A-00-1-100	BET
-------------	-------	----------------------	-----

FÖRKLARING

- +XXX,XX = PLUSHÖJD PÅ FÄRDIGT GOL ANGIVET I METER ENLIGT XX XXX
- NIVÅSKILLNAD MELLAN FÄRDIGT GOLV OCH BALKONG/TERRASS ÄR MAX 20MM
- = BRANDCELLSGRÄNS REI-90
- = BRANDCELLSGRÄNS EI-60
- = BRANDCELLSGRÄNS EI-30
- EIZ 30-Sm = DÖRR, PARTI, FÖNSTER I RESPEKTIVE BRANDTEKNISK KLASS ENLIGT BRANDBESKRIVNING
- ← = UTRYMNINGSVÄG
- ||||| = KAPPHYLLA (FLYTTBAR)
- G = GARDEROB (FLYTTBAR)
- DM = DISKMASKIN
- HS = HÖGSKÅP
- ST = STÅDSKÅP
- K = KYLSKÅP
- F = FRYSSKÅP
- K/F = KYL- / FRYSSKÅP
- TM = TVÄTTMASKIN
- TM = TVÄTTMASKIN
- TT = TÖRKTUMLÄRE
- TS = TÖRRSKÅP
- VS = FÖRDELARSKÅP
- ELC = ELCENTRAL
- EL = ELSKÅP
- AK = ANROPSSKNAPP HISS
- DA = DÖRRAUTOMATIK, ARMBÅGSKONTAKT
- PT = PORTTELEFON
- M = MAGNETKONTAKT FÖR DÖRR
- STPR = STUPRÖR
- BGV = BRANDGASVENTILATION
- UL = UPPSTIGNINGSLUCKA
- BV = BARNVAGN
- RS = RULLSTOL
- FRD = FÖRRÅD



A	Enl. Ändrings-PM A 01	210702	V.Po
BET	ÄNDRINGEN AVSER	DATUM	SKID

BYGGLOVSHANDLING

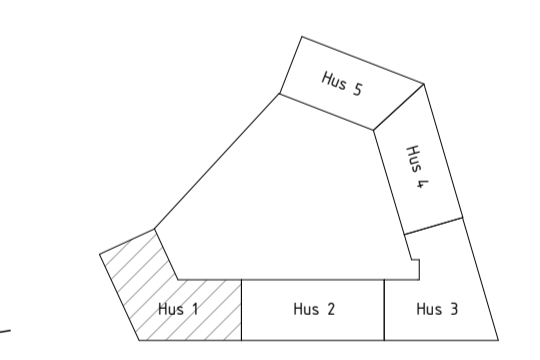
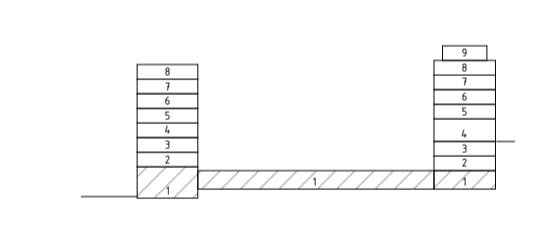

enter arkitektur

PROJEKT NR P16115	RITAD AV V.Po	HANDLAGGARE G.An
DATUM 2021-05-21	UPPDRAGSANSVÄRIG J.Lt	

KV BRYTAREN MINDRE
NACKA KOMMUN
NYBYGGNAD AV FLERBOSTADSHUS
PLANER
HUS 1, PLAN 1, ENTRÉPLAN

SKALA A1	1:100	NUMMER A-00-1-110	BET A
-------------	-------	----------------------	----------

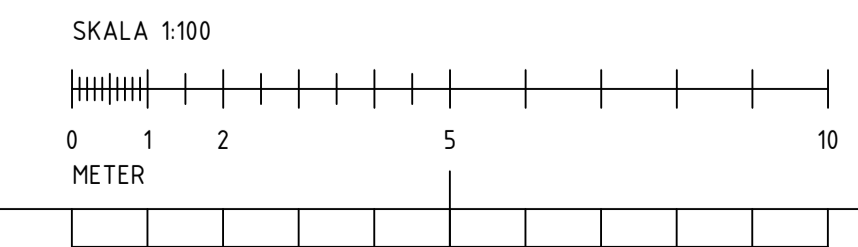

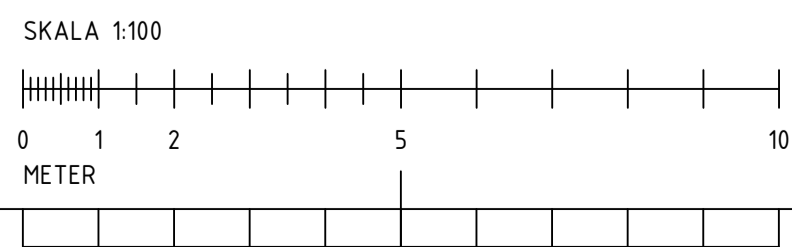
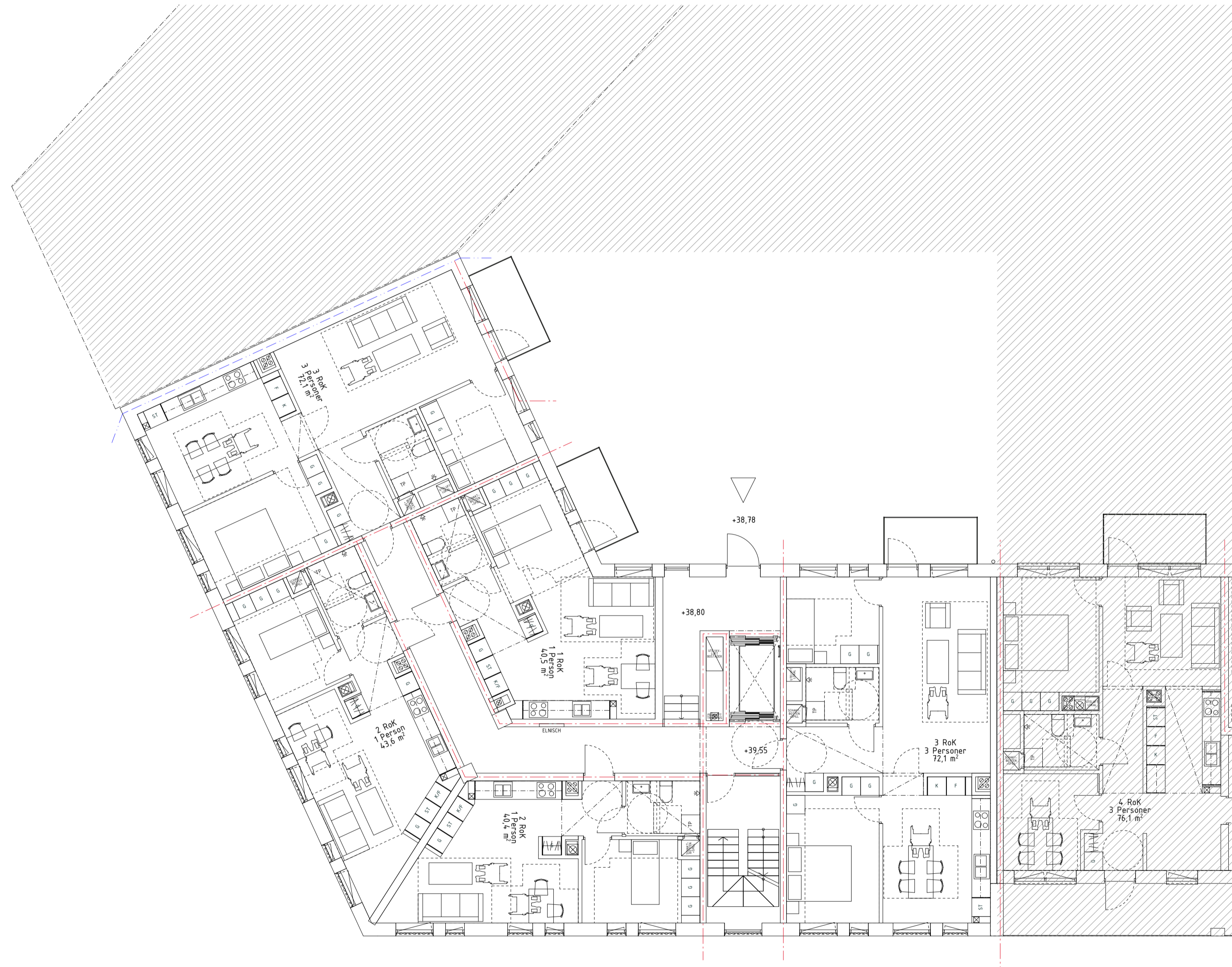

FÖRKLARING

- +XXX,XX = PLUSHÖJD PÅ FÄRDIGT GOL ANGIVET I METER ENLIGT XX XXX
- NIVÅSKILLNAD MELLAN FÄRDIGT GOLV OCH BALKONG/TERRASS ÄR MAX 20MM
- = BRANDCELLSGRÄNS REI-90
- = BRANDCELLSGRÄNS EI-60
- = BRANDCELLSGRÄNS EI-30
- EIZ 30-Sm = DÖRR, PARTI, FÖNSTER I RESPEKTIVE BRANDTEKNISK KLASS ENLIGT BRANDBESKRIVNING
- ← = UTRYMNINGSVÄG
- ||||| = KAPPHYLLA (FLYTTBAR)
- G = Garderob (FLYTTBAR)
- DM = DISKMASKIN
- HS = HÖGSKÅP
- ST = STÅDSKÅP
- K = KYLSKÅP
- F = FRYSSKÅP
- K/F = KYL- / FRYSSKÅP
- TM = TVÄTTMASKIN
- TM = TVÄTTMASKIN
- TT = TÖRKTUMLÄRE
- TS = TÖRRSKÅP
- VS = FÖRDELARSKÅP
- ELC = ELCENTRAL
- EL = ELSKÅP
- AK = ANROPSKNAPP HISS
- DA = DÖRRAUTOMATIK, ARMBÅGSKONTAKT
- PT = PORTTELEFON
- M = MAGNETKONTAKT FÖR DÖRR
- STPR = STUPRÖR
- BGV = BRANDGASVENTILATION
- UL = UPPSTIGNINGSLUCKA
- BV = BARNVAGN
- RS = RULLSTOL
- FRD = FÖRRÅD

A	Enl. Ändrings-PM A 01	210702	V.Po
BET	ANDRINGEN AVSER	DATUM	SIGN

BYGGLOVSHANDLING

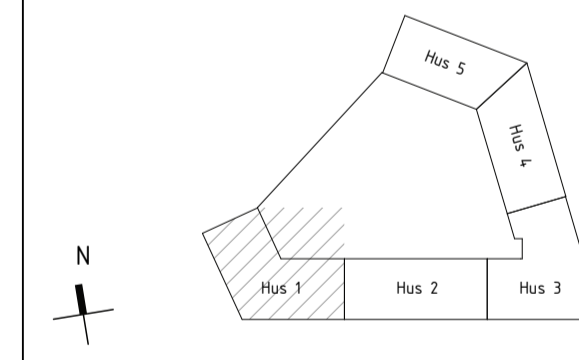
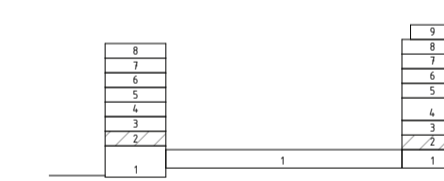

enter arkitektur

PROJEKT NR P16115	RITAD AV V.Po	HANDLAGGARE G.An
DATUM 2021-05-21	UPPDRAGSANSVÄRIG J.Lt	

KV BRYTAREN MINDRE
NACKA KOMMUN
NYBYGGNAD AV FLERBOSTADSHUS
PLANER
HUS 1, PLAN 2

SKALA A1	1:100	NUMMER A-00-1-120	BET A
-------------	-------	----------------------	----------

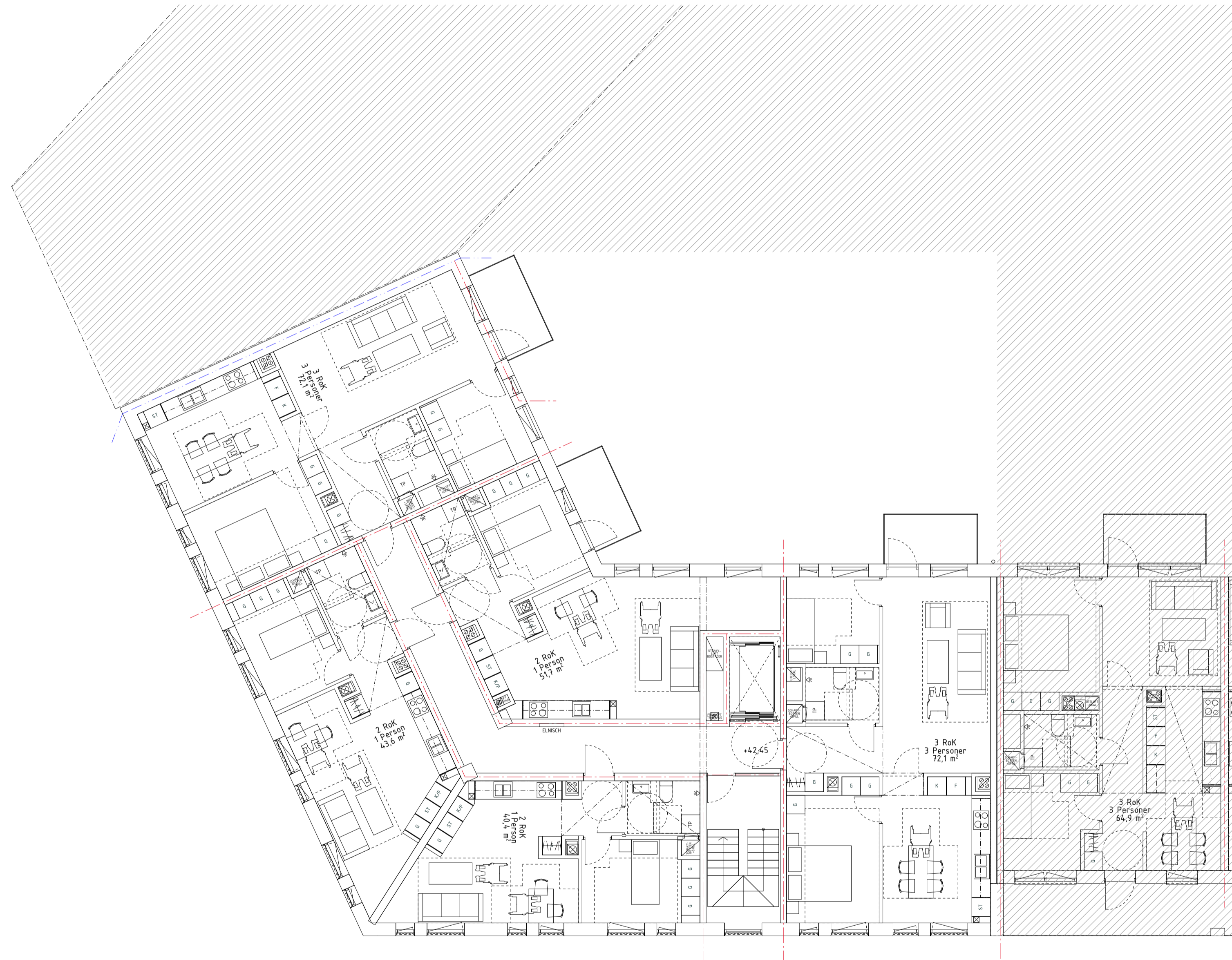

FÖRKLARING

- +XXX,XX = PLUSHÖJD PÅ FÄRDIGT GOL ANGIVET I METER ENLIGT XX XXX
- NIVÅSKILLNAD MELLAN FÄRDIGT GOLV OCH BALKONG/TERRASS ÄR MAX 20MM
- = BRANDCELLSGRÄNS REI-90
- = BRANDCELLSGRÄNS EI-60
- = BRANDCELLSGRÄNS EI-30
- EIZ 30-Sm = DÖRR, PARTI, FÖNSTER I RESPEKTIVE BRANDTEKNISK KLASS ENLIGT BRANDBESKRIVNING
- ← = UTRYMNINGSVÄG
- ||||| = KAPPHYLLA (FLYTTBAR)
- G = Garderob (FLYTTBAR)
- DM = DISKMASKIN
- HS = HÖGSKÅP
- ST = STÅDSKÅP
- K = KYLSKÅP
- F = FRYSSKÅP
- K/F = KYL- / FRYSSKÅP
- TM = TVÄTTMASKIN
- TM = TVÄTTMASKIN
- TT = TÖRKTUMLÄRE
- TS = TÖRRSKÅP
- VS = FÖRDELARSKÅP
- ELC = ELCENTRAL
- EL = ELSKÅP
- AK = ANROPSKNAPP HISS
- DA = DÖRRAUTOMATIK, ARMBÅGSKONTAKT
- PT = PORTTELEFON
- M = MAGNETKONTAKT FÖR DÖRR
- STPR = STUPRÖR
- BGV = BRANDGASVENTILATION
- UL = UPPSTIGNINGSLUCKA
- BV = BARNVAGN
- RS = RULLSTOL
- FRD = FÖRRÅD

A	Enl. Ändrings-PM A 01	210702	V.Po
BET	ÄNDRINGEN AVSER	DATUM	SIGN

BYGGLOVSHANDLING

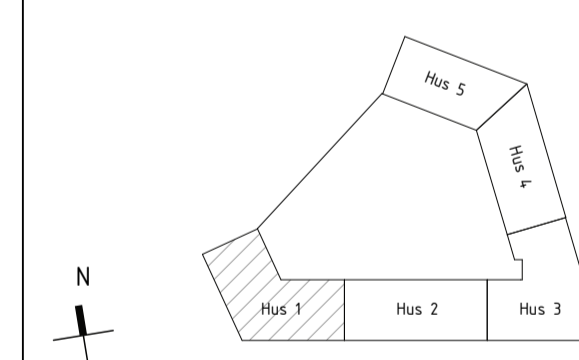
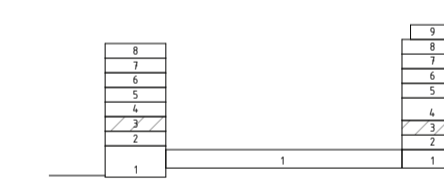

enter arkitektur

PROJEKT NR P16115	RITAD AV V.Po	HANDLAGGARE G.An
DATUM 2021-05-21	UPPDRAGSANSVÄRIG J.Lt	

KV BRYTAREN MINDRE
NACKA KOMMUN
NYBYGGNAD AV FLERBOSTADSHUS
PLANER
HUS 1, PLAN 3

SKALA A1	NUMMER 1:100	BET A-00-1-130	A
-------------	-----------------	-------------------	---

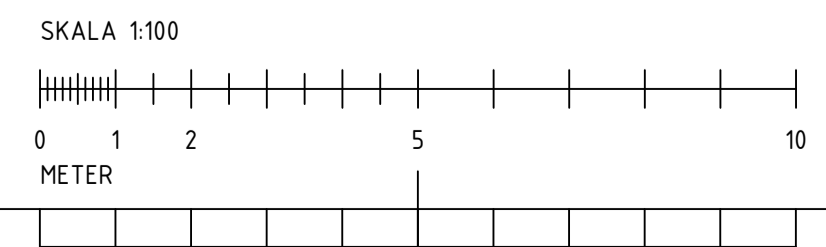

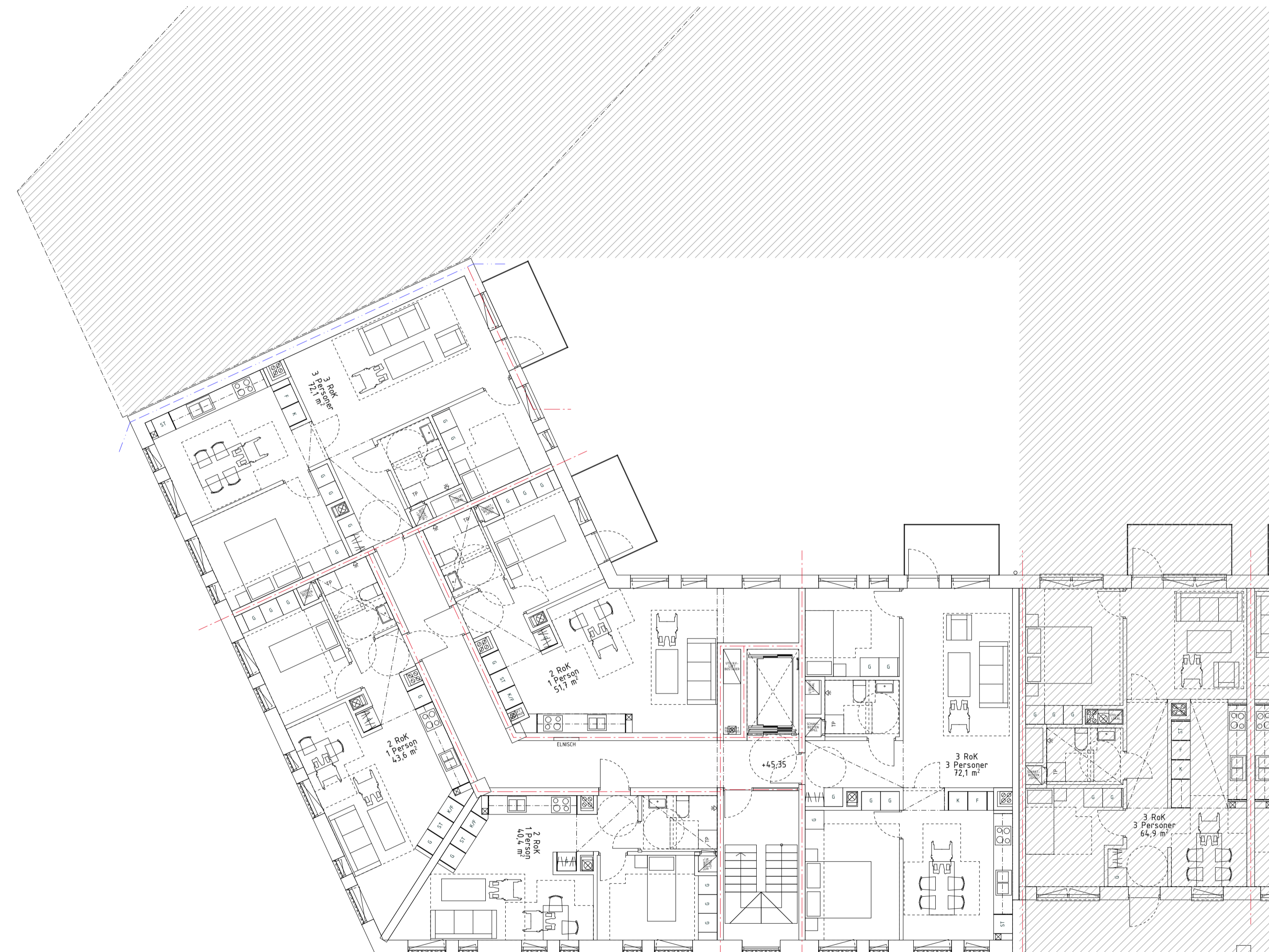

FÖRKLARING

- +XXX,XX = PLUSHÖJD PÅ FÄRDIGT GOL ANGIVET I METER ENLIGT XX XXX
- NIVÅSKILLNAD MELLAN FÄRDIGT GOLV OCH BALKONG/TERRASS ÄR MAX 20MM
- = BRANDCELLSGRÄNS REI-90
- = BRANDCELLSGRÄNS EI-60
- = BRANDCELLSGRÄNS EI-30
- EIZ 30-Sm = DÖRR, PARTI, FÖNSTER I RESPEKTIVE BRANDTEKNISK KLASS ENLIGT BRANDBESKRIVNING
- ← = UTRYMNINGSVÄG
- ||||| = KAPPHYLLA (FLYTTBAR)
- G = Garderob (FLYTTBAR)
- DM = DISKMASKIN
- HS = HÖGSKÅP
- ST = STÅDSKÅP
- K = KYLSKÅP
- F = FRYSSKÅP
- K/F = KYL- / FRYSSKÅP
- TM = TVÄTTMASKIN
- TM = TVÄTTMASKIN
- TT = TÖRKTUMLÄRE
- TS = TÖRRSKÅP
- VS = FÖRDELARSKÅP
- ELC = ELCENTRAL
- EL = ELSKÅP
- AK = ANROPSKNAPP HISS
- DA = DÖRRAUTOMATIK, ARMBÅGSKONTAKT
- PT = PORTTELEFON
- M = MAGNETKONTAKT FÖR DÖRR
- STPR = STUPRÖR
- BGV = BRANDGASVENTILATION
- UL = UPPSTIGNINGSLUCKA
- BV = BARNVAGN
- RS = RULLSTOL
- FRD = FÖRRÅD

A	Enl. Ändrings-PM A 01	210702	V.Po
BET	ÄNDRINGEN AVSER	DATUM	SIGN

BYGGLOVSHANDLING

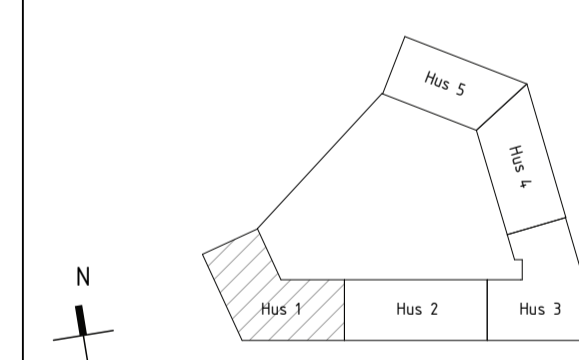
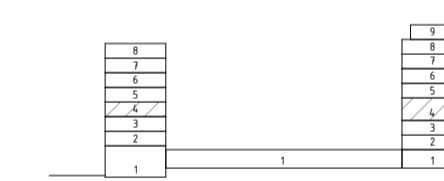

enter arkitektur

PROJEKT NR P16115	RITAD AV V.Po	HANDLAGGARE G.An
DATUM 2021-05-21	UPPDRAGSANSVÄRIG J.Lt	

KV BRYTAREN MINDRE
NACKA KOMMUN
NYBYGGNAD AV FLERBOSTADSHUS
PLANER
HUS 1, PLAN 4

SKALA A1	NUMMER 1:100	BET A-00-1-140	A
-------------	-----------------	-------------------	---

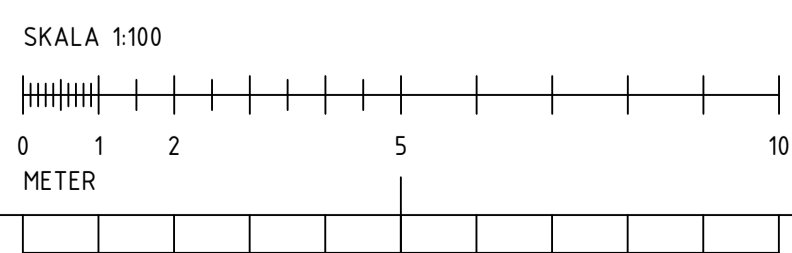

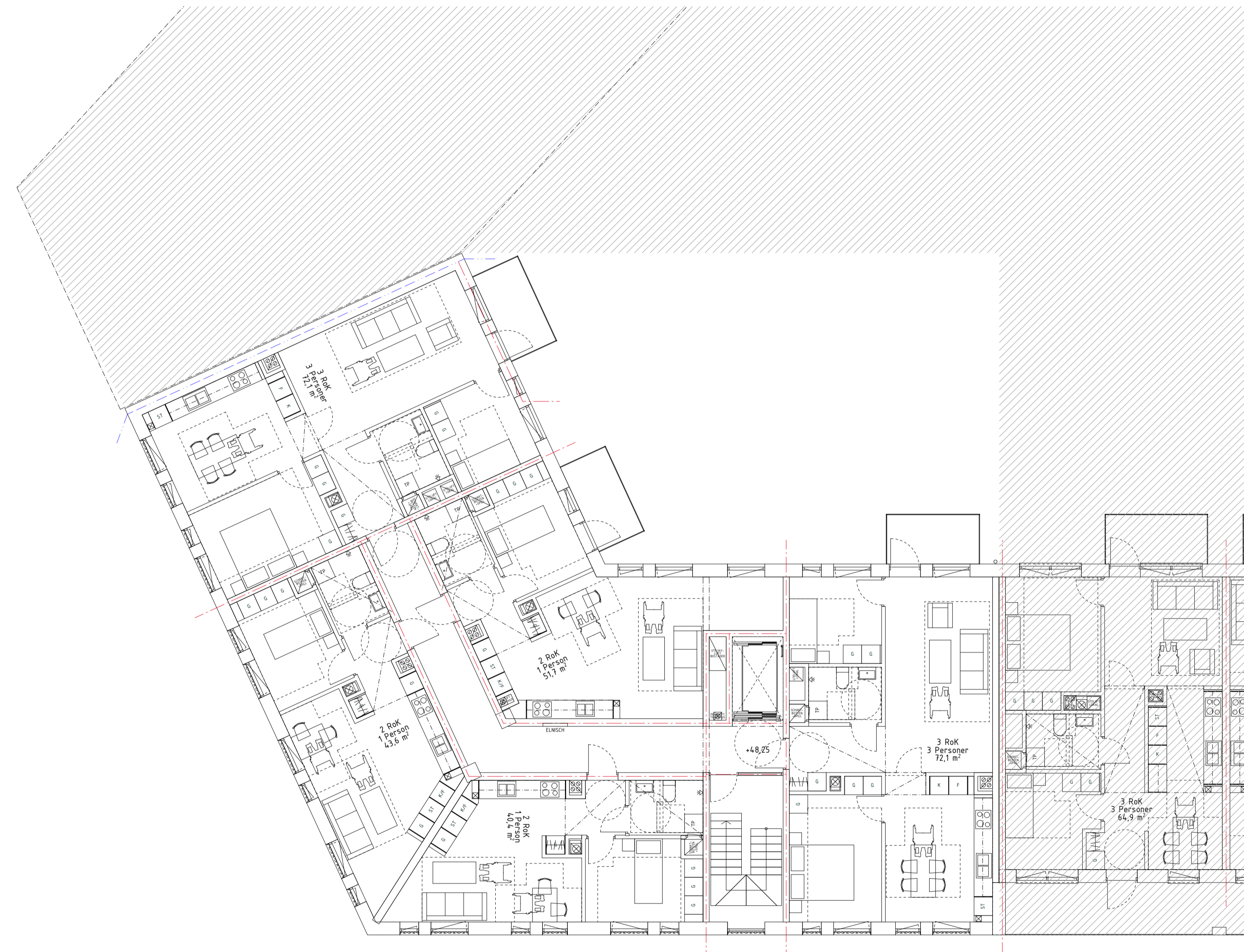

FÖRKLARING

- +XXX,XX = PLUSHÖJD PÅ FÄRDIGT GOL ANGIVET I METER ENLIGT XX XXX
- NIVÅSKILLNAD MELLAN FÄRDIGT GOLV OCH BALKONG/TERRASS ÄR MAX 20MM
- = BRANDCELLSGRÄNS REI-90
- = BRANDCELLSGRÄNS EI-60
- = BRANDCELLSGRÄNS EI-30
- EIZ 30-Sm = DÖRR, PARTI, FÖNSTER I RESPEKTIVE BRANDTEKNISK KLASS ENLIGT BRANDBESKRIVNING
- ← = UTRYMNINGSVÄG
- ||||| = KAPPHYLLA (FLYTTBAR)
- G = Garderob (FLYTTBAR)
- DM = DISKMASKIN
- HS = HÖGSKÅP
- ST = STÅDSKÅP
- K = KYLSKÅP
- F = FRYSSKÅP
- K/F = KYL- / FRYSSKÅP
- TM = TVÄTTMASKIN
- TM = TVÄTTMASKIN
- TT = TORKTUMLARE
- TS = TORKSKÅP
- VS = FÖRDELARSKÅP
- ELC = ELCENTRAL
- EL = ELSKÅP
- AK = ANROPSKNAPP HISS
- DA = DÖRRAUTOMATIK, ARMBÅGSKONTAKT
- PT = PORTTELEFON
- M = MAGNETKONTAKT FÖR DÖRR
- STPR = STUPRÖR
- BGV = BRANDGASVENTILATION
- UL = UPPSTIGNINGSLUCKA
- BV = BARNVAGN
- RS = RULLSTOL
- FRD = FÖRRÅD

A	Enl. Ändrings-PM A 01	210702	V.Po
BET	ÄNDRINGEN AVSER	DATUM	SKID

BYGGLOVSHANDLING

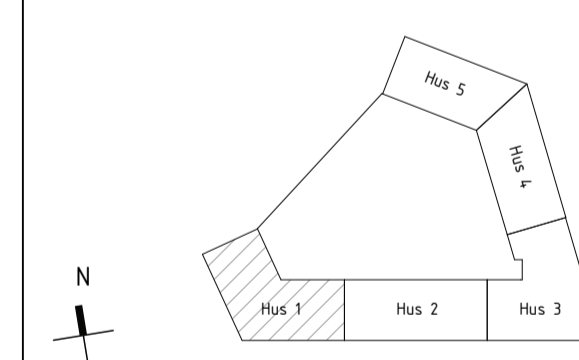
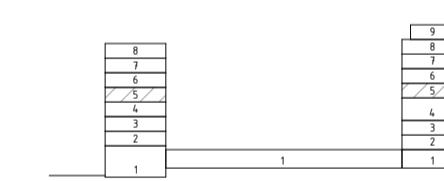

enter arkitektur

PROJEKT NR P16115	RITAD AV V.Po	HANDLAGGARE G.An
DATUM 2021-05-21	UPPDRAGSANSVÄRIG J.Lt	

KV BRYTAREN MINDRE
NACKA KOMMUN
NYBYGGNAD AV FLERBOSTADSHUS
PLANER
HUS 1, PLAN 5

SKALA A1	NUMMER 1:100	BET A-00-1-150	A
-------------	-----------------	-------------------	---

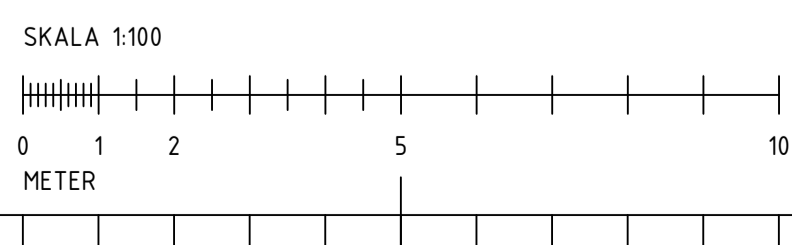

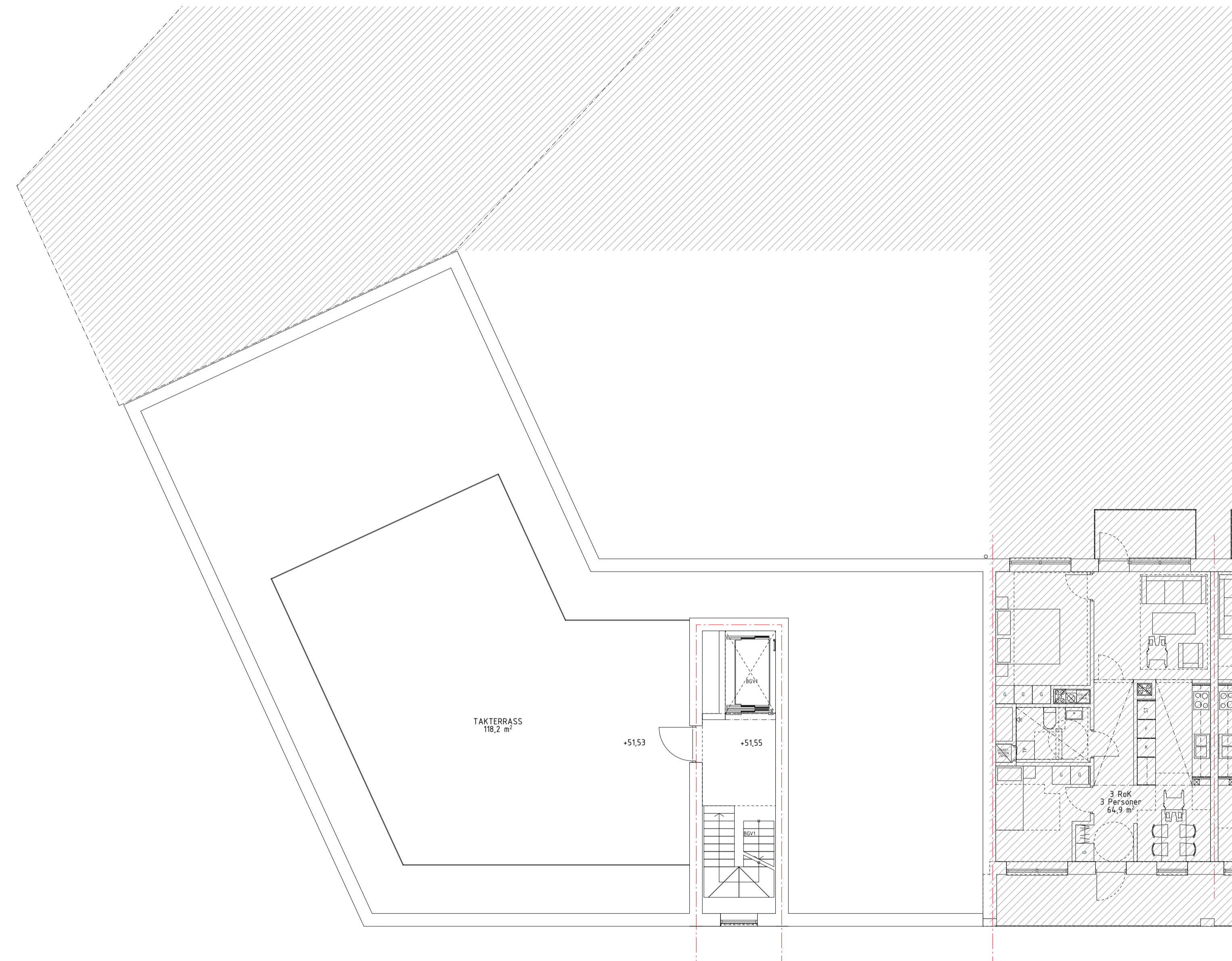

FÖRKLARING

- +XXX,XX = PLUSHÖJD PÅ FÄRDIGT GOL ANGIVET I METER ENLIGT XX XXX
- NIVÅSKILLNAD MELLAN FÄRDIGT GOLV OCH BALKONG/TERRASS ÄR MAX 20MM
- = BRANDCELLSGRÄNS REI-90
- - - = BRANDCELLSGRÄNS EI-60
- EI2 30-Sm = DÖRR, PARTI FÖNSTER I RESPEKTIVE BRANDTEKNISK KLAS ENLIGT BRANDBESKRIVNING
- ← = UTRYMNINGSVÄG
- ||||| = KAPPHYLLA (FLYTTBAR)
- G = GARDEROB (FLYTTBAR)
- DM = DISKMASKIN
- HS = HÖGSKÅP
- ST = STÄDSKÅP
- K = KYLSKÅP
- F = FRYSSKÅP
- K/F = KYL- / FRYSSKÅP
- TM = TVÄTTMASKIN
- TM = TVÄTTMASKIN
- TT = TÖRKTUMLARE
- TS = TÖRRSKÅP
- VS = FÖRDELARSKÅP
- ELC = ELCENTRAL
- EL = ELSKÅP
- AK = ANRÖPSKNAPP HISS
- DA = DÖRRAUTOMATIK, ARMBÄGSKONTAKT
- PT = PORTTELEFON
- M = MAGNETKONTAKT FÖR DÖRR
- STPR = STUPRÖR
- BGV = BRANDGASVENTILATION
- UL = UPPSTIGNINGSLUCKA
- BV = BARNVAGN
- RS = RULLSTOL
- FRD = FÖRRÅD

BET	ANT	ÄNDRINGEN AVSER	DATUM	SGN
-----	-----	-----------------	-------	-----

BYGGLOVSHANDLING

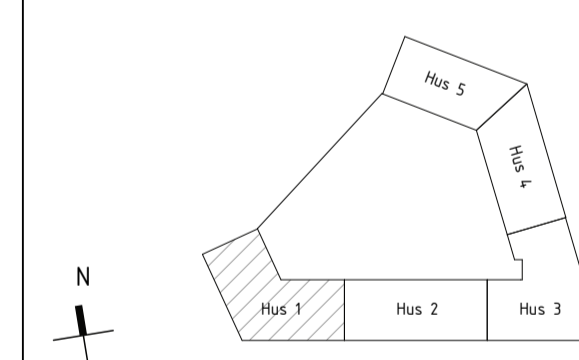
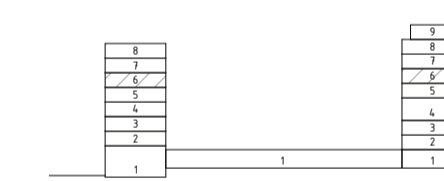

enter arkitektur

PROJEKT NR P16115	RITAD AV V.Po	HANDLAGGARE G.An
DATUM 2021-05-21	UPPDRAGSANSVARG J.Lt	

KV BRYTAREN MINDRE
NACKA KOMMUN
NYBYGGNAD AV FLERBOSTADSHUS
PLANER
HUS 1, PLAN 6

SKALA A1	1:100	NUMMER A-00-1-160	BET
-------------	-------	----------------------	-----



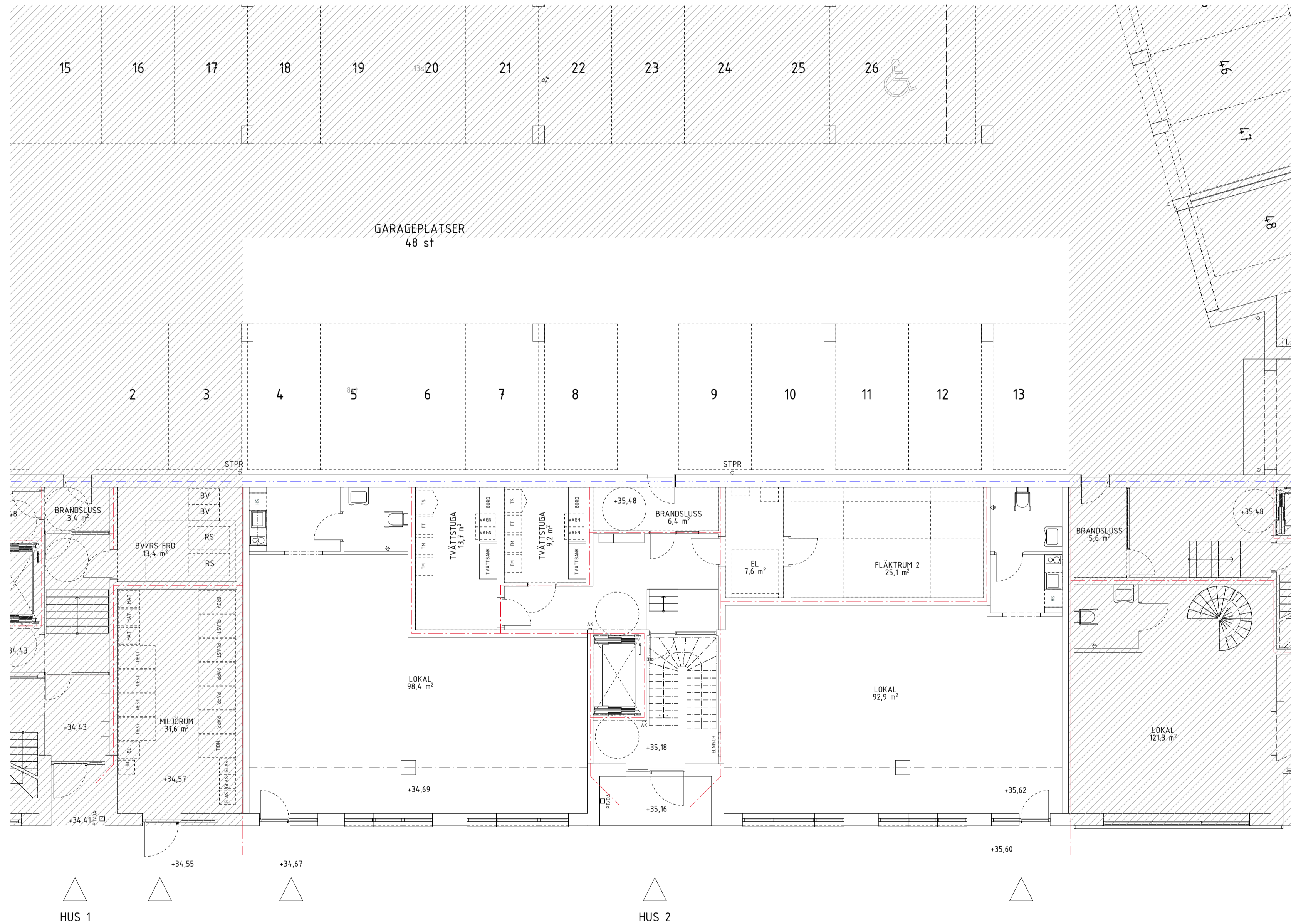

FÖRKLARING

- XXX.XX = PLUSHÖJD PÅ FÄRDIGT GOL ANGIVET I METER ENLIGT XX XXX
- NIVÅSKILLNAD MELLAN FÄRDIGT GOLV OCH BALKONG/TERRASS ÄR MAX 20MM
- = BRANDCELLSGRÄNS REI-90
- = BRANDCELLSGRÄNS EI-60
- = BRANDCELLSGRÄNS EI-30
- EIZ 30-Sm = DÖRR, PARTI, FÖNSTER I RESPEKTIVE BRANDTEKNISK KLASSEN ENLIGT BRANDBESKRIVNING
- ← = UTRYMNINGSVÄG
- ||||| = KAPPHYLLA (FLYTTBAR)
- G = Garderob (FLYTTBAR)
- DM = Diskmaskin
- HS = Högskäp
- ST = Stådskäp
- K = Kylskåp
- F = Frys-skåp
- K/F = KYL- / FRYSSKÅP
- TM = TVÄTTMASKIN
- TM = TVÄTTMASKIN
- TT = TORKTUMLARE
- TS = TORKSKÅP
- VS = FÖRDELARSKÅP
- ELC = ELCENTRAL
- EL = ELSKÅP
- AK = ANROPSKNAPP HISS
- DA = DÖRRAUTOMATIK, ARMBÅGSKONTAKT
- PT = PORTTELEFON
- M = MAGNETKONTAKT FÖR DÖRR
- STPR = STUPRÖR
- BGV = BRANDGASVENTILATION
- UL = UPPSTIGNINGSLUCKA
- BV = BARNVAGN
- RS = RULLSTOL
- FRD = FÖRRÅD

A	Enl. Ändrings-PM A 01	210702	V.Po
BET	ANT	ÄNDRINGEN AVSER	DATUM

BYGGLOVSHANDLING

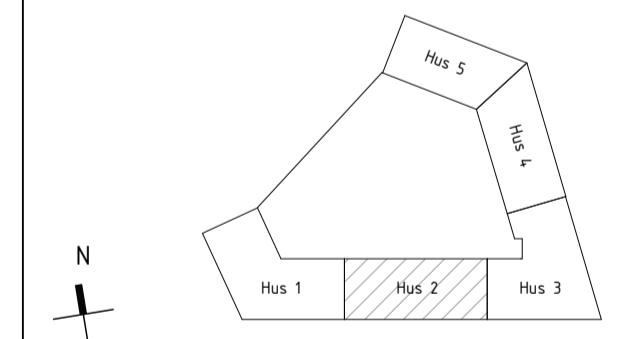

enter arkitektur

PROJEKT NR P16115	RITAD AV V.Po	HANDLAGGARE G.An
DATUM 2021-05-21	UPPDRAGSANSVÄRIG J.Lt	

KV BRYTAREN MINDRE
NACKA KOMMUN
NYBYGGNAD AV FLERBOSTADSHUS

PLANER
HUS 2, PLAN 1, ENTRÉPLAN

SKALA A1	1:100	NUMMER A-00-1-210	BET A
-------------	-------	----------------------	----------

SKALA 1:100

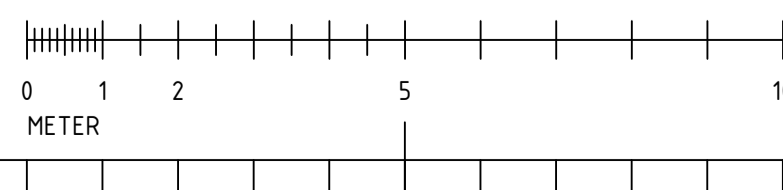

FÖRKLARING

- +XXX,XX = PLUSHÖJD PÅ FÄRDIGT GOL ANGIVET I METER ENLIGT XX XXX
- NIVÅSKILLNAD MELLAN FÄRDIGT GOLV OCH BALKONG/TERRASS ÄR MAX 20MM
- = BRANDCELLSGRÄNS REI-90
- = BRANDCELLSGRÄNS EI-60
- = BRANDCELLSGRÄNS EI-30
- EIZ 30-Sm = DÖRR, PARTI, FÖNSTER I RESPEKTIVE BRANDTEKNISK KLASS ENLIGT BRANDBESKRIVNING
- ← = UTRYMNINGSVÄG
- ||||| = KAPPHYLLA (FLYTTBAR)
- G = Garderob (FLYTTBAR)
- DM = Diskmaskin
- HS = Högskäp
- ST = Stådskäp
- K = Kylskåp
- F = Frys-skåp
- K/F = KYL- / FRYSSKÅP
- TM = TVÄTTMASKIN
- TM = TVÄTTMASKIN
- TT = TORKTUMLARE
- TS = TORKSKÅP
- VS = FÖRDELARSKÅP
- ELC = ELCENTRAL
- EL = ELSKÅP
- AK = ANROPSKNAPP HISS
- DA = DÖRRAUTOMATIK, ARMBÅGSKONTAKT
- PT = PORTTELEFON
- M = MAGNETKONTAKT FÖR DÖRR
- STPR = STUPRÖR
- BGV = BRANDGASVENTILATION
- UL = UPPSTIGNINGSLUCKA
- BV = BARNVAGN
- RS = RULLSTOL
- FRD = FÖRRÅD

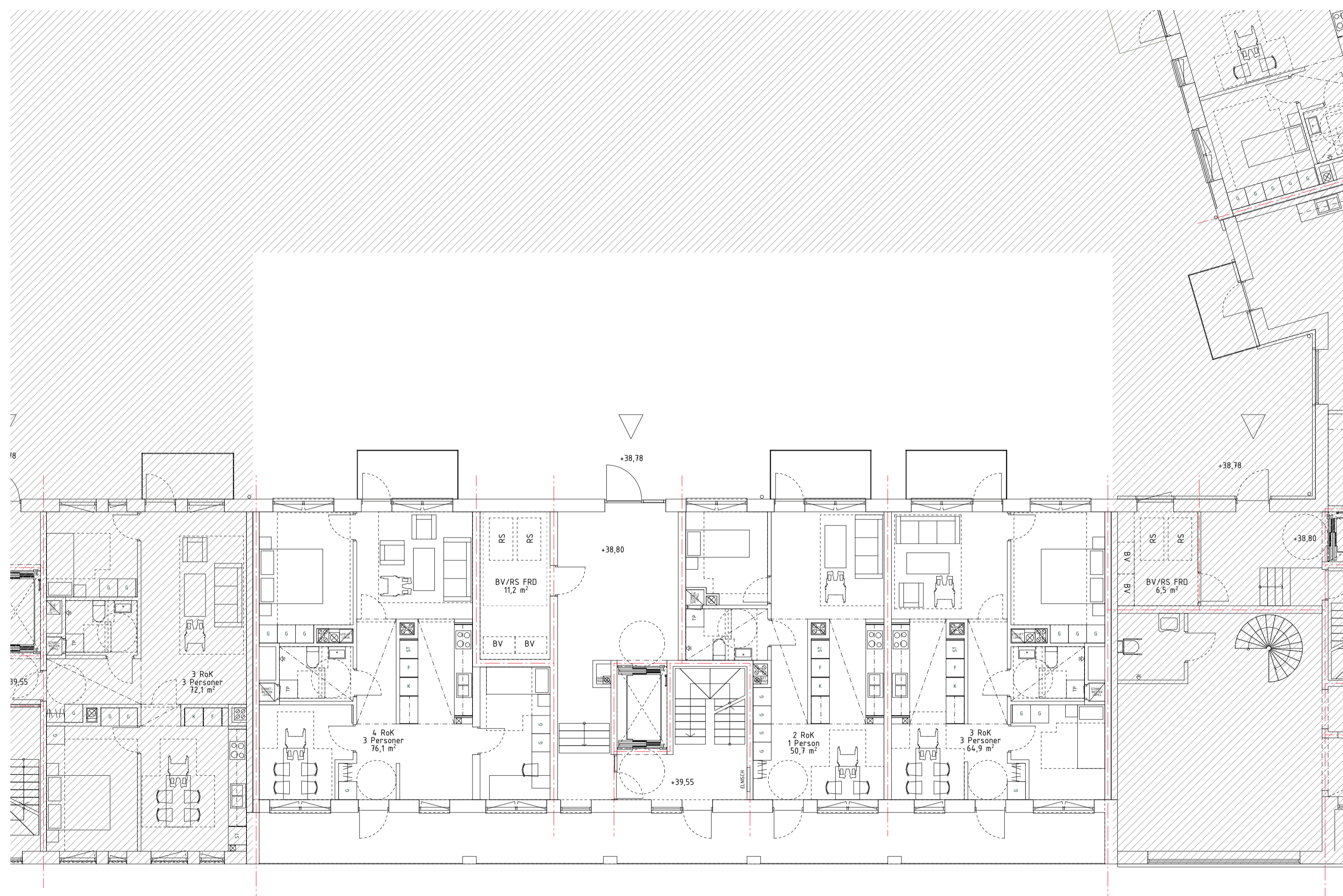

A	Enl. Ändrings-PM A 01	210702	V.Po
BET	ANT	ÄNDRINGEN AVSER	DATUM

BYGGLOVSHANDLING

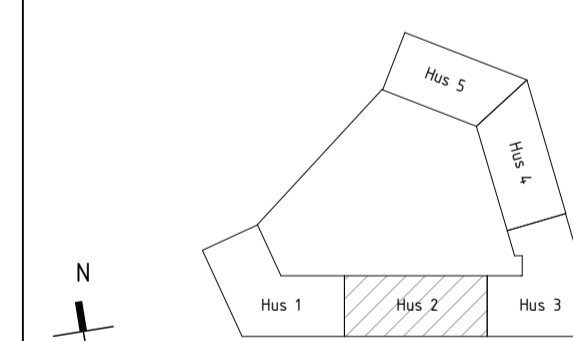
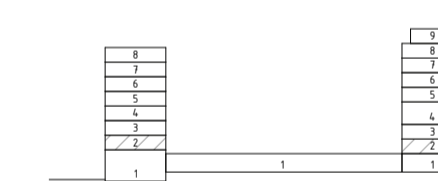

enter arkitektur

PROJEKT NR P16115	RITAD AV V.Po	HANDLAGGARE G.An
DATUM 2021-05-21	UPPDRAGSANSVÄRIG J.Lt	

KV BRYTAREN MINDRE
NACKA KOMMUN
NYBYGGNAD AV FLERBOSTADSHUS
PLANER
HUS 2, PLAN 2

SKALA A1	1:100	NUMMER A-00-1-220	BET A
-------------	-------	----------------------	----------

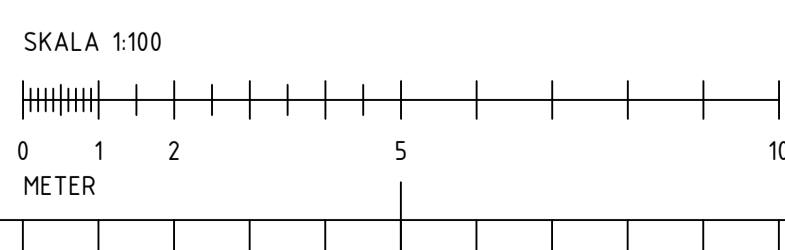

FÖRKLARING

- +XXX,XX = PLUSHÖJD PÅ FÄRDIGT GOL ANGIVET I METER ENLIGT XX XXX
- NIVÅSKILLNAD MELLAN FÄRDIGT GOLV OCH BALKONG/TERRASS ÄR MAX 20MM
- = BRANDCELLSGRÄNS REI-90
- = BRANDCELLSGRÄNS EI-60
- = BRANDCELLSGRÄNS EI-30
- EIZ 30-Sm = DÖRR, PARTI, FÖNSTER I RESPEKTIVE BRANDTEKNISK KLASS ENLIGT BRANDBESKRIVNING
- ← = UTRYMNINGSVÄG
- ||||| = KAPPHYLLA (FLYTTBAR)
- G = GARDEROB (FLYTTBAR)
- DM = DISKMASKIN
- HS = HÖGSKÅP
- ST = STÅDSKÅP
- K = KYLSKÅP
- F = FRYSSKÅP
- K/F = KYL- / FRYSSKÅP
- TM = TVÄTTMASKIN
- TM = TVÄTTMASKIN
- TT = TÖRKTUMLARE
- TS = TÖRKSÅP
- VS = FÖRDELARSKÅP
- ELC = ELCENTRAL
- EL = ELSKÅP
- AK = ANROPSKNAPP HISS
- DA = DÖRRAUTOMATIK, ARMBÅGSKONTAKT
- PT = PORTTELEFON
- M = MAGNETKONTAKT FÖR DÖRR
- STPR = STUPRÖR
- BGV = BRANDGASVENTILATION
- UL = UPPSTIGNINGSLUCKA
- BV = BARNVAGN
- RS = RULLSTOL
- FRD = FÖRRÅD

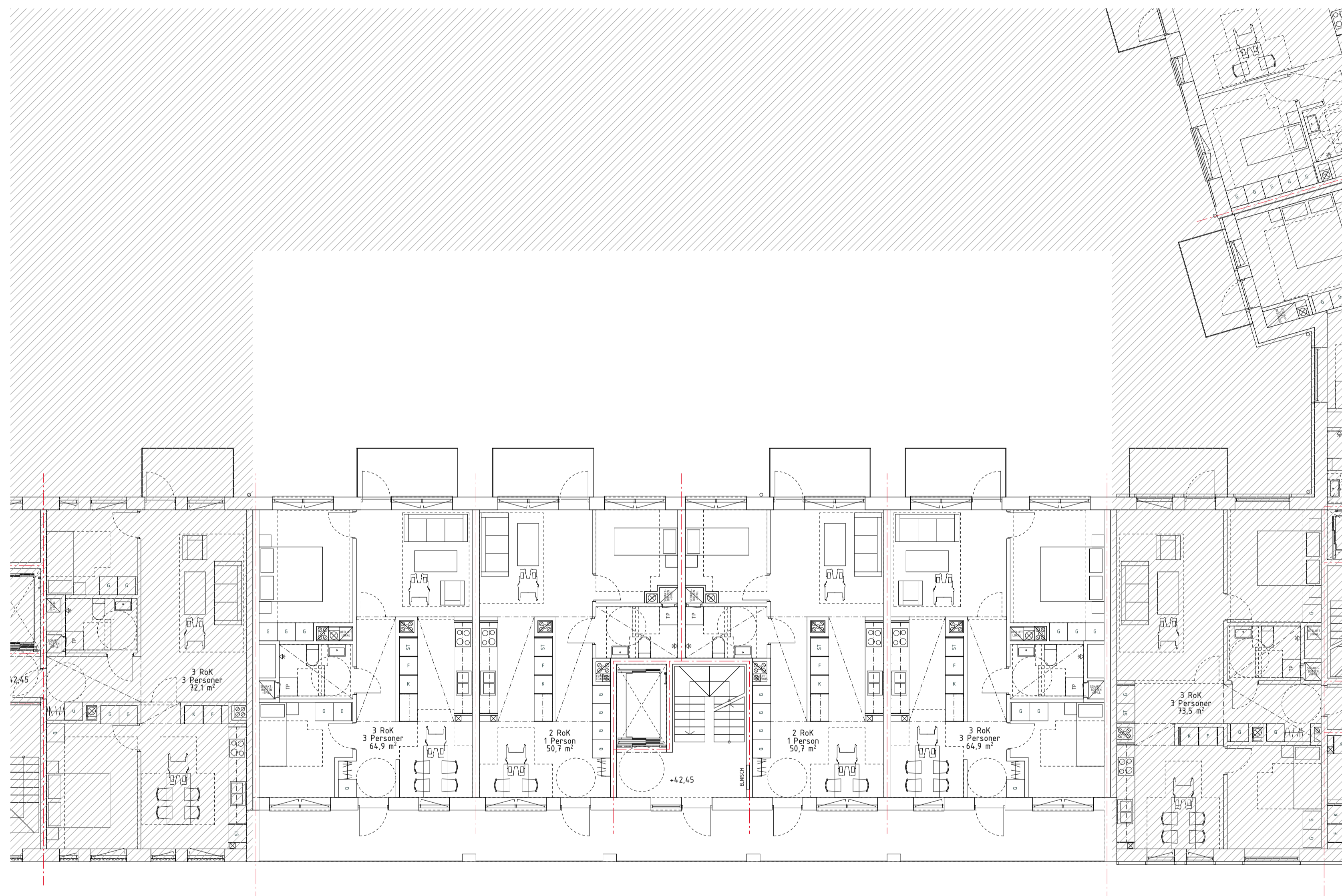

A	Enl. Ändrings-PM A 01	210702	V.Po
BET	ANDRINGEN AVSER	DATUM	SKÖT

BYGGLOVSHANDLING

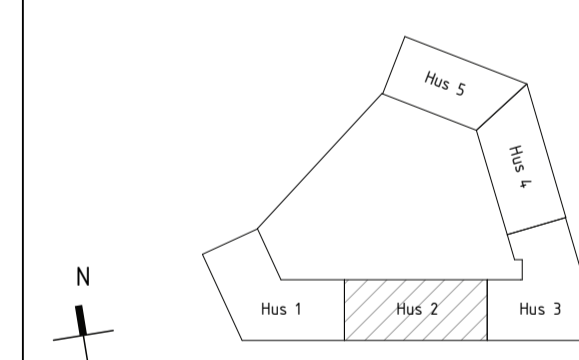
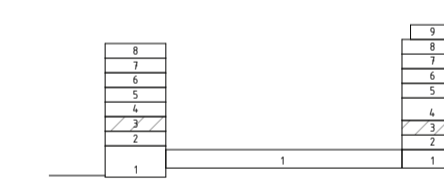

enter arkitektur

PROJEKT NR P16115	RITAD AV V.Po	HANDLAGGARE G.An
DATUM 2021-05-21	UPPDRAGSANSVÄRIG J.Lt	

KV BRYTAREN MINDRE
NACKA KOMMUN
NYBYGGNAD AV FLERBOSTADSHUS
PLANER
HUS 2, PLAN 3

SKALA A1	1:100	NUMMER A-00-1-230	BET A
-------------	-------	----------------------	----------

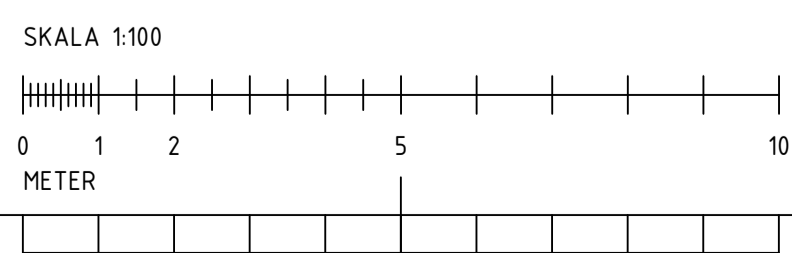

FÖRKLARING

- +XXX,XX = PLUSHÖJD PÅ FÄRDIGT GOL ANGIVET I METER ENLIGT XX XXX
- NIVÅSKILLNAD MELLAN FÄRDIGT GOLV OCH BALKONG/TERRASS ÄR MAX 20MM
- = BRANDCELLSGRÄNS REI-90
- - - = BRANDCELLSGRÄNS EI-60
- = BRANDCELLSGRÄNS EI-30
- EIZ 30-Sm = DÖRR, PARTI, FÖNSTER I RESPEKTIVE BRANDTEKNISK KLASS ENLIGT BRANDBESKRIVNING
- ← = UTRYMNINGSVÄG
- ||||| = KAPPHYLLA (FLYTTBAR)
- G = GARDEROB (FLYTTBAR)
- DM = DISKMASKIN
- HS = HÖGSKÅP
- ST = STÅDSKÅP
- K = KYLSKÅP
- F = FRYSSKÅP
- K/F = KYL- / FRYSSKÅP
- TM = TVÄTTMASKIN
- TM = TVÄTTMASKIN
- TT = TÖRKTUMLARE
- TS = TÖRRSKÅP
- VS = FÖRDELARSKÅP
- ELC = ELCENTRAL
- EL = ELSKÅP
- AK = ANROPSKNAPP HISS
- DA = DÖRRAUTOMATIK, ARMBÅGSKONTAKT
- PT = PORTTELEFON
- M = MAGNETKONTAKT FÖR DÖRR
- STPR = STUPRÖR
- BGV = BRANDGASVENTILATION
- UL = UPPSTIGNINGSLUCKA
- BV = BARNVAGN
- RS = RULLSTOL
- FRD = FÖRRÅD

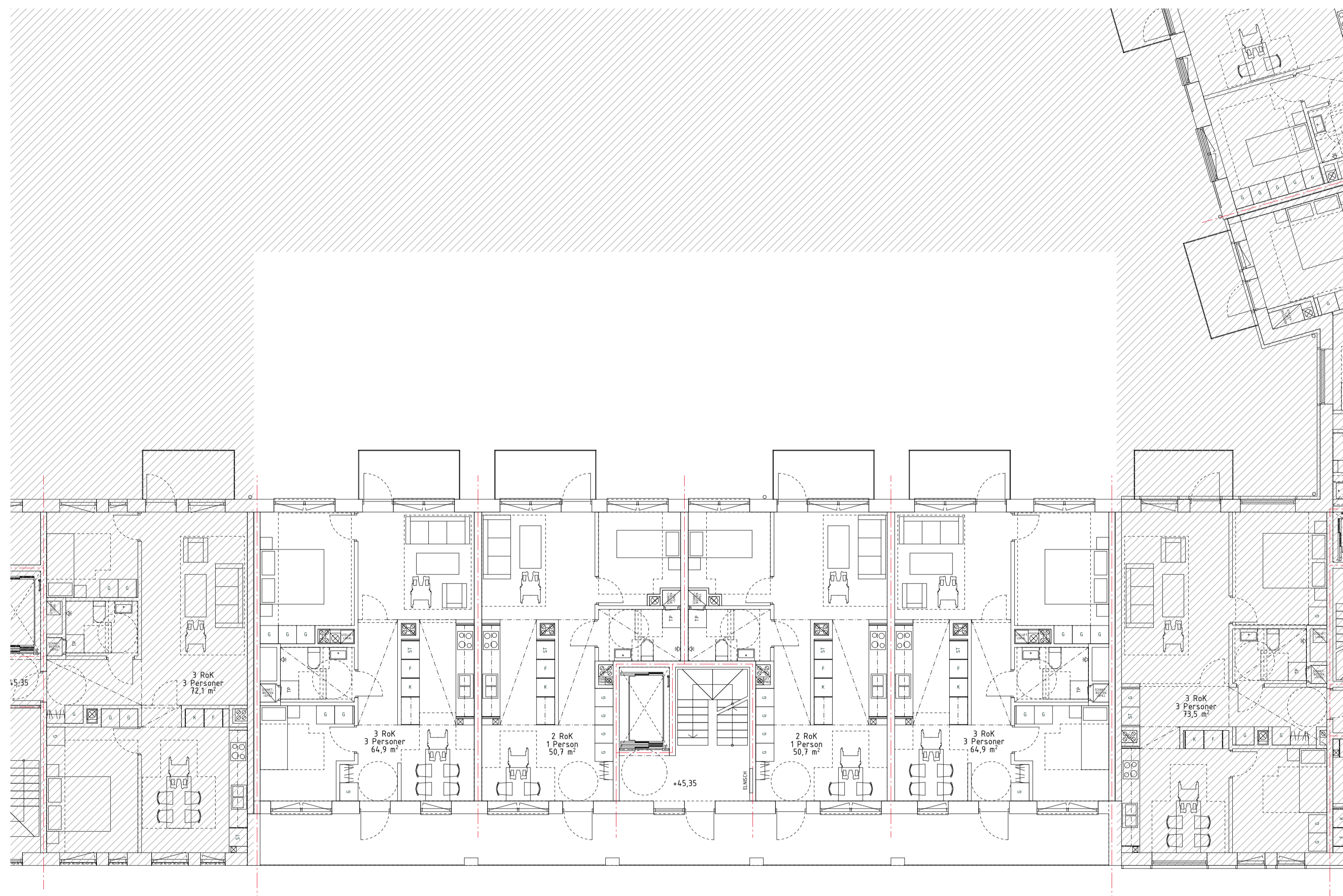

A	Enl. Ändrings-PM A 01	210702	V.Po
BET	ÄNDRINGEN AVSER	DATUM	SKÖT

BYGGLOVSHANDLING

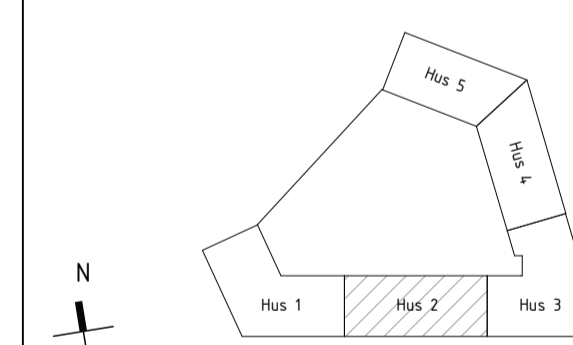
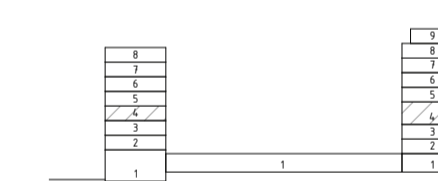

enter arkitektur

PROJEKT NR P16115	RITAD AV V.Po	HANDLAGGARE G.An
DATUM 2021-05-21	UPPDRAGSANSVÄRIG J.Lf	

KV BRYTAREN MINDRE
NACKA KOMMUN
NYBYGGNAD AV FLERBOSTADSHUS
PLANER
HUS 2, PLAN 4

SKALA A1	1:100	NUMMER A-00-1-240	BET A
-------------	-------	----------------------	----------

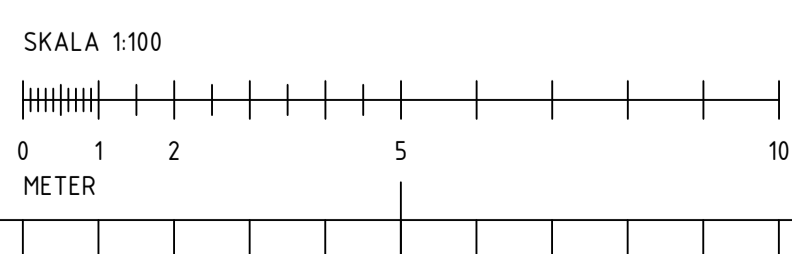

FÖRKLARING

- +XXX,XX = PLUSHÖJD PÅ FÄRDIGT GOL ANGIVET I METER ENLIGT XX XXX
- NIVÅSKILLNAD MELLAN FÄRDIGT GOLV OCH BALKONG/TERRASS ÄR MAX 20MM
- = BRANDCELLSGRÄNS REI-90
- = BRANDCELLSGRÄNS EI-60
- = BRANDCELLSGRÄNS EI-30
- EIZ 30-Sm = DÖRR, PARTI, FÖNSTER I RESPEKTIVE BRANDTEKNISK KLASS ENLIGT BRANDBESKRIVNING
- ← = UTRYMNINGSVÄG
- ||||| = KAPPHYLLA (FLYTTBAR)
- G = GARDEROB (FLYTTBAR)
- DM = DISKMASKIN
- HS = HÖGSKÅP
- ST = STÅDSKÅP
- K = KYLSKÅP
- F = FRYSSKÅP
- K/F = KYL- / FRYSSKÅP
- TM = TVÄTTMASKIN
- TM = TVÄTTMASKIN
- TT = TÖRKTUMLARE
- TS = TÖRKSÅP
- VS = FÖRDELARSKÅP
- ELC = ELCENTRAL
- EL = ELSKÅP
- AK = ANROPSKNAPP HISS
- DA = DÖRRAUTOMATIK, ARMBÅGSKONTAKT
- PT = PORTTELEFON
- M = MAGNETKONTAKT FÖR DÖRR
- STPR = STUPRÖR
- BGV = BRANDGASVENTILATION
- UL = UPPSTIGNINGSLUCKA
- BV = BARNVAGN
- RS = RULLSTOL
- FRD = FÖRRÅD

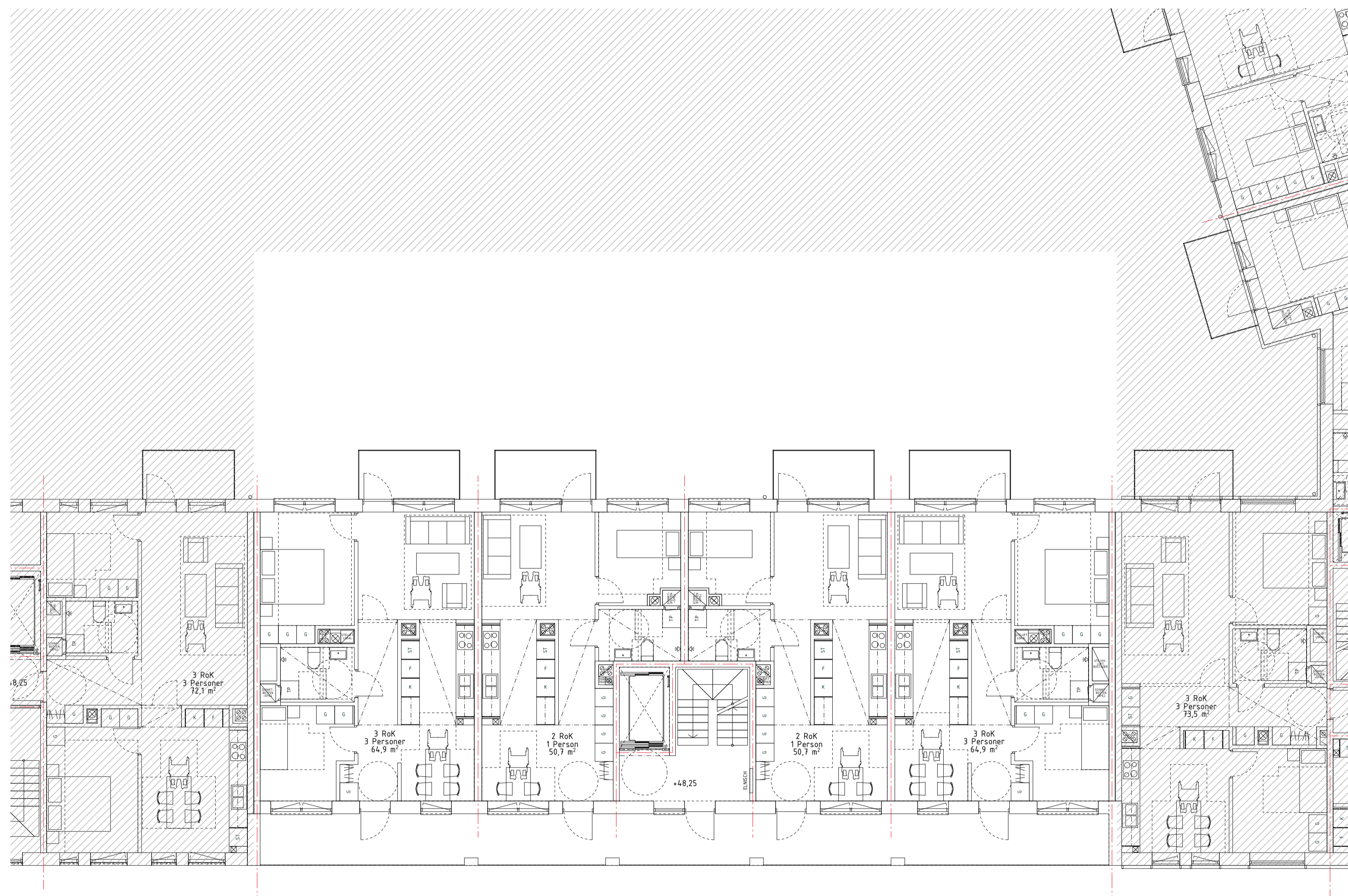

A	Enl. Ändrings-PM A 01	210702	V.Po
BET	ANT	ÄNDRINGEN AVSER	DATUM

BYGGLOVSHANDLING

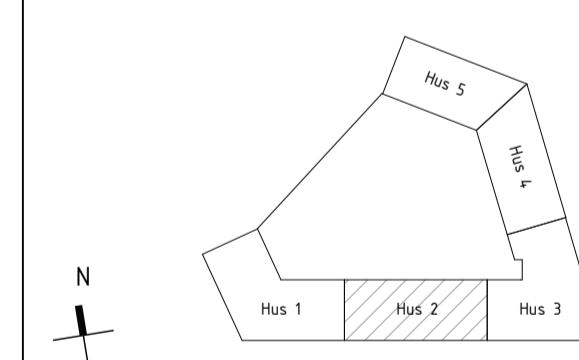
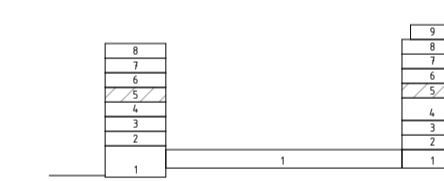

enter arkitektur

PROJEKT NR P16115	RITAD AV V.Po	HANDLAGGARE G.An
DATUM 2021-05-21	UPPDRAGSANSVÄRIG J.Lf	

KV BRYTAREN MINDRE
NACKA KOMMUN
NYBYGGNAD AV FLERBOSTADSHUS
PLANER
HUS 2, PLAN 5

SKALA A1	NUMMER 1:100	A-00-1-250	BET A
-------------	-----------------	------------	----------

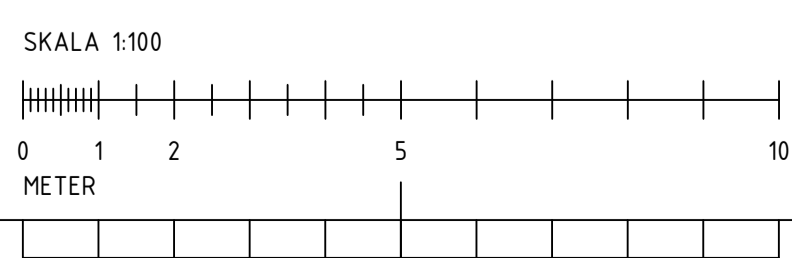

FÖRKLARING

- +XXX,XX = PLUSHÖJD PÅ FÄRDIGT GOL ANGIVET I METER ENLIGT XX XXX
- NIVÅSKILLNAD MELLAN FÄRDIGT GOLV OCH BALKONG/TERRASS ÄR MAX 20MM
- = BRANDCELLSGRÄNS REI-90
- = BRANDCELLSGRÄNS EI-60
- = BRANDCELLSGRÄNS EI-30
- EIZ 30-Sm = DÖRR, PARTI, FÖNSTER I RESPEKTIVE BRANDTEKNISK KLASS ENLIGT BRANDBESKRIVNING
- ← = UTRYMNINGSVÄG
- ||||| = KAPPHYLLA (FLYTTBAR)
- G = GARDEROB (FLYTTBAR)
- DM = DISKMASKIN
- HS = HÖGSKÅP
- ST = STÅDSKÅP
- K = KYLSKÅP
- F = FRYSSKÅP
- K/F = KYL- / FRYSSKÅP
- TM = TVÄTTMASKIN
- TM = TVÄTTMASKIN
- TT = TÖRKTUMLARE
- TS = TÖRKSÅP
- VS = FÖRDELARSKÅP
- ELC = ELCENTRAL
- EL = ELSKÅP
- AK = ANROPSKNAPP HISS
- DA = DÖRRAUTOMATIK, ARMBÅGSKONTAKT
- PT = PORTTELEFON
- M = MAGNETKONTAKT FÖR DÖRR
- STPR = STUPRÖR
- BGV = BRANDGASVENTILATION
- UL = UPPSTIGNINGSLUCKA
- BV = BARNVAGN
- RS = RULLSTOL
- FRD = FÖRRÅD

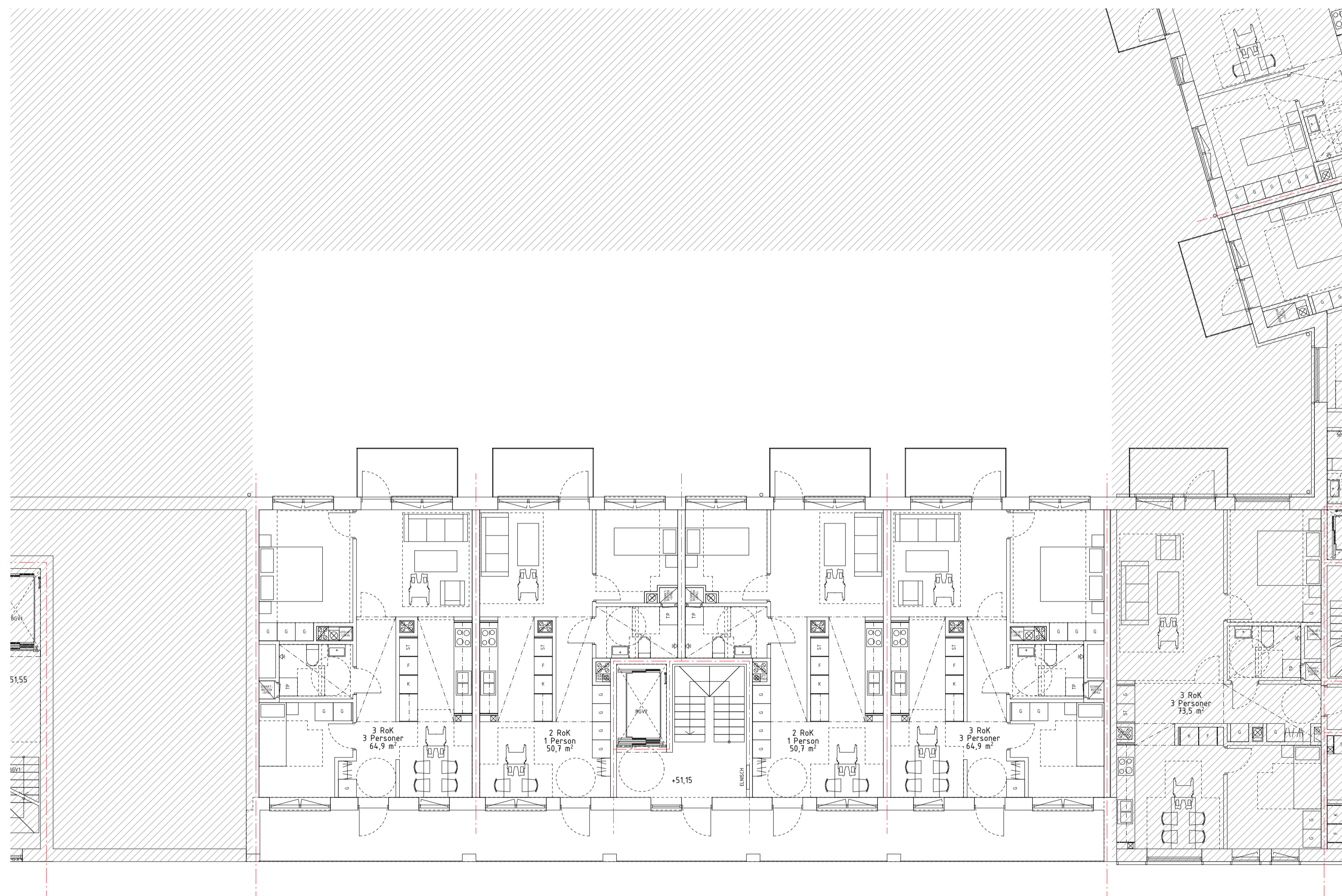

A	Enl. Ändrings-PM A 01	210702	V.Po
BET	ÄNDRINGEN AVSER	DATUM	SKÖT

BYGGLOVSHANDLING

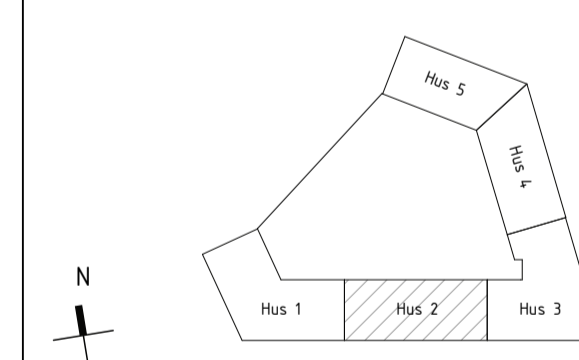
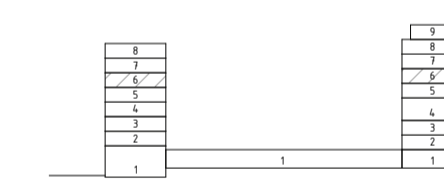

enter arkitektur

PROJEKT NR P16115	RITAD AV V.Po	HANDLAGGARE G.An
DATUM 2021-05-21	UPPDRAGSANSVÄRIG J.Lt	

KV BRYTAREN MINDRE
NACKA KOMMUN
NYBYGGNAD AV FLERBOSTADSHUS
PLANER
HUS 2, PLAN 6

SKALA A1	1:100	NUMMER A-00-1-260	BET A
-------------	-------	----------------------	----------

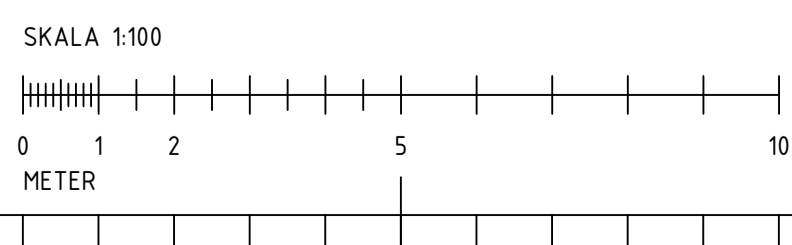

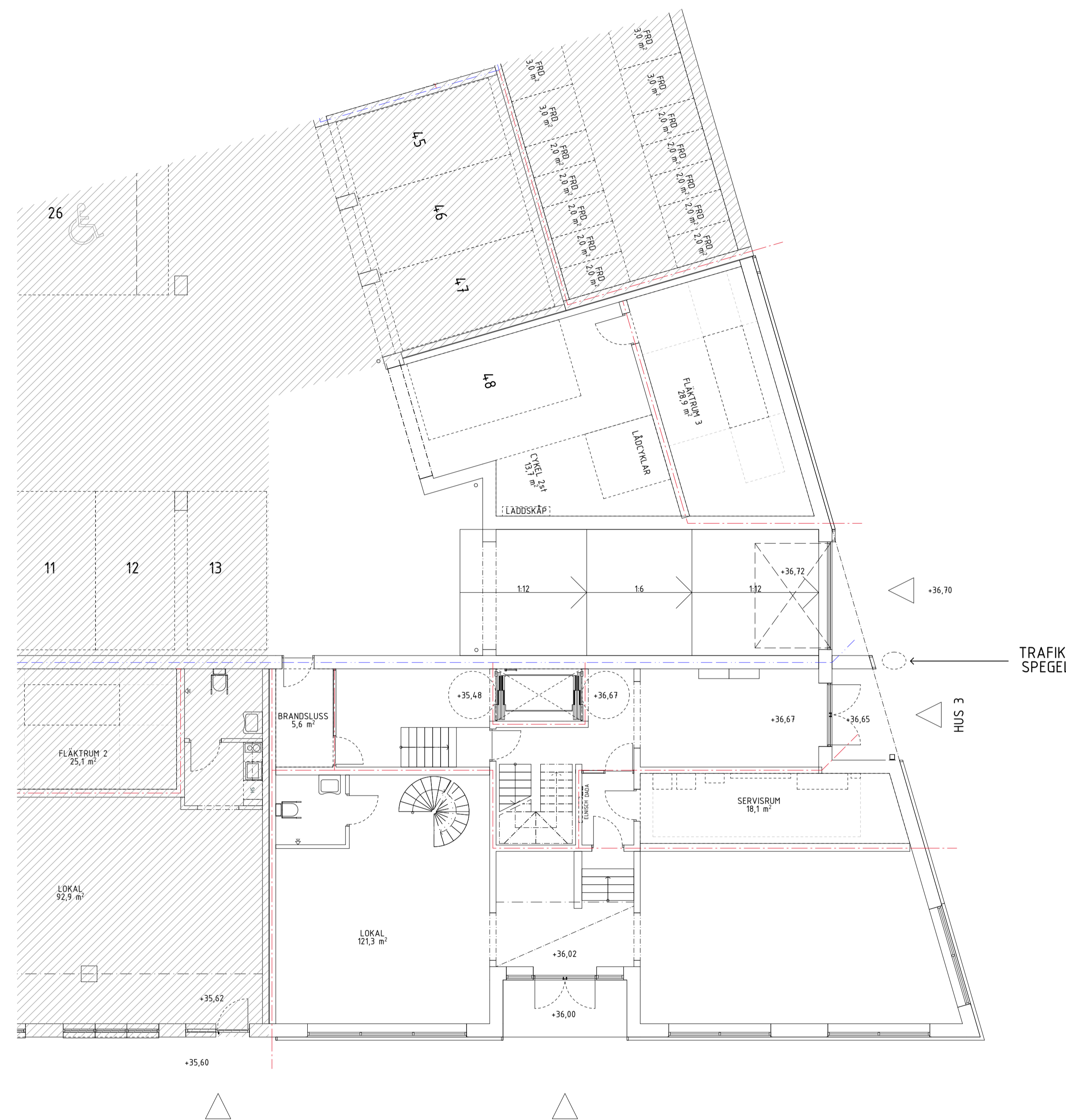

FÖRKLARING

- +XXX,XX = PLUSHÖJD PÅ FÄRDIGT GOL ANGIVET I METER ENLIGT XX XXX
- NIVÅSKILLNAD MELLAN FÄRDIGT GOLV OCH BALKONG/TERRASS ÄR MAX 20MM
- = BRANDCELLSGRÄNS REI-90
- = BRANDCELLSGRÄNS EI-60
- = BRANDCELLSGRÄNS EI-30
- EIZ 30-Sm = DÖRR, PARTI, FÖNSTER I RESPEKTIVE BRANDTEKNISK KLASS ENLIGT BRANDBESKRIVNING
- ← = UTRYMNINGSVÄG
- ||||| = KAPPHYLLA (FLYTTBAR)
- G = GARDEROB (FLYTTBAR)
- DM = DISKMASKIN
- HS = HÖGSKÅP
- ST = STÅDSKÅP
- K = KYLSKÅP
- F = FRYSSKÅP
- K/F = KYL- / FRYSSKÅP
- TM = TVÄTTMASKIN
- TM = TVÄTTMASKIN
- TT = TÖRKTUMLARE
- TS = TÖRKSÅP
- VS = FÖRDELARSKÅP
- ELC = ELCENTRAL
- EL = ELSKÅP
- AK = ANROPSKNAPP HISS
- DA = DÖRRAUTOMATIK, ARMBÅGSKONTAKT
- PT = PORTELEFON
- M = MAGNETKONTAKT FÖR DÖRR
- STPR = STUPRÖR
- BGV = BRANDGASVENTILATION
- UL = UPPSTIGNINGSLUCKA
- BV = BARNVAGN
- RS = RULLSTOL
- FRD = FÖRRÅD

BET	ANT	ÄNDRINGEN AVSER	DATUM	SGN
-----	-----	-----------------	-------	-----

BYGGLOVSHANDLING

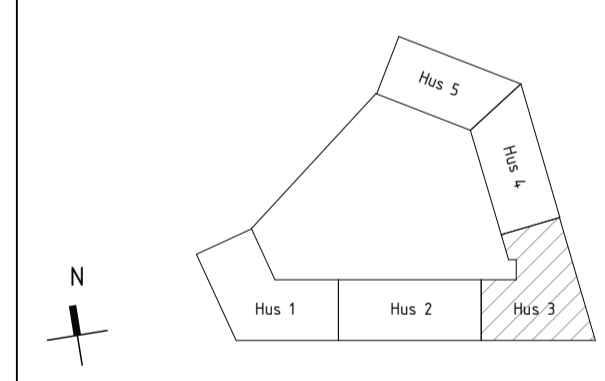
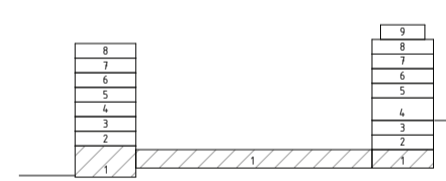

enter arkitektur

PROJEKT NR P16115	RITAD AV V.Po	HANDLAGGARE G.An
DATUM 2021-05-21	UPPDRAGSANSVARIG J.Lt	

KV BRYTAREN MINDRE
NACKA KOMMUN
 NYBYGGNAD AV FLERBOSTADSHUS
 PLANER
 HUS 3, PLAN 1, ENTRÉPLAN

SKALA A1	1:100	NUMMER A-00-1-310	BET
-------------	-------	----------------------	-----

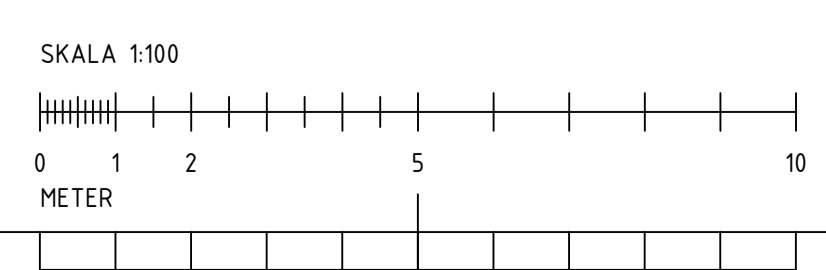

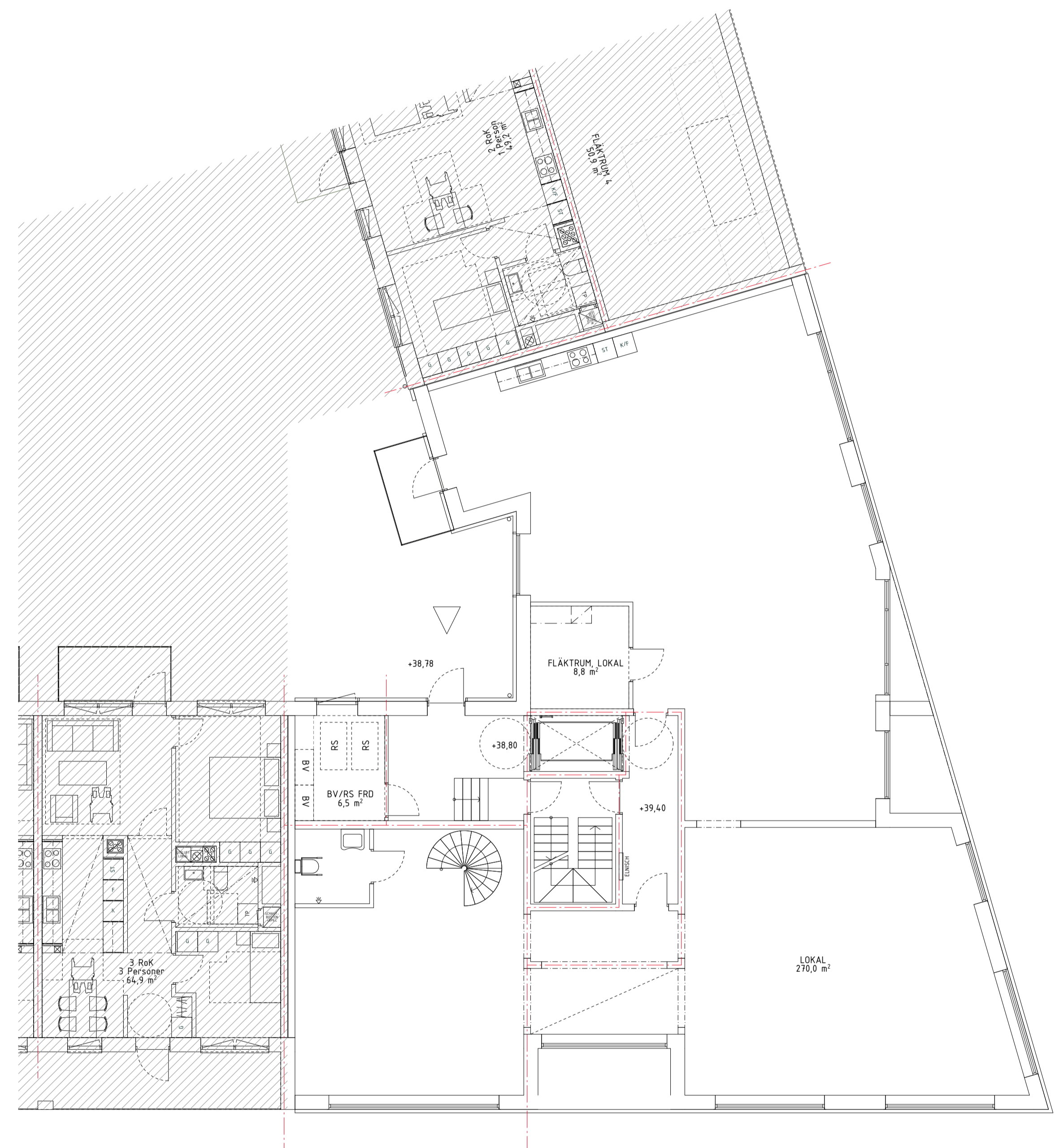

FÖRKLARING

- +XXX,XX = PLUSHÖJD PÅ FÄRDIGT GOL ANGIVET I METER ENLIGT XX XXX
- NIVÅSKILLNAD MELLAN FÄRDIGT GOLV OCH BALKONG/TERRASS ÄR MAX 20MM
- = BRANDCELLSGRÄNS REI-90
- = BRANDCELLSGRÄNS EI-60
- = BRANDCELLSGRÄNS EI-30
- EIZ 30-Sm = DÖRR, PARTI, FÖNSTER I RESPEKTIVE BRANDTEKNISK KLASS ENLIGT BRANDBESKRIVNING
- ← = UTRYMNINGSVÄG
- ||||| = KAPPHYLLA (FLYTTBAR)
- G = GARDEROB (FLYTTBAR)
- DM = DISKMASKIN
- HS = HÖGSKÅP
- ST = STÅDSKÅP
- K = KYLSKÅP
- F = FRYSSKÅP
- K/F = KYL- / FRYSSKÅP
- TM = TVÄTTMASKIN
- TM = TVÄTTMASKIN
- TT = TÖRKTUMLARE
- TS = TÖRRSKÅP
- VS = FÖRDELARSKÅP
- ELC = ELCENTRAL
- EL = ELSKÅP
- AK = ANROPSKNAPP HISS
- DA = DÖRRAUTOMATIK, ARMBÅGSKONTAKT
- PT = PORTTELEFON
- M = MAGNETKONTAKT FÖR DÖRR
- STPR = STUPRÖR
- BGV = BRANDGASVENTILATION
- UL = UPPSTIGNINGSLUCKA
- BV = BARNVAGN
- RS = RULLSTOL
- FRD = FÖRRÅD

A	Enl. Ändrings-PM A 01	210702	V.Po
BET	ANT	ÄNDRINGEN AVSER	DATUM

BYGGLOVSHANDLING

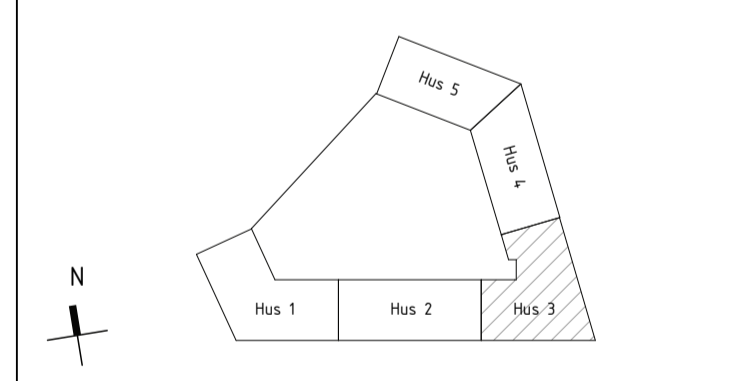
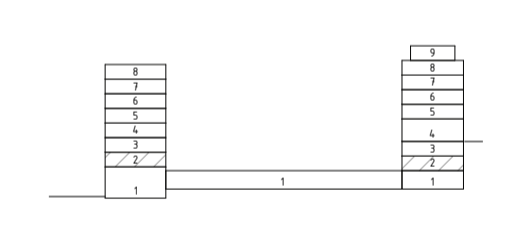

enter arkitektur

PROJEKT NR P16115	RITAD AV V.Po	HANDLAGGARE G.An
DATUM 2021-05-21	UPPDRAGSANSVÄRIG J.Lt	

KV BRYTAREN MINDRE
NACKA KOMMUN
NYBYGGNAD AV FLERBOSTADSHUS
PLANER
HUS 3, PLAN 2

SKALA A1	1:100	NUMMER A-00-1-320	BET
-------------	-------	----------------------	-----

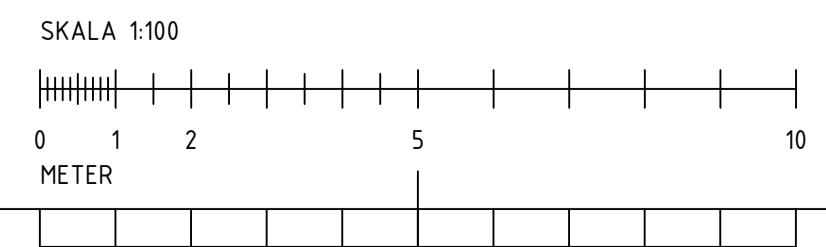

FÖRKLARING

- +XXX,XX = PLUSHÖJD PÅ FÄRDIGT GOL ANGIVET I METER ENLIGT XX XXX
- NIVÅSKILLNAD MELLAN FÄRDIGT GOLV OCH BALKONG/TERRASS ÄR MAX 20MM
- = BRANDCELLSGRÄNS REI-90
- = BRANDCELLSGRÄNS EI-60
- EI2 30-Sm = DÖRR, PARTI FÖNSTER I RESPEKTIVE BRANDTEKNISK KLAS ENLIGT BRANDBESKRIVNING
- ← = UTRYMNINGSVÄG
- ||||| = KAPPHYLLA (FLYTTBAR)
- G = GARDEROB (FLYTTBAR)
- DM = DISKMASKIN
- HS = HÖGSKÅP
- ST = STÄDSKÅP
- K = KYLSKÅP
- F = FRYSSKÅP
- K/F = KYL- / FRYSSKÅP
- TM = TVÄTTMASKIN
- TM = TVÄTTMASKIN
- TT = TORKTUMLARE
- TS = TORKSKÅP
- VS = FÖRDELARSKÅP
- ELC = ELCENTRAL
- EL = ELSKÅP
- AK = ANRÖPSKNAPP HISS
- DA = DÖRRAUTOMATIK, ARMBÄGSKONTAKT
- PT = PORTTELEFON
- M = MAGNETKONTAKT FÖR DÖRR
- STPR = STUPRÖR
- BGV = BRANDGASVENTILATION
- UL = UPPSTIGNINGSLUCKA
- BV = BARNVAGN
- RS = RULLSTOL
- FRD = FÖRRÅD

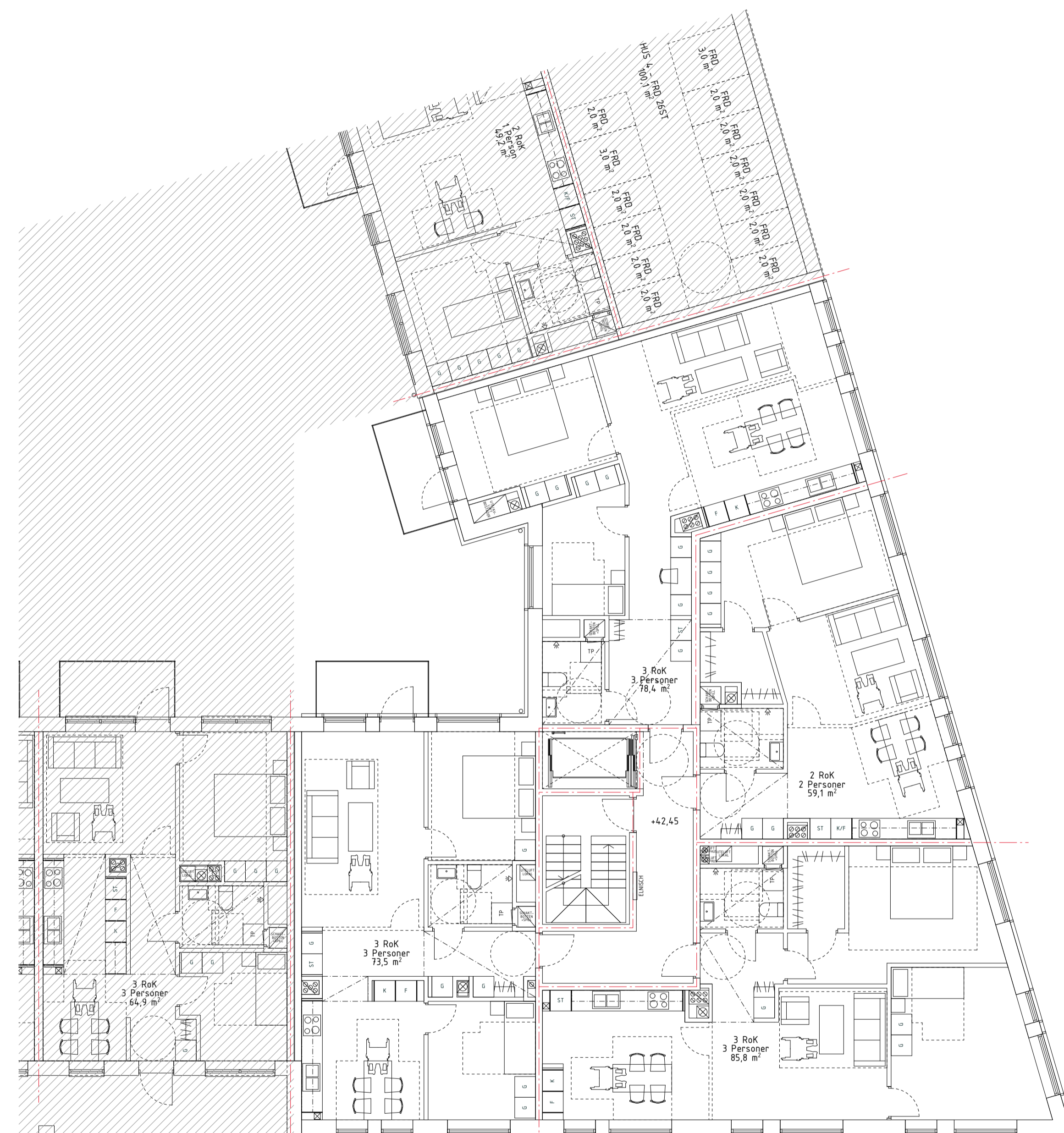

BET	ANT	ÄNDRINGEN AVSER	DATUM	SGN
-----	-----	-----------------	-------	-----

BYGGLOVSHANDLING

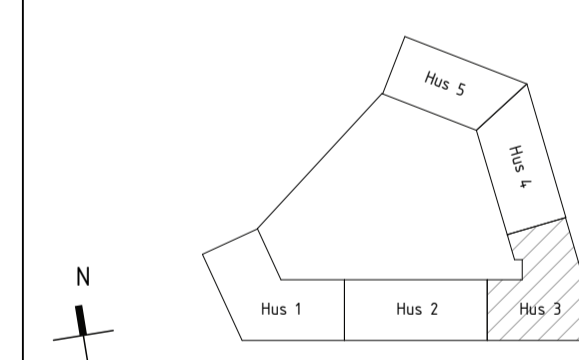
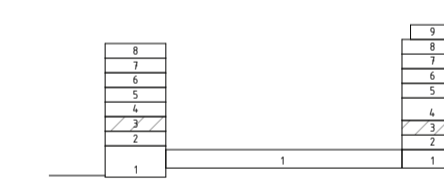

enter arkitektur

PROJEKT NR P16115	RITAD AV V.Po	HANDLAGGARE G.An
DATUM 2021-05-21	UPPDRAGSANSVARIG J.Lt	

KV BRYTAREN MINDRE
NACKA KOMMUN
NYBYGGNAD AV FLERBOSTADSHUS

PLANER HUS 3, PLAN 3	SKALA A1	1:100	NUMMER A-00-1-330	BET
-------------------------	-------------	-------	----------------------	-----

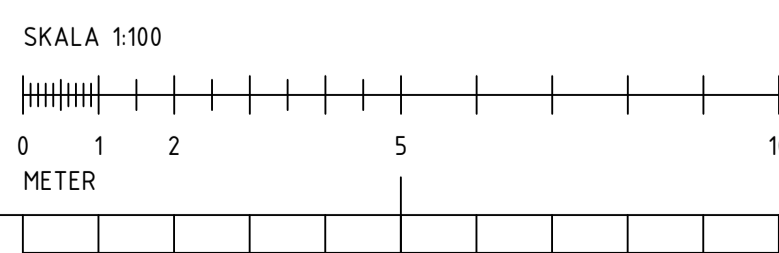

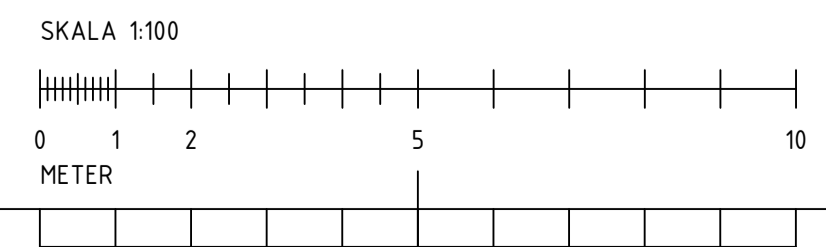
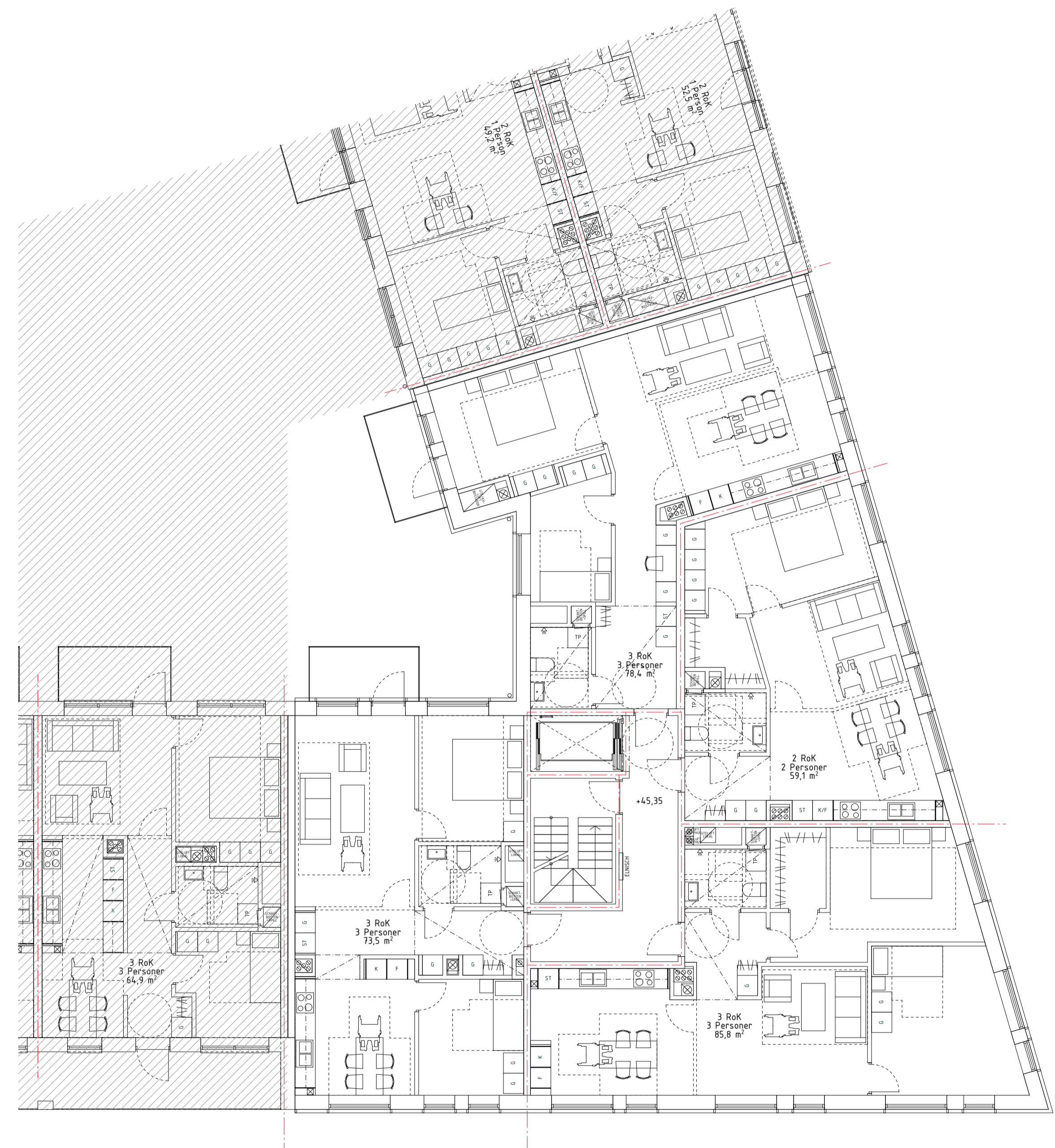

- FÖRKLARING**
- +XXX,XX = PLUSHÖJD PÅ FÄRDIGT GOL ANGIVET I METER ENLIGT XX XXX
 - NIVÅSKILLNAD MELLAN FÄRDIGT GOLV OCH BALKONG/TERRASS ÄR MAX 20MM
 - = BRANDCELLSGRÄNS REI-90
 - = BRANDCELLSGRÄNS EI-60
 - EI2 30-Sm = DÖRR, PARTI, FÖNSTER I RESPEKTIVE BRANDTEKNISK KLAS ENLIGT BRANDBESKRIVNING
 - ← = UTRYMNINGSVÄG
 - ||||| = KAPPHYLLA (FLYTTBAR)
 - G = GARDEROB (FLYTTBAR)
 - DM = DISKMASKIN
 - HS = HÖGSKÅP
 - ST = STÄDSKÅP
 - K = KYLSKÅP
 - F = FRYSSKÅP
 - K/F = KYL- / FRYSSKÅP
 - TM = TVÄTTMASKIN
 - TM = TVÄTTMASKIN
 - TT = TORKTUMLARE
 - TS = TORKSKÅP
 - VS = FÖRDELARSKÅP
 - ELC = ELCENTRAL
 - EL = ELSKÅP
 - AK = ANRÖPSKNAPP HISS
 - DA = DÖRRAUTOMATIK, ARMBÄGSKONTAKT
 - PT = PORTTELEFON
 - M = MAGNETKONTAKT FÖR DÖRR
 - STPR = STUPRÖR
 - BGV = BRANDGASVENTILATION
 - UL = UPPSTIGNINGSLUCKA
 - BV = BARNVAGN
 - RS = RULLSTOL
 - FRD = FÖRRÅD

BET	ANT	ÄNDRINGEN AVSER	DATUM	SGK
-----	-----	-----------------	-------	-----

BYGGLOVSHANDLING

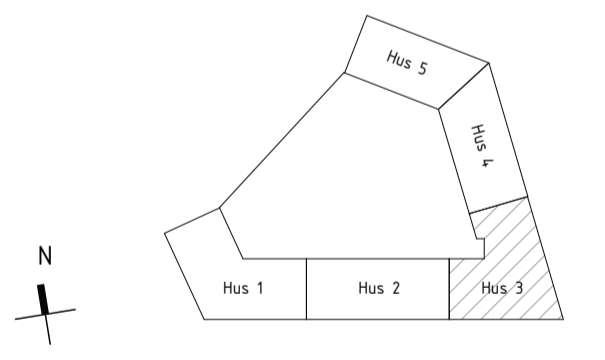
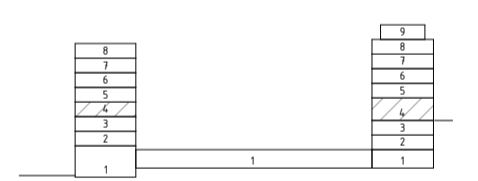

**enter
arkitektur**

PROJEKT NR P16115	RITAD AV V.Po	HANDLAGGARE G.An
DATUM 2021-05-21	UPPDRAGSANSVARIG J.Lt	

**KV BRYTAREN MINDRE
NACKA KOMMUN
NYBYGGNAD AV FLERBOSTADSHUS**

PLANER HUS 3, PLAN 4	SKALA A1	1:100	NUMMER A-00-1-340	BET
-------------------------	-------------	-------	----------------------	-----

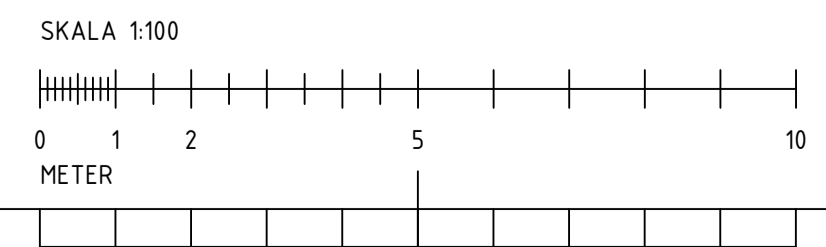

FÖRKLARING

- +XXX,XX = PLUSHÖJD PÅ FÄRDIGT GOL ANGIVET I METER ENLIGT XX XXX
- NIVÅSKILLNAD MELLAN FÄRDIGT GOLV OCH BALKONG/TERRASS ÄR MAX 20MM
- = BRANDCELLSGRÄNS REI-90
- = BRANDCELLSGRÄNS EI-60
- EI2 30-Sm = DÖRR, PARTI, FÖNSTER I RESPEKTIVE BRANDTEKNISK KLASS ENLIGT BRANDBESKRIVNING
- ← = UTRYMNINGSVÄG
- ||||| = KAPPHYLLA (FLYTTBAR)
- G = GARDEROB (FLYTTBAR)
- DM = DISKMASKIN
- HS = HÖGSKÅP
- ST = STÄDSKÅP
- K = KYLSKÅP
- F = FRYSSKÅP
- K/F = KYL- / FRYSSKÅP
- TM = TVÄTTMASKIN
- TM = TVÄTTMASKIN
- TT = TORKTUMLARE
- TS = TORKSKÅP
- VS = FÖRDELARSKÅP
- ELC = ELCENTRAL
- EL = ELSKÅP
- AK = ANRÖPSKNAPP HISS
- DA = DÖRRAUTOMATIK, ARMBÄGSKONTAKT
- PT = PORTTELEFON
- M = MAGNETKONTAKT FÖR DÖRR
- STPR = STUPRÖR
- BGV = BRANDGASVENTILATION
- UL = UPPSTIGNINGSLUCKA
- BV = BARNVAGN
- RS = RULLSTOL
- FRD = FÖRRÅD

BET	ANT	ÄNDRINGEN AVSER	DATUM	SGN
-----	-----	-----------------	-------	-----

BYGGLOVSHANDLING

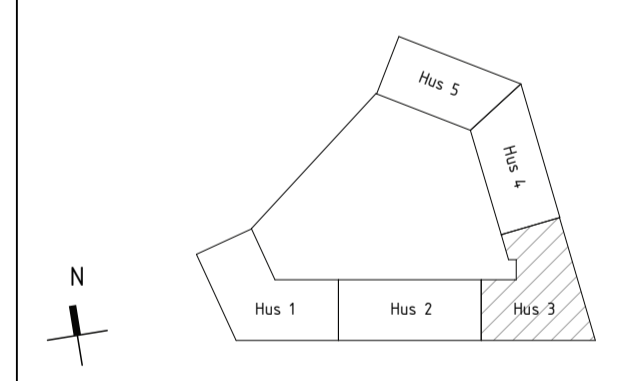
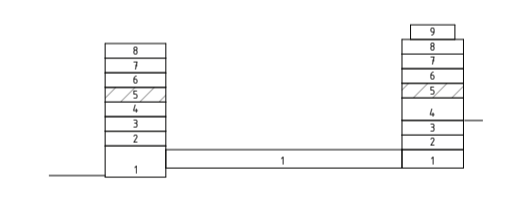

enter arkitektur

PROJEKT NR P16115	RITAD AV V.Po	HANDLAGGARE G.An
DATUM 2021-05-21	UPPDRAGSANSVARIG J.Lt	

KV BRYTAREN MINDRE
NACKA KOMMUN
NYBYGGNAD AV FLERBOSTADSHUS
PLANER
HUS 3, PLAN 5

SKALA A1	1:100	NUMMER A-00-1-350	BET
-------------	-------	----------------------	-----

FÖRKLARING

- +XXX,XX = PLUSHÖJD PÅ FÄRDIGT GOL ANGIVET I METER ENLIGT XX XXX
- NIVÅSKILLNAD MELLAN FÄRDIGT GOLV OCH BALKONG/TERRASS ÄR MAX 20MM
- = BRANDCELLSGRÄNS REI-90
- - - = BRANDCELLSGRÄNS EI-60
- EI2 30-Sm = DÖRR, PARTI FÖNSTER I RESPEKTIVE BRANDTEKNISK KLASS ENLIGT BRANDBESKRIVNING
- ← = UTRYMNINGSVÄG
- ||||| = KAPPHYLLA (FLYTTBAR)
- G = GARDEROB (FLYTTBAR)
- DM = DISKMASKIN
- HS = HÖGSKÅP
- ST = STÄDSKÅP
- K = KYLSKÅP
- F = FRYSSKÅP
- K/F = KYL- / FRYSSKÅP
- TM = TVÄTTMASKIN
- TM = TVÄTTMASKIN
- TT = TORKTUMLARE
- TS = TÖRRSKÅP
- VS = FÖRDELARSKÅP
- ELC = ELCENTRAL
- EL = ELSKÅP
- AK = ANRÖPSKNAPP HISS
- DA = DÖRRAUTOMATIK, ARMBÄGSKONTAKT
- PT = PORTTELEFON
- M = MAGNETKONTAKT FÖR DÖRR
- STPR = STUPRÖR
- BGV = BRANDGASVENTILATION
- UL = UPPSTIGNINGSLUCKA
- BV = BARNVAGN
- RS = RULLSTOL
- FRD = FÖRRÅD

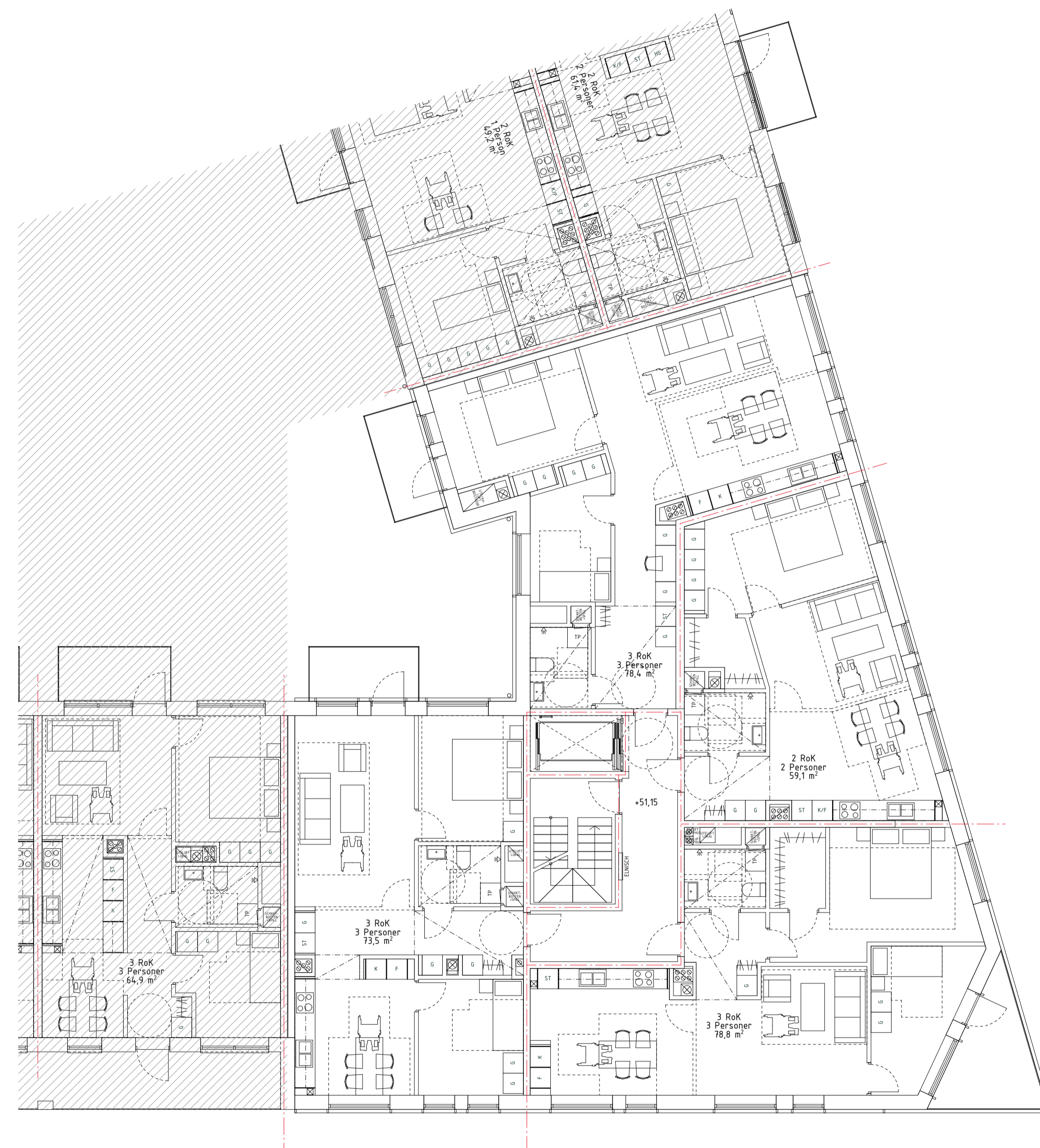

BET	ANT	ÄNDRINGEN AVSER	DATUM	SGN
-----	-----	-----------------	-------	-----

BYGGLOVSHANDLING

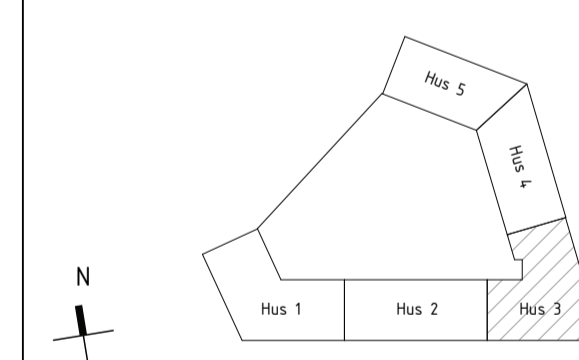
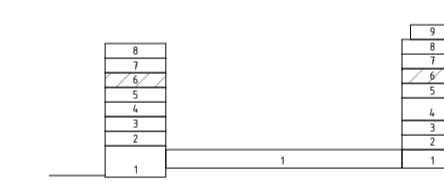

enter arkitektur

PROJEKT NR P16115	RITAD AV V.Po	HANDLAGGARE G.An
DATUM 2021-05-21	UPPDRAGSANSVARIG J.Lt	

KV BRYTAREN MINDRE
NACKA KOMMUN
NYBYGGNAD AV FLERBOSTADSHUS

PLANER
HUS 3, PLAN 6

SKALA A1	1:100	NUMMER A-00-1-360	BET
-------------	-------	----------------------	-----

SKALA 1:100

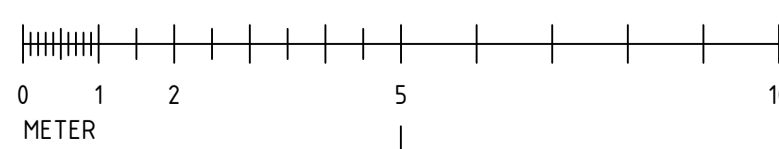

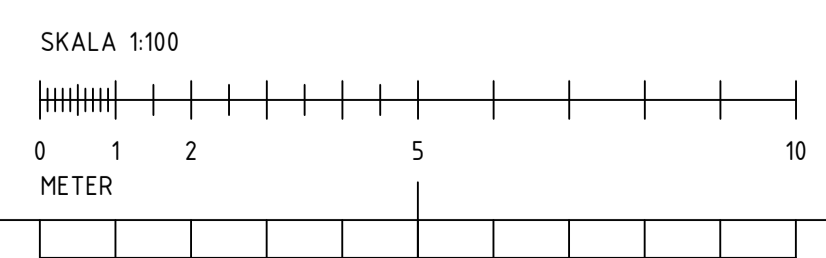
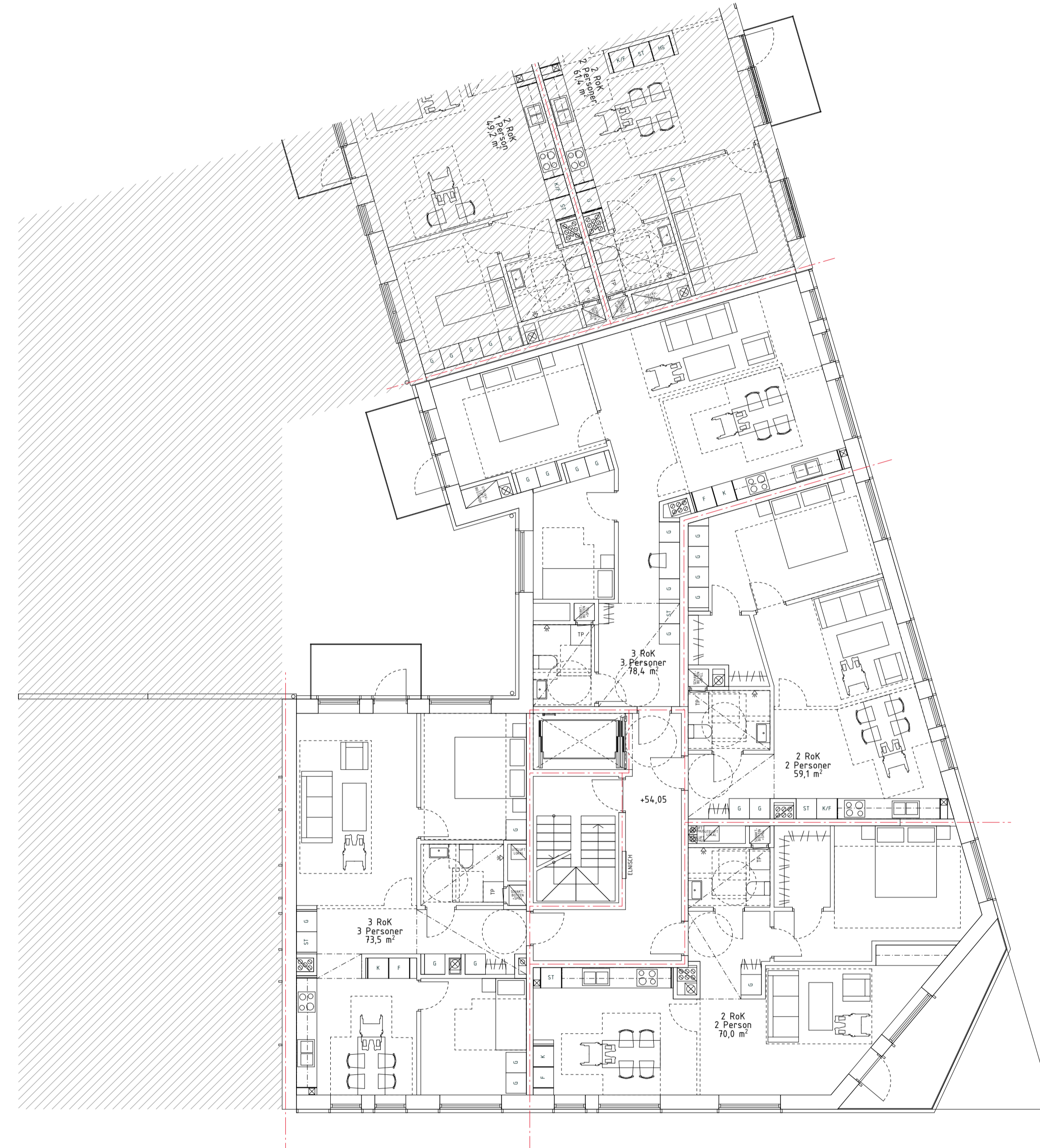

FÖRKLARING

- +XXX,XX = PLUSHÖJD PÅ FÄRDIGT GOL ANGIVET I METER ENLIGT XX XXX
- NIVÅSKILLNAD MELLAN FÄRDIGT GOLV OCH BALKONG/TERRASS ÄR MAX 20MM
- = BRANDCELLSGRÄNS REI-90
- = BRANDCELLSGRÄNS EI-60
- EI2 30-Sm = DÖRR, PARTI, FÖNSTER I RESPEKTIVE BRANDTEKNISK KLASS ENLIGT BRANDBESKRIVNING
- ← = UTRYMNINGSVÄG
- ||||| = KAPPHYLLA (FLYTTBAR)
- G = GARDEROB (FLYTTBAR)
- DM = DISKMASKIN
- HS = HÖGSKÅP
- ST = STÄDSKÅP
- K = KYLSKÅP
- F = FRYSSKÅP
- K/F = KYL- / FRYSSKÅP
- TM = TVÄTTMASKIN
- TM = TVÄTTMASKIN
- TT = TORKTUMLARE
- TS = TORKSKÅP
- VS = FÖRDELARSKÅP
- ELC = ELCENTRAL
- EL = ELSKÅP
- AK = ANRÖPSKNAPP HISS
- DA = DÖRRAUTOMATIK, ARMBÄGSKONTAKT
- PT = PORTTELEFON
- M = MAGNETKONTAKT FÖR DÖRR
- STPR = STUPRÖR
- BGV = BRANDGASVENTILATION
- UL = UPPSTIGNINGSLUCKA
- BV = BARNVAGN
- RS = RULLSTOL
- FRD = FÖRRÅD

BET	ANT	ÄNDRINGEN AVSER	DATUM	SGN
-----	-----	-----------------	-------	-----

BYGGLOVSHANDLING

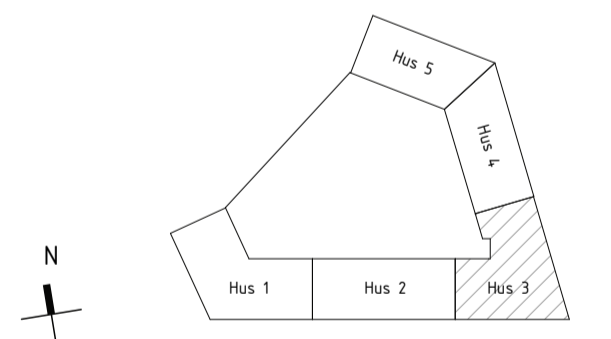
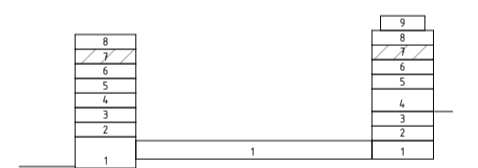

enter arkitektur

PROJEKT NR P16115	RITAD AV V.Po	HANDLAGGARE G.An
DATUM 2021-05-21	UPPDRAGSANSVARIG J.Lt	

KV BRYTAREN MINDRE
NACKA KOMMUN
NYBYGGNAD AV FLERBOSTADSHUS

PLANER
HUS 3, PLAN 7

SKALA A1	1:100	NUMMER A-00-1-370	BET
-------------	-------	----------------------	-----

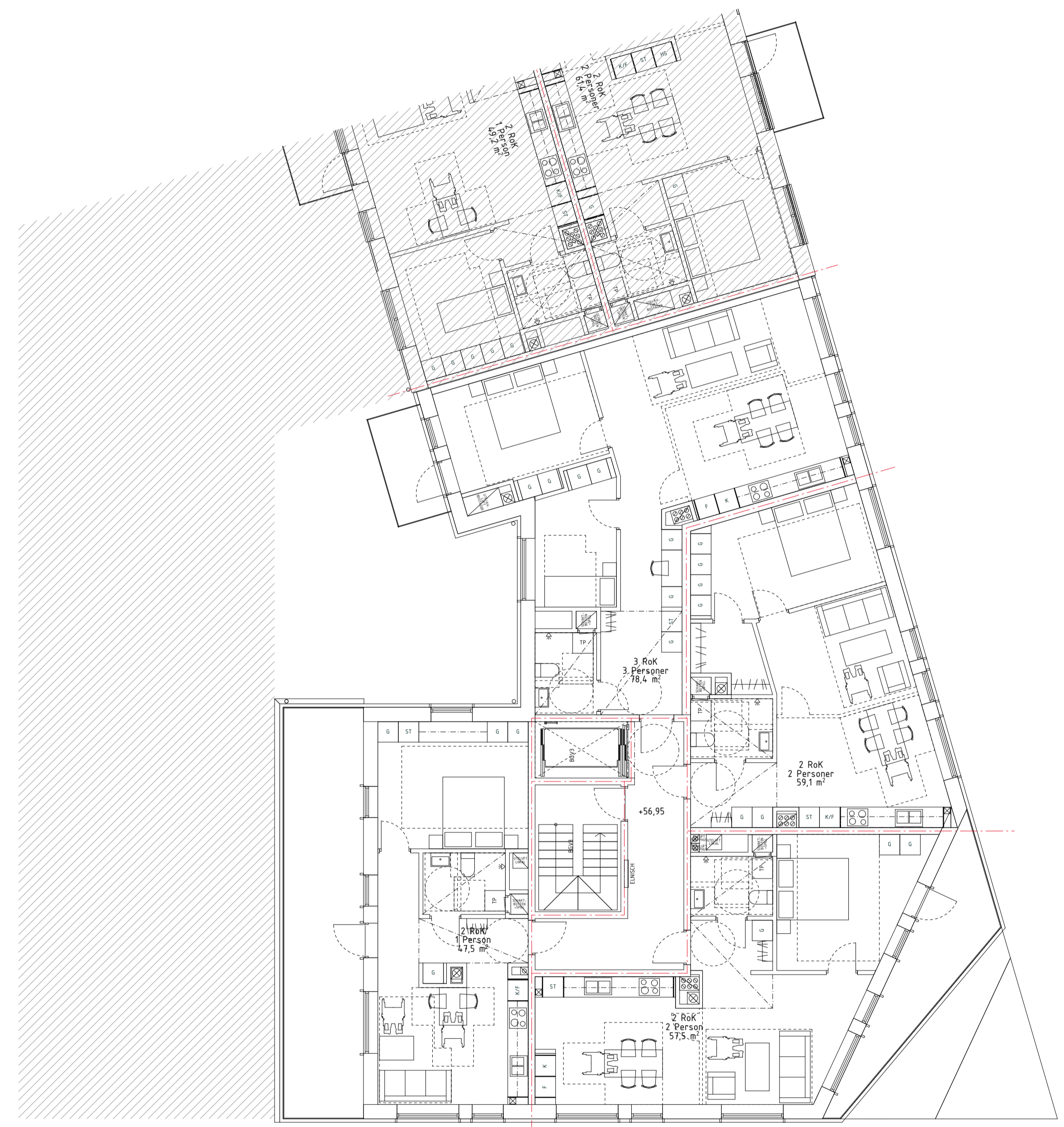

- FÖRKLARING**
- +XXX,XX = PLUSHÖJD PÅ FÄRDIGT GOL ANGIVET I METER ENLIGT XX XXX
 - NIVÅSKILLNAD MELLAN FÄRDIGT GOLV OCH BALKONG/TERRASS ÄR MAX 20MM
 - = BRANDCELLSGRÄNS REI-90
 - = BRANDCELLSGRÄNS EI-60
 - EI2 30-Sm = DÖRR, PARTI, FÖNSTER I RESPEKTIVE BRANDTEKNISK KLASS ENLIGT BRANDBESKRIVNING
 - ← = UTRYMNINGSVÄG
 - ||||| = KAPPHYLLA (FLYTTBAR)
 - G = GARDEROB (FLYTTBAR)
 - DM = DISKMASKIN
 - HS = HÖGSKÅP
 - ST = STÄDSKÅP
 - K = KYLSKÅP
 - F = FRYSSKÅP
 - K/F = KYL- / FRYSSKÅP
 - TM = TVÄTTMASKIN
 - TM = TVÄTTMASKIN
 - TT = TORKTUMLARE
 - TS = TORKSKÅP
 - VS = FÖRDELARSKÅP
 - ELC = ELCENTRAL
 - EL = ELSKÅP
 - AK = ANRÖPSKNAPP HISS
 - DA = DÖRRAUTOMATIK, ARMBÄGSKONTAKT
 - PT = PORTTELEFON
 - M = MAGNETKONTAKT FÖR DÖRR
 - STPR = STUPRÖR
 - BGV = BRANDGASVENTILATION
 - UL = UPPSTIGNINGSLUCKA
 - BV = BARNVAGN
 - RS = RULLSTOL
 - FRD = FÖRRÅD

BET	ANT	ÄNDRINGEN AVSER	DATUM	SGN
-----	-----	-----------------	-------	-----

BYGGLOVSHANDLING

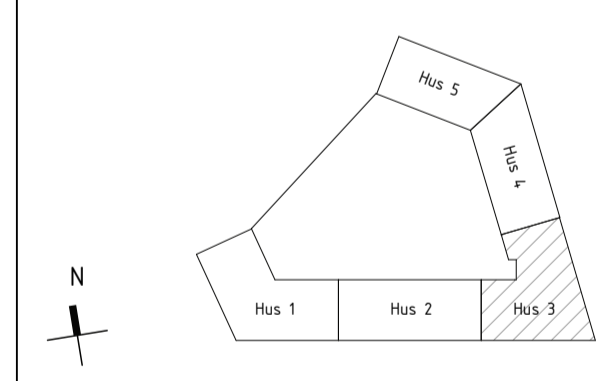
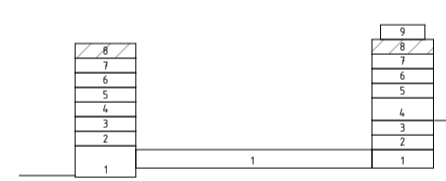

enter arkitektur

PROJEKT NR P16115	RITAD AV V.Po	HANDLAGGARE G.An
DATUM 2021-05-21	UPPDRAGSANSVARIG J.Lt	

**KV BRYTAREN MINDRE
NACKA KOMMUN**
NYBYGGNAD AV FLERBOSTADSHUS

PLANER
HUS 3, PLAN 8

SKALA A1	1:100	NUMMER A-00-1-380	BET
-------------	-------	----------------------	-----

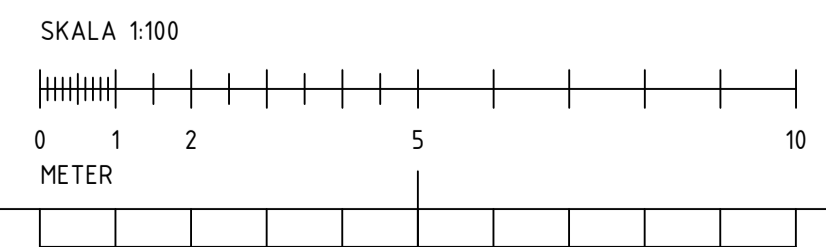

FÖRKLARING

- +XXX,XX = PLUSHÖJD PÅ FÄRDIGT GOL ANGIVET I METER ENLIGT XX XXX
- NIVÅSKILLNAD MELLAN FÄRDIGT GOLV OCH BALKONG/TERRASS ÄR MAX 20MM
- = BRANDCELLSGRÄNS REI-90
- = BRANDCELLSGRÄNS EI-60
- EI2 30-Sm = DÖRR, PARTI FÖNSTER I RESPEKTIVE BRANDTEKNISK KLAS ENLIGT BRANDBESKRIVNING
- ← = UTRYMNINGSVÄG
- ▤ = KAPPHYLLA (FLYTTBAR)
- G = Garderob (flyttbar)
- DM = Diskmaskin
- HS = Högskåp
- ST = Städskåp
- K = Kylskåp
- F = Frys-skåp
- K/F = KYL- / FRYSSKÅP
- TM = TVÄTTMASKIN
- TM = TVÄTTMASKIN
- TT = TORKTUMLARE
- TS = TORKSKÅP
- VS = FÖRDELARSKÅP
- ELC = ELCENTRAL
- EL = ELSKÅP
- AK = ANRÖPSKNAPP HISS
- DA = DÖRRAUTOMATIK, ARMBÄGSKONTAKT
- PT = PORTTELEFON
- M = MAGNETKONTAKT FÖR DÖRR
- STPR = STUPRÖR
- BGV = BRANDGASVENTILATION
- UL = UPPSTIGNINGSLUCKA
- BV = BARNVAGN
- RS = RULLSTOL
- FRD = FÖRRÅD

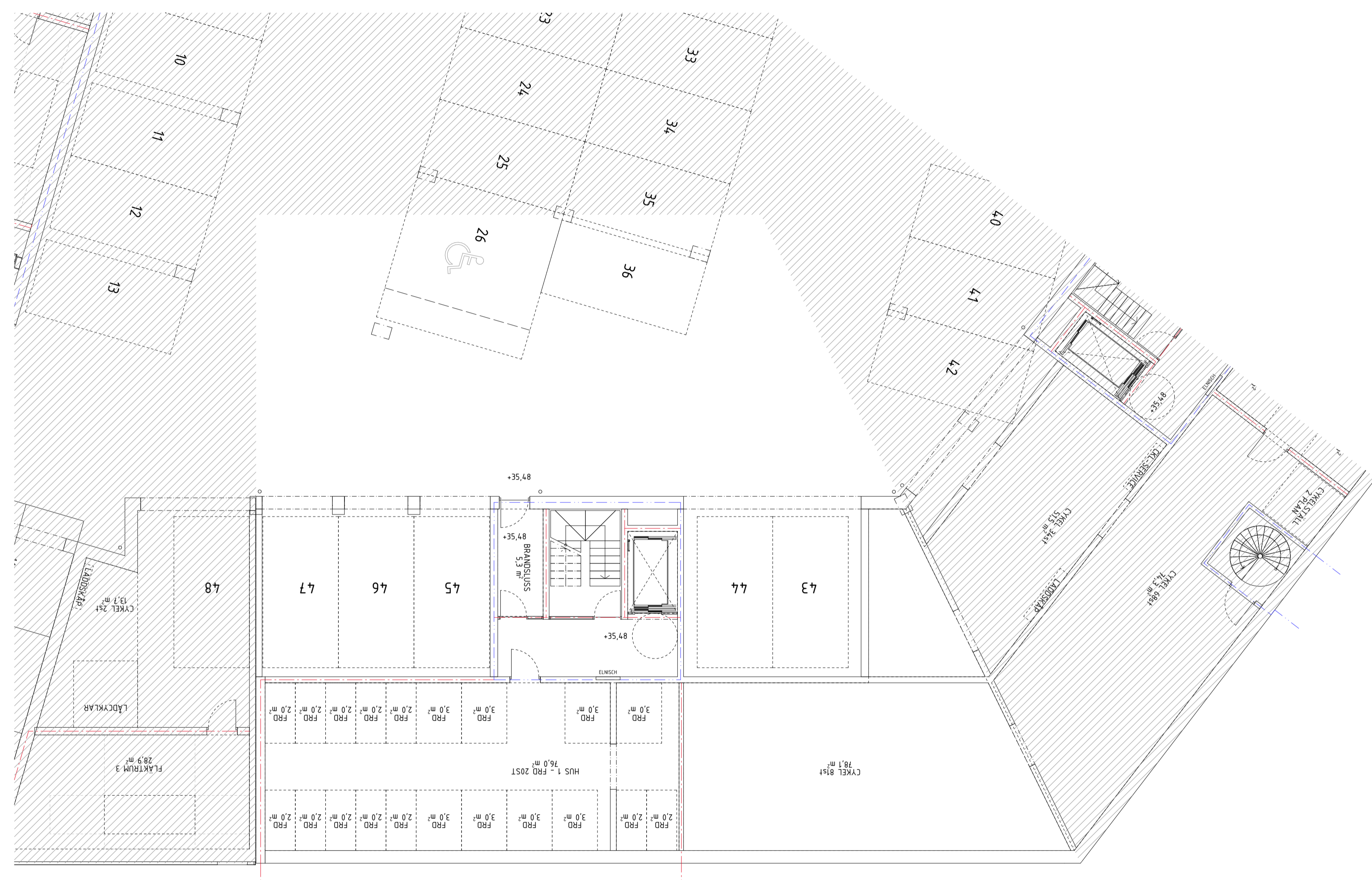

BET	ANT	ÄNDRINGEN AVSER	DATUM	SGN
-----	-----	-----------------	-------	-----

BYGGLOVSHANDLING

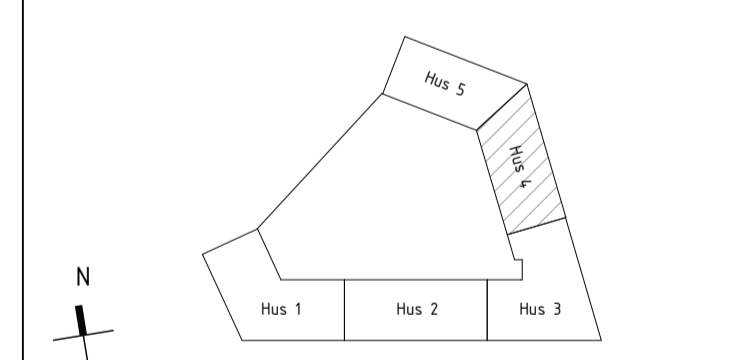
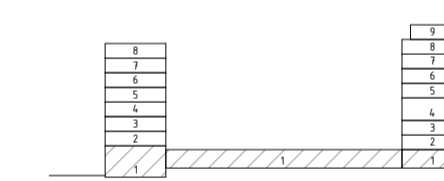

enter arkitektur

PROJEKT NR P16115	RITAD AV V.Po	HANDLAGGARE G.An
DATUM 2021-05-21	UPPDRAGSANSVARG J.Lt	

KV BRYTAREN MINDRE
NACKA KOMMUN
NYBYGGNAD AV FLERBOSTADSHUS

PLANER
HUS 4, PLAN 1

SKALA A1	1:100	NUMMER A-00-1-410	BET
-------------	-------	----------------------	-----

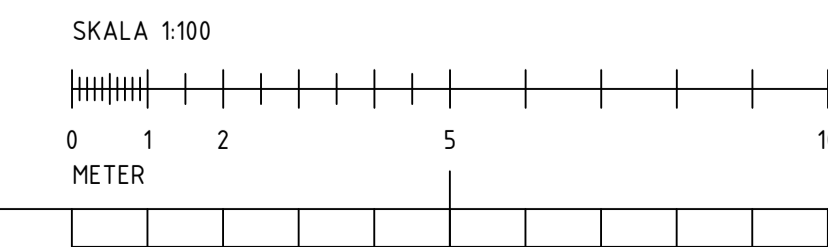

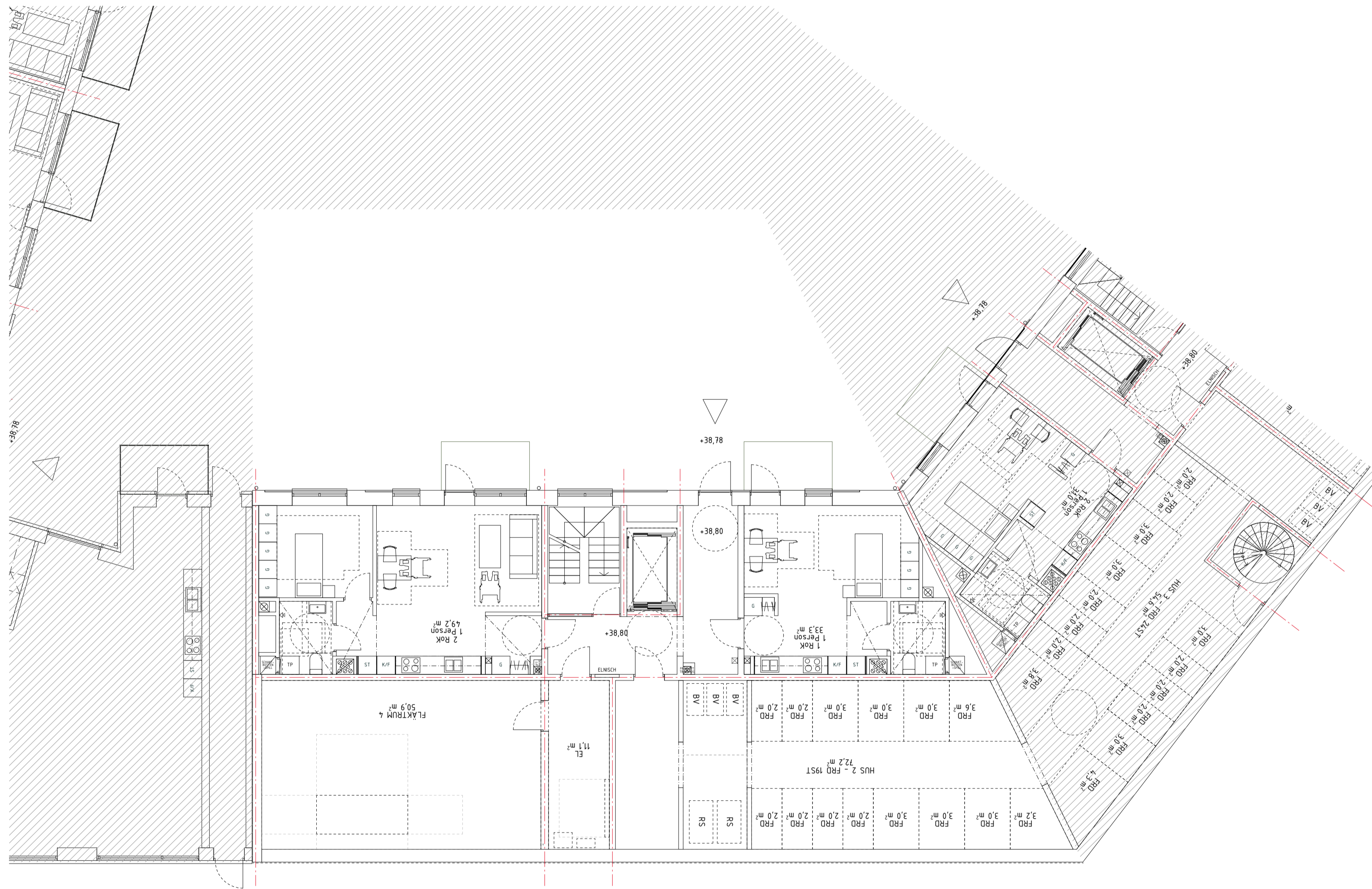

FÖRKLARING

- +XXX,XX = PLUSHÖJD PÅ FÄRDIGT GOL ANGIVET I METER ENLIGT XX XXX
- NIVÅSKILLNAD MELLAN FÄRDIGT GOLV OCH BALKONG/TERRASS ÄR MAX 20MM
- = BRANDCELLSGRÄNS REI-90
- - - = BRANDCELLSGRÄNS EI-60
- EI2 30-Sm = DÖRR, PARTI, FÖNSTER I RESPEKTIVE BRANDTEKNISK KLASS ENLIGT BRANDBESKRIVNING
- ← = UTRYMNINGSVÄG
- ||||| = KAPPHYLLA (FLYTTBAR)
- G = GARDEROB (FLYTTBAR)
- DM = DISKMASKIN
- HS = HÖGSKÅP
- ST = STÄDSKÅP
- K = KYLSKÅP
- F = FRYSSKÅP
- K/F = KYL- / FRYSSKÅP
- TM = TVÄTTMASKIN
- TM = TVÄTTMASKIN
- TT = TORKTUMLARE
- TS = TORKSKÅP
- VS = FÖRDELARSKÅP
- ELC = ELCENTRAL
- EL = ELSKÅP
- AK = ANRÖPSKNAPP HISS
- DA = DÖRRAUTOMATIK, ARMBÄGSKONTAKT
- PT = PORTTELEFON
- M = MAGNETKONTAKT FÖR DÖRR
- STPR = STUPRÖR
- BGV = BRANDGASVENTILATION
- UL = UPPSTIGNINGSLUCKA
- BV = BARNVAGN
- RS = RULLSTOL
- FRD = FÖRRÅD

BET	ANT	ÄNDRINGEN AVSER	DATUM	SGN
-----	-----	-----------------	-------	-----

BYGGLOVSHANDLING

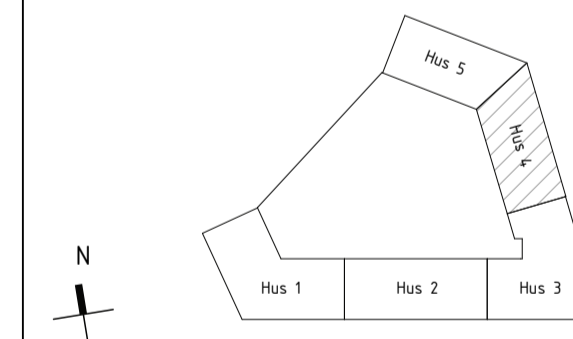
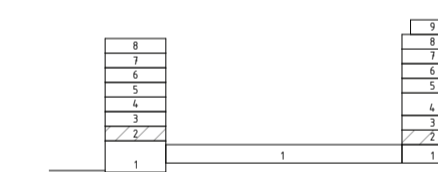

enter arkitektur

PROJEKT NR P16115	RITAD AV V.Po	HANDLÄGGARE G.An
DATUM 2021-05-21	UPPDRAGSANSVARG J.Lt	

KV BRYTAREN MINDRE
NACKA KOMMUN
NYBYGGNAD AV FLERBOSTADSHUS

PLANER
HUS 4, PLAN 2

SKALA A1	1:100	NUMMER A-00-1-420	BET
-------------	-------	----------------------	-----

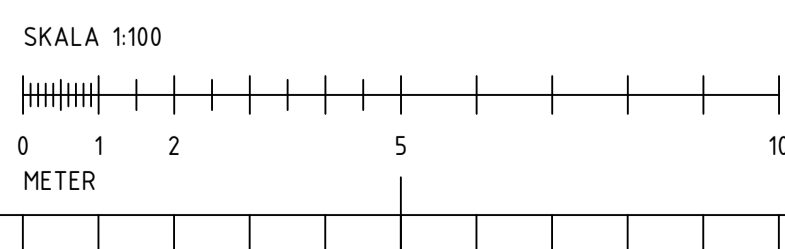

FÖRKLARING

- +XXX,XX = PLUSHÖJD PÅ FÄRDIGT GOL ANGIVET I METER ENLIGT XX XXX
- NIVÅSKILLNAD MELLAN FÄRDIGT GOLV OCH BALKONG/TERRASS ÄR MAX 20MM
- = BRANDCELLSGRÄNS REI-90
- = BRANDCELLSGRÄNS EI-60
- EI2 30-Sm = DÖRR, PARTI FÖNSTER I RESPEKTIVE BRANDTEKNISK KLASS ENLIGT BRANDBESKRIVNING
- ← = UTRYMNINGSVÄG
- ||||| = KAPPHYLLA (FLYTTBAR)
- G = GARDEROB (FLYTTBAR)
- DM = DISKMASKIN
- HS = HÖGSKÅP
- ST = STÅDSKÅP
- K = KYLSKÅP
- F = FRYSSKÅP
- K/F = KYL- / FRYSSKÅP
- TM = TVÄTTMASKIN
- TM = TVÄTTMASKIN
- TT = TORKTUMLARE
- TS = TORKSKÅP
- VS = FÖRDELARSKÅP
- ELC = ELCENTRAL
- EL = ELSKÅP
- AK = ANRÖPSKNAPP HISS
- DA = DÖRRAUTOMATIK, ARMBÄGSKONTAKT
- PT = PORTTELEFON
- M = MAGNETKONTAKT FÖR DÖRR
- STPR = STUPRÖR
- BGV = BRANDGASVENTILATION
- UL = UPPSTIGNINGSLUCKA
- BV = BARNVAGN
- RS = RULLSTOL
- FRD = FÖRRÅD

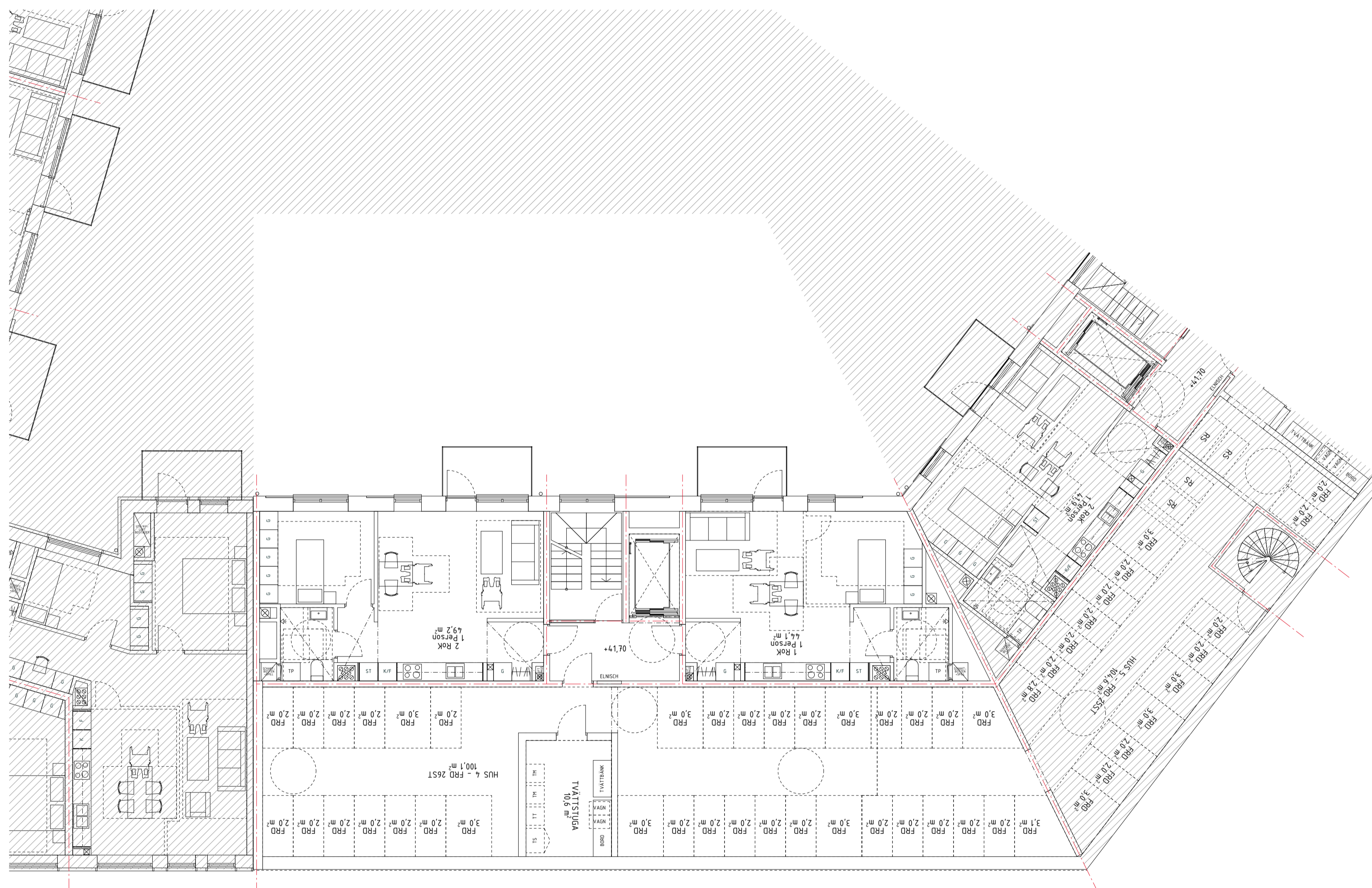

BET	ANT	ÄNDRINGEN AVSER	DATUM	SGK
-----	-----	-----------------	-------	-----

BYGGLOVSHANDLING

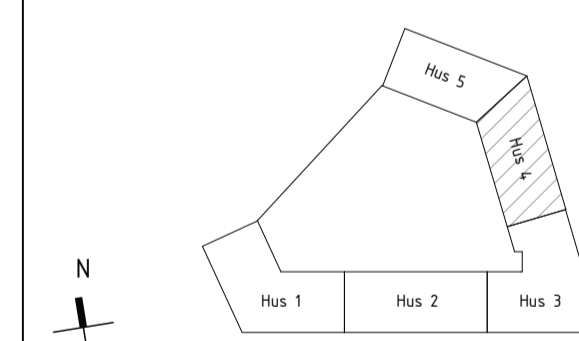
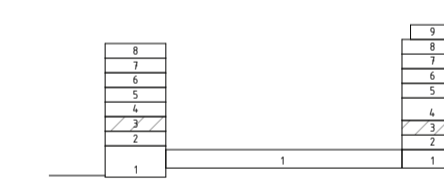

enter arkitektur

PROJEKT NR P16115	RITAD AV V.Po	HANDLAGGARE G.An
DATUM 2021-05-21	UPPDRAGSANSVARIG J.Lt	

KV BRYTAREN MINDRE
NACKA KOMMUN
NYBYGGNAD AV FLERBOSTADSHUS

PLANER
HUS 4, PLAN 3

SKALA A1	1:100	NUMMER A-00-1-430	BET
-------------	-------	----------------------	-----

SKALA 1:100



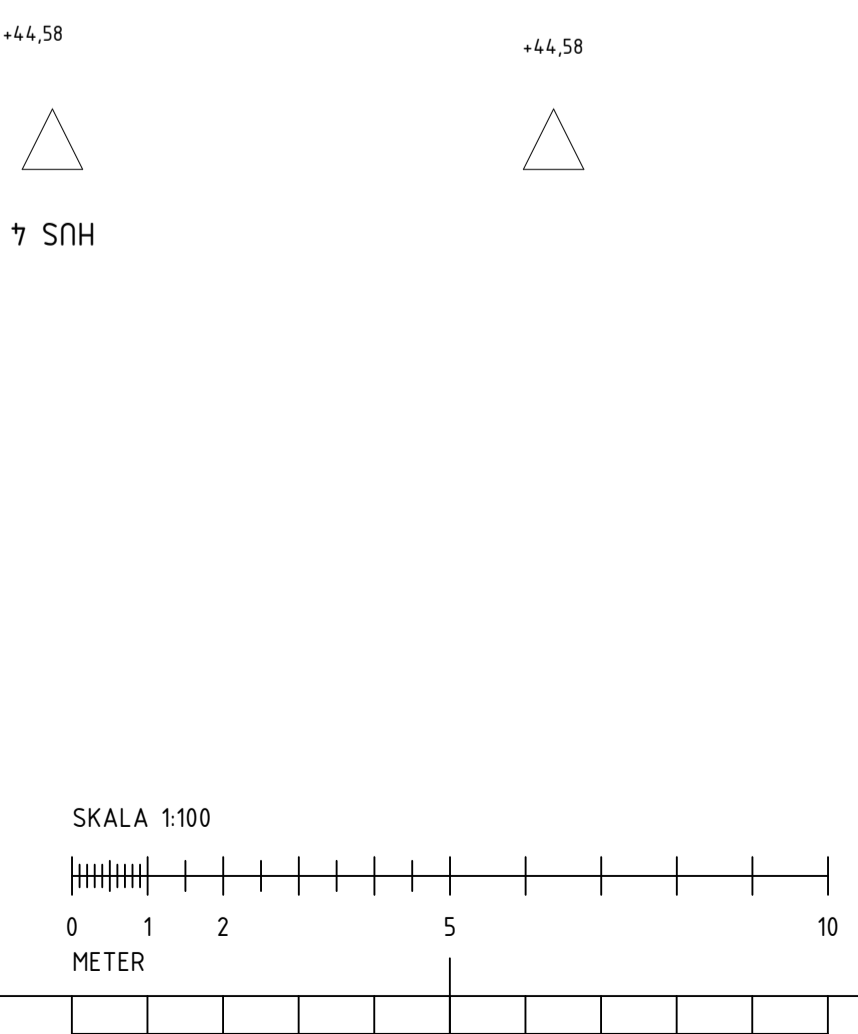
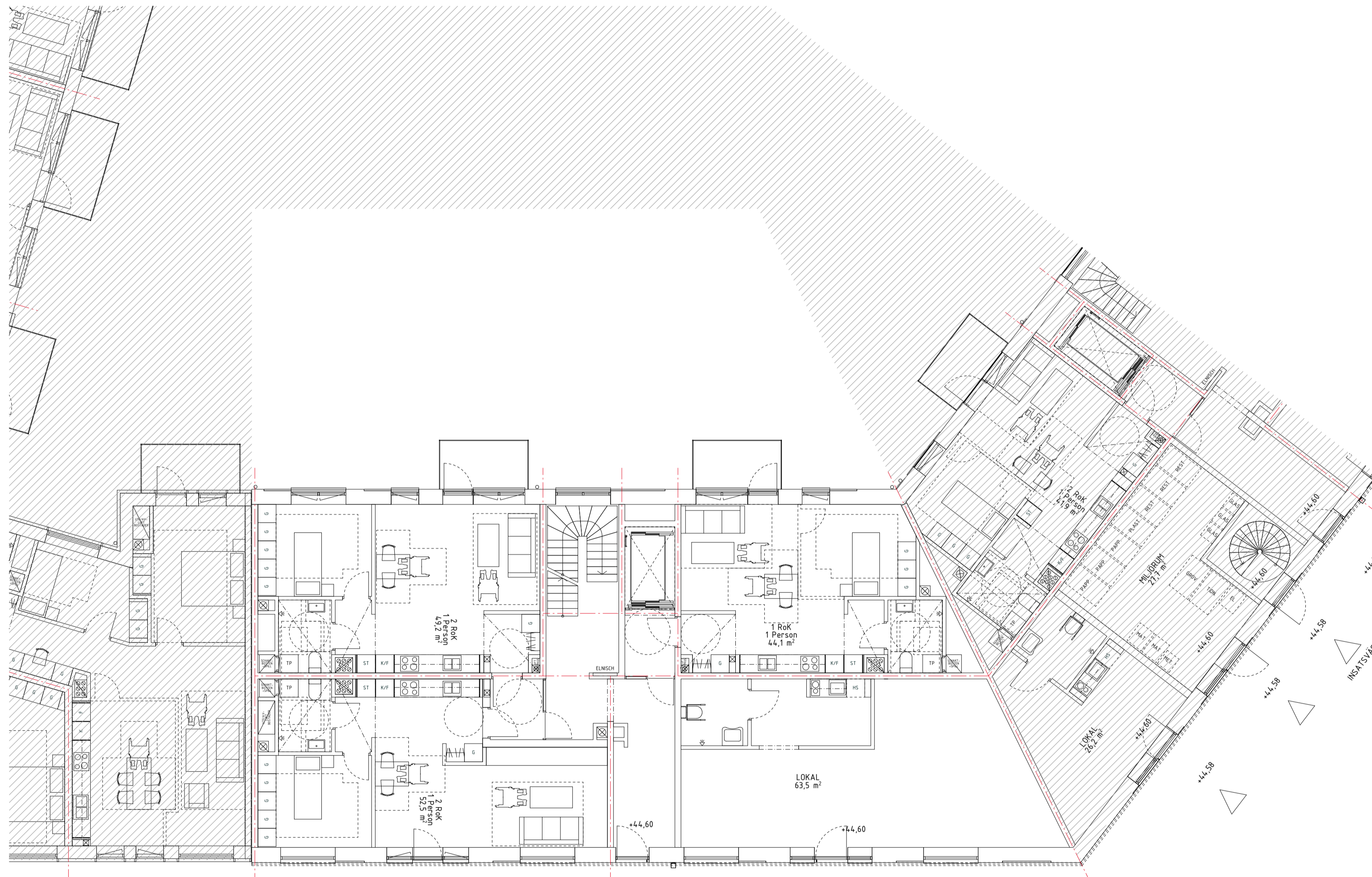

FÖRKLARING

- +XXX,XX = PLUSHÖJD PÅ FÄRDIGT GOL ANGIVET I
METER ENLIGT XX XXX
- NIVÅSKILLNAD MELLAN FÄRDIGT GOLV
OCH BALKONG/TERRASS ÄR MAX 20MM
- = BRANDCELLSGRÄNS REI-90
- = BRANDCELLSGRÄNS EI-60
- = BRANDCELLSGRÄNS EI-30
- EIZ 30-Sm = DÖRR, PARTI, FÖNSTER I RESPEKTIVE
BRANDTEKNISK KLASS ENLIGT
BRANDBESKRIVNING
- ← = UTRYMNINGSVÄG
- ||||| = KAPPHYLLA (FLYTTBAR)
- G = Garderob (FLYTTBAR)
- DM = Diskmaskin
- HS = Högskäp
- ST = Stådskäp
- K = Kylskåp
- F = Frys-skåp
- K/F = KYL- / FRYSSKÅP
- TM = TVÄTTMASKIN
- TM = TVÄTTMASKIN
- TT = TORKTUMLARE
- TS = TORKSKÅP
- VS = FÖRDELARSKÅP
- ELC = ELCENTRAL
- EL = ELSKÅP
- AK = ANROPSKNAPP HISS
- DA = DÖRRAUTOMATIK, ARMBÅGSKONTAKT
- PT = PORTTELEFON
- M = MAGNETKONTAKT FÖR DÖRR
- STPR = STUPRÖR
- BGV = BRANDGASVENTILATION
- UL = UPPSTIGNINGSLUCKA
- BV = BARNVAGN
- RS = RULLSTOL
- FRD = FÖRRÅD

A	Enl. Ändrings-PM A 01	210702	V.Po
BET	ÄNDRINGEN AVSER	DATUM	SKA

BYGGLOVSHANDLING

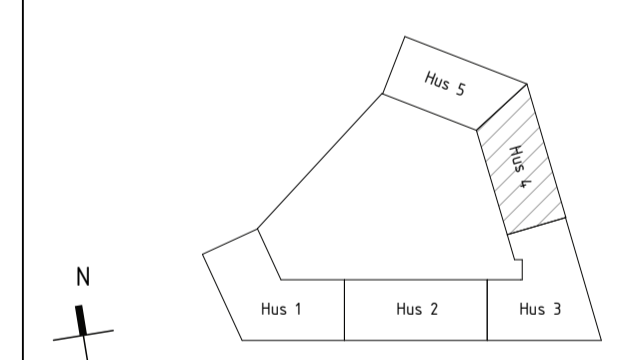
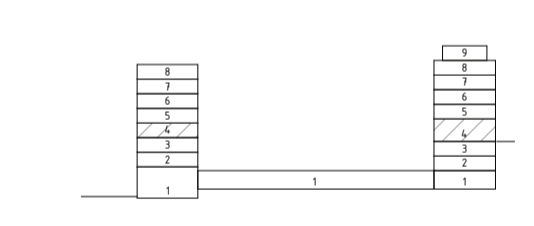

enter
arkitektur

PROJEKT NR P16115	RITAD AV V.Po	HANDLAGGARE G.An
DATUM 2021-05-21	UPPDRAGSANSVÄRIG J.Lt	

KV BRYTAREN MINDRE
NACKA KOMMUN
NYBYGGNAD AV FLERBOSTADSHUS
PLANER
HUS 4, PLAN 4, ENTRÉPLAN

SKALA A1	1:100	NUMMER A-00-1-440	BET A
-------------	-------	----------------------	----------

FÖRKLARING

- +XXX,XX = PLUSHÖJD PÅ FÄRDIGT GOL ANGIVET I METER ENLIGT XX XXX
- NIVÅSKILLNAD MELLAN FÄRDIGT GOLV OCH BALKONG/TERRASS ÄR MAX 20MM
- = BRANDCELLSGRÄNS REI-90
- = BRANDCELLSGRÄNS EI-60
- EI2 30-Sm = DÖRR, PARTI FÖNSTER I RESPEKTIVE BRANDTEKNISK KLASS ENLIGT BRANDBESKRIVNING
- ← = UTRYMNINGSVÄG
- ||||| = KAPPHYLLA (FLYTTBAR)
- G = Garderob (flyttbar)
- DM = Diskmaskin
- HS = Högskap
- ST = Städskap
- K = Kylskap
- F = Frys
- K/F = Kyl- / Frys
- TM = TVättmaskin
- TM = Torktumlare
- TT = Torktumlare
- TS = Torkskap
- VS = Fördelarskap
- ELC = Elcentral
- EL = Elskap
- AK = Anropsknapp hiss
- DA = Dörrautomatik, Armbågskontakt
- PT = Porttelefon
- M = Magnetkontakt för dörr
- STPR = Stuprör
- BGV = Brandgasventilation
- UL = Uppstigningslucka
- BV = Barnvagn
- RS = Rullstol
- FRD = Förråd

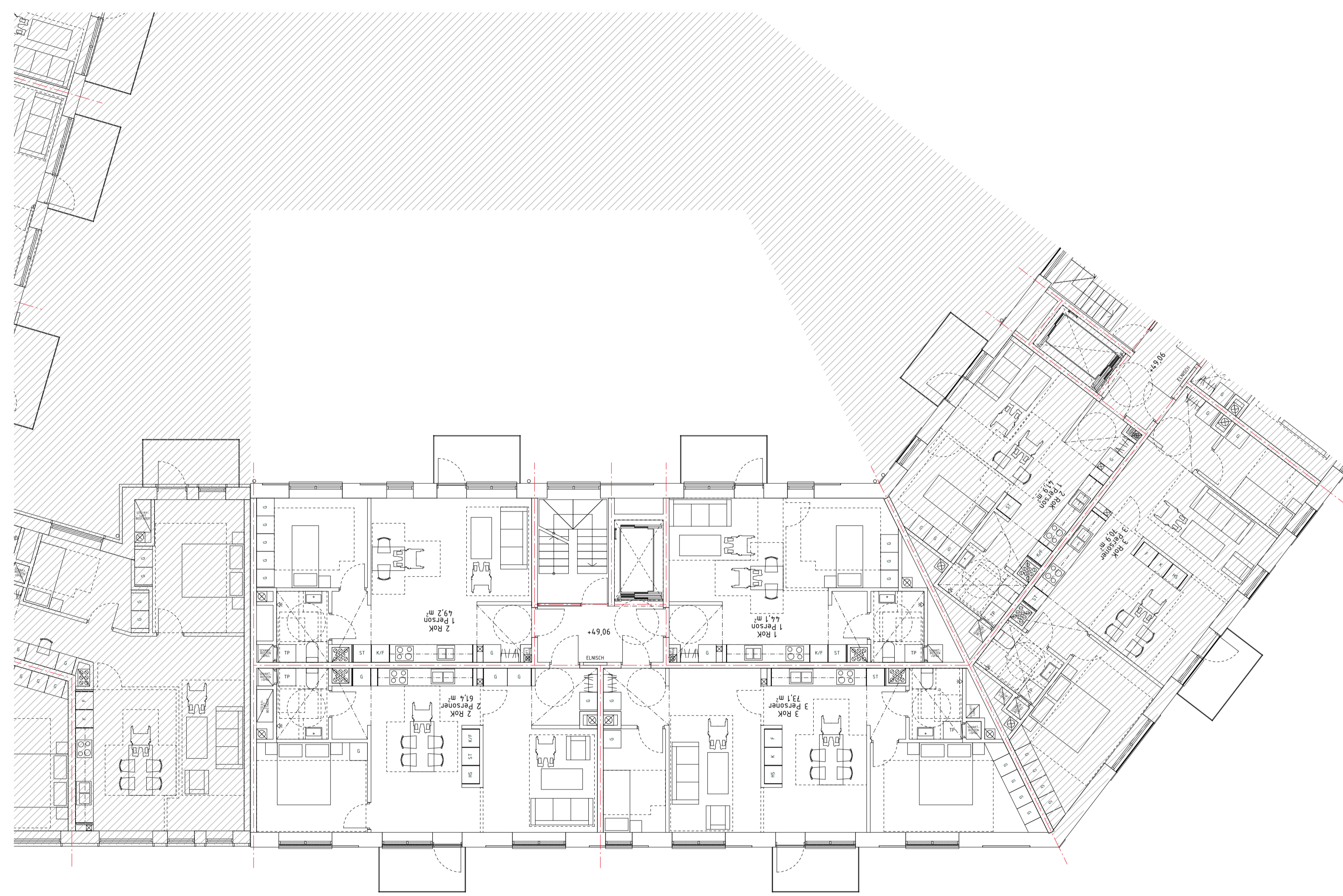

BET	ANT	ÄNDRINGEN AVSER	DATUM	SGK
-----	-----	-----------------	-------	-----

BYGGLOVSHANDLING

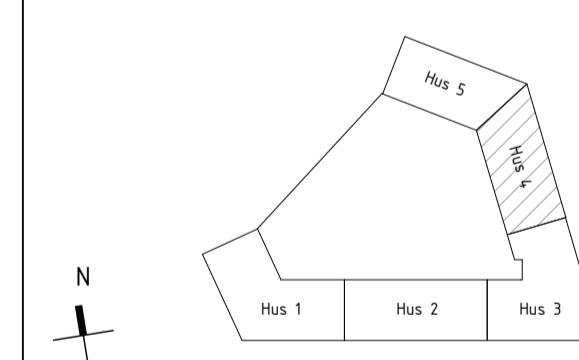
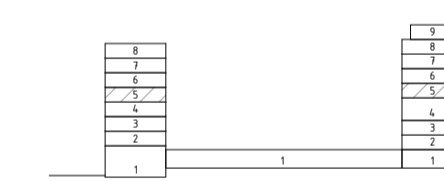

enter arkitektur

PROJEKT NR P16115	RITAD AV V.Po	HANDLAGGARE G.An
DATUM 2021-05-21	UPPDRAGSANSVARG J.Lt	

KV BRYTAREN MINDRE
NACKA KOMMUN
NYBYGGNAD AV FLERBOSTADSHUS

PLANER
HUS 4, PLAN 5

SKALA A1	1:100	NUMMER A-00-1-450	BET
-------------	-------	----------------------	-----

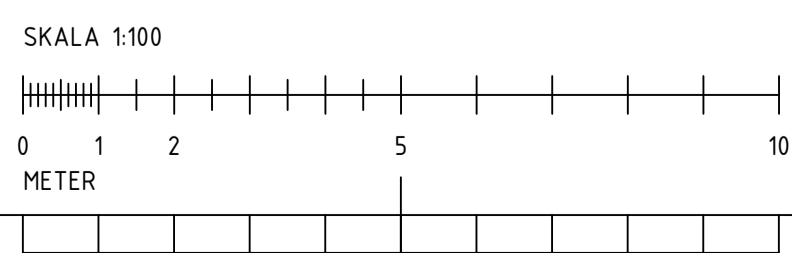

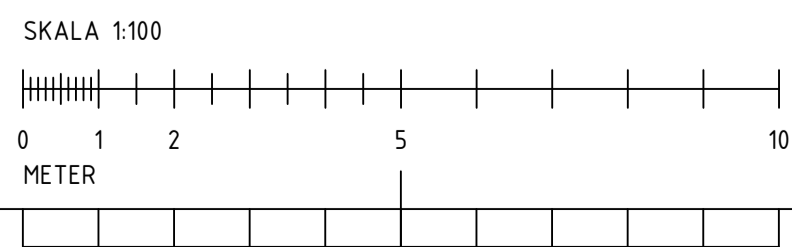
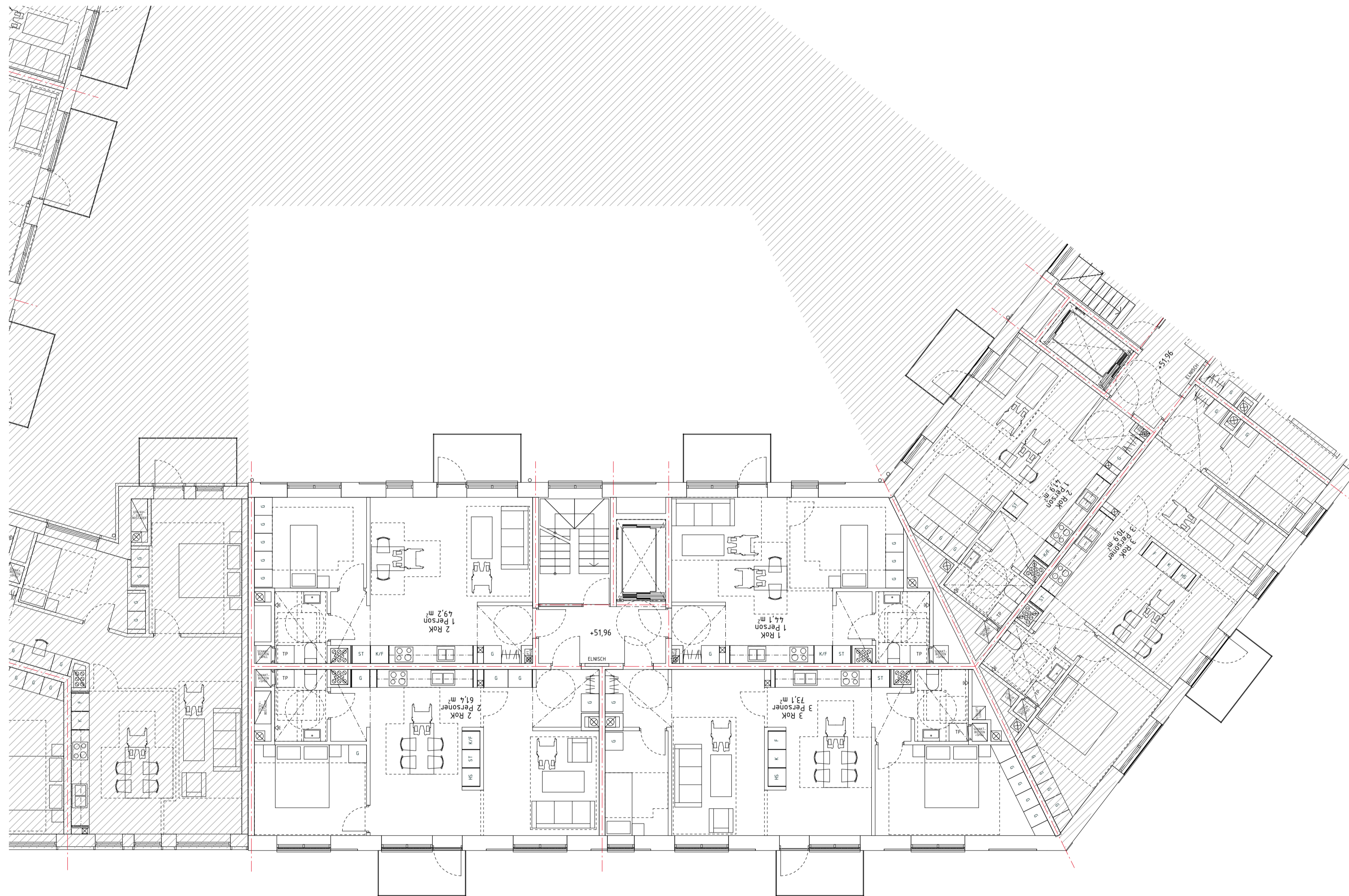

FÖRKLARING

- +XXX,XX = PLUSHÖJD PÅ FÄRDIGT GOL ANGIVET I METER ENLIGT XX XXX
- NIVÅSKILLNAD MELLAN FÄRDIGT GOLV OCH BALKONG/TERRASS ÄR MAX 20MM
- = BRANDCELLSGRÄNS REI-90
- = BRANDCELLSGRÄNS EI-60
- EI2 30-Sm = DÖRR, PARTI, FÖNSTER I RESPEKTIVE BRANDTEKNISK KLASS ENLIGT BRANDBESKRIVNING
- ← = UTRYMNINGSVÄG
- ||||| = KAPPHYLLA (FLYTTBAR)
- G = GARDEROB (FLYTTBAR)
- DM = DISKMASKIN
- HS = HÖGSKÅP
- ST = STÄDSKÅP
- K = KYLSKÅP
- F = FRYSSKÅP
- K/F = KYL- / FRYSSKÅP
- TM = TVÄTTMASKIN
- TM = TVÄTTMASKIN
- TT = TORKTUMLARE
- TS = TORKSKÅP
- VS = FÖRDELARSKÅP
- ELC = ELCENTRAL
- EL = ELSKÅP
- AK = ANRÖPSKNAPP HISS
- DA = DÖRRAUTOMATIK, ARMBÅGSKONTAKT
- PT = PORTTELEFON
- M = MAGNETKONTAKT FÖR DÖRR
- STPR = STUPRÖR
- BGV = BRANDGASVENTILATION
- UL = UPPSTIGNINGSLUCKA
- BV = BARNVAGN
- RS = RULLSTOL
- FRD = FÖRRÅD

BET	ANT	ÄNDRINGEN AVSER	DATUM	SGK
-----	-----	-----------------	-------	-----

BYGGLOVSHANDLING

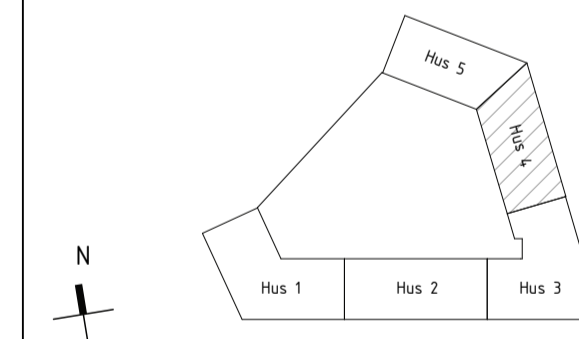
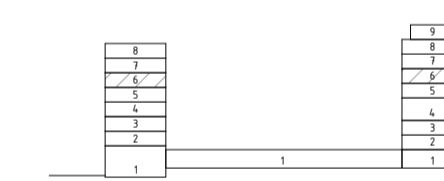

enter arkitektur

PROJEKT NR P16115	RITAD AV V.Po	HANDLAGGARE G.An
DATUM 2021-05-21	UPPDRAGSANSVARG J.Lt	

KV BRYTAREN MINDRE
NACKA KOMMUN
NYBYGGNAD AV FLERBOSTADSHUS
PLANER
HUS 4, PLAN 6

SKALA A1	NUMMER 1:100	BET A-00-1-460
-------------	-----------------	-------------------

FÖRKLARING

- +XXX,XX = PLUSHÖJD PÅ FÄRDIGT GOL ANGIVET I
METER ENLIGT XX XXX
- NIVÅSKILLNAD MELLAN FÄRDIGT GOLV
OCH BALKONG/TERRASS ÄR MAX 20MM
- = BRANDCELLSGRÄNS REI-90
- - - = BRANDCELLSGRÄNS EI-60
- EI2 30-Sm = DÖRR, PARTI FÖNSTER I RESPEKTIVE
BRANDTEKNISK KLASS ENLIGT
BRANDBESKRIVNING
- ← = UTRYMNINGSVÄG
- ||||| = KAPPHYLLA (FLYTTBAR)
- G = GARDEROB (FLYTTBAR)
- DM = DISKMASKIN
- HS = HÖGSKÅP
- ST = STÄDSKÅP
- K = KYLSKÅP
- F = FRYSSKÅP
- K/F = KYL- / FRYSSKÅP
- TM = TVÄTTMASKIN
- TM = TVÄTTMASKIN
- TT = TORKTUMLARE
- TS = TORKSKÅP
- VS = FÖRDELARSKÅP
- ELC = ELCENTRAL
- EL = ELSKÅP
- AK = ANRÖPSKNAPP HISS
- DA = DÖRRAUTOMATIK, ARMBÅGSKONTAKT
- PT = PORTTELEFON
- M = MAGNETKONTAKT FÖR DÖRR
- STPR = STUPRÖR
- BGV = BRANDGASVENTILATION
- UL = UPPSTIGNINGSLUCKA
- BV = BARNVAGN
- RS = RULLSTOL
- FRD = FÖRRÅD

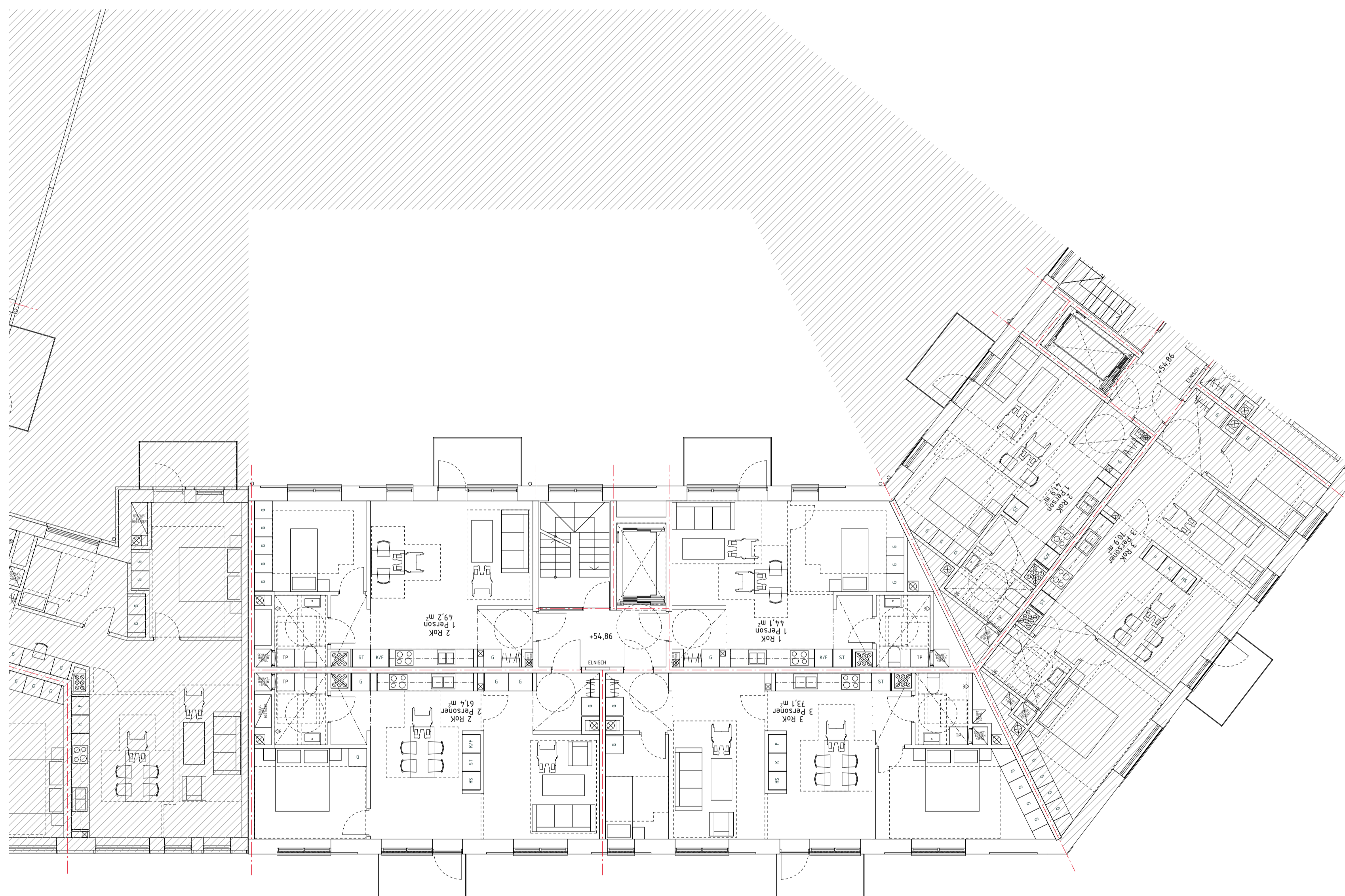

BET	ANT	ÄNDRINGEN AVSER	DATUM	SGK
-----	-----	-----------------	-------	-----

BYGGLOVSHANDLING

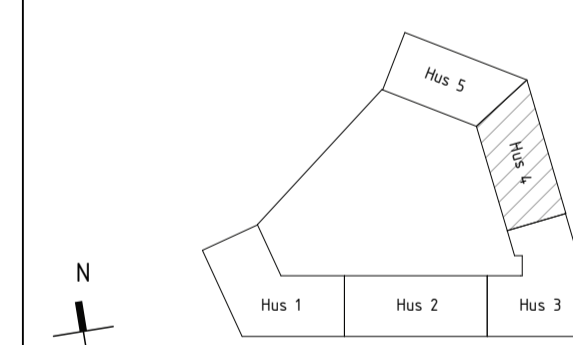
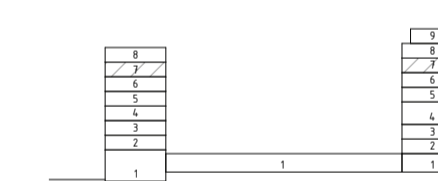

enter
arkitektur

PROJEKT NR P16115	RITAD AV V.Po	HANDLAGGARE G.An
DATUM 2021-05-21	UPPDRAGSANSVARG J.Lt	

KV BRYTAREN MINDRE
NACKA KOMMUN
NYBYGGNAD AV FLERBOSTADSHUS

PLANER
HUS 4, PLAN 7

SKALA A1	1:100	NUMMER A-00-1-470	BET
-------------	-------	----------------------	-----



FÖRKLARING

- +XXX,XX = PLUSHÖJD PÅ FÄRDIGT GOL ANGIVET I
METER ENLIGT XX XXX
- NIVÅSKILLNAD MELLAN FÄRDIGT GOLV
OCH BALKONG/TERRASS ÄR MAX 20MM
- = BRANDCELLSGRÄNS REI-90
- = BRANDCELLSGRÄNS EI-60
- EI2 30-Sm = DÖRR, PARTI, FÖNSTER I RESPEKTIVE
BRANDTEKNISK KLASS ENLIGT
BRANDBESKRIVNING
- ← = UTRYMNINGSVÄG
- ||||| = KAPPHYLLA (FLYTTBAR)
- G = GARDEROB (FLYTTBAR)
- DM = DISKMASKIN
- HS = HÖGSKÅP
- ST = STÄDSKÅP
- K = KYLSKÅP
- F = FRYSSKÅP
- K/F = KYL- / FRYSSKÅP
- TM = TVÄTTMASKIN
- TM = TVÄTTMASKIN
- TT = TORKTUMLARE
- TS = TORKSKÅP
- VS = FÖRDELARSKÅP
- ELC = ELCENTRAL
- EL = ELSKÅP
- AK = ANRÖPSKNAPP HISS
- DA = DÖRRAUTOMATIK, ARMBÅGSKONTAKT
- PT = PORTTELEFON
- M = MAGNETKONTAKT FÖR DÖRR
- STPR = STUPRÖR
- BGV = BRANDGASVENTILATION
- UL = UPPSTIGNINGSLUCKA
- BV = BARNVAGN
- RS = RULLSTOL
- FRD = FÖRRÅD

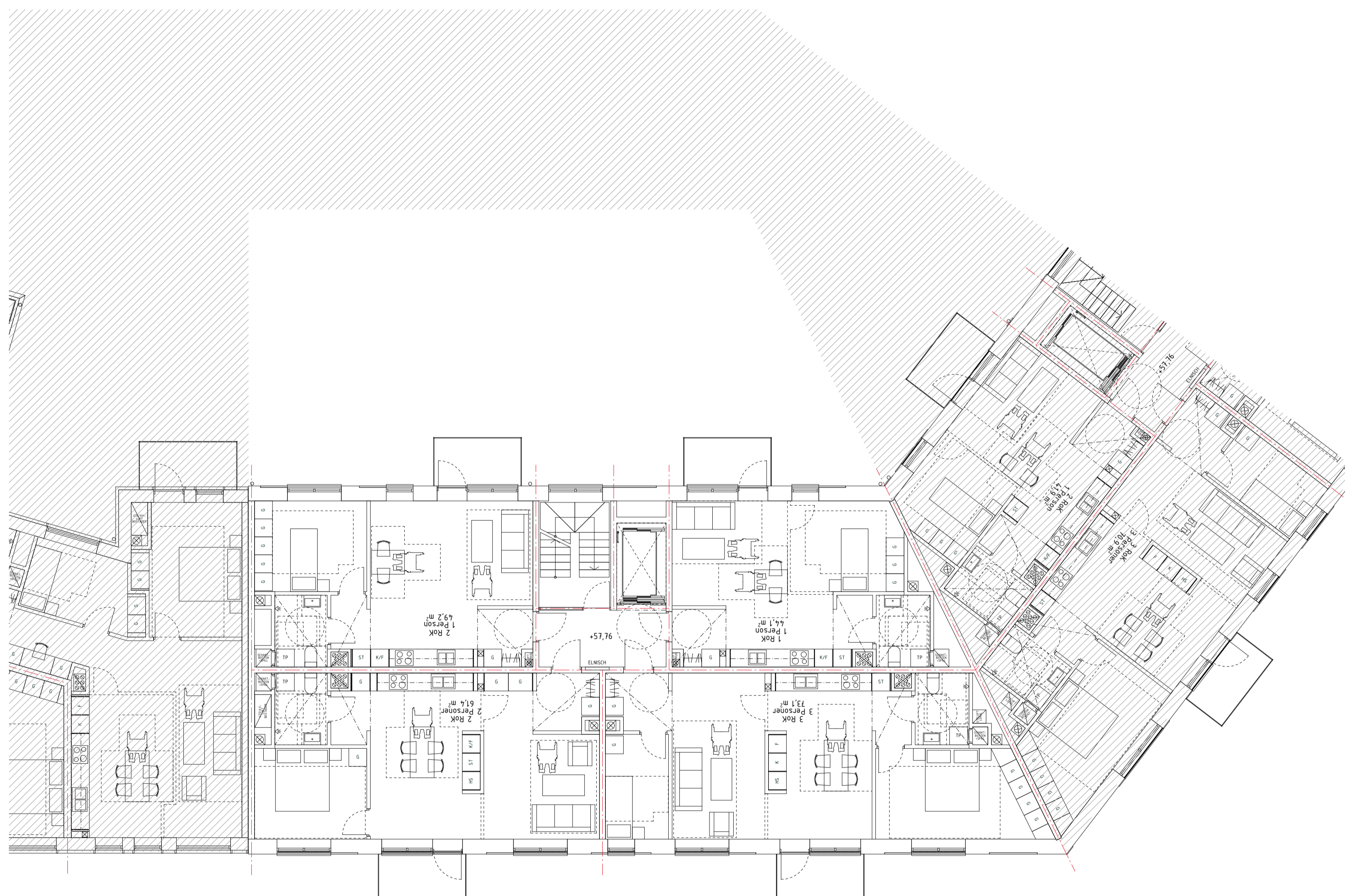

BET	ANT	ÄNDRINGEN AVSER	DATUM	SGK
-----	-----	-----------------	-------	-----

BYGGLOVSHANDLING

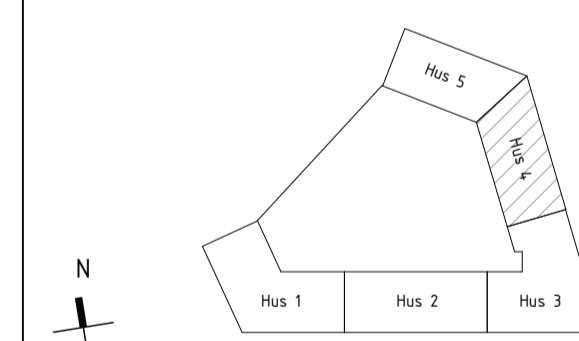
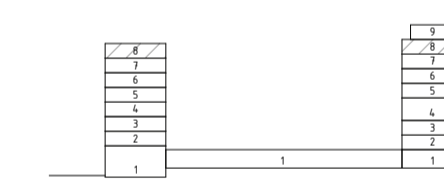

enter
arkitektur

PROJEKT NR P16115	RITAD AV V.Po	HANDLAGGARE G.An
DATUM 2021-05-21	UPPDRAGSANSVARIG J.Lt	

KV BRYTAREN MINDRE
NACKA KOMMUN
NYBYGGNAD AV FLERBOSTADSHUS

PLANER
HUS 4, PLAN 8

SKALA A1	1:100	NUMMER A-00-1-480	BET
-------------	-------	----------------------	-----



FÖRKLARING

- +XXX,XX = PLUSHÖJD PÅ FÄRDIGT GOL ANGIVET I METER ENLIGT XX XXX
- NIVÅSKILLNAD MELLAN FÄRDIGT GOLV OCH BALKONG/TERRASS ÄR MAX 20MM
- = BRANDCELLSGRÄNS REI-90
- - - = BRANDCELLSGRÄNS EI-60
- EI2 30-Sm = DÖRR, PARTI FÖNSTER I RESPEKTIVE BRANDTEKNISK KLAS ENLIGT BRANDBESKRIVNING
- ← = UTRYMNINGSVÄG
- ||||| = KAPPHYLLA (FLYTTBAR)
- G = GARDEROB (FLYTTBAR)
- DM = DISKMASKIN
- HS = HÖGSKÅP
- ST = STÄDSKÅP
- K = KYLSKÅP
- F = FRYSSKÅP
- K/F = KYL- / FRYSSKÅP
- TM = TVÄTTMASKIN
- TM = TVÄTTMASKIN
- TT = TORKTUMLARE
- TS = TORKSKÅP
- VS = FÖRDELARSKÅP
- ELC = ELCENTRAL
- EL = ELSKÅP
- AK = ANRÖPSKNAPP HISS
- DA = DÖRRAUTOMATIK, ARMBÄGSKONTAKT
- PT = PORTTELEFON
- M = MAGNETKONTAKT FÖR DÖRR
- STPR = STUPRÖR
- BGV = BRANDGASVENTILATION
- UL = UPPSTIGNINGSLUCKA
- BV = BARNVAGN
- RS = RULLSTOL
- FRD = FÖRRÅD

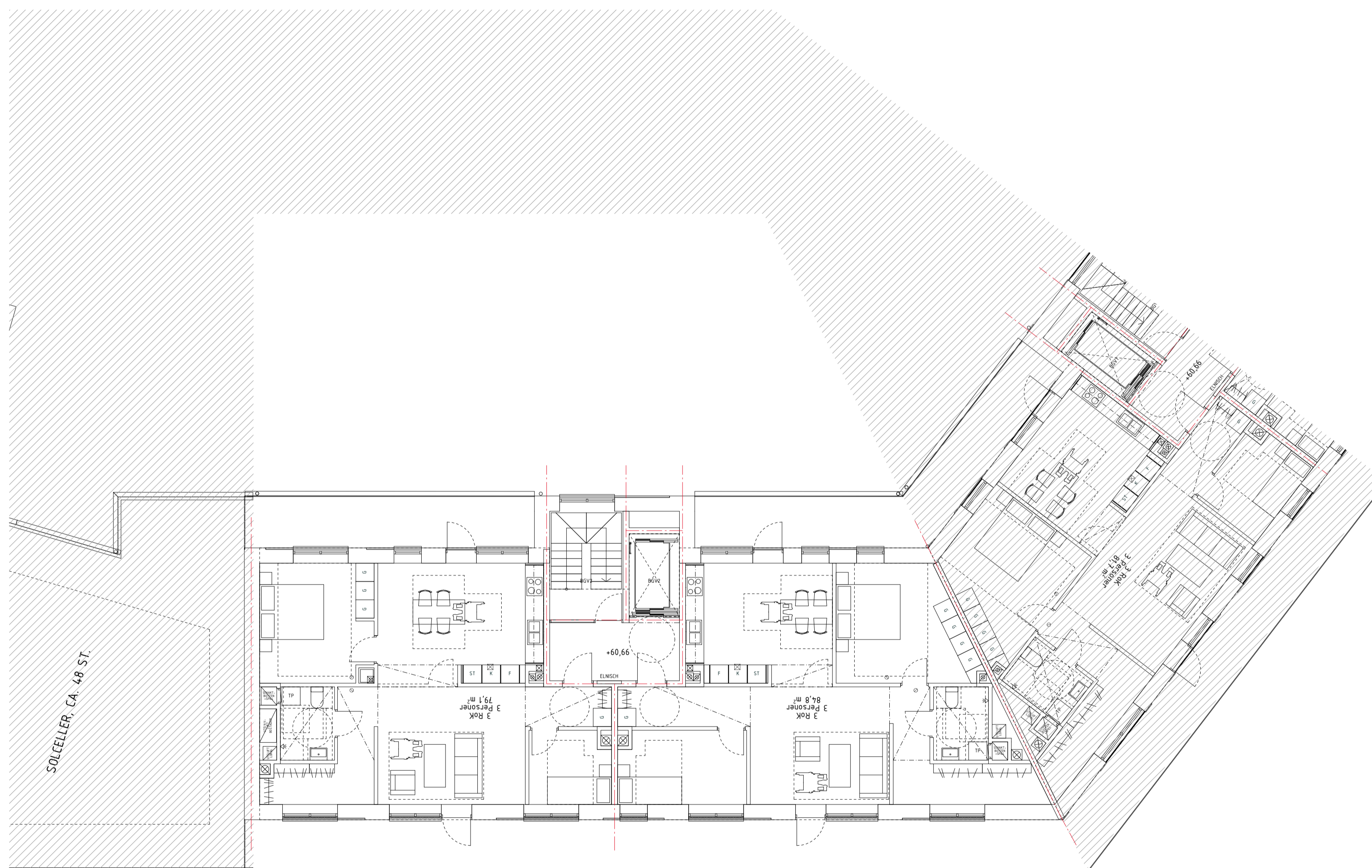

BET	ANT	ÄNDRINGEN AVSER	DATUM	SGK
-----	-----	-----------------	-------	-----

BYGGLOVSHANDLING

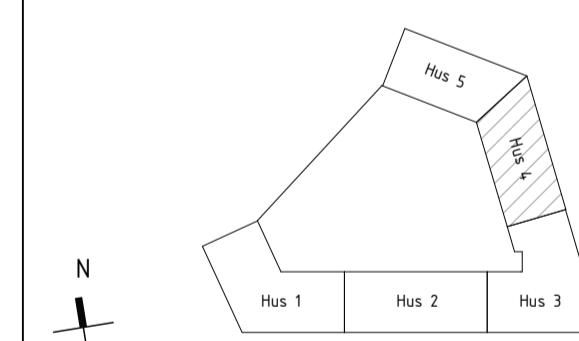
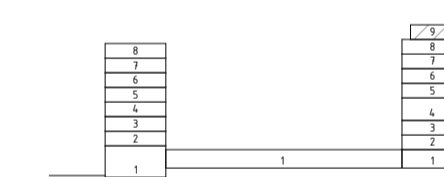

enter arkitektur

PROJEKT NR P16115	RITAD AV V.Po	HANDLAGGARE G.An
DATUM 2021-05-21	UPPDRAGSANSVÄRIG J.Lt	

KV BRYTAREN MINDRE
NACKA KOMMUN
NYBYGGNAD AV FLERBOSTADSHUS

PLANER
HUS 4, PLAN 9

SKALA A1	1:100	NUMMER A-00-1-490	BET
-------------	-------	----------------------	-----

SKALA 1:100



FÖRKLARING

- +XXX,XX = PLUSHÖJD PÅ FÄRDIGT GOL ANGIVET I METER ENLIGT XX XXX
- NIVÅSKILLNAD MELLAN FÄRDIGT GOLV OCH BALKONG/TERRASS ÄR MAX 20MM
- = BRANDCELLSGRÄNS REI-90
- - - = BRANDCELLSGRÄNS EI-60
- EI2 30-Sm = DÖRR, PARTI FÖNSTER I RESPEKTIVE BRANDTEKNISK KLASSEN ENLIGT BRANDBESKRIVNING
- ← = UTRYMNINGSVÄG
- ||||| = KAPPHYLLA (FLYTTBAR)
- G = GARDEROB (FLYTTBAR)
- DM = DISKMASKIN
- HS = HÖGSKÅP
- ST = STÄDSKÅP
- K = KYLSKÅP
- F = FRYSSKÅP
- K/F = KYL- / FRYSSKÅP
- TM = TVÄTTMASKIN
- TM = TVÄTTMASKIN
- TT = TÖRKTUMLARE
- TS = TÖRRSKÅP
- VS = FÖRDELARSKÅP
- ELC = ELCENTRAL
- EL = ELSKÅP
- AK = ANRÖPSKNAPP HISS
- DA = DÖRRAUTOMATIK, ARMBÄGSKONTAKT
- PT = PORTTELEFON
- M = MAGNETKONTAKT FÖR DÖRR
- STPR = STUPRÖR
- BGV = BRANDGASVENTILATION
- UL = UPPSTIGNINGSLUCKA
- BV = BARNVAGN
- RS = RULLSTOL
- FRD = FÖRRÅD

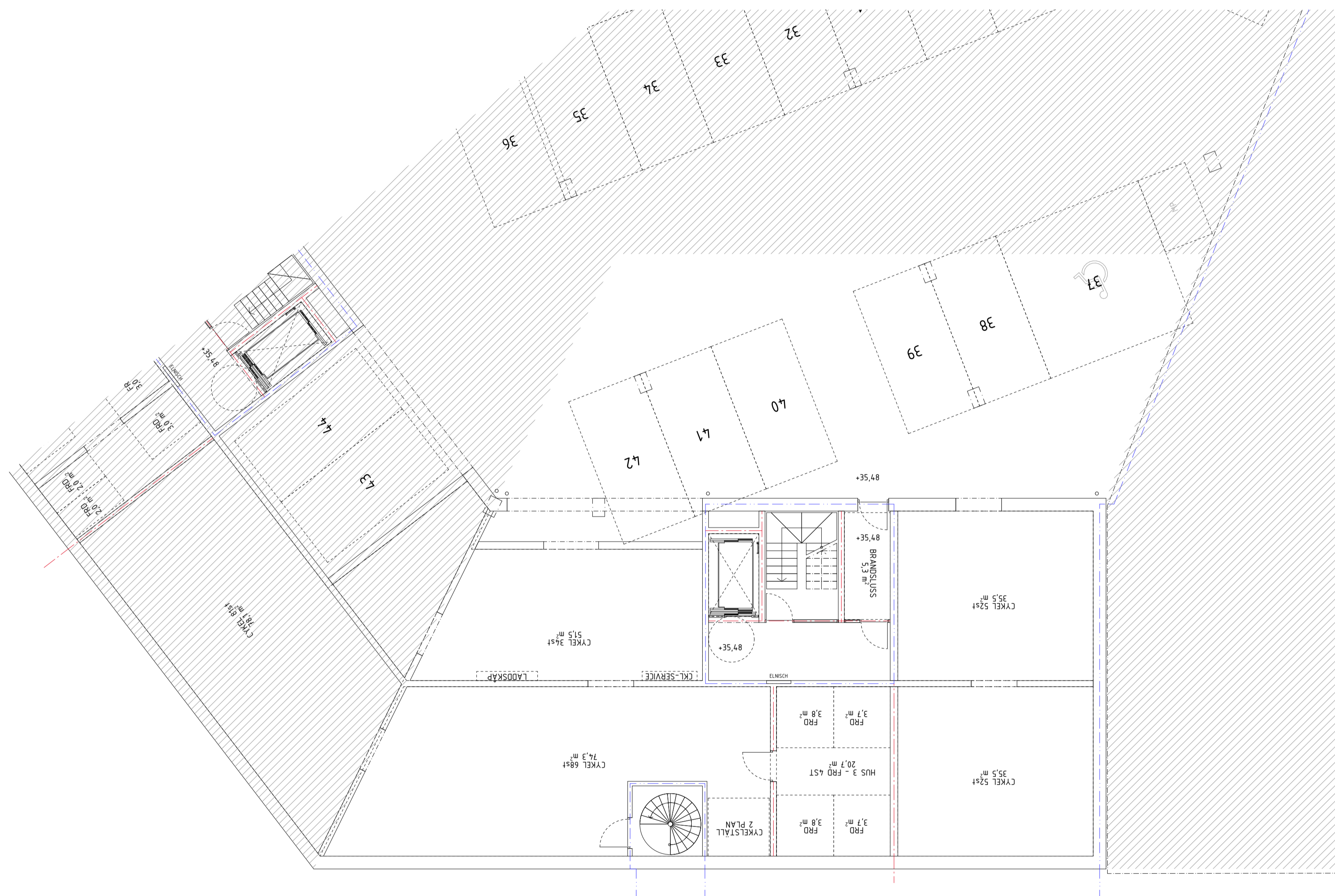

BET	ANT	ÄNDRINGEN AVSER	DATUM	SGN
-----	-----	-----------------	-------	-----

BYGGLOVSHANDLING

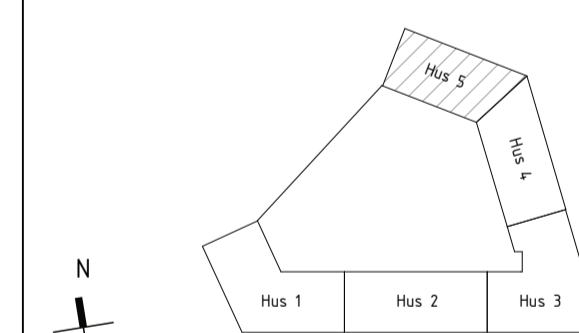
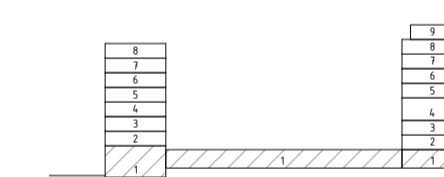

enter arkitektur

PROJEKT NR P16115	RITAD AV V.Po	HANDLAGGARE G.An
DATUM 2021-05-21	UPPDRAGSANSVARG J.Lt	

KV BRYTAREN MINDRE
NACKA KOMMUN
NYBYGGNAD AV FLERBOSTADSHUS
PLANER
HUS 5, PLAN 1

SKALA A1	NUMMER 1:100	BET A-00-1-510
-------------	-----------------	-------------------

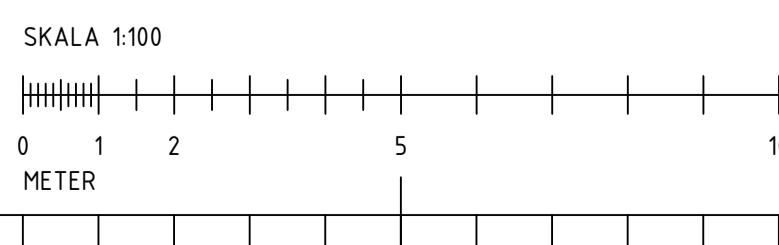

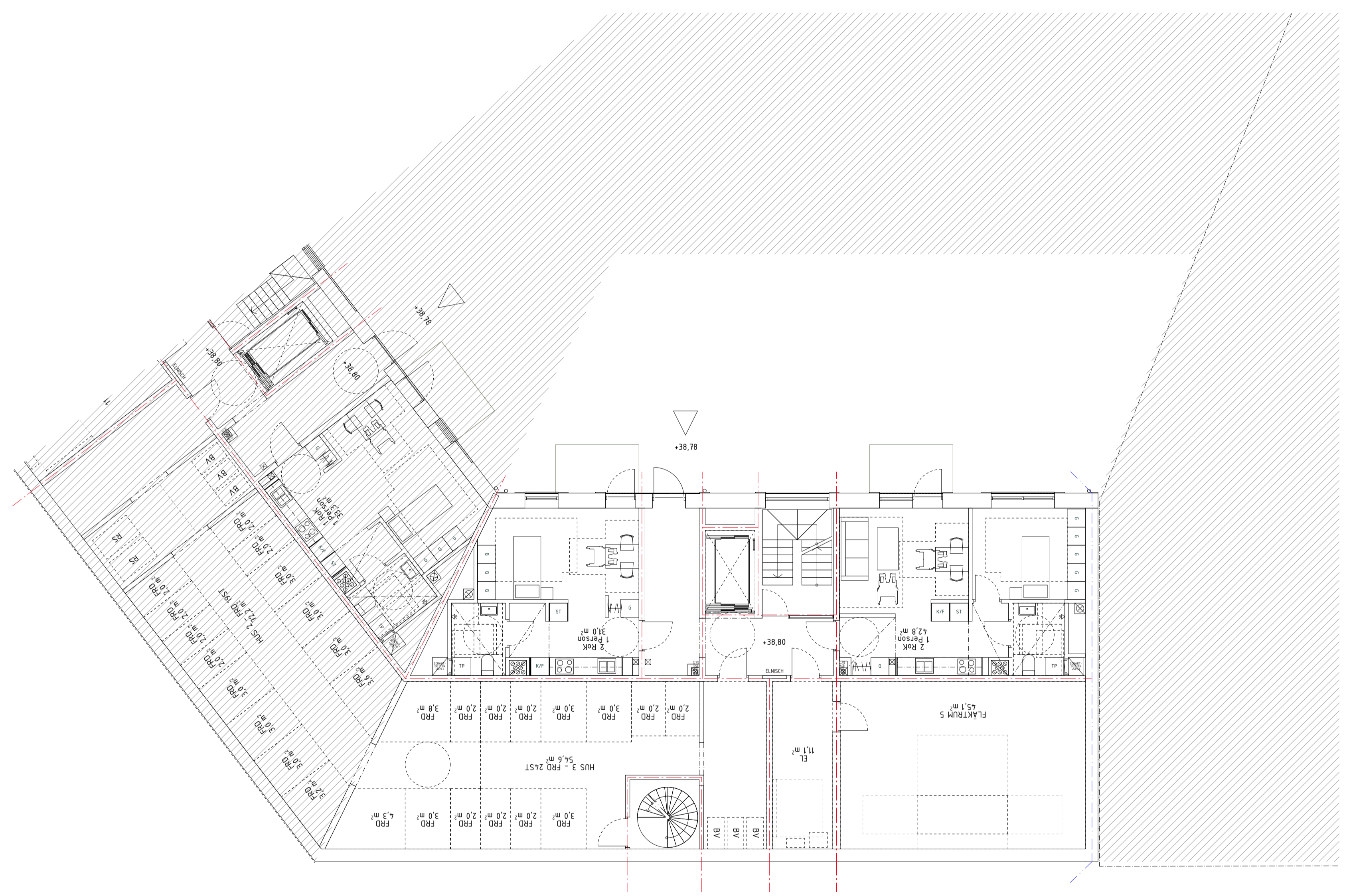

FÖRKLARING

- +XXX,XX = PLUSHÖJD PÅ FÄRDIGT GOL ANGIVET I
METER ENLIGT XX XXX
- NIVÅSKILLNAD MELLAN FÄRDIGT GOLV
OCH BALKONG/TERRASS ÄR MAX 20MM
- = BRANDCELLSGRÄNS REI-90
- - - = BRANDCELLSGRÄNS EI-60
- EI2 30-Sm = DÖRR, PARTI FÖNSTER I RESPEKTIVE
BRANDTEKNISK KLAS ENLIGT
BRANDBESKRIVNING
- ← = UTRYMNINGSVÄG
- ||||| = KAPPHYLLA (FLYTTBAR)
- G = GARDEROB (FLYTTBAR)
- DM = DISKMASKIN
- HS = HÖGSKÅP
- ST = STÄDSKÅP
- K = KYLSKÅP
- F = FRYSSKÅP
- K/F = KYL- / FRYSSKÅP
- TM = TVÄTTMASKIN
- TM = TVÄTTMASKIN
- TT = TORKTUMLARE
- TS = TORKSKÅP
- VS = FÖRDELARSKÅP
- ELC = ELCENTRAL
- EL = ELSKÅP
- AK = ANRÖPSKNAPP HISS
- DA = DÖRRAUTOMATIK, ARMBÄGSKONTAKT
- PT = PORTTELEFON
- M = MAGNETKONTAKT FÖR DÖRR
- STPR = STUPRÖR
- BGV = BRANDGASVENTILATION
- UL = UPPSTIGNINGSLUCKA
- BV = BARNVAGN
- RS = RULLSTOL
- FRD = FÖRRÅD

BET	ANT	ÄNDRINGEN AVSER	DATUM	SGK
-----	-----	-----------------	-------	-----

BYGGLOVSHANDLING

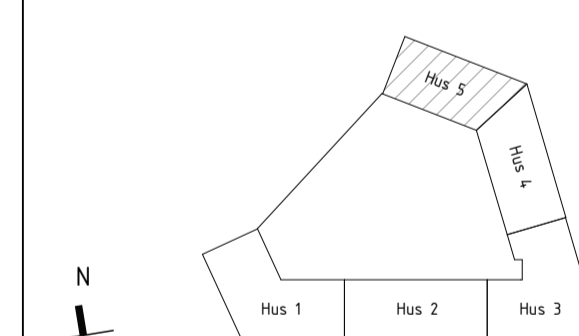
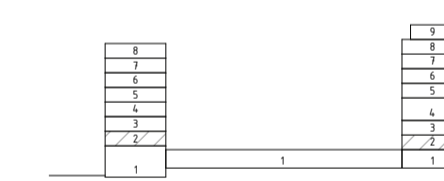

enter
arkitektur

PROJEKT NR P16115	RITAD AV V.Po	HANDLAGGARE G.An
DATUM 2021-05-21	UPPDRAGSANSVARG J.Lt	

KV BRYTAREN MINDRE
NACKA KOMMUN
NYBYGGNAD AV FLERBOSTADSHUS

PLANER
HUS 5, PLAN 2

SKALA A1	1:100	NUMMER A-00-1-520	BET
-------------	-------	----------------------	-----

SKALA 1:100



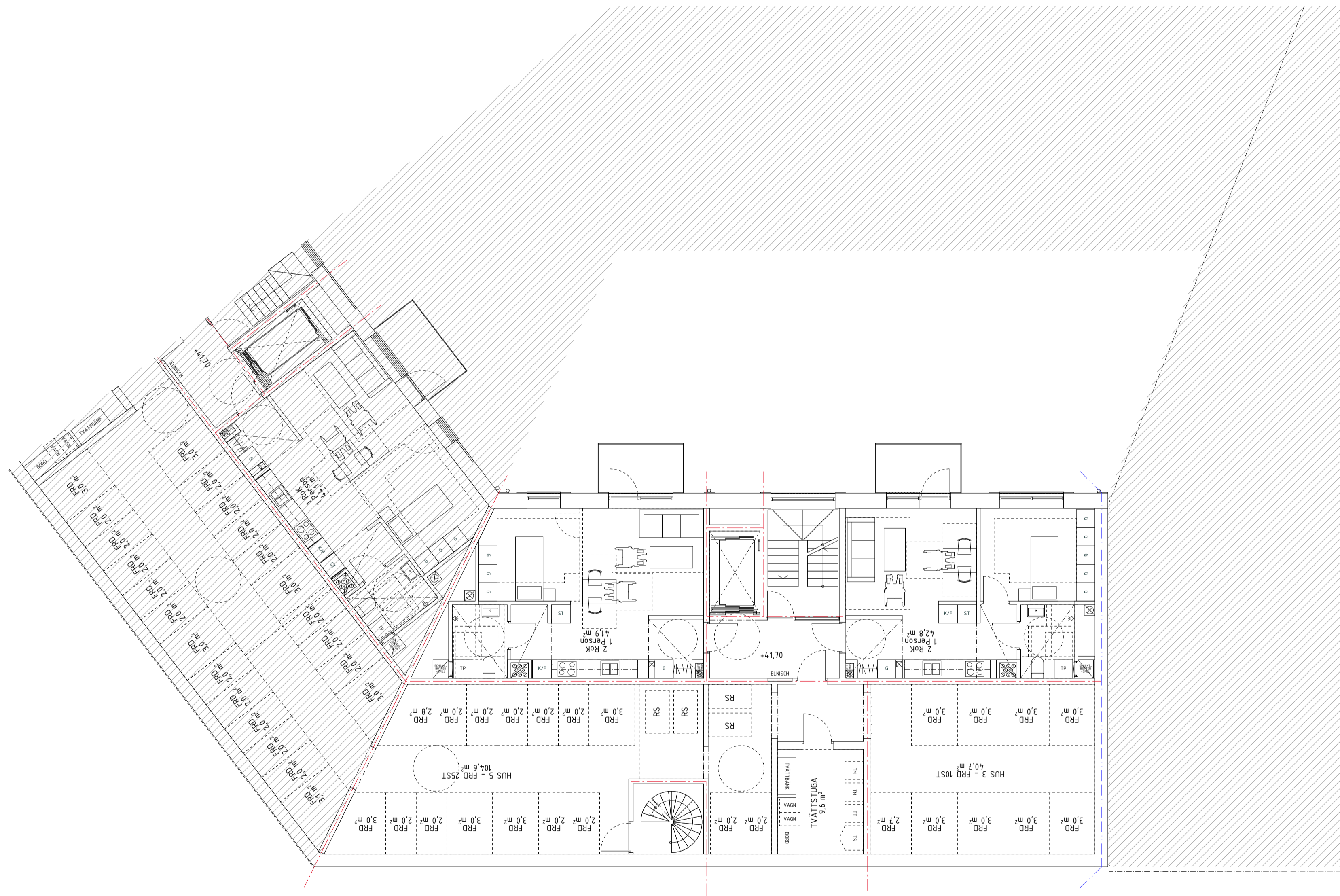

FÖRKLARING

- +XXX,XX = PLUSHÖJD PÅ FÄRDIGT GOL ANGIVET I METER ENLIGT XX XXX
- NIVÅSKILLNAD MELLAN FÄRDIGT GOLV OCH BALKONG/TERRASS ÄR MAX 20MM
- = BRANDCELLSGRÄNS REI-90
- - - = BRANDCELLSGRÄNS EI-60
- EI2 30-Sm = DÖRR, PARTI FÖNSTER I RESPEKTIVE BRANDTEKNISK KLASS ENLIGT BRANDBESKRIVNING
- ← = UTRYMNINGSVÄG
- ||||| = KAPPHYLLA (FLYTTBAR)
- G = GARDEROB (FLYTTBAR)
- DM = DISKMASKIN
- HS = HÖGSKÅP
- ST = STÄDSKÅP
- K = KYLSKÅP
- F = FRYSSKÅP
- K/F = KYL- / FRYSSKÅP
- TM = TVÄTTMASKIN
- TM = TVÄTTMASKIN
- TT = TORKTUMLARE
- TS = TORKSKÅP
- VS = FÖRDELARSKÅP
- ELC = ELCENTRAL
- EL = ELSKÅP
- AK = ANRÖPSKNAPP HISS
- DA = DÖRRAUTOMATIK, ARMBÅGSKONTAKT
- PT = PORTTELEFON
- M = MAGNETKONTAKT FÖR DÖRR
- STPR = STUPRÖR
- BGV = BRANDGASVENTILATION
- UL = UPPSTIGNINGSLUCKA
- BV = BARNVAGN
- RS = RULLSTOL
- FRD = FÖRRÅD

BET	ANT	ÄNDRINGEN AVSER	DATUM	SGK
-----	-----	-----------------	-------	-----

BYGGLOVSHANDLING

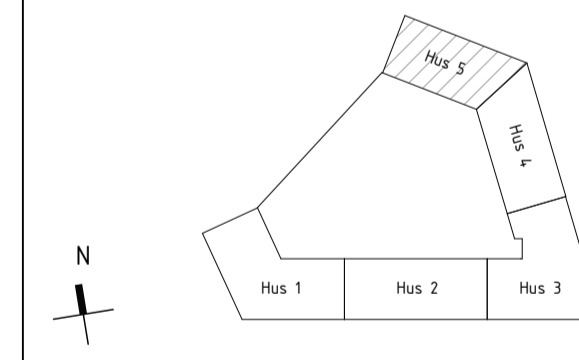
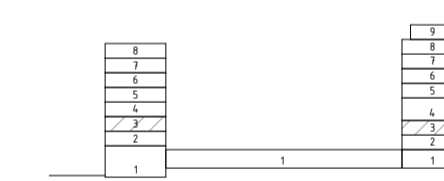

enter arkitektur

PROJEKT NR P16115	RITAD AV V.Po	HANDLAGGARE G.An
DATUM 2021-05-21	UPPDRAGSANSVARIG J.Lt	

KV BRYTAREN MINDRE
NACKA KOMMUN
NYBYGGNAD AV FLERBOSTADSHUS

PLANER
HUS 5, PLAN 3

SKALA A1	1:100	NUMMER A-00-1-530	BET
-------------	-------	----------------------	-----

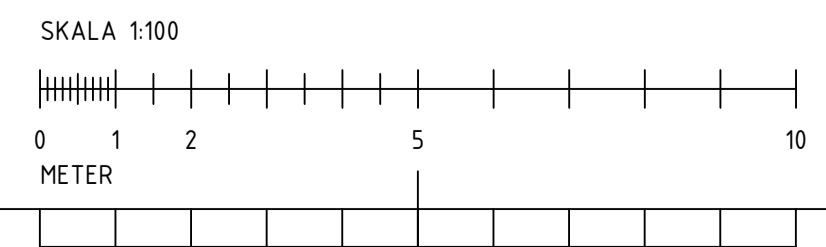

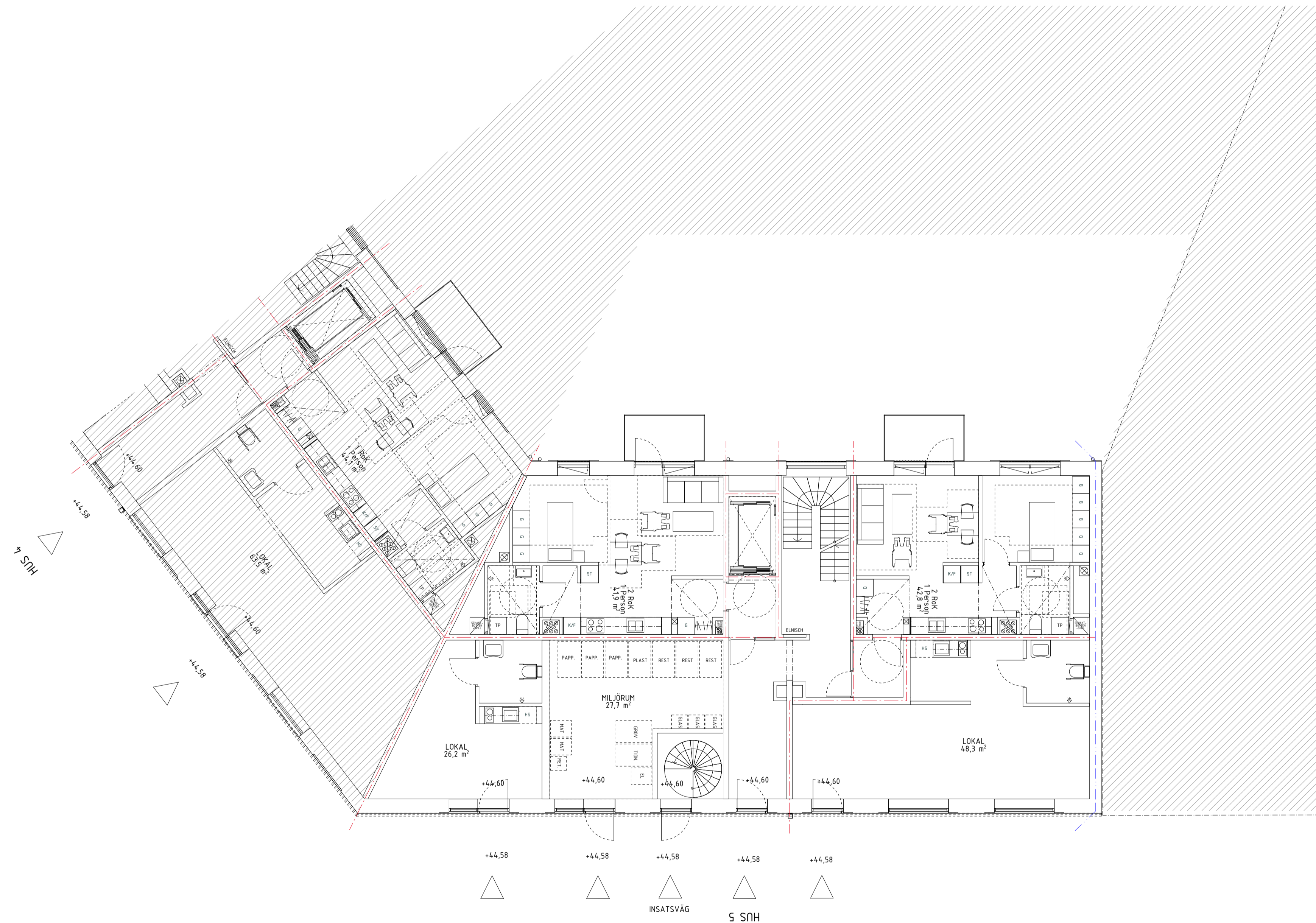

FÖRKLARING

- +XXX,XX = PLUSHÖJD PÅ FÄRDIGT GOL ANGIVET I METER ENLIGT XX XXX
- NIVÅSKILLNAD MELLAN FÄRDIGT GOLV OCH BALKONG/TERRASS ÄR MAX 20MM
- = BRANDCELLSGRÄNS REI-90
- = BRANDCELLSGRÄNS EI-60
- = BRANDCELLSGRÄNS EI-30
- EIS 30-Sm = DÖRR, PARTI, FÖNSTER I RESPEKTIVE BRANDTEKNISK KLASS ENLIGT BRANDBESKRIVNING
- ← = UTRYMNINGSVÄG
- ||||| = KAPPHYLLA (FLYTTBAR)
- G = GARDEROB (FLYTTBAR)
- DM = DISKMASKIN
- HS = HÖGSKÅP
- ST = STÅDSKÅP
- K = KYLSKÅP
- F = FRYSSKÅP
- K/F = KYL- / FRYSSKÅP
- TM = TVÄTTMASKIN
- TM = TVÄTTMASKIN
- TT = TÖRKTUMLÄRE
- TS = TÖRRSKÅP
- VS = FÖRDELARSKÅP
- ELC = ELCENTRAL
- EL = ELSKÅP
- AK = ANROPSKNAPP HISS
- DA = DÖRRAUTOMATIK, ARMBÅGSKONTAKT
- PT = PORTTELEFON
- M = MAGNETKONTAKT FÖR DÖRR
- STPR = STUPRÖR
- BGV = BRANDGASVENTILATION
- UL = UPPSTIGNINGSLUCKA
- BV = BARNVAGN
- RS = RULLSTOL
- FRD = FÖRRÅD

A	Enl. Ändrings-PM A 01	210702	V.Po
BET	ANDRINGEN AVSER	DATUM	SKALA

BYGGLOVSHANDLING

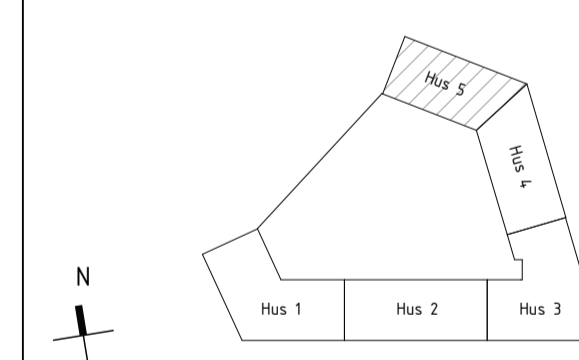
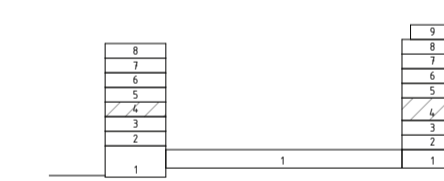

enter arkitektur

PROJEKT NR P16115	RITAD AV V.Po	HANDLAGGARE G.An
DATUM 2021-05-21	UPPDRAGSANSVARIG J.Lt	

KV BRYTAREN MINDRE
NACKA KOMMUN
NYBYGGNAD AV FLERBOSTADSHUS
PLANER
HUS 5, PLAN 4, ENTRÉPLAN

SKALA A1	NUMMER 1:100	NUMMER A-00-1-540	BET A
-------------	-----------------	----------------------	----------

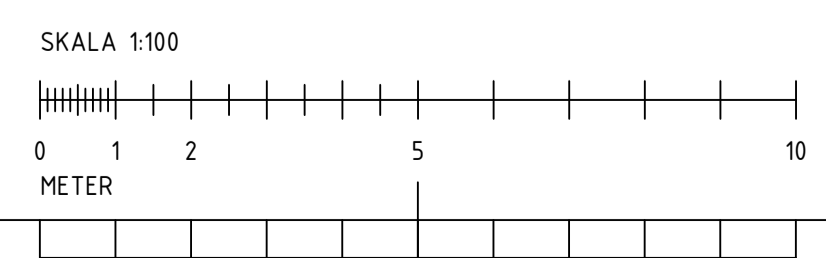

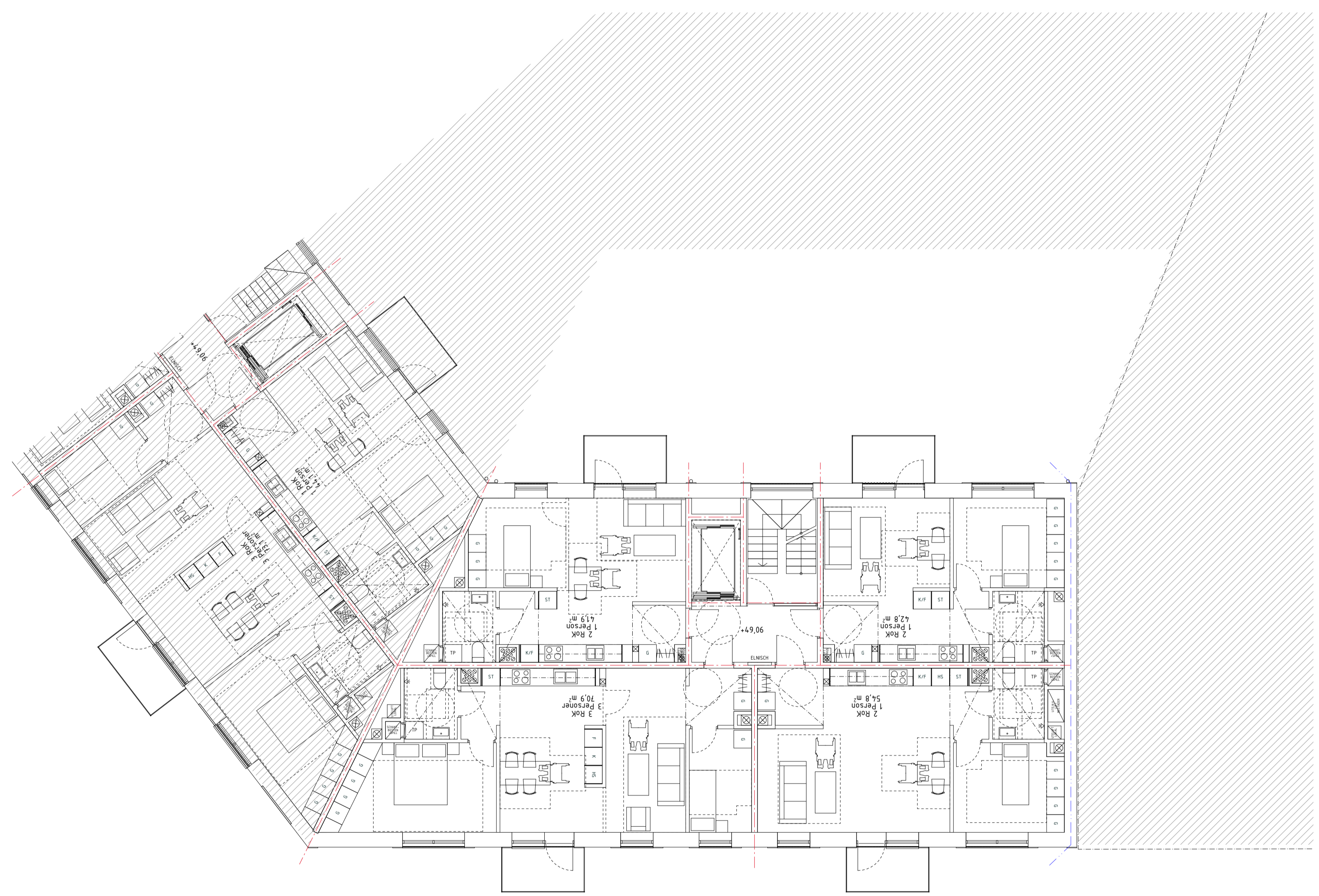

FÖRKLARING

- +XXX,XX = PLUSHÖJD PÅ FÄRDIGT GOL ANGIVET I METER ENLIGT XX XXX
- NIVÅSKILLNAD MELLAN FÄRDIGT GOLV OCH BALKONG/TERRASS ÄR MAX 20MM
- = BRANDCELLSGRÄNS REI-90
- = BRANDCELLSGRÄNS EI-60
- EI2 30-Sm = DÖRR, PARTI, FÖNSTER I RESPEKTIVE BRANDTEKNISK KLASS ENLIGT BRANDBESKRIVNING
- ← = UTRYMNINGSVÄG
- ||||| = KAPPHYLLA (FLYTTBAR)
- G = GARDEROB (FLYTTBAR)
- DM = DISKMASKIN
- HS = HÖGSKÅP
- ST = STÄDSKÅP
- K = KYLSKÅP
- F = FRYSSKÅP
- K/F = KYL- / FRYSSKÅP
- TM = TVÄTTMASKIN
- TM = TVÄTTMASKIN
- TT = TORKTUMLARE
- TS = TORKSKÅP
- VS = FÖRDELARSKÅP
- ELC = ELCENTRAL
- EL = ELSKÅP
- AK = ANRÖPSKNAPP HISS
- DA = DÖRRAUTOMATIK, ARMBÅGSKONTAKT
- PT = PORTTELEFON
- M = MAGNETKONTAKT FÖR DÖRR
- STPR = STUPRÖR
- BGV = BRANDGASVENTILATION
- UL = UPPSTIGNINGSLUCKA
- BV = BARNVAGN
- RS = RULLSTOL
- FRD = FÖRRÅD

BET	ANT	ÄNDRINGEN AVSER	DATUM	SGK
-----	-----	-----------------	-------	-----

BYGGLOVSHANDLING

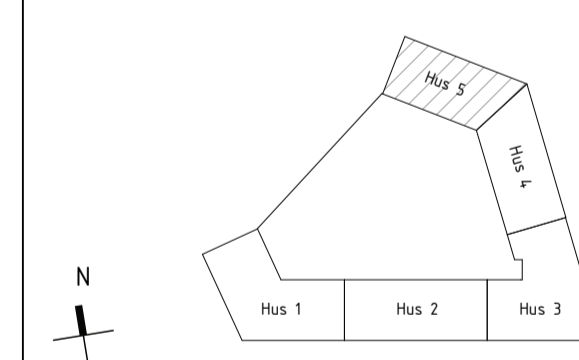
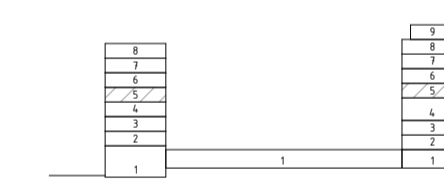

enter arkitektur

PROJEKT NR P16115	RITAD AV V.Po	HANDLAGGARE G.An
DATUM 2021-05-21	UPPDRAGSANSVARIG J.Lt	

KV BRYTAREN MINDRE
NACKA KOMMUN
NYBYGGNAD AV FLERBOSTADSHUS

PLANER
HUS 5, PLAN 5

SKALA A1	1:100	NUMMER A-00-1-550	BET
-------------	-------	----------------------	-----

SKALA 1:100



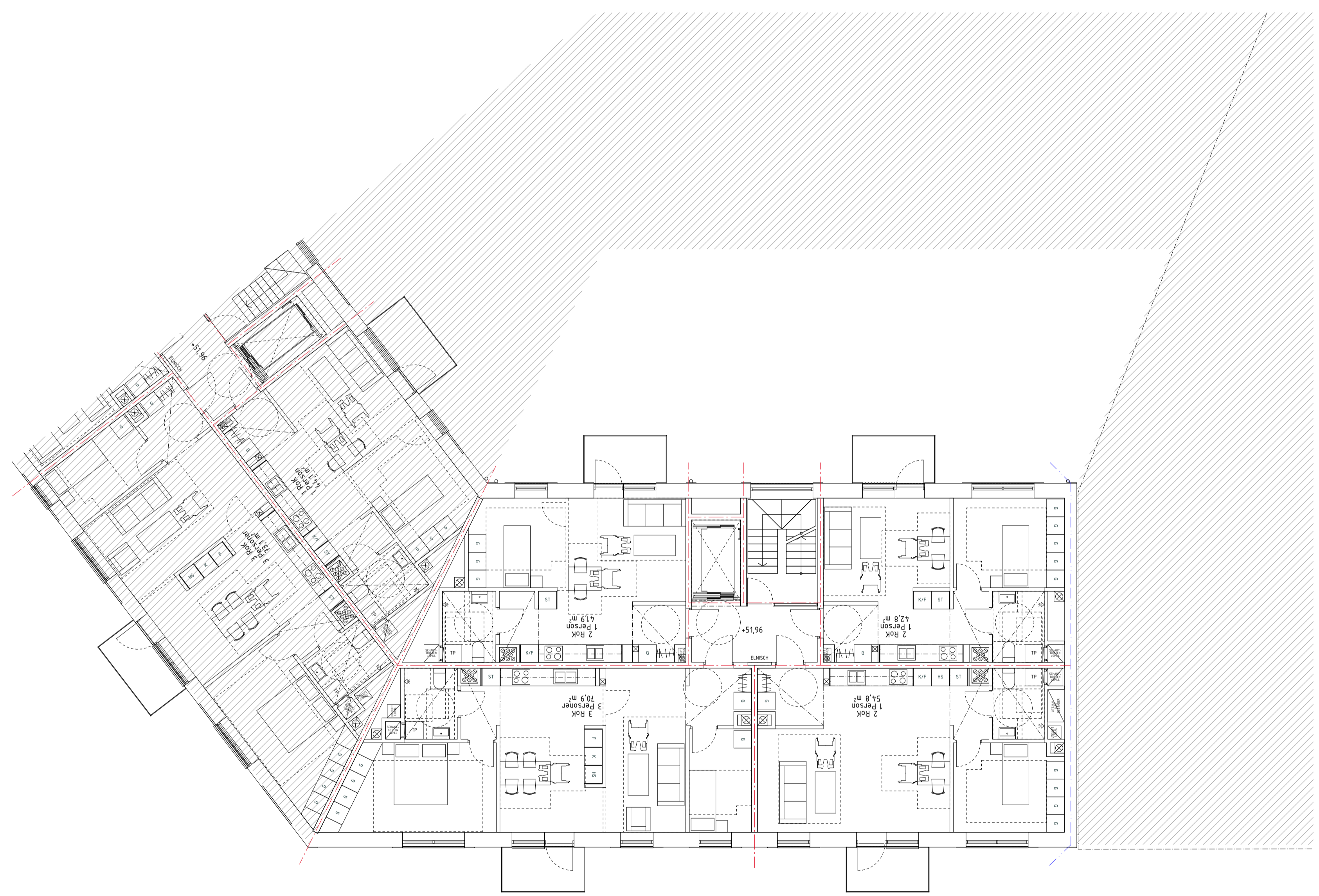

FÖRKLARING

- +XXX,XX = PLUSHÖJD PÅ FÄRDIGT GOL ANGIVET I METER ENLIGT XX XXX
- NIVÅSKILLNAD MELLAN FÄRDIGT GOLV OCH BALKONG/TERRASS ÄR MAX 20MM
- = BRANDCELLSGRÄNS REI-90
- = BRANDCELLSGRÄNS EI-60
- EI2 30-Sm = DÖRR, PARTI FÖNSTER I RESPEKTIVE BRANDTEKNISK KLASS ENLIGT BRANDBESKRIVNING
- ← = UTRYMNINGSVÄG
- ||||| = KAPPHYLLA (FLYTTBAR)
- G = GARDEROB (FLYTTBAR)
- DM = DISKMASKIN
- HS = HÖGSKÅP
- ST = STÄDSKÅP
- K = KYLSKÅP
- F = FRYSSKÅP
- K/F = KYL- / FRYSSKÅP
- TM = TVÄTTMASKIN
- TM = TVÄTTMASKIN
- TT = TORKTUMLARE
- TS = TORKSKÅP
- VS = FÖRDELARSKÅP
- ELC = ELCENTRAL
- EL = ELSKÅP
- AK = ANRÖPSKNAPP HISS
- DA = DÖRRAUTOMATIK, ARMBÄGSKONTAKT
- PT = PORTTELEFON
- M = MAGNETKONTAKT FÖR DÖRR
- STPR = STUPRÖR
- BGV = BRANDGASVENTILATION
- UL = UPPSTIGNINGSLUCKA
- BV = BARNVAGN
- RS = RULLSTOL
- FRD = FÖRRÅD

BET	ANT	ÄNDRINGEN AVSER	DATUM	SGN
-----	-----	-----------------	-------	-----

BYGGLOVSHANDLING

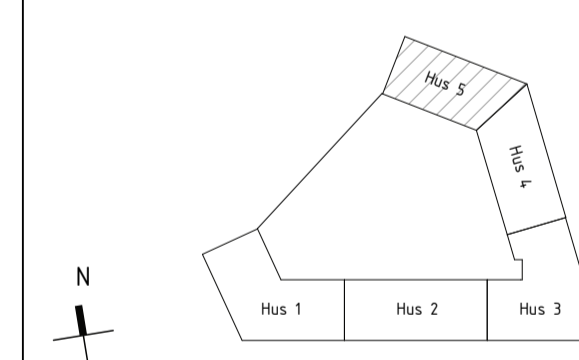
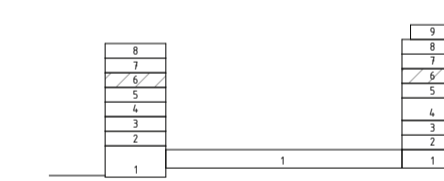

enter arkitektur

PROJEKT NR P16115	RITAD AV V.Po	HANDLAGGARE G.An
DATUM 2021-05-21	UPPDRAGSANSVARIG J.Lt	

KV BRYTAREN MINDRE
NACKA KOMMUN
NYBYGGNAD AV FLERBOSTADSHUS

PLANER
HUS 5, PLAN 6

SKALA A1	NUMMER 1:100	BET A-00-1-560
-------------	-----------------	-------------------

SKALA 1:100



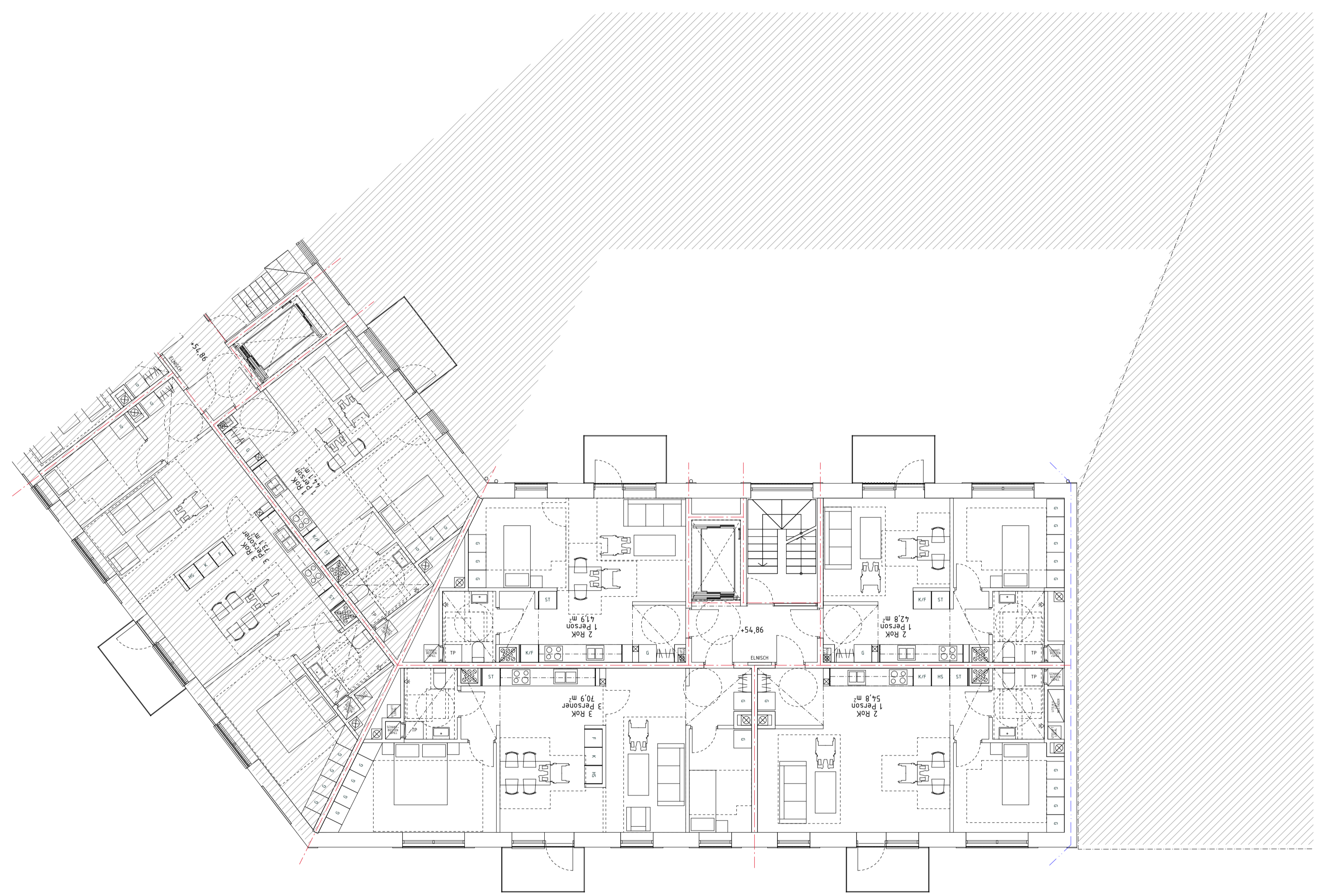

FÖRKLARING

- +XXX,XX = PLUSHÖJD PÅ FÄRDIGT GOL ANGIVET I METER ENLIGT XX XXX
- NIVÅSKILLNAD MELLAN FÄRDIGT GOLV OCH BALKONG/TERRASS ÄR MAX 20MM
- = BRANDCELLSGRÄNS REI-90
- - - = BRANDCELLSGRÄNS EI-60
- EI2 30-Sm = DÖRR, PARTI FÖNSTER I RESPEKTIVE BRANDTEKNISK KLASS ENLIGT BRANDBESKRIVNING
- ← = UTRYMNINGSVÄG
- ||||| = KAPPHYLLA (FLYTTBAR)
- G = GARDEROB (FLYTTBAR)
- DM = DISKMASKIN
- HS = HÖGSKÅP
- ST = STÄDSKÅP
- K = KYLSKÅP
- F = FRYSSKÅP
- K/F = KYL- / FRYSSKÅP
- TM = TVÄTTMASKIN
- TM = TVÄTTMASKIN
- TT = TORKTUMLARE
- TS = TORKSKÅP
- VS = FÖRDELARSKÅP
- ELC = ELCENTRAL
- EL = ELSKÅP
- AK = ANRÖPSKNAPP HISS
- DA = DÖRRAUTOMATIK, ARMBÄGSKONTAKT
- PT = PORTTELEFON
- M = MAGNETKONTAKT FÖR DÖRR
- STPR = STUPRÖR
- BGV = BRANDGASVENTILATION
- UL = UPPSTIGNINGSLUCKA
- BV = BARNVAGN
- RS = RULLSTOL
- FRD = FÖRRÅD

BET	ANT	ÄNDRINGEN AVSER	DATUM	SGK
-----	-----	-----------------	-------	-----

BYGGLOVSHANDLING

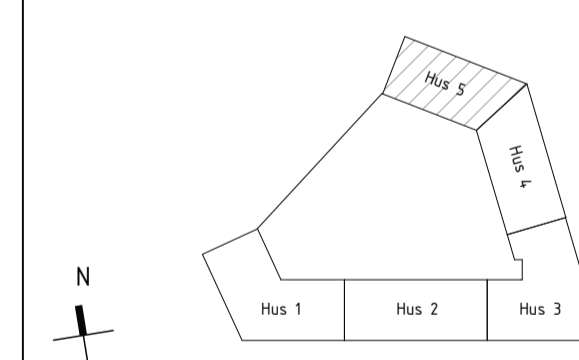
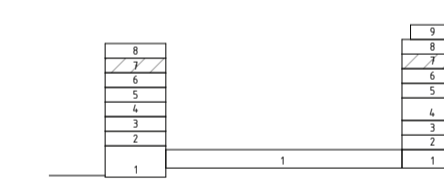

enter arkitektur

PROJEKT NR P16115	RITAD AV V.Po	HANDLAGGARE G.An
DATUM 2021-05-21	UPPDRAGSANSVARIG J.Lt	

KV BRYTAREN MINDRE
NACKA KOMMUN
NYBYGGNAD AV FLERBOSTADSHUS

PLANER
HUS 5, PLAN 7

SKALA A1	1:100	NUMMER A-00-1-570	BET
-------------	-------	----------------------	-----

SKALA 1:100



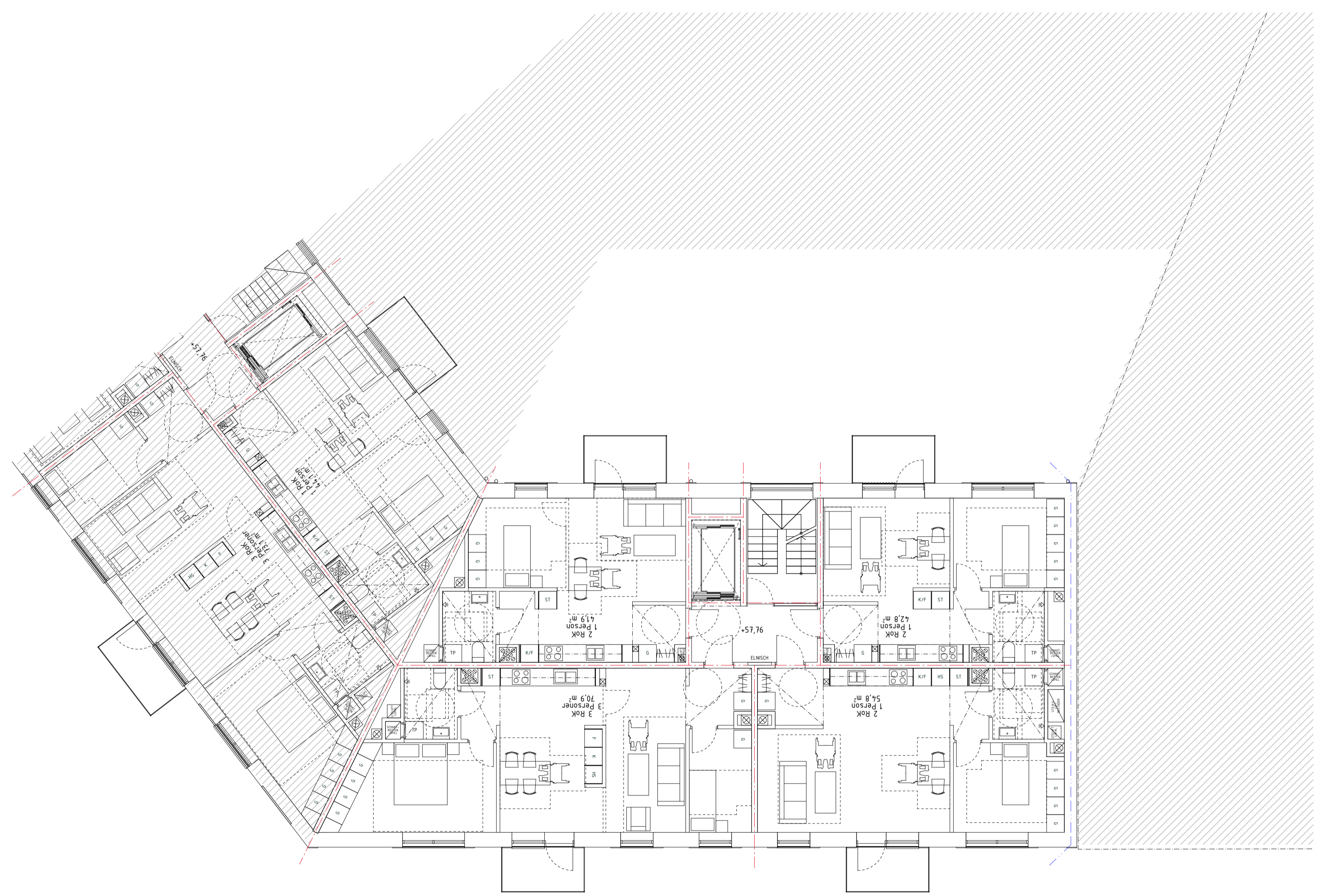

FÖRKLARING

- +XXX,XX = PLUSHÖJD PÅ FÄRDIGT GOL ANGIVET I METER ENLIGT XX XXX
- NIVÅSKILLNAD MELLAN FÄRDIGT GOLV OCH BALKONG/TERRASS ÄR MAX 20MM
- = BRANDCELLSGRÄNS REI-90
- - - = BRANDCELLSGRÄNS EI-60
- EI2 30-Sm = DÖRR, PARTI FÖNSTER I RESPEKTIVE BRANDTEKNISK KLASS ENLIGT BRANDBESKRIVNING
- ← = UTRYMNINGSVÄG
- ||||| = KAPPHYLLA (FLYTTBAR)
- G = GARDEROB (FLYTTBAR)
- DM = DISKMASKIN
- HS = HÖGSKÅP
- ST = STÄDSKÅP
- K = KYLSKÅP
- F = FRYSSKÅP
- K/F = KYL- / FRYSSKÅP
- TM = TVÄTTMASKIN
- TM = TVÄTTMASKIN
- TT = TÖRKTUMLARE
- TS = TÖRRSKÅP
- VS = FÖRDELARSKÅP
- ELC = ELCENTRAL
- EL = ELSKÅP
- AK = ANRÖPSKNAPP HISS
- DA = DÖRRAUTOMATIK, ARMBÄGSKONTAKT
- PT = PORTTELEFON
- M = MAGNETKONTAKT FÖR DÖRR
- STPR = STUPRÖR
- BGV = BRANDGASVENTILATION
- UL = UPPSTIGNINGSLUCKA
- BV = BARNVAGN
- RS = RULLSTOL
- FRD = FÖRRÅD

BET	ANT	ÄNDRINGEN AVSER	DATUM	SGN
-----	-----	-----------------	-------	-----

BYGGLOVSHANDLING

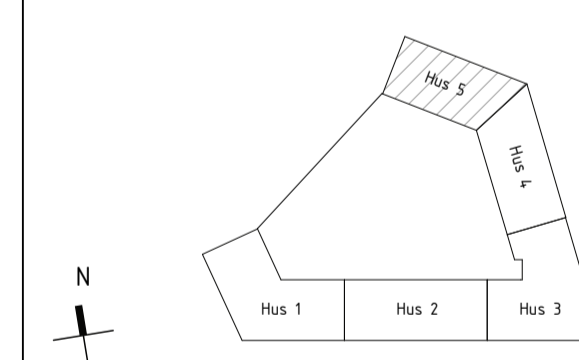
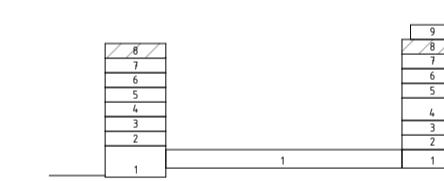

enter arkitektur

PROJEKT NR P16115	RITAD AV V.Po	HANDLAGGARE G.An
DATUM 2021-05-21	UPPDRAGSANSVARIG J.Lt	

KV BRYTAREN MINDRE
NACKA KOMMUN
NYBYGGNAD AV FLERBOSTADSHUS

PLANER
HUS 5, PLAN 8

SKALA A1	1:100	NUMMER A-00-1-580	BET
-------------	-------	----------------------	-----



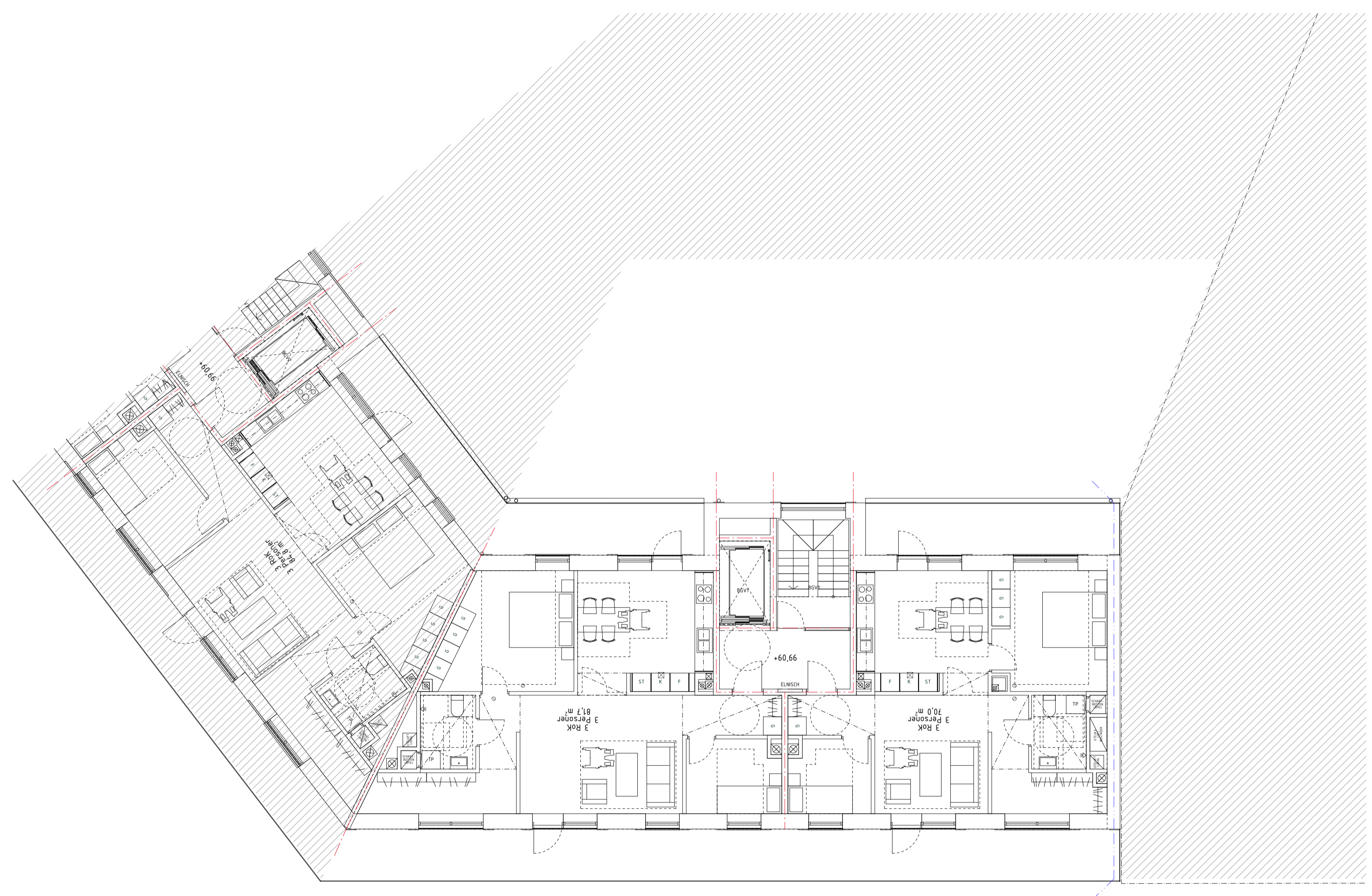

FÖRKLARING

- +XXX,XX = PLUSHÖJD PÅ FÄRDIGT GOL ANGIVET I METER ENLIGT XX XXX
- NIVÅSKILLNAD MELLAN FÄRDIGT GOLV OCH BALKONG/TERRASS ÄR MAX 20MM
- = BRANDCELLSGRÄNS REI-90
- - - = BRANDCELLSGRÄNS EI-60
- EI2 30-Sm = DÖRR, PARTI, FÖNSTER I RESPEKTIVE BRANDTEKNISK KLAS ENLIGT BRANDBESKRIVNING
- ← = UTRYMNINGSVÄG
- ||||| = KAPPHYLLA (FLYTTBAR)
- G = GARDEROB (FLYTTBAR)
- DM = DISKMASKIN
- HS = HÖGSKÅP
- ST = STÄDSKÅP
- K = KYLSKÅP
- F = FRYSSKÅP
- K/F = KYL- / FRYSSKÅP
- TM = TVÄTTMASKIN
- TM = TVÄTTMASKIN
- TT = TÖRKTUMLARE
- TS = TÖRRSKÅP
- VS = FÖRDELARSKÅP
- ELC = ELCENTRAL
- EL = ELSKÅP
- AK = ANRÖPSKNAPP HISS
- DA = DÖRRAUTOMATIK, ARMBÅGSKONTAKT
- PT = PORTTELEFON
- M = MAGNETKONTAKT FÖR DÖRR
- STPR = STUPRÖR
- BGV = BRANDGASVENTILATION
- UL = UPPSTIGNINGSLUCKA
- BV = BARNVAGN
- RS = RULLSTOL
- FRD = FÖRRÅD

BET	ANT	ÄNDRINGEN AVSER	DATUM	SGN
-----	-----	-----------------	-------	-----

BYGGLOVSHANDLING

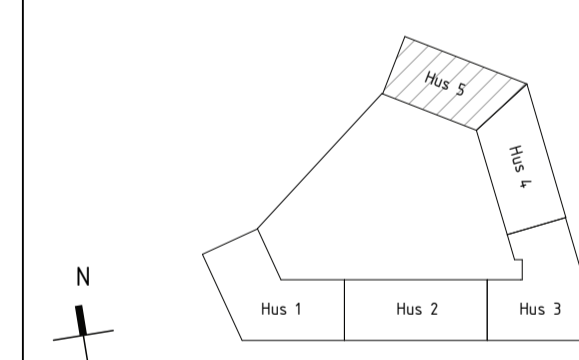
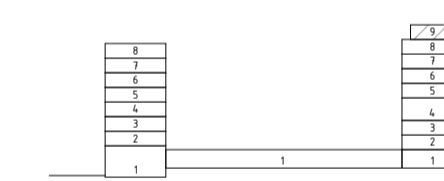

enter arkitektur

PROJEKT NR P16115	RITAD AV V.Po	HANDLAGGARE G.An
DATUM 2021-05-21	UPPDRAGSANSVÄRIG J.Lt	

KV BRYTAREN MINDRE
NACKA KOMMUN
NYBYGGNAD AV FLERBOSTADSHUS

PLANER
HUS 5, PLAN 9

SKALA A1	1:100	NUMMER A-00-1-590	BET
-------------	-------	----------------------	-----

SKALA 1:100



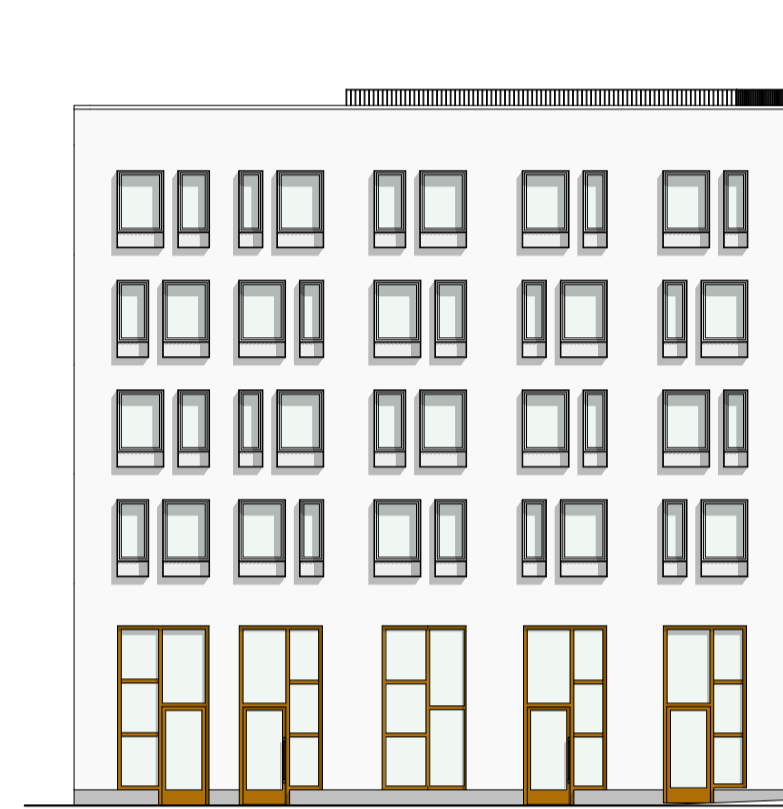

FASAD MOT VÄST



FASAD MOT SYD



FASAD MOT ÖST



FASAD MOT NORR

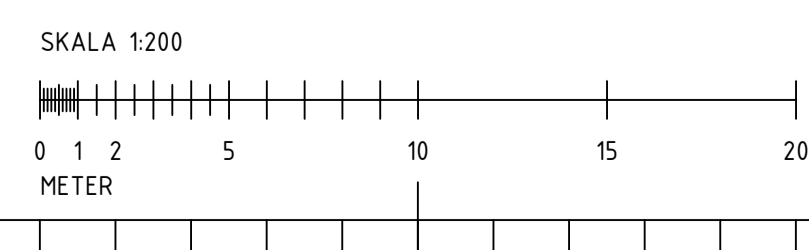

A	Enl. Ändrings-PM A 01	210702	V.Po
BET	ANT	ÄNDRINGEN AVSER	DATUM

BYGGLOVSHANDLING

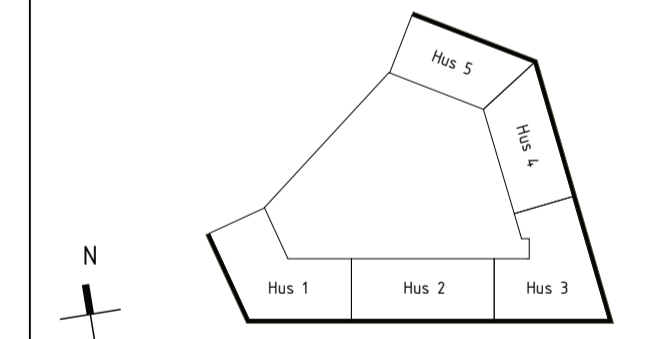
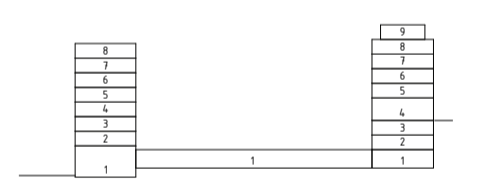

enter
arkitektur

PROJEKT NR P16115	RITAD AV V.Po	HANDLAGGARE G.An
DATUM 2021-05-21	UPPDRAGSANSVARIG J.Lt	

KV BRYTAREN MINDRE
NACKA KOMMUN
NYBYGGNAD AV FLERBOSTADSHUS

FASADER, ÖVERSIKT
FASADER MOT GATA

SKALA A1	NUMMER 1:200	A-00-3-001	BET A
-------------	-----------------	------------	----------



FASAD MOT NORR

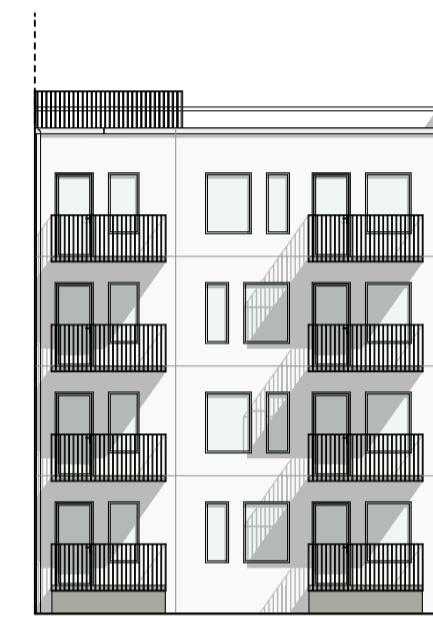

FASAD MOT ÖST



FASAD MOT SYD



FASAD MOT ÖVRE VÄST

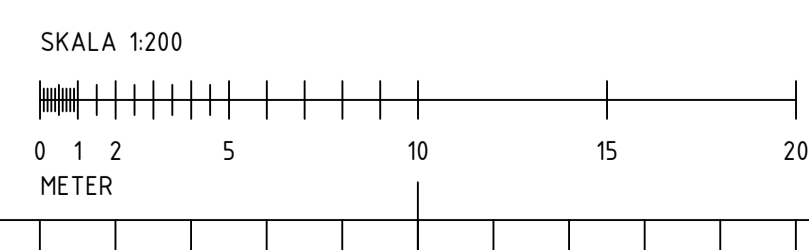

BET	ANT	ÄNDRINGEN AVSER	DATUM	SGK

BYGGLOVSHANDLING

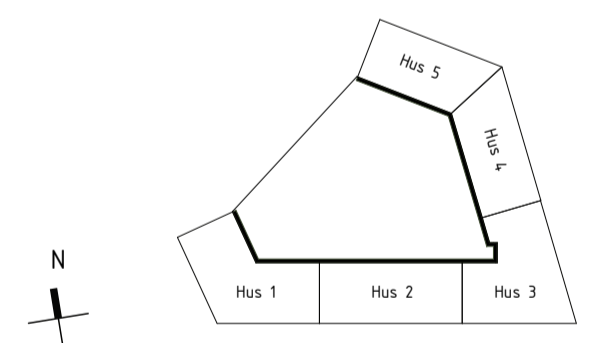
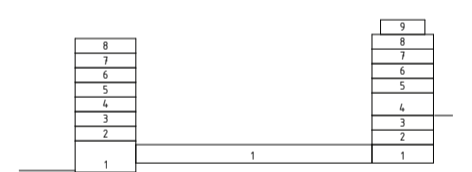

**KUNGS
VÅNINGEN**

**enter
arkitektur**

PROJEKT NR P16115	RITAD AV V.Po	HANDLAGGARE G.An
DATUM 2021-05-21	UPPDRAGSANSVARIG J.Lt	

KV BRYTAREN MINDRE
NACKA KOMMUN
NYBYGGNAD AV FLERBOSTADSHUS

FASADER, ÖVERSIKT
FASADER MOT GÅRD

SKALA A1	NUMMER 1:200	BET A-00-3-002
-------------	-----------------	-------------------

FÖRKLARING HUS 1

TAKHUVAR, RÖKLUCKOR, UPPSTIGNINGSLUCKOR,
TAKSÄKERHET, HISSTOPPAR, RAL 9002
BRANDGASLUCKOR I FASAD, RAL 9002 (NCS 1002-G50Y)
ELEMENTSKARVAR MÅLAS LIKA ELEMENT
FÖNSTERRAMAR, FÖNSTERBLECK, DROPPBLECK,
FÄSTBLECK, SMYGINKLÄDNADER, SYNLIGA PLÅTAR,
RAL 9002 (NCS 1002-G50Y)

1. PUTS. NCS 1002-G50Y.
2. FÖNSTER & DÖRRAR. NCS 1002-G50Y.
3. SINUSKORRUGERING. PLÅT. NCS 1002-G50Y.
4. PARTIER ENTRÉER, ALUMINIUM. NCS 3560- Y20R.
5. BALKONGRÄCKE, ALUMINIUM. NCS 1002-G50Y.
6. HÄNGRÄNNOR, UPPSAMLARE, STUPRÖR. RAL 9002.
7. FASADSIFFRA/SKYLTNING. NCS 3560- Y20R.
8. MÅLAD BETONG. NCS 1002-G50Y

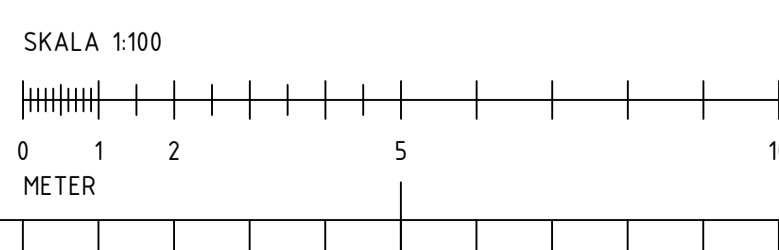
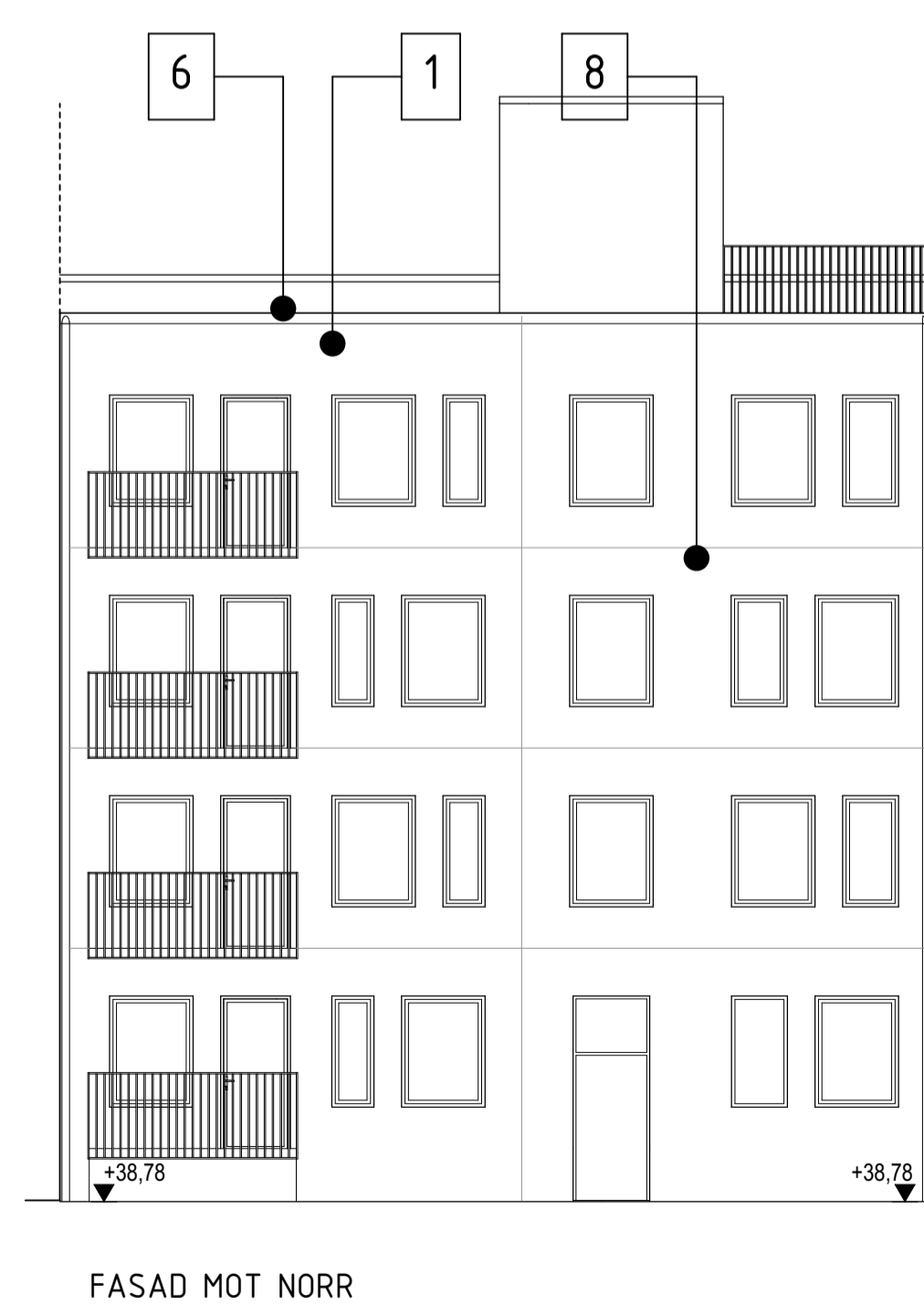
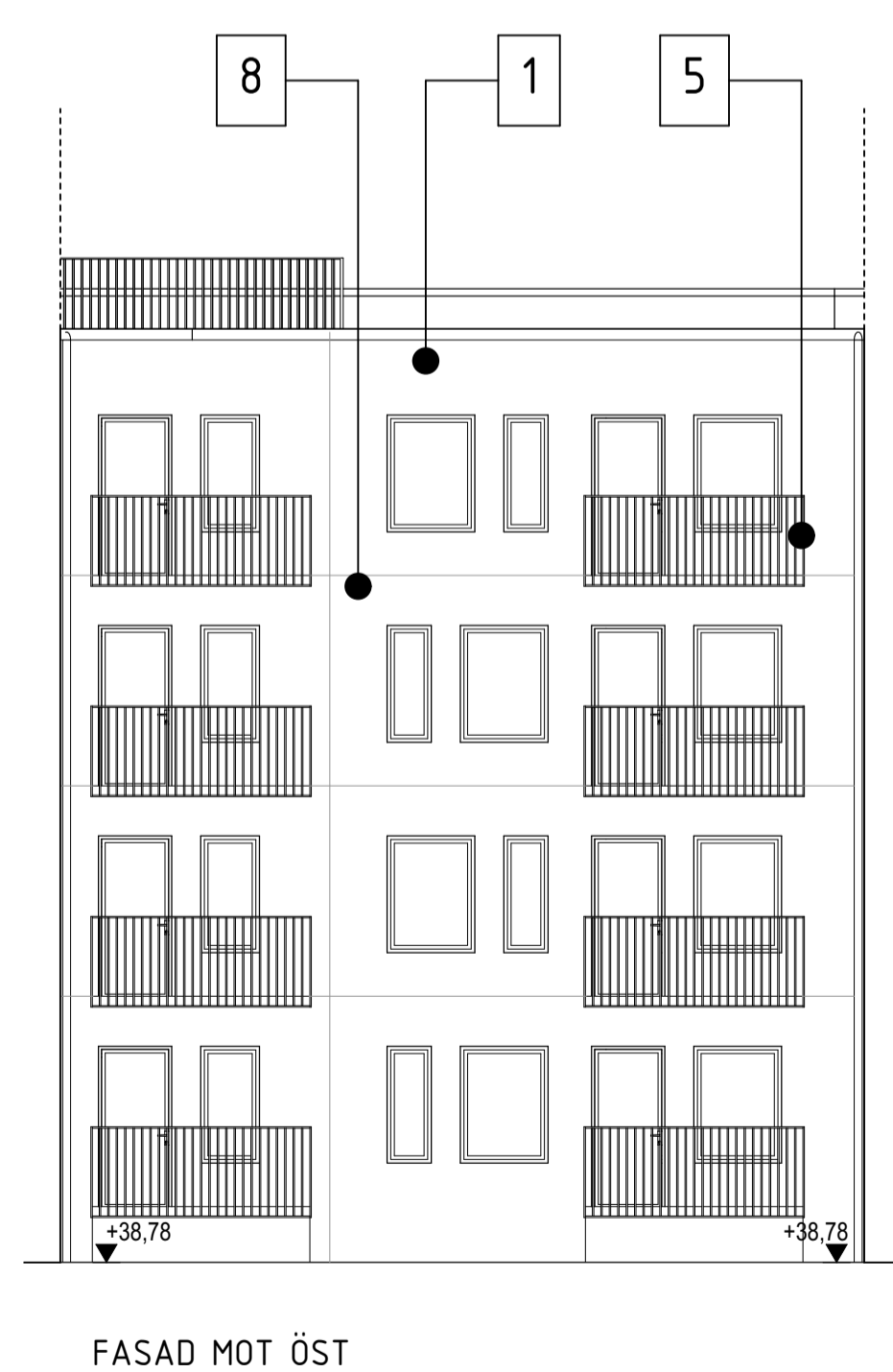
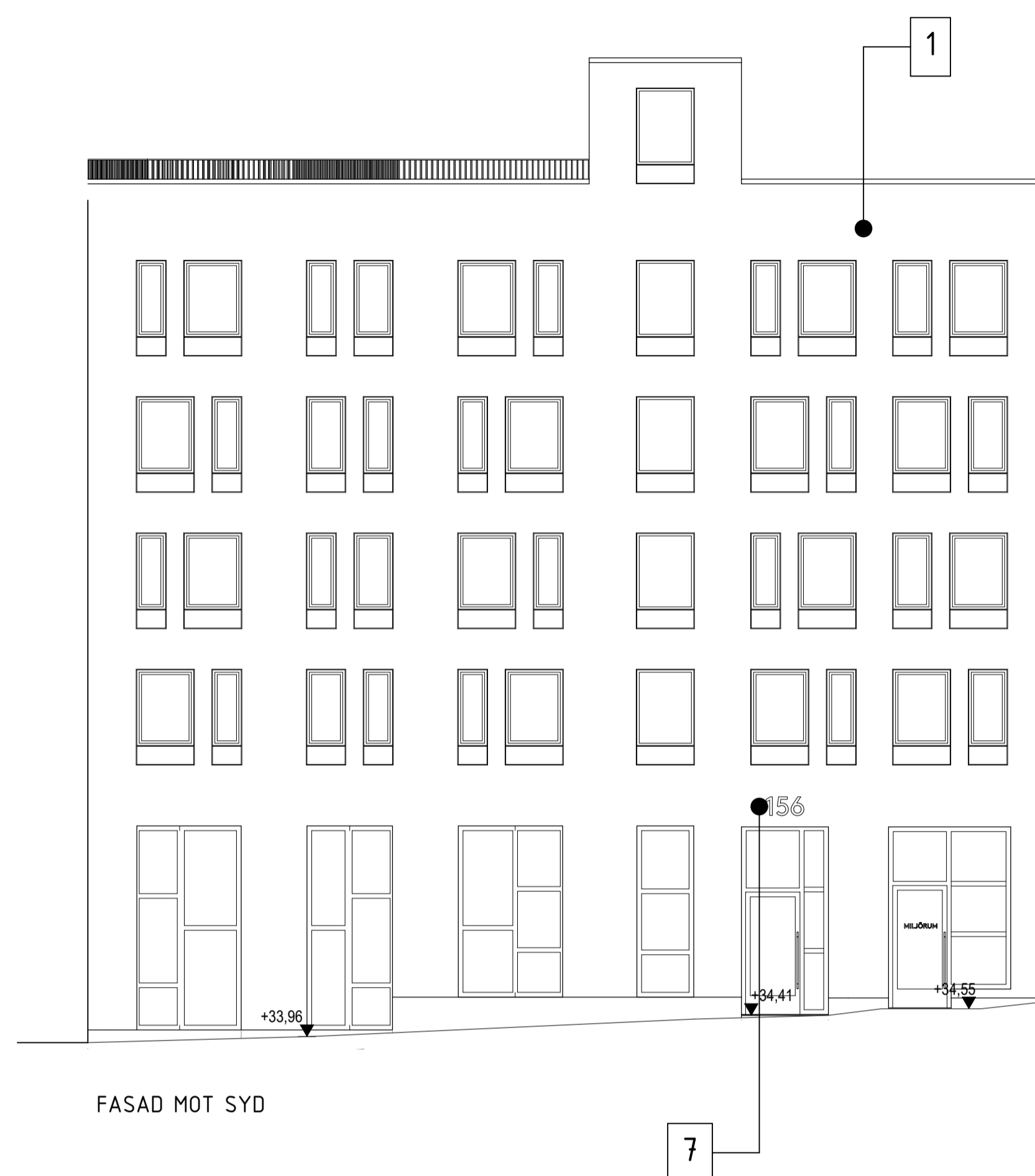
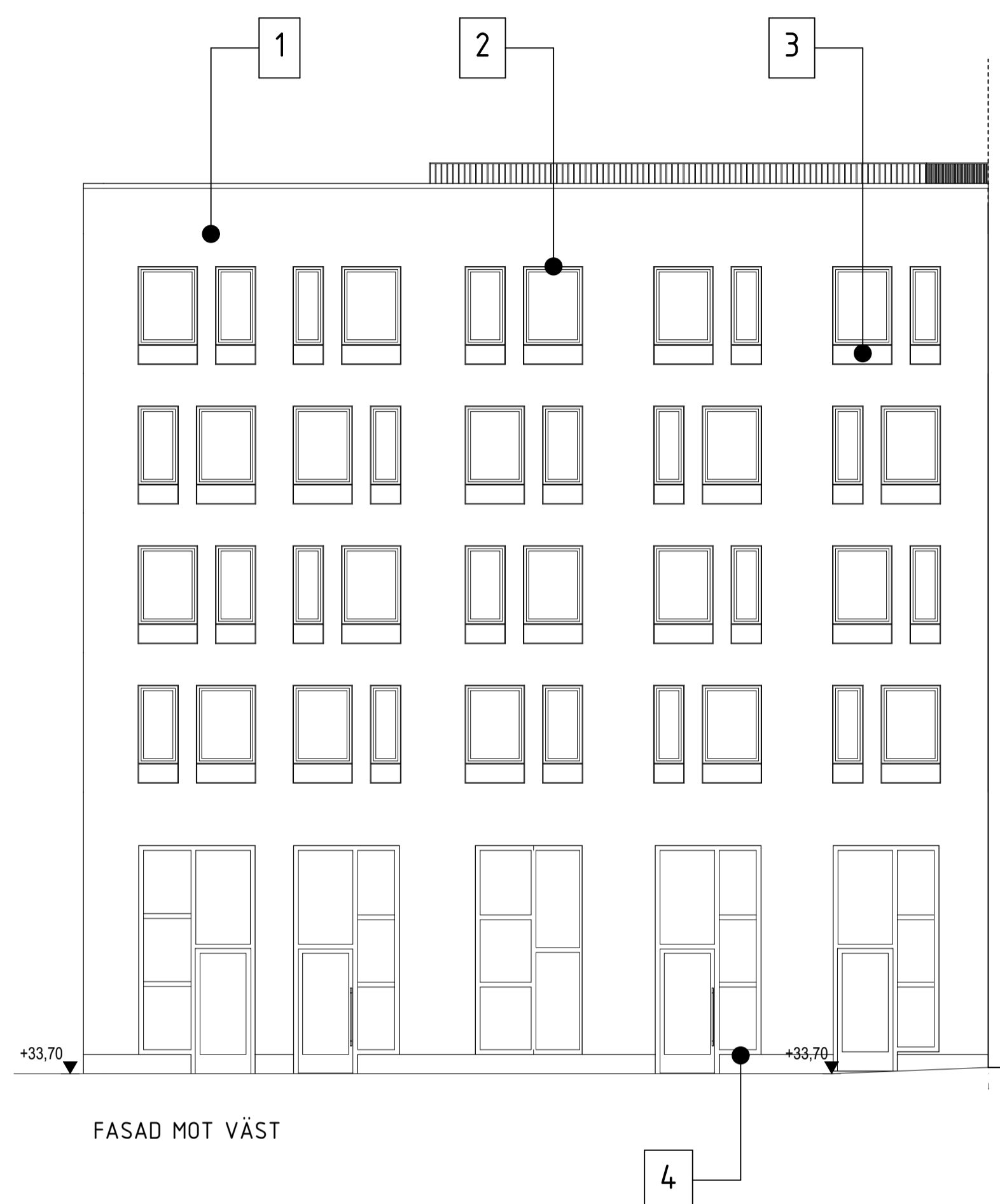

A	Enl. Ändrings-PM A 01	210702	V.Po
BET	ÄNDRINGEN AVSER	DATUM	SIGN

BYGGLOVSHANDLING

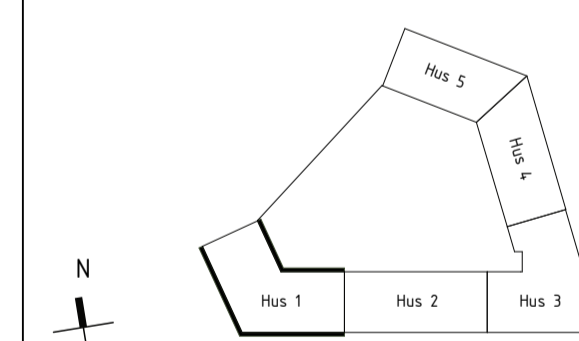
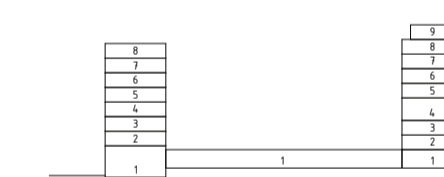

enter
arkitektur

PROJEKT NR P16115	RITAD AV V.Po	HANDELAGGARE G.An
DATUM 2021-05-21	UPPDRAGSANSVARIG J.LT	

KV BRYTAREN MINDRE
NACKA KOMMUN
NYBYGGNAD AV FLERBOSTADSHUS

FASADER FASADER, HUS 1	SKALA A1	NUMMER 1:100 A-00-3-100	BET A
---------------------------	-------------	-------------------------------	----------

FÖRKLARING HUS 2

TAKHUVAR, RÖKLUCKOR, UPPSTIGNINGSLUCKOR.
TAKSÄKERHET, HISSTOPPAR. RAL 9011 (NCS 9000-N).
BRANDGASLUCKOR I FASAD. RAL 9011 (NCS 9000-N).
ELEMENTSKARVAR MÅLAS LIKA ELEMENT.
FÖNSTERRAMAR, FÖNSTERBLECK, DROPPBLECK,
FÄSTBLECK, SMYGINKLÄDNADER, SYNLIGA PLÅTAR.
RAL 9011 (NCS 9000-N).

1. BETONG, GENOMFRÄGAD. SVART.
2. FÖNSTER & DÖRRAR. NCS 9000-N.
3. PARTIER ENTRÉER, ALUMINIUM. NCS 9000-N.
4. BALKONGRÄCKE, ALUMINIUM. NCS 9000-N.
5. HÄNGRÄNNOR, UPPSAMLARE, STUPRÖR. RAL 9011.
6. FASADSIFFRA/SKYLTNING. NCS 9000-N.
8. INSYNSSKYDD. TRÄ. BETSAS SVART LIKA BETONG.

A	Enl. Ändrings-PM A 01	210702	V.Po
BET	ANT	ÄNDRINGEN AVSER	DATUM

BYGGLOVSHANDLING

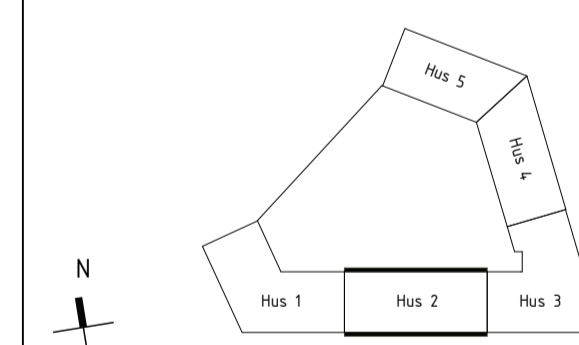
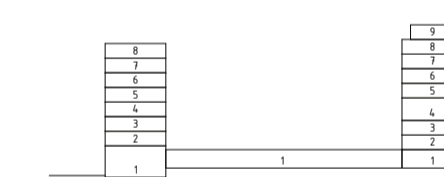

enter arkitektur

PROJEKT NR P16115	RITAD AV V.Po	HANDLAGGARE G.An
DATUM 2021-05-21	UPPDRAGSANSVARIG J.Lt	

KV BRYTAREN MINDRE
NACKA KOMMUN
NYBYGGNAD AV FLERBOSTADSHUS
FASADER
FASADER, HUS 2

SKALA A1	NUMMER 1:100	BET A-00-3-200	A
-------------	-----------------	-------------------	---

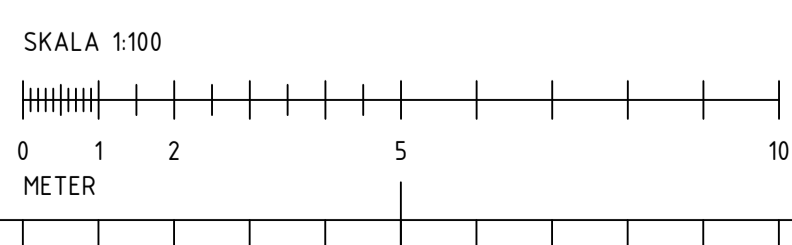
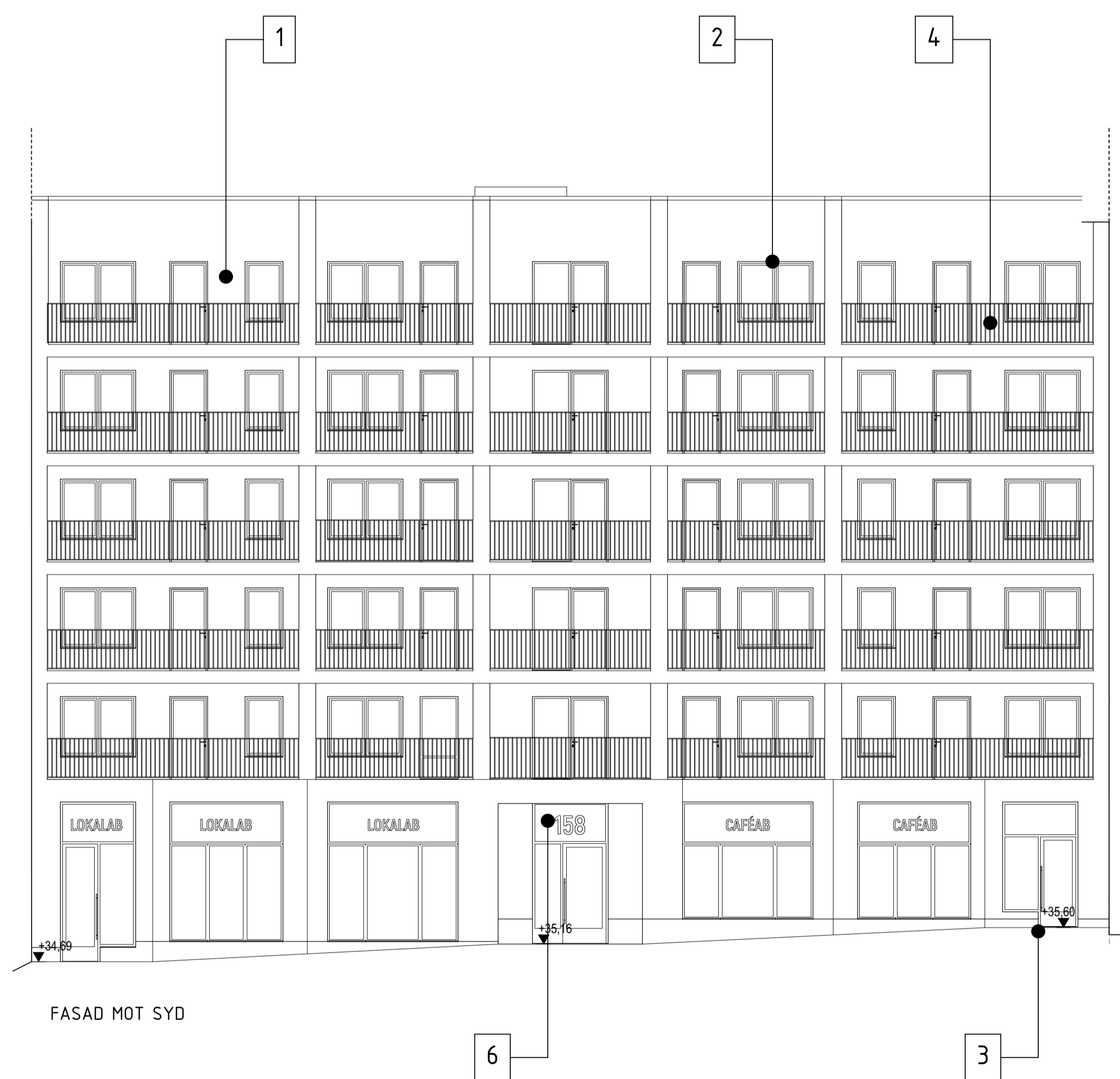

FÖRKLARING HUS 3

TAKHUVAR, RÖKLUCKOR, UPPSTIGNINGSLUCKOR,
TAKSÄKERHET, HISSTOPPAR, RAL XXXX
BRANDGASLUCKOR I FASAD, RAL XXXX (NCS XXX)
ELEMENTSKARVAR MÅLAS LIKA ELEMENT
FÖNSTERRAMAR, FÖNSTERBLECK, DROPPBLECK,
FÄSTBLECK, SMYGINKLÄDNADER, SYNLIGA PLÅTAR,
RAL XXXX (NCS XXX)

1. PLÅT. MÄSSINGSKARAKTÄR.
2. FÖNSTER & DÖRRAR. NCS XXXX
3. PARTIER ENTRÉER, ALUMINIUM. NCS XXXX.
4. BALKONGRÄCKE. GLAS.
5. HÄNGRÄNNOR, UPPSAMLARE, STUPRÖR. RAL XXXX
6. FASADSIFFRA/SKYLTLNING. ALUMINIUM.

A	Enl. Ändrings-PM A 01	210702	V.Po
BET	ANDRINGEN AVSER	DATUM	SGK

BYGGLOVSHANDLING

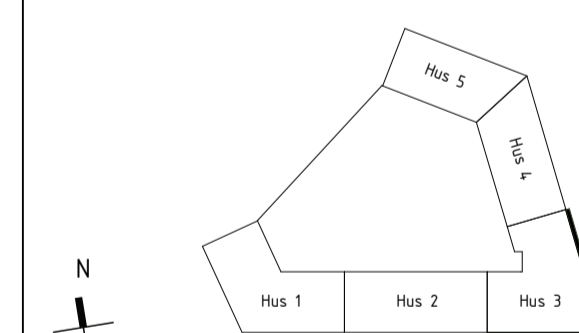
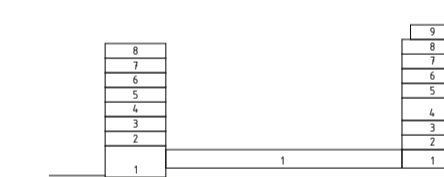

enter
arkitektur

PROJEKT NR P16115	RITAD AV V.Po	HANDLAGGARE G.An
DATUM 2021-05-21	UPPDRAGSANSVARIG J.Lt	

KV BRYTAREN MINDRE
NACKA KOMMUN
NYBYGGNAD AV FLERBOSTADSHUS
FASADER
FASADER, HUS 3

SKALA A1	NUMMER 1:100	BET A-00-3-300	A
-------------	-----------------	-------------------	---

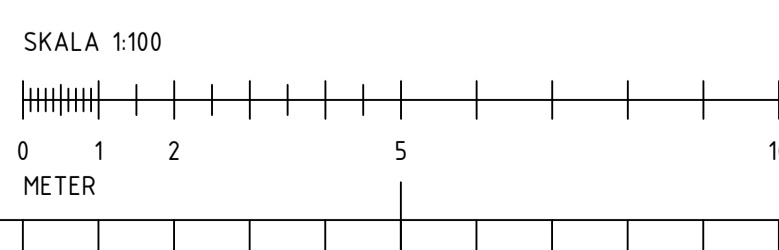
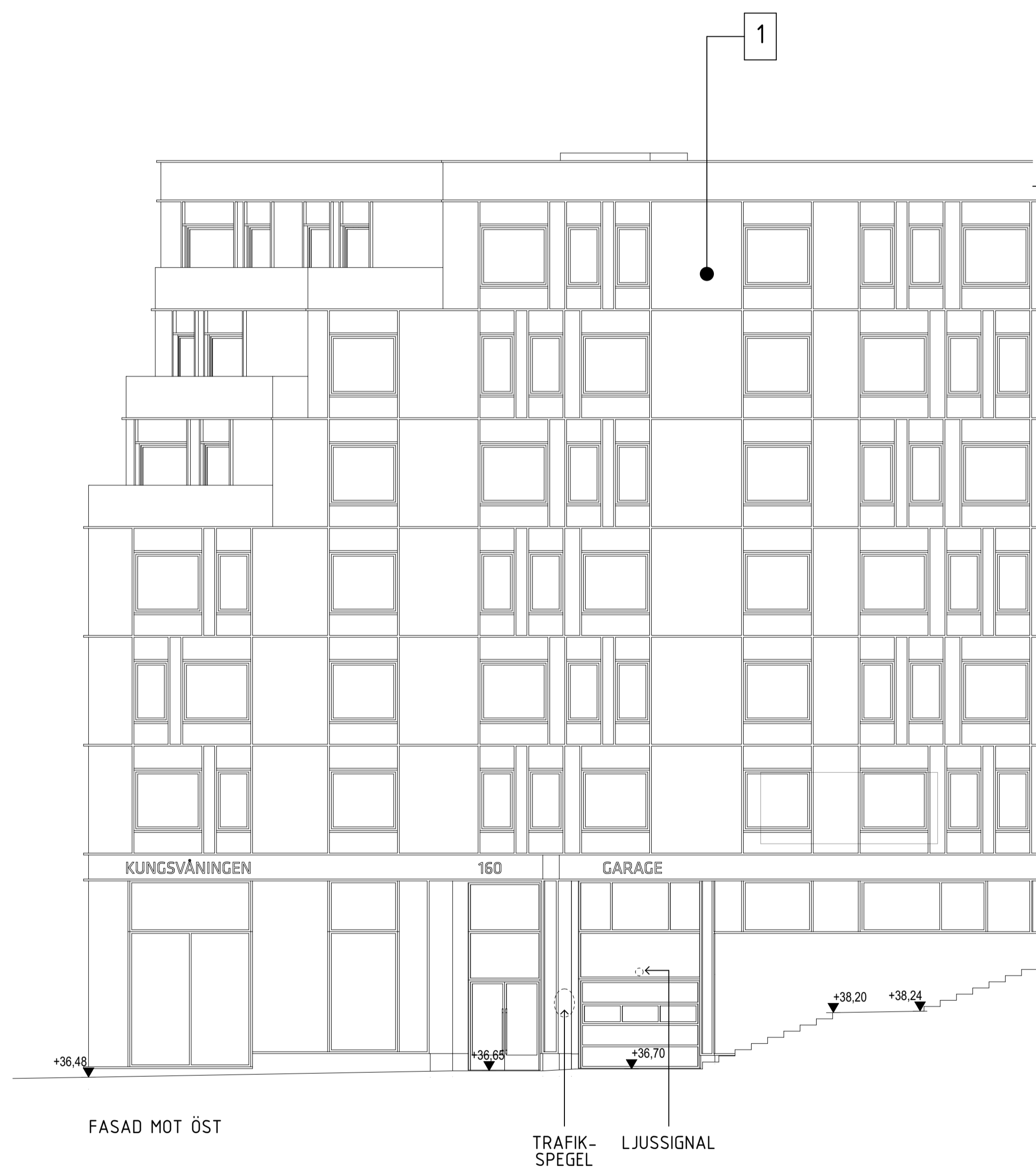
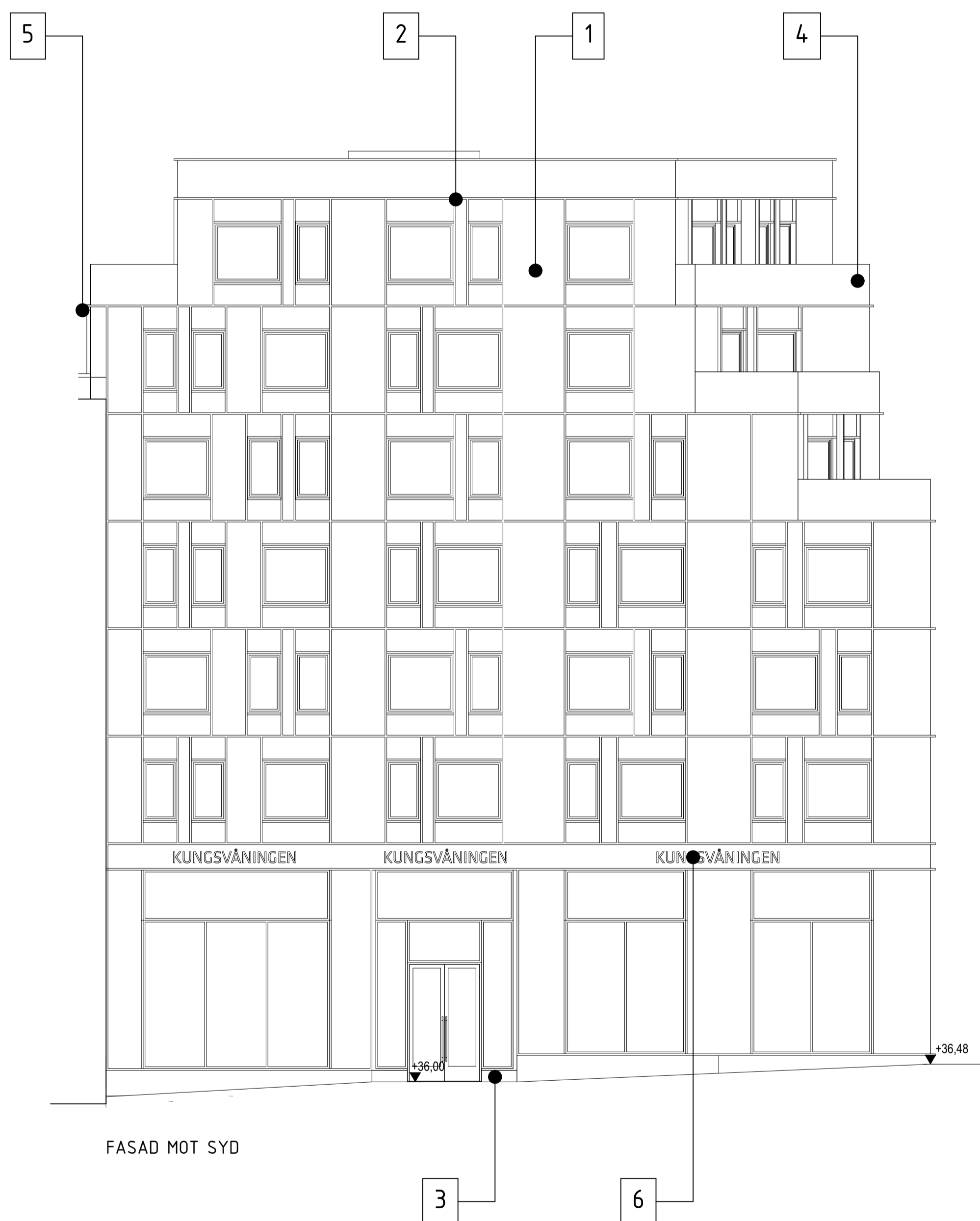

FÖRKLARING HUS 3

TAKHUVAR, RÖKLUCKOR, UPPSTIGNINGSLUCKOR,
 TAKSÄKERHET, HISSTOPPAR, RAL XXXX
 BRANDGASLUCKOR I FASAD, RAL XXXX (NCS XXX)
 ELEMENTSKARVAR MÅLAS LIKA ELEMENT
 FÖNSTERRAMAR, FÖNSTERBLECK, DROPPBLECK,
 FÄSTBLECK, SMYGNKLÄDNADER, SYNLIGA PLÅTAR,
 RAL XXXX (NCS XXX)

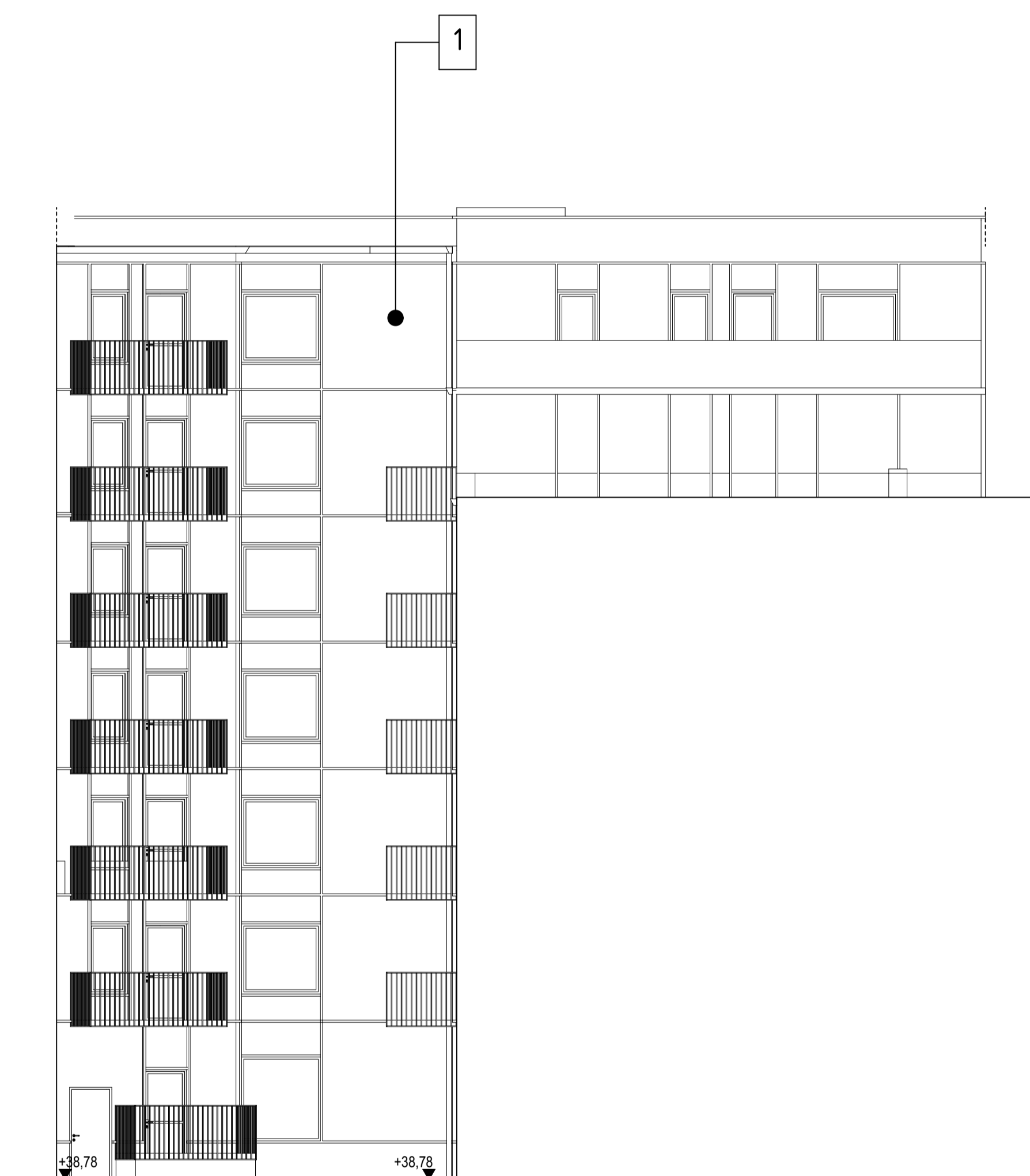

FASAD MOT VÄST

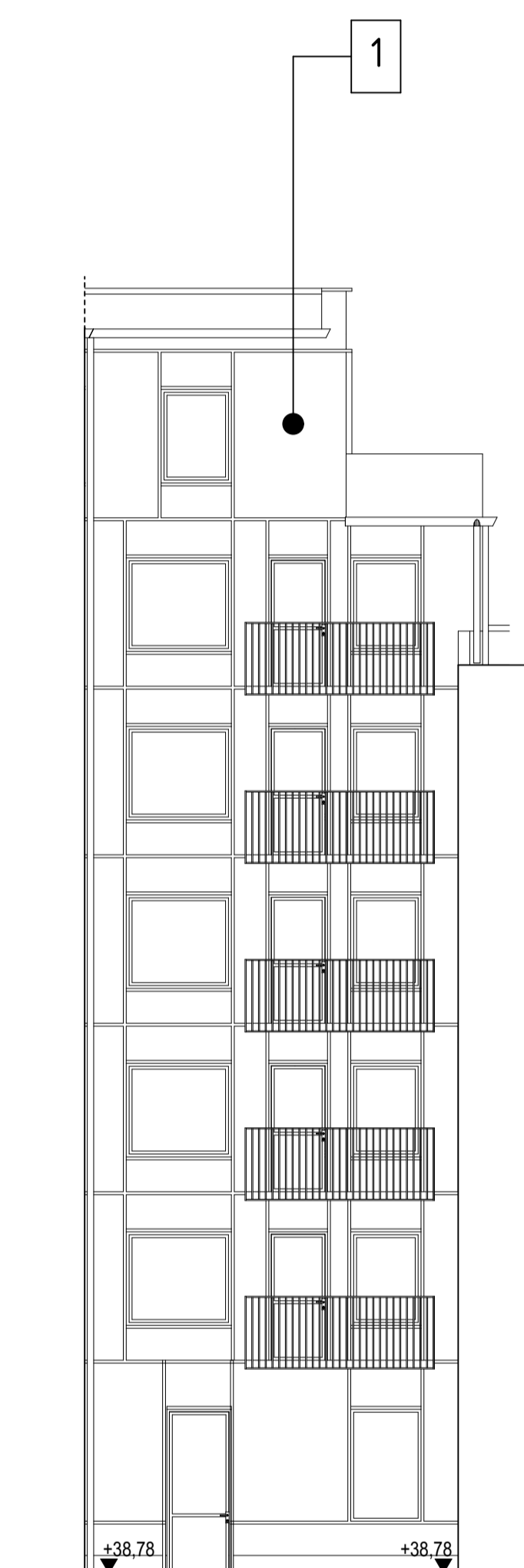

FASAD MOT NORR

BET	ANT	ÄNDRINGEN AVSER	DATUM	SGK
-----	-----	-----------------	-------	-----

BYGGLOVSHANDLING

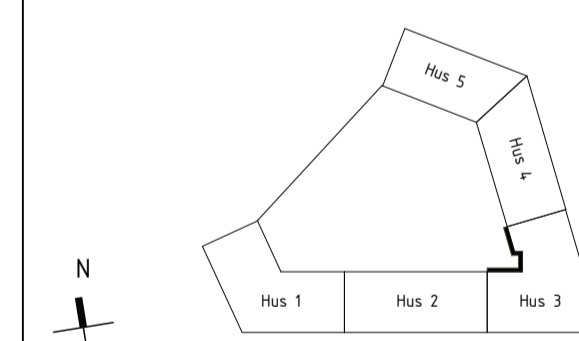
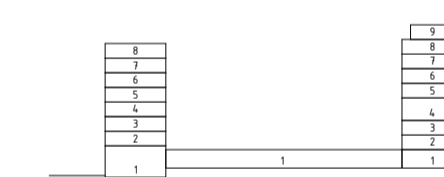

enter
arkitektur

PROJEKT NR P16115	RITAD AV V.Po	HANDLAGGARE G.An
DATUM 2021-05-21	UPPDRAGSANSVARIG J.Lt	

KV BRYTAREN MINDRE
 NACKA KOMMUN
 NYBYGGNAD AV FLERBOSTADSHUS
 FASADER
 FASADER, HUS 3

SKALA A1	1:100	NUMMER A-00-3-310	BET
-------------	-------	----------------------	-----

FÖRKLARING HUS 4

TAKHUVAR, RÖKLUCKOR, UPPSTIGNINGSLUCKOR.
TAKSÄKERHET, HISSTOPPAR. RAL 9011 (NCS 9000-N).
BRANDGASLUCKOR I FASAD. RAL 9011 (NCS 9000-N).
ELEMENTSKARVAR MÅLAS LIKA ELEMENT.
FÖNSTERRAMAR, FÖNSTERBLECK, DRÖPPBLECK,
FÄSTBLECK, SMYGNKLÄDNADER, SYNLIKA PLÅTAR.
RAL 9011 (NCS 9000-N).

1. TEGEL, LÖPFÖRBAND. RANDERS RT526, BRUN FOG.
2. TEGEL, STÄENDE KOPPFÖRBAND.
RANDERS RT526, BRUN FOG.
3. TEGEL, STAPELFÖRBAND. STRØJER B713, MÖRKGRÅ FOG.
4. TEGEL, STÄENDE KOPPSKIFT.
STRØJER B713, MÖRKGRÅ FOG.
5. FÖNSTER & DÖRRAR. NCS 9000-N.
6. KORRUGERAD PLÅT. NCS 9000-N.
7. PARTIER ENTRÉER, ALUMINIUM. NCS 9000-N.
8. BALKONGRÄCKE, ALUMINIUM. NCS 9000-N.

10. HÄNGRÄNNOR, UPPSAMLARE, STUPRÖR. RAL 9011.
11. FASADSIFFRA/SKYLTNING. NCS 9000-N.
12. INSYNSSKYDD. TRÄ. BETSAS RÖTT LIKA TEGEL.
13. BETONG. GENOMFÄRGAD. RÖD LIKA TEGEL.
14. BETONG. GENOMFÄRGAD. RÖD LIKA TEGEL. RILLAD.
15. SOCKELSKIVA, KROSSAD NATURSTEN

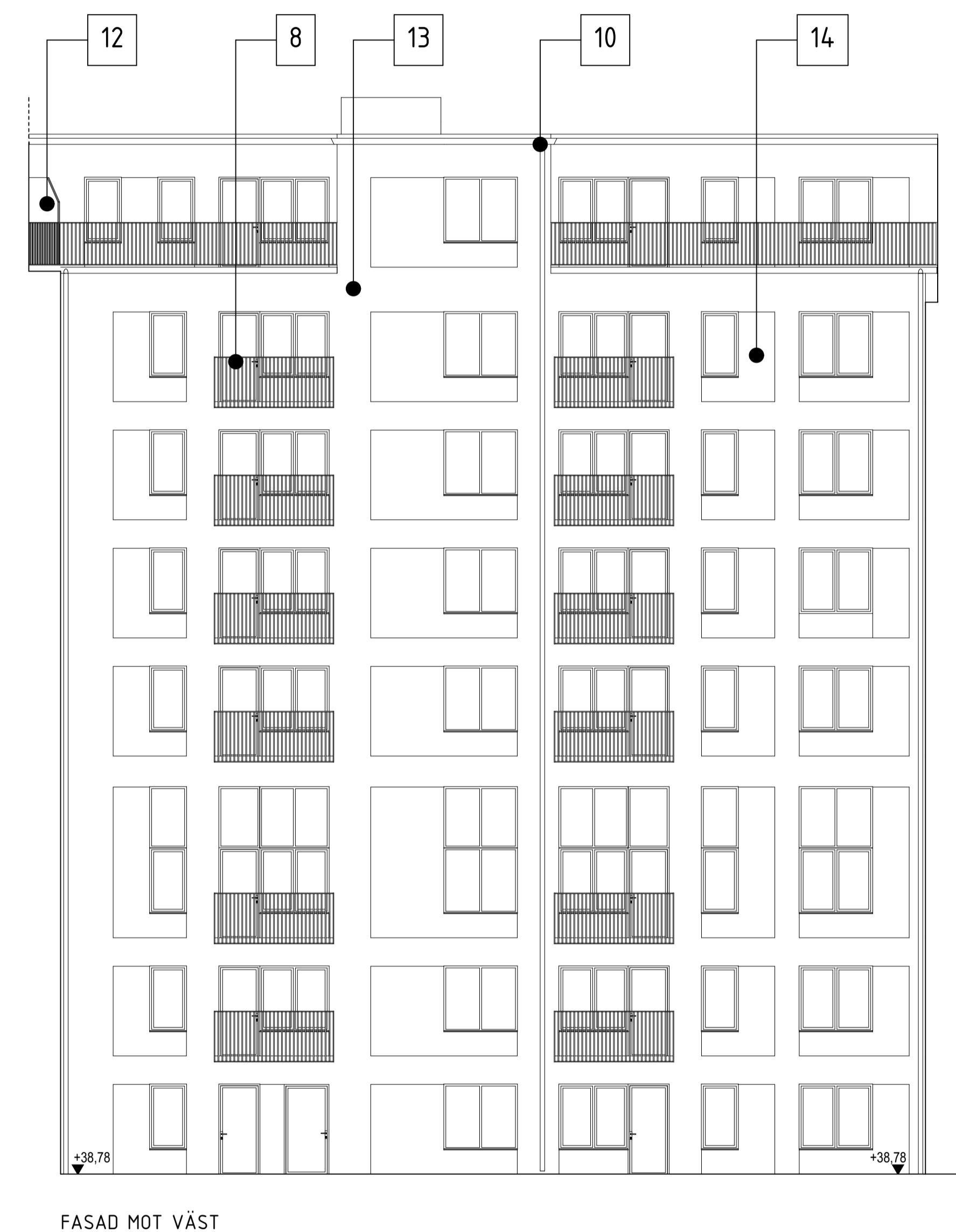
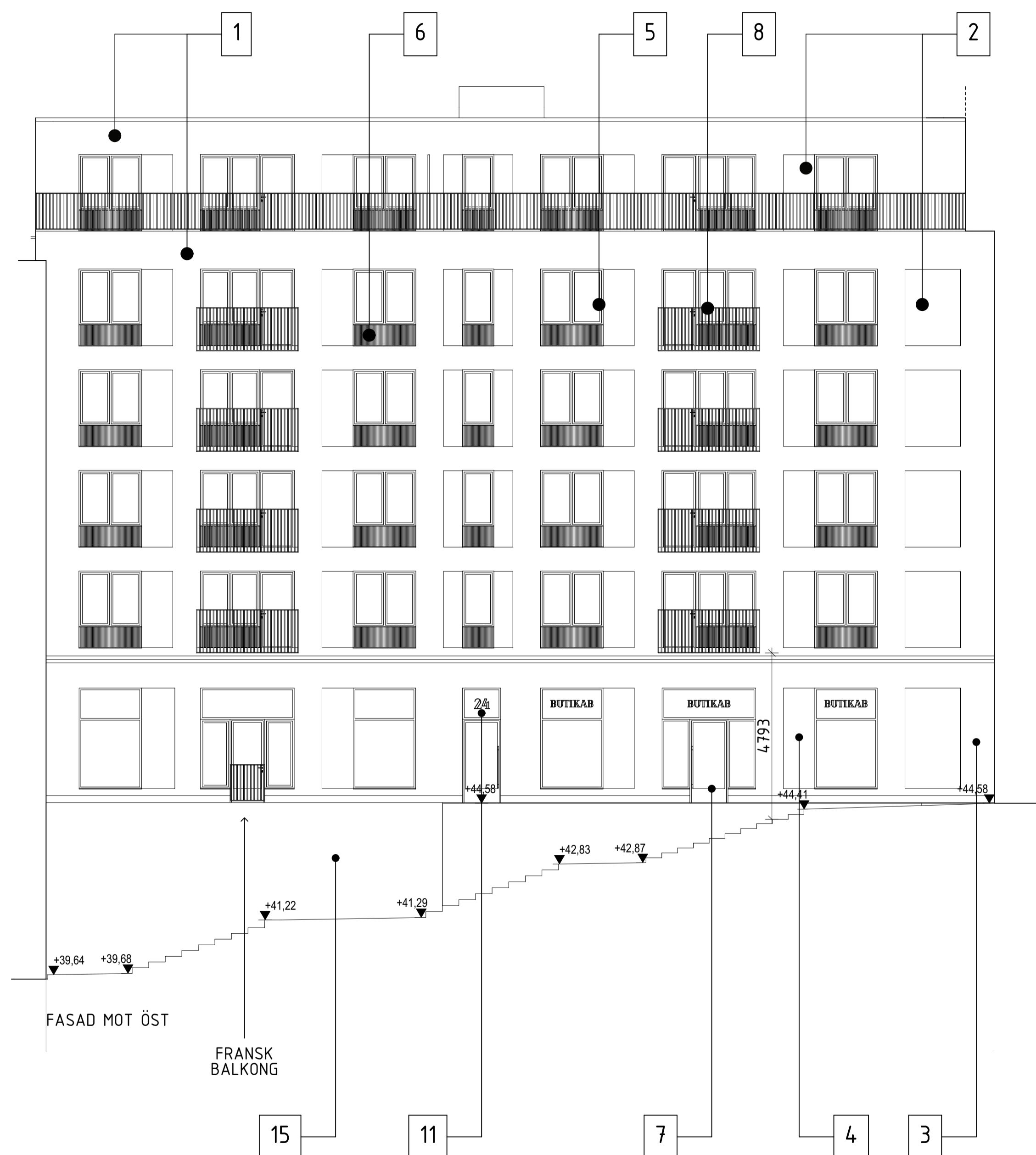

SKALA 1:100

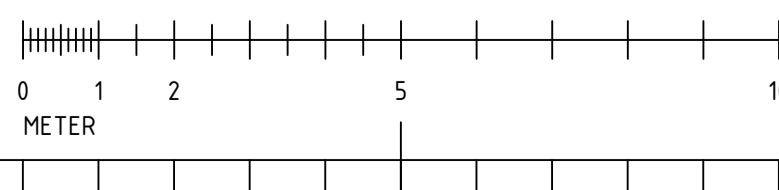

A	Enl. Ändrings-PM A 01	210702	V.Po
BET	ANT	ÄNDRINGEN AVSER	DATUM

BYGGLOVSHANDLING

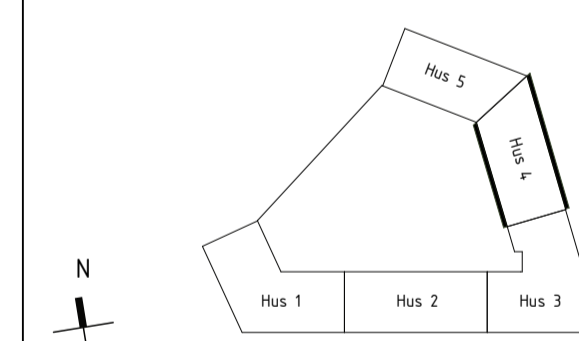
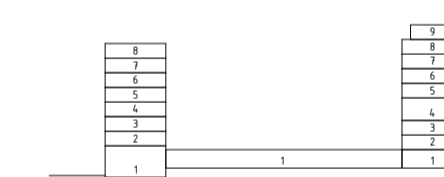

**KUNGS
VÅNINGEN**

**enter
arkitektur**

PROJEKT NR P16115	RITAD AV V.Po	HANDLAGGARE G.An
DATUM 2021-05-21	UPPDRAGSANSVARIG J.Lf	

KV BRYTAREN MINDRE
NACKA KOMMUN
NYBYGGNAD AV FLERBOSTADSHUS
FASADER
FASADER, HUS 4

SKALA A1	NUMMER 1:100	A-00-3-400	BET A
-------------	-----------------	------------	----------

FÖRKLARING HUS 5

TAKHUVAR, RÖKLUCKOR, UPPSTIGNINGSLUCKOR, TAKSÄKERHET, HISSTOPPAR. RAL 9007 (SILVERMETALLIC).
 BRANDGASLUCKOR I FASAD. RAL 9007 (SILVERMETALLIC).
 ELEMENTSKARVAR MÅLAS LIKA ELEMENT.
 FÖNSTERRAMAR, FÖNSTERBLECK, DROPPBLECK, FÄSTBLECK, SMYGNKLÄDNADER, SYNLIGA PLÅTAR. RAL 9007 (SILVERMETALLIC).

1. TEGEL, LÖPFÖRBAND. STRØJER B713, LJUSGRÅ FOG.
2. BETONG, GENOMFÄRGAD. GRÅ LIKA TEGEL.
3. FORMGJUTEN BETONG. PIGMENTERAD GRÅ LIKA TEGEL.
4. TEGEL, STÅENDE RULLSKIFT. STRØJER B702, MÖRKGRÅ FOG.
5. BETONGRAM, PIGMENTERAD GRÅ LIKA TEGEL.
6. FÖNSTER & DÖRRAR. RAL 9007 (SILVERMETALLIC).
7. PARTIER ENTRÉER, ALUMINIUM. RAL 9007 (SILVERMETALLIC).
8. BALKONGRÄCKE, ALUMINIUM. RAL 9007 (SILVERMETALLIC).
10. HÄNGRÄNNOR, UPPSAMLARE, STUPRÖR. RAL 9007 (SILVERMETALLIC).
11. FASADSIFFRA/SKYLTNING. ALUMINIUM.
12. INSYNSSKYDD. TRÄ. BETSAS GRÅ LIKA TEGEL/BETONG.
13. BETONG. GENOMFÄRGAD. GRÅ LIKA TEGEL. RILLAD.
14. SOCKELSKIVA, KROSSAD NATURSTEN

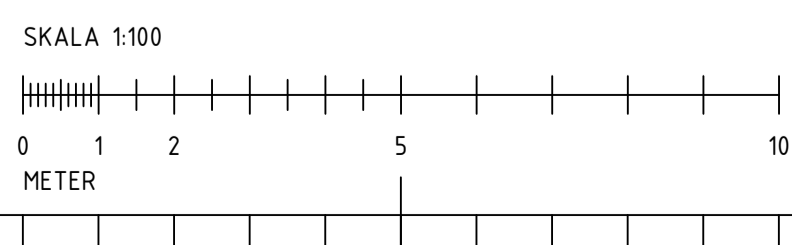

A	Enl. Ändrings-PM A 01	210702	V.Po
BET	ANDRINGEN AVSER	DATUM	SKID

BYGGLOVSHANDLING

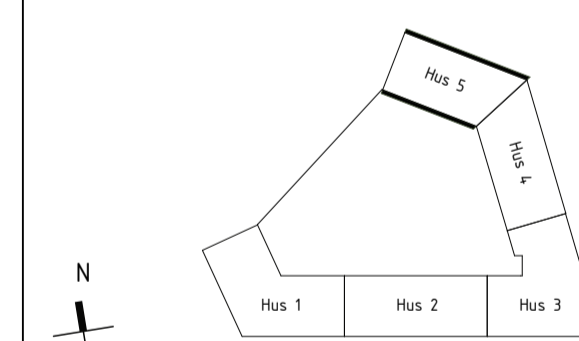
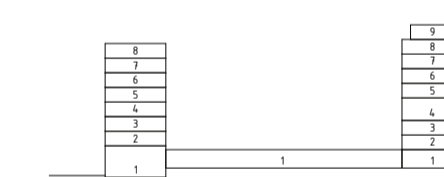

enter arkitektur

PROJEKT NR P16115	RITAD AV V.Po	HANDLAGGARE G.An
DATUM 2021-05-21	UPPDRAGSANSVARIG J.Lt	

KV BRYTAREN MINDRE
 NACKA KOMMUN
 NYBYGGNAD AV FLERBOSTADSHUS
 FASADER
 FASADER, HUS 5

SKALA A1	NUMMER 1:100	BET A-00-3-500	A
-------------	-----------------	-------------------	---

FÖNSTERRAMAR
Perforerad plåt
Vit

DETALJER
Sinuskorrugerad plåt
Vit

FASADSIFFRA/SKYLTVNING
Aluminium
Guldockra

ENTRÉPARTIER
Aluminium
Guldockra

FÖNSTER & DÖRRAR
Aluminium
Vit

FASAD
Betong
Vit

156

MILJÖRUM

HANDTAG
Aluminium
Läderindat (Brunt)

PORTELEFON / BELYSNING
Aluminium

+34,33

+34,36

+34,36

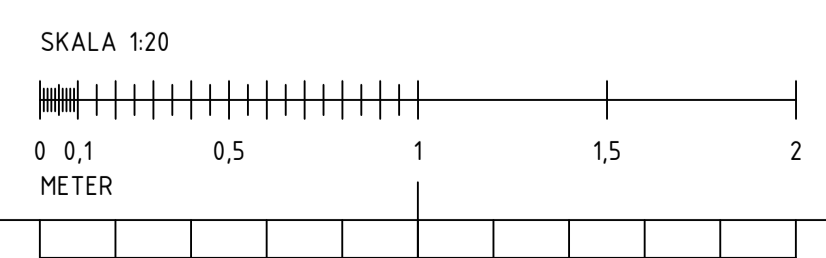

BET	ANT	ÄNDRINGEN AVSER	DATUM	SGK
-----	-----	-----------------	-------	-----

BYGGLOVSHANDLING

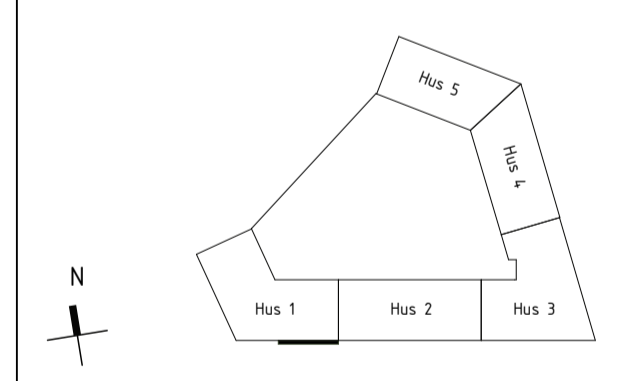
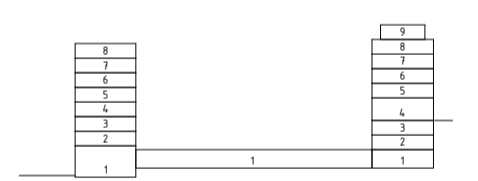

enter arkitektur

PROJEKT NR P16115	RITAD AV V.Po	HANDLAGGARE G.An
DATUM 2021-05-21	UPPDRAGSANSVARIG J.LL	

KV BRYTAREN MINDRE
NACKA KOMMUN
NYBYGGNAD AV FLERBOSTADSHUS

UTSNITT
PRINCIPER HUS 1

SKALA A1	NUMMER 1:20	BET A-00-4-100
-------------	----------------	-------------------

FÖNSTER & DÖRRAR
Aluminium
Svart

FASAD
Infärgad betong
Svart

RÄCKEN
Aluminium
Svart

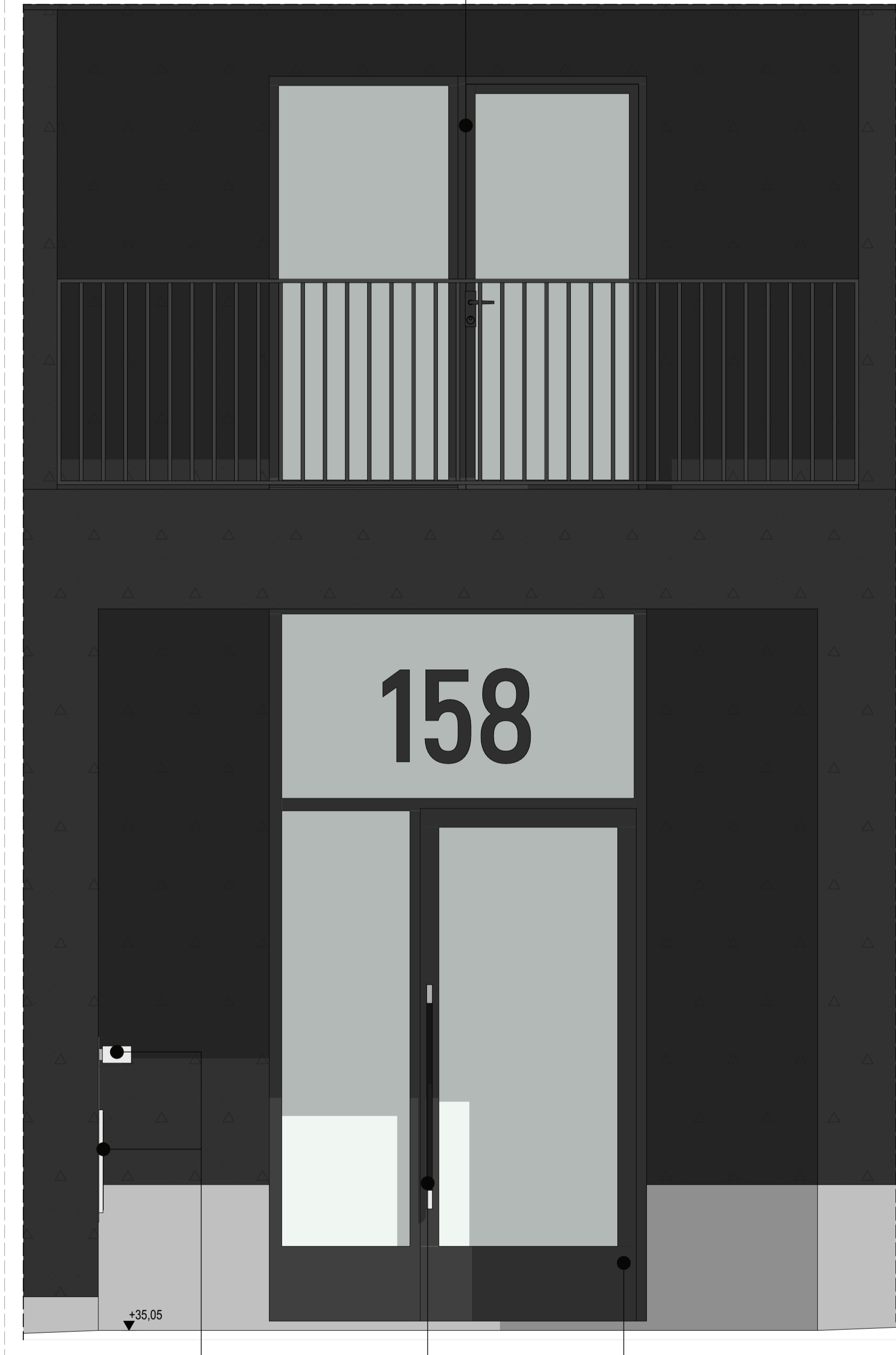

PORTTELEFON / BELYSNING
Aluminium

HANDTAG
Aluminium
Läderlindat (Svart)

ENTRÉPARTIER/SKYLTFÖNSTER
Aluminium
Svart

SOCKEL
Infärgad betong
Grå lika teget

FASADSIFFRA/SKYLTNING
Typsnitt: Brown
Svart

FASAD
Infärgad betong
Svart



BET	ANT	ÄNDRINGEN AVSER	DATUM	SIGN

BYGGLOVSHANDLING

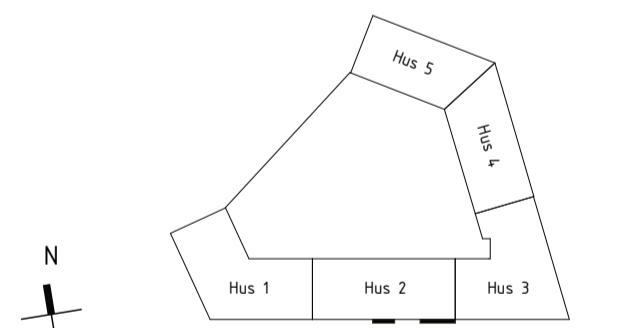
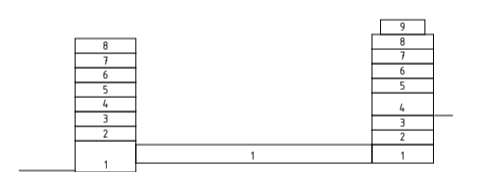

enter arkitektur

PROJEKT NR P16115	RITAD AV V.Po	HANDLAGGARE G.An
DATUM 2021-05-21	UPPDRAGSANSVARIG J.LL	

KV BRYTAREN MINDRE
NACKA KOMMUN
NYBYGGNAD AV FLERBOSTADSHUS

UTSNITT
PRINCIPER HUS 2

SKALA A1	NUMMER 1:20 A-00-4-200	BET
-------------	------------------------------	-----



FASAD
Mässingskaraktär

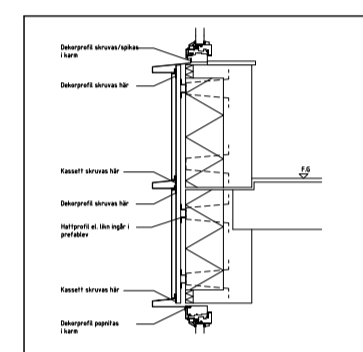

FASAD
Mässingskaraktär

HANDTAG
Aluminium
Läderlindat (Brunt)

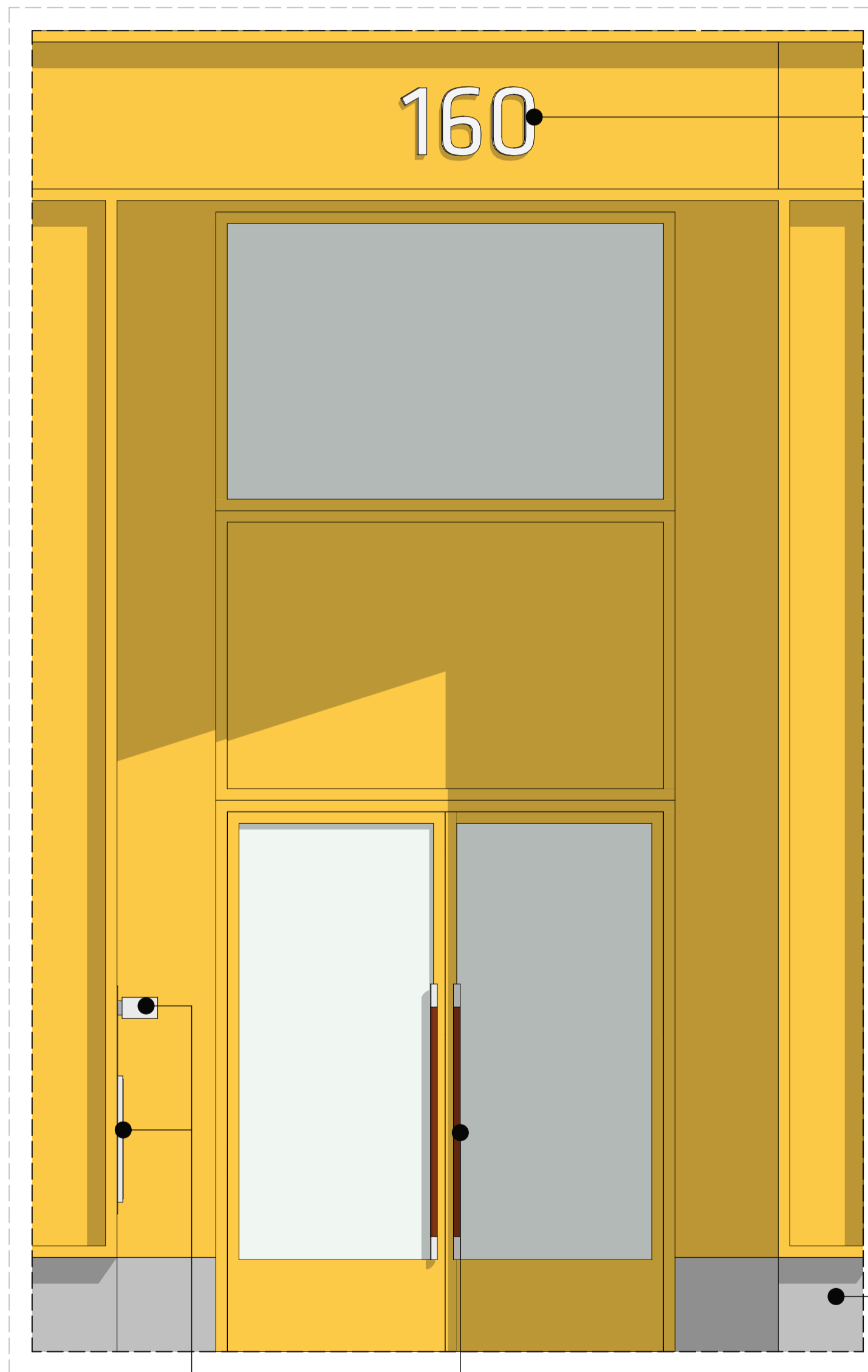

FASADSIFFRA
Typsnitt: Klavika
Aluminium
Belyst

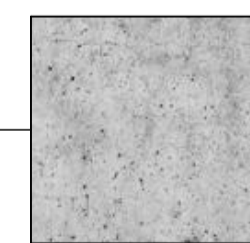

SOCKEL
Betong
Neutralgrå

PORTTELEFON / BELYSNING
Aluminium

HANDTAG
Aluminium
Läderlindat (Brunt)

SKALA 1:20



BET	ANT	ÄNDRINGEN AVSER	DATUM	SKA
-----	-----	-----------------	-------	-----

BYGGLOVSHANDLING

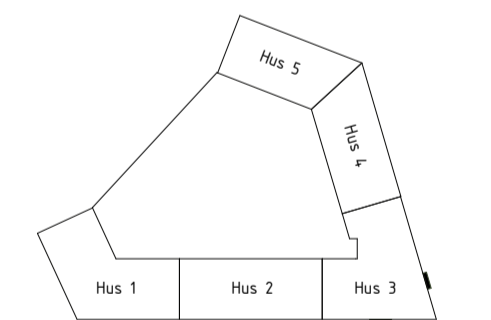
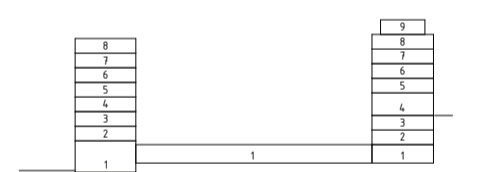

enter
arkitektur

PROJEKT NR P16115	RITAD AV V.Po	HANDLAGGARE G.An
DATUM 2021-05-21	UPPDRAGSANSVARIG J.LL	

KV BRYTAREN MINDRE
NACKA KOMMUN
NYBYGGNAD AV FLERBOSTADSHUS

UTSNITT
PRINCIPER HUS 3

SKALA A1	NUMMER 1:20	BET A-00-4-300
-------------	----------------	-------------------

FÖNSTER & DÖRRAR
Aluminium
Svart

FASAD
Löpförband
Randers RT526
Brun fog

RÄCKEN
Aluminium
Svart

DETALJER
Stående koppförband
Randers RT526
Brun fog

DETALJER
Korrugerad plåt
Svart

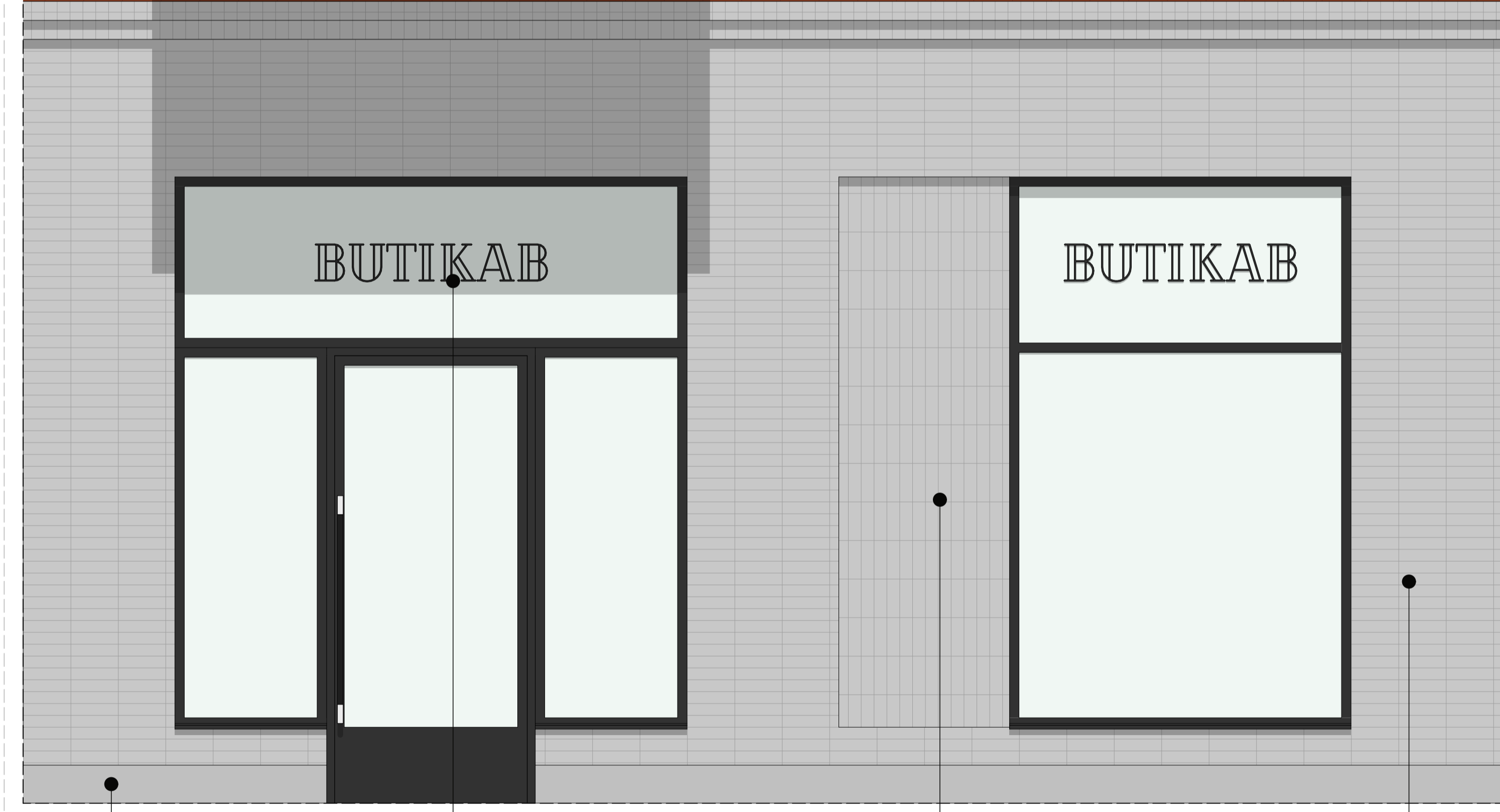
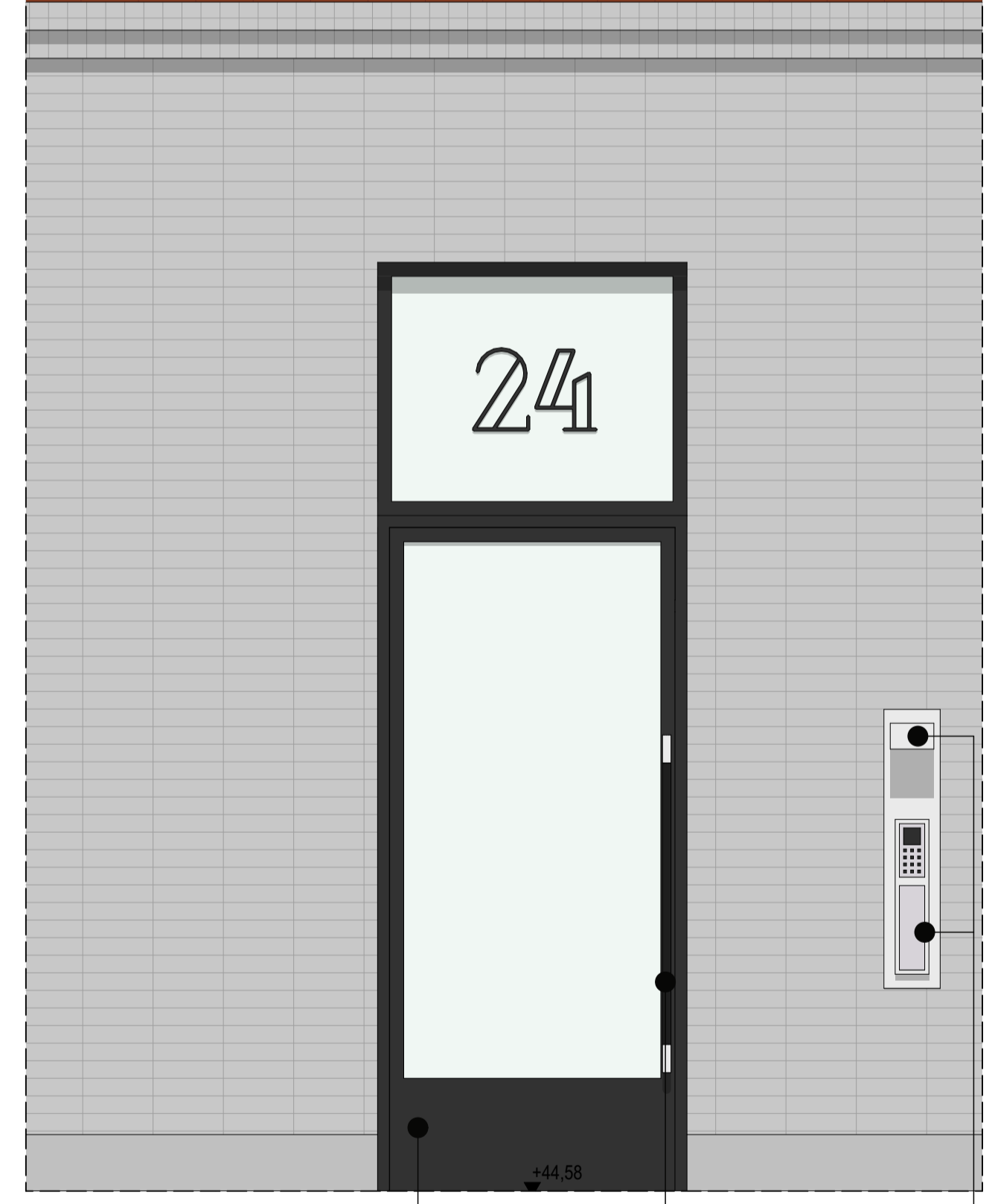
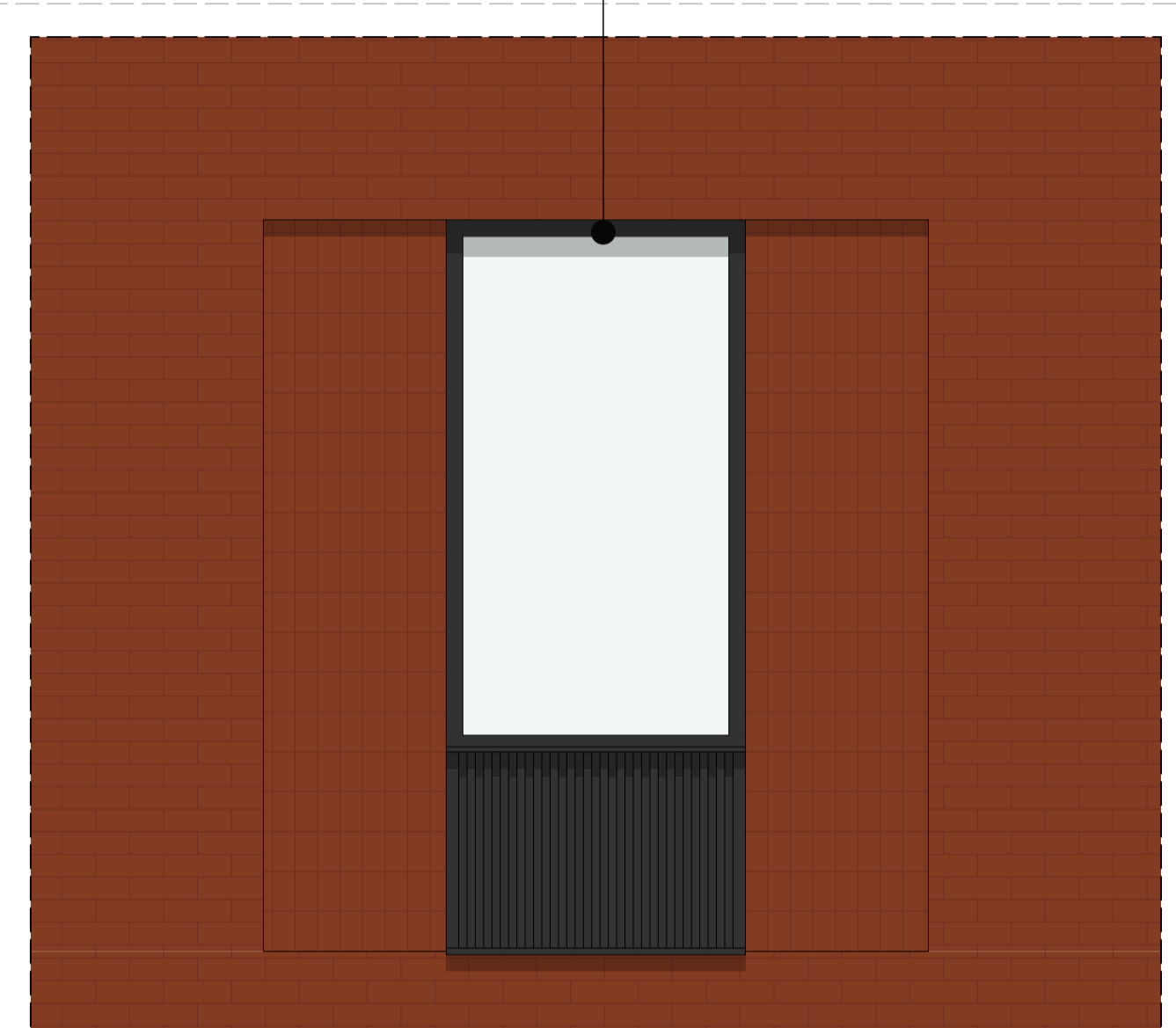

ENTRÉPARTIER/SKYLTFÖNSTER
Aluminium
Svart

HANDTAG
Aluminium
Lädertindat (Svart)

PORTTELEFON / BELYSNING
Aluminium

SOCKEL
Infärgad betong
Grå lika tegel

FASADSIFFRA/SKYLTNING
Typsnitt: "Cheque"
Svart

DETALJER
Stående koppförband
Stråjer B713
Mörkgrå fog

ENTRÉVÅNING
Stapelförband
Stråjer B713
Mörkgrå fog

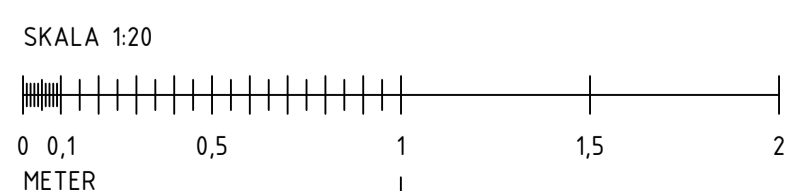

BET	ANT	ÄNDRINGEN AVSER	DATUM	SGK
-----	-----	-----------------	-------	-----

BYGGLOVSHANDLING

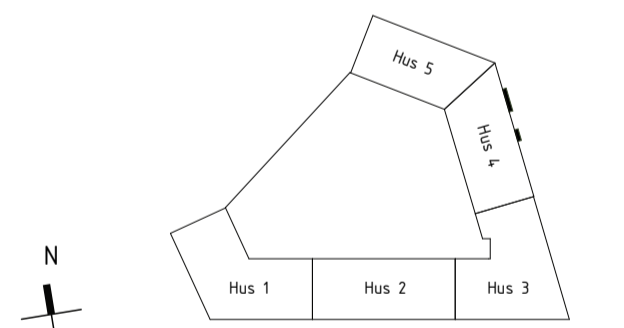

enter arkitektur

PROJEKT NR P16115	RITAD AV V.Po	HANDLAGGARE G.An
DATUM 2021-05-21	UPPDRAGSANSVARIG J.LL	

KV BRYTAREN MINDRE
NACKA KOMMUN
NYBYGGNAD AV FLERBOSTADSHUS

UTSNITT
PRINCIPER HUS 4

SKALA A1	NUMMER 1:20	BET A-00-4-400
-------------	----------------	-------------------

FÖNSTER & DÖRRAR
Aluminium
Grå

FORMGJUTNING

ENTRÉVÅNING
Stående rullskiff
Strøjer B702
Mörkgrå fog

FÖNSTERRAM
Infärgad betong
Grå lika tegel

PORTTELEFON / BELYSNING
Aluminium

HANDTAG
Aluminium
Läderlindat (Svart)

FASAD
Löpförband
Strøjer B713
Ljusgrå fog

RÄCKEN
Aluminium
Grå

DETALJER
Infärgad betong
Grå lika tegel
Formgiuten

FASADSIFFRA/SKYLTNING
Typsnitt: Phenomena
Grå

ENTRÉPARTIER/SKYLTFÖNSTER
Aluminium
Grå

SOCKEL
Infärgad betong
Grå lika fönsterram

BET	ANT	ÄNDRINGEN AVSER	DATUM	SGK
-----	-----	-----------------	-------	-----

BYGGLOVSHANDLING

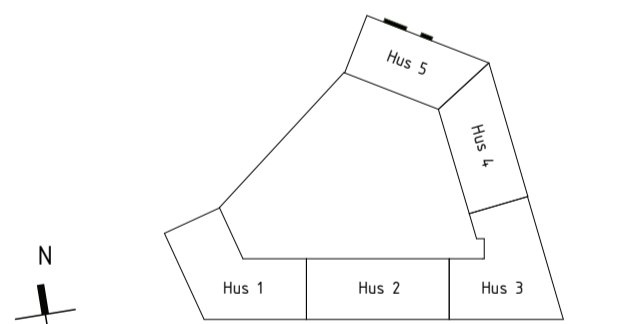
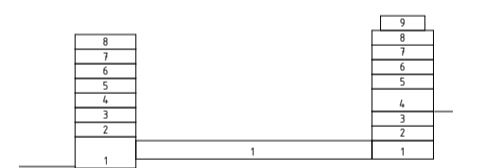

enter arkitektur

PROJEKT NR P16115	RITAD AV V.Po	HANDLAGGARE G.An
DATUM 2021-05-21	UPPDRAGSANSVARIG J.LL	

KV BRYTAREN MINDRE
NACKA KOMMUN
NYBYGGNAD AV FLERBOSTADSHUS

UTSNITT
PRINCIPER HUS 5

SKALA A1	NUMMER 1:20	BET A-00-4-500
-------------	----------------	-------------------

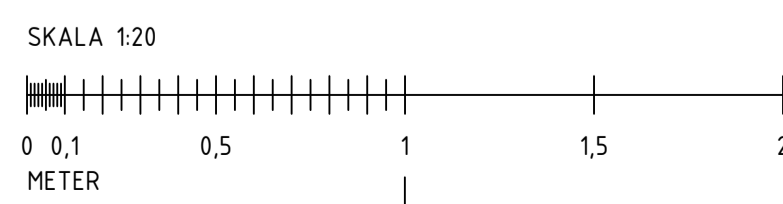



BIMcloud: ENTER - BIMcloud/2016/16105/16115 BRYTAREN

BET	ANT	ÄNDRINGEN AVSER	DATUM	SGK
-----	-----	-----------------	-------	-----

BYGGLOVSHANDLING

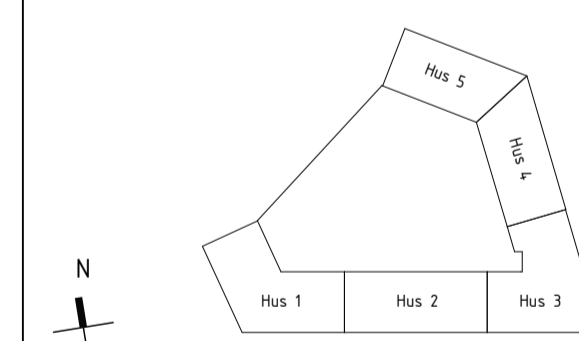
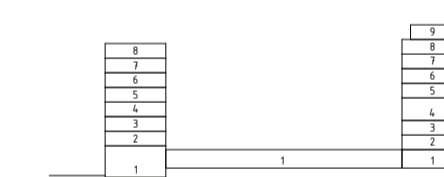

**KUNGS
VÅNINGEN**

**enter
arkitektur**

PROJEKT NR P16115	RITAD AV V.Po	HANDLAGGARE G.An
DATUM 2021-05-21	UPPDRAGSANSVARIG J.LL	

KV BRYTAREN MINDRE
NACKA KOMMUN
NYBYGGNAD AV FLERBOSTADSHUS
VISUALISERINGAR
TORGET

SKALA A1	NUMMER A-99-3-001	BET
-------------	----------------------	-----

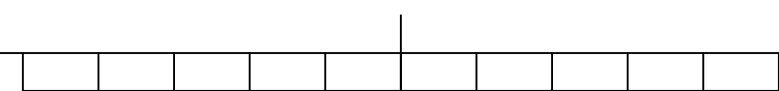



BET	ANT	ÄNDRINGEN AVSER	DATUM	SGK
-----	-----	-----------------	-------	-----

BYGGLOVSHANDLING

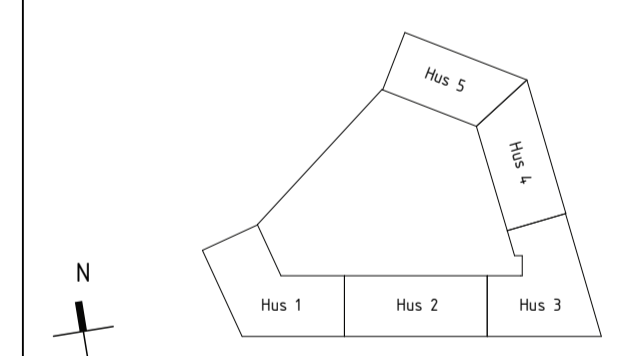
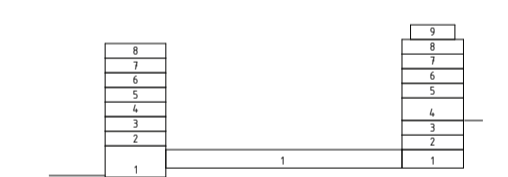

**KUNGS
VÅNINGEN**

**enter
arkitektur**

PROJEKT NR P16115	RITAD AV V.Po	HANDLAGGARE G.An
DATUM 2021-05-21	UPPDRAGSANSVÄRIG J.LL	

KV BRYTAREN MINDRE
NACKA KOMMUN
NYBYGGNAD AV FLERBOSTADSHUS
VISUALISERINGAR
VÄRMDÖVÄGEN

SKALA A1	NUMMER A-99-3-002	BET
-------------	----------------------	-----



BET	ANT	ÄNDRINGEN AVSER	DATUM	SGK
-----	-----	-----------------	-------	-----

BYGGLOVSHANDLING

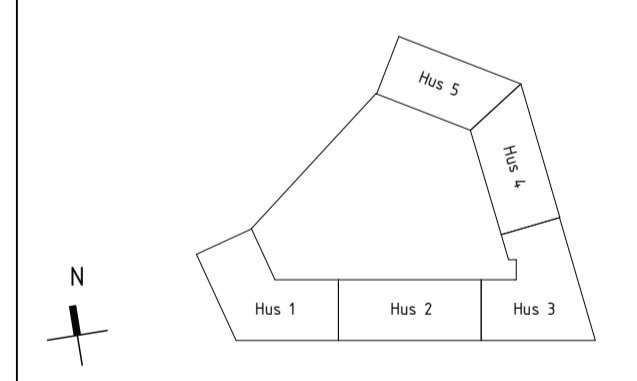
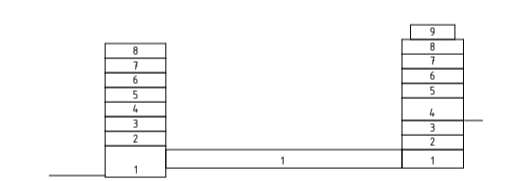

**enter
arkitektur**

PROJEKT NR P16115	RITAD AV V.Po	HANDLAGGARE G.An
DATUM 2021-05-21	UPPDRAGSANSVARIG J.LL	

KV BRYTAREN MINDRE
NACKA KOMMUN
NYBYGGNAD AV FLERBOSTADSHUS
VISUALISERINGAR
ÖVRE TORGET

SKALA A1	NUMMER A-99-3-003	BET
-------------	----------------------	-----

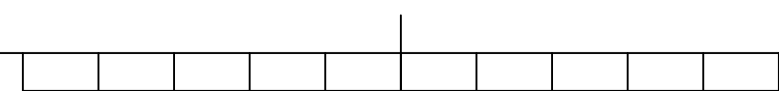

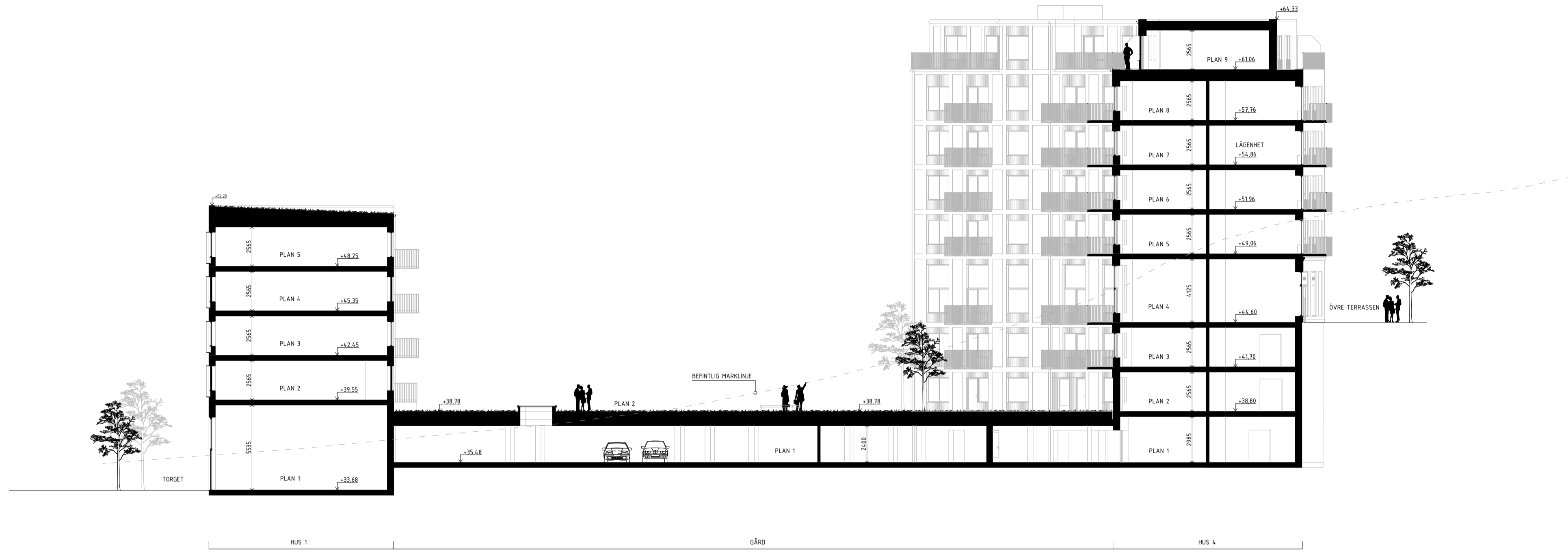

SEKTION A-A



SEKTION B-B

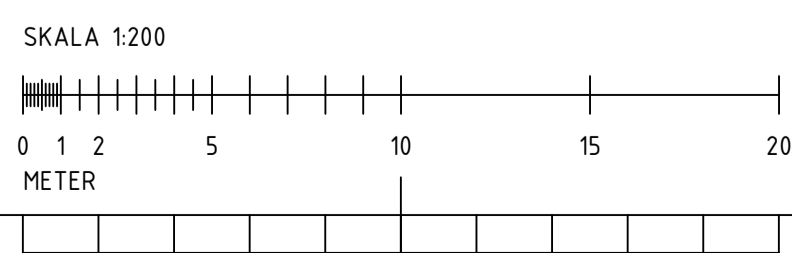

FÖRKLARING

->XX.XX = PLUSHÖJD PÅ FÄRDIGT GOLV, ANGES I METER

BET	ANT	ÄNDRINGEN AVSER	DATUM	SGN
-----	-----	-----------------	-------	-----

BYGGLOVSHANDLING

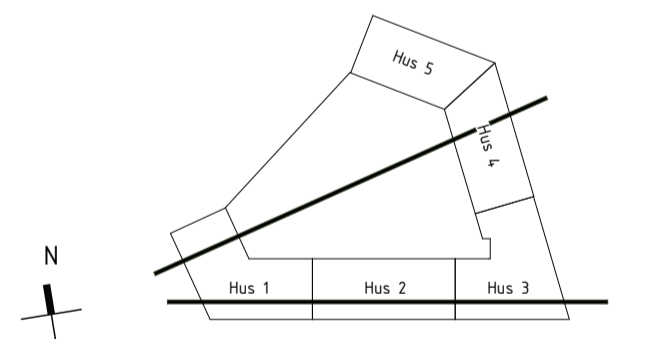
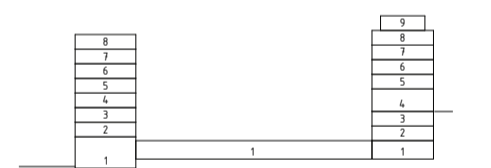

enter arkitektur

PROJEKT NR P16115	RITAD AV V.Po	HANDLAGGARE G.An
DATUM 2021-05-21	UPPDRAGSANSVARIG J.Lt	

KV BRYTAREN MINDRE
NACKA KOMMUN
NYBYGGNAD AV FLERBOSTADSHUS

SEKTIONER, ÖVERSIKT
SEKTION A-A OCH B-B

SKALA A1	NUMMER 1:200	BET A-00-2-001
-------------	-----------------	-------------------

FÖRKLARING

->XX.XX = PLUSHÖJD PÅ FÄRDIGT GOLV, ANGES I METER

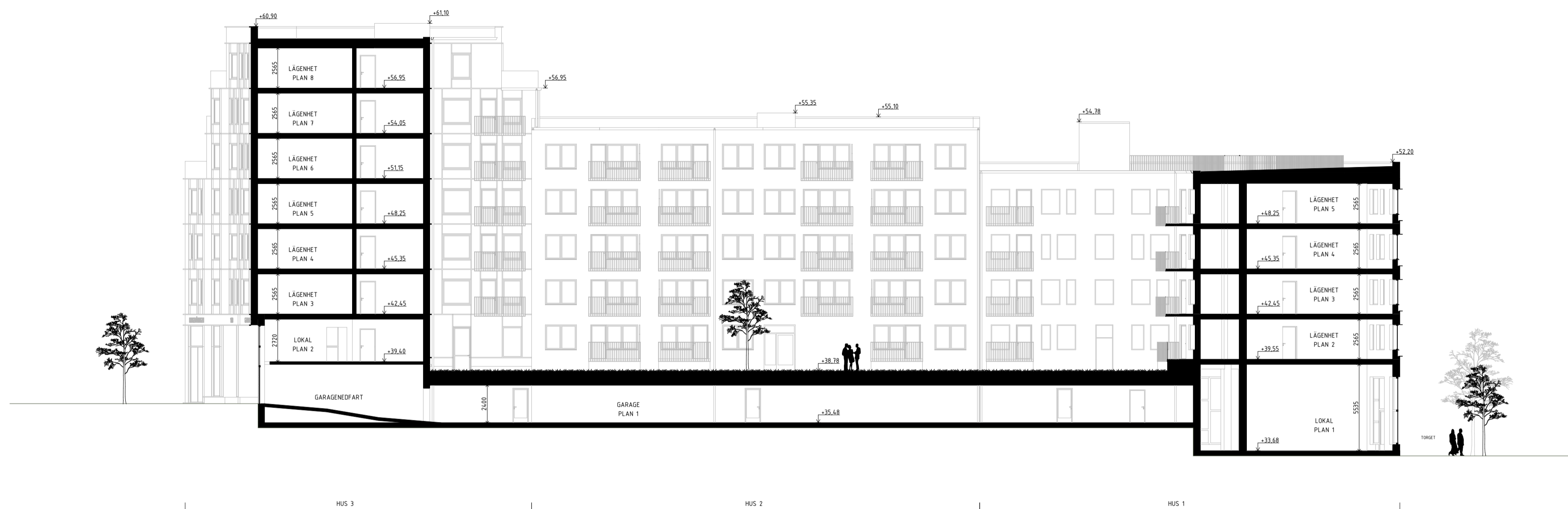

SEKTION C-C

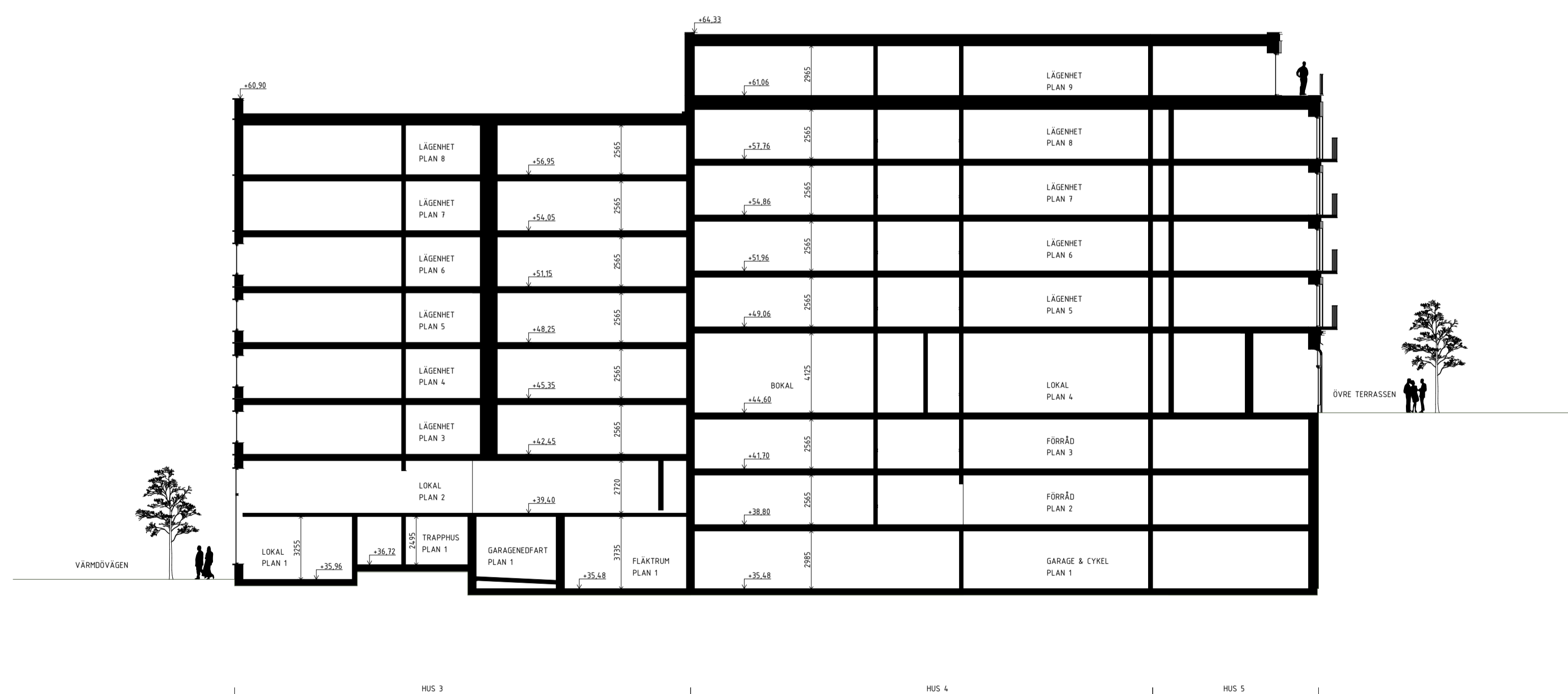

SEKTION D-D

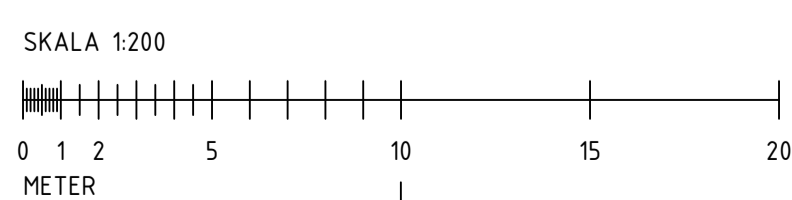

BET	ANT	ÄNDRINGEN AVSER	DATUM	SGN

BYGGLOVSHANDLING

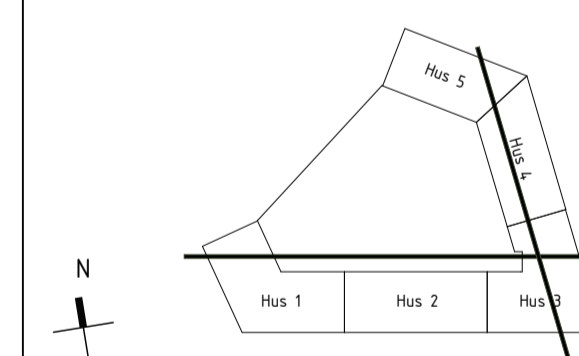
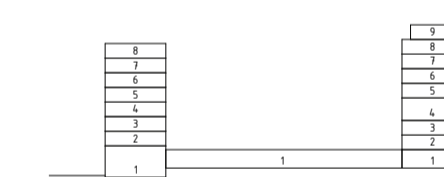

enter arkitektur

PROJEKT NR P16115	RITAD AV V.Po	HANDLAGGARE G.An
DATUM 2021-05-21	UPPDRAGSANSVARIG J.Lt	

KV BRYTAREN MINDRE
NACKA KOMMUN
NYBYGGNAD AV FLERBOSTADSHUS

SEKTIONER, ÖVERSIKT
SEKTION C-C OCH D-D

SKALA A1	NUMMER A-00-2-002	BET
-------------	----------------------	-----

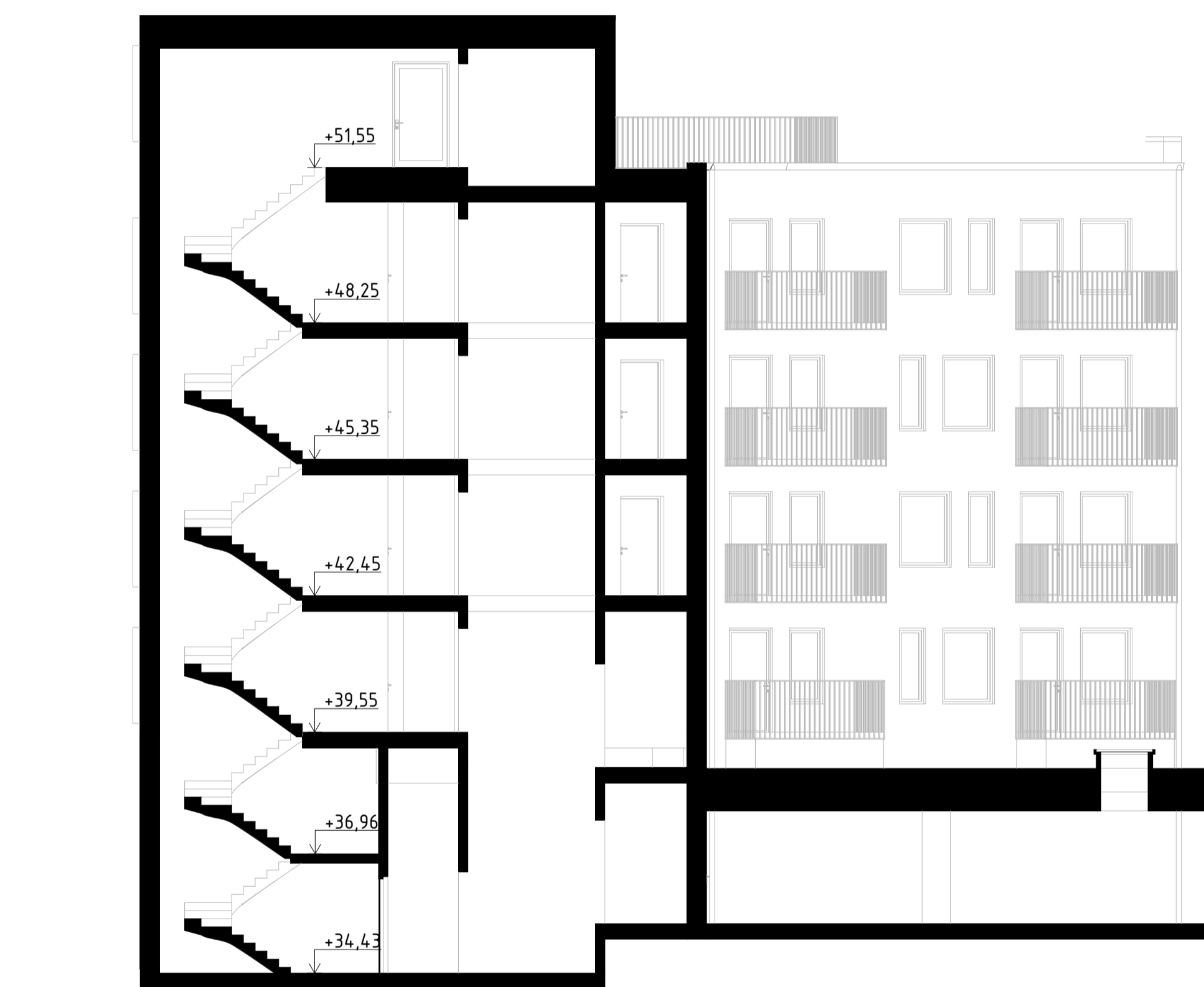

SEKTION HUS 1

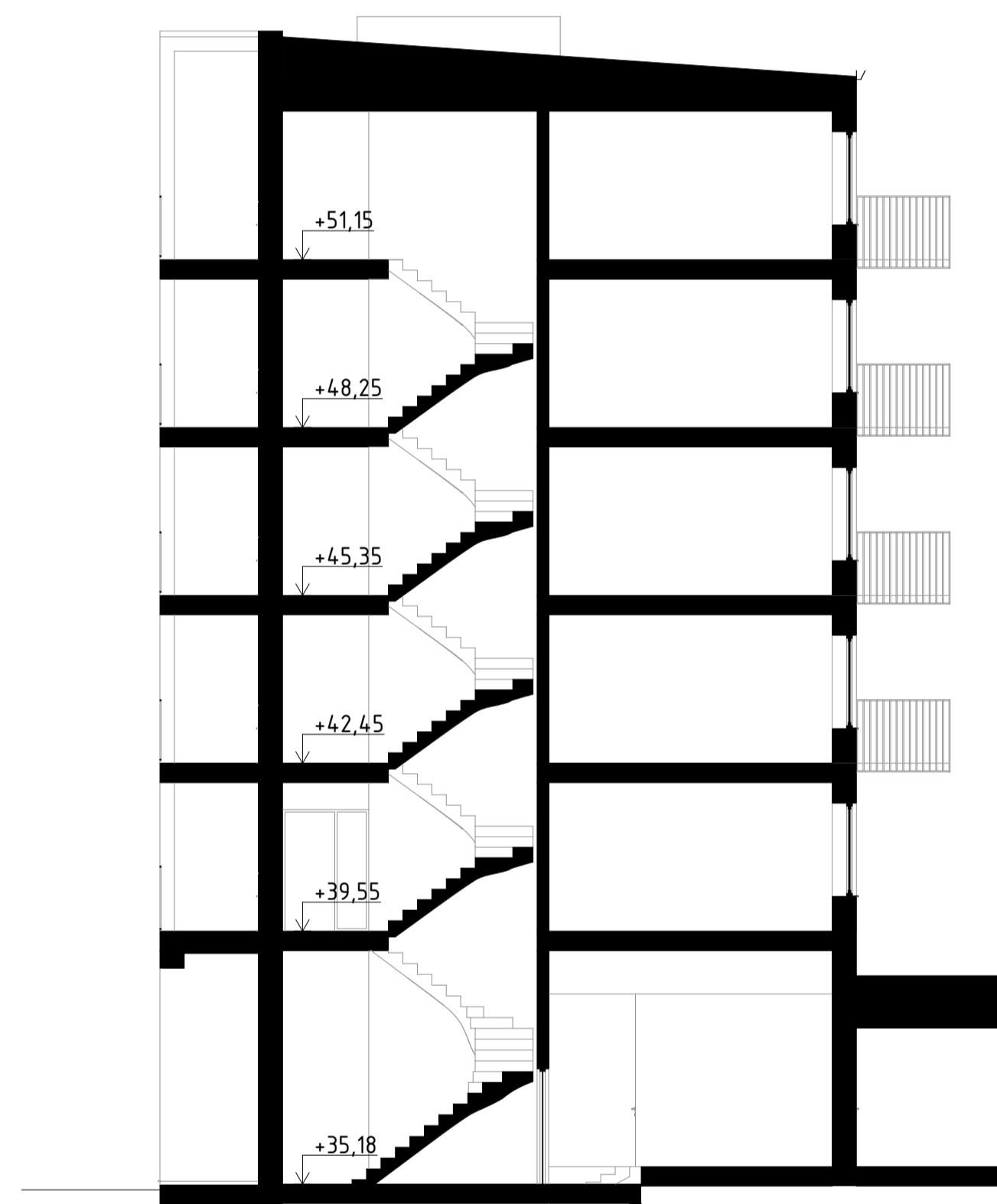

SEKTION HUS 2

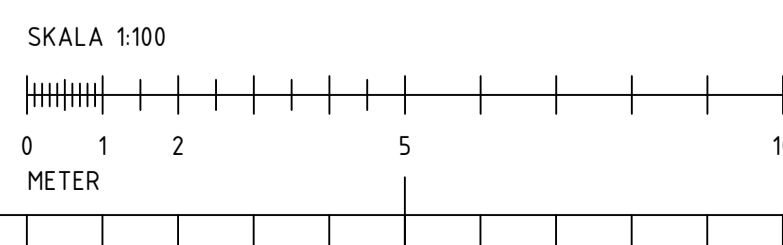

A	Enl. Ändrings-PM A 01	210702	V.Po
BET	ANT	ÄNDRINGEN AVSER	DATUM

BYGGLOVSHANDLING

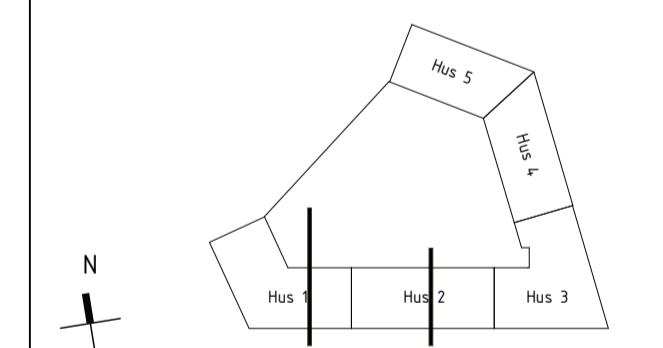
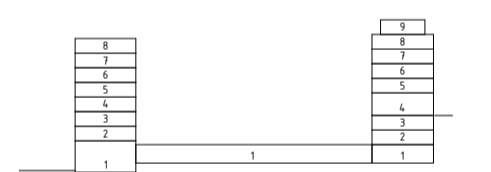

enter
arkitektur

PROJEKT NR P16115	RITAD AV V.Po	HANDLAGGARE G.An
DATUM 2021-05-21	UPPDRAGSANSVARIG J.Lt	

KV BRYTAREN MINDRE
NACKA KOMMUN
NYBYGGNAD AV FLERBOSTADSHUS

SEKTIONER
SEKTION, HUS 1 OCH 2

SKALA A1	1:100	NUMMER A-00-2-100	BET A
-------------	-------	----------------------	----------

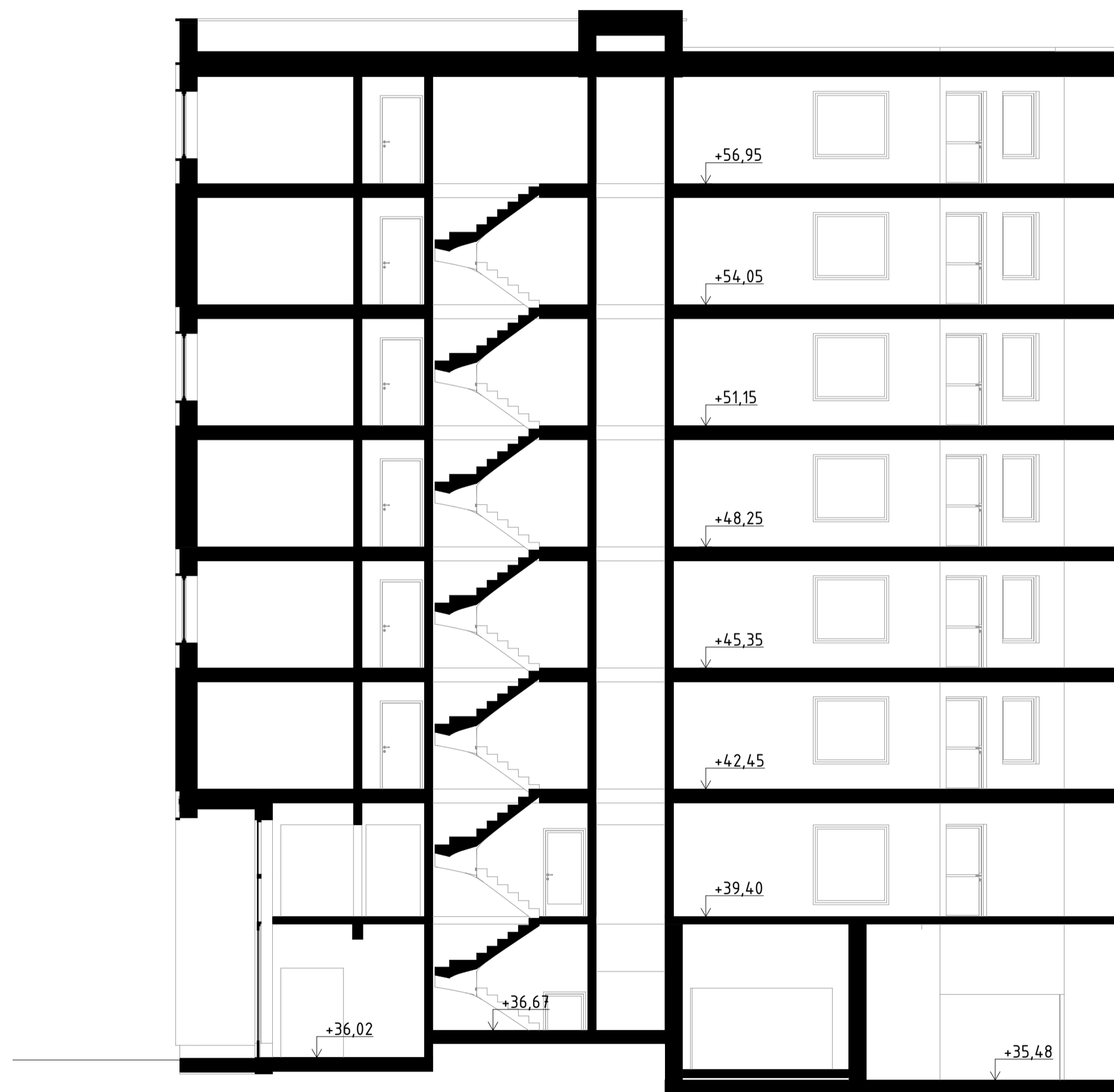

SEKTION HUS 3

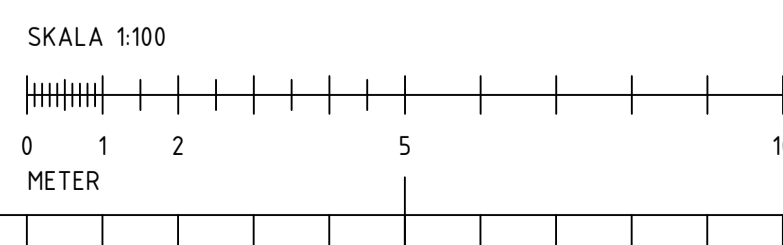

A	Enl. Ändrings-PM A 01	210702	V.Po
BET	ANT	ÄNDRINGEN AVSER	DATUM

BYGGLOVSHANDLING

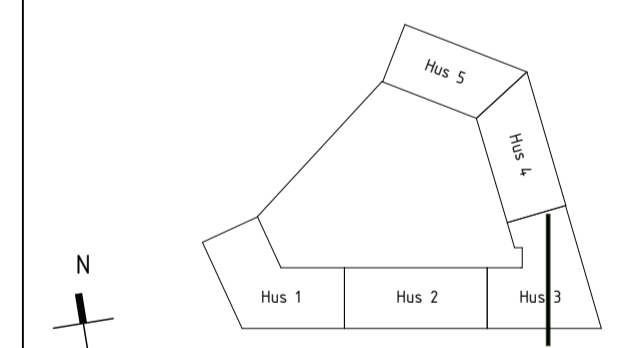

**KUNGS
VÅNINGEN**

**enter
arkitektur**

PROJEKT NR P16115	RITAD AV V.Po	HANDLAGGARE G.An
DATUM 2021-05-21	UPPDRAGSANSVARIG J.Lt	

KV BRYTAREN MINDRE
NACKA KOMMUN
NYBYGGNAD AV FLERBOSTADSHUS

SEKTIONER
SEKTION, HUS 3

SKALA A1	NUMMER 1:100	NUMMER A-00-2-200	BET A
-------------	-----------------	----------------------	----------

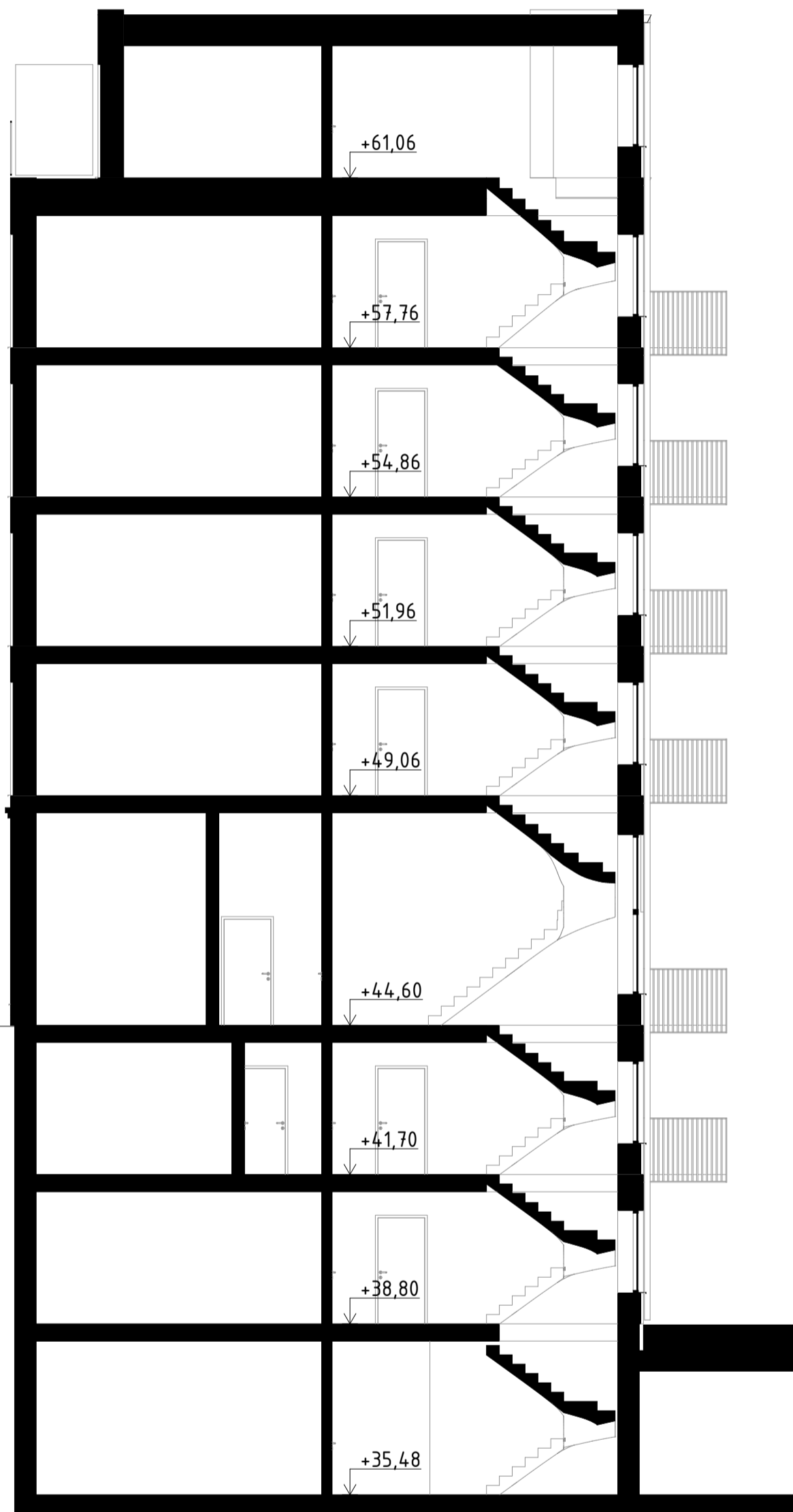

SEKTION HUS 4

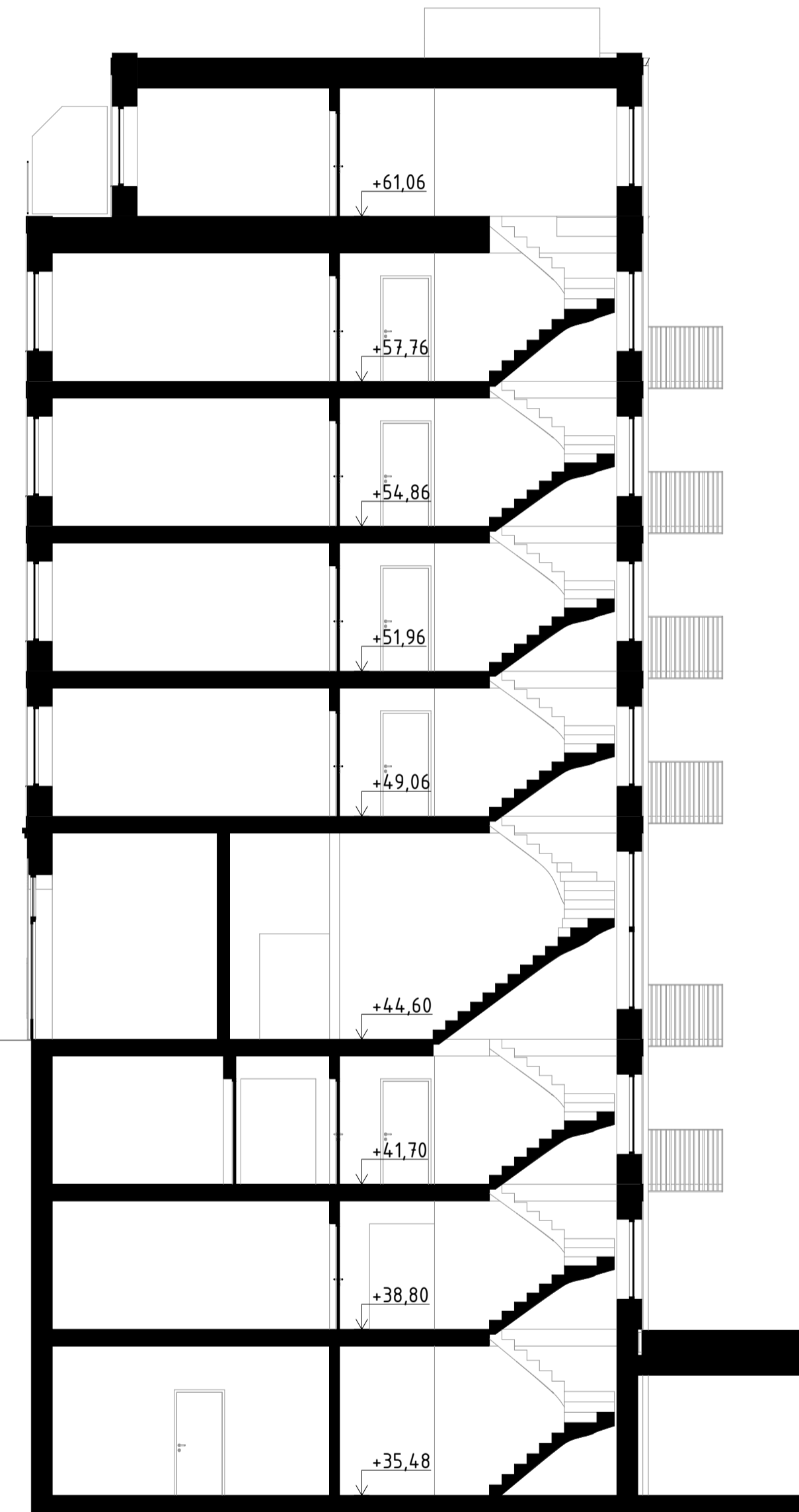

SEKTION HUS 5

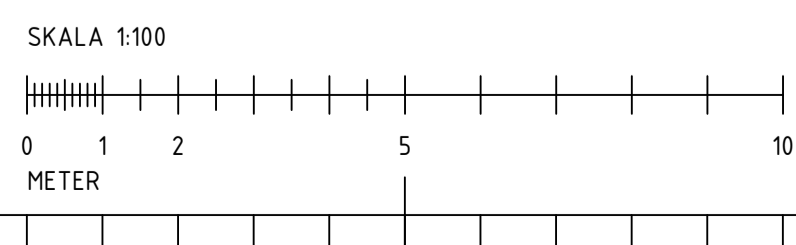

BET	ANT	ÄNDRINGEN AVSER	DATUM	SGK

BYGGLOVSHANDLING

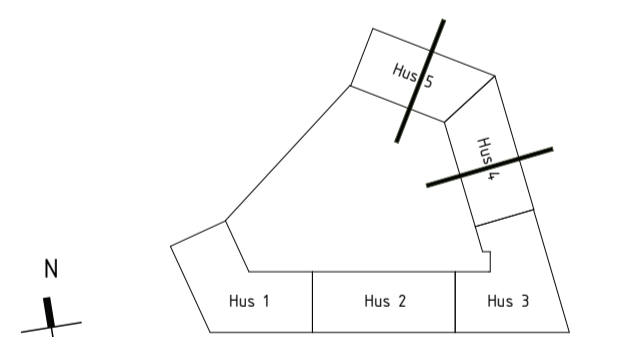
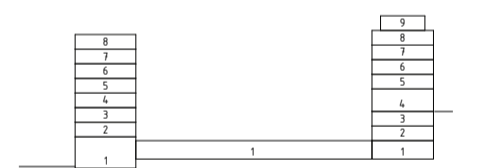

enter
arkitektur

PROJEKT NR P16115	RITAD AV V.Po	HANDLAGGARE G.An
DATUM 2021-05-21	UPPDRAGSANSVARIG J.Lt	

KV BRYTAREN MINDRE
NACKA KOMMUN
NYBYGGNAD AV FLERBOSTADSHUS
SEKTIONER
SEKTION, HUS 4 OCH 5

SKALA A1	1:100	NUMMER A-00-2-300	BET
-------------	-------	----------------------	-----

TERASSBRUNN MED SIL, SANDFÅNG OCH PERFORERAD FÖRHÖJNINGSDEL SINGEL RUNT BRUNN

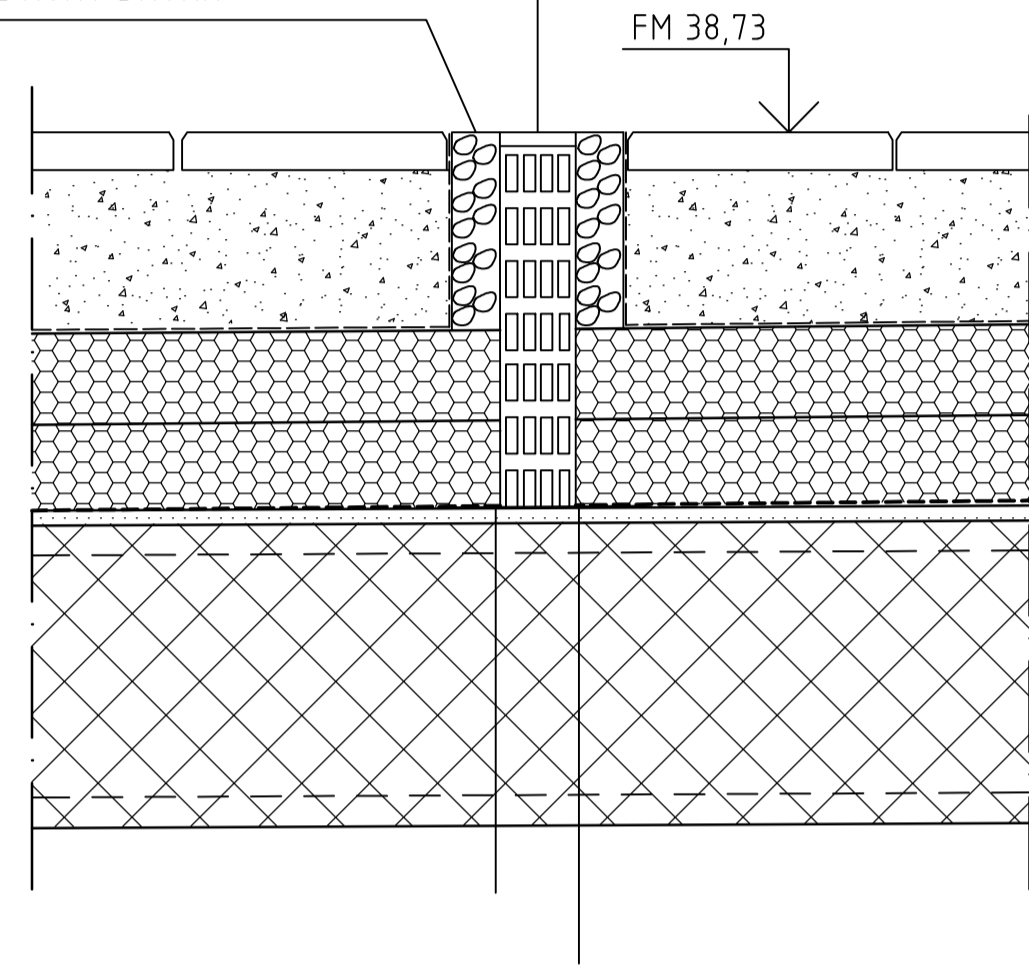

FM 38,73

1. SNITT 1:10

HÅRDGJORDA YTOR/TERRASSBRUNN

GENOMSLÄPPLIGA BTG PLATTOR
CA 150 STENFLIS (MAKADAM 2-5)
FILTERDUK
2x100 ISODRÄNSKIVOR
FILTERDUK
2x10 ASFALTMASTIX
5 TÄTSKIKT TYP TREMA 5
AVJÄMNING 20-70 FALL 1:100
400 HDF-PLATTOR FALL 1:200

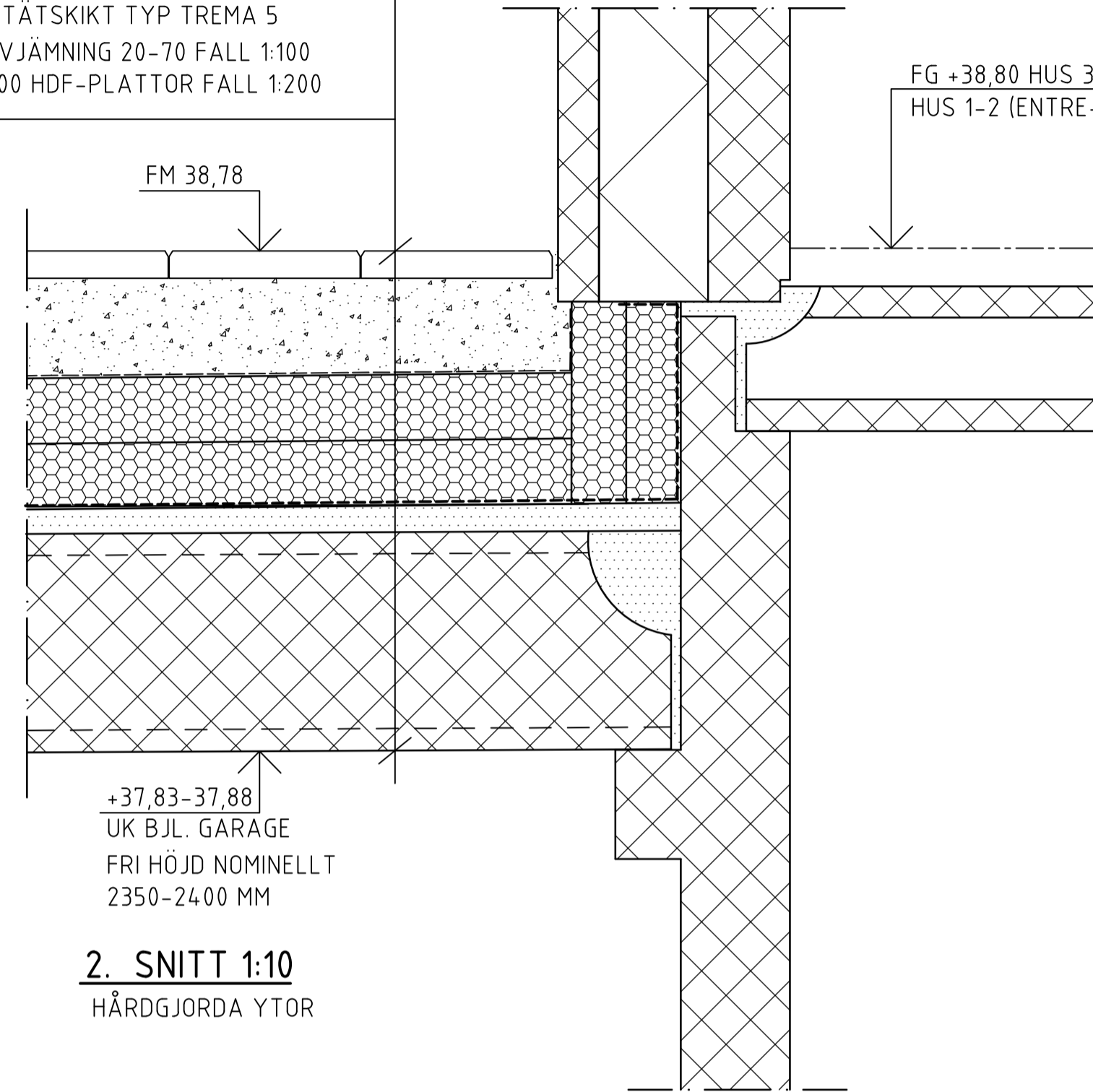

FM 38,78

FG +38,80 HUS 3, 4, 5
HUS 1-2 (ENTRE+38,80)

+37,83-37,88
UK BJL. GARAGE
FRI HÖJD NOMINELLT
2350-2400 MM

2. SNITT 1:10

HÅRDGJORDA YTOR

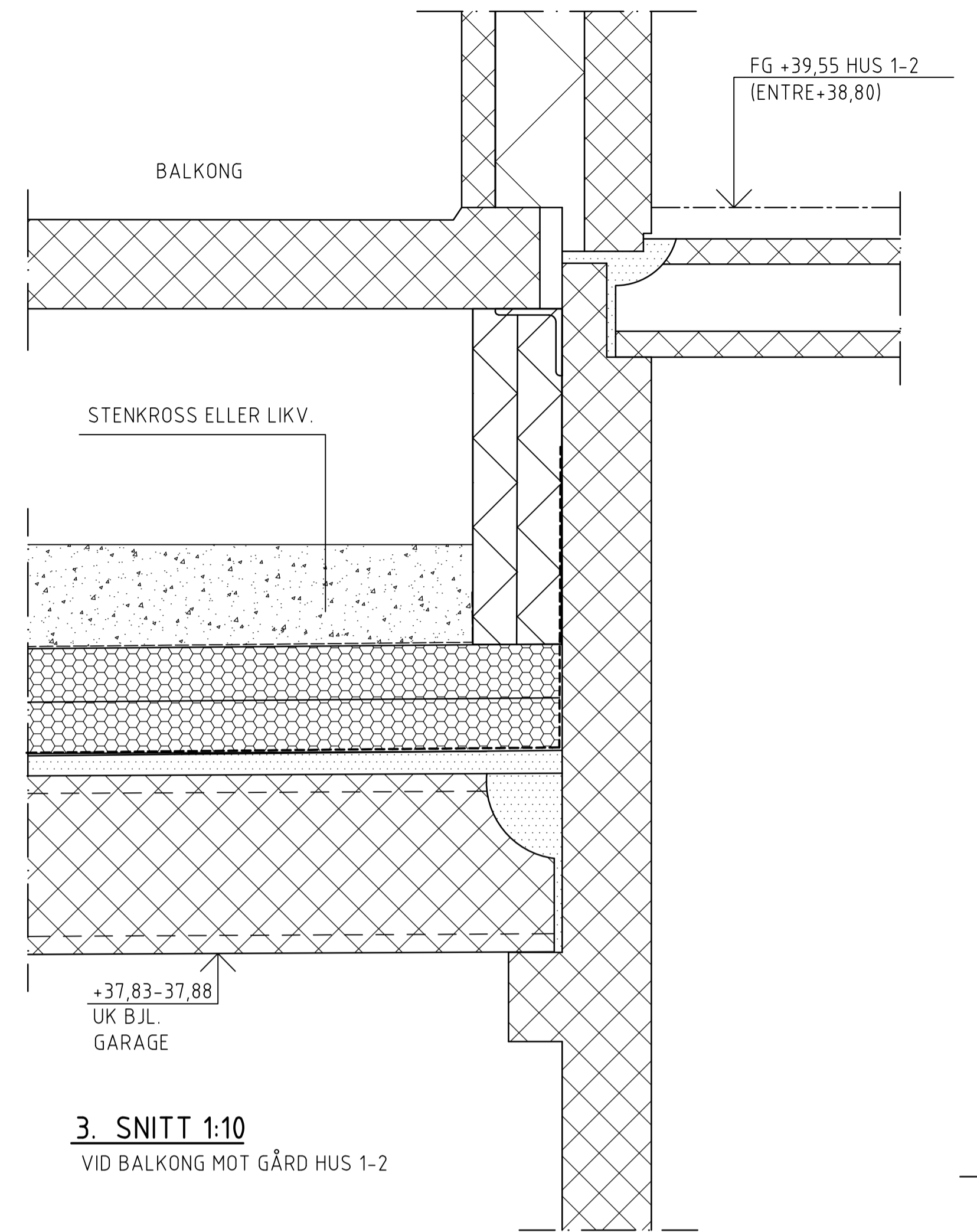

FG +39,55 HUS 1-2
(ENTRE+38,80)

BALKONG

STENKROSS ELLER LIKV.

+37,83-37,88
UK BJL.
GARAGE

3. SNITT 1:10

VID BALKONG MOT GÅRD HUS 1-2

CA 250 GRÄS+JORDFYLLNING
KANTSTÖD

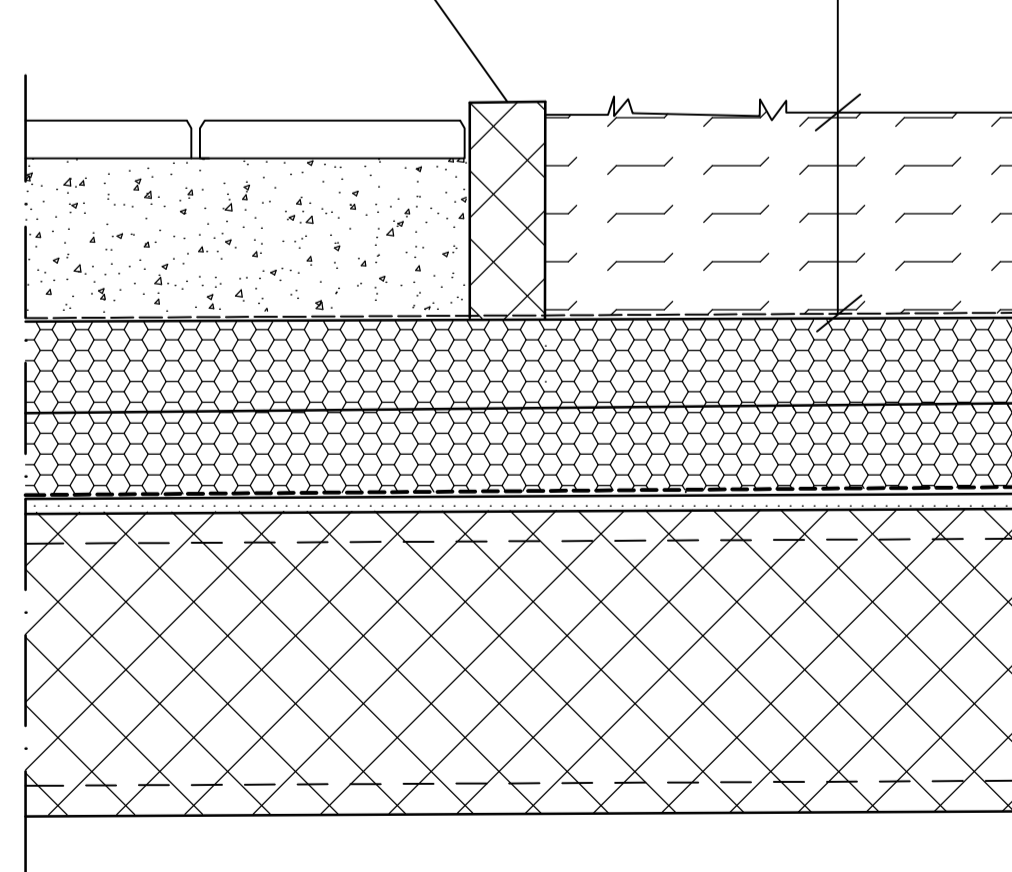

4. SNITT 1:10

HÅRDGJORDA YTOR MOT GRÄSYTA

PREFAB L-STÖD AV BTG.

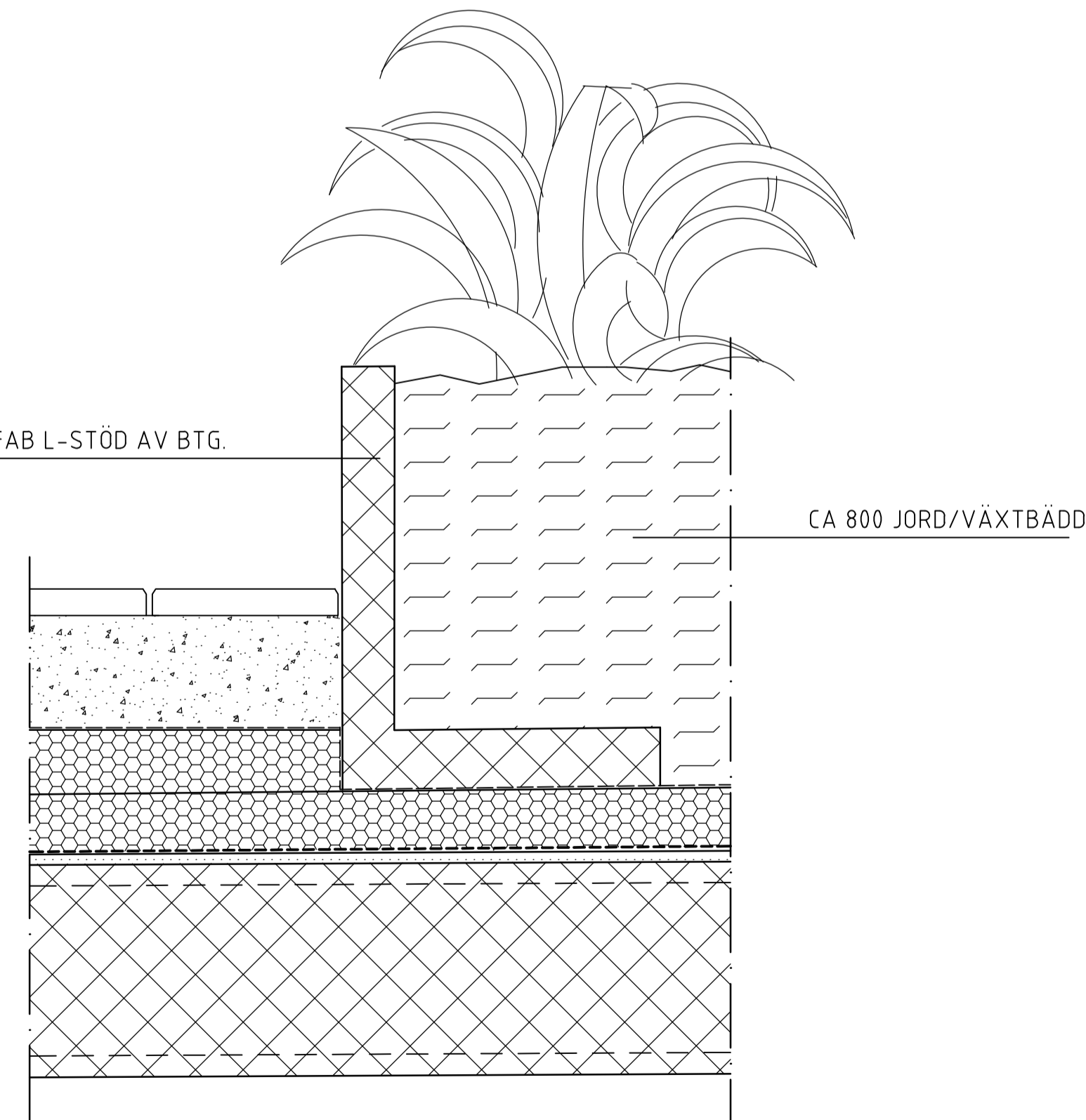

CA 800 JORD/VÄXTBÄDD

5. SNITT 1:10

HÅRDGJORDA YTOR OCH GRÄSYTA MOT VÄXTBÄDD

KV BRYTAREN. GÅRDSBJL
DETALJSNITT 1:10
BORGLUND BYGGKONSULT AB
21-05-03/ HV

