

FÖRKLARINGAR

ALLA MÅTT I MILLIMETER (mm).
 PLUSHÖJDER ANGES I METER ENLIGT RH 2000.
 ANGIVNA PLUSHÖJDER AVSER FÄRDIGT GOLV.

- EGENSKAPSGRÄNS OVAN MARK FÖR TOTALHÖJD ENLIGT NYBYGGNADSKARTA. OM ANNAT EJ ANGES SÅ FÖLJER INPLACERING AV NYBYGGNAD EGENSKAPSGRÄNS.
- BEFINTLIG TRAPPA MOT PLATTFORM BEHÅLLES.
- GRÄNSDRAGNING FUT (FÖRVALTNINGEN FÖR UTBYGGD TUNNELBANA) OCH AL (BESTÄLLARE, ATRIUM LJUNGBERG).
- OINREDD YTA (FUT).
- STORKÖK, PROJEKTERAS AV ANNAN ARKITEKT.
- ▶ ENTRÉ SL
- ▶ ENTRÉ ÖVRIGA
- E160 BRANDCELLSGRÄNS
- E130 BRANDCELLSGRÄNS
- E30 BRANDCELLSGRÄNS
- UTRYMNINGSRIKTNING
- UTRYMNINGSPLATS
- TRx TRAPPHUS
- AK ARMBÅGSKONTAKT FÖR DÖRRAUTOMATIK
- FAK FÖRBEREDELSE ARMBÅGSKONTAKT

PÅ PLAN 04 REDOVISAS INREDNING AV SÅ KALLAD CO-WORK. PÅ PLAN 09, 15, 18 OCH 24 REDOVISAS INREDNING AV TYPPLANER SOM ÄR APPLICERBARA FÖR PLAN 05-08 RESP. 12-14, 16-17 OCH 20-23.

INREDNING AV LOKALER FÖR VERKSAMHETER BENÄMMDA BUTIK A-D SAMT PLAN 10 KONFERENS OCH PLAN 11 RESTAURANG/BAR SKER I ETT SENARE SKED I SAMRÅD MED RESPEKTIVE BRUKARE TILLSAMMANS MED SEPARAT ANSÖKAN.

A	BYGGLOVS-PM01	220114	JOOT
BET	ÄNDRINGEN AVSER	DATUM	SIGN

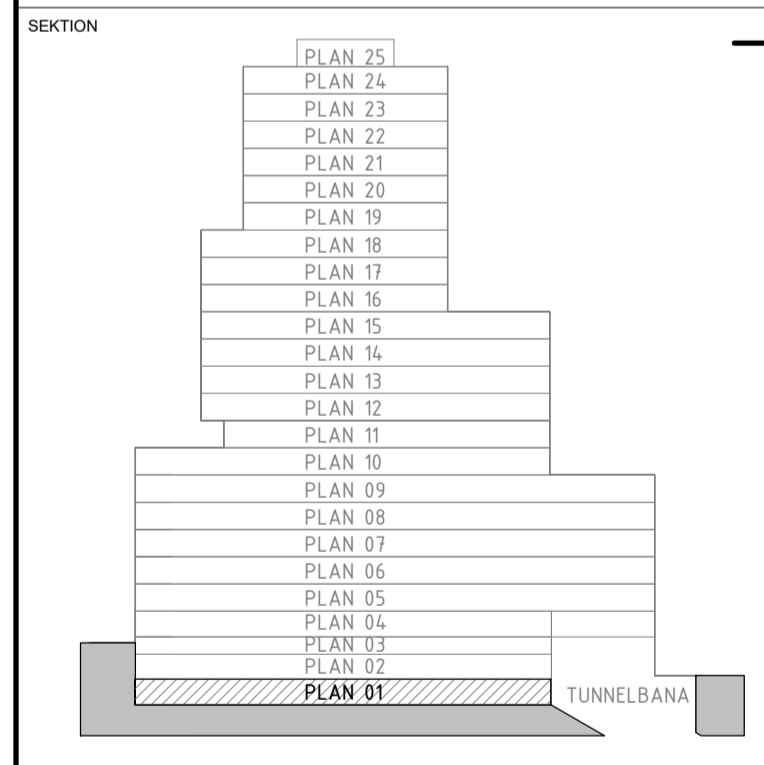
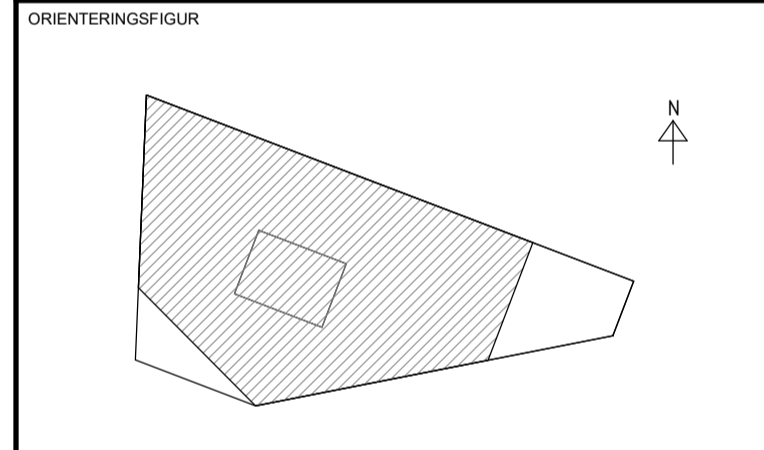

HANDLING			
BYGGLOVSHANDLING			
DATUM	GODKÄND AV		
211209	JOHAN CASSELBRANT		
SICKLA STATIONSHUS			
3300 SICKLA			
PROJEKTNUMMER	ADRESS		
121570	SMEDJEGATAN 25		
DIARIENUMMER	FASTIGHET		
-	83:42		
DISCIPLIN	FÖRETAG		
A1	KANOZI ARKITEKTER AB		
TYPBEGREPPSNUMMER	SKAPAD AV		
ALSS0001	MARTIN G. MAGNUSSON		
TELEFON	KONTAKTPERSON		
08-22 18 90	JONAS OTTOSSON		
BYGGNADSVÄRK	PLUSHÖJD (RH 2000)		
330601	+14,080 (FG)		
VÄNINGSPLAN	VÄNINGSDEL	DELOMRÅDE	
010	-	-	
SYSTEM			
401 - SAMMANSATT HUS, PLANER			
TITEL			
KÄLLARPLAN			
RITNINGSKATEGORI			
PLAN			
HANDLINGSNUMMER		SKALA	FORMAT
A1-400-1-330601-010-BL		1:100	A1
ANDRING			

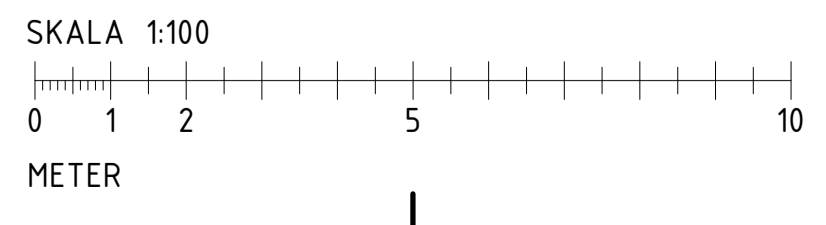

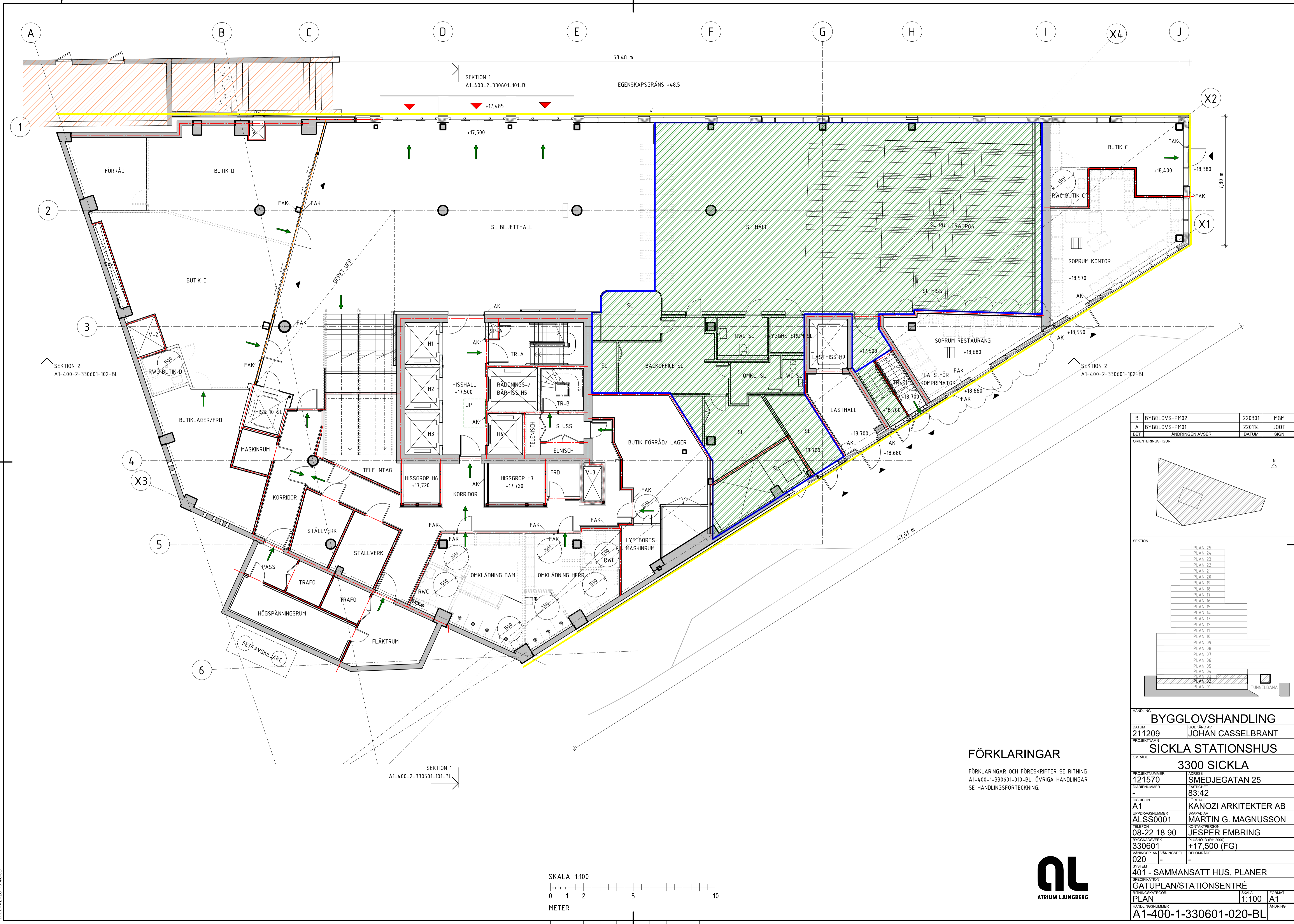

B	BYGGLOVS-PM02	220301	MGM
A	BYGGLOVS-PM01	220114	JOOT
BET	ANDRINGEN AVSER	DATUM	SIGN

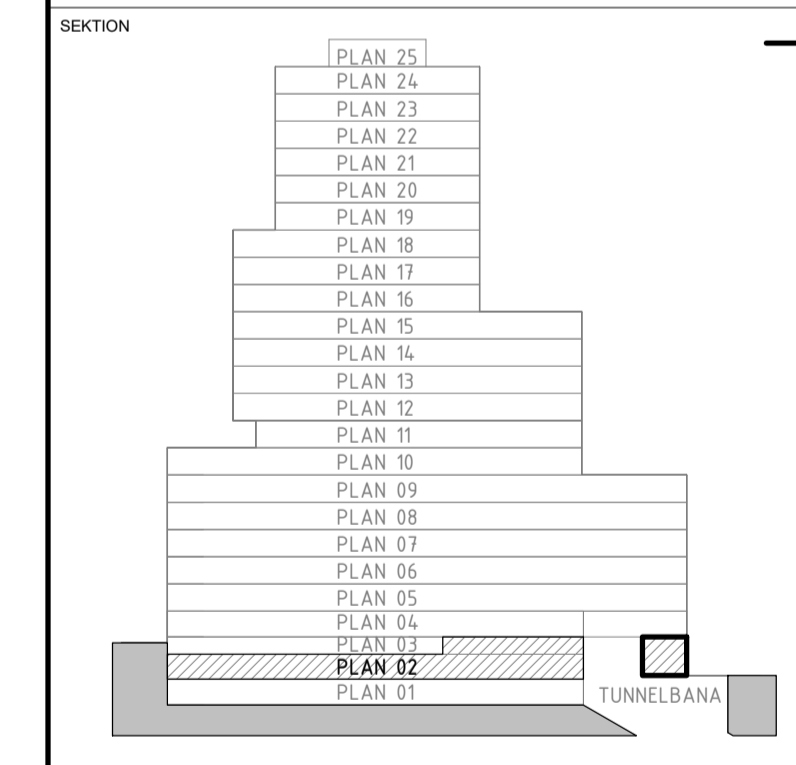
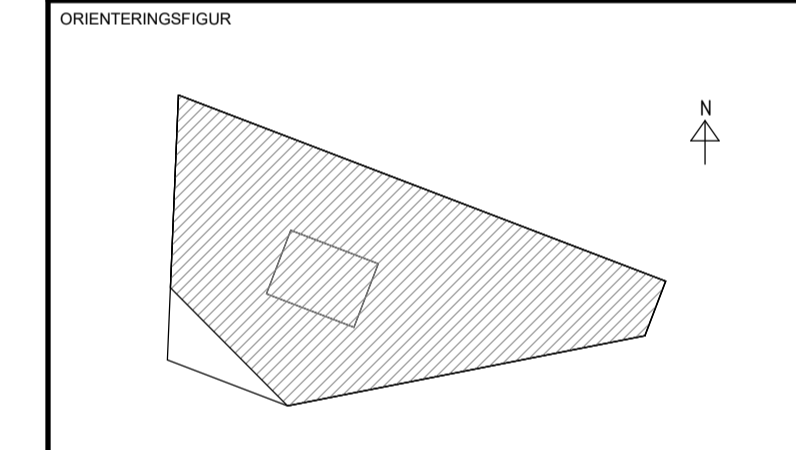

BYGGLOVSHANDLING			
DATUM	211209	GODKÄND AV	JOHAN CASSELBRANT
PROJEKTNAMN	SICKLA STATIONSHUS		
OMRADE	3300 SICKLA		
PROJEKTNUMMER	121570	ADRESS	SMEDJEGATAN 25
DIARENUMMER	-	FASTIGHET	83:42
DISCIPLIN	A1	FÖRETAG	KANOZI ARKITEKTER AB
UPPRÄGGSNUMMER	ALSS0001	SKAPAD AV	MARTIN G. MAGNUSSON
TELEFON	08-22 18 90	KONSTRUKTÖRSFÖRETAG	JESPER EMBRING
BYGGNADSVÄRK	330601	PLUSHÖJD (RH 2000)	+17,500 (FG)
VÄNINGSPLAN	020	VÄNINGSDEL	-
DELOMRÅDE	-	DELOMRÅDE	-
SYSTEM	401 - SAMMANSATT HUS, PLANER		
FÖRESKRIFTER	GATUPLAN/STATIONSENTRÉ		
RITNINGSKATEGORI	PLAN	SKALA	1:100
FORMAT	A1	ANDRING	-
HANDLINGSNUMMER	A1-400-1-330601-020-BL		

FÖRKLARINGAR
 FÖRKLARINGAR OCH FÖRESKRIFTER SE RITNING
 A1-400-1-330601-010-BL. ÖVRIGA HANDLINGAR
 SE HANDLINGSFÖRTECKNING.

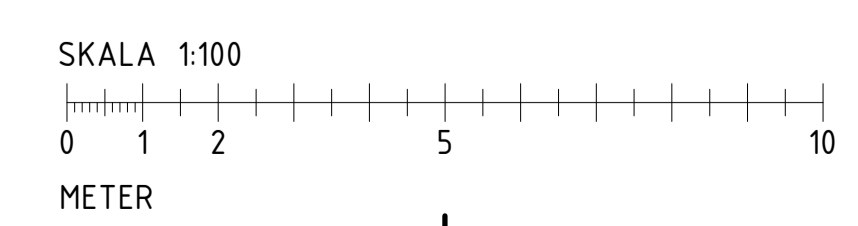

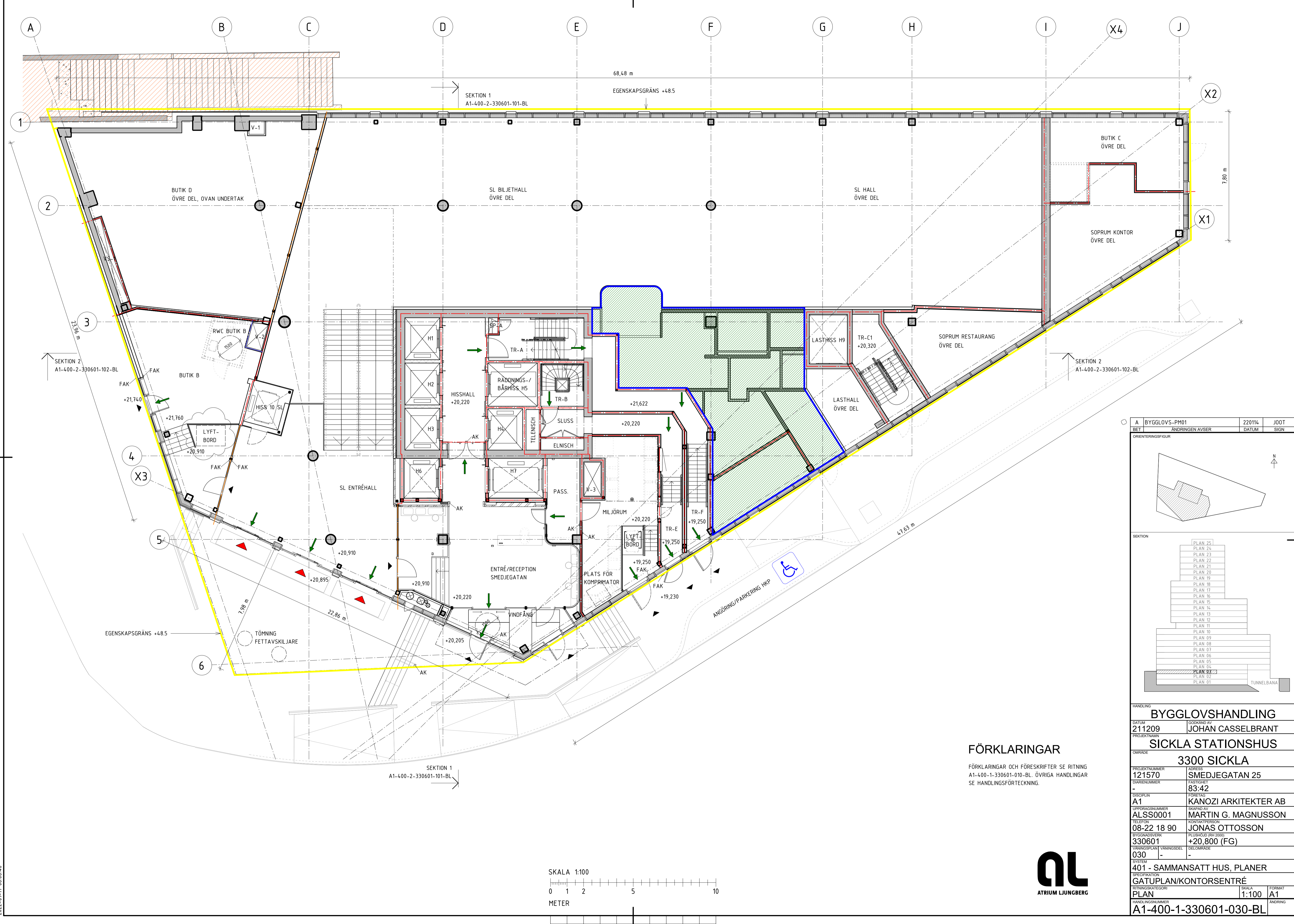

A	BYGGLOVS-PM01	220114	JOOT																									
BET	ÄNDRINGEN AVSER	DATUM	SIGN																									
ORIENTERINGSFIGUR																												
SEKTION																												
<table border="1"> <tr><td>PLAN 25</td></tr> <tr><td>PLAN 24</td></tr> <tr><td>PLAN 23</td></tr> <tr><td>PLAN 22</td></tr> <tr><td>PLAN 21</td></tr> <tr><td>PLAN 20</td></tr> <tr><td>PLAN 19</td></tr> <tr><td>PLAN 18</td></tr> <tr><td>PLAN 17</td></tr> <tr><td>PLAN 16</td></tr> <tr><td>PLAN 15</td></tr> <tr><td>PLAN 14</td></tr> <tr><td>PLAN 13</td></tr> <tr><td>PLAN 12</td></tr> <tr><td>PLAN 11</td></tr> <tr><td>PLAN 10</td></tr> <tr><td>PLAN 09</td></tr> <tr><td>PLAN 08</td></tr> <tr><td>PLAN 07</td></tr> <tr><td>PLAN 06</td></tr> <tr><td>PLAN 05</td></tr> <tr><td>PLAN 04</td></tr> <tr><td>PLAN 03</td></tr> <tr><td>PLAN 02</td></tr> <tr><td>PLAN 01</td></tr> </table>				PLAN 25	PLAN 24	PLAN 23	PLAN 22	PLAN 21	PLAN 20	PLAN 19	PLAN 18	PLAN 17	PLAN 16	PLAN 15	PLAN 14	PLAN 13	PLAN 12	PLAN 11	PLAN 10	PLAN 09	PLAN 08	PLAN 07	PLAN 06	PLAN 05	PLAN 04	PLAN 03	PLAN 02	PLAN 01
PLAN 25																												
PLAN 24																												
PLAN 23																												
PLAN 22																												
PLAN 21																												
PLAN 20																												
PLAN 19																												
PLAN 18																												
PLAN 17																												
PLAN 16																												
PLAN 15																												
PLAN 14																												
PLAN 13																												
PLAN 12																												
PLAN 11																												
PLAN 10																												
PLAN 09																												
PLAN 08																												
PLAN 07																												
PLAN 06																												
PLAN 05																												
PLAN 04																												
PLAN 03																												
PLAN 02																												
PLAN 01																												
HANDLING																												
BYGGLOVSHANDLING																												
DATUM	211209	GODKÄND AV	JOHAN CASSELBRANT																									
PROJEKTNAMN	SICKLA STATIONSHUS																											
OMRADE	3300 SICKLA																											
PROJEKTNUMMER	121570	ADRESS	SMEDJEGATAN 25																									
DIARENUMMER	-	FASTIGHET	83:42																									
DISCIPLIN	A1	FÖRETAG	KANOZI ARKITEKTER AB																									
UPPRAGSNUMMER	ALSS0001	SKAPAD AV	MARTIN G. MAGNUSSON																									
TELEFON	08-22 18 90	KONTAKTPERSON	JONAS OTTOSSON																									
BYGGNADSVÄRK	330601	PLUSHÖJD (RH 2000)	+20,800 (FG)																									
VÄNINGSPLAN	030	VÄNINGSDEL	-																									
DELOMRADE	-	DELOMRADE	-																									
SYSTEM	401 - SAMMANSATT HUS, PLANER																											
FÖRESKRIFTER	GATUPLAN/KONTORSENTRÉ																											
RITNINGSKATEGORI	PLAN	SKALA	1:100																									
HANDLINGSNUMMER	A1-400-1-330601-030-BL	FORMAT	A1																									
ÄNDRING																												

FÖRKLARINGAR

FÖRKLARINGAR OCH FÖRESKRIFTER SE RITNING A1-400-1-330601-010-BL. ÖVRIGA HANDLINGAR SE HANDLINGSFÖRTECKNING.

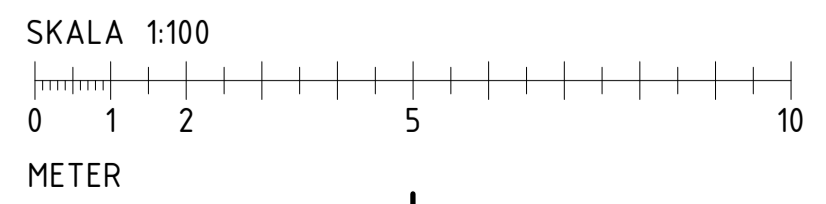

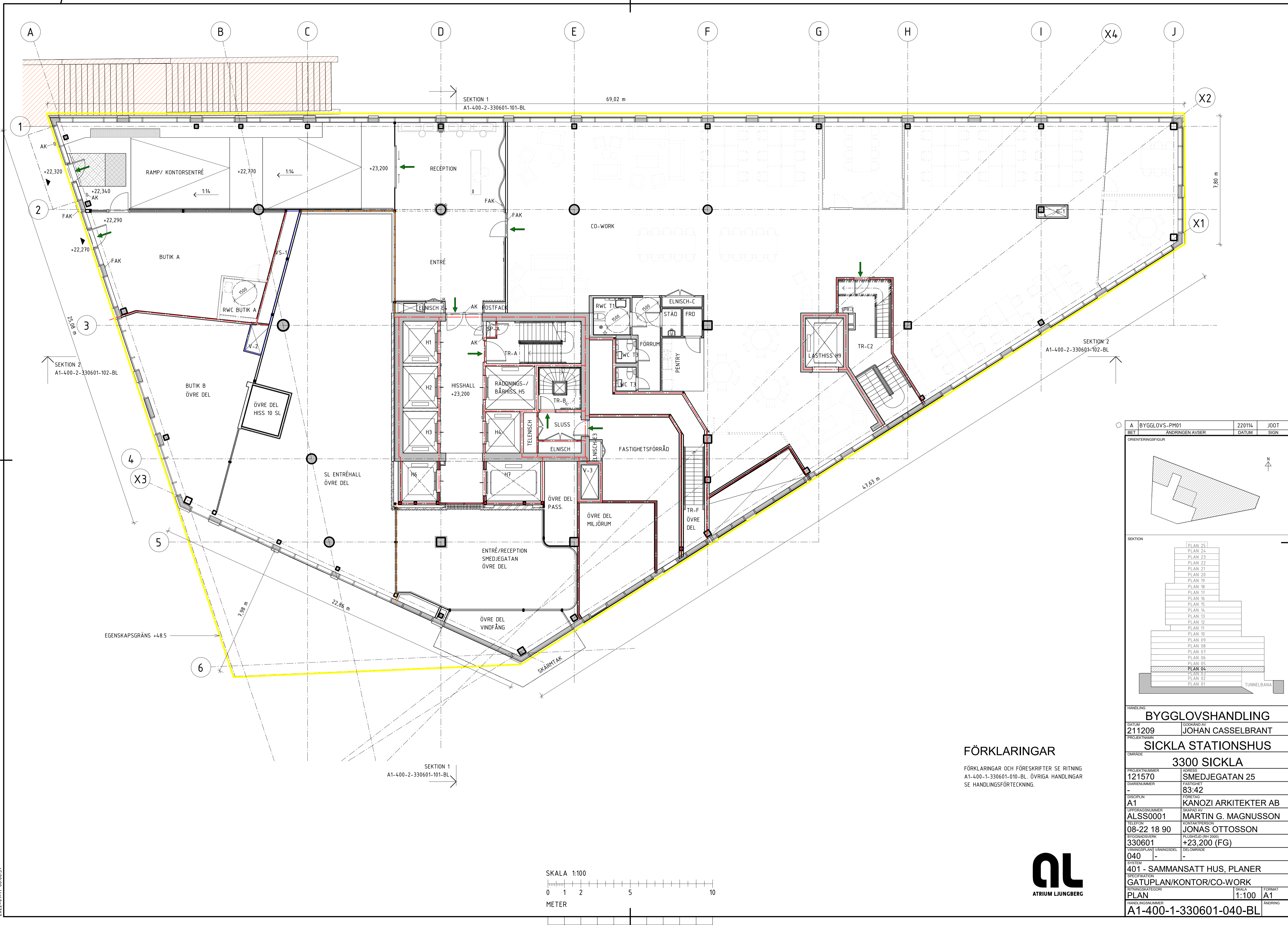

A	BYGGLÖVS-PM01	220114	JOOT
BET	ÄNDRINGEN AVSER	DATUM	SIGN

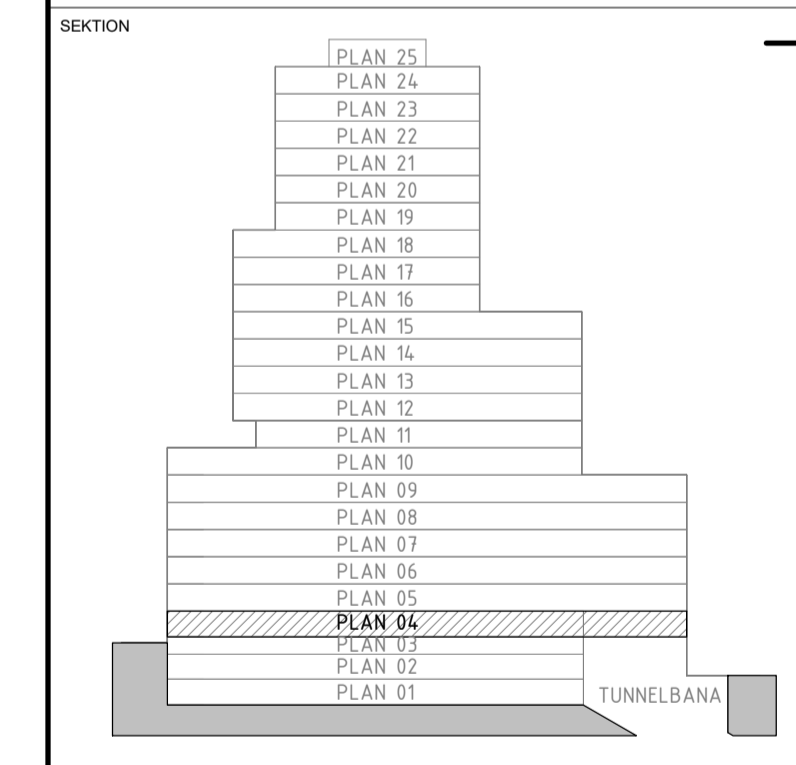
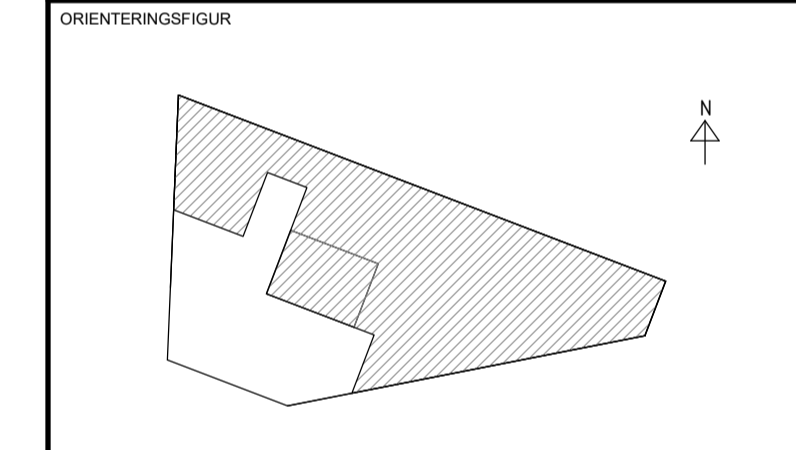

HANDLING		BYGGLÖVSHANDLING	
DATUM	211209	GRANSKAD AV	JOHAN CASSELBRANT
PROJEKTNAMN	SICKLA STATIONSHUS		
OMRADE	3300 SICKLA		
PROJEKTNUMMER	121570	ADRESS	SMEDJEGATAN 25
DIARENUMMER	-	FASTIGHET	83:42
DISCIPLIN	A1	FÖRETAG	KANOZI ARKITEKTER AB
TUPPRÄGNUMMER	ALSS0001	SKAPAD AV	MARTIN G. MAGNUSSON
TELEFON	08-22 18 90	KONTAKTPERSON	JONAS OTTOSSON
BYGGNADSVÄRK	330601	PLUSHÖJD (RH 2000)	+23,200 (FG)
VÄNINGSPLAN	040	VÄNINGSDEL	-
DELOMRÅDE	-	DELOMRÅDE	-
SYSTEM	401 - SAMMANSATT HUS, PLANER		
FÖRESKRIFTER	GATUPLAN/KONTOR/CO-WORK		
RITNINGSKATEGORI	PLAN	SKALA	1:100
ANDRING	-	FORMAT	A1
HANDLINGSNUMMER	A1-400-1-330601-040-BL		

FÖRKLARINGAR

FÖRKLARINGAR OCH FÖRESKRIFTER SE RITNING A1-400-1-330601-010-BL. ÖVRIGA HANDLINGAR SE HANDLINGSFÖRTECKNING.

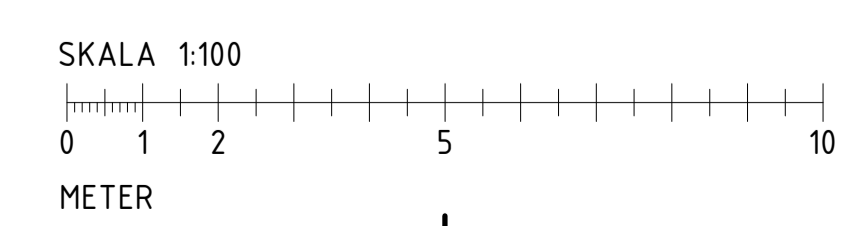

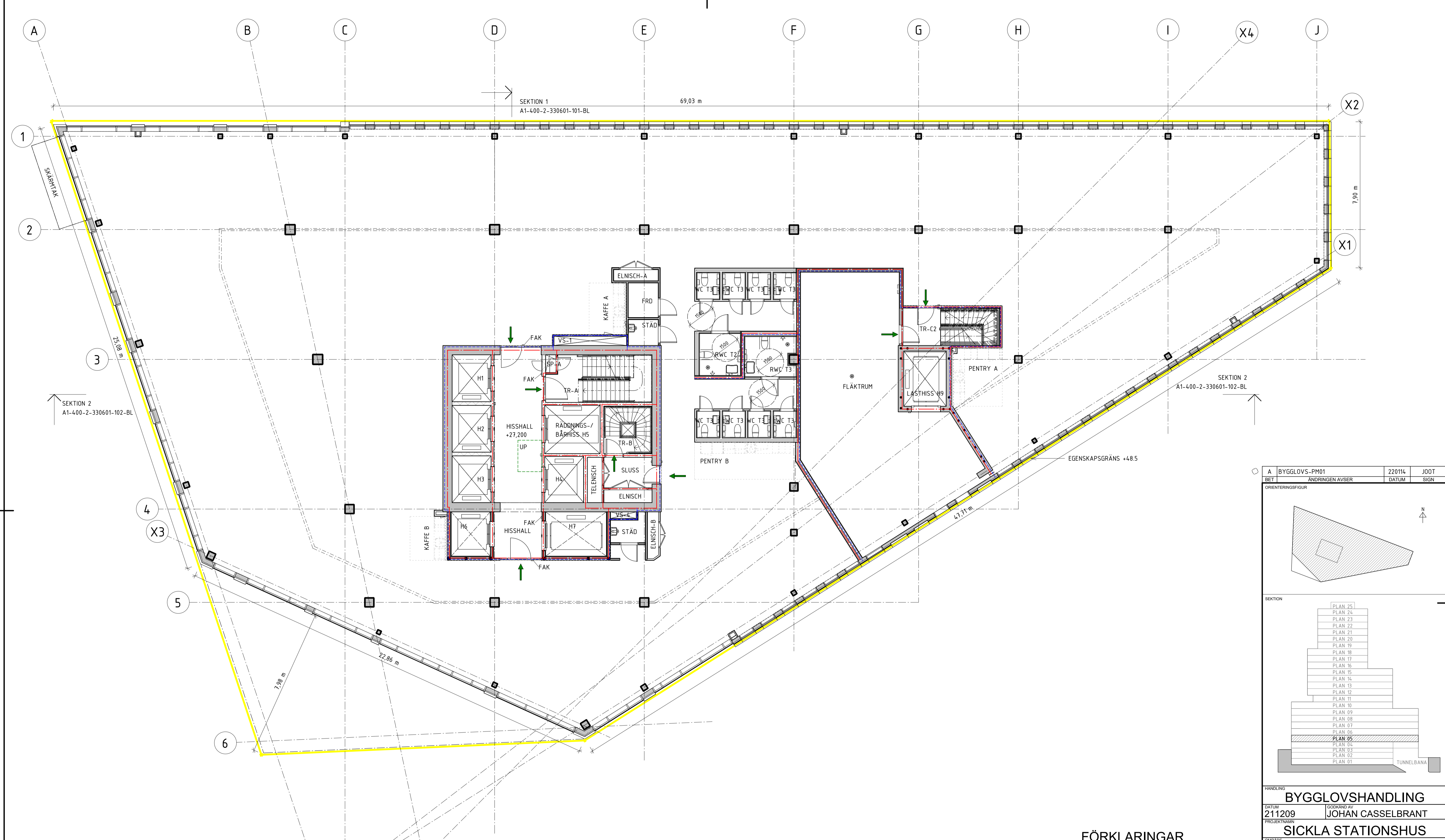

A	BYGGLÖVS-PM01	220114	JOOT
BET	ANDRINGSÄVNER	DATUM	SIGN

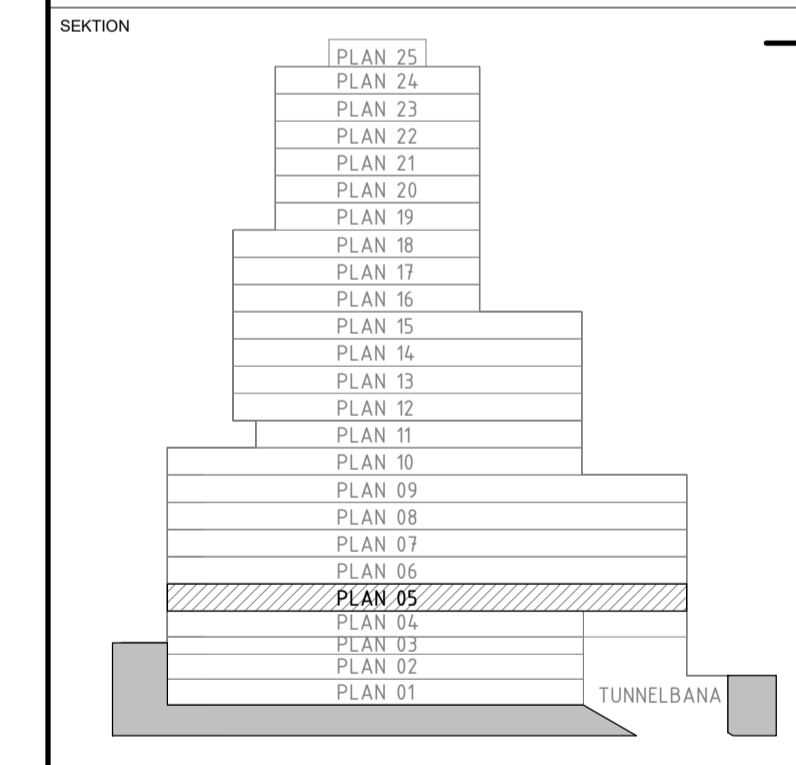
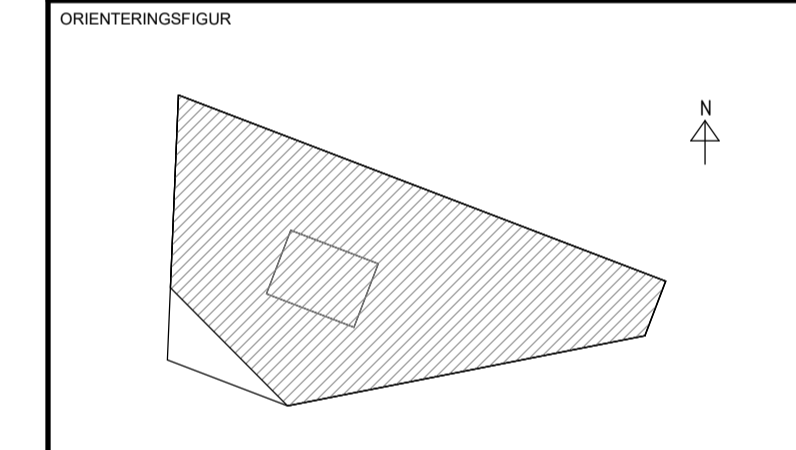

HANDLING		BYGGLÖVSHANDLING	
DATUM	211209	GODKÄND AV	JOHAN CASSELBRANT
PROJEKTNAMN	SICKLA STATIONSHUS		
OMRADE	3300 SICKLA		
PROJEKTNUMMER	121570	ADRESS	SMEDJEGATAN 25
DIARENUMMER	-	FASTIGHET	83:42
DISCIPLIN	A1	FÖRETAG	KANOZI ARKITEKTER AB
UPPDRAGSNUMMER	ALSS0001	SKAPAD AV	MARTIN G. MAGNUSSON
TELEFON	08-22 18 90	KONTAKTPERSON	JONAS OTTOSSON
BYGGNADSVÄRK	330601	PLUSHÖJD (RH 2000)	+27,200 (FG)
VÄNINGSPLAN	050	VÄNINGSDEL	-
DELOMRADE	-	DELOMRADE	-
SYSTEM	401 - SAMMANSATT HUS, PLANER		
REGISTRATIONSNUMMER	KONTOR		
RITNINGSKATEGORI	PLAN	SKALA	1:100
HANDLINGSNUMMER	A1-400-1-330601-050-BL	FORMAT	A1
ANDRING			

FÖRKLARINGAR

FÖRKLARINGAR OCH FÖRESKRIFTER SE RITNING A1-400-1-330601-010-BL. ÖVRIGA HANDLINGAR SE HANDLINGSFÖRTECKNING.

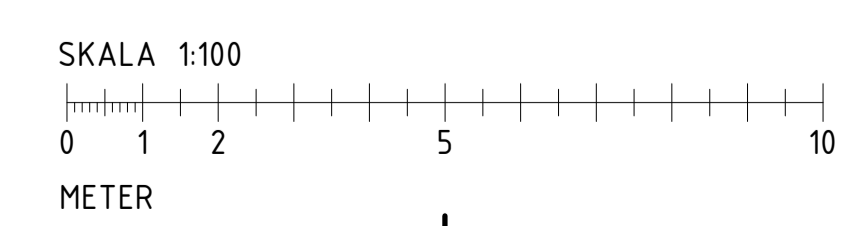

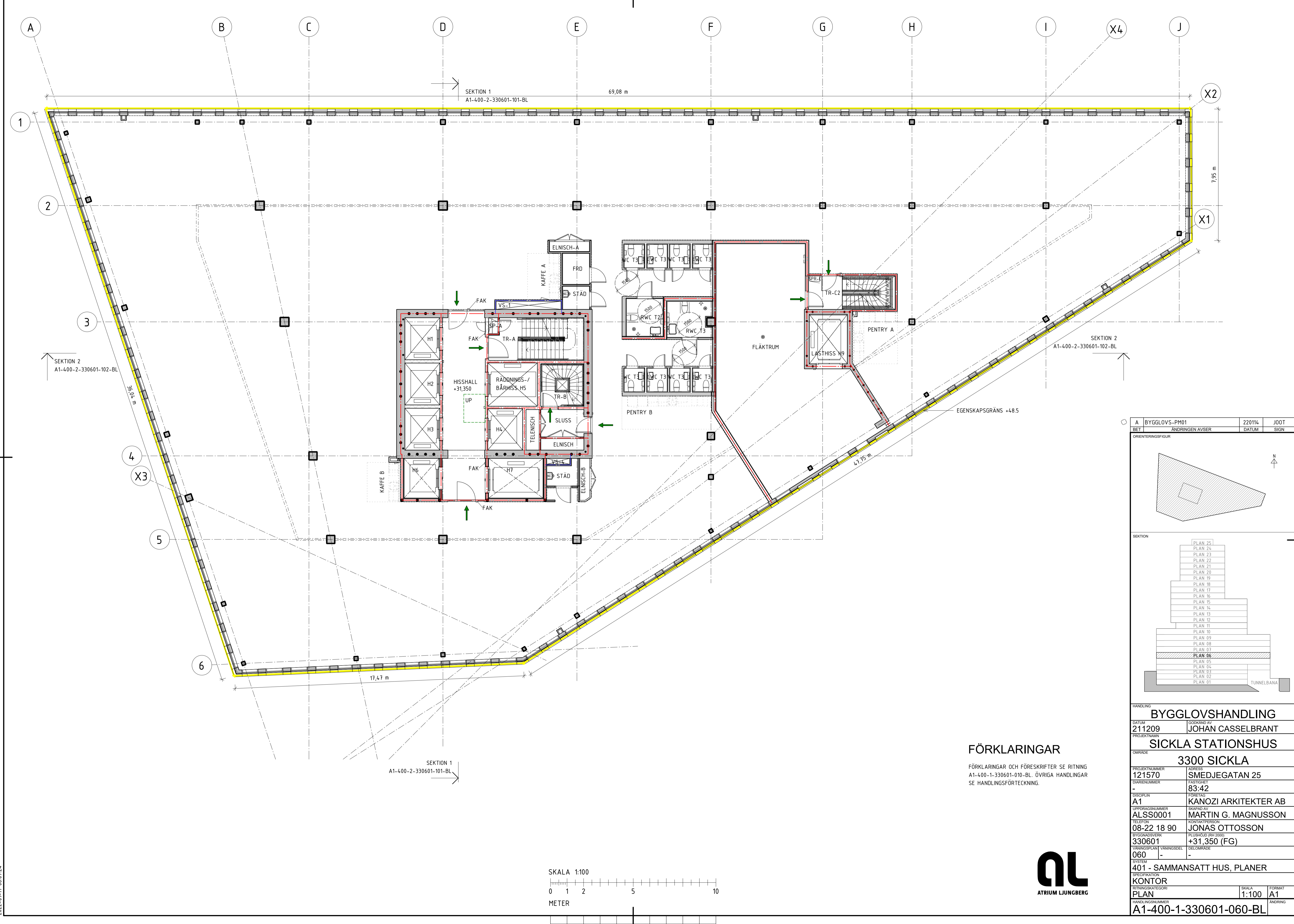

FÖRKLARINGAR

FÖRKLARINGAR OCH FÖRESKRIFTER SE RITNING A1-400-1-330601-010-BL. ÖVRIGA HANDLINGAR SE HANDLINGSFÖRTECKNING.

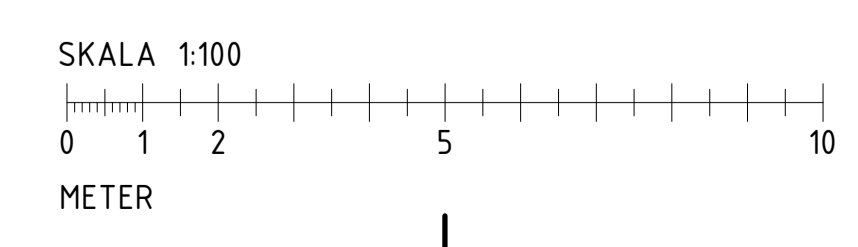

A	BYGGLOVS-PM01	220114	JOOT
BET	ANDRINGSÄNDRING AVSEER	DATUM	SIGN

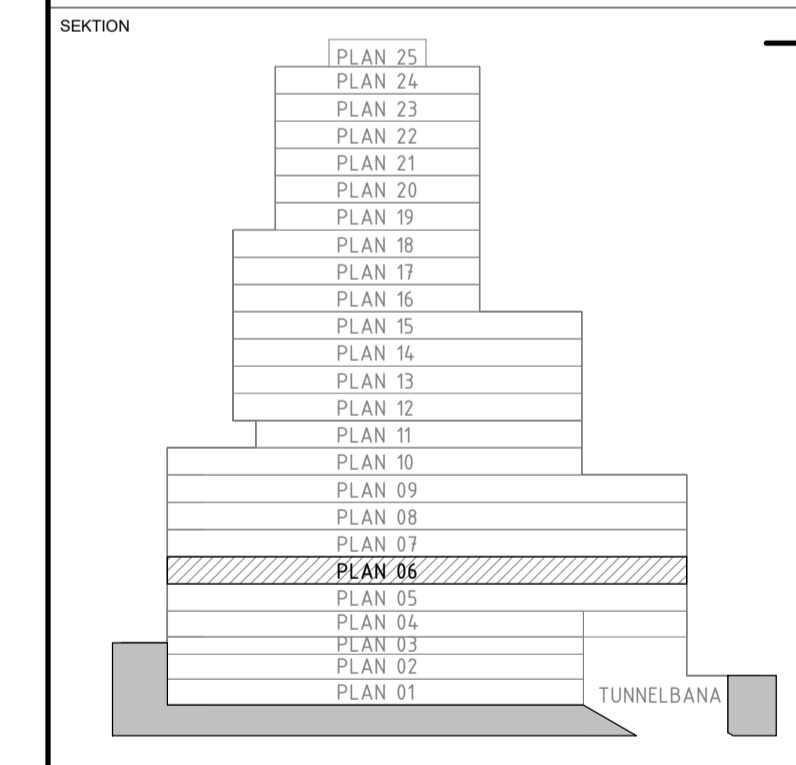
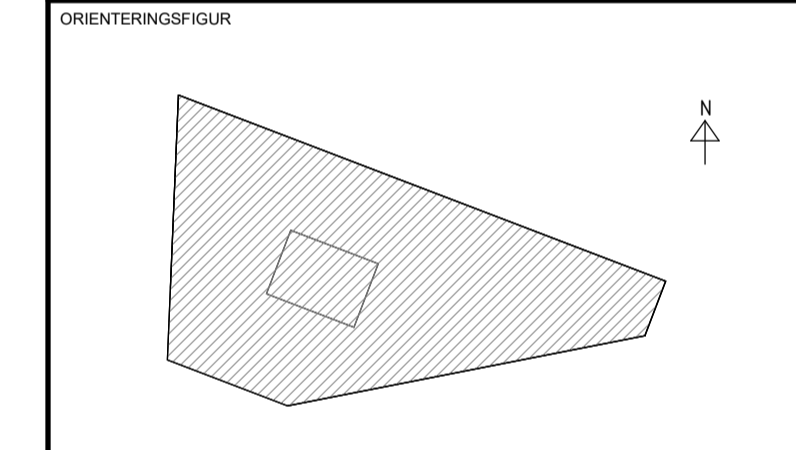

HANDLING		BYGGLOVSHANDLING	
DATUM	211209	GODKÄND AV	JOHAN CASSELBRANT
PROJEKTNAMN	SICKLA STATIONSHUS		
OMRADE	3300 SICKLA		
PROJEKTNUMMER	121570	ADRESS	SMEDJEGATAN 25
DIARENUMMER	-	FASTIGHET	83:42
DISCIPLIN	A1	FÖRETAG	KANOZI ARKITEKTER AB
UPPDRAGSNUMMER	ALSS0001	SKAPAD AV	MARTIN G. MAGNUSSON
TELEFON	08-22 18 90	KONTAKTPERSON	JONAS OTTOSSON
BYGGNADSVÄRK	330601	PLUSHÖJD (RH 2000)	+31,350 (FG)
VÄNINGSPLAN	060	VÄNINGSDEL	-
DELOMRÅDE	-	DELOMRÅDE	-
SYSTEM	401 - SAMMANSATT HUS, PLANER		
OPERATION	KONTOR		
RITNINGSKATEGORI	PLAN	SKALA	1:100
ANDRING	ANDRING	FORMAT	A1
HANDLINGSNUMMER	A1-400-1-330601-060-BL		



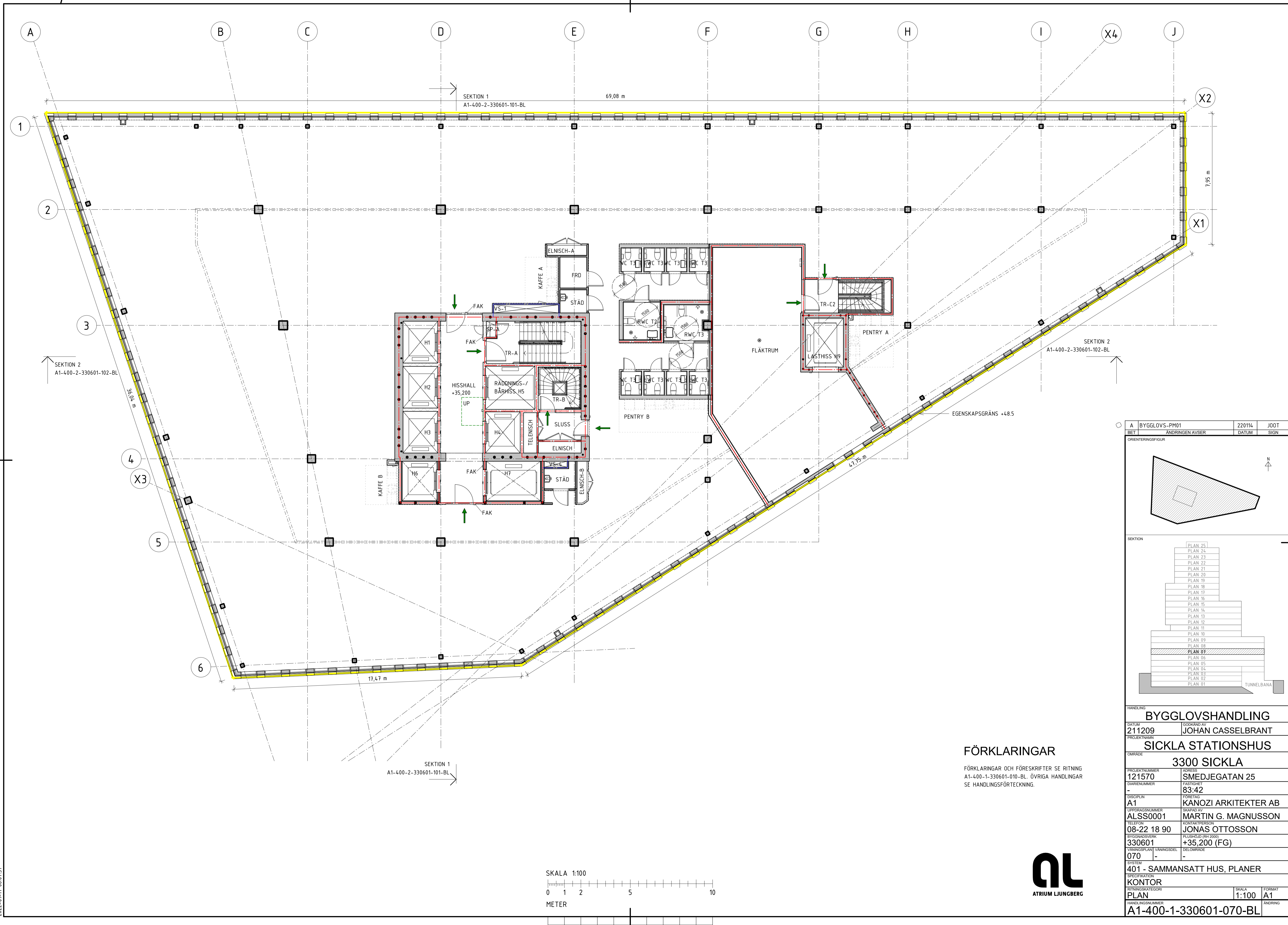

A	BYGGLOVS-PM01	220114	JOOT
BET	ANDRINGEN AVSER	DATUM	SIGN

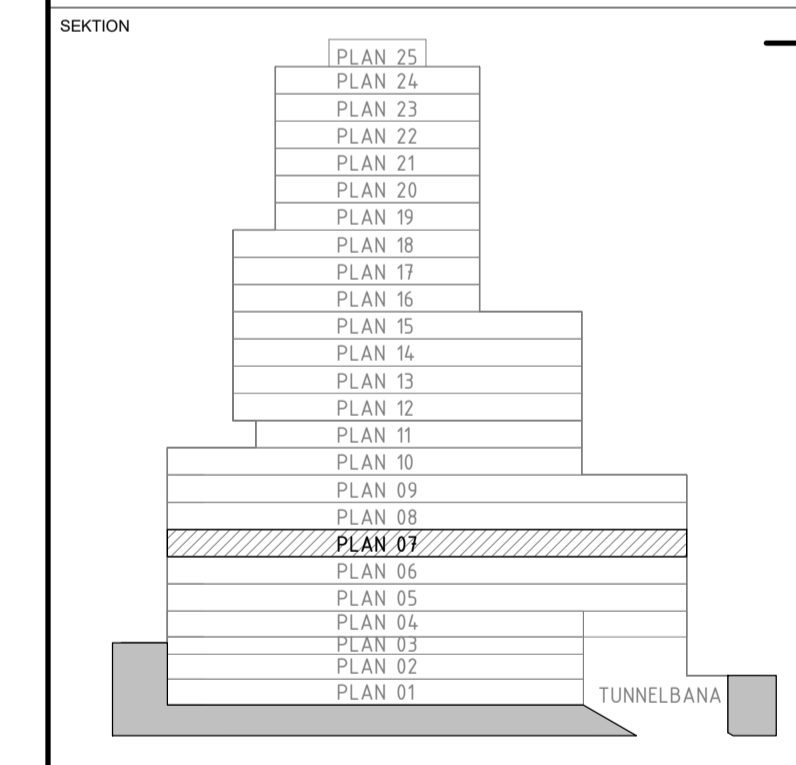
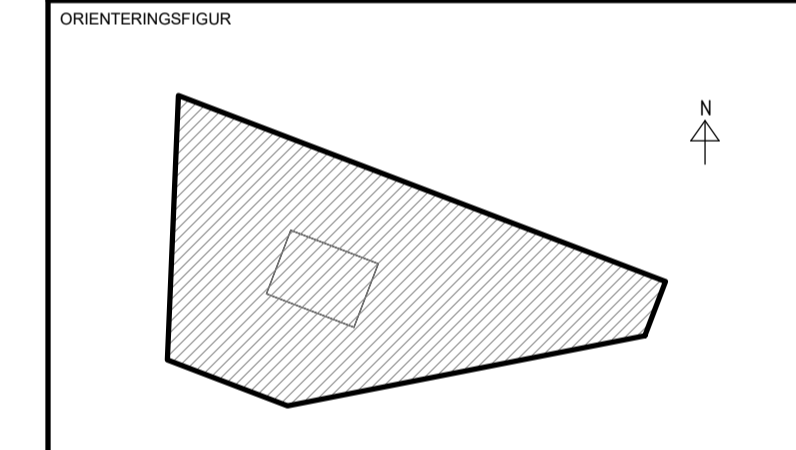

FÖRKLARINGAR

FÖRKLARINGAR OCH FÖRESKRIFTER SE RITNING A1-400-1-330601-010-BL. ÖVRIGA HANDLINGAR SE HANDLINGSFÖRTECKNING.

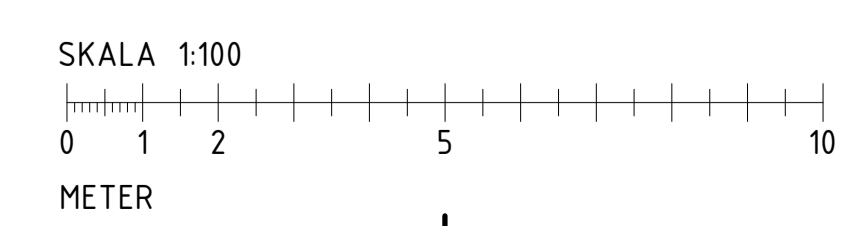

HANDLING		BYGGLOVSHANDLING	
DATUM	211209	SKICKAD AV	JOHAN CASSELBRANT
PROJEKTNAMN		SICKLA STATIONSHUS	
OMRADE		3300 SICKLA	
PROJEKTNUMMER	121570	ADRESS	SMEDJEGATAN 25
DIARENUMMER	-	FASTIGHET	83:42
DISCIPLIN	A1	FÖRETAG	KANOZI ARKITEKTER AB
UPPDRAGSNUMMER	ALSS0001	SKAPAD AV	MARTIN G. MAGNUSSON
TELEFON	08-22 18 90	KONTAKTPERSON	JONAS OTTOSSON
BYGGNADSVÄRK	330601	PLUSHÖJD (RH 2000)	+35,200 (FG)
VÄNINGSPLAN	070	VÄNINGSDEL	-
SYSTEM		401 - SAMMANSATT HUS, PLANER	
KONTOR		SKALA	1:100
RITNINGSKATEGORI		FORMAT	A1
HANDLINGSNUMMER		A1-400-1-330601-070-BL	

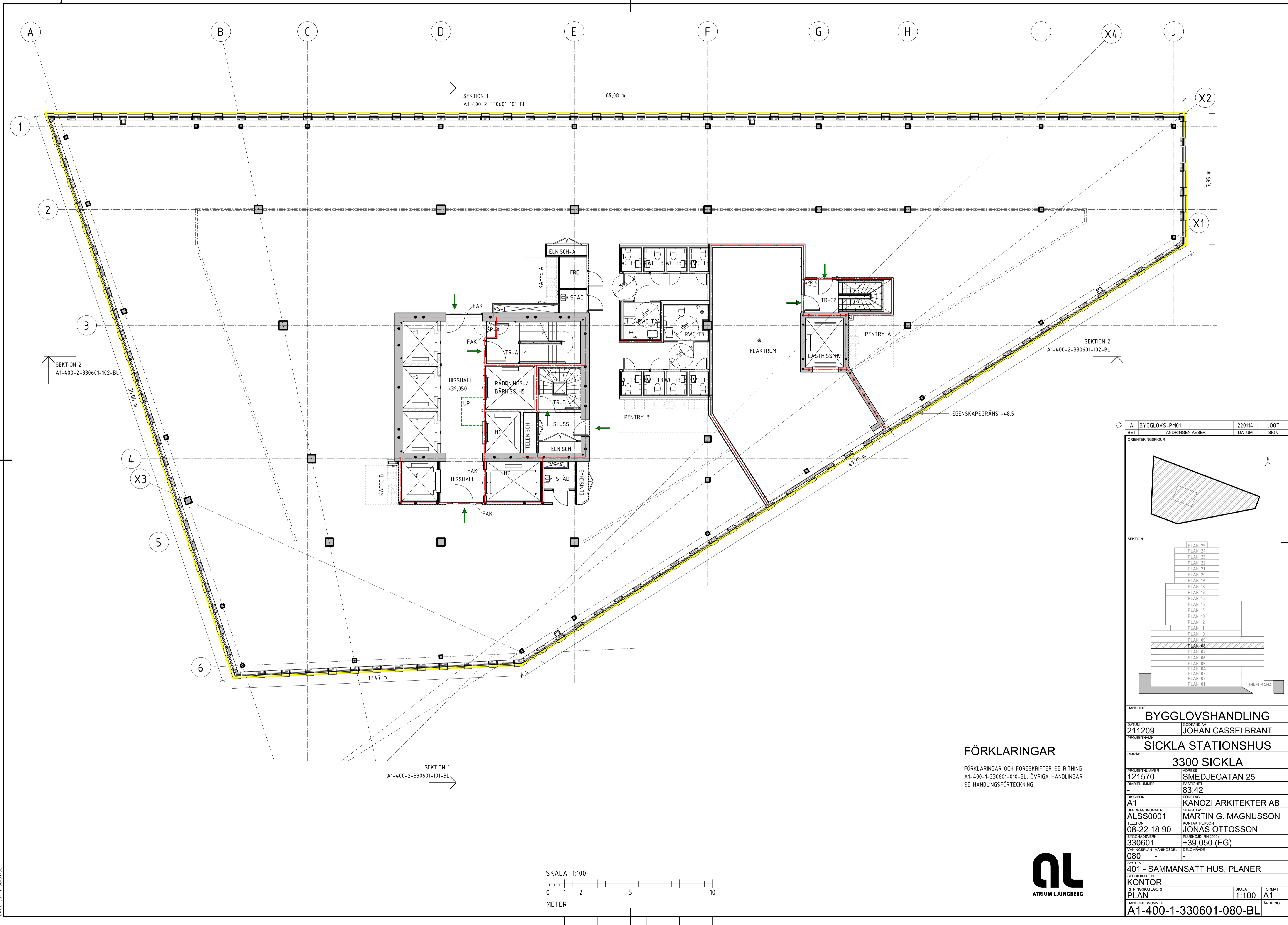

A	BYGGLÖVS-PM01	220114	JOOT
BET	ANDRINGEN AVSER	DATUM	SIGN

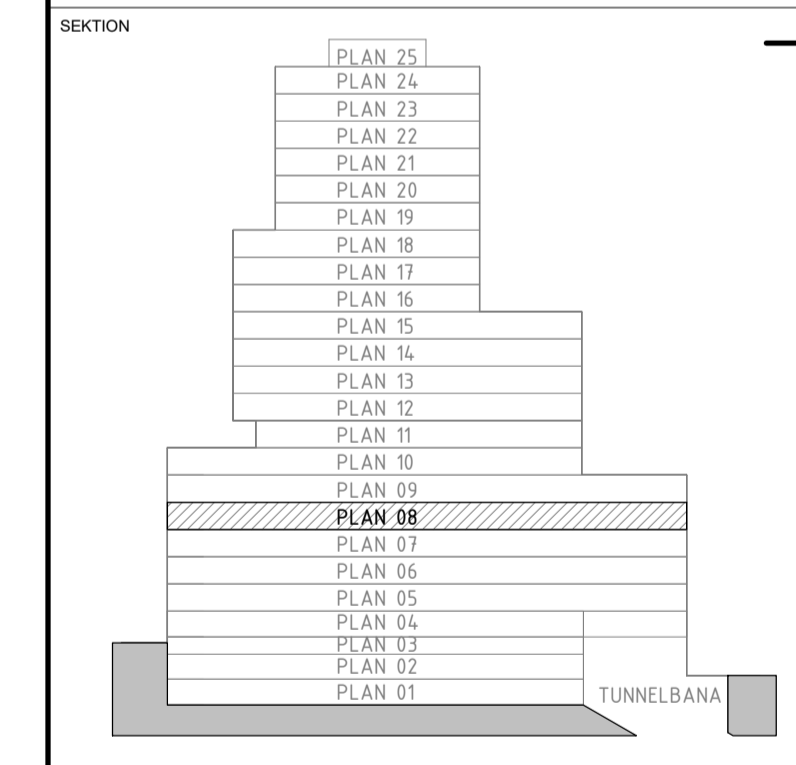
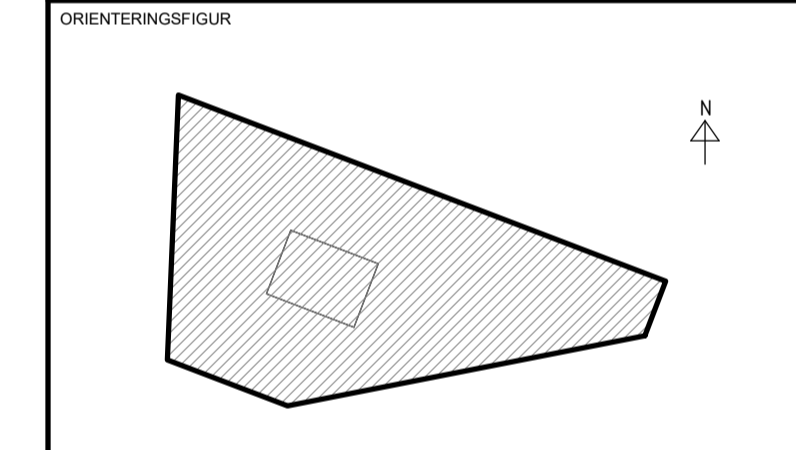

HANDLING		BYGGLÖVSHANDLING	
DATUM	211209	GODKÄND AV	JOHAN CASSELBRANT
PROJEKTNAMN	SICKLA STATIONSHUS		
OMRADE	3300 SICKLA		
PROJEKTNUMMER	121570	ADRESS	SMEDJEGATAN 25
DIARENUMMER	-	FASTIGHET	83:42
DISCIPLIN	A1	FÖRETAG	KANOZI ARKITEKTER AB
UPPRAGINGSNUMMER	ALSS0001	SKRAPAD AV	MARTIN G. MAGNUSSON
TELEFON	08-22 18 90	KONTAKTPERSON	JONAS OTTOSSON
BYGGNADSVÄRK	330601	PLUSHÖJD (RH 2000)	+39,050 (FG)
VÄNINGSPLAN	080	VÄNINGSDEL	-
DELOMRADE	-	DELOMRADE	-
SYSTEM	401 - SAMMANSATT HUS, PLANER		
REGISTRATIONS	KONTOR		
RITNINGSKATEGORI	PLAN	SKALA	1:100
HANDLINGSNUMMER	A1-400-1-330601-080-BL	FORMAT	A1
ANDRING			

FÖRKLARINGAR

FÖRKLARINGAR OCH FÖRESKRIFTER SE RITNING A1-400-1-330601-010-BL. ÖVRIGA HANDLINGAR SE HANDLINGSFÖRTECKNING.

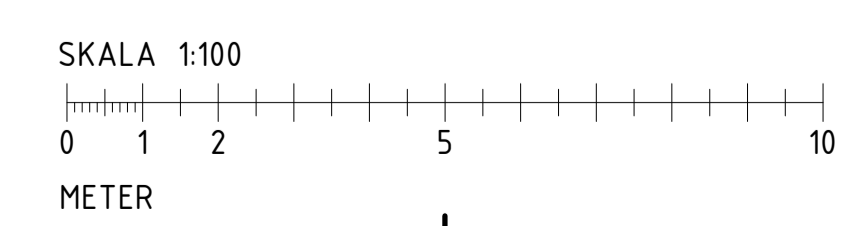

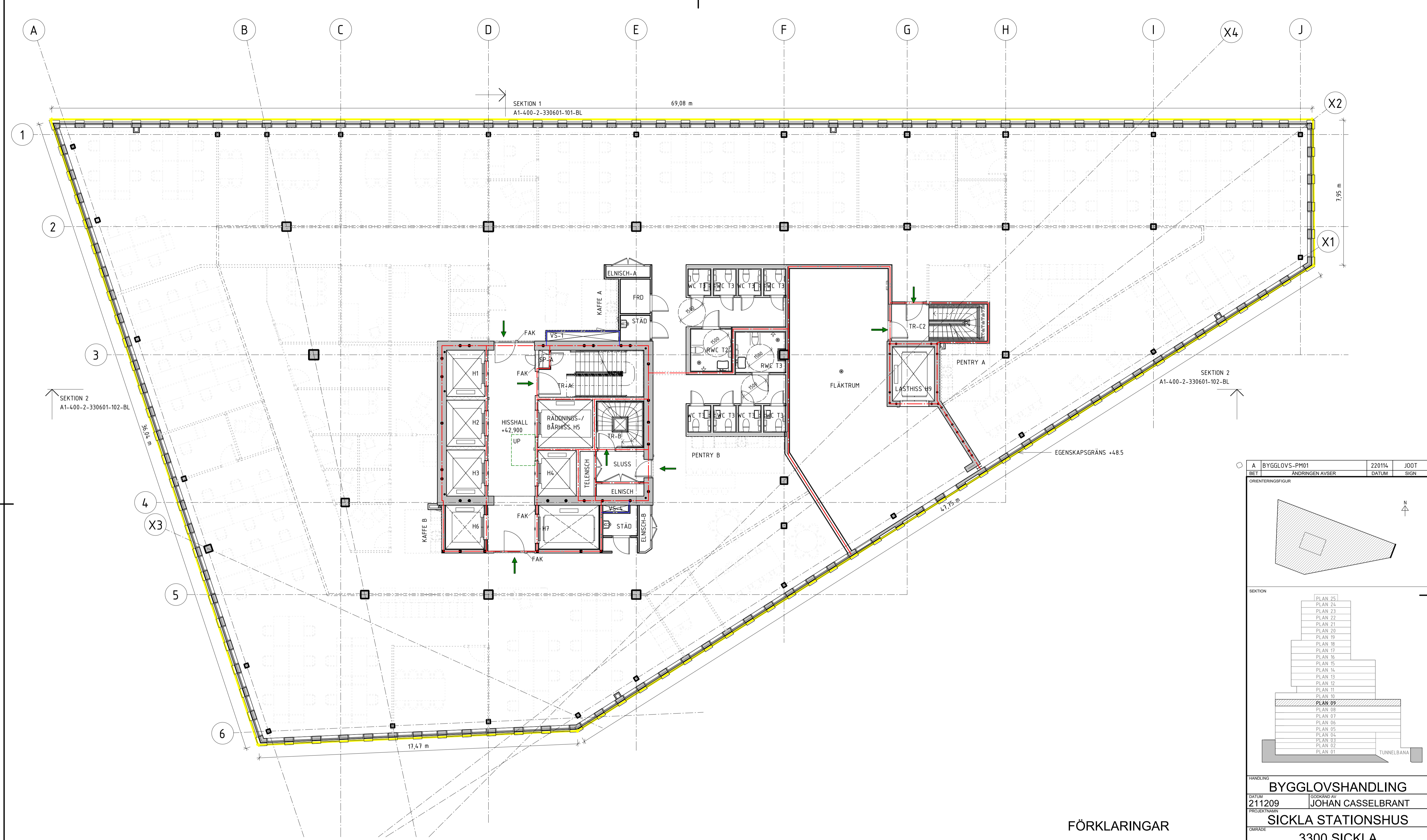

FÖRKLARINGAR

FÖRKLARINGAR OCH FÖRESKRIFTER SE RITNING A1-400-1-330601-010-BL. ÖVRIGA HANDLINGAR SE HANDLINGSFÖRTECKNING.

A	BYGGLOVS-PM01	220114	JOOT
BET	ANDRINGEN AVSER	DATUM	SIGN

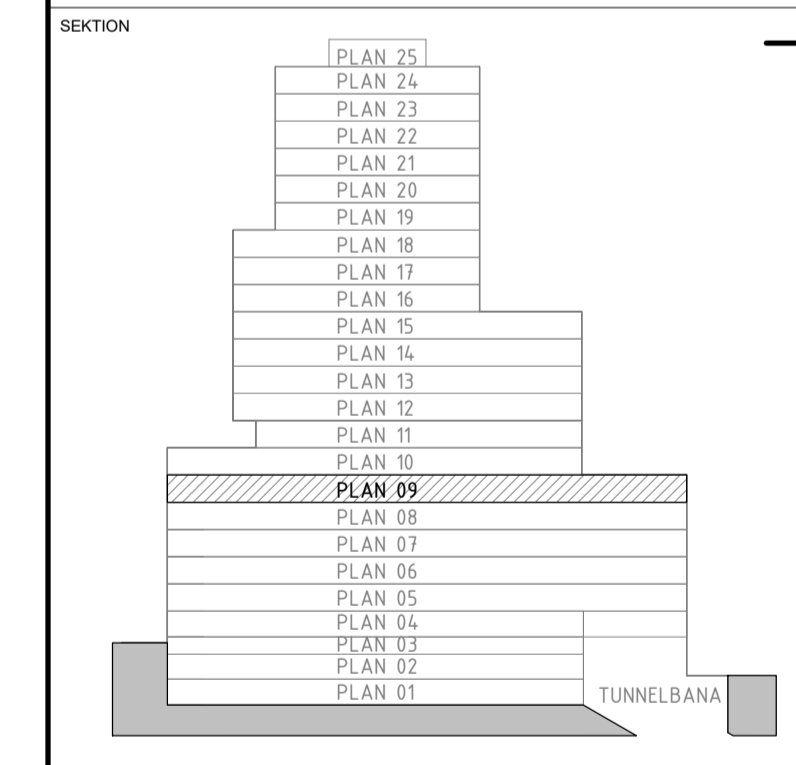
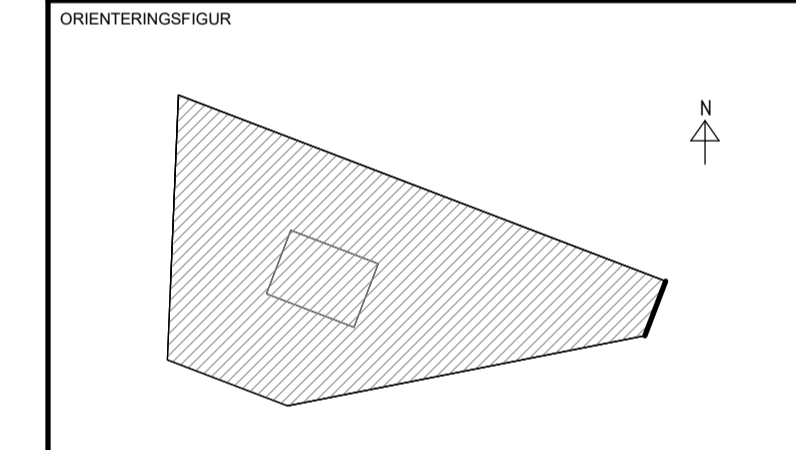

HANDLING			
BYGGLOVSHANDLING			
DATUM	211209	GODKÄND AV	JOHAN CASSELBRANT
PROJEKTNAMN	SICKLA STATIONSHUS		
OMRADE	3300 SICKLA		
PROJEKTNUMMER	121570	ADRESS	SMEDJEGATAN 25
DIARENUMMER	-	FASTIGHET	83:42
DISCIPLIN	A1	FÖRETAG	KANOZI ARKITEKTER AB
UPPDRAGSNUMMER	ALSS0001	SKAPAD AV	MARTIN G. MAGNUSSON
TELEFON	08-22 18 90	KONTAKTPERSON	JONAS OTTOSSON
BYGGNADSVÄRK	330601	PLUSHÖJD (RH 2000)	+42,900 (FG)
VÄNINGSPLAN	090	VÄNINGSDEL	-
DELOMRADE	-	DELOMRADE	-
SYSTEM	401 - SAMMANSATT HUS, PLANER		
PROJEKTION	KONTOR (TYPPPLAN)		
RITNINGSKATEGORI	PLAN	SKALA	1:100
FORMAT	A1	ANDRING	-
HANDLINGSNUMMER	A1-400-1-330601-090-BL		

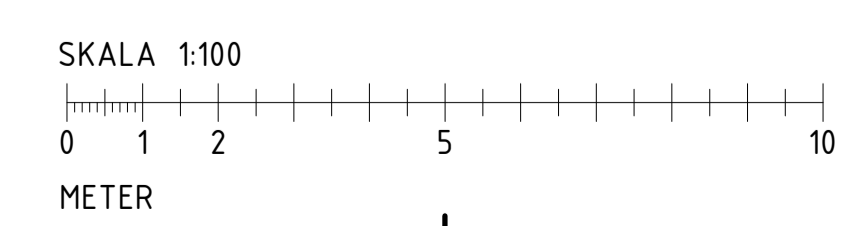

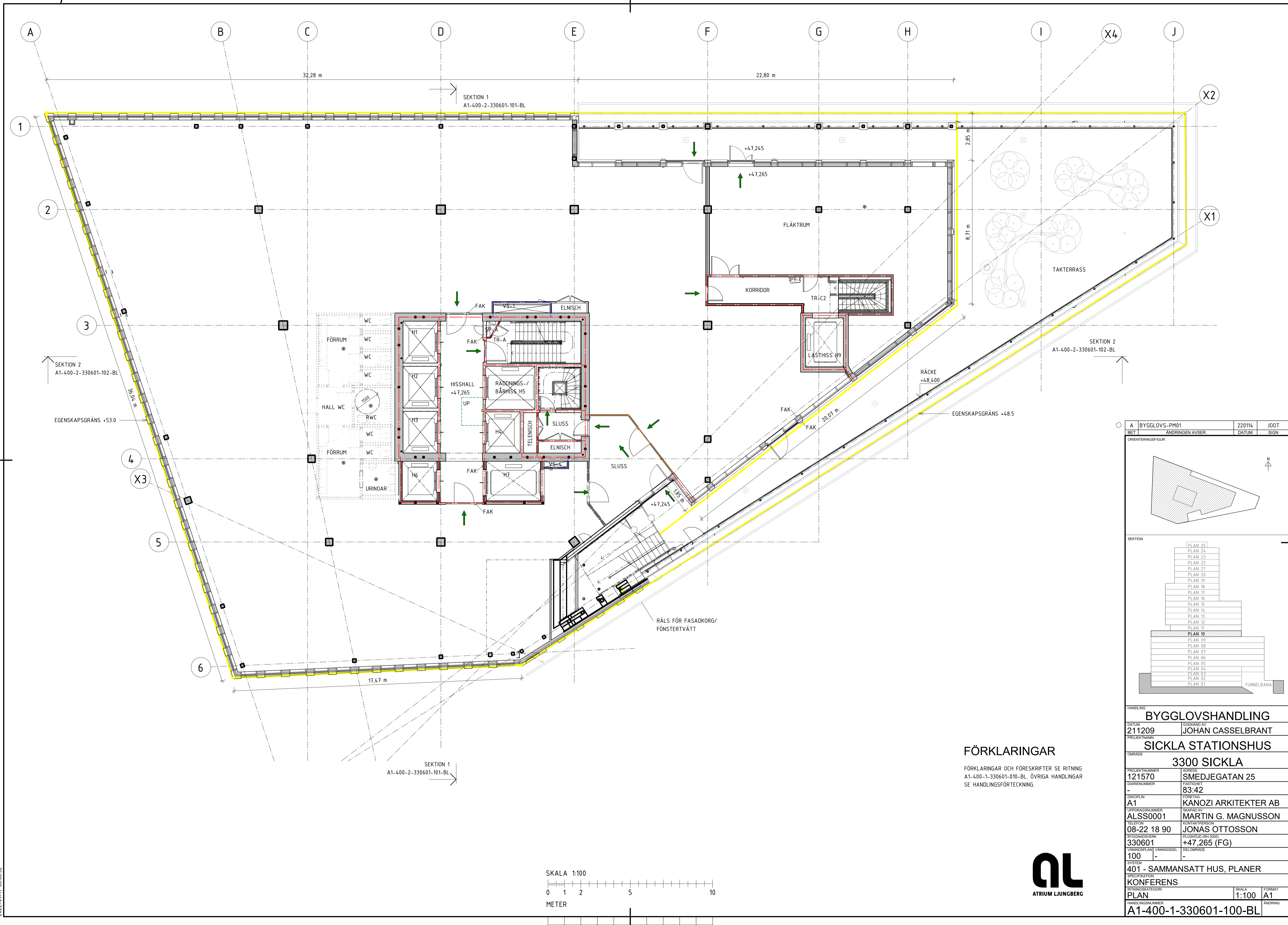

A	BYGGLÖVS-PM01	220114	JOOT
BET	ÄNDRINGEN AVSER	DATUM	SIGN

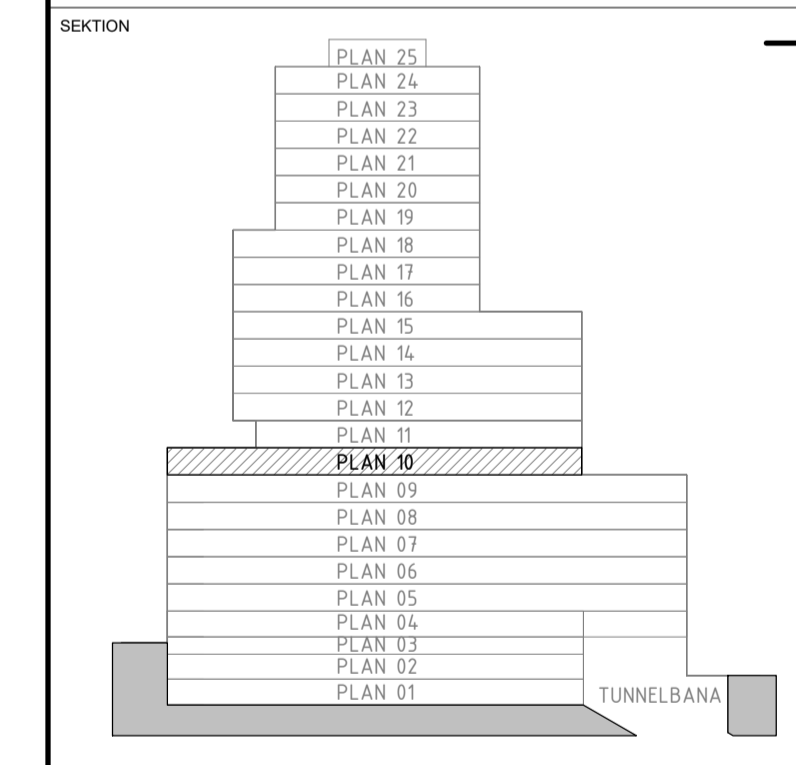
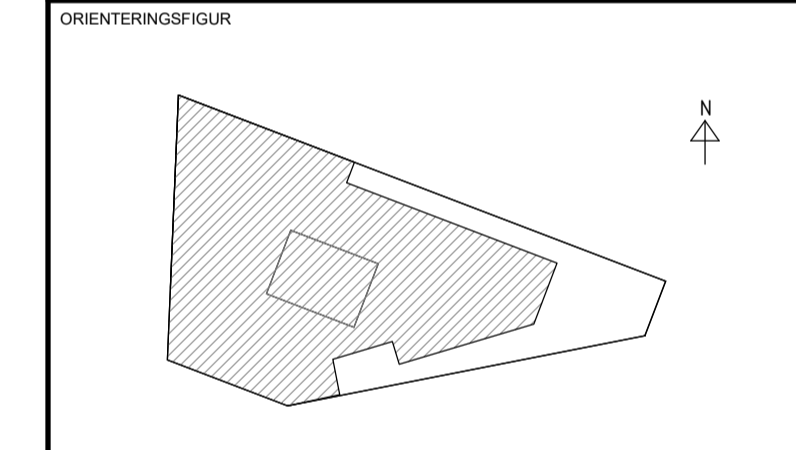

HANDLING		BYGGLÖVSHANDLING	
DATUM	211209	GODKÄND AV	JOHAN CASSELBRANT
PROJEKTNAMN	SICKLA STATIONSHUS		
OMRADE	3300 SICKLA		
PROJEKTNUMMER	121570	ADRESS	SMEDJEGATAN 25
DIARENUMMER	-	FASTIGHET	83:42
DISCIPLIN	A1	FÖRETAG	KANOZI ARKITEKTER AB
UPPRAGSNUMMER	ALSS0001	SKAPAD AV	MARTIN G. MAGNUSSON
TELEFON	08-22 18 90	KONSTRUKTÖR	JONAS OTTOSSON
BYGGNADSVÄRK	330601	PLUSHÖJD (RH 2000)	+47,265 (FG)
VÄNINGSPLAN	100	VÄNINGSDEL	-
DELOMRÅDE	-	DELOMRÅDE	-
SYSTEM	401 - SAMMANSATT HUS, PLANER		
SPREKIVNING	KONFERENS		
RITNINGSKATEGORI	PLAN	SKALA	1:100
HANDLINGSNUMMER	A1-400-1-330601-100-BL	FORMAT	A1
ÄNDRING			

FÖRKLARINGAR
FÖRKLARINGAR OCH FÖRESKRIFTER SE RITNING A1-400-1-330601-010-BL. ÖVRIGA HANDLINGAR SE HANDLINGSFÖRTECKNING.

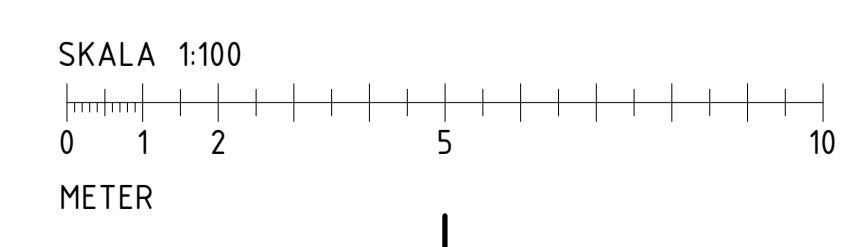

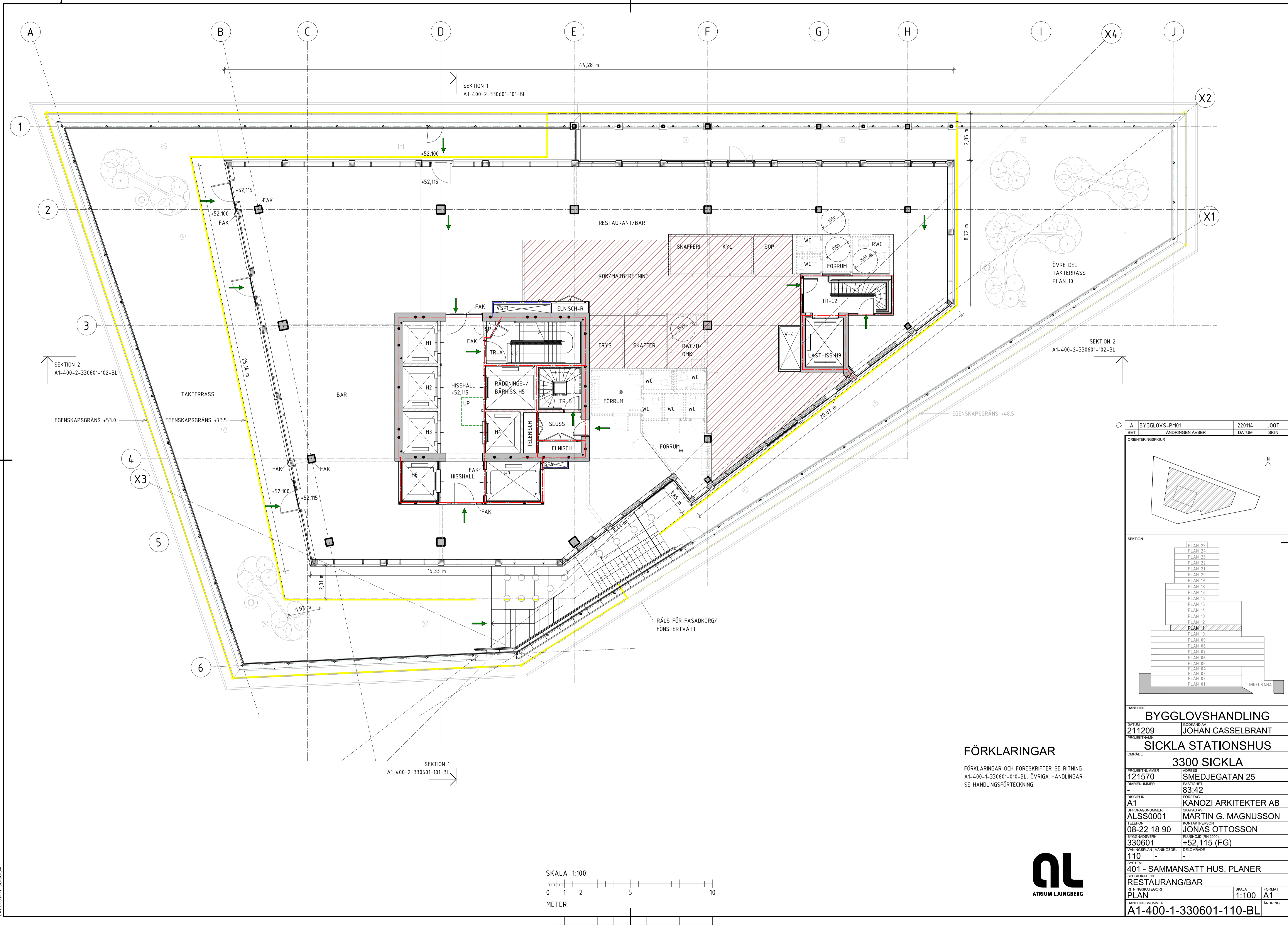

A	BYGGLÖVS-PM01	220114	JOOT
BET	ANDRINGEN AVSER	DATUM	SIGN

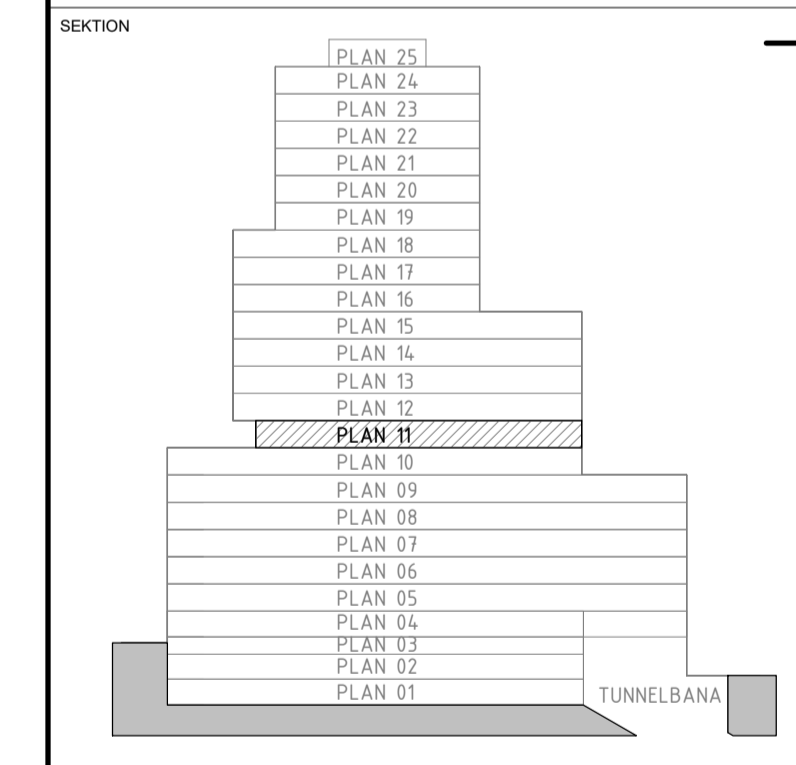
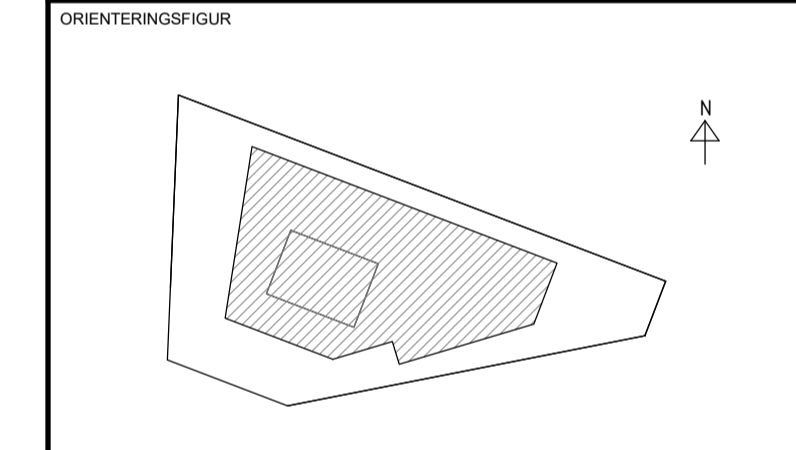

HANDLING	
BYGGLÖVSHANDLING	
DATUM	211209
GODKÄND AV	JOHAN CASSELBRANT
PROJEKTNAMN	
SICKLA STATIONSHUS	
OMRADE	
3300 SICKLA	
PROJEKTNUMMER	121570
ADRESS	SMEDJEGATAN 25
DIARENUMMER	-
FASTIGHET	83:42
DISCIPLIN	A1
FÖRETAG	KANOZI ARKITEKTER AB
UPPRAGSNUMMER	ALSS0001
SKAPAD AV	MARTIN G. MAGNUSSON
TELEFON	08-22 18 90
KONTAKTPERSON	JONAS OTTOSSON
BYGGNADSVÄRK	330601
PLUSHÖJD (RH 2000)	+52,115 (FG)
VÄNINGSPLAN	110
VÄNINGSDEL	-
DELOMRADE	-
SYSTEM	
401 - SAMMANSATT HUS, PLANER	
RESTAURANG/BAR	
PLAN	
SKALA	1:100
FORMAT	A1
HANDLINGSNUMMER	
A1-400-1-330601-110-BL	

FÖRKLARINGAR

FÖRKLARINGAR OCH FÖRESKRIFTER SE RITNING A1-400-1-330601-010-BL. ÖVRIGA HANDLINGAR SE HANDLINGSFÖRTECKNING.

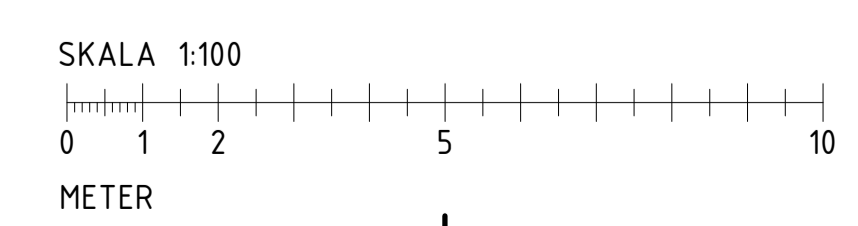

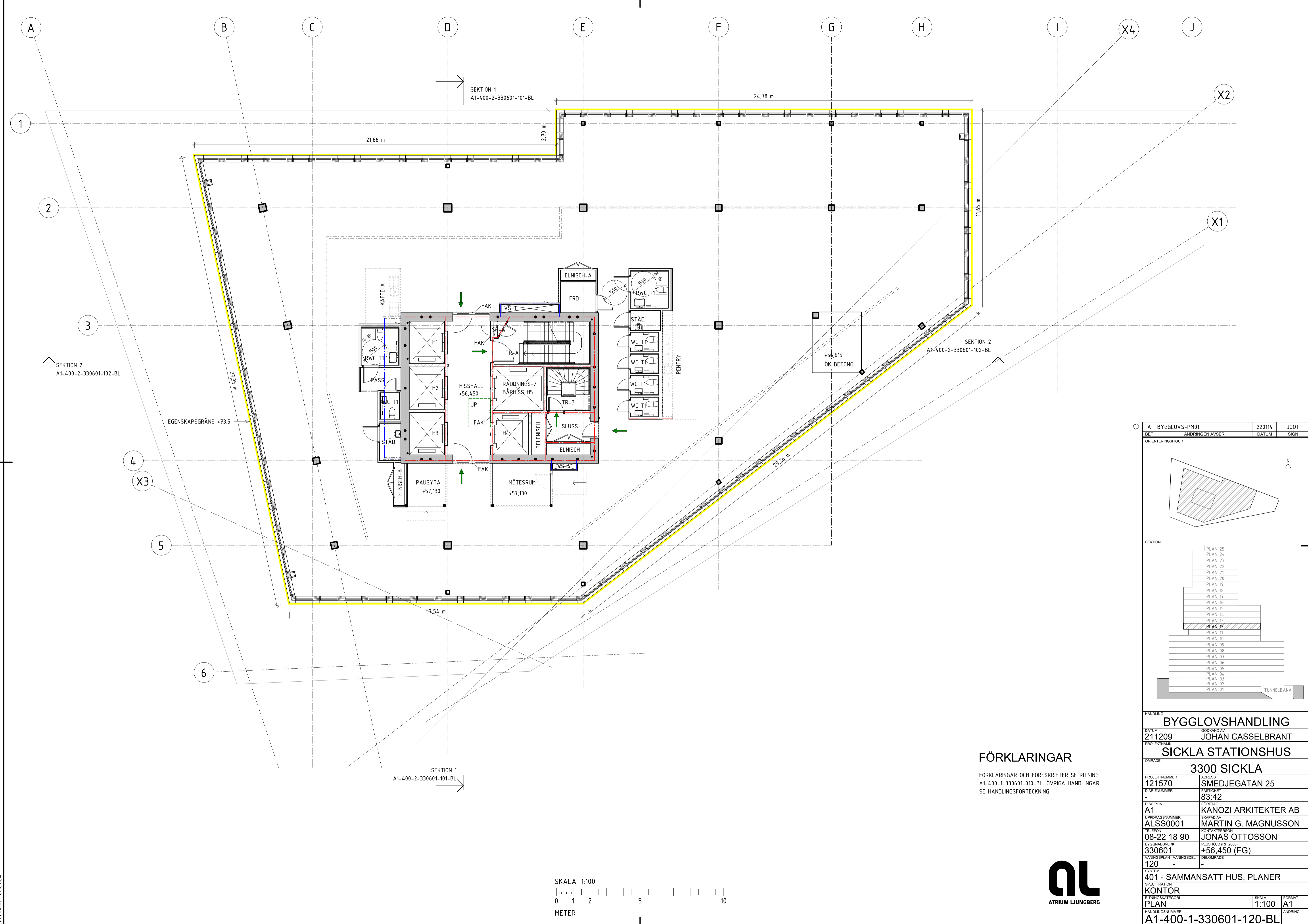

A	BYGGLOVS-PM01	220114	JOOT
BET	ÄNDRINGEN AVSER	DATUM	SIGN

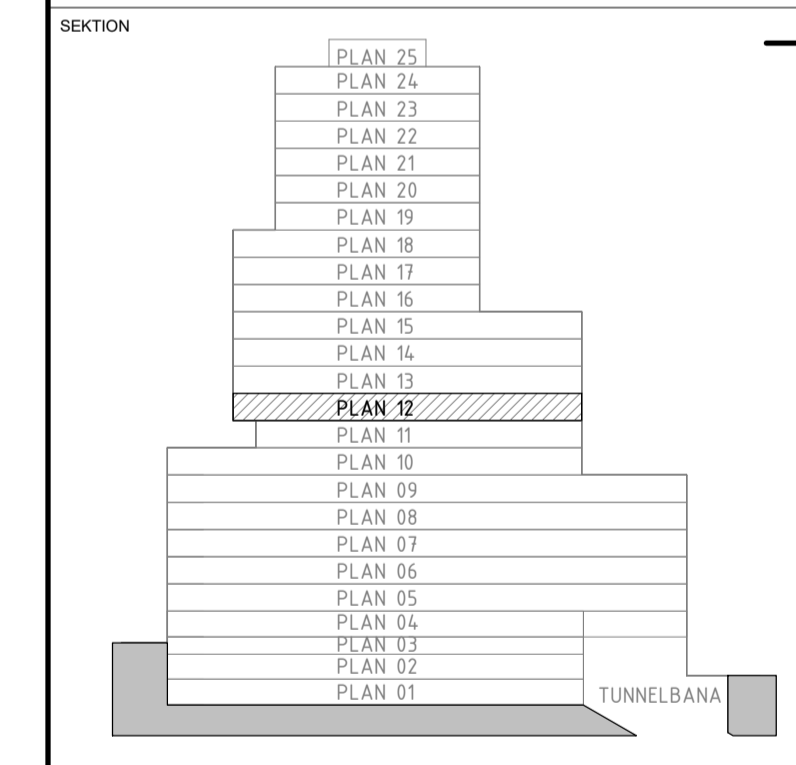
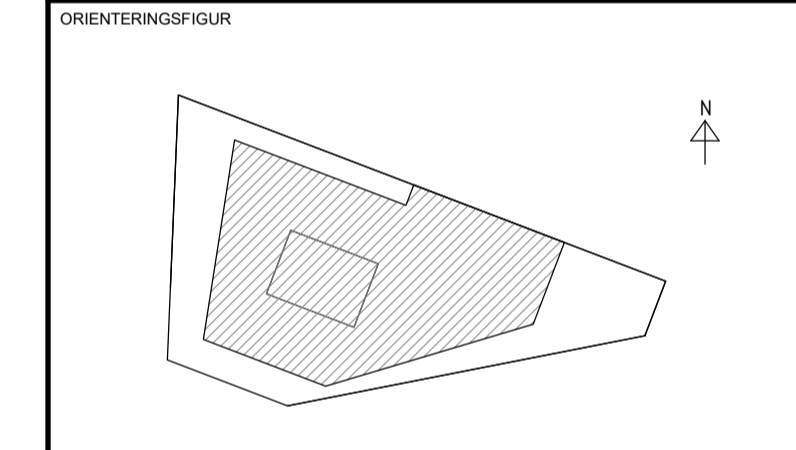

FÖRKLARINGAR

FÖRKLARINGAR OCH FÖRESKRIFTER SE RITNING A1-400-1-330601-010-BL. ÖVRIGA HANDLINGAR SE HANDLINGSFÖRTECKNING.

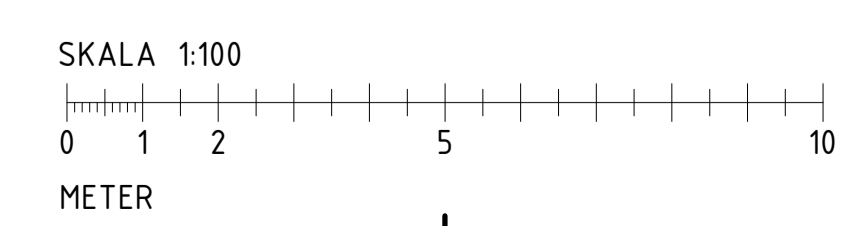

BYGGLOVSHANDLING	
DATUM 211209	GRANSKAD AV JOHAN CASSELBRANT
SICKLA STATIONSHUS	
3300 SICKLA	
PROJEKTNUMMER 121570	ADRESS SMEDJEGATAN 25
DIARENUMMER -	FASTIGHET 83:42
DISCIPLIN A1	FÖRETAG KANOZI ARKITEKTER AB
UPPDRAGSNUMMER ALSS0001	SKAPAD AV MARTIN G. MAGNUSSON
TELEFON 08-22 18 90	KONTAKTPERSON JONAS OTTOSSON
BYGGNADSVÄRK 330601	PLUSHÖJD (RH 2000) +56,450 (FG)
VÄNINGSPLAN 120	VÄNINGSDEL -
SYSTEM 401 - SAMMANSATT HUS, PLANER	
KONTOR	
RITNINGSKATEGORI PLAN	SKALA 1:100
HANDLINGSNUMMER A1-400-1-330601-120-BL	FORMAT A1
	ÄNDRING

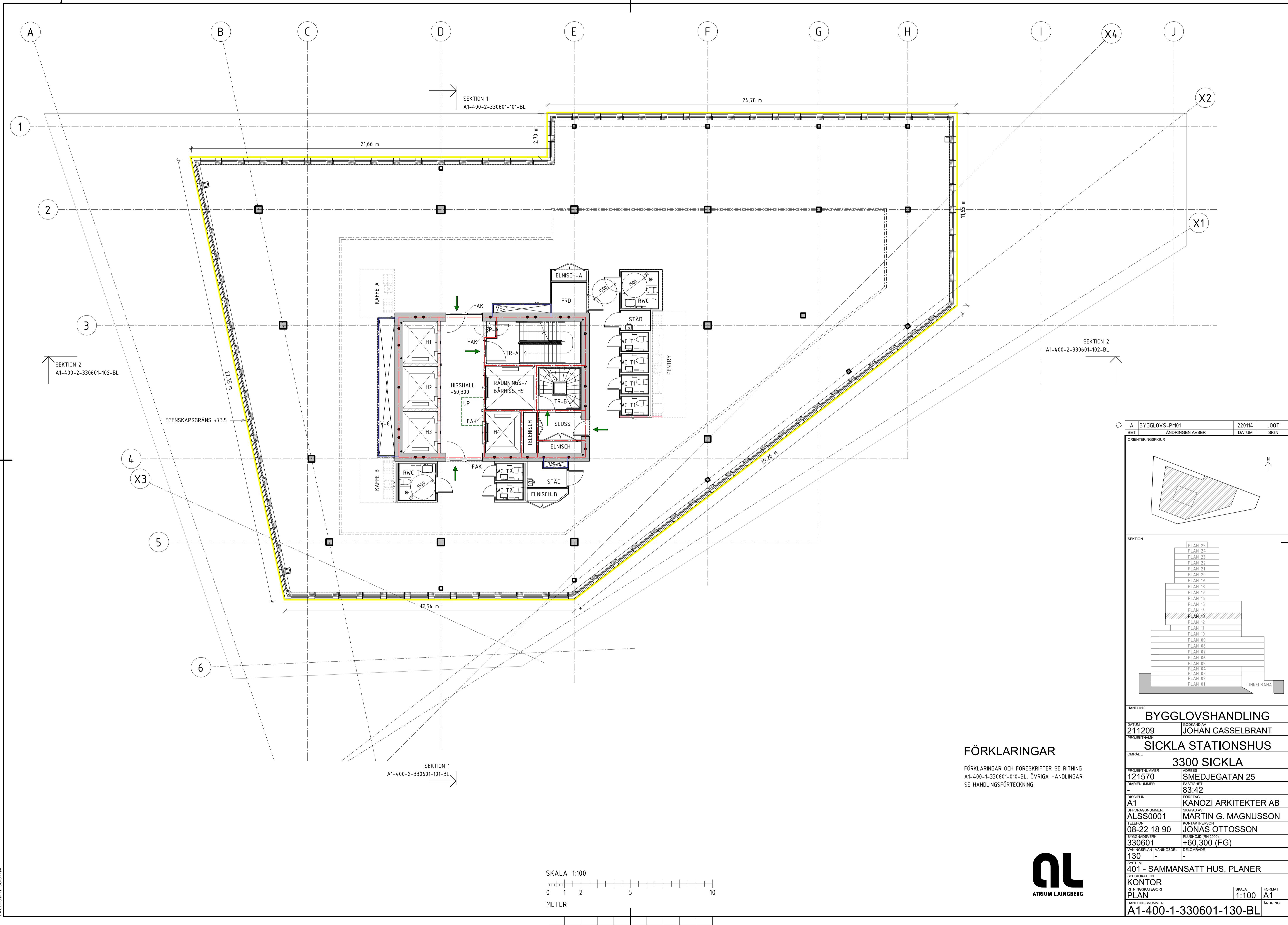

A	BYGGLÖVS-PM01	220114	JOOT
BET	ANDRINGEN AVSER	DATUM	SIGN

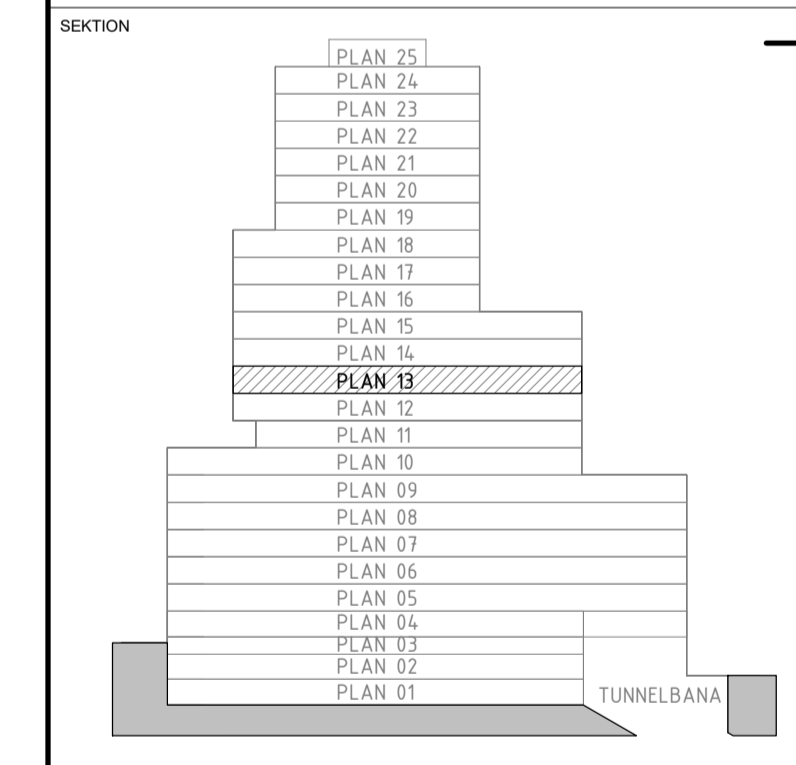
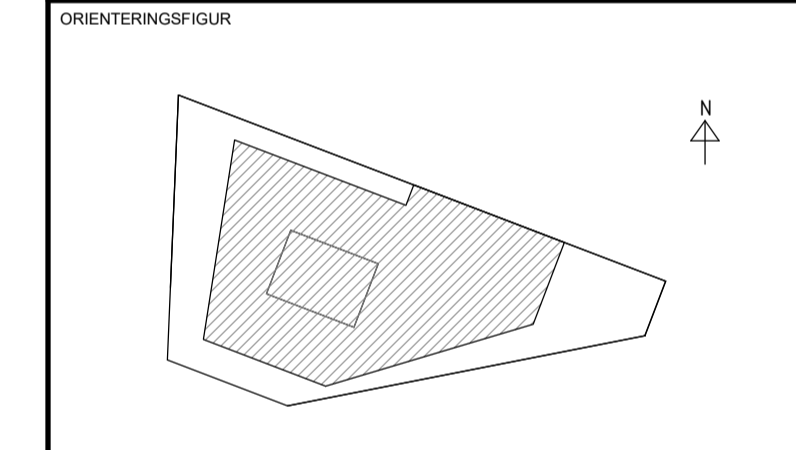

HANDLING		BYGGLÖVSHANDLING	
DATUM	211209	GODKÄND AV	JOHAN CASSELBRANT
PROJEKTNAMN	SICKLA STATIONSHUS		
OMRADE	3300 SICKLA		
PROJEKTNUMMER	121570	ADRESS	SMEDJEGATAN 25
DIARENUMMER	-	FASTIGHET	83:42
DISCIPLIN	A1	FÖRETAG	KANOZI ARKITEKTER AB
UPPRAGSNUMMER	ALSS0001	SKAPAD AV	MARTIN G. MAGNUSSON
TELEFON	08-22 18 90	KONTAKTPERSON	JONAS OTTOSSON
BYGGNADSVÄRK	330601	PLUSHÖJD (RH 2000)	+60,300 (FG)
VÄNINGSPLAN	130	VÄNINGSDEL	-
DELOMRADE	-	DELOMRADE	-
SYSTEM	401 - SAMMANSATT HUS, PLANER		
REGISTRATIONS	KONTOR		
RITNINGSKATEGORI	PLAN	SKALA	1:100
HANDLINGSNUMMER	A1-400-1-330601-130-BL	FORMAT	A1
ANDRING			

FÖRKLARINGAR

FÖRKLARINGAR OCH FÖRESKRIFTER SE RITNING A1-400-1-330601-010-BL. ÖVRIGA HANDLINGAR SE HANDLINGSFÖRTECKNING.

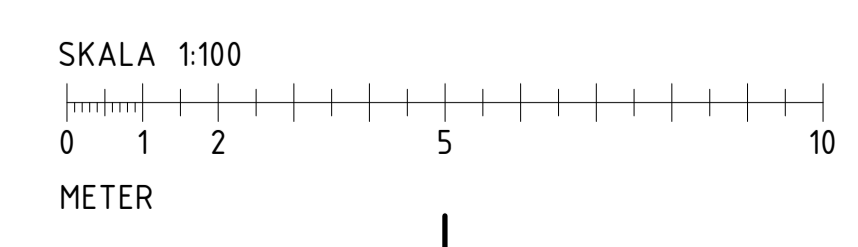

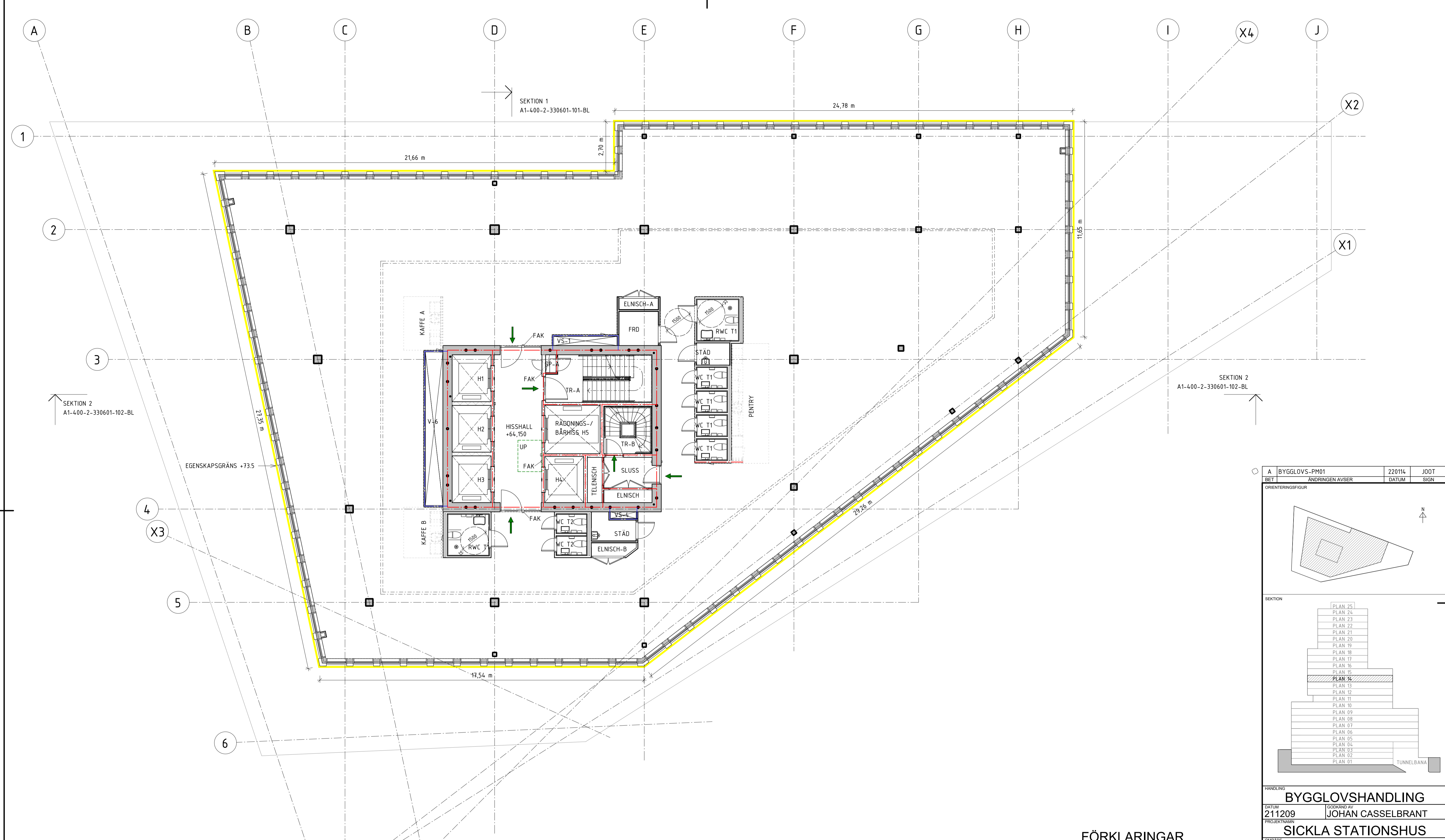

FÖRKLARINGAR

FÖRKLARINGAR OCH FÖRESKRIFTER SE RITNING A1-400-1-330601-010-BL. ÖVRIGA HANDLINGAR SE HANDLINGSFÖRTECKNING.

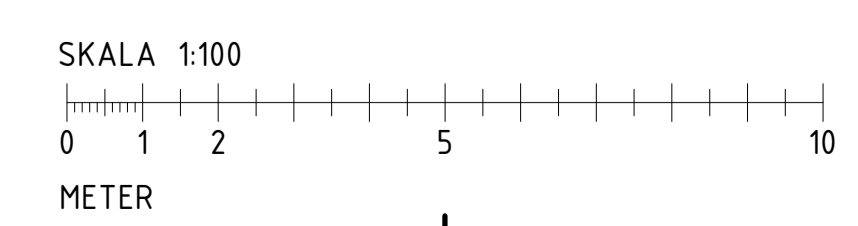

A BYGGLÖVS-PM01		220114	JOOT
BET	ÄNDRINGEN AVSER	DATUM	SIGN
ORIENTERINGSFIGUR			
SEKTION			
HANDLING			
BYGGLÖVSHANDLING			
DATUM	GODKÄND AV		
211209	JOHAN CASSELBRANT		
PROJEKTNAMN			
SICKLA STATIONSHUS			
OMRADE			
3300 SICKLA			
PROJEKTNUMMER	ADRESS		
121570	SMEDJEGATAN 25		
DIARENUMMER	FASTIGHET		
-	83:42		
DISCIPLIN	FÖRETAG		
A1	KANOZI ARKITEKTER AB		
UPPRAGINGSNUMMER	SKRAPAD AV		
ALSS0001	MARTIN G. MAGNUSSON		
TELEFON	KONTAKTPERSON		
08-22 18 90	JONAS OTTOSSON		
BYGGNADSVÄRK	PLUSHÖJD (RH 2000)		
330601	+64,150 (FG)		
VÄNINGSPLAN	VÄNINGSDEL	DELOMRADE	
140	-	-	
SYSTEM			
401 - SAMMANSATT HUS, PLANER			
REGISTRATIONS			
KONTOR			
RITNINGSKATEGORI	SKALA	FORMAT	
PLAN	1:100	A1	
HANDLINGSNUMMER	ÄNDRING		
A1-400-1-330601-140-BL			



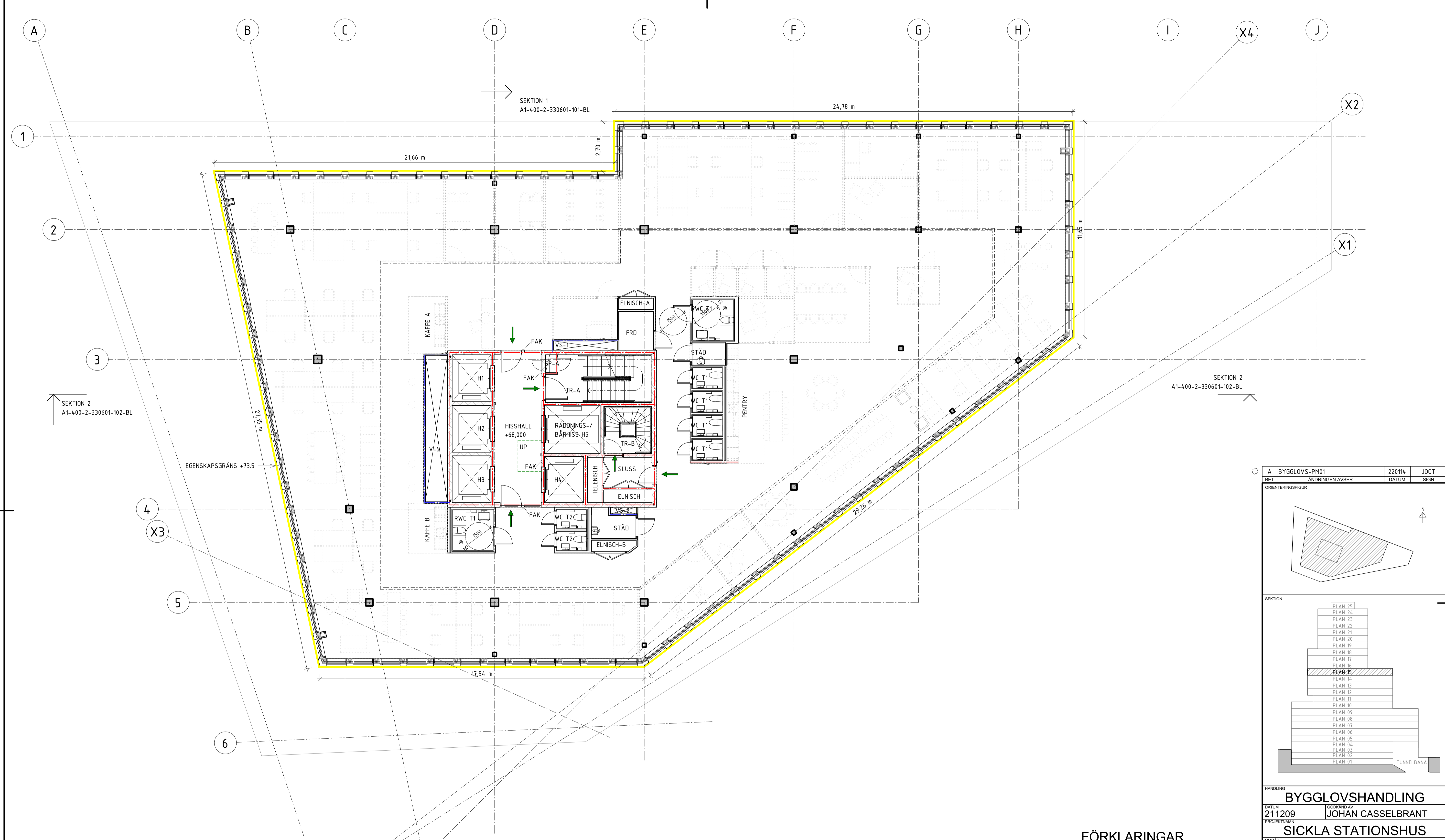

A	BYGGLÖVS-PM01	220114	JOOT
BET	ÄNDRINGEN AVSER	DATUM	SIGN

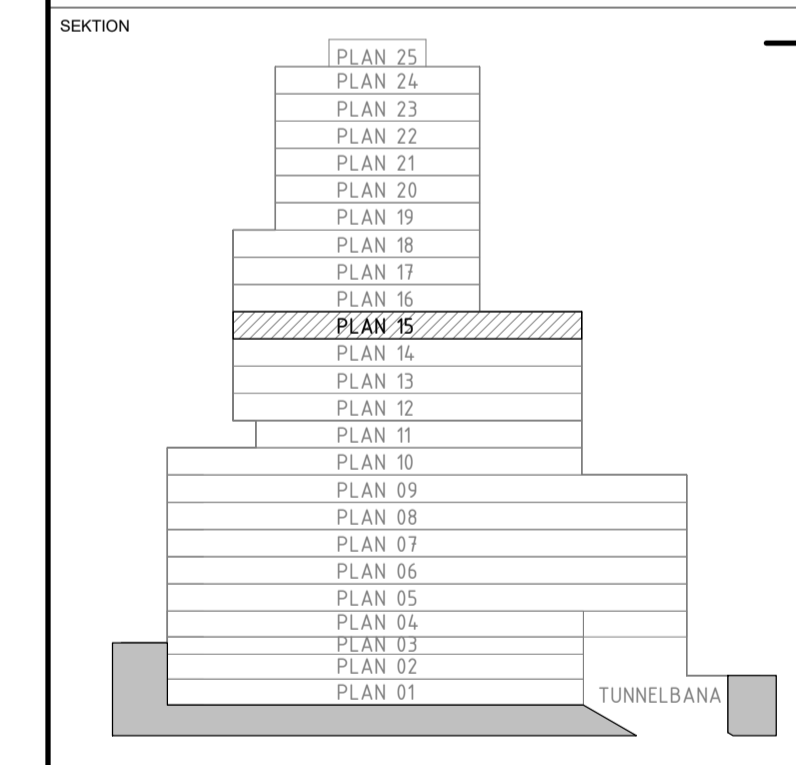
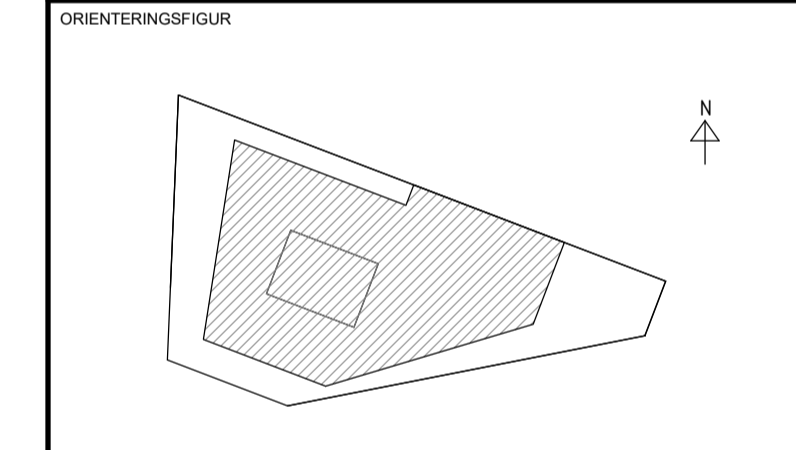

HANDLING		BYGGLÖVSHANDLING	
DATUM	211209	GODKÄND AV	JOHAN CASSELBRANT
PROJEKTNAMN	SICKLA STATIONSHUS		
OMRADE	3300 SICKLA		
PROJEKTNUMMER	121570	ADRESS	SMEDJEGATAN 25
DIARENUMMER	-	FASTIGHET	83:42
DISCIPLIN	A1	FÖRETAG	KANOZI ARKITEKTER AB
UPPDRAGSNUMMER	ALSS0001	SKAPAD AV	MARTIN G. MAGNUSSON
TELEFON	08-22 18 90	KONTAKTPERSON	JONAS OTTOSSON
BYGGNADSVÄRK	330601	PLUSHÖJD (RH 2000)	+68,000 (FG)
VÄNINGSPLAN	150	VÄNINGSDEL	-
DELOMRADE	-	DELOMRADE	-
SYSTEM	401 - SAMMANSATT HUS, PLANER		
REGISTRATIONS	KONTOR (TYPPPLAN)		
RITNINGSKATEGORI	PLAN	SKALA	1:100
HANDLINGSNUMMER	A1-400-1-330601-150-BL	FORMAT	A1
ÄNDRING			

FÖRKLARINGAR

FÖRKLARINGAR OCH FÖRESKRIFTER SE RITNING A1-400-1-330601-010-BL. ÖVRIGA HANDLINGAR SE HANDLINGSFÖRTECKNING.

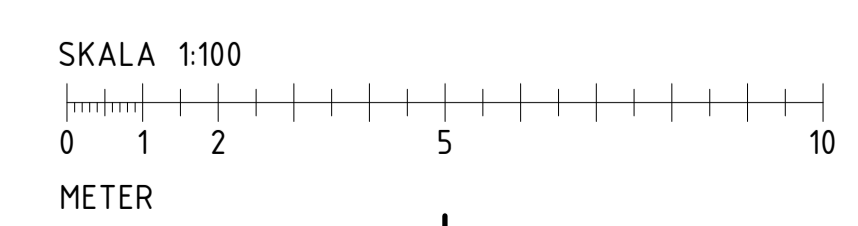

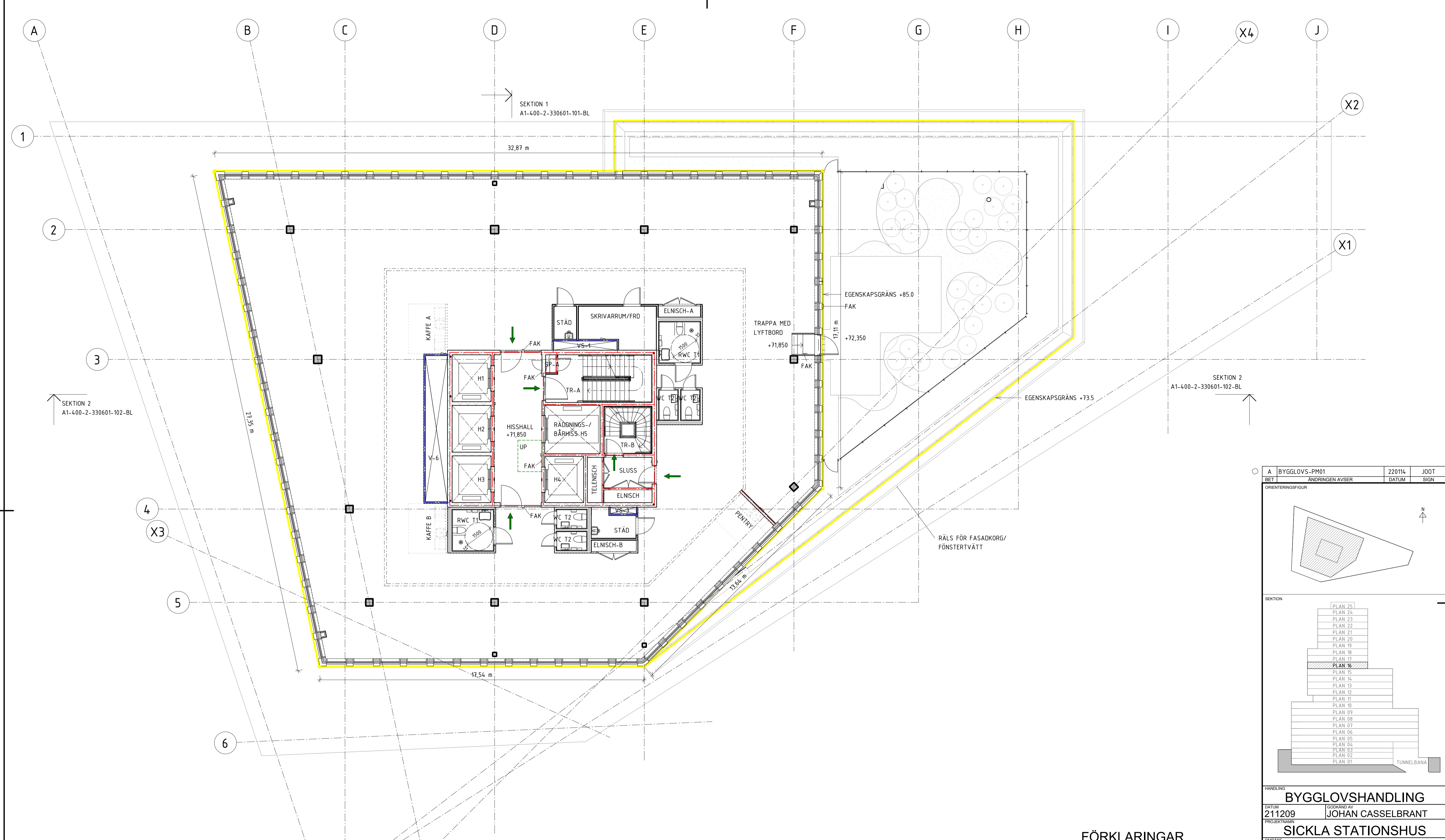

A	BYGGLÖVS-PM01	220114	JOOT
BET	ÄNDRINGEN AVSER	DATUM	SIGN

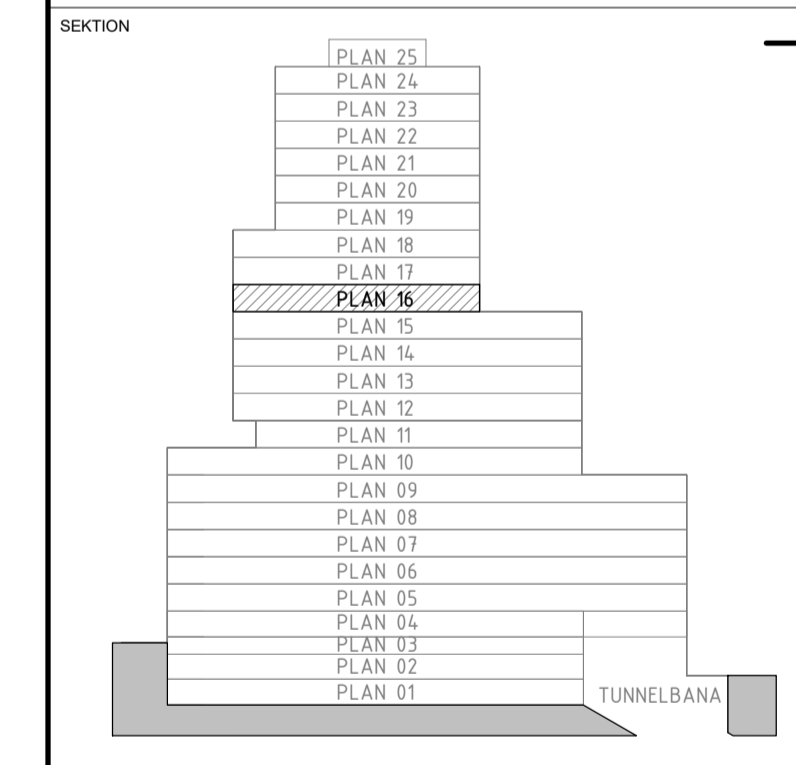
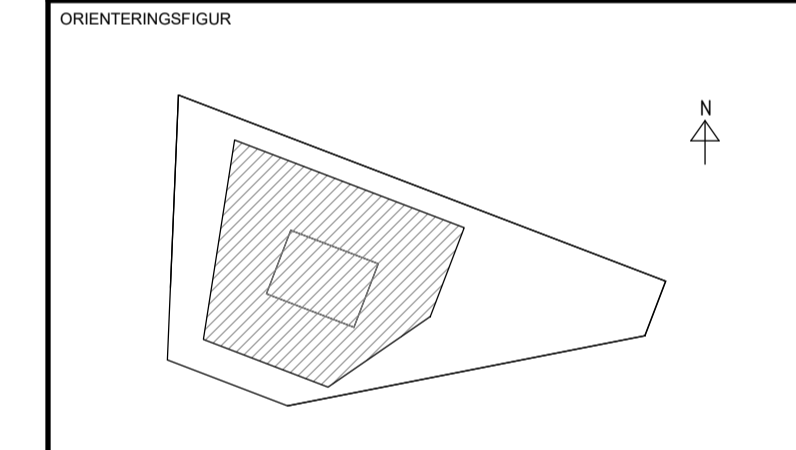

HANDLING		BYGGLÖVSHANDLING	
DATUM	211209	GODKÄND AV	JOHAN CASSELBRANT
PROJEKTNAMN	SICKLA STATIONSHUS		
OMRADE	3300 SICKLA		
PROJEKTNUMMER	121570	ADRESS	SMEDJEGATAN 25
DIARENUMMER	-	FASTIGHET	83:42
DISCIPLIN	A1	FÖRETAG	KANOZI ARKITEKTER AB
UPPDRAGSNUMMER	ALSS0001	SKAPAD AV	MARTIN G. MAGNUSSON
TELEFON	08-22 18 90	KONTAKTPERSON	JONAS OTTOSSON
BYGGNADSVÄRK	330601	PLUSHÖJD (RH 2000)	+71,850 (FG)
VÄNINGSPLAN	160	VÄNINGSDEL	-
DELOMRADE	-	DELOMRADE	-
SYSTEM	401 - SAMMANSATT HUS, PLANER		
REGISTRATIONS	KONTOR		
RITNINGSKATEGORI	PLAN	SKALA	1:100
HANDLINGSNUMMER	A1-400-1-330601-160-BL	FORMAT	A1
ÄNDRING			

FÖRKLARINGAR

FÖRKLARINGAR OCH FÖRESKRIFTER SE RITNING A1-400-1-330601-010-BL. ÖVRIGA HANDLINGAR SE HANDLINGSFÖRTECKNING.

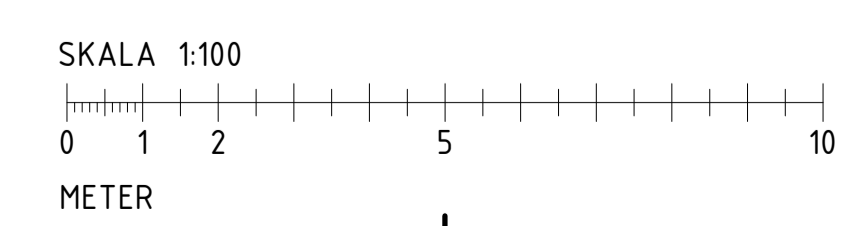

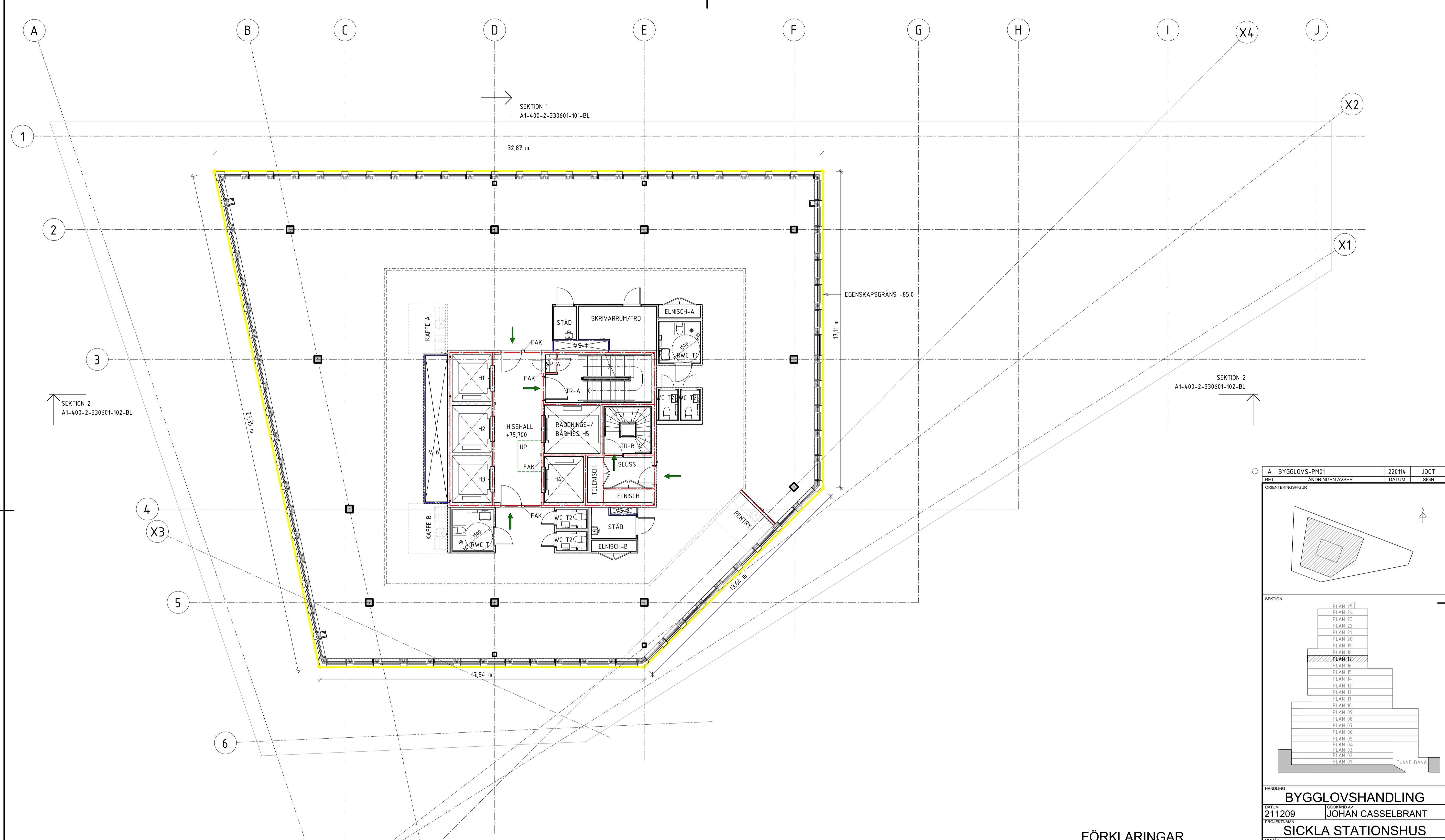

A	BYGGLÖVS-PM01	220114	JOOT
BET	ÄNDRINGEN AVSER	DATUM	SIGN

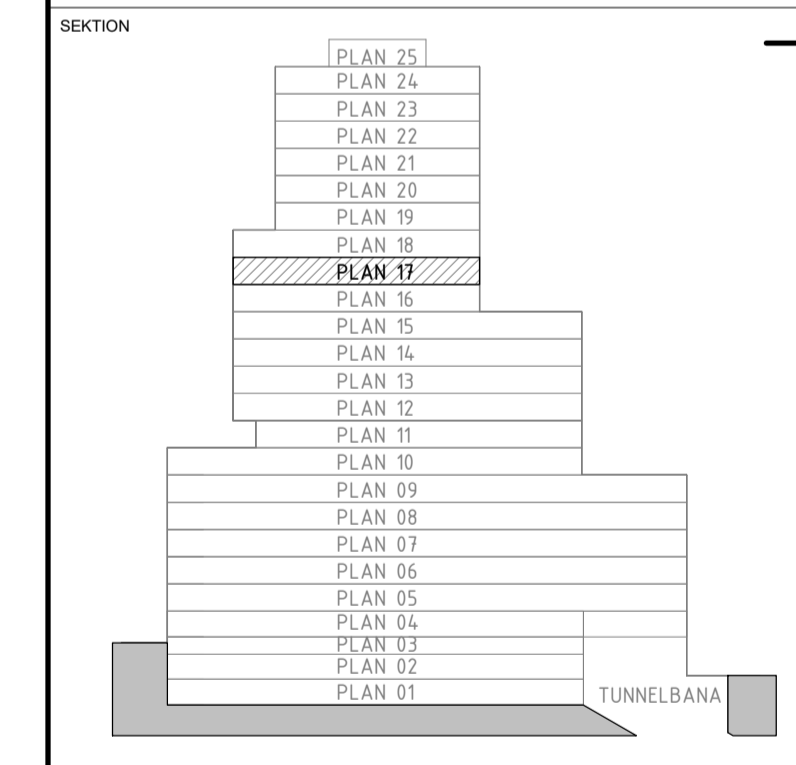
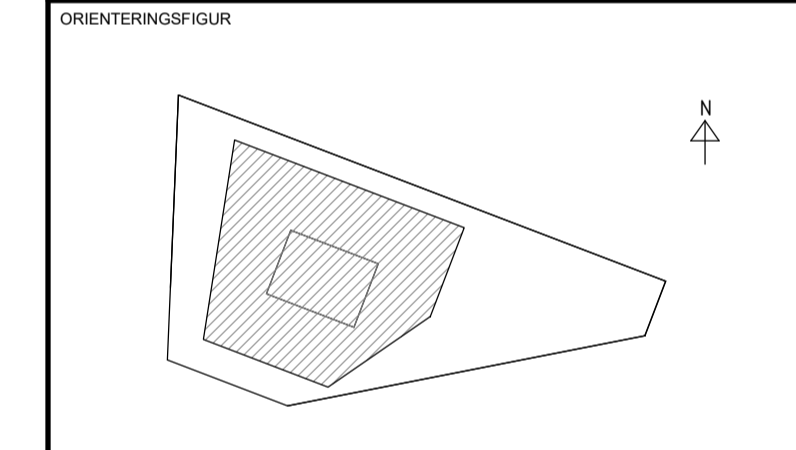

FÖRKLARINGAR

FÖRKLARINGAR OCH FÖRESKRIFTER SE RITNING A1-400-1-330601-010-BL. ÖVRIGA HANDLINGAR SE HANDLINGSFÖRTECKNING.

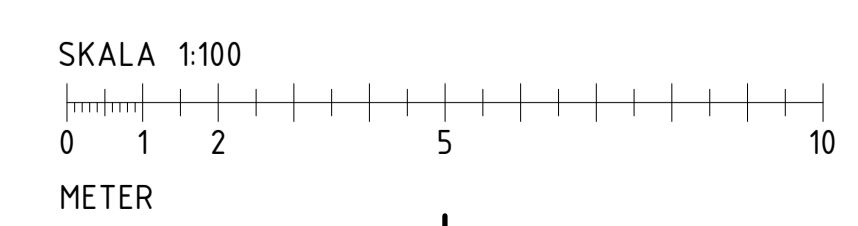

HANDLING		BYGGLÖVSHANDLING	
DATUM	211209	GRANSKAD AV	JOHAN CASSELBRANT
PROJEKTNAMN	SICKLA STATIONSHUS		
OMRADE	3300 SICKLA		
PROJEKTNUMMER	121570	ADRESS	SMEDJEGATAN 25
DIARENUMMER	-	FASTIGHET	83:42
DISCIPLIN	A1	FÖRETAG	KANOZI ARKITEKTER AB
UPPDRAGSNUMMER	ALSS0001	SKAPAD AV	MARTIN G. MAGNUSSON
TELEFON	08-22 18 90	KONTAKTPERSON	JONAS OTTOSSON
BYGGNADSVÄRK	330601	PLUSHÖJD (RH 2000)	+75,700 (FG)
VÄNINGSPLAN	170	VÄNINGSDEL	-
DELOMRÅDE	-	DELOMRÅDE	-
SYSTEM	401 - SAMMANSATT HUS, PLANER		
REGISTRATIONS	KONTOR		
RITNINGSKATEGORI	PLAN	SKALA	1:100
HANDLINGSNUMMER	A1-400-1-330601-170-BL	FORMAT	A1
ÄNDRING			

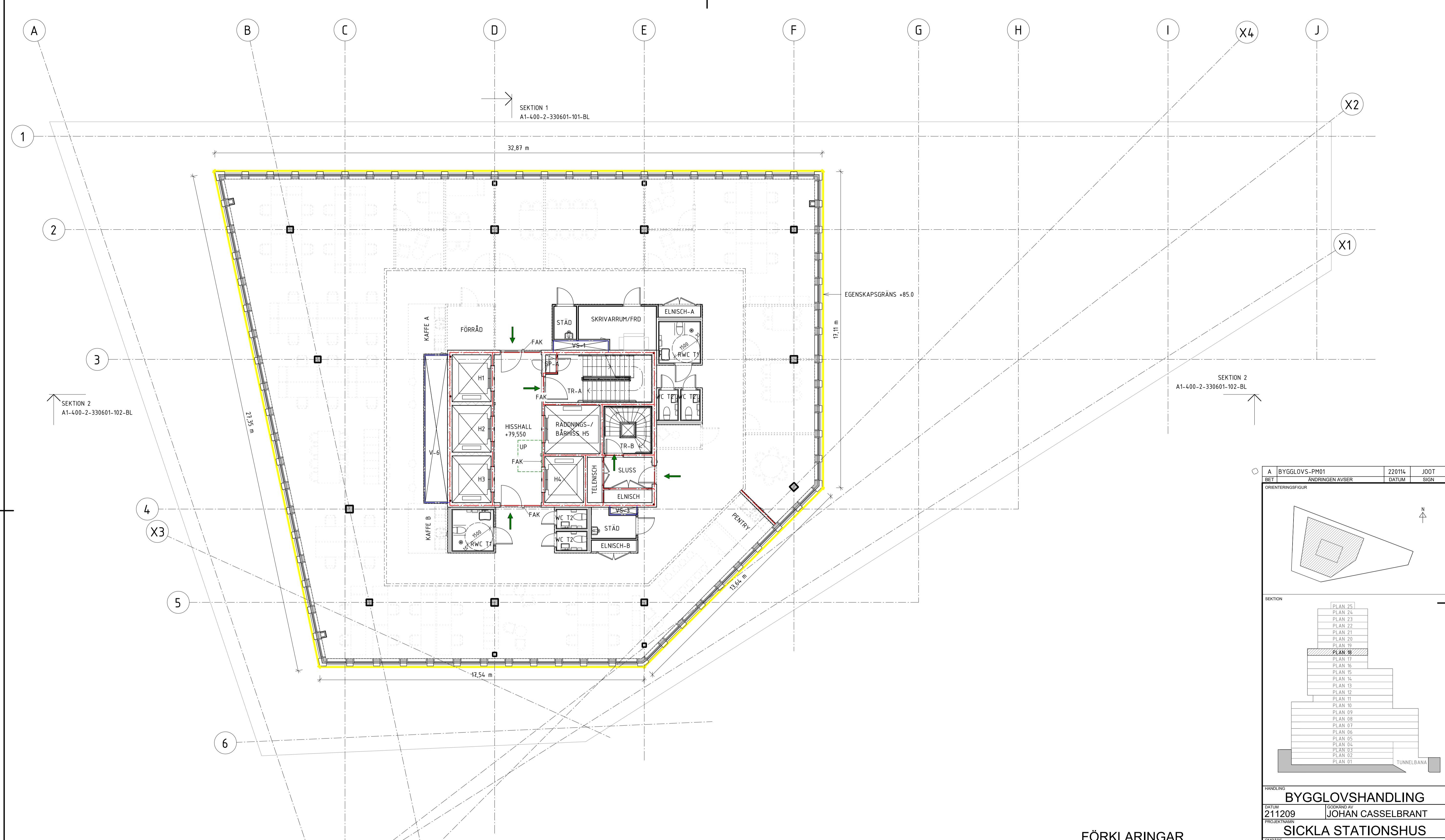

SEKTION 1
A1-400-2-330601-101-BL

SEKTION 2
A1-400-2-330601-102-BL

SEKTION 2
A1-400-2-330601-102-BL

SEKTION 1
A1-400-2-330601-101-BL

A	BYGGLOVS-PM01	220114	JOOT
BET	ÄNDRINGEN AVSER	DATUM	SIGN

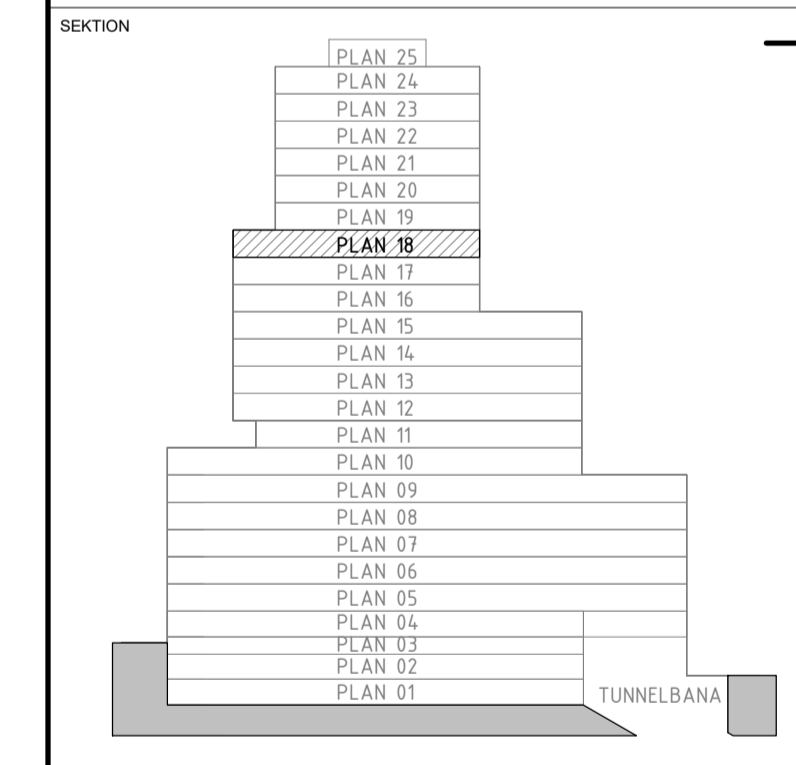
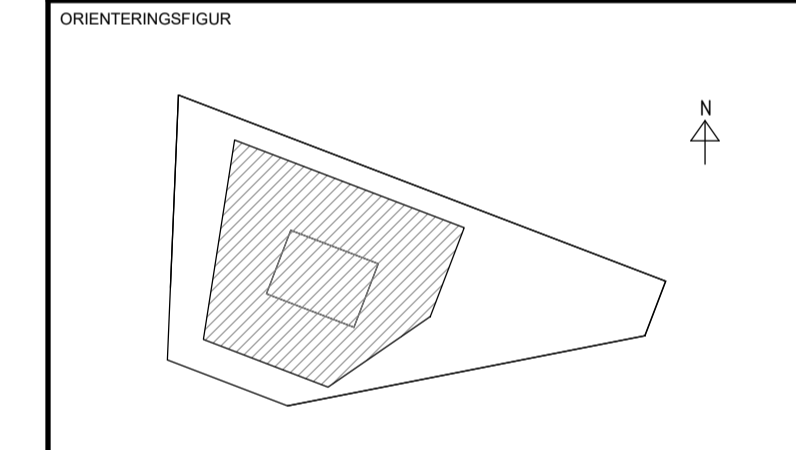

FÖRKLARINGAR

FÖRKLARINGAR OCH FÖRESKRIFTER SE RITNING A1-400-1-330601-010-BL. ÖVRIGA HANDLINGAR SE HANDLINGSFÖRTECKNING.

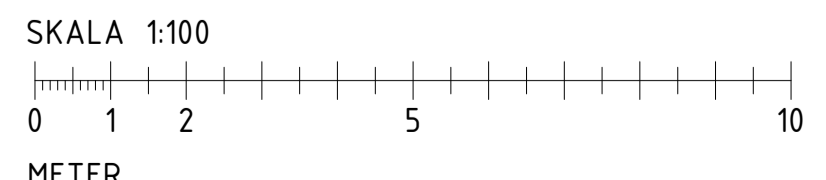

HANDLING		BYGGLOVSHANDLING	
DATUM	211209	GODKÄND AV	JOHAN CASSELBRANT
PROJEKTNAMN	SICKLA STATIONSHUS		
OMRADE	3300 SICKLA		
PROJEKTNUMMER	121570	ADRESS	SMEDJEGATAN 25
DIARENUMMER	-	FASTIGHET	83:42
DISCIPLIN	A1	FÖRETAG	KANOZI ARKITEKTER AB
UPPDRAGSNUMMER	ALSS0001	SKAPAD AV	MARTIN G. MAGNUSSON
TELEFON	08-22 18 90	KORREKTURER	JONAS OTTOSSON
BYGGNADSVÄRK	330601	PLUSHÖJD (RH 2000)	+79,550 (FG)
VÄNINGSPLAN	180	VÄNINGSDEL	-
DELOMRADE	-	DELOMRADE	-
SYSTEM	401 - SAMMANSATT HUS, PLANER		
REGISTRATIONS	KONTOR (TYPPPLAN)		
RITNINGSKATEGORI	PLAN	SKALA	1:100
HANDLINGSNUMMER	A1-400-1-330601-180-BL	FORMAT	A1
ÄNDRING			

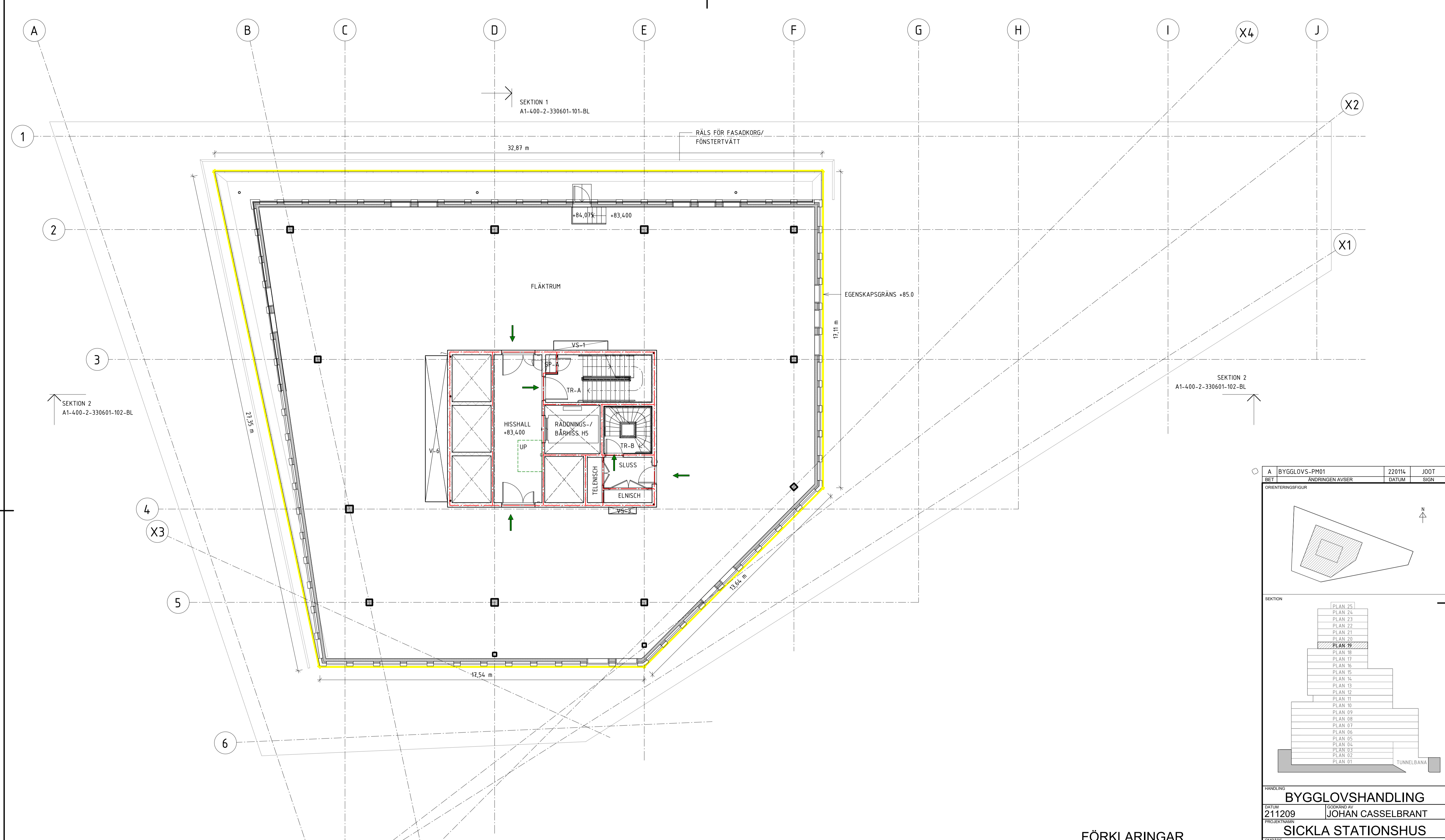

A	BYGGLÖVS-PM01	220114	JOOT
BET	ÄNDRINGEN AVSER	DATUM	SIGN

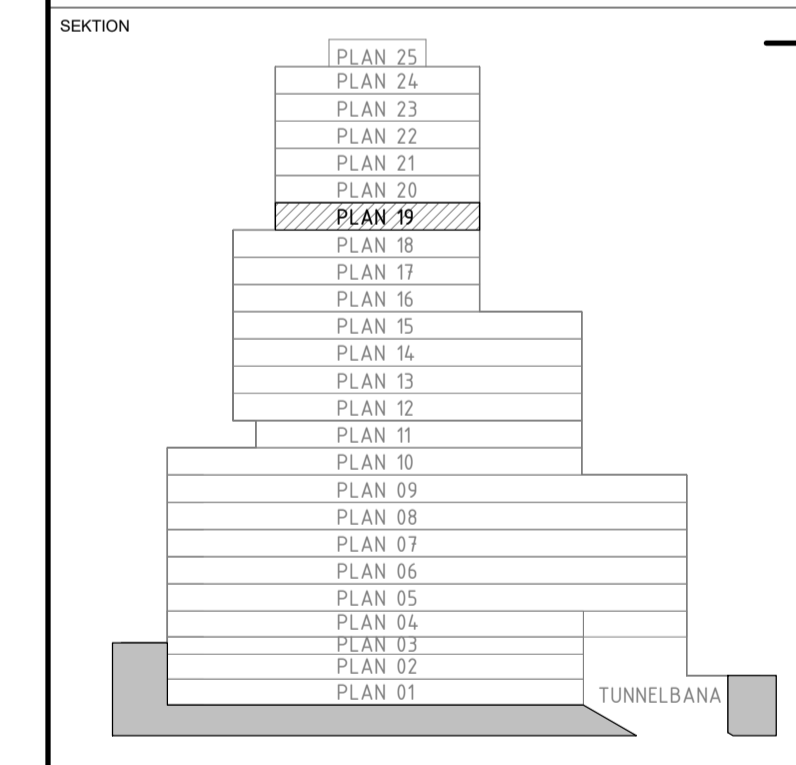
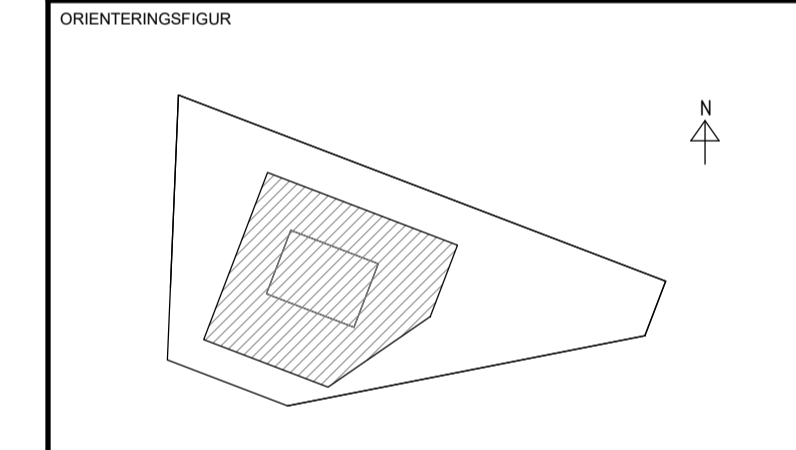

HANDLING		BYGGLÖVSHANDLING	
DATUM	211209	GODKÄND AV	JOHAN CASSELBRANT
PROJEKTNAMN	SICKLA STATIONSHUS		
OMRADE	3300 SICKLA		
PROJEKTNUMMER	121570	ADRESS	SMEDJEGATAN 25
DIARENUMMER	-	FASTIGHET	83:42
DISCIPLIN	A1	FÖRETAG	KANOZI ARKITEKTER AB
UPPRAGSNUMMER	ALSS0001	SKAPAD AV	MARTIN G. MAGNUSSON
TELEFON	08-22 18 90	KONTAKTPERSON	JONAS OTTOSSON
BYGGNADSVÄRK	330601	PLUSHÖJD (RH 2000)	+83,375 (FG)
VÄNINGSPLAN	190	VÄNINGSDEL	-
DELOMRADE	-	DELOMRADE	-
SYSTEM	401 - SAMMANSATT HUS, PLANER		
TEKNIKAVNING	TEKNIKAVNING		
PLAN	SKALA	1:100	FORMAT
ANDRING	A1		
HANDLINGSNUMMER	A1-400-1-330601-190-BL		

FÖRKLARINGAR

FÖRKLARINGAR OCH FÖRESKRIFTER SE RITNING A1-400-1-330601-010-BL. ÖVRIGA HANDLINGAR SE HANDLINGSFÖRTECKNING.

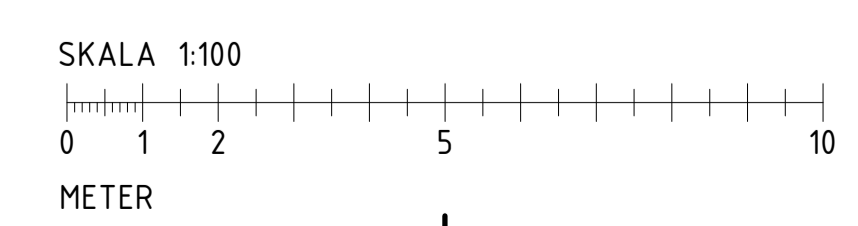

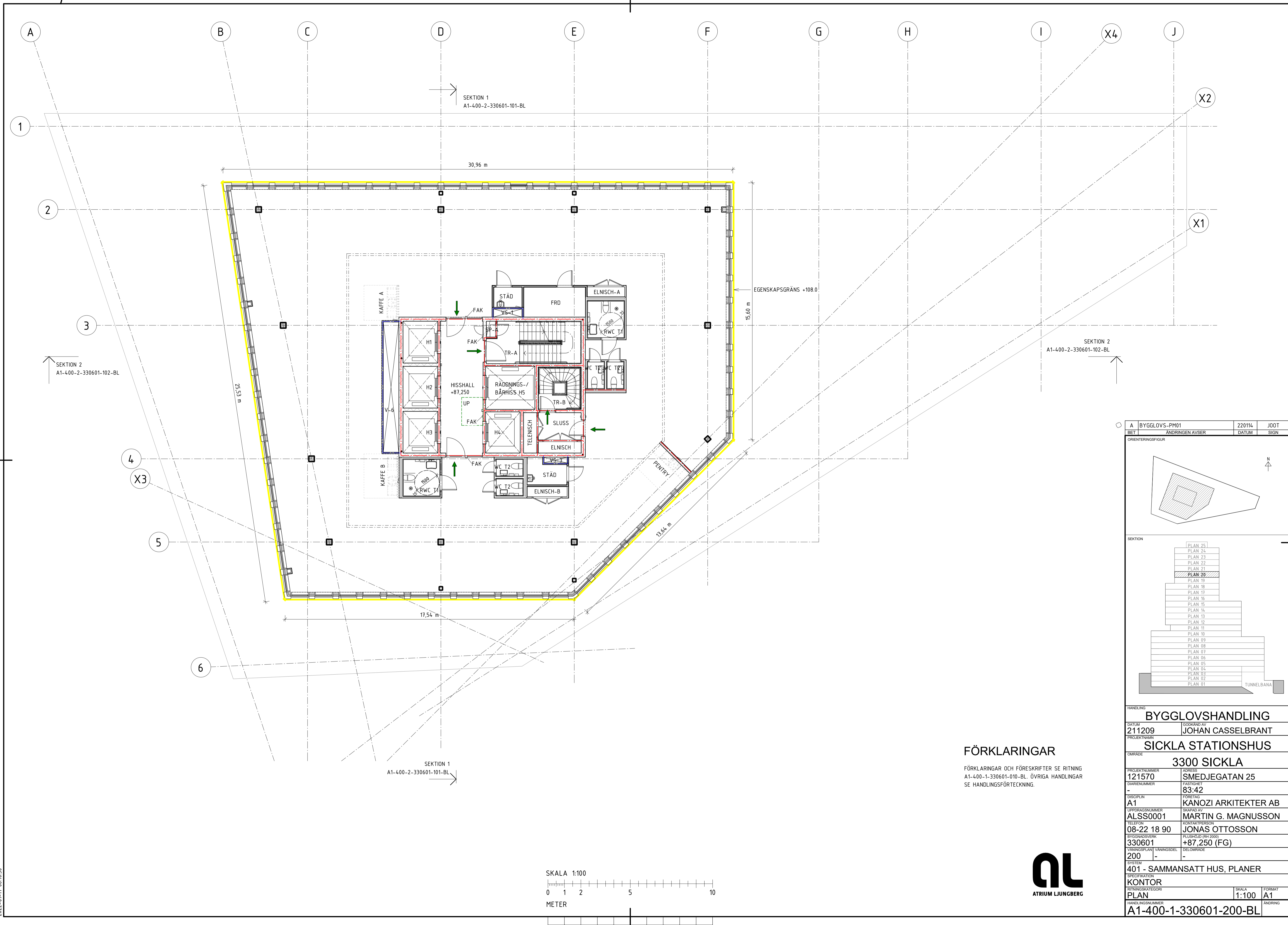

A	BYGGLÖVS-PM01	220114	JOOT
BET	ÄNDRINGEN AVSER	DATUM	SIGN

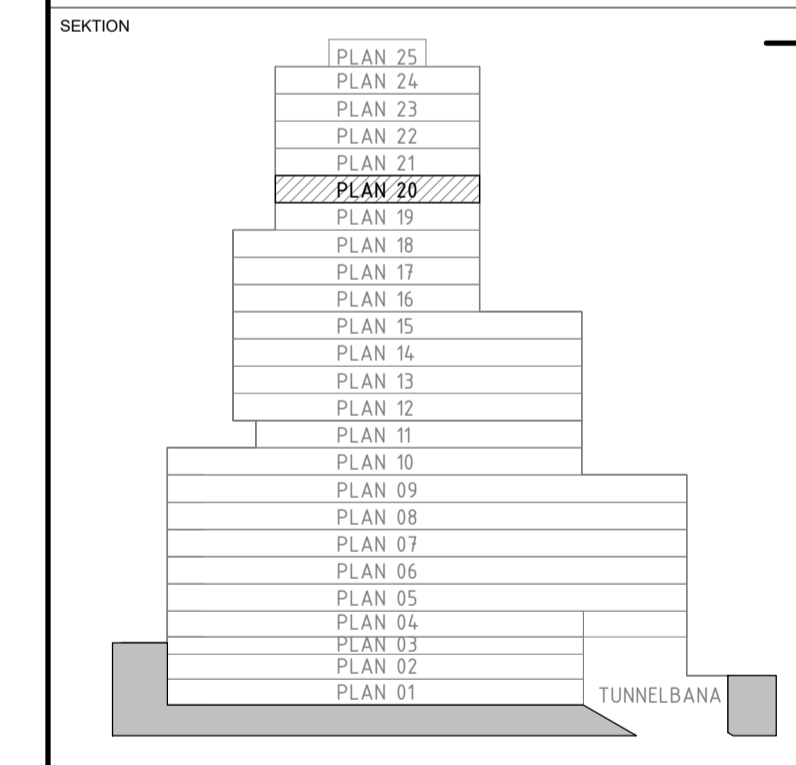
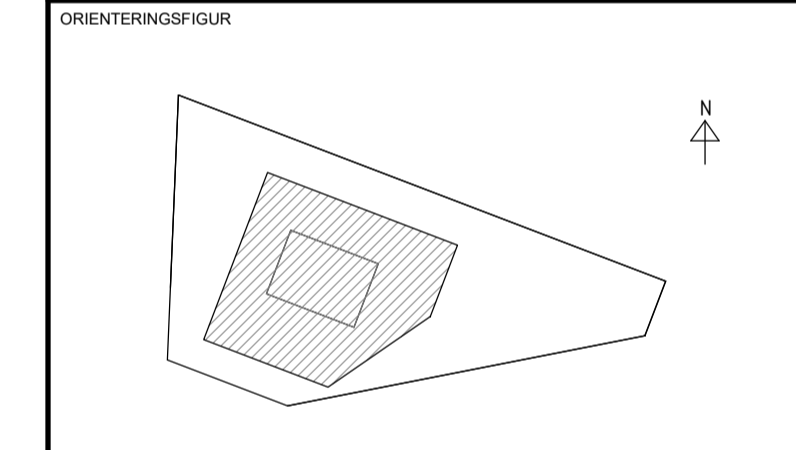

FÖRKLARINGAR

FÖRKLARINGAR OCH FÖRESKRIFTER SE RITNING A1-400-1-330601-010-BL. ÖVRIGA HANDLINGAR SE HANDLINGSFÖRTECKNING.

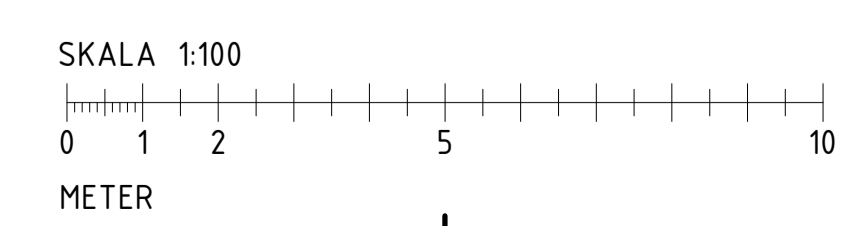

HANDLING		BYGGLÖVSHANDLING	
DATUM	211209	GRANSKAD AV	JOHAN CASSELBRANT
PROJEKTNAMN		SICKLA STATIONSHUS	
OMRADE		3300 SICKLA	
PROJEKTNUMMER	121570	ADRESS	SMEDJEGATAN 25
DIARENUMMER	-	FASTIGHET	83:42
DISCIPLIN	A1	FÖRETAG	KANOZI ARKITEKTER AB
UPPDRAGSNUMMER	ALSS0001	SKRAPAD AV	MARTIN G. MAGNUSSON
TELEFON	08-22 18 90	KONTAKTPERSON	JONAS OTTOSSON
BYGGNADSVÄRK	330601	PLUSHÖJD (RH 2000)	+87,250 (FG)
VÄNINGSPLAN	200	VÄNINGSDEL	-
DELOMRADE	-	DELOMRADE	-
SYSTEM			
401 - SAMMANSATT HUS, PLANER			
KONTOR			
RITNINGSKATEGORI	PLAN	SKALA	1:100
FORMAT	A1	ÄNDRING	-
HANDLINGSNUMMER		A1-400-1-330601-200-BL	



A	BYGGLÖVS-PM01	220114	JOOT
BET	ÄNDRINGEN AVSER	DATUM	SIGN

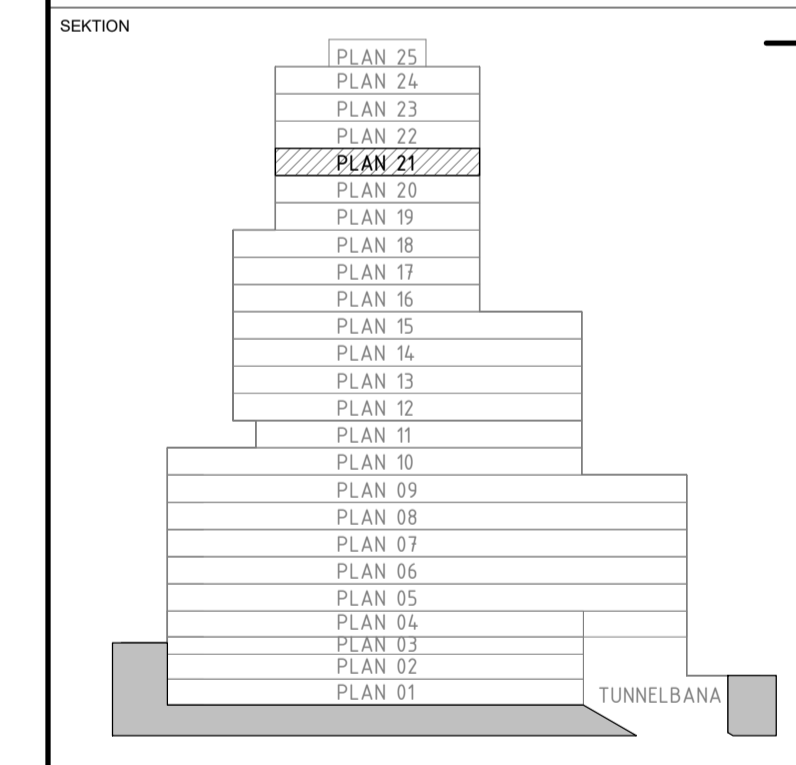
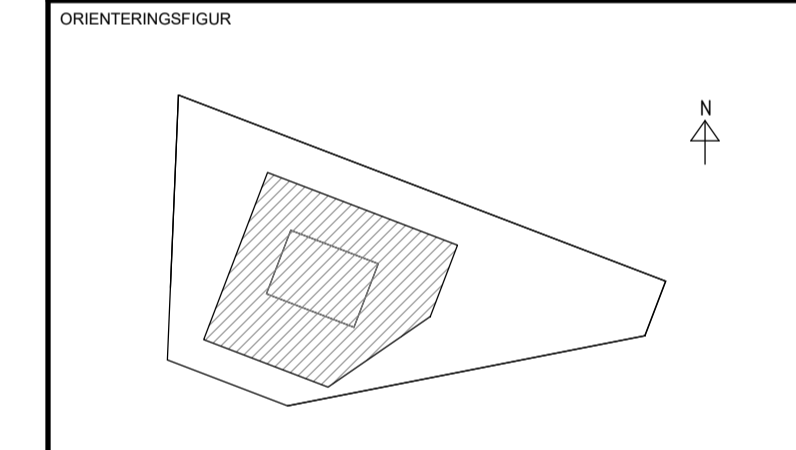

HANDLING		BYGGLÖVSHANDLING	
DATUM	211209	SKICKAD AV	JOHAN CASSELBRANT
PROJEKTNAMN		SICKLA STATIONSHUS	
OMRADE		3300 SICKLA	
PROJEKTNUMMER	121570	ADRESS	SMEDJEGATAN 25
DIARENUMMER	-	FASTIGHET	83:42
DISCIPLIN	A1	FÖRETAG	KANOZI ARKITEKTER AB
UPPDRAGSNUMMER	ALSS0001	SKRAPAD AV	MARTIN G. MAGNUSSON
TELEFON	08-22 18 90	KONTAKTPERSON	JONAS OTTOSSON
BYGGNADSVÄRK	330601	PLUSHÖJD (RH 2000)	+91,100 (FG)
VÄNINGSPLAN	210	VÄNINGSDEL	-
DELOMRADE	-	DELOMRADE	-
SYSTEM			
401 - SAMMANSATT HUS, PLANER			
KONTOR			
RITNINGSKATEGORI		SKALA	FORMAT
PLAN		1:100	A1
HANDLINGSNUMMER		ÄNDRING	
A1-400-1-330601-210-BL			

FÖRKLARINGAR

FÖRKLARINGAR OCH FÖRESKRIFTER SE RITNING A1-400-1-330601-010-BL. ÖVRIGA HANDLINGAR SE HANDLINGSFÖRTECKNING.

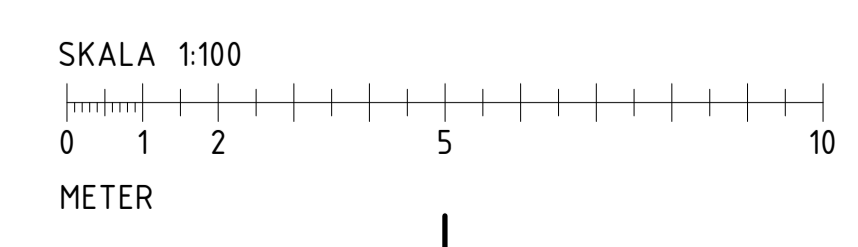

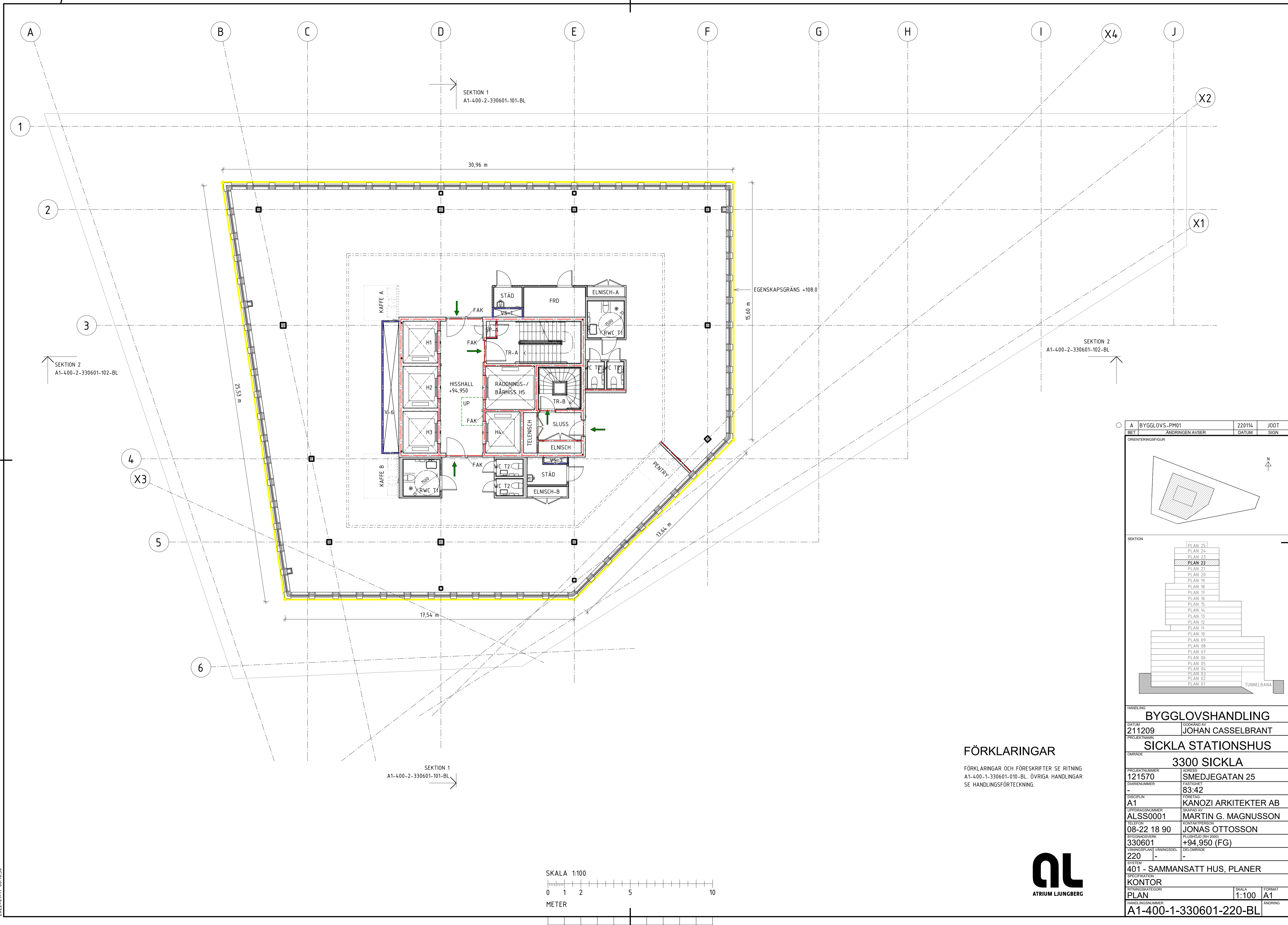

A	BYGGLÖVS-PM01	220114	JOOT
BET	ÄNDRINGEN AVSER	DATUM	SIGN

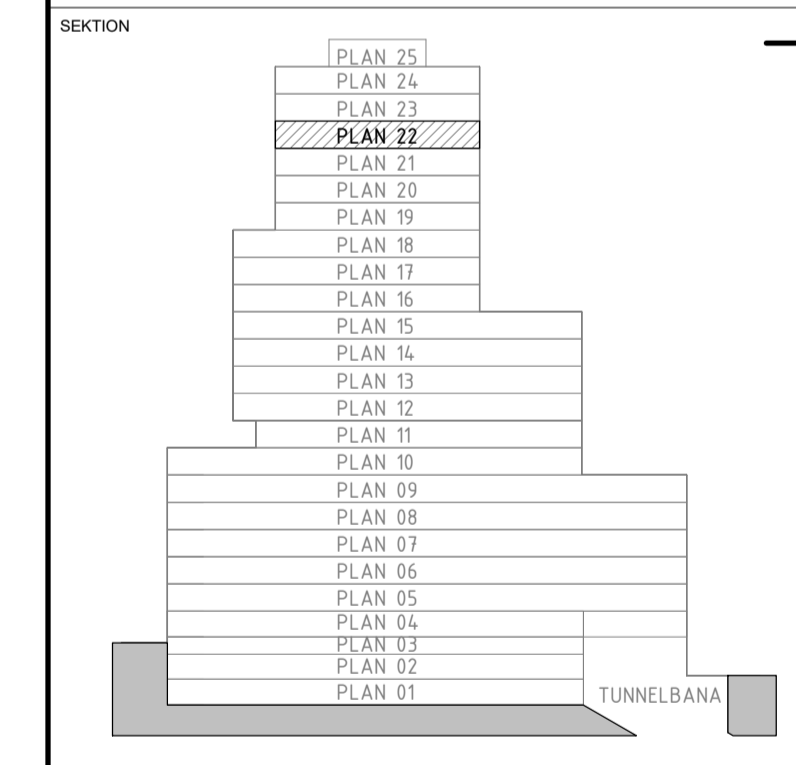
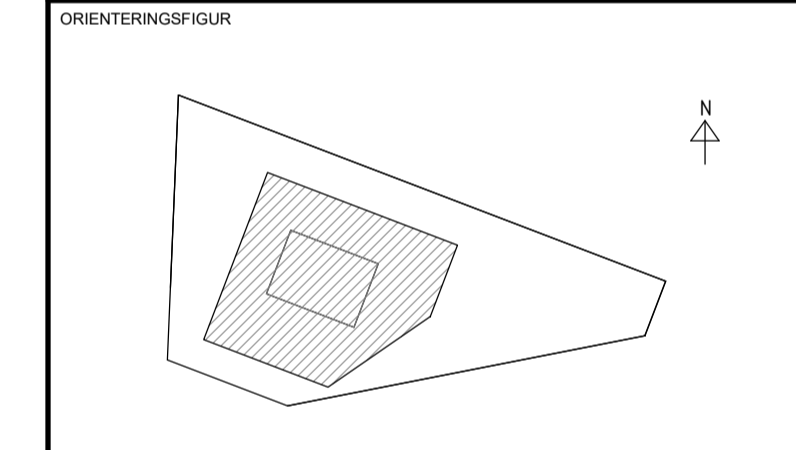

HANDLING		BYGGLÖVSHANDLING	
DATUM	211209	GODKÄND AV	JOHAN CASSELBRANT
PROJEKTNAMN	SICKLA STATIONSHUS		
OMRADE	3300 SICKLA		
PROJEKTNUMMER	121570	ADRESS	SMEDJEGATAN 25
DIARENUMMER	-	FASTIGHET	83:42
DISCIPLIN	A1	FÖRETAG	KANOZI ARKITEKTER AB
UPPDRAGSNUMMER	ALSS0001	SKRAPAD AV	MARTIN G. MAGNUSSON
TELEFON	08-22 18 90	KONTAKTPERSON	JONAS OTTOSSON
BYGGNADSVÄRK	330601	PLUSHÖJD (RH 2000)	+94,950 (FG)
VÄNINGSPLAN	220	VÄNINGSDEL	-
DELOMRADE	-	DELOMRADE	-
SYSTEM	401 - SAMMANSATT HUS, PLANER		
REGISTRATIONS	KONTOR		
RITNINGSKATEGORI	PLAN	SKALA	1:100
HANDLINGSNUMMER	A1-400-1-330601-220-BL	FORMAT	A1
ÄNDRING			

FÖRKLARINGAR

FÖRKLARINGAR OCH FÖRESKRIFTER SE RITNING A1-400-1-330601-010-BL. ÖVRIGA HANDLINGAR SE HANDLINGSFÖRTECKNING.

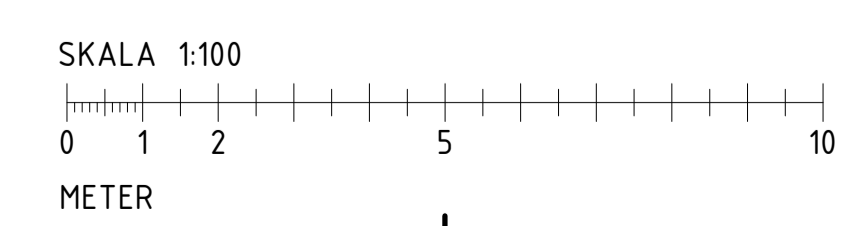

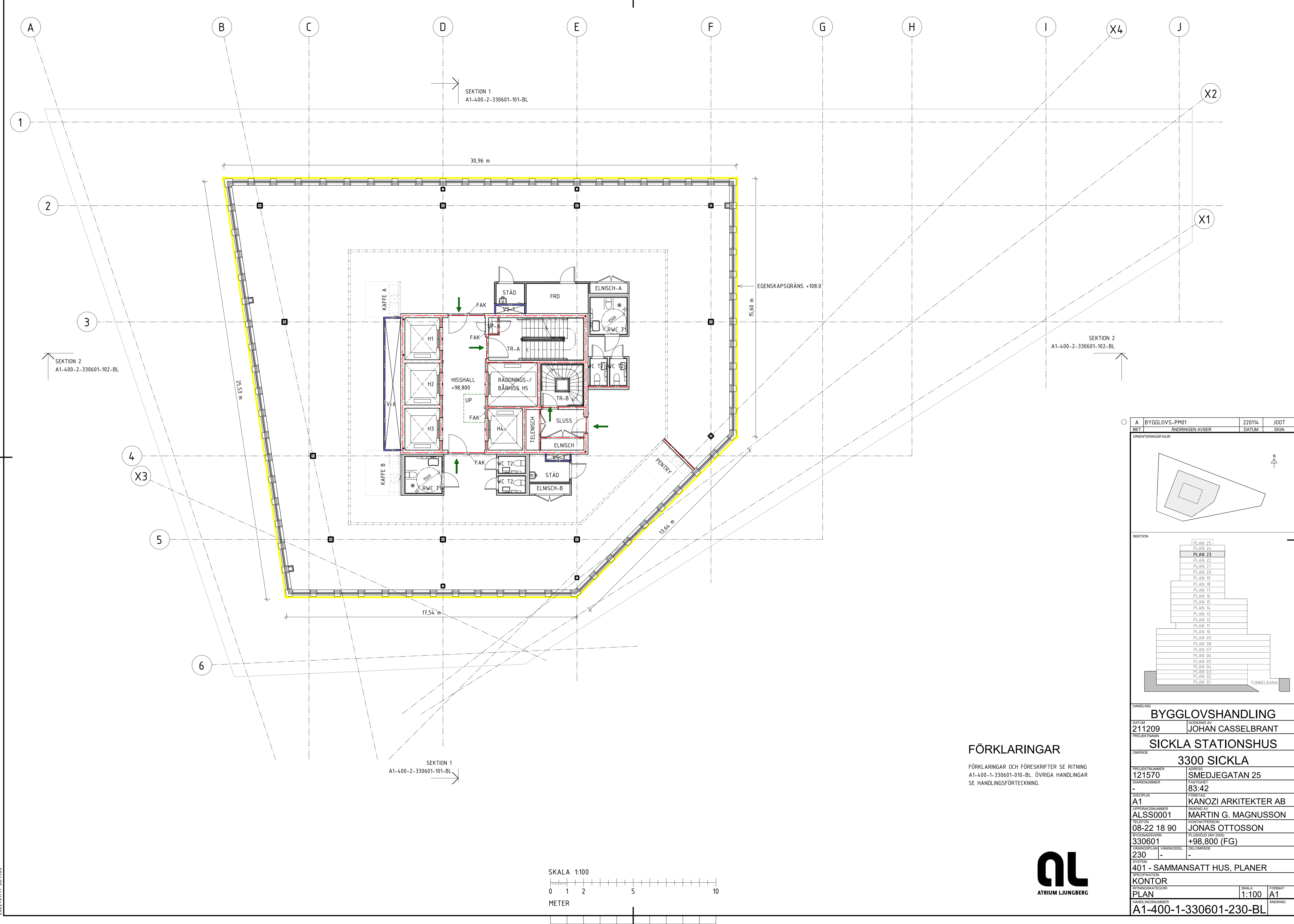

A	BYGGLÖVS-PM01	220114	JOOT
BET	ÄNDRINGEN AVSER	DATUM	SIGN

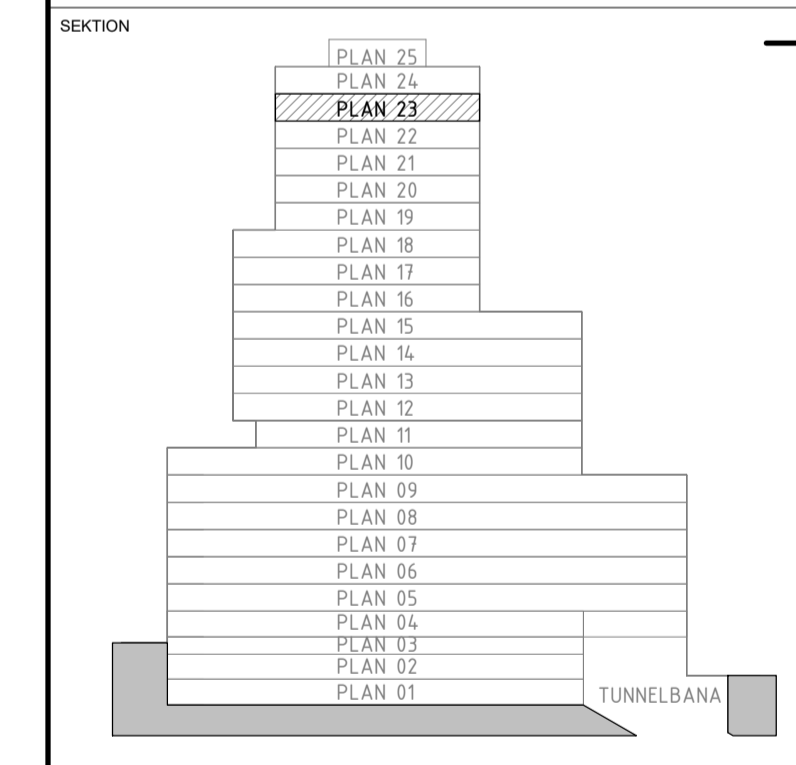
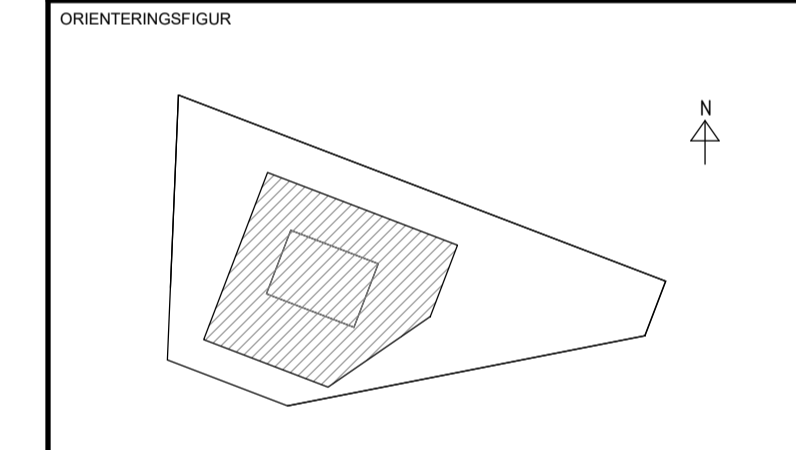

HANDLING		BYGGLÖVSHANDLING	
DATUM	211209	GRANSKAD AV	JOHAN CASSELBRANT
PROJEKTNAMN	SICKLA STATIONSHUS		
OMRADE	3300 SICKLA		
PROJEKTNUMMER	121570	ADRESS	SMEDJEGATAN 25
DIARENUMMER	-	FASTIGHET	83:42
DISCIPLIN	A1	FÖRETAG	KANOZI ARKITEKTER AB
UPPDRAGSNUMMER	ALSS0001	SKRAPAD AV	MARTIN G. MAGNUSSON
TELEFON	08-22 18 90	KONTAKTPERSON	JONAS OTTOSSON
BYGGNADSVÄRK	330601	PLUSHÖJD (RH 2000)	+98,800 (FG)
VÄNINGSPLAN	230	VÄNINGSDEL	-
DELOMRADE	-	DELOMRADE	-
SYSTEM	401 - SAMMANSATT HUS, PLANER		
REGISTRATIONS	KONTOR		
RITNINGSKATEGORI	PLAN	SKALA	1:100
HANDLINGSNUMMER	A1-400-1-330601-230-BL	FORMAT	A1
ÄNDRING			

FÖRKLARINGAR

FÖRKLARINGAR OCH FÖRESKRIFTER SE RITNING A1-400-1-330601-010-BL. ÖVRIGA HANDLINGAR SE HANDLINGSFÖRTECKNING.

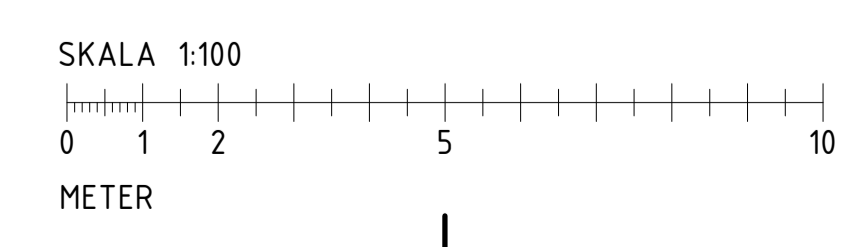

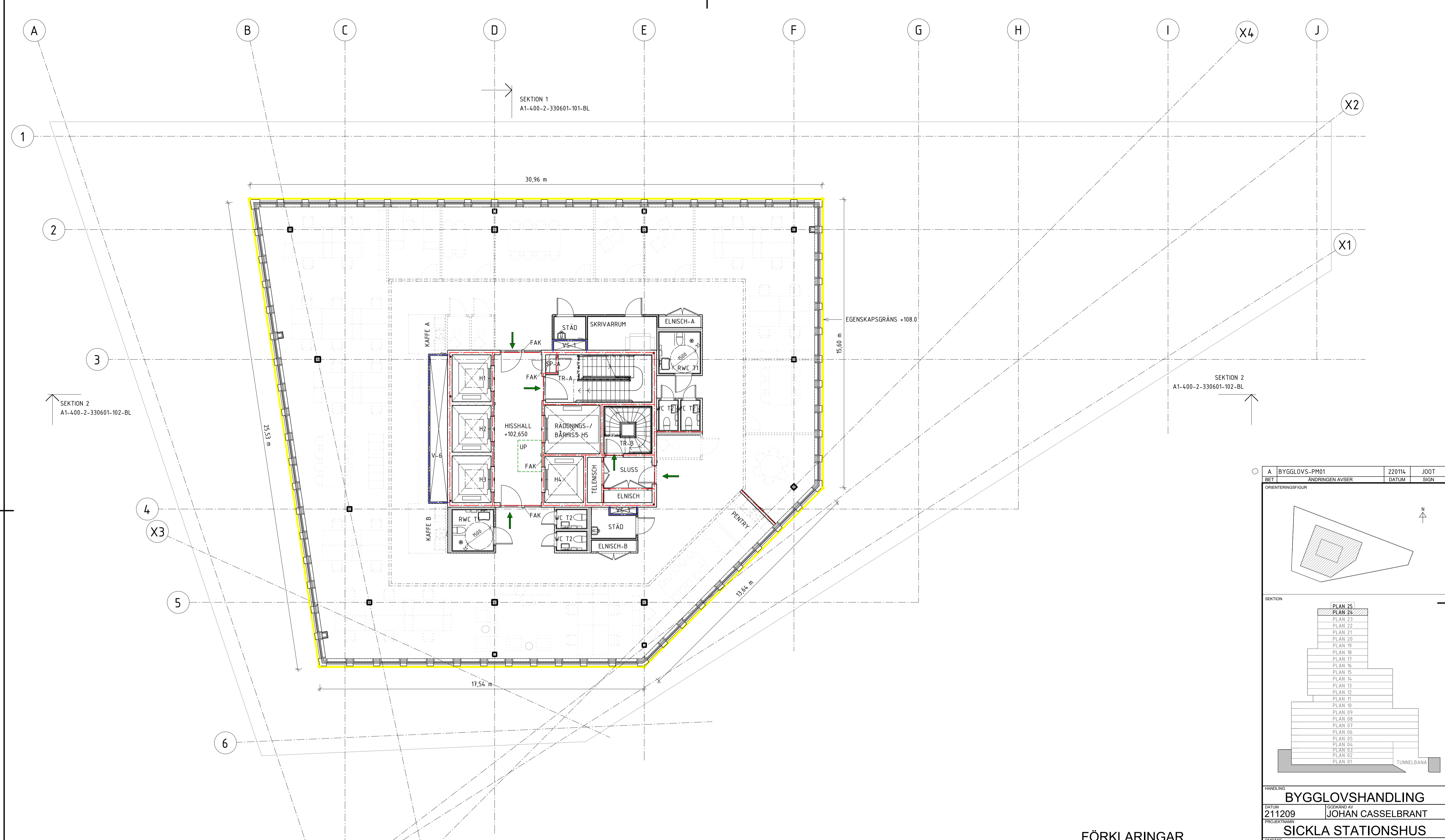

A	BYGGLÖVS-PM01	220114	JOOT
BET	ANDRINGEN AVSER	DATUM	SIGN

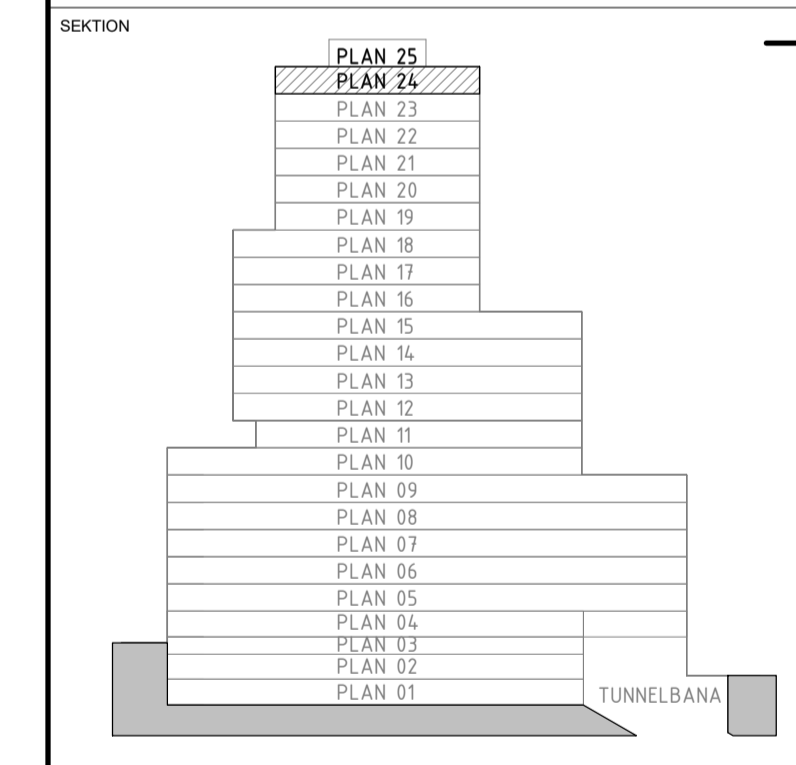
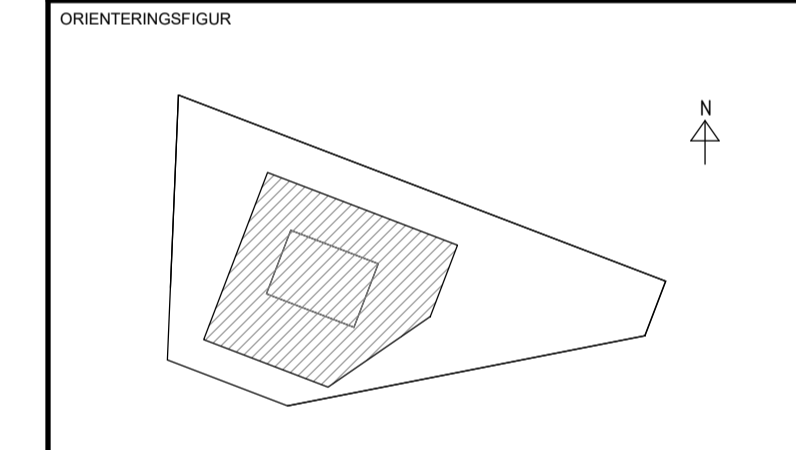

HANDLING		BYGGLÖVSHANDLING	
DATUM	211209	GODKÄND AV	JOHAN CASSELBRANT
PROJEKTNAMN	SICKLA STATIONSHUS		
OMRADE	3300 SICKLA		
PROJEKTNUMMER	121570	ADRESS	SMEDJEGATAN 25
DIARENUMMER	-	FASTIGHET	83:42
DISCIPLIN	A1	FÖRETAG	KANOZI ARKITEKTER AB
UPPDRAGSNUMMER	ALSS0001	SKAPAD AV	MARTIN G. MAGNUSSON
TELEFON	08-22 18 90	KONTAKTPERSON	JONAS OTTOSSON
BYGGNADSVÄRK	330601	PLUSHÖJD (RH 2000)	+102,650 (FG)
VÄNINGSPLAN	240	VÄNINGSDEL	-
DELOMRADE	-	DELOMRADE	-
SYSTEM	401 - SAMMANSATT HUS, PLANER		
REGISTRATIONS	KONTOR (TYPPAN)		
RITNINGSKATEGORI	PLAN	SKALA	1:100
HANDLINGSNUMMER	A1-400-1-330601-240-BL	FORMAT	A1
ANDRING			

FÖRKLARINGAR

FÖRKLARINGAR OCH FÖRESKRIFTER SE RITNING A1-400-1-330601-010-BL. ÖVRIGA HANDLINGAR SE HANDLINGSFÖRTECKNING.

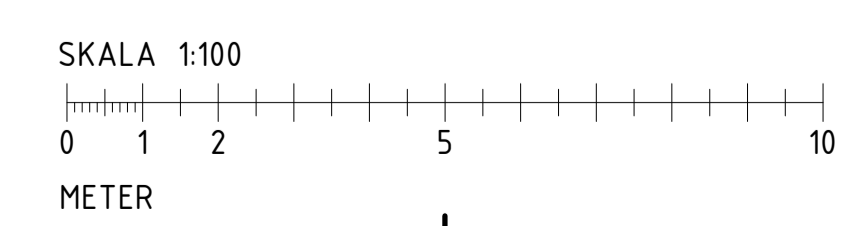

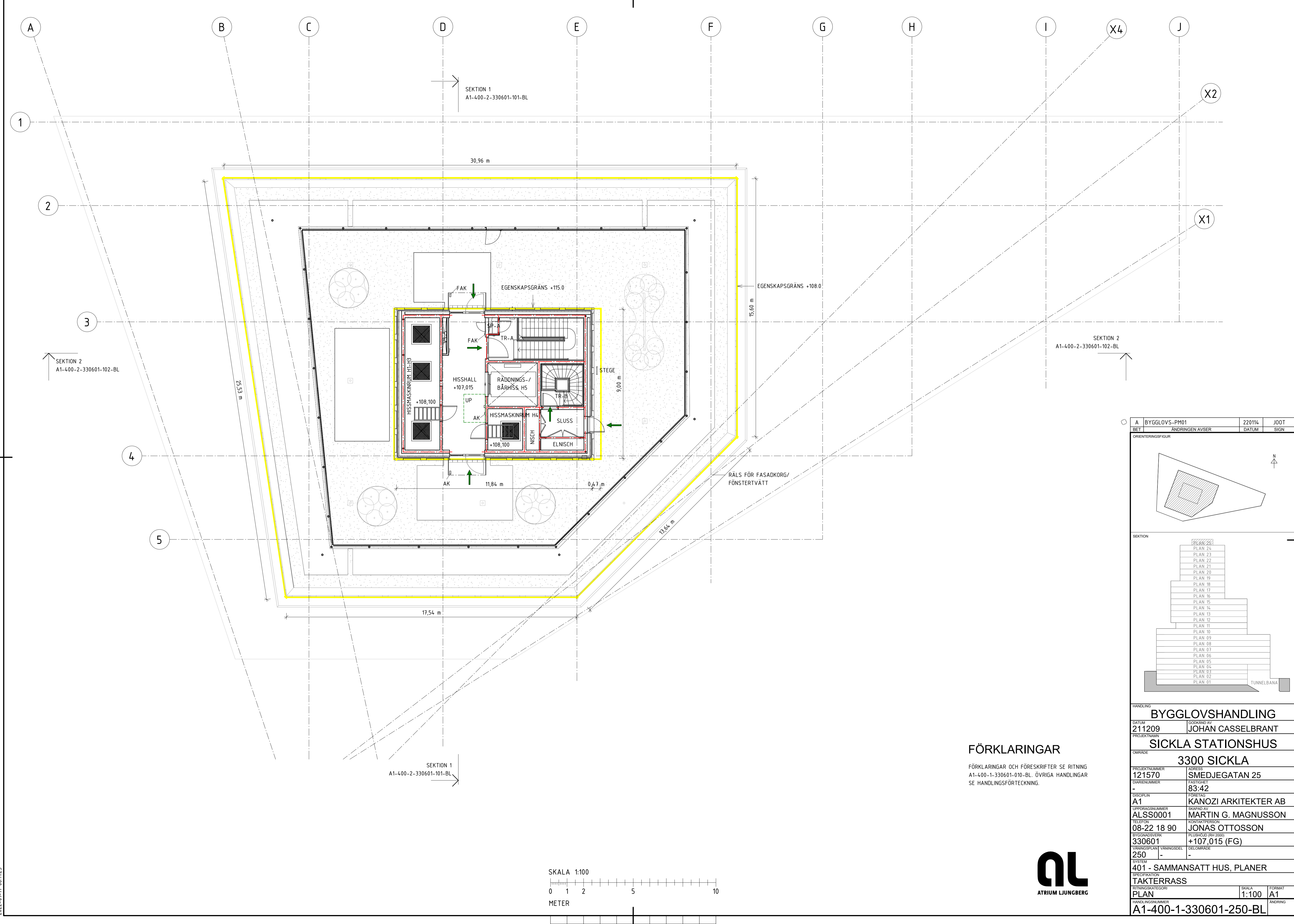

A	BYGGLÖVS-PM01	220114	JOOT
BET	ÄNDRINGEN AVSER	DATUM	SIGN
ORIENTERINGSFIGUR			
SEKTION			
HANDLING			
BYGGLÖVSHANDLING			
DATUM	GODKÄND AV		
211209	JOHAN CASSELBRANT		
PROJEKTNAMN			
SICKLA STATIONSHUS			
OMRADE			
3300 SICKLA			
PROJEKTNUMMER	ADRESS		
121570	SMEDJEGATAN 25		
DIARENUMMER	FASTIGHET		
-	83:42		
DISCIPLIN	FÖRETAG		
A1	KANOZI ARKITEKTER AB		
UPPDRAGSNUMMER	SKAPAD AV		
ALSS0001	MARTIN G. MAGNUSSON		
TELEFON	ARBETSTID		
08-22 18 90	JONAS OTTOSSON		
BYGGNADSVÄRK	PLUSHÖJD (RH 2000)		
330601	+107,015 (FG)		
VÄNINGSPLAN	VÄNINGSDEL	DELOMRADE	
250	-	-	
SYSTEM			
401 - SAMMANSATT HUS, PLANER			
REGISTRATIONS			
TAKTERRASS			
RITNINGSKATEGORI	SKALA	FORMAT	
PLAN	1:100	A1	
HANDLINGSNUMMER	ÄNDRING		
A1-400-1-330601-250-BL			

FÖRKLARINGAR

FÖRKLARINGAR OCH FÖRESKRIFTER SE RITNING A1-400-1-330601-010-BL. ÖVRIGA HANDLINGAR SE HANDLINGSFÖRTECKNING.

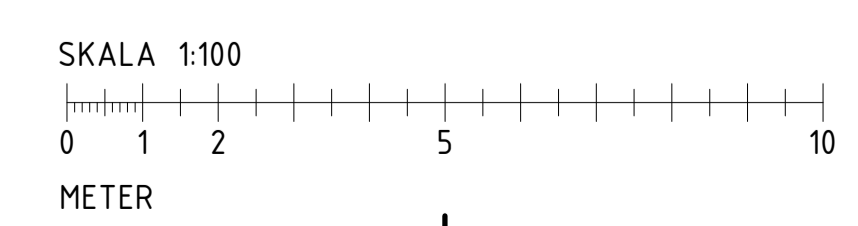

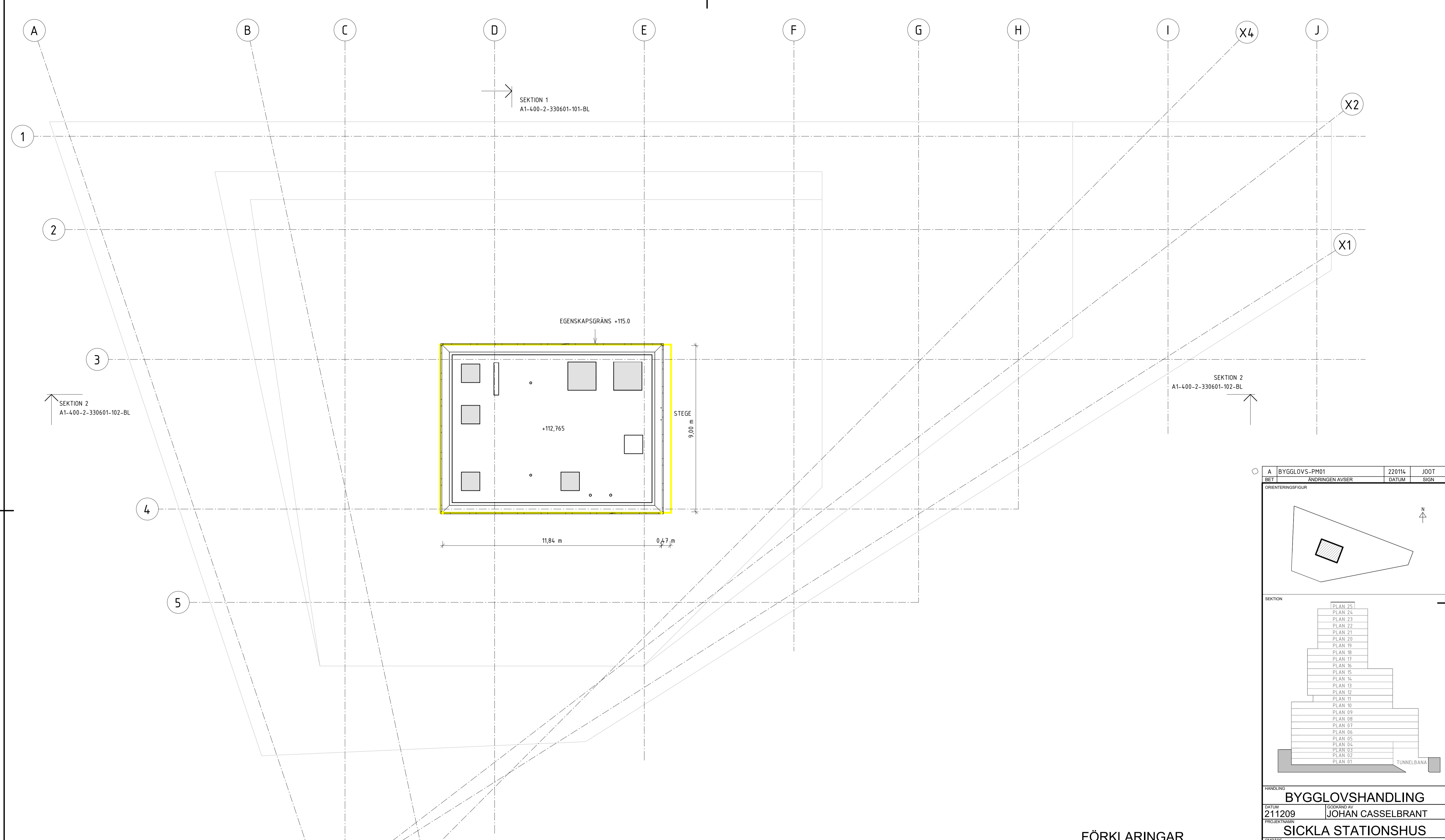

SEKTION 1
A1-400-2-330601-101-BL

FÖRKLARINGAR

FÖRKLARINGAR OCH FÖRESKRIFTER SE RITNING
A1-400-1-330601-010-BL. ÖVRIGA HANDLINGAR
SE HANDLINGSFÖRTECKNING.

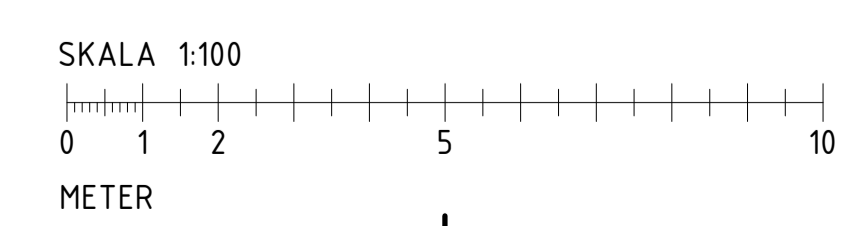

A	BYGGLÖVS-PM01	220114	JOOT
BET	ÄNDRINGEN AVSER	DATUM	SIGN
ORIENTERINGSFIGUR			
SEKTION			
HANDLING			
BYGGLÖVSHANDLING			
DATUM	GODKÄND AV		
211209	JOHAN CASSELBRANT		
PROJEKTNAMN			
SICKLA STATIONSHUS			
OMRADE			
3300 SICKLA			
PROJEKTNUMMER	ADRESS		
121570	SMEDJEGATAN 25		
DIARENUMMER	FASTIGHET		
-	83:42		
DISCIPLIN	FÖRETAG		
A1	KANOZI ARKITEKTER AB		
UPPDRAGSNUMMER	SKAPAD AV		
ALSS0001	MARTIN G. MAGNUSSON		
TELEFON	ARBETSTÄLLNING		
08-22 18 90	JONAS OTTOSSON		
BYGGNADSVÄRK	PLUSHÖJD (RH 2000)		
330601	+112,715 (FG)		
VÄNINGSPLAN	VÄNINGSDEL	DELOMRADE	
260	-	-	
SYSTEM			
401 - SAMMANSATT HUS, PLANER			
REGISTRATIONS			
TAKPLAN			
RITNINGSKATEGORI		SKALA	FORMAT
PLAN		1:100	A1
HANDLINGSNUMMER		ÄNDRING	
A1-400-1-330601-260-BL			

