

NACKA KOMMUN
Lantmäterienheten

Kartan upprättad: 2021-03-22
Av: Vibeke Waldemar
Granskad av: SF
Mätt av: VW

Fastighet	
Typ av karta	Karta A: Nybyggnadskarta
Adress	Kvarnholmsvägen 93 resp 104
Ärendenummer	210310-Nybyggnadskarta-IZ81

- Nacka Vatten och Avfall AB:s uppgifter:**
- Väg
 - Fastighetsgräns
 - Höjdhöjd
 - Skig
 - Strandlinje
 - GC-väg
 - Tunnel
 - Mur
 - Häck
 - Stämur
 - Plank/Staket/Stängsel
 - Rättighetsområde
 - Gemensamhetsområde
- PLANBESTÄMMELSER**
- Användningsgräns
 - Egenskapsgräns
- VA-UPPGIFTER**
- Vattenledning
 - Svavelsyraledning
 - Tryckledning, spill
 - Regnvattenledning
 - Ledning ur drift
- Arbetsfixer**
- Arbetsfix
 - Fomminne
 - Barträd
 - Lövträd
 - Trappa
 - Gränspunkt
 - Markhöjd
 - Sockelhöjd
 - Höjd Färdigt Golv

- Gränspunkter
- mm = omräknad
- mm = rör i mark
- db = dubbel berg
- rb = rör i berg
- rb = rör i grotting
- sb = staketstolpe
- sa = spik i asfalt

Samfälligheter/Gemensamhetsanläggningar inskrivna i Lantmäteriets fastighetsregister: GA:158

Rättigheter inskrivna i Lantmäteriets fastighetsregister (OBS: Det kan finnas rättigheter som inte är inritade i kartan samt som ligger utanför området) :uppgifter saknas i fastighetsregistret

Arbetsfix: hörn på elskåp +34,69 m samt spik i asfalt +32,80 m

Markhöjder är karterade från laserskannad flygdatabild gjord år 2016 och har noggrannhet i höjdlid: 5 cm på hårdgjorda ytor och 10 cm på övriga ytor. Noggrannhet i plan: 15 cm. Markhöjder i grönt är inmätta på plats och har noggrannhet i höjdlid: 2-5 cm och i plan: 1-2 cm. Nivåkurvorna är ingen exakt redovisning av höjden och bör inte användas vid detaljprojektering områdena, så viss osäkerhet råder kring markhöjder och nivåkurvor

Markdetaljer såsom murar etc är karterade från flygfoto och kan inte användas för detaljplanering.

Vid schaktning och andra markarbeten hänvisas till ledningskollen.se

Det är användarens ansvar att kvalitetskontrollera koordinatförteckningen

Gällande planer

Plantyp, planamn, aktbeteckning, lagakraftsdatum

Detaljplan, DPS70, 0182K-2015/61, 2015-07-22

Planbestämmelser ritas enbart in på aktuell fastighet. Stämmer fastigheten med gällande fastighetsplan eller tommindelning FINNS EJ

Fastighetens areal: enl. Lantmäteriets fastighetsreg.733, resp 1108m²

Bygghandling: nybyggnation av flerbostadshus

Skala i A3: 1:400

Kartan är giltig i två år från det datum då den upprättats. Kartans detaljer får inte ändras!

Koordinatsystem
SWEREF 99 18 00 Höjdsystem RH2000

OBS! Planbestämmelser som anges i kartan skrivs in som de står angivna i planen, i dess befintliga höjdsystem. Eventuell omräkning kan behöva göras för att karta och planbestämmelser ska vara i samma höjdsystem. Skillnaden mellan RH00 och RH2000 är +0,524m.

Fastighet: Sicklaön 38:38 och 38:39

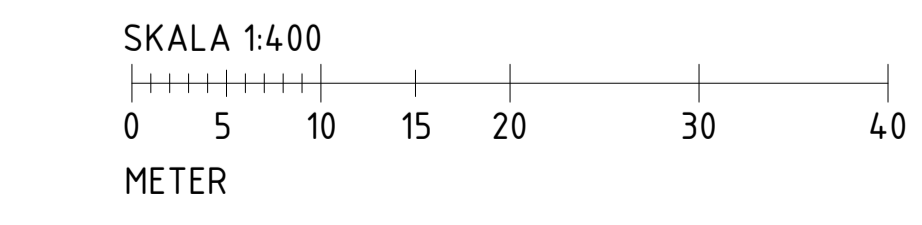

BET	ANDRINGEN AVSER	DATUM	SIGN
-----	-----------------	-------	------

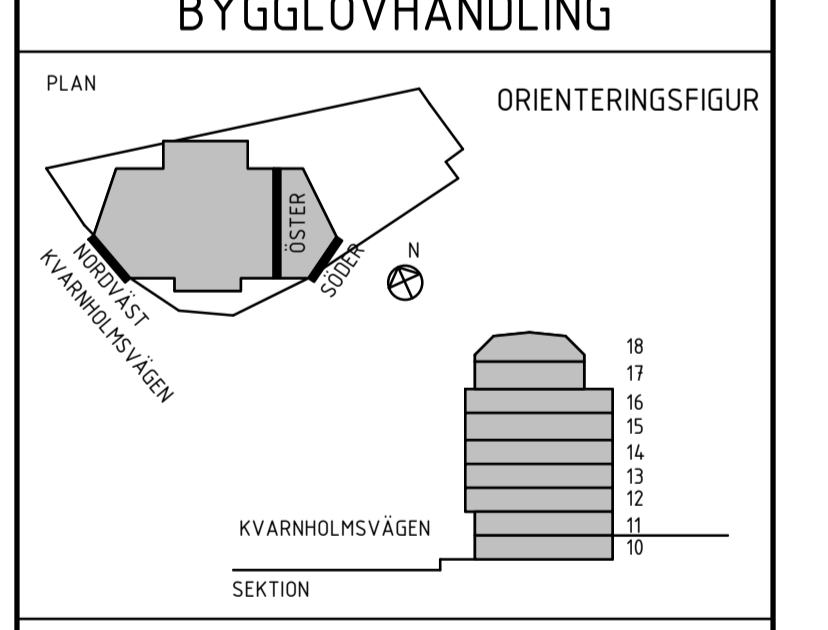

PEAB

FASTIGHET OCH PROJEKTNAMN
0-HUSEN HUS 1
SICKLAÖN 38:38

A	TOTAL Arkitektur och Urbanism AB	tel.08-441 36 00
K	SLB AB	tel.08-706 45 50
E	Elektrotråde Installation AB	tel.08-514 911 84
V	OTK Klimatinstallationer AB	tel.ofkab.se
VS	CSVK AB	tel.0721-64 64 66
B	Briab	tel.08-410 102 50

UPPDRAG NR 4455
DATUM 2022-01-21

BYGGLOVHANDLINGEN
Situationsplan
NYBYGGNADSKARTA

SKALA A3:1 1:400
A3 1:800

BYGGLOVHANDLINGEN
A-01-1-001

BET



BYGGLOVANSÖKAN AVSER DENNA FASTIGHET

- M4 ÖK + 00.00
- TS
- KST1-x
- KST2-x
- KST3-x
- NATURSTENBLOCK från platsen/TRAMPSTENAR I LEKYTA ELLER SOM INFORMELL SITTTEN Diameter 30-80 cm, $\frac{1}{2}$ under mark
- LYFTBARA KÄRL FÖR HUSHÅLLSAVFALL SOPHANTERING BOTTENTÖMMANDE "Molok Domino Plus 3m2" Art. Nr. xx-xxx (www.sansac.se) el. likvärdig. Kräver grundläggning 0,5 m under mark. 500 L Matavfall 2200 L Restavfall Cylinderläsning.
- TRÄD - NYTT
- SOLITÄR BUSKE - NYTT
- PL1
- PL2
- TR1
- P1
- P2
- P3
- P4
- P5
- BS
- T1
- T2
- BETONGFUNDAMENT BELYSNING
- M1 ÖK + 00.00
- M2 ÖK + 00.00
- M3 ÖK + 00.00
- M4 ÖK + 00.00
- HÄNVISNING TILL SEKTIONER, ELEVATIONER
- ANMÄRKNING: Koordinatsystem SWEREF 99 Höjdsystem: RH 2000
- Som underlag har bl a följande dwg-underlag använts: "Rättnan_LA_Funkia2005" inkommen 220208
- Som underlag har bl a följande pdf-underlag från brandkonsult använts: "Rättnan 13 - UTrymning mot innergård 210823" inkommen 210824
- EBBA BRAHE SKOLAN "L-30-P-01" inkommen 211018
- VERTIKALPLATSEN "L-30-P-01" inkommen 211013
- KVARNHOLMSVÄGEN "T0000270" inkommen 220118 "T0000271" inkommen 220118 Kvarnholmsvägen GH FU "L-30-P-01" inkommen 220223
- INMÄTNING "Inmätning vid Ö1 211213" inkommen 211213 "Ö1 inn berg 220202" inkommen 220202

- ### FÖRKLARINGAR
- FASTIGHETSGRÄNS, redovisad 1 m utanför egentlig gräns
 - FASTIGHETSGRÄNS
 - BEGRÄNSNINGSLINJE MARK
 - BYGGNAD
 - HUVUDENTRÉ
 - ÖVRIG ENTRÉ
 - BEGRÄNSNINGSLINJE OVAN MARK (BALKONG/TAK/PERGOLA)
 - BEF MARKHÖJD
 - MARKHÖJD
 - FG+00.00 FÄRDIG GOLVHÖJD
 - BEF HÖJDKURVA
 - FÖRESLAGEN NY HÖJDKURVA
 - BEF HÖJDKURVA SOM UTGÅR
 - BEF. BERGSKÄRNING
 - SLÄNT Slänthöjd resp slänthöjd.
 - LÅGLINJE FÖR VATTENAVRINNING
 - STUPRÖR (se A-handlingar och VA-handlingar)
 - FR1 FRIS AV SMÅGÅTSTEN - NOLLAD
 - SMG1 SMÅGÅTSTENSYTA AV SVENSK GRÅ GRANIT, TYP AVJA, BJÄRLÖV EL. LIKV., ÅTERVUNNEN OM MÖJLIGT, RÅKILAD.
 - SMG2 LIK SMG1, EJ RÅKILAD UTAN FLAMMAD.
 - A ASFALT
 - M1 ÖK + 00.00 M1 PLATSGJUTEN STÖDMUR AV BETONG (med murkrönshöjd) KULÖR: BETONG NATUR YTA: VERTIKALT SPÅRAD, TRÄSTRUKTUR Gjutis mot brädfod. Stående falsad spårpanel med fasade kanter, sågad yta. Täckande bredd 127 (22x145).
 - M2 ÖK + 00.00 M2 PLATSGJUTEN STÖDMUR AV BETONG (med murkrönshöjd) RADIESTÄLLD. RADIE LIKT GATA KULÖR: BETONG NATUR YTA: SLÄT
 - M3 ÖK + 00.00 M3 PLATSGJUTEN STÖDMUR AV BETONG (med murkrönshöjd) KULÖR: BETONG NATUR YTA: SLÄT

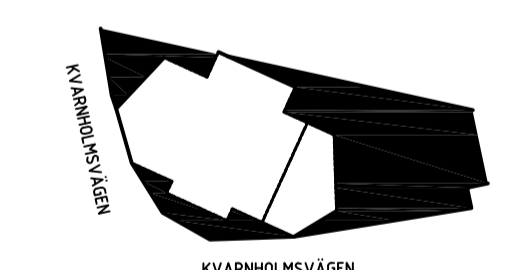
BET	ÄNDRINGEN AVSER	DATUM	SIGN
BYGGLOVHANDLING			
			
PEAB			
0-HUSEN HUS 1 SICKLAÖN 38:38			
A	TOTAL Arkitektur & Urbansom AB	08-441 36 00	
K	Sören Lundgren Bygghälsö AB	08-706 45 50	
V	DTK Klimatinstalkatener AB	070-644 99 93	
VA	RÅMBÖLL Sverige	010 - 615 40 37	
E	Elektrotrade Installation AB	08-514 911 84	
L	TOTAL Arkitektur & Urbansom AB	08-441 36 00	
4455	Thhä	Thhä	
2022-03-31	AnPa		
Markplanerings- och höjdsättningsplan			
SKALA A1 1:200 A3 1:400	REVISORER	BET	
	L16-1-101		

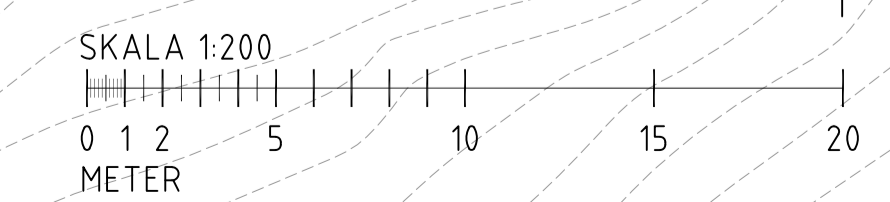

REF: \L53 systemhandling\modell\1_MODELLENER\L53_P_01_Förutsättningar.dwg
 \L53 systemhandling\modell\1_MODELLENER\L53_P_01_Höjdsättning och markplanering.dwg
 \L53 systemhandling\modell\1_MODELLENER\L53_P_01_Höjdsättning och markplanering.dwg
 \L53 systemhandling\modell\1_MODELLENER\L53_P_01_Markering och murar.dwg
 \L53 systemhandling\modell\1_MODELLENER\L53_P_01_Markering och murar.dwg

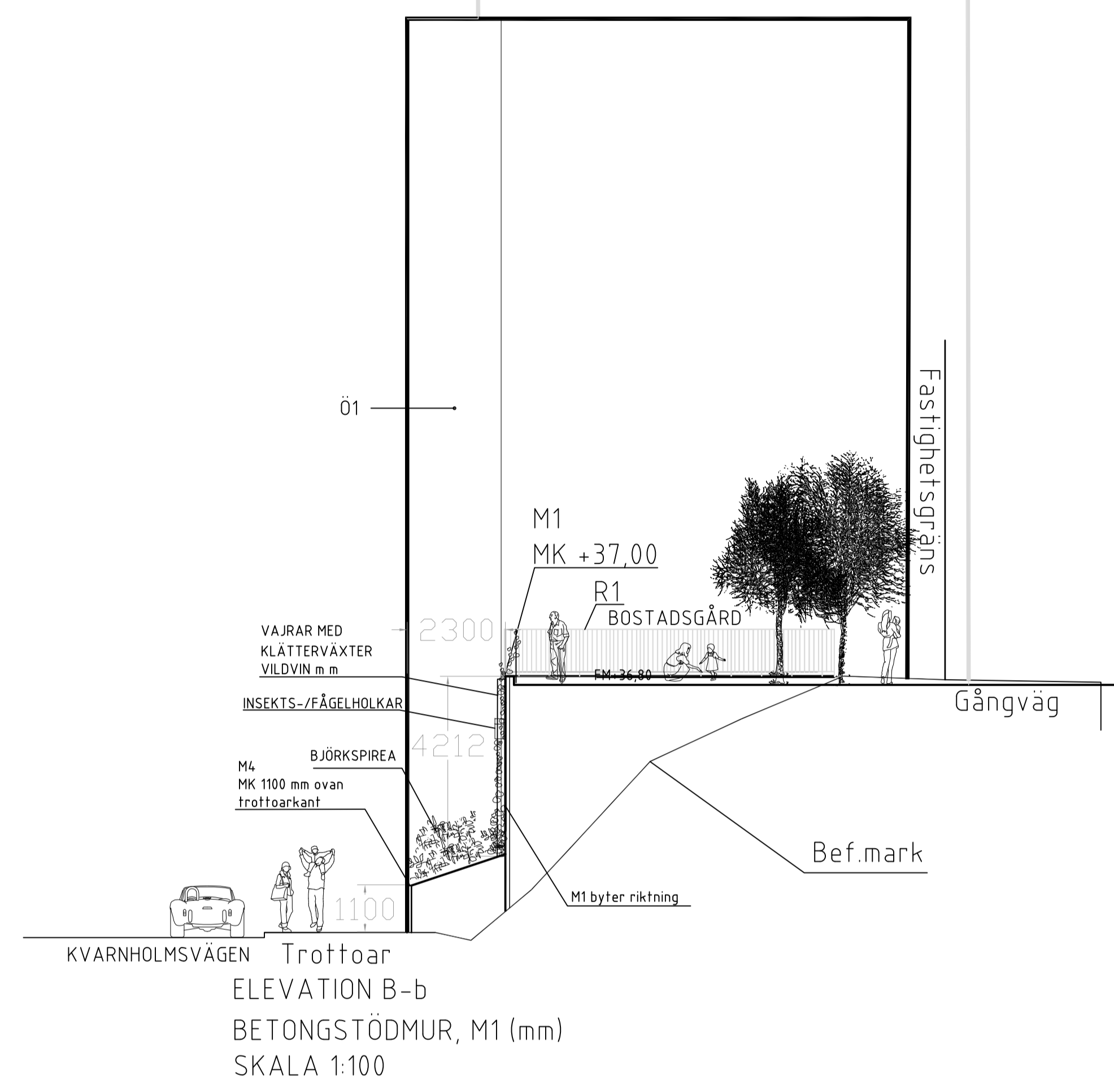
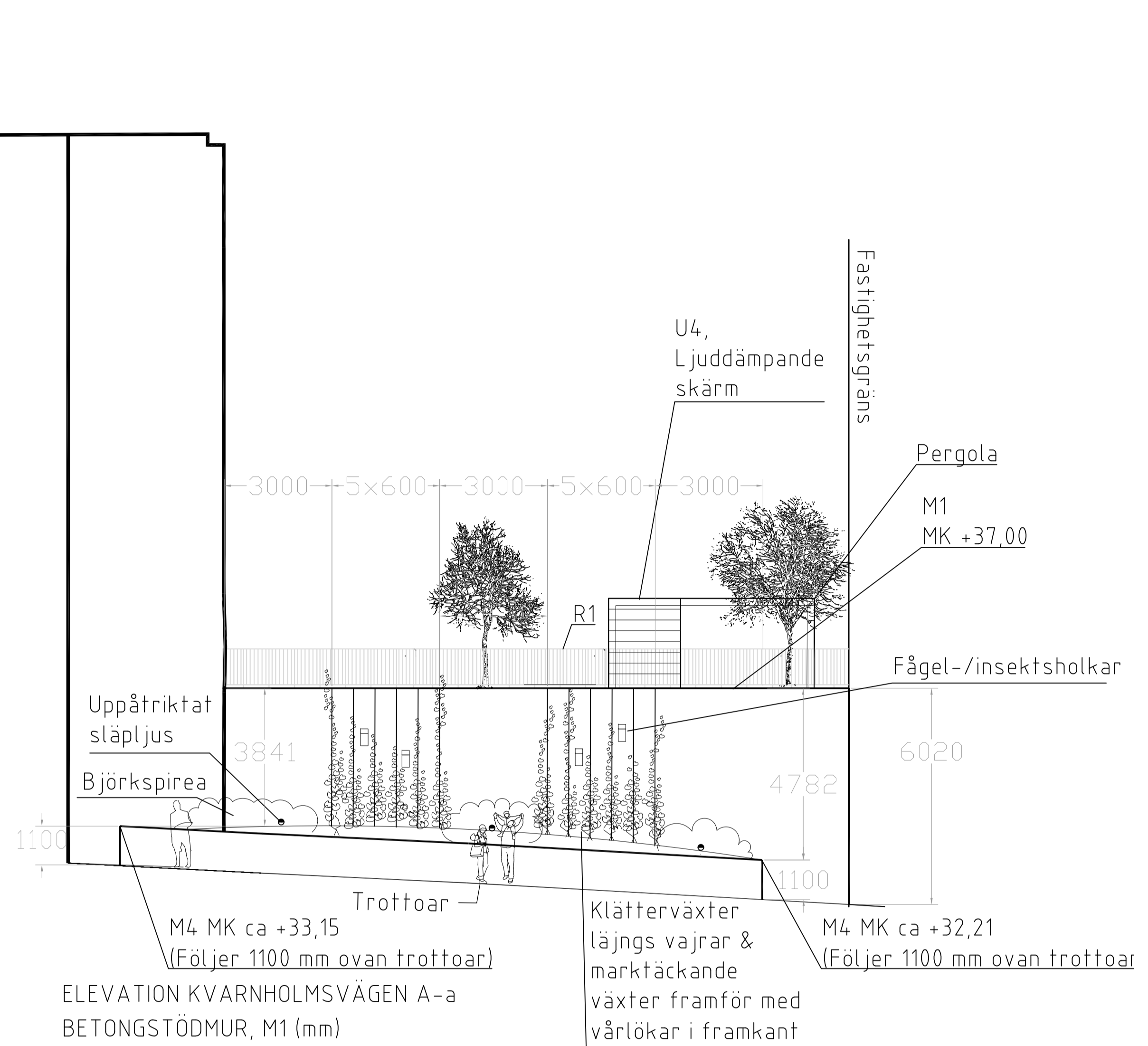

Hänvisning
Elevations- och sektionsmarkering
finns i markplaneringsplan, L16-1-101

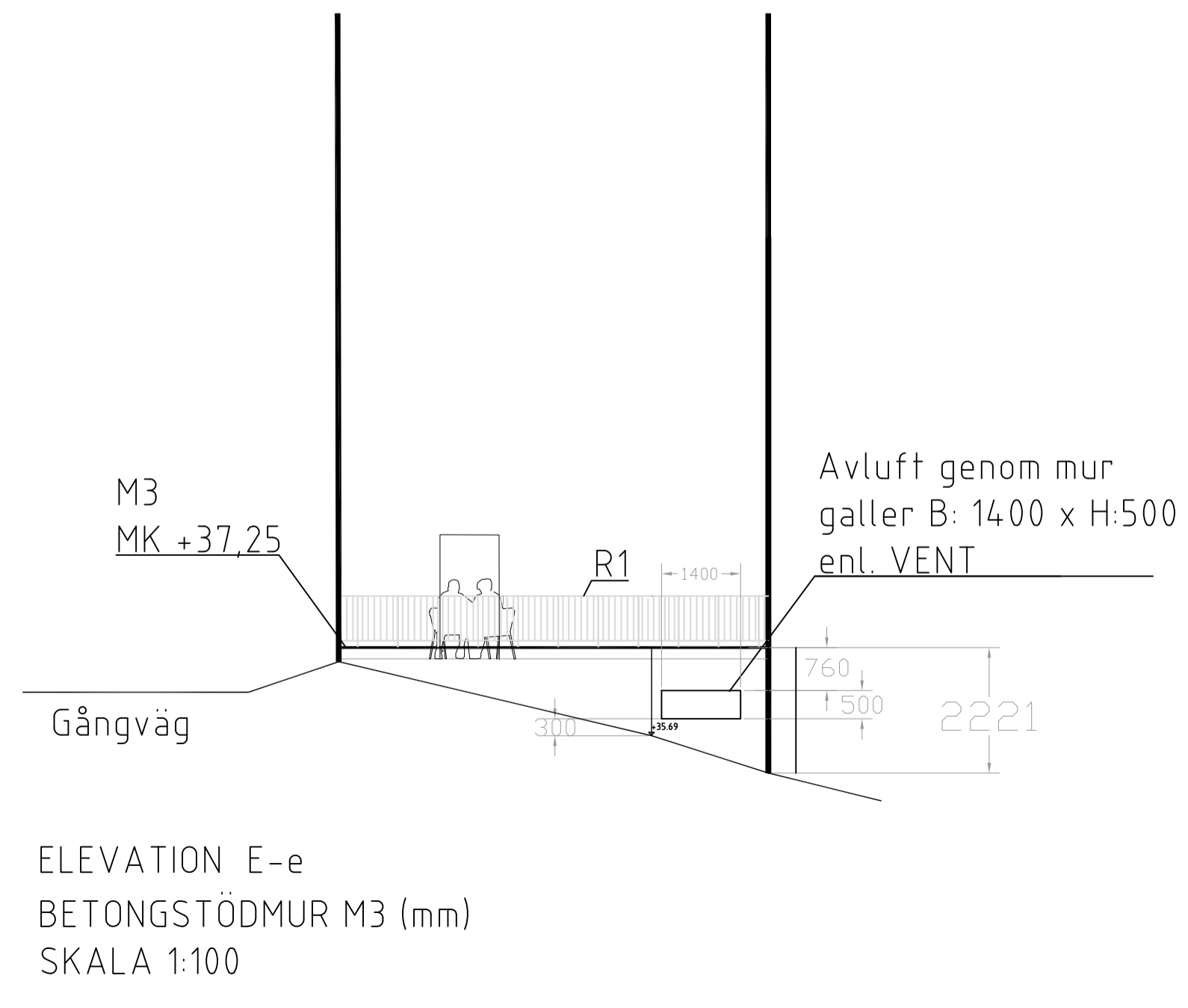
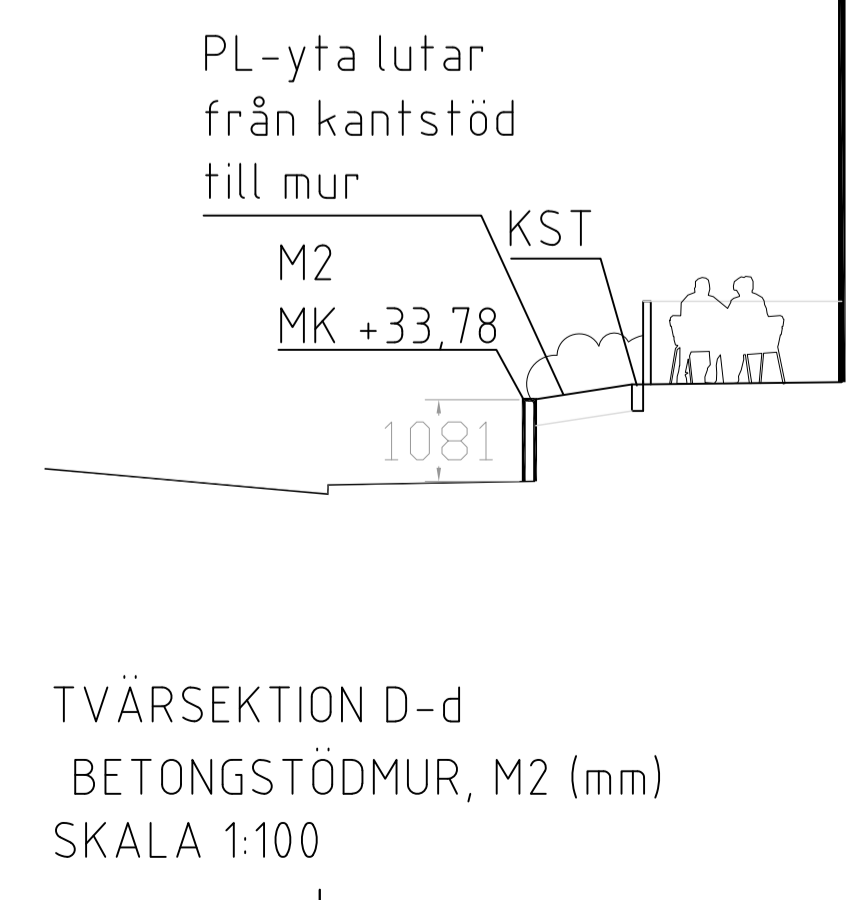
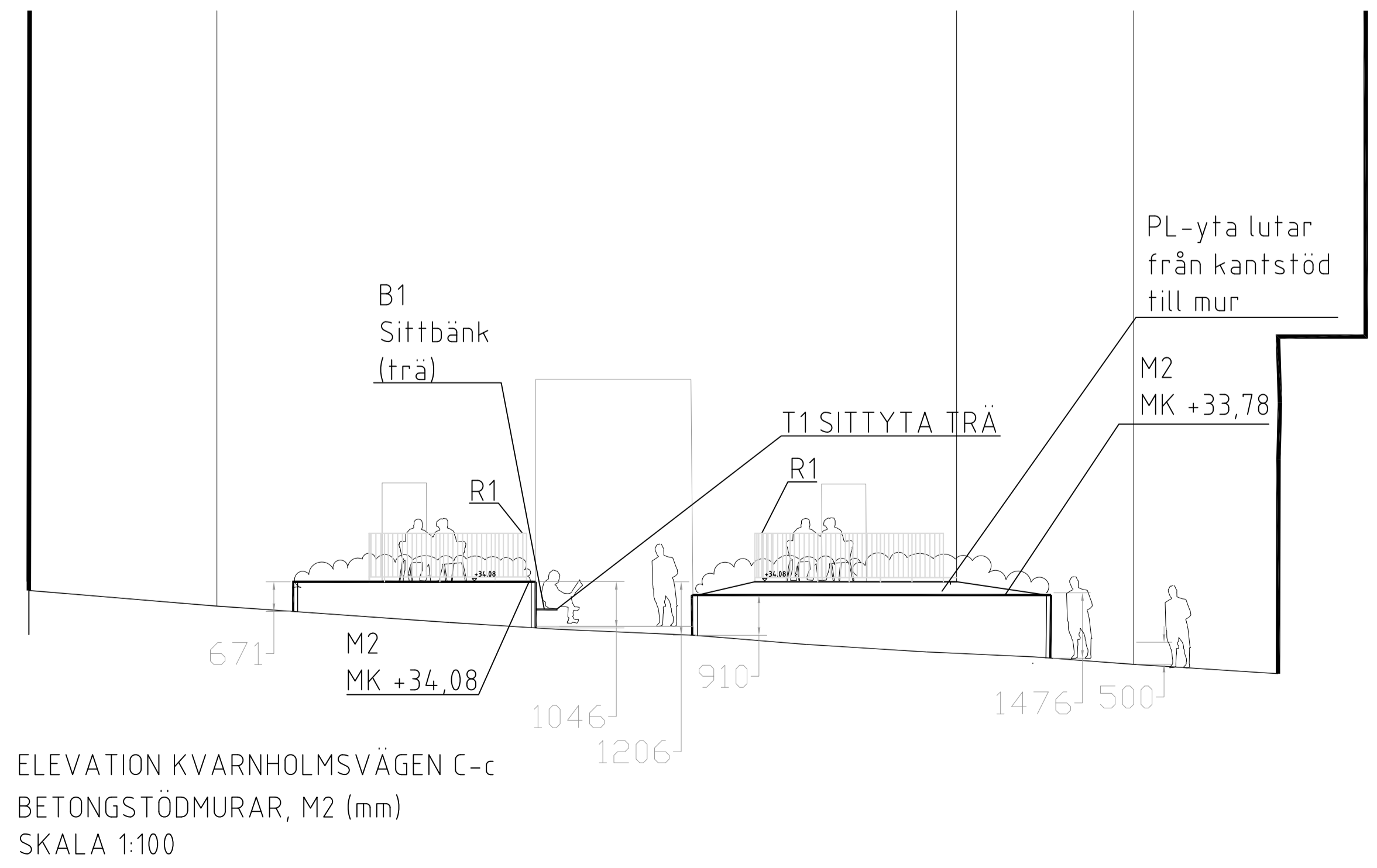

BET	ÄNDRINGEN AVSER	DATUM	SIGN
BYGGLOVHANDLING			
Ö-HUSEN HUS 1 SICKLAÖN 38:38			
A	TOTAL Arkitektur & Urbanism AB	08-441 36 00	
K	Sören Lundgren Bygghusult AB	08-706 45 50	
V	DTK Kåminstallatörer AB	070-644 99 93	
VA	RÅMBÖLL Sverige	010 - 615 40 37	
E	Elektrotrade Installation AB	08-514 911 84	
✗	TOTAL Arkitektur & Urbanism AB	08-441 36 00	
4455	ThHä/EmRo	ThHä	
2022-03-31	AnPa		
2022-03-31 Detaljer Elevation Murar			
SKALA	BYGGLOVNUMMER	BET	
A1 1:100 A3 1:200	L16-2-101	-	

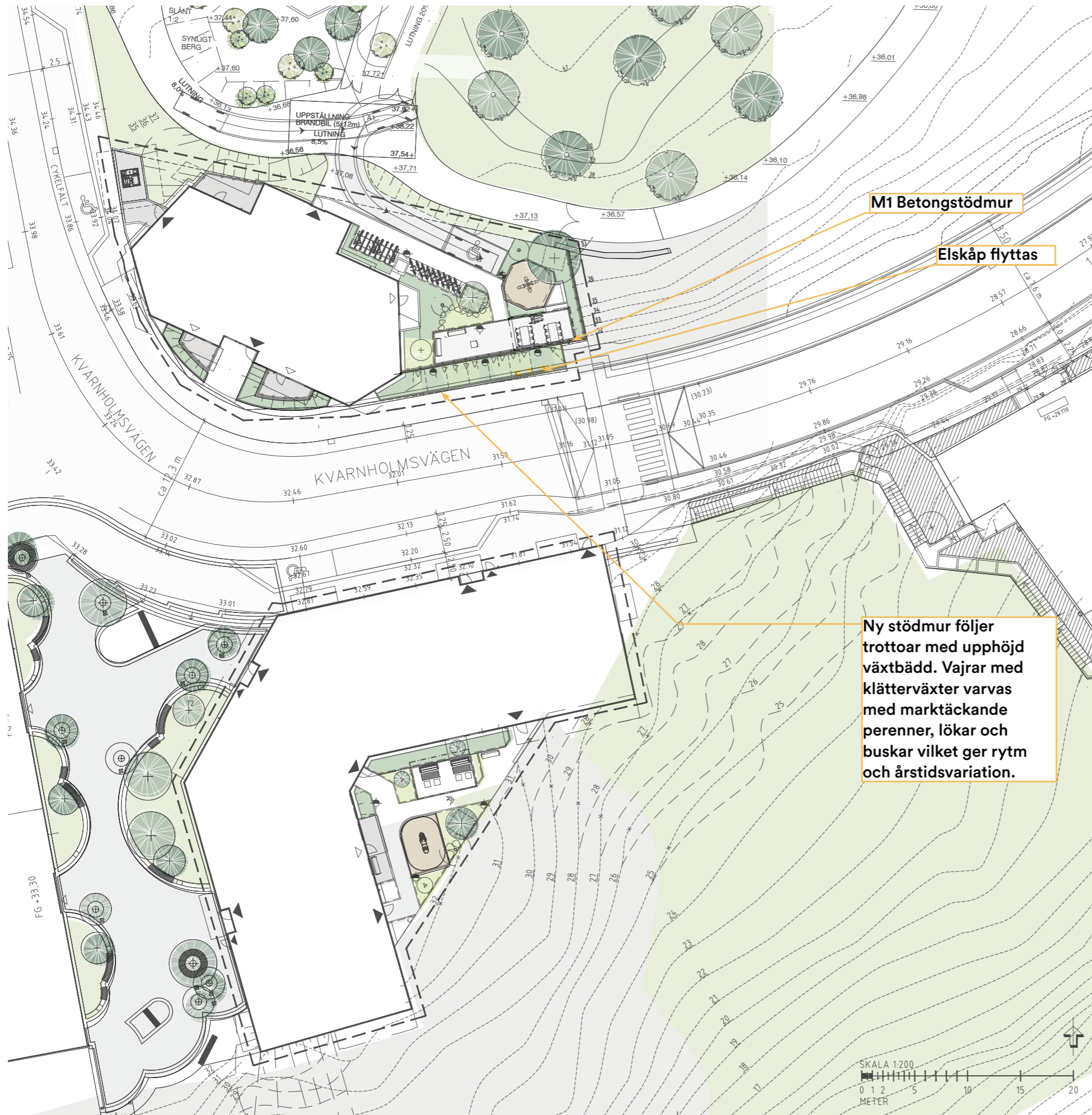

Spiraea betulifolia 'Tor'

Buskar, marktäckande perenner och klättrväxter skapar, tillsammans med uppåtriktad belysning, rytm och årstidsvariation.

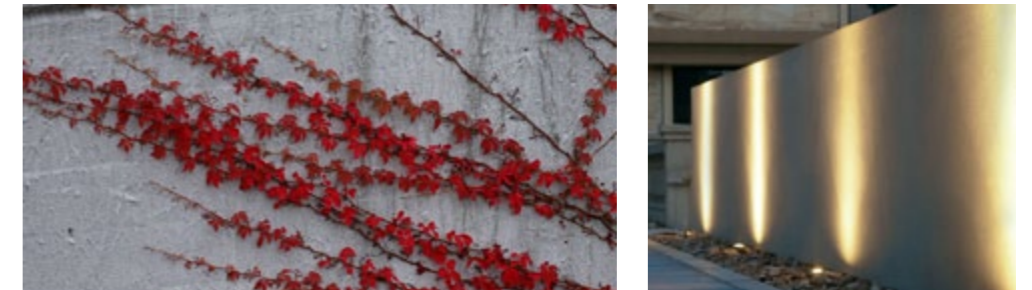

Vajersystem med klättrväxter såsom vildvin och murgröna.

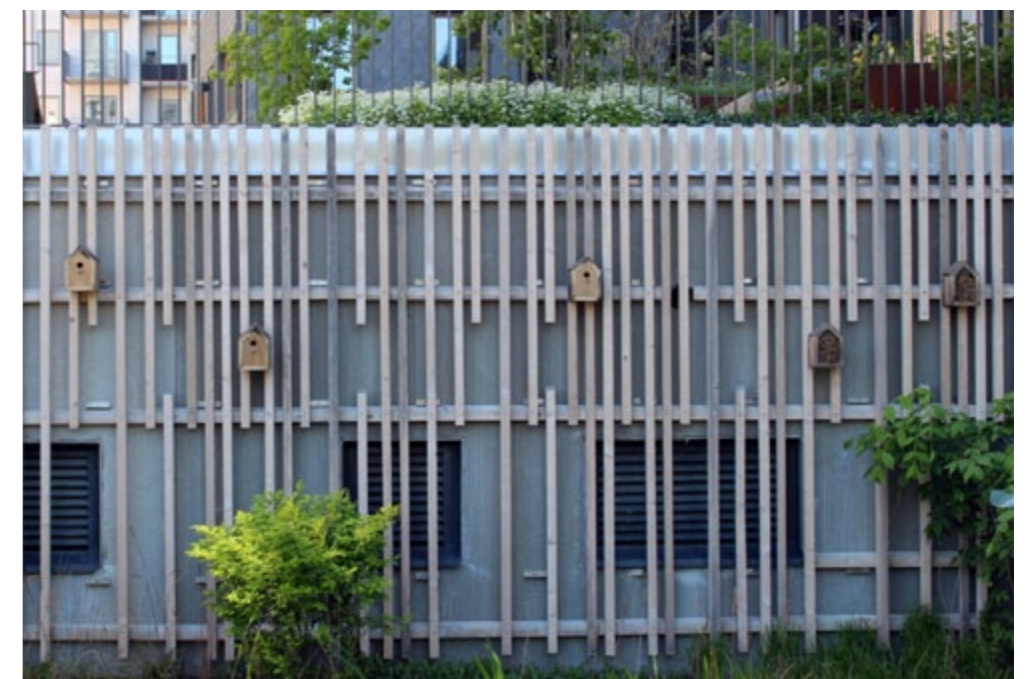

Integrera fågelholkar och insektshotell i M1-stödmuren

FK 220324

FÖRKLARINGAR

ALLA MÅTT I MM OM INGET ANNAT ANGES.
 PLUSHÖJDER ANGIVNA I HELA METER.
 HÖJDER ANGIVNA I RH2000.

P x, ... PUTSTYP ENL. FÖRESKRIFT
 PL x, ... PLÅTTYP ENL. FÖRESKRIFT
 NCS / RAL xx KULÖRBETEKNING ENL. KULÖRSYSTEM

FÖRESKRIFTER

FÖR PUTSARBETEN GÄLLER ATT PROVPUTSNING SKA SKE PÅ PLATS INNAN ARBETEN PÅBÖRJAS. PROV SKA VARA MINST 1 KVM OCH GÄLLA SAMTLIGA PUTSTYPER. TILL AVSTÄMNING AV PROV KALLAS ARKITEKT, BYGGHERRE OCH REPRESENTANT FÖR KOMMUNEN. ANGIVNA PUTSKULÖRER GÄLLER SOM LIKARE FÖR SLUTLIG AVSTÄMNING.

MATERIAL OCH KULÖRBESKRIVNING

BYGGDEL	MATERIAL/KULÖR
BTG-BETONG	SOCKEL I BETONG, SLÅT YTA KULÖR: NATURGRÅ
PL	PLÅT, GRÅVIT, RAL 9002
PUTS P1-PUTS1	STRUKTUR: RIVPUTS, FINKORNING KULÖR: VARMVIT, NCS S 1502-Y
P2-PUTS2	STRUKTUR: STÄNKPUTS, FINKORNING KULÖR: VARMVIT, NCS S 1502-Y
P3-PUTS3	STRUKTUR: SPIKRVEN KULÖR: LJUSGRÅ, NCS S 2002-Y

MATERIAL OCH KULÖRBESKRIVNING

BYGGDEL	MATERIAL/KULÖR
FÖNSTER	TRÄ/ALUMINIUM. FABR. LACKERAD KULÖR UTSIDA: GRÅVIT, RAL 9002 KULÖR INSIDA: VIT, NCS S 0500-N
TAKFÖNSTER	KULÖR UTSIDA: NCS S 5502-Y
BGL	BRANDGASLUCKA
VG	VENTGALLER
GK	GRANITKERAMIK, LJUSGRÅ
PLÅTTAK	BANDTÄCKNING, ANTRACITMATT, MÖRK SILVERMETALLIC, RAL 9007
SR	STUPRÖR, GRÅVIT, RAL 9002
DF	DILLATIONSFOG, ÖPPEN RÖRESEFOG MED BOTTNINGSLIST I GALVANISERAT STÅL

BALKONGRÄCKEN OCH FRONTER
 VARIERAT UTFÖRANDE I FYRA TYPER:

PL1	PERFORERAD PLÅT PERFORERINGSGRAD 40%
PL2	PERFORERAD PLÅT PERFORERINGSGRAD 60%
PL3	TÄT PLÅT
PR	PINNÄRÄCKE
BS	BALKONGSKÄRM, PERFORERAD PLÅT, PERFORERINGSGRAD 60%
TR	TÄTT RÄCKE, AKRYLATSKIVA BAKOM FRONT

MÖNSTER SKA VARA ÖVERLAPPANDE MED VERTIKAL BETONING. TYPERNA SKA FÖREKOMMA JÄMNT FÖRDELAT ÖVER FASADEN.
 PL1 OCH PL2 FÖREKOMMER I RÄCKESHÖG SAMT VÅNINGSHÖG VARIANT.

ÖVERLIGGARE, FRONTER OCH BÄRVERK,
 KULÖR: GRÅVIT, RAL 9002

BALKONGUNDERSIDOR MÅLAS I KULÖR: NCS S 1502-Y

HÄNVISNINGAR

PLÅNER, SE RITNING: A-40-1-110 -119
 SEKTIONER, SE RITNING: A-40-2-101
 YTTERVÄGGSSNITT, SE RITN A-42-6-001



GÄLLER SIDOR,
 UNDERTAK SAMT
 OMFATTNING KRING
 INDRAGEN ENTRÉ

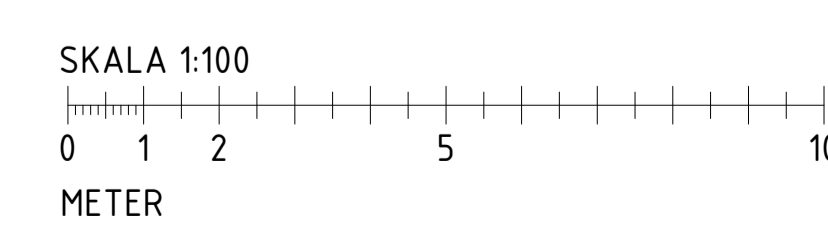
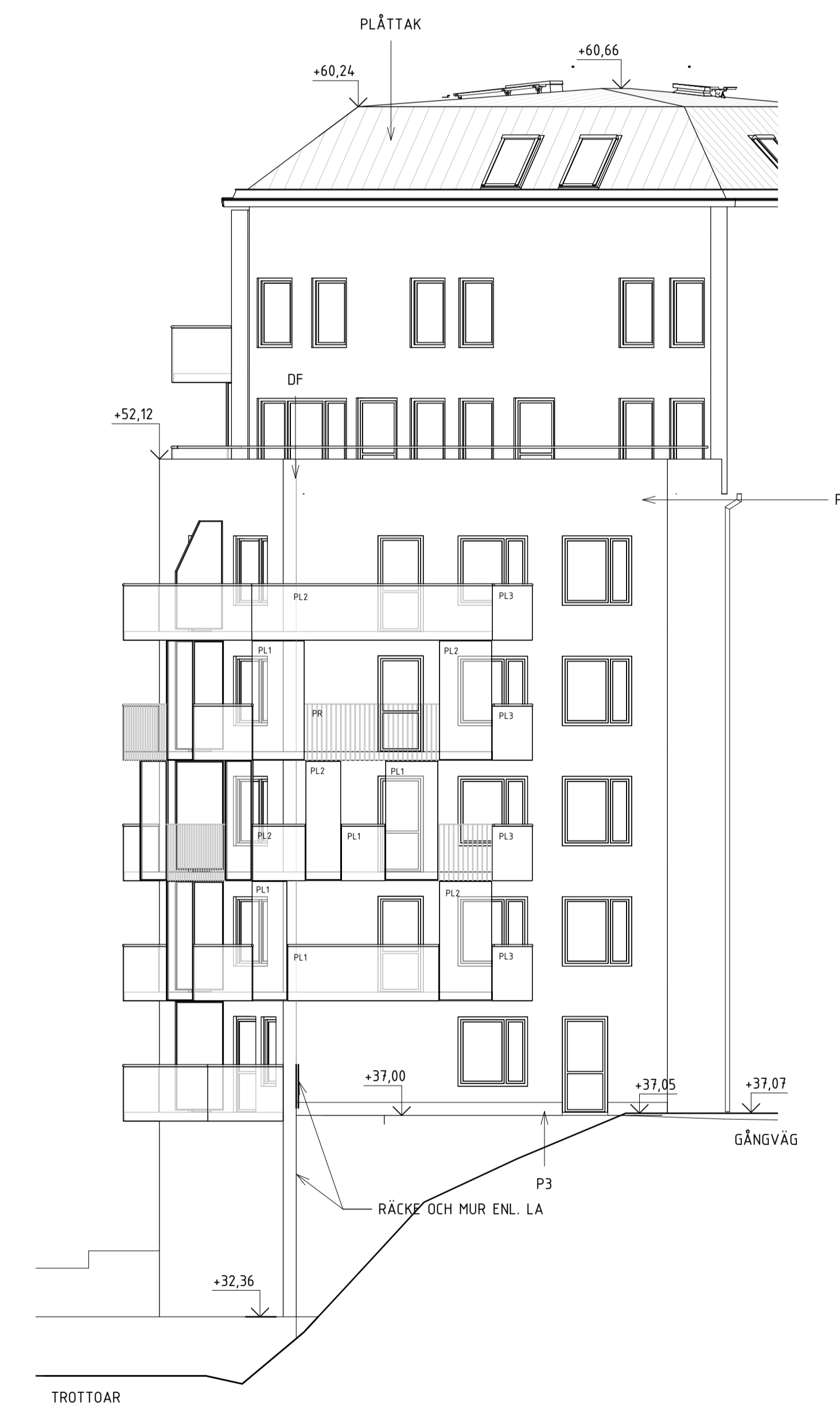

BET	ANDRINGEN AVSER	DATUM	SIGN
BYGGLOVHANDLING			
PLAN		ORIENTERINGSGIFUR	
PEAB			
FASTIGHET OCH PROJEKTNÄMNET Q-HUSEN HUS 1 SICKLAÖN 38:38			
A	TOTAL Arkitektur och Urbanism AB	tel:08-441 36 00	
K	SLB AB	tel:08-706 45 50	
E	Elektrotrade Installation AB	tel:08-514 911 84	
V	OTK Klimatinstallationer AB	tel:070-644 99 93	
VS	CSVK AB	tel:0721-64 64 66	
B	Briab	tel:08-410 102 50	
LUPPENS NR 4455	BITAD/KONSTRUERAD AV NiAi	MARKGÖRARE NiAi	
DATUM 2022-03-11	REVISORER AnPa		
RITNINGENS INNEHÅLL Fasadritning HUS 01, FASADER 1			
SKALA A1/A3 A1 1:100 A3 1:200	RITNINGENS NR A-40-3-101	BET	

HÄNVISNINGAR

ALLA MÅTT I MM OM INGET ANNAT ANGES.
 PLUSHÖJDER ANGIVNA I HELA METER.
 HÖJDER ANGIVNA I RH2000.

FÖRKLARINGAR, FÖRESKRIFTER,
 MATERIAL- OCH KULÖRBESEKRVNING,
 SE RITN A-40-3-101

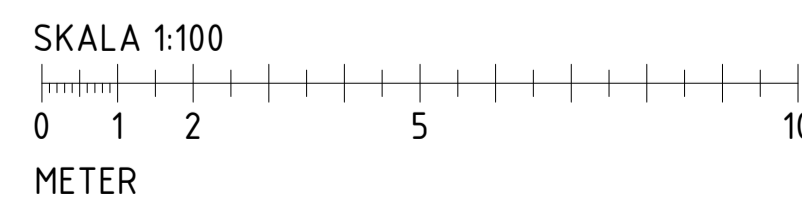
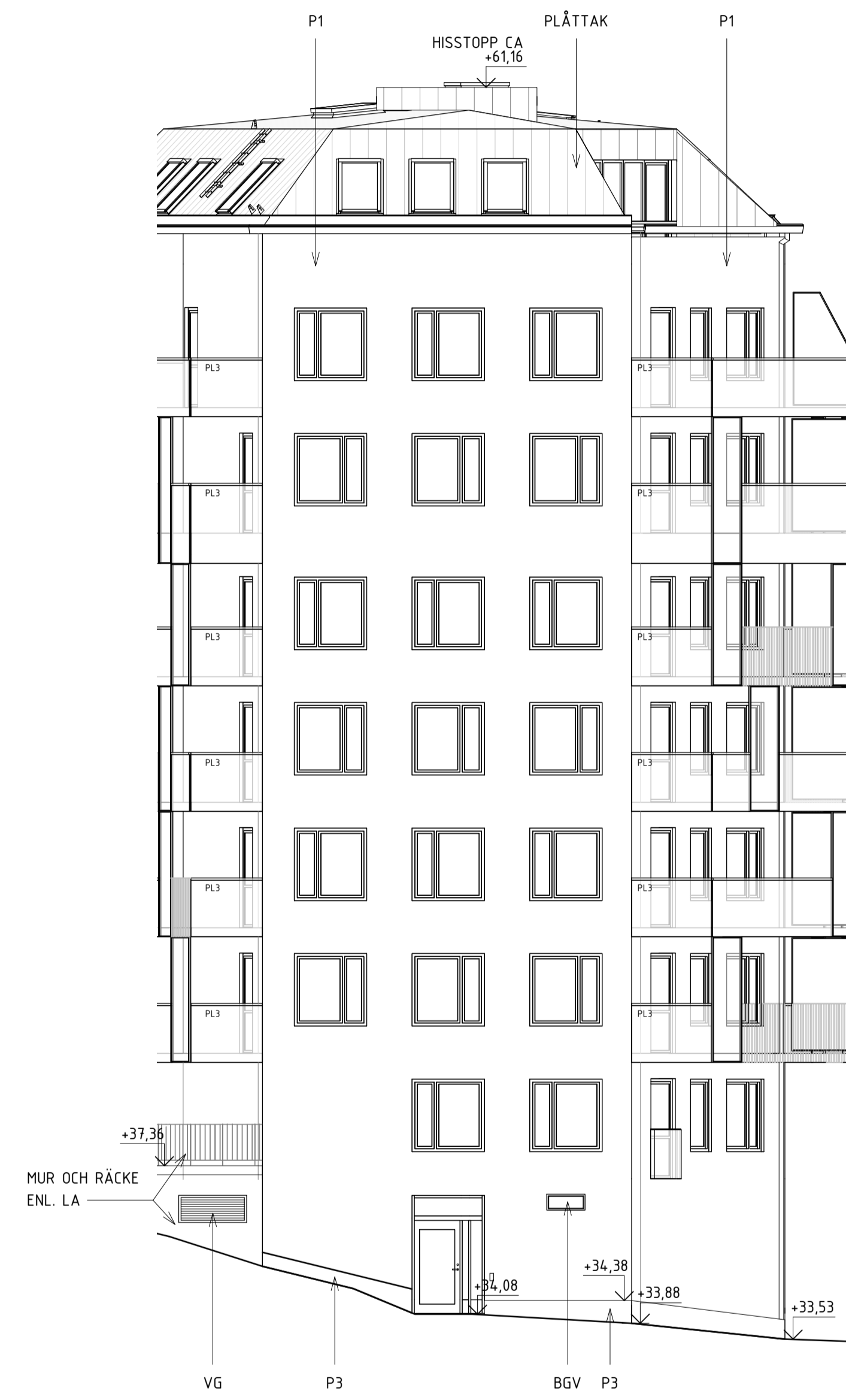

BET	ÄNDRINGEN AVSER	DATUM	SIGN
BYGGLOVHANDLING			
PLAN		ORIENTERINGSGIFUR	
PEAB			
FASTIGHET OCH PROJEKTNÄMNET Q-HUSEN HUS 1 SICKLAÖN 38:38			
A	TOTAL Arkitektur och Urbanism AB	tel.08-441 36 00	
K	SLB AB	tel.08-706 45 50	
E	Elektrotrade Installation AB	tel.08-514 911 84	
V	OTK Klimatinstallationer AB	tel.070-644 99 93	
VS	CSVK AB	tel.0721-64 64 66	
B	Briab	tel.08-410 102 50	
LUPPNUMMER 4455	BYGGLÖVHÄNSERAD AV NiAi	MARKGIVARE NiAi	
DATUM 2022-03-11	ANSVARIG AnPa		
RITNINGENS INNEHÅLL Fasadritning HUS 01, FASADER 2			
SKALA A3/A3 A1 1:100 A3 1:200	RITNINGNUMMER A-40-3-102	BET	

HÄNVISNINGAR

ALLA MÅTT I MM OM INGET ANNAT ANGES.
 PLUSHÖJDER ANGIVNA I HELA METER.
 HÖJDER ANGIVNA I RH2000.

FÖRKLARINGAR, FÖRESKRIFTER,
 MATERIAL- OCH KULÖRBESKRIVNING,
 SE RITN A-40-3-101

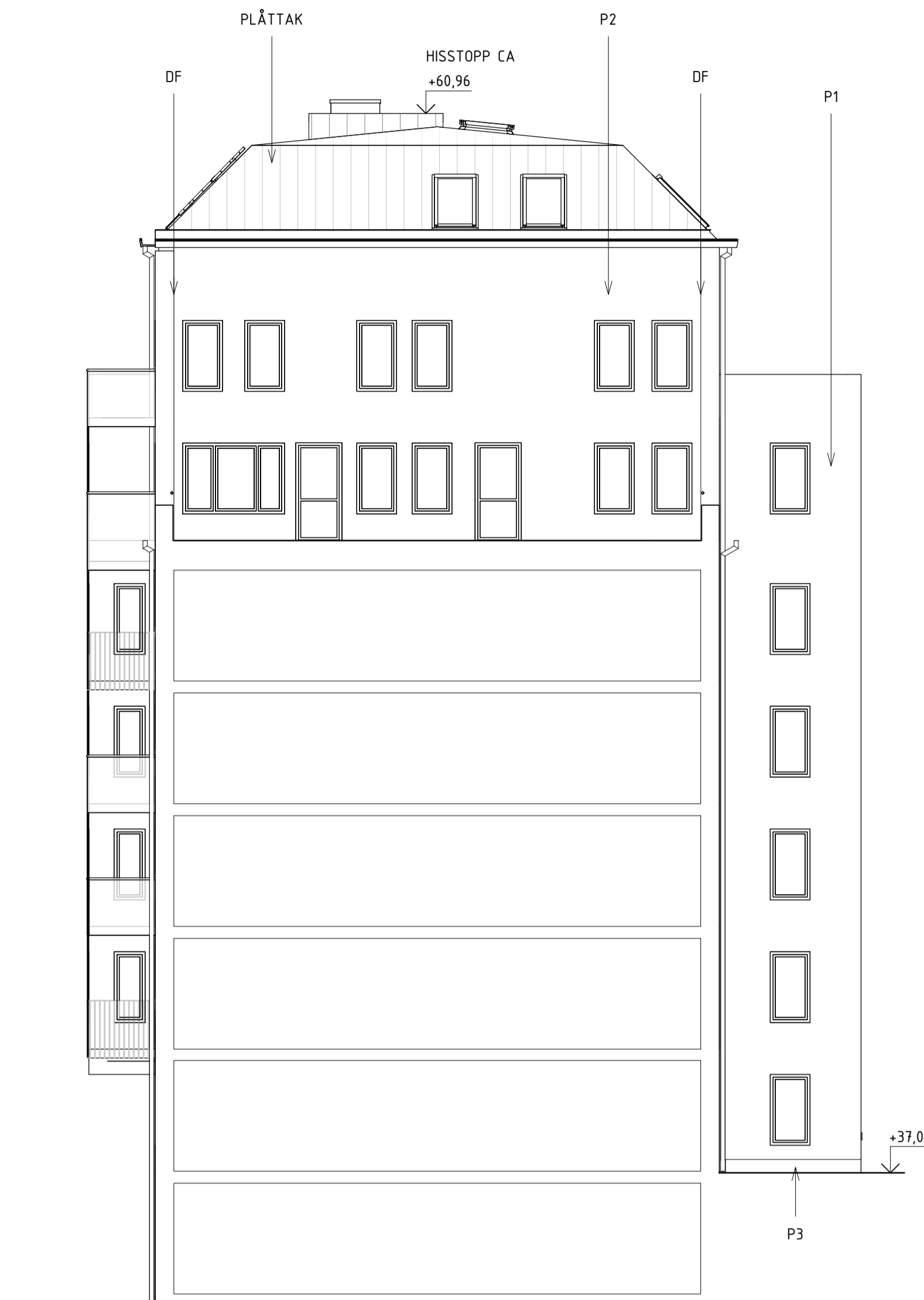

FASAD MOT ÖSTER - TERRASS

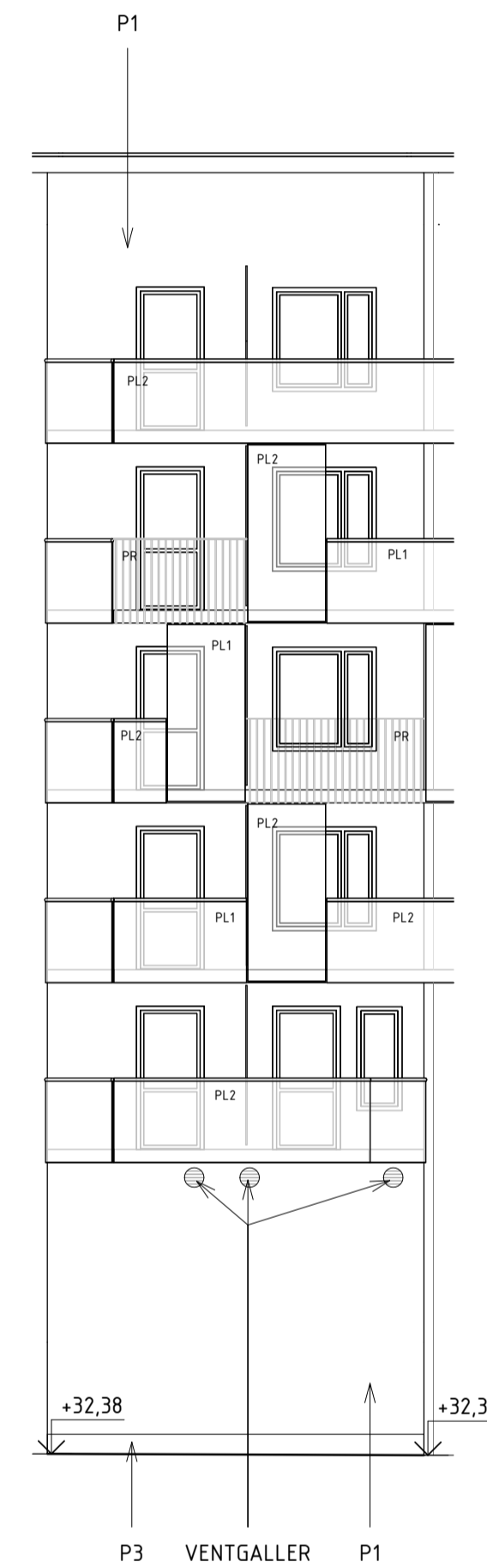

FASAD MOT SÖDER



FASAD MOT NORDVÄST

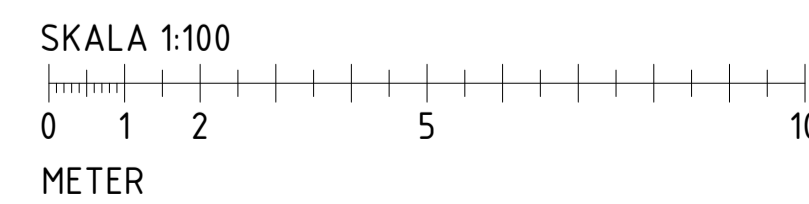

BET	ÄNDRINGEN AVSER	DATUM	SIGN
BYGGLOVHANDLING			
PLAN		ORIENTERINGSGIFUR	
FASTIGHET OCH PROJEKTNÄMNET Q-HUSEN HUS 1 SICKLAÖN 38:38			
A	TOTAL Arkitektur och Urbanism AB	tel.08-441 36 00	
K	SLB AB	tel.08-706 45 50	
E	Elektrotrade Installation AB	tel.08-514 911 84	
V	OTK Klimatinstallationer AB	tel.070-644 99 93	
VS	CSVK AB	tel.0721-64 64 66	
B	Briab	tel.08-440 102 50	
LUPPENS NR 4455	RITAD/KONSTRUERAD AV NiAi	MARKGIVARE NiAi	
DATUM 2022-03-11	RENSARE AnPa		
RITNINGENS INNEHÅLL Fasadritning HUS 01, FASADER 3			
SKALA A3 A1 1:100 A3 1:200	RITNINGSNUMMER A-40-3-103	BET	

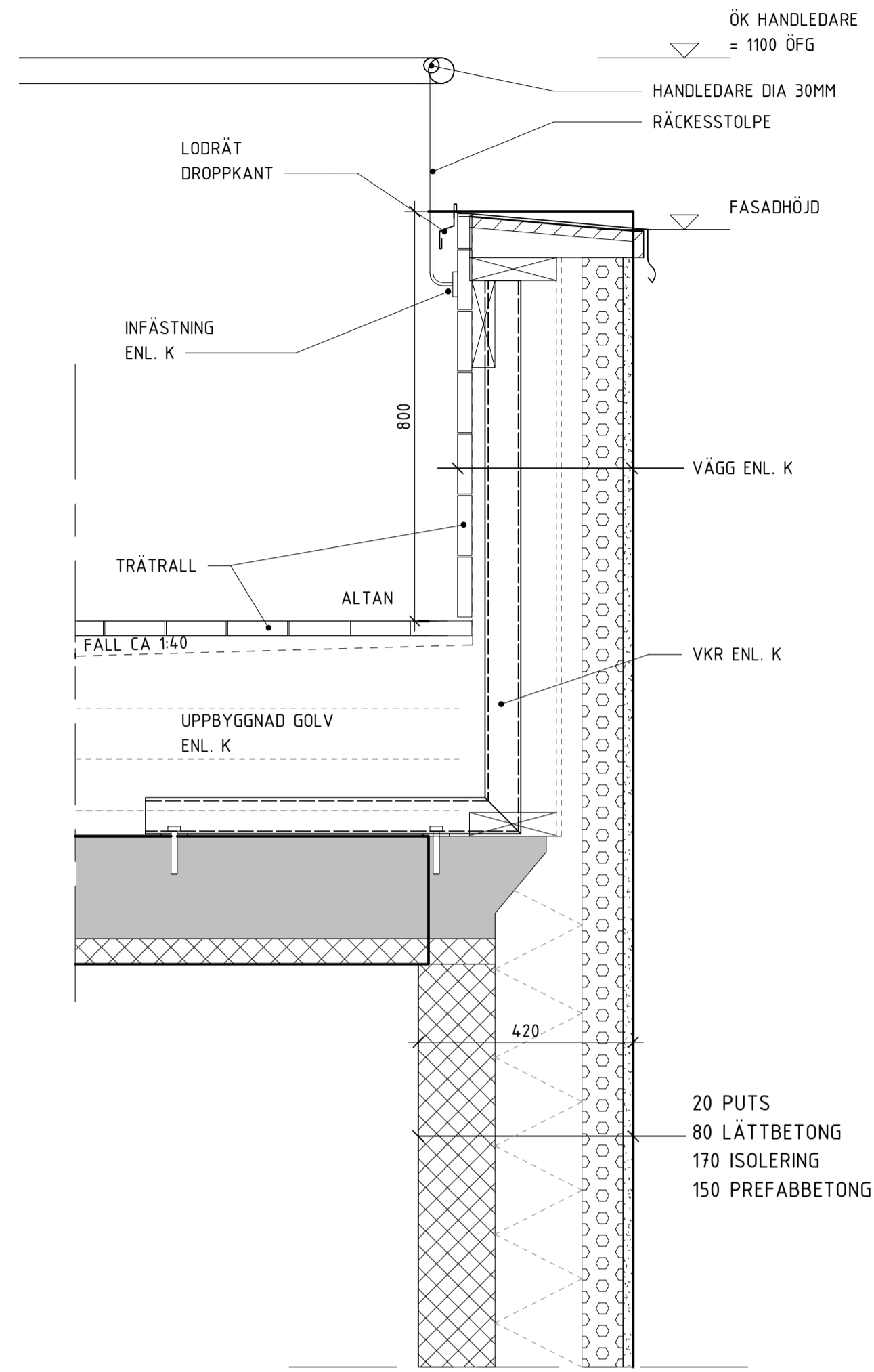

VERTIKALSNITT RÄCKE TAKTERRASS, PLAN 16

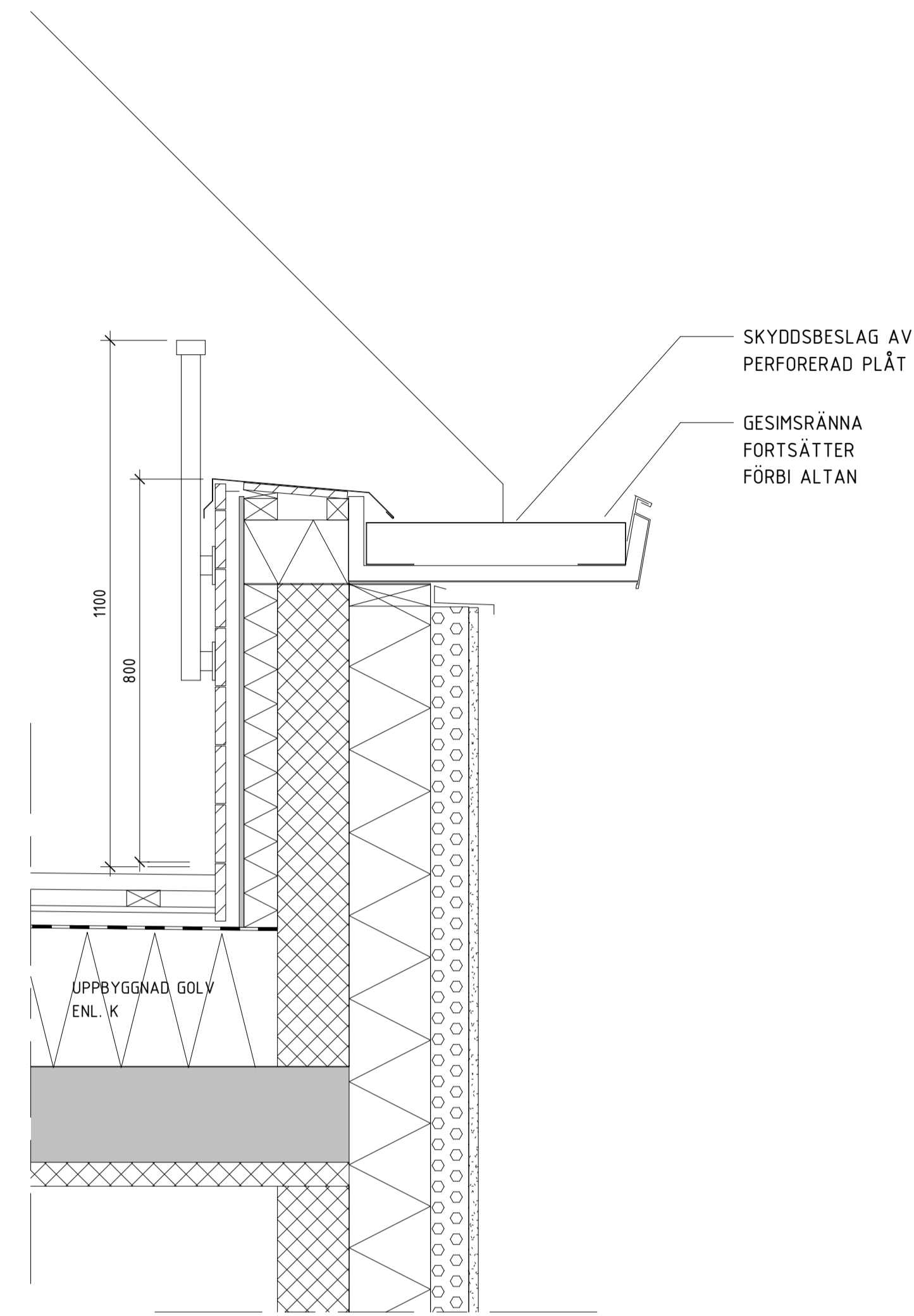

GESIMSRÄNNA VID TAKTERRASSER, PLAN 18

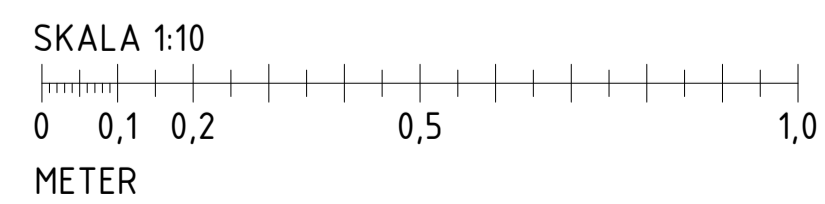

BET	ANDRINGEN AVSER	DATUM	SIGN
RITNINGENS STATUS			
BYGGLOVHANDLING			
PLAN		ORIENTERINGSGIFUR	
PEAB			
FASTIGHET OCH PROJEKTNAMN			
Ö-HUSEN HUS 1 SICKLAÖN 38:38			
A	TOTAL Arkitektur och Urbanism AB	tel.08-441 36 00	
K	SLB AB	tel.08-706 45 50	
E	Elektrotrade Installation AB	tel.08-514 911 84	
V	OTK Klimatinstallationer AB	tel.070-644 99 93	
VS	CSVK AB	tel.0721-64 64 66	
B	Briab	tel.08-410 102 50	
UPPDRAG NR	RITAD/KONSTRUERAD AV	MARKÄGARE	
4455	NiAi	NiAi	
DATUM	REVISOR		
2022-03-11	AnPa		
RITNINGENS INNEHÅLL			
Detaljritning YTTERVÄGGSSNITT HUS Ö1, VERTIKALA OCH HORISONTELLA			
SKALA A3/A3	RITNINGSNUMMER	BET	
A1 1:10 A3 1:20	A-42-6-001		

FÖRKLARINGAR

ALLA MÅTT I MM OM INGET ANNAT ANGES.
PLUSHÖJDER ANGIVNA I HELA METER.
HÖJDER ANGIVNA I RH2000.

- FG +00,00 = ÖVERKANT FÄRDIGT GOLV
- = BRANDELLSGRÄNS EI 90-M
- = BRANDELLSGRÄNS EI 60
- = BRANDELLSGRÄNS EI 30
- = BRANDELLSGRÄNS EI 15

SAMTLIGA TAMBURDÖRRAR ÄR 1010mm BREDA.
SAMTLIGA INNERDÖRRAR TILL TILLGÄNGLIGA RUM ÄR 910mm BREDA.

FÖRESKRIFTER

- BGL = BRANDGASLUCKA
- BGV = BRANDGASVENTILATION
- DA = DÖRRÖPPNINGSAUTOMATIK
- (DA) = FÖRBEREDS FÖR DÖRRÖPPNINGSAUTOMATIK
- DM = DISKMASKIN
- EL-C = EL-CENTRAL
- F = FRYS
- G = GARDEROB
- GR = GESIMSRÄNNA
- HS = HÖGSKÅP
- INK = INKLÄDNAD
- K = KYL
- K/F = KYL & FRYS
- KLK = KLÄDKAMMARE
- KM = KOMBIMASKIN
- L = LINNESKÅP
- M = MIKRO
- RH = RÄCKESHÖJD
- SG = SKJUTDÖRRSGARDEROB
- SP = SPECIALFÖNSTER, LJUDREDUCERANDE
- ST = STÅDSKÅP
- SR = STUPRÖR
- TM = TVÄTTMASKIN
- TT = TORKTUMBLARE
- (VK) = PLATS FÖR VINKYL

HÄNVISNINGAR

- PLANER, SE RITNING: A-40-1-110 -119
- SEKTIONER, SE RITNING: A-40-2-101
- FASADER, SE RITNING: A-40-3-101 -103

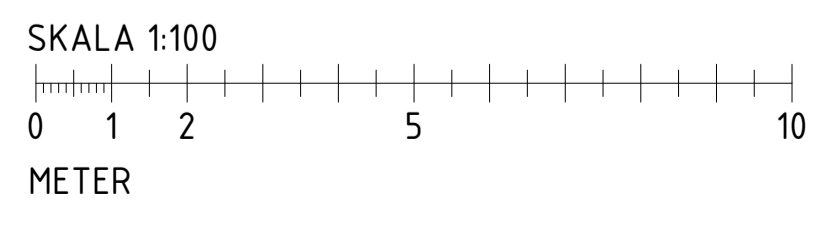
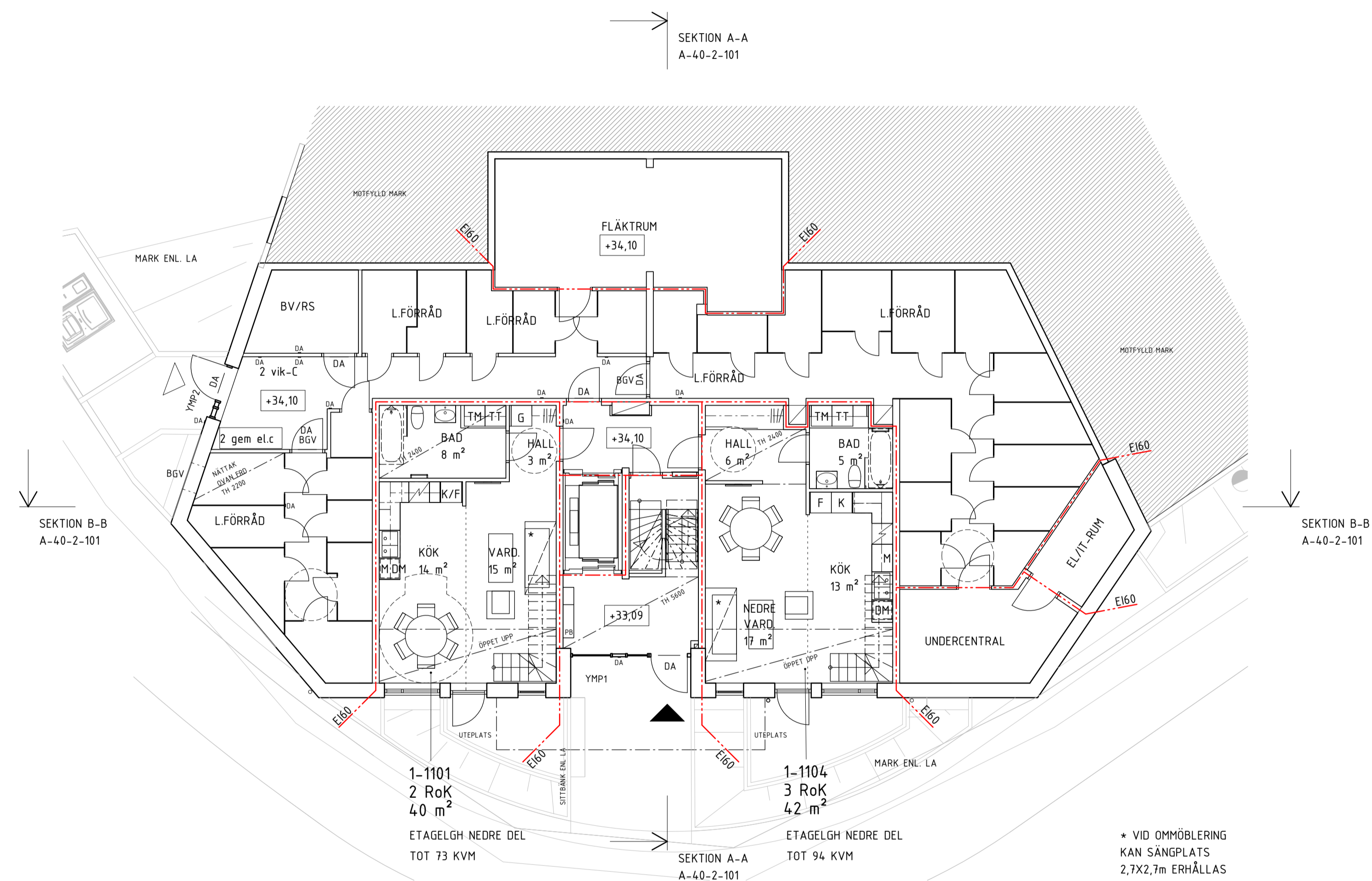

BET	ANDRINGEN AVSER	DATUM	SIGN
RITNINGENS STATUS			
BYGGLOVHANDLING			
PLAN		ORIENTERINGSGIFUR	
PEAB			
FASTIGHET OCH PROJEKTNÄMNET			
Q-HUSEN HUS 1 SICKLAÖN 38:38			
A	TOTAL Arkitektur och Urbanism AB	tel.08-441 36 00	
K	SLB AB	tel.08-706 45 50	
E	Elektrotrade Installation AB	tel.08-514 911 84	
V	OTK Klimatinstallationer AB	tel.070-644 99 93	
VS	CSVK AB	tel.0721-64 64 66	
B	Briab	tel.08-410 102 50	
LIPPRIS NR 4455	RITAD/KONSTRUERAD AV NiAi	MARKGIVARE	NiAi
DATUM 2022-03-31	ANSVARIG AnPa		
RITNINGENS INNEHÅLL			
Planritning PLAN 10 BRF DISPONENTEN			
SKALA A1/A3 A1 1:100 A3 1:200	RITNINGENS NR A-40-1-110	BET	

HÄNVISNINGAR

PLANER, SE RITNING: A-40-1-110

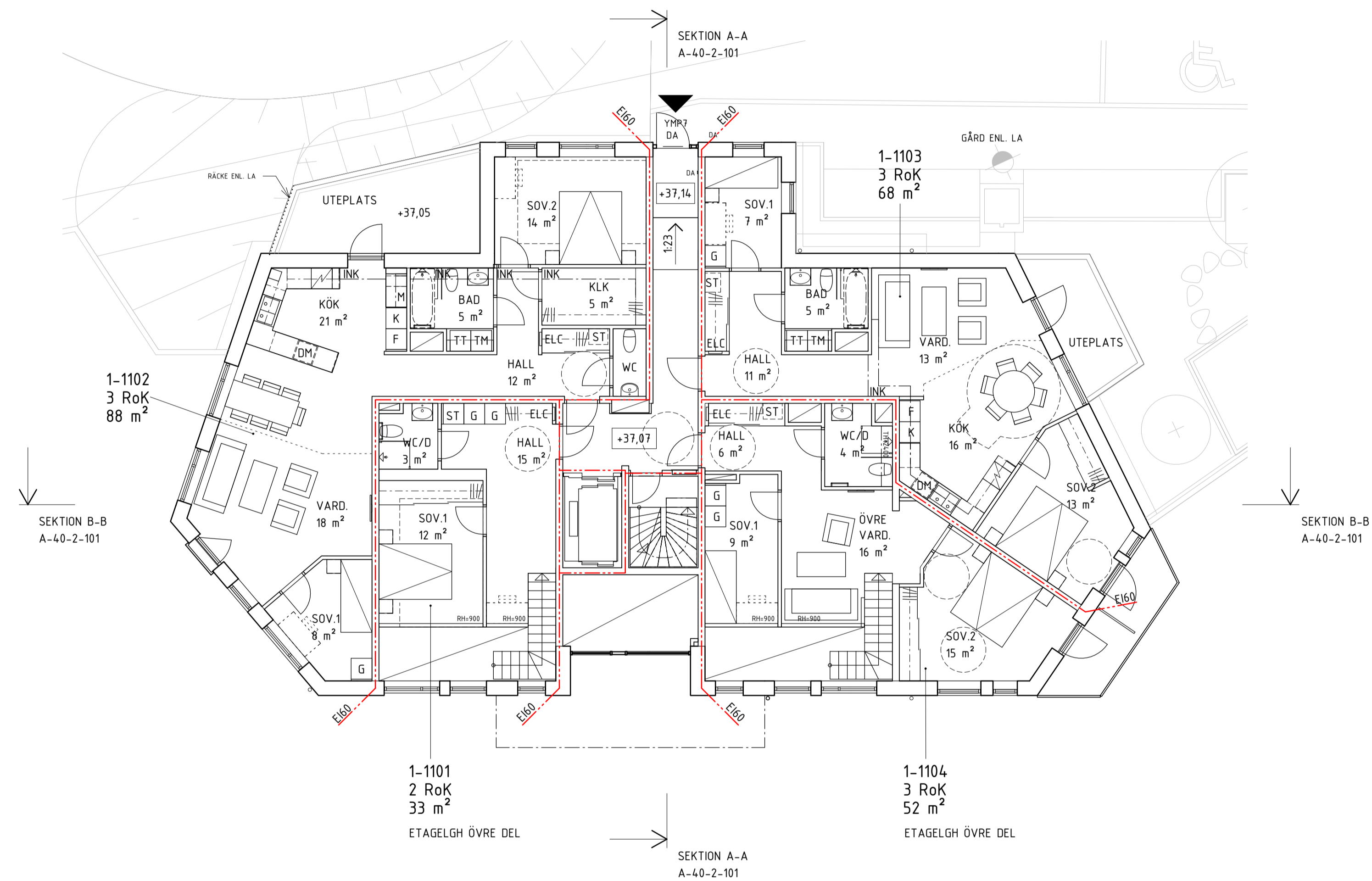

1-1102
3 RoK
88 m²

SEKTION B-B
A-40-2-101

1-1101
2 RoK
33 m²

ETAGELGH ÖVRE DEL

1-1104
3 RoK
52 m²

ETAGELGH ÖVRE DEL

SEKTION A-A
A-40-2-101

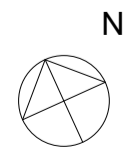
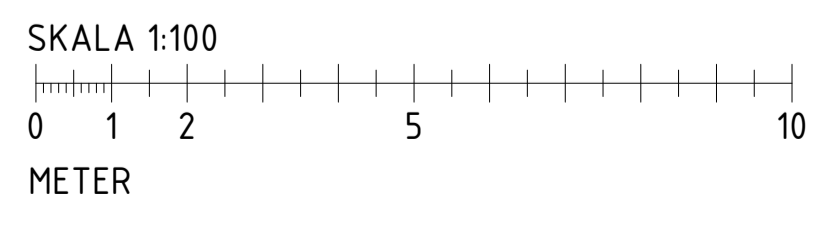

BET	ANDRINGEN AVSER	DATUM	SIGN
BYGGLOVHANDLING			
PLAN		ORIENTERINGSFIGUR	
PEAB			
FASTIGHET OCH PROJEKTNÄMNET Q-HUSEN HUS 1 SICKLAÖN 38:38			
A	TOTAL Arkitektur och Urbanism AB	tel.08-441 36 00	
K	SLB AB	tel.08-706 45 50	
E	Elektrotrade Installation AB	tel.08-514 911 84	
V	OTK Klimatinstallationer AB	tel.070-644 99 93	
VS	CSVK AB	tel.0721-64 64 66	
B	Briab	tel.08-410 102 50	
LÖPNUMR NR 4455	BYGGAUTORISERAD AV NiAi	MARKÄGARE NiAi	
DATUM 2022-03-31	ANSVARIG AnPa		
RITNINGENS INNEHÅLL Planritning PLAN 11 BRF DISPONENTEN			
SKALA A3/A3 A1 1:100 A3 1:200	RITNINGSNUMMER A-40-1-111	BET	

2022-03-31 14:28:57

HÄNVISNINGAR

PLANER, SE RITNING: A-40-1-110

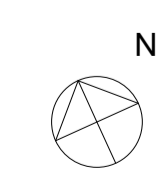
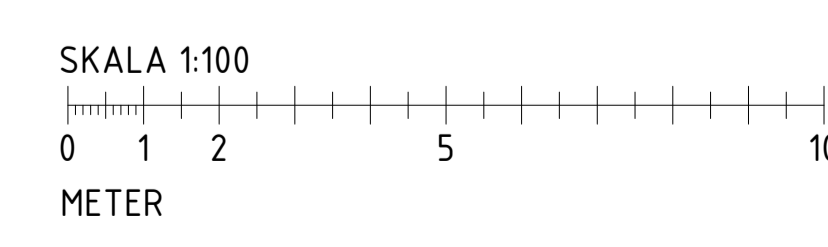
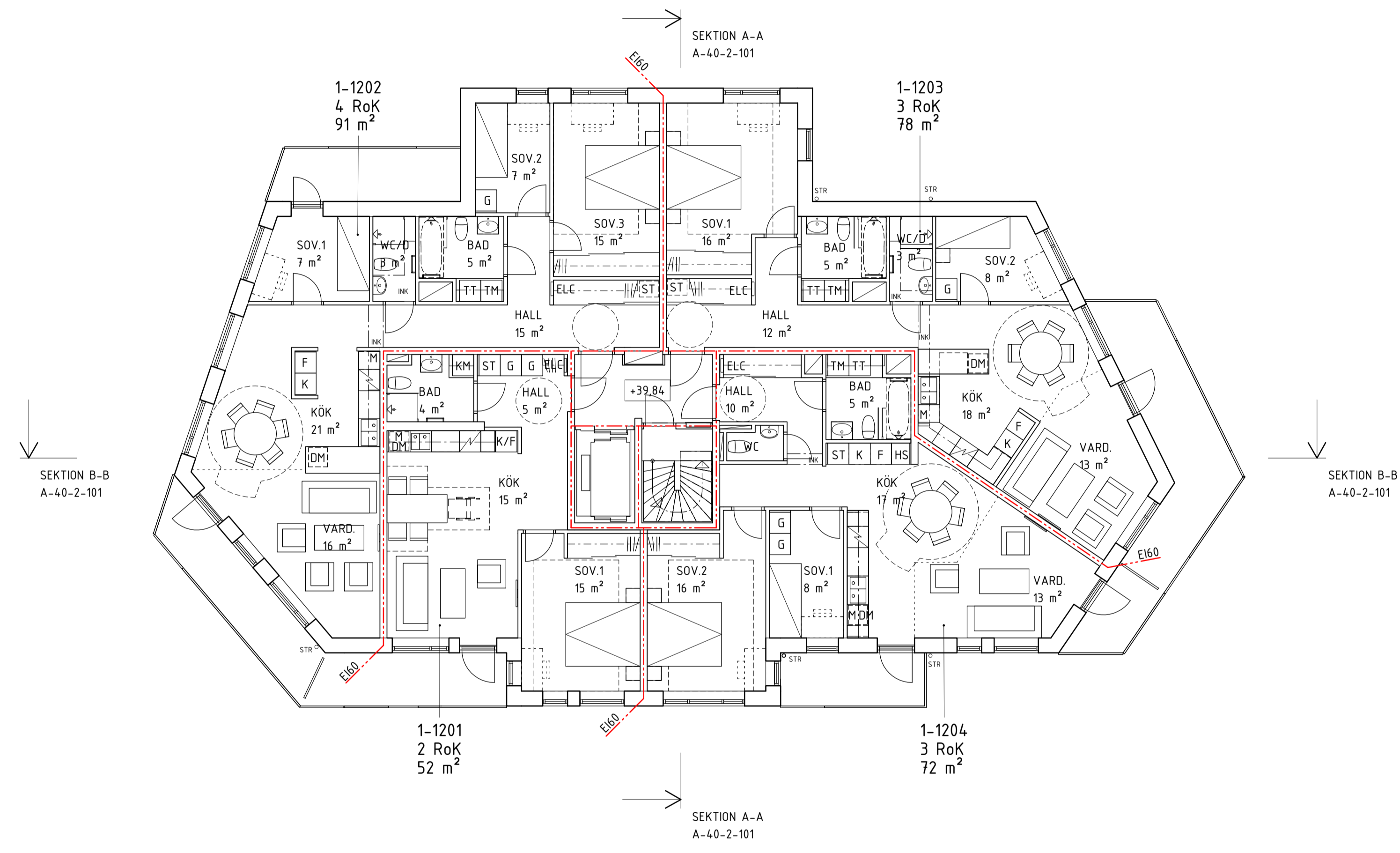

BET	ÄNDRINGEN AVSER	DATUM	SIGN
RITNINGENS STATUS			
BYGGLOVHANDLING			
PLAN		ORIENTERINGSGIFUR	
PEAB			
FASTIGHET OCH PROJEKTNÄMNET			
Q-HUSEN HUS 1			
SICKLAÖN 38:38			
A	TOTAL Arkitektur och Urbanism AB	tel.08-441 36 00	
K	SLB AB	tel.08-706 45 50	
E	Elektrotrade Installation AB	tel.08-514 911 84	
V	OTK Klimatinstallationer AB	tel.070-644 99 93	
VS	CSVK AB	tel.0721-64 64 66	
B	Briab	tel.08-440 102 50	
LIPPNUMMER	BYGGLOVSTRUKTURERAD AV	MARKÄGARE	
4455	NiAi	NiAi	
DATUM	ANSÖKAN		
2022-03-31	AnPa		
RITNINGENS INNEHÅLL			
Planritning			
PLAN 12			
BRF DISPONENTEN			
SKALA A1/A3	RITNINGENS RITNING	BET	
A1 1:100	A-40-1-112		
A3 1:200			

HÄNVISNINGAR

PLANER, SE RITNING: A-40-1-110

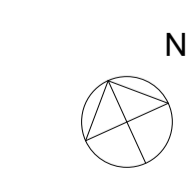
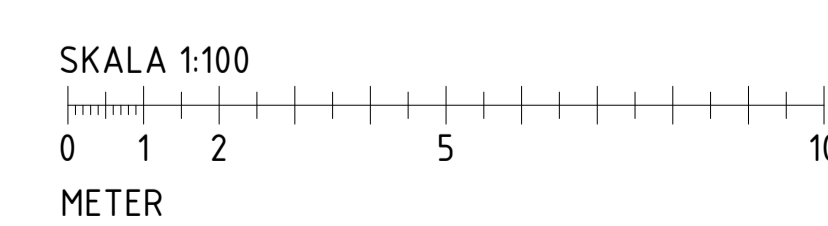
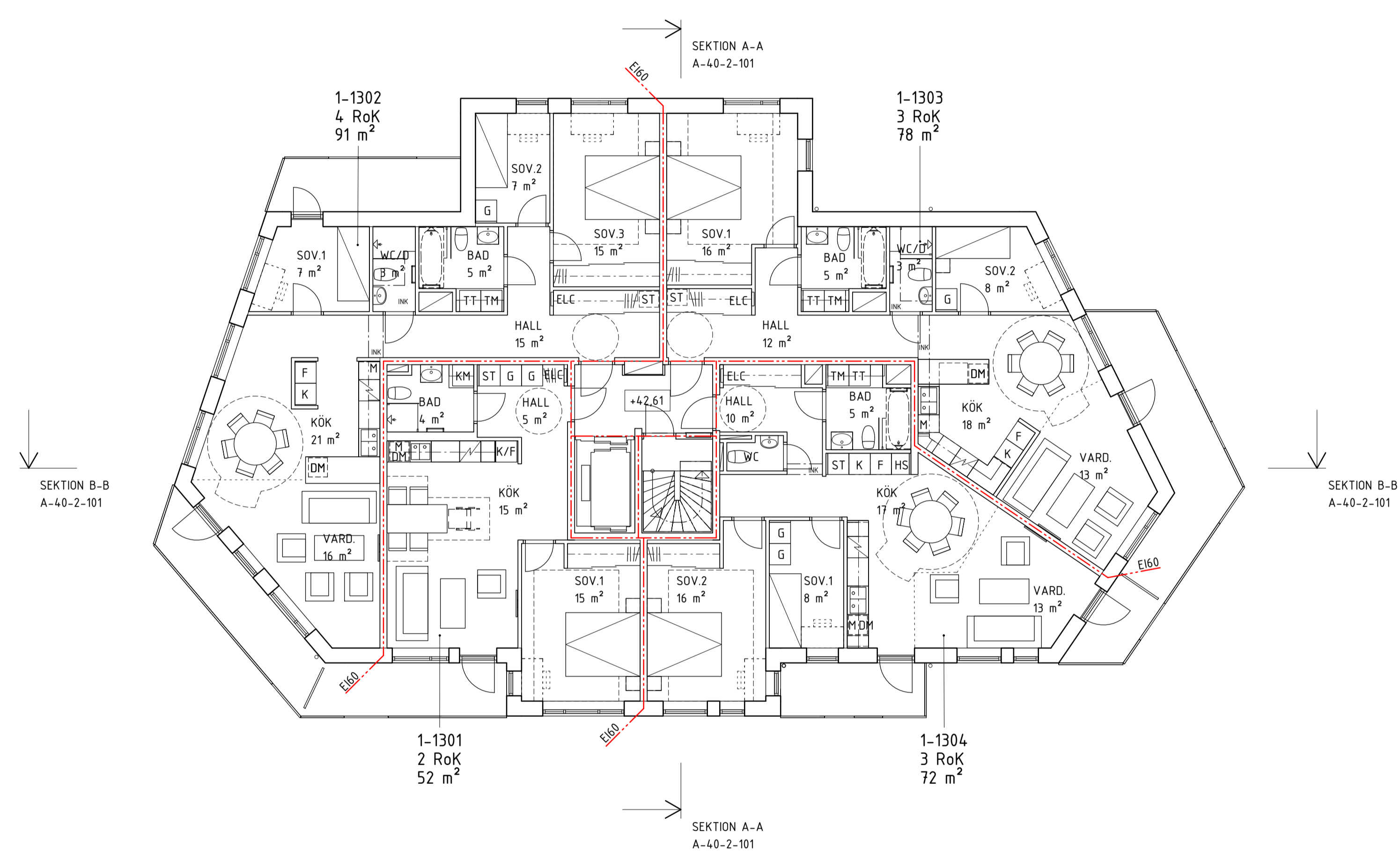

BET	ÄNDRINGEN AVSER	DATUM	SIGN

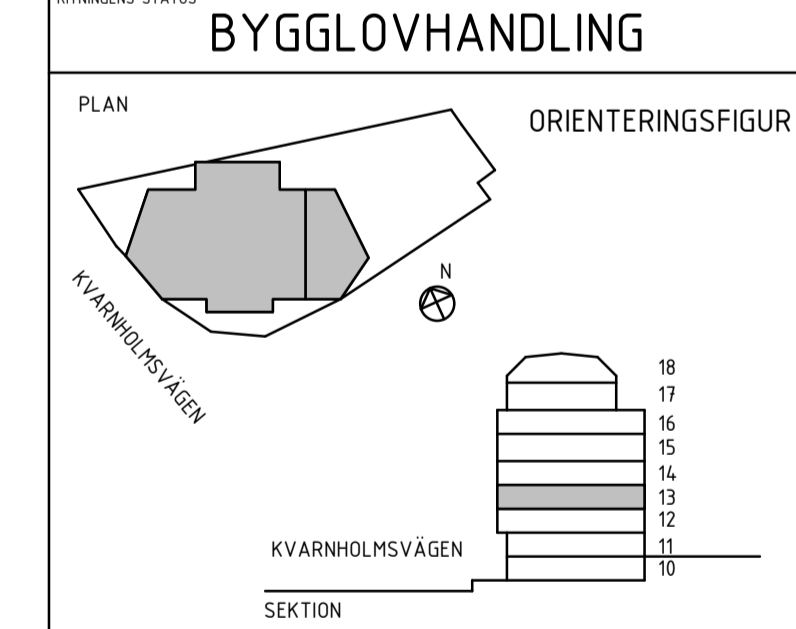

FASTIGHET OCH PROJEKTNÄMNET
Q-HUSEN HUS 1
SICKLAÖN 38:38

A	TOTAL Arkitektur och Urbanism AB	tel.08-441 36 00
K	SLB AB	tel.08-706 45 50
E	Elektrotrade Installation AB	tel.08-514 911 84
V	OTK Klimatinstallationer AB	tel.070-644 99 93
VS	CSVK AB	tel.0721-64 64 66
B	Briab	tel.08-440 102 50

LÖPNUMMER NR 4455	BITAD/KONSTRUERAD AV NiAi	MARKGIVARE NiAi
DATUM 2022-03-31	ANSVARIG AnPa	

RITNINGENS INNEHÅLL
Planritning
PLAN 13
BRF DISPONENTEN

SKALA A/A3 A1 1:100 A3 1:200	RITNINGSNUMMER A-40-1-113	BET
------------------------------------	------------------------------	-----

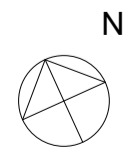
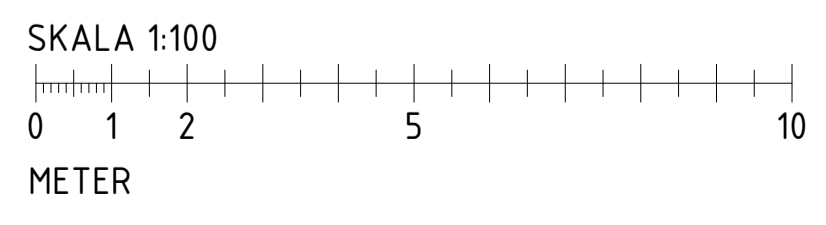
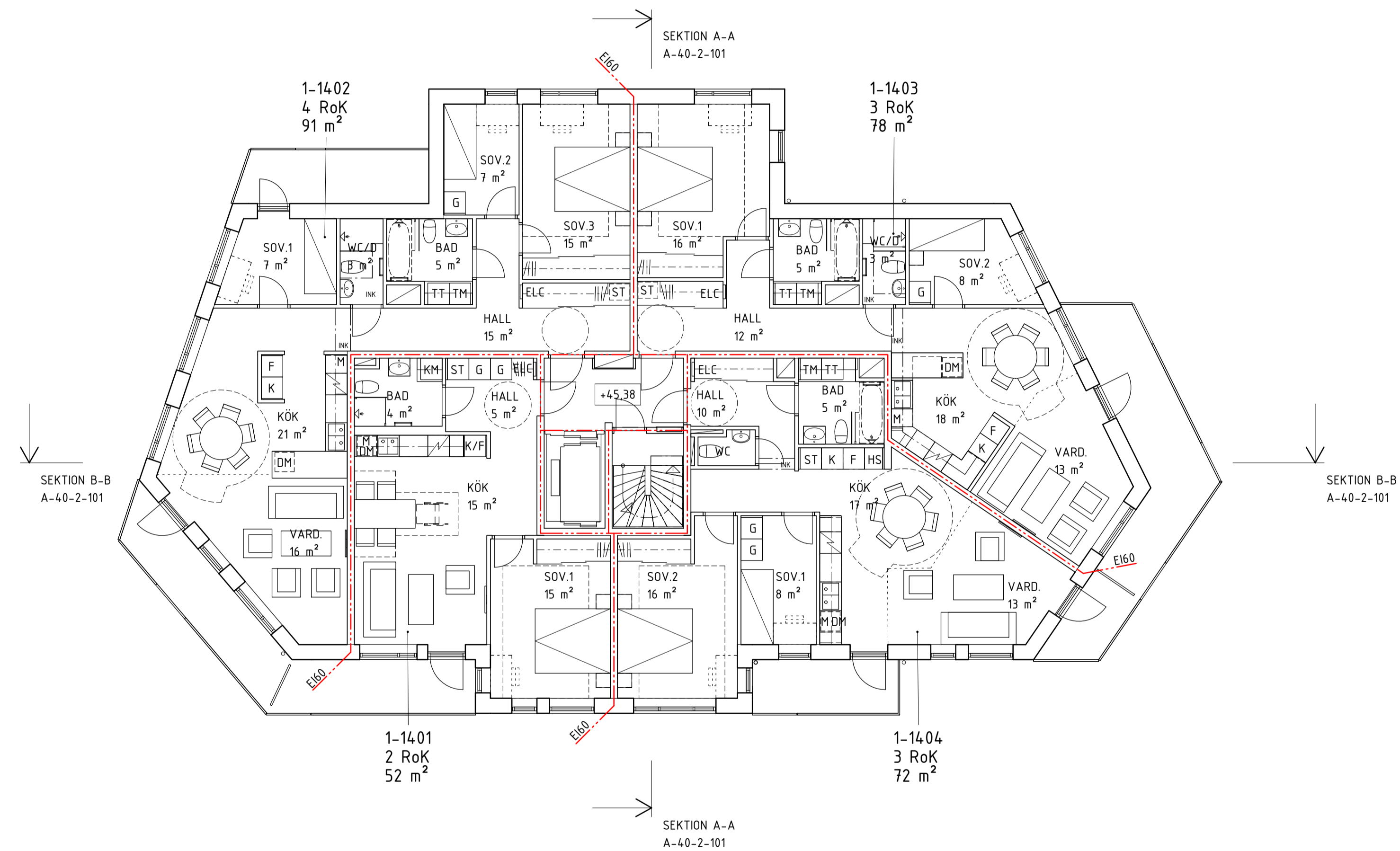

BET	ÄNDRINGEN AVSER	DATUM	SIGN
RITNINGENS STATUS			
BYGGLOVHANDLING			
PLAN		ORIENTERINGSGIFUR	
PEAB			
FASTIGHET OCH PROJEKTNÄMNET			
Q-HUSEN HUS 1 SICKLAÖN 38:38			
A	TOTAL Arkitektur och Urbanism AB	tel.08-441 36 00	
K	SLB AB	tel.08-706 45 50	
E	Elektrotrade Installation AB	tel.08-514 911 84	
V	OTK Klimatinstallationer AB	tel.070-644 99 93	
VS	CSVK AB	tel.0721-64 64 66	
B	Briab	tel.08-440 102 50	
LUPPENS NR	BYGGLOVHANDLINGENS AV	MARKÄGARE	
4455	NiAi	NiAi	
DATUM	ANSÖKAN		
2022-03-31	AnPa		
RITNINGENS INNEHÅLL			
Planritning			
PLAN 14			
BRF DISPONENTEN			
SKALA A3/A3	RITNINGENS NR	BET	
A1 1:100	A-40-1-114		
A3 1:200			

HÄNVISNINGAR

PLANER, SE RITNING: A-40-1-110

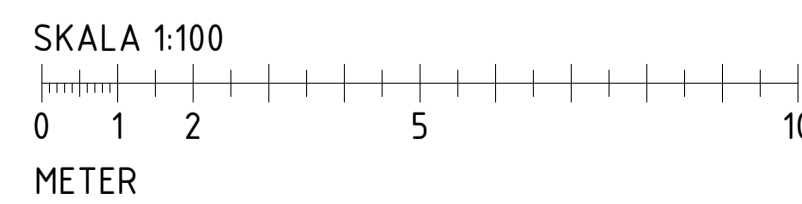
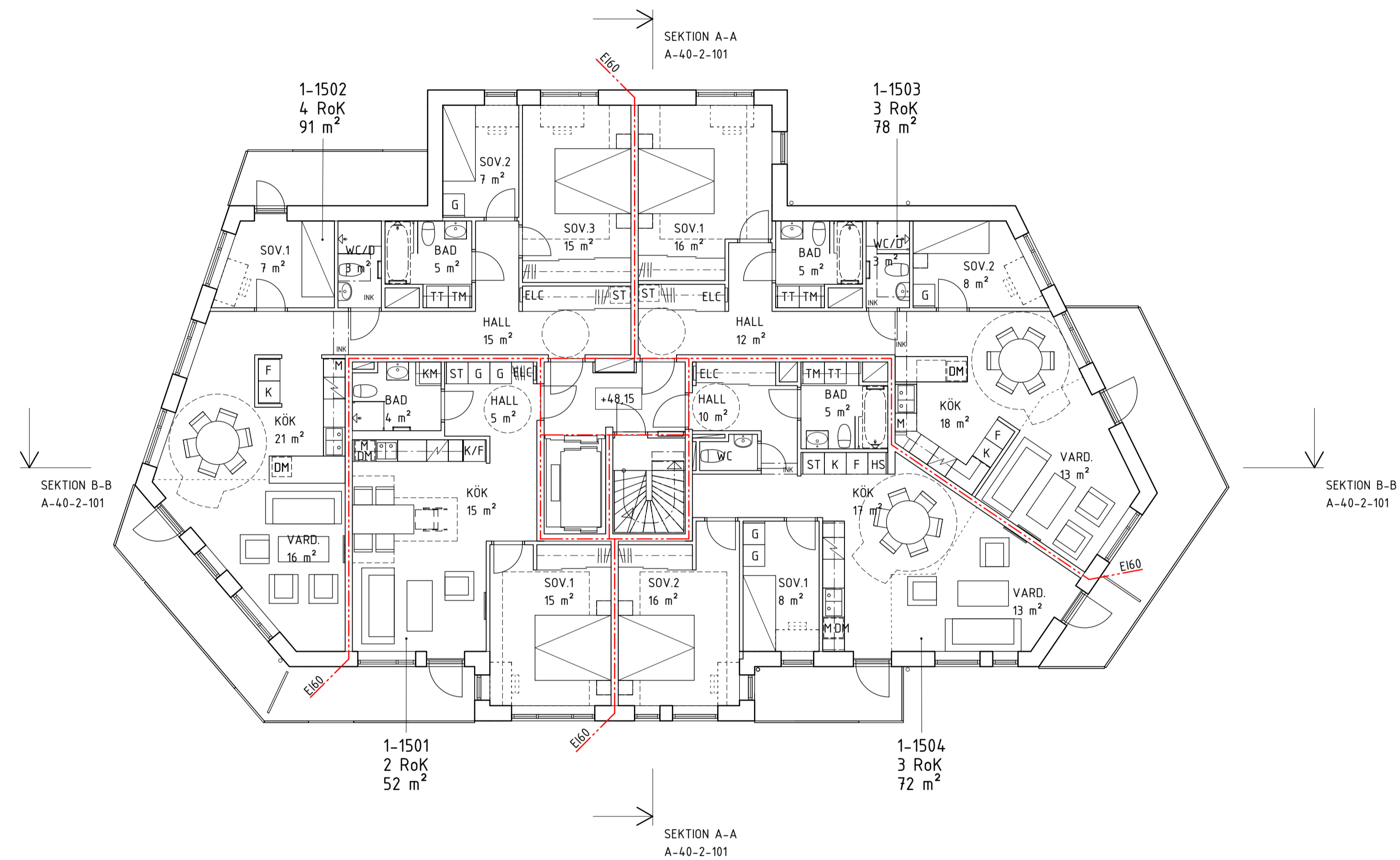

BET	ÄNDRINGEN AVSER	DATUM	SIGN
RITNINGENS STATUS			
BYGGLOVHANDLING			
PLAN		ORIENTERINGSGIFUR	
PEAB			
FASTIGHET OCH PROJEKTNÄMNET			
Q-HUSEN HUS 1			
SICKLAÖN 38:38			
A	TOTAL Arkitektur och Urbanism AB	tel.08-441 36 00	
K	SLB AB	tel.08-706 45 50	
E	Elektrotrade Installation AB	tel.08-514 911 84	
V	OTK Klimatinstallationer AB	tel.070-644 99 93	
VS	CSVK AB	tel.0721-64 64 66	
B	Briab	tel.08-440 102 50	
LUPPNUMRER	BYGGLOVHANDLINGENS AV	MARKÄGARE	
4455	NiAi	NiAi	
DATUM	ANSÖKAN		
2022-03-31	AnPa		
RITNINGENS INNEHÅLL			
Planritning			
PLAN 15			
BRF DISPONENTEN			
SKALA A3/A3	RITNINGENS NUMRER	BET	
A1 1:100	A-40-1-115		
A3 1:200			

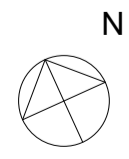
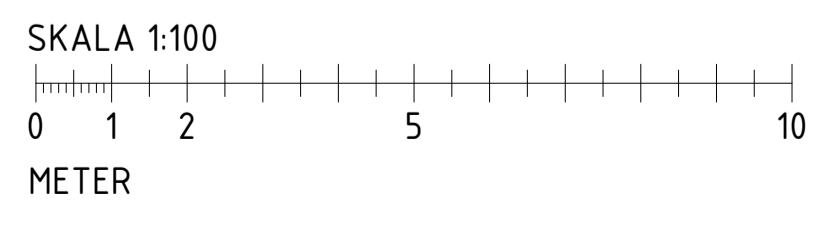
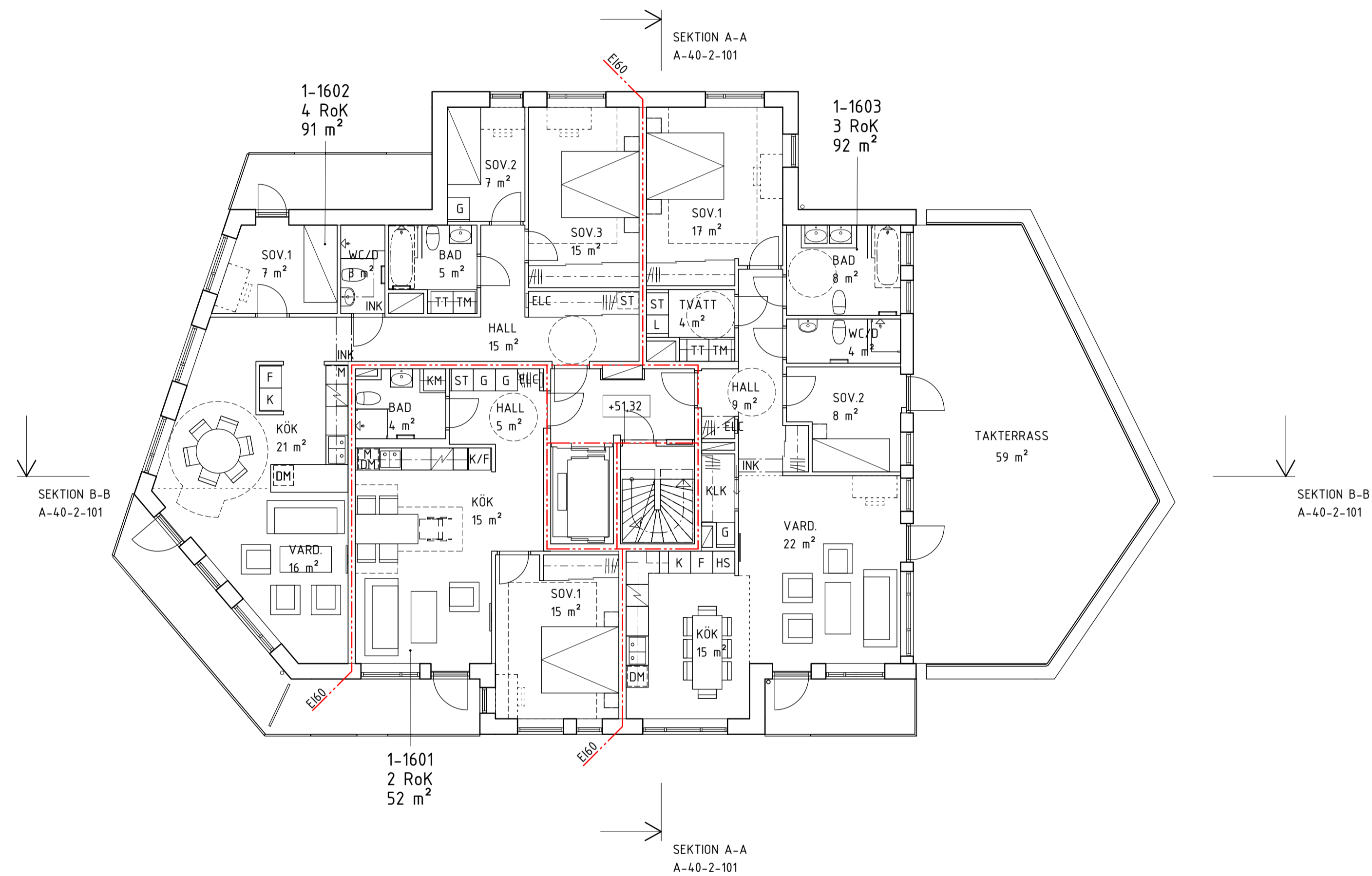

BET	ANDRINGEN AVSER	DATUM	SIGN
RITNINGENS STATUS			
BYGGLOVHANDLING			
PLAN		ORIENTERINGSGIFUR	
PEAB			
FASTIGHET OCH PROJEKTNÄMNET			
Q-HUSEN HUS 1			
SICKLAÖN 38:38			
A	TOTAL Arkitektur och Urbanism AB	tel.08-441 36 00	
K	SLB AB	tel.08-706 45 50	
E	Elektrotrade Installation AB	tel.08-514 911 84	
V	OTK Klimatinstallationer AB	tel.070-644 99 93	
VS	CSVK AB	tel.0721-64 64 66	
B	Briab	tel.08-440 102 50	
LUPPENS NR	BYGGLOVHANDLINGENS NR	MARKÄGARE	
4455	NiAi	NiAi	
DATUM	ANSÖKAN		
2022-03-31	AnPa		
RITNINGENS INNEHÅLL			
Planritning			
PLAN 16			
BRF DISPONENTEN			
SKALA A3/A3	RITNINGENS NR	BET	
A1 1:100	A-40-1-116		
A3 1:200			

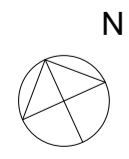
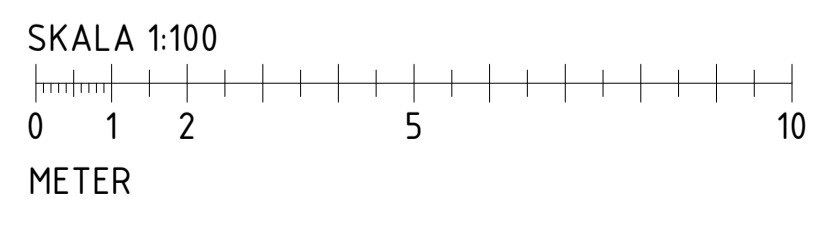
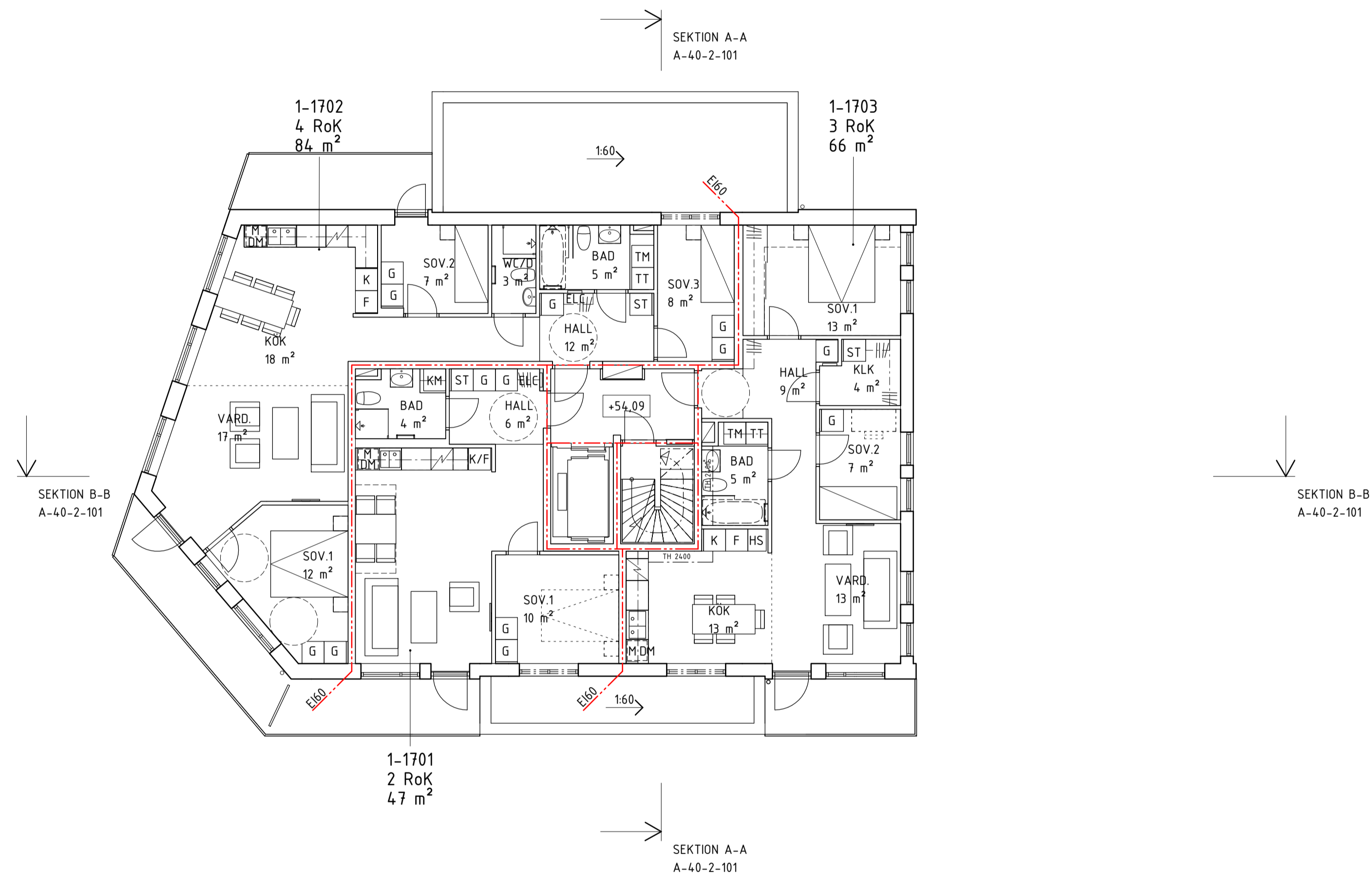

BET	ÄNDRINGEN AVSER	DATUM	SIGN
RITNINGENS STATUS			
BYGGLOVHANDLING			
PLAN		ORIENTERINGSGIFUR	
PEAB			
FASTIGHET OCH PROJEKTNÄM N			
Q-HUSEN HUS 1			
SICKLAÖN 38:38			
A	TOTAL Arkitektur och Urbanism AB	tel.08-441 36 00	
K	SLB AB	tel.08-706 45 50	
E	Elektrotrade Installation AB	tel.08-514 911 84	
V	OTK Klimatinstallationer AB	tel.070-644 99 93	
VS	CSVK AB	tel.0721-64 64 66	
B	Briab	tel.08-440 102 50	
LÖPNING NR	BYGGKONSTRUKTÖR AV	MARKGIVARE	
4455	NiAi	NiAi	
DATUM	ANSVARIG		
2022-03-31	AnPa		
RITNINGENS INNEHÅLL			
Planritning			
PLAN 17			
BRF DISPONENTEN			
SKALA AV/Å	RITNINGENS NR	BET	
A1 1:100	A-40-1-117		
A3 1:200			

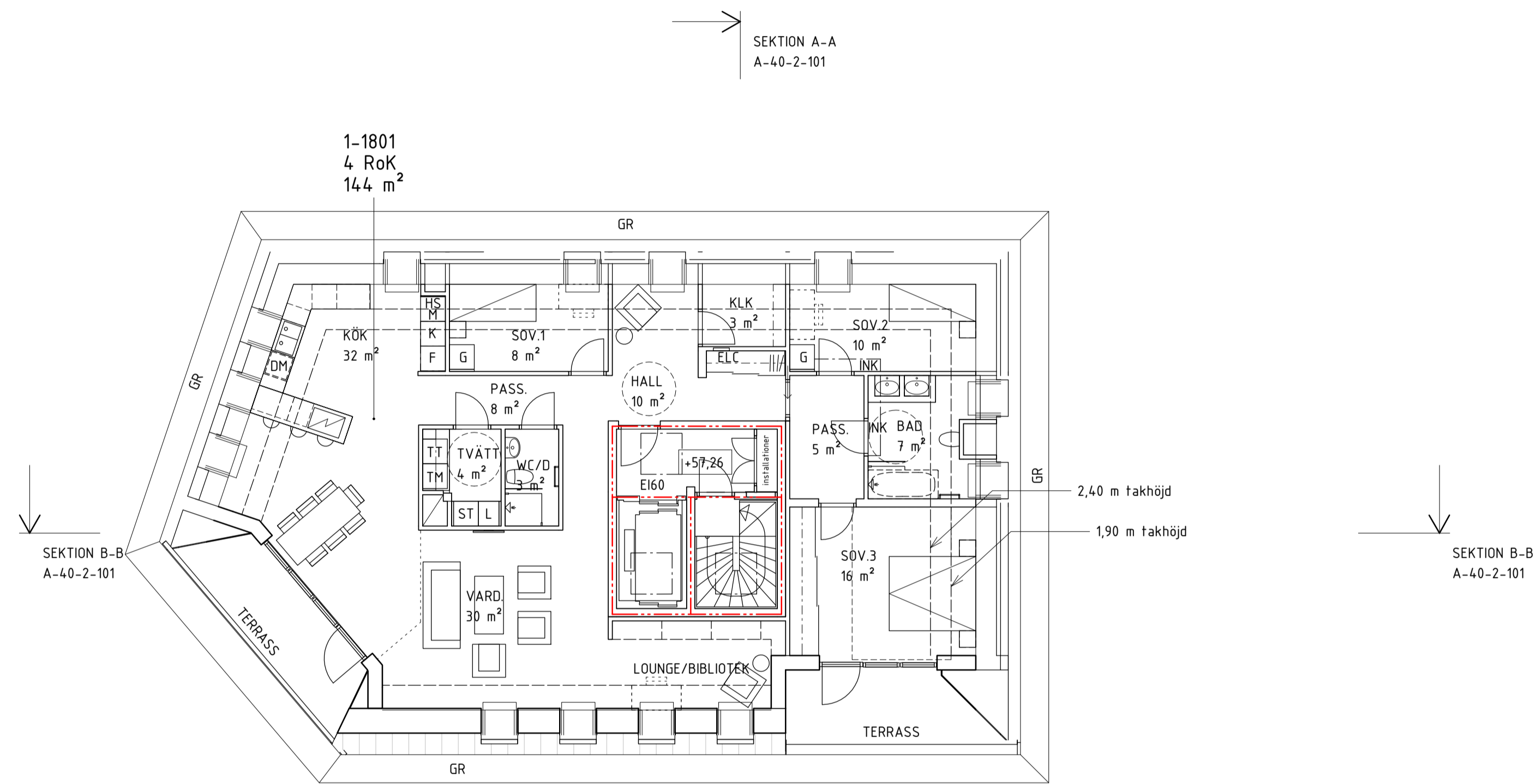

SEKTION A-A
A-40-2-101

SEKTION B-B
A-40-2-101

SEKTION B-B
A-40-2-101

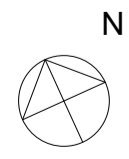
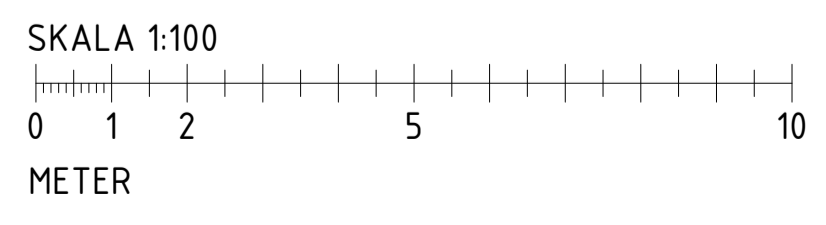

BET	ANDRINGEN AVSER	DATUM	SIGN
RITNINGENS STATUS			
BYGGLOVHANDLING			
PLAN		ORIENTERINGSGIFUR	
PEAB			
FASTIGHET OCH PROJEKTNÄMNET			
Q-HUSEN HUS 1			
SICKLAÖN 38:38			
A	TOTAL Arkitektur och Urbanism AB	tel.08-441 36 00	
K	SLB AB	tel.08-706 45 50	
E	Elektrotrade Installation AB	tel.08-514 911 84	
V	OTK Klimatinstallationer AB	tel.070-644 99 93	
VS	CSVK AB	tel.0721-64 64 66	
B	Briab	tel.08-410 102 50	
LUPPENS NR	BYGGLOVSTRIBERAD AV	MARKÄGARE	
4455	NiAi	NiAi	
DATUM	ANSVARIG		
2022-03-31	AnPa		
RITNINGENS INNEHÅLL			
Planritning			
PLAN 18			
BRF DISPONENTEN			
SKALA A/A3	RITNINGENS NR	BET	
A1 1:100	A-40-1-118		
A3 1:200			

FÖRKLARINGAR

ALLA MÅTT I MM OM INGET ANNAT ANGES.
PLUSHÖJDER ANGIVNA I HELA METER.
HÖJDER ANGIVNA I RH2000.

FG +00,00	= ÖVERKANT FÄRDIGT GÖLV
---	= BRANDELLSGRÄNS EI 90-M
---	= BRANDELLSGRÄNS EI 60
---	= BRANDELLSGRÄNS EI 30
---	= BRANDELLSGRÄNS EI 15

FÖRESKRIFTER

FÖ	= FÄSTÖGLA
GR	= GESIMSRÄNNA
SRS	= SNÖRASSKYDD
STR	= STUPRÖR
TB	= TAKBRYGGA MED LIVLINEFÄSTE
TS	= TAKSTEGE
TPA	= TAKPAPP
TPL	= TAKPLÅT
UL	= UPPSTIGNINGSLUCKA MED SKYDDSRÄCKE

HÄNVISNINGAR

PLANER, SE RITNING: A-40-1-110 -119
SEKTIONER, SE RITNING: A-40-2-101

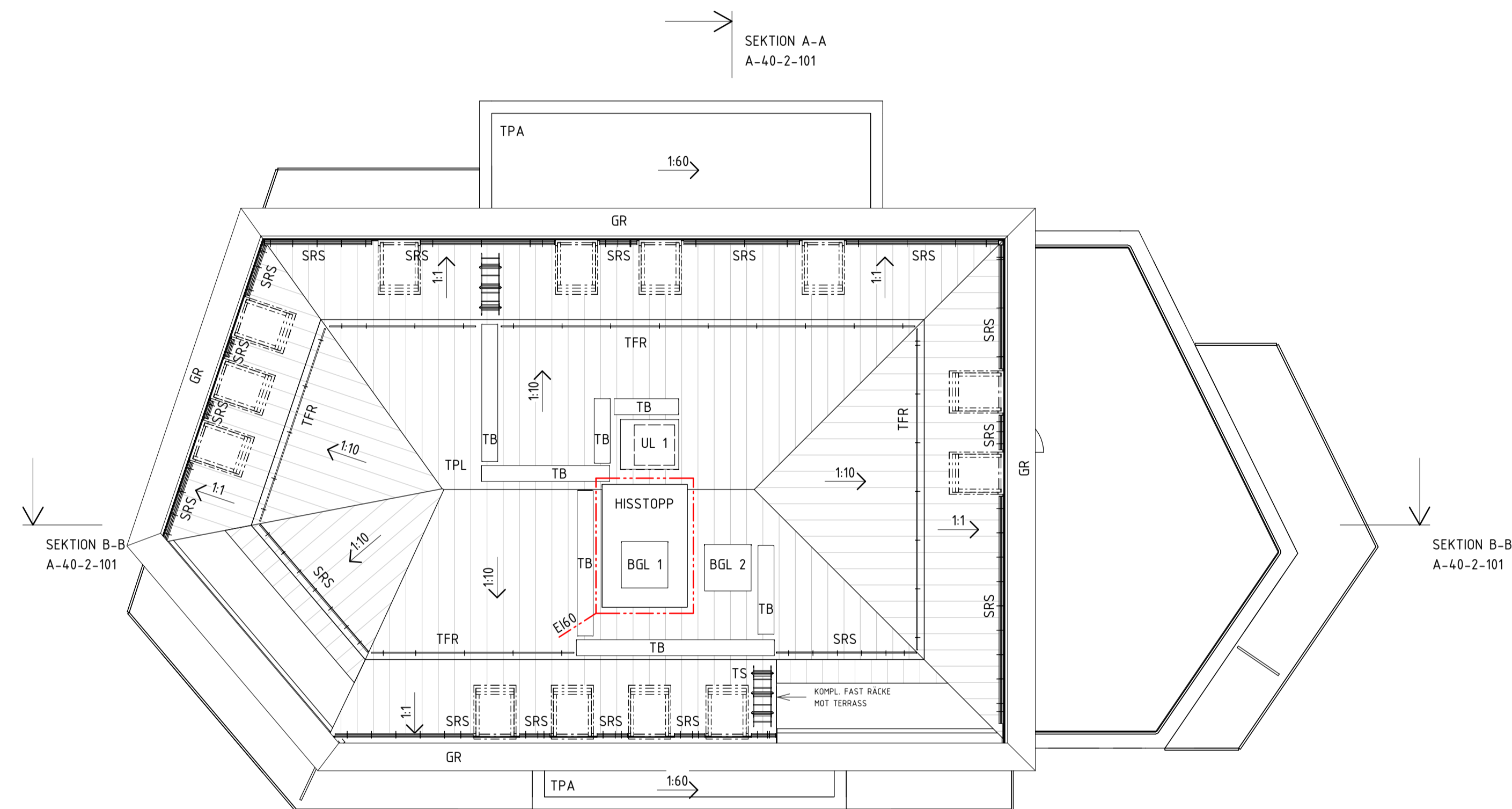

SEKTION A-A
A-40-2-101

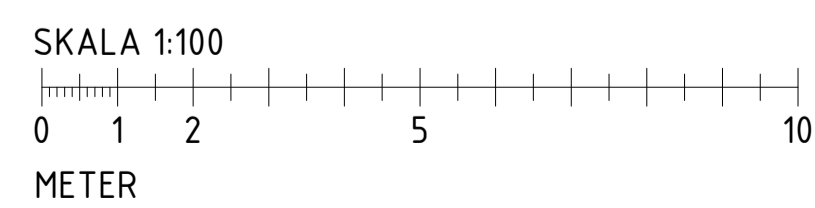

BET	ANDRINGEN AVSER	DATUM	SIGN
RITNINGENS STATUS			
BYGGLOVHANDLING			
PLAN	ORIENTERINGSGIFUR		
PEAB			
FASTIGHET OCH PROJEKTNÄMNET			
Q-HUSEN HUS 1			
SICKLAÖN 38:38			
A	TOTAL Arkitektur och Urbanism AB	tel.08-441 36 00	
K	SLB AB	tel.08-706 45 50	
E	Elektrotrade Installation AB	tel.08-514 911 84	
V	OTK Klimatinstallationer AB	tel.070-644 99 93	
VS	CSVK AB	tel.0721-64 64 66	
B	Briab	tel.08-410 102 50	
LUPPENS NR	BYGGLÖVHÅLLNINGENS AV	MARKÄGARE	
4455	NiAi	NiAi	
DATUM	REVISOR		
2022-03-31	AnPa		
RITNINGENS INNEHÅLL			
Planritning			
PLAN 19			
BRF DISPONENTEN			
SKALA A3/A3	RITNINGENS NR	BET	
A1 1:100	A-40-1-119		
A3 1:200			

FÖRKLARINGAR

ALLA MÅTT I MM OM INGET ANNAT ANGES.
 PLUSHÖJDER ANGIVNA I HELA METER.
 HÖJDER ANGIVNA I RH2000.

FÖRESKRIFTER

HÄNVISNINGAR

PLANER, SE RITNING: A-40-1-110 -119
 FASADER, SE RITNING: A-40-3-101 -103

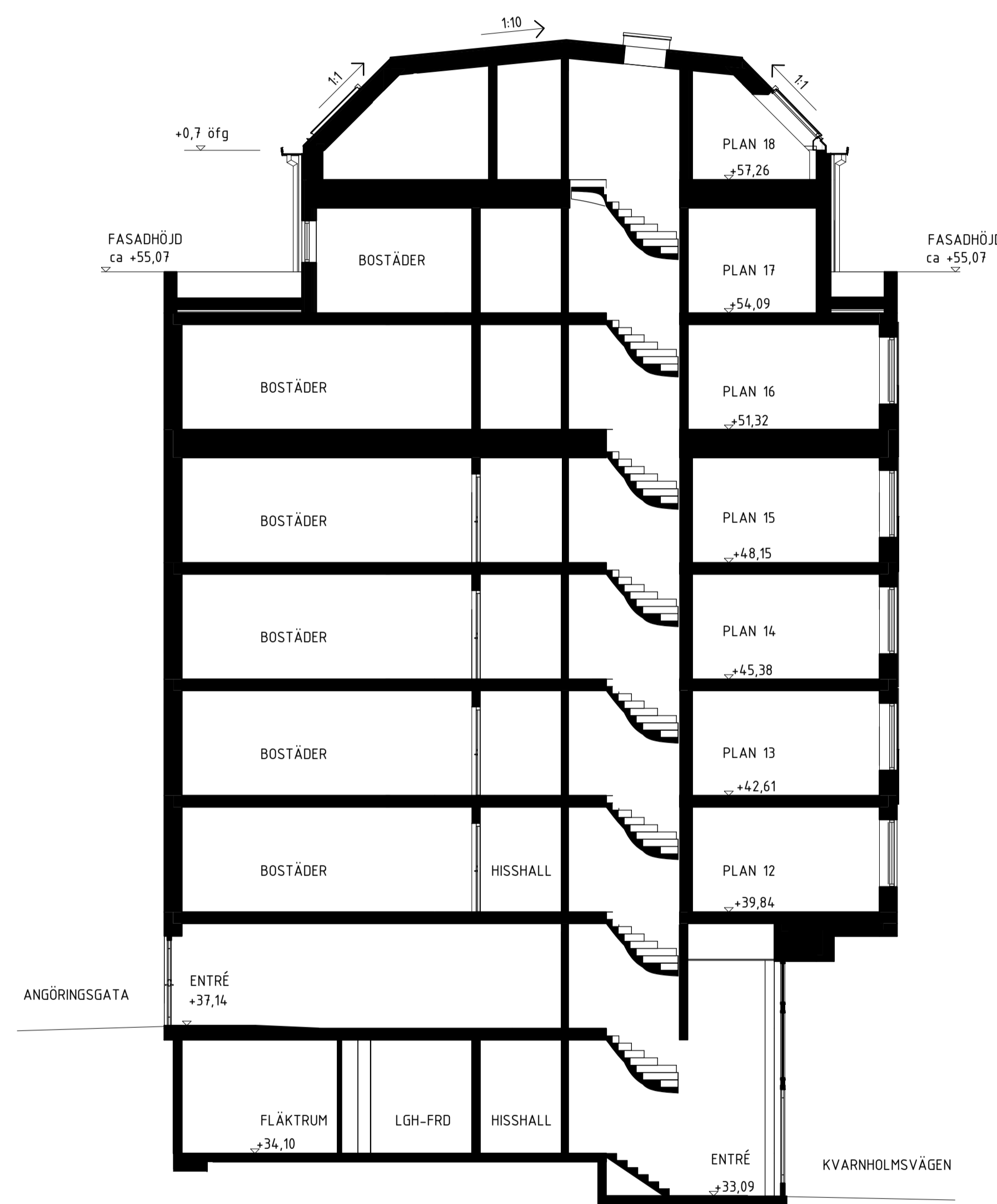

SEKTION A-A

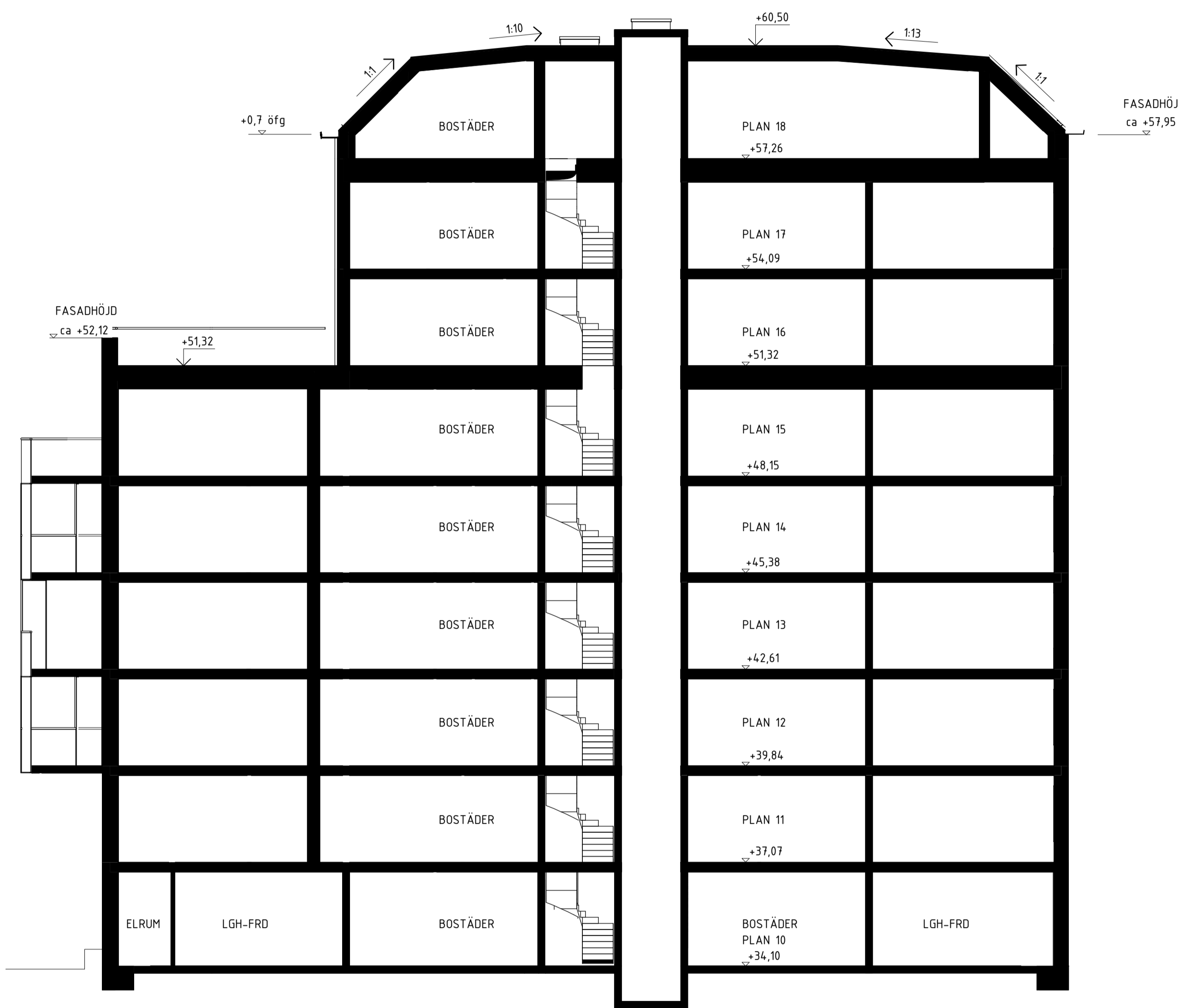

SEKTION B-B

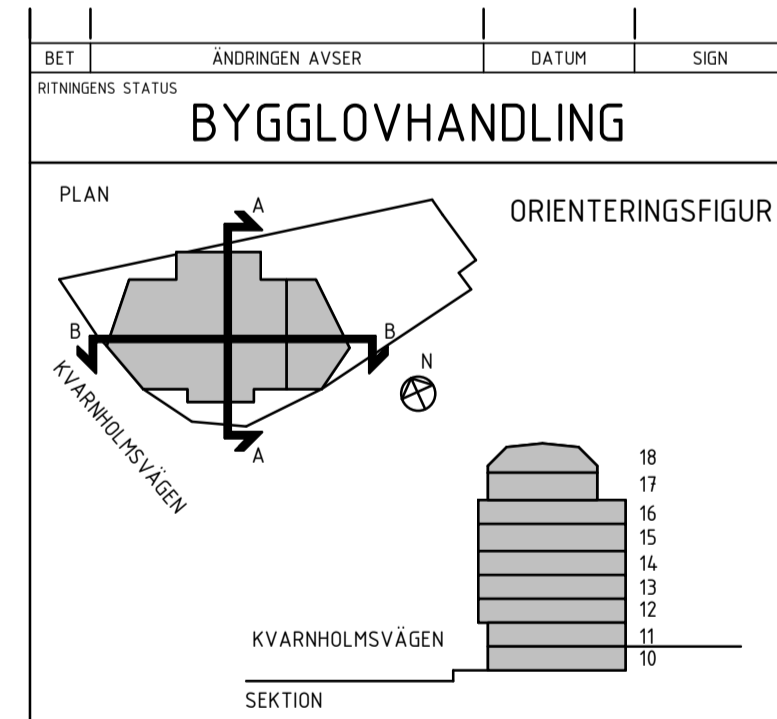
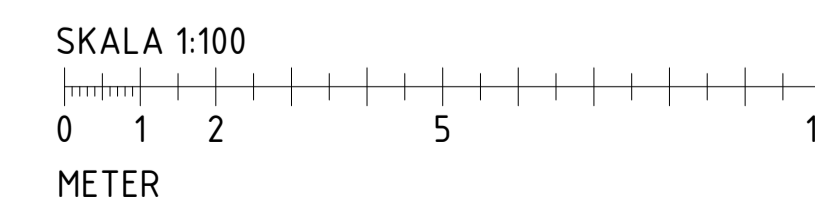

BYGGLOVHANDLING	
ORIENTERINGSGIFUR	
SEKTION	
PEAB	
FASTIGHET OCH PROJEKTNÄM N Q-HUSEN HUS 1 SICKLAÖN 38:38	
A	TOTAL Arkitektur och Urbanism AB tel:08-441 36 00
K	SLB AB tel:08-706 45 50
E	Elektrotrade Installation AB tel:08-514 911 84
V	OTK Klimatinstallationer AB tel:070-644 99 93
VS	CSVK AB tel:0721-64 64 66
B	Briab tel:08-440 102 50
LIPPRIS NR 4455	BYGGKONSTRUERAD AV Fite
DATUM 2022-03-31	ANSVARIG ANPa
SEKTIONSRIKTNING SEKTION A-A, B-B BRF DISPONENTEN	
SKALA A3/A3 1:100 A1 1:200 A3 1:200	RITNINGSPRIS A-40-2-101