

HÄNVISNINGAR
STÖDMURAR, ELEVATIONER: A-40-3-201

FÖRKLARINGAR

- +0,00 BEF. MARKHÖJD
- +0,00 NY MARKHÖJD
- FG +0,00 FÄRDIG GOLVHÖJD
- MK +0,00 ÖVERKANT, STÖDMUR

HÖJDKURVOR AVSER BEFINTLIGA HÖJDER FRÅN PRIMÄRKARTA.

- G GRUS
- GR GRÄS
- NM NATURMARK
- SM STENMJÖL
- BP BETONGPLATTOR
- TR TRÄTRALL

- AG ARMERAT GRÄS
- H FÖRESLAGEN HÄCK
- PL PLANTERING
- Ux KARLSKÅP, SANSAC ELLER LIKV., TRÄPANEL LIKA FASADER.
- U1 PLATS FÖR 2st min 660 L
- U2 PLATS FÖR 2st min 240 L
- U3 PLATS FÖR 2st min 140 L

(U5) MÖJLIG PLATS FÖR 2st 240 L VID BEHOV

- SM STÖDMUR, BETONG
- SM1 STÖDMUR, L-STÖD. BETONG MED TRÄPANEL ÖK ENL. PLANRITNING
- SM2 STÖDMUR, GABIONMUR. ÖK. ENL. PLANRITNING
- R1 RÄCKE, min 1,1m VID FALLRISK. TRÄ, KULÖR LIKA FASAD.
- POST POSTLÅDOR, PLACERING ENL. POSTNORDS ANVISNINGAR
- FRD FÖRRÅD. SE TYPHUSRITNING
- MARK SOM EJ ÄR SPECIFICERAD, SKALL ÅTERSTÄLLAS SOM NATURMARK.

PLACERING AV KÄRL FÖR AVFALL ÄR FRAMTAGEN I SAMRÅD MED NACKA VATTEN & AVFALL DIMENSIONERING ENLIGT AVFALL SVERIGES HANDBOK.

FÖRESKRIFTER

PARKERINGSPLATS OCH GÅNG TILL ENTRÉER UTFÖRS SOM FAST OCH JÄMN GRUSYTA. MAX LUTNING I SIDLED 1:50 (BBR 3:1221). TRAPPOR UTFÖRS I BETONG, HANDELDARE PÅ ENA SIDAN SOM LÖPER 300MM FÖRBI FÖRSTA OCH SISTA STEG. RÄCKEN UTFÖRS VID FALLRISK, ENL. BBR.

DAGVATTEN
DRÄNERINGSLEDNINGAR UTFÖRS RUNT BYGGNADER OCH LEDS TILL STENKISTA PÅ TOMT. STENKISTOR UTFÖRS MED MINSTA FÖRDRÖJNINGSMÄNGD PÅ 1,5m³ VATTEN.

A	PM1	2023-02-03	
BET	ÄNDRINGEN AVSER	DATUM	SIGN

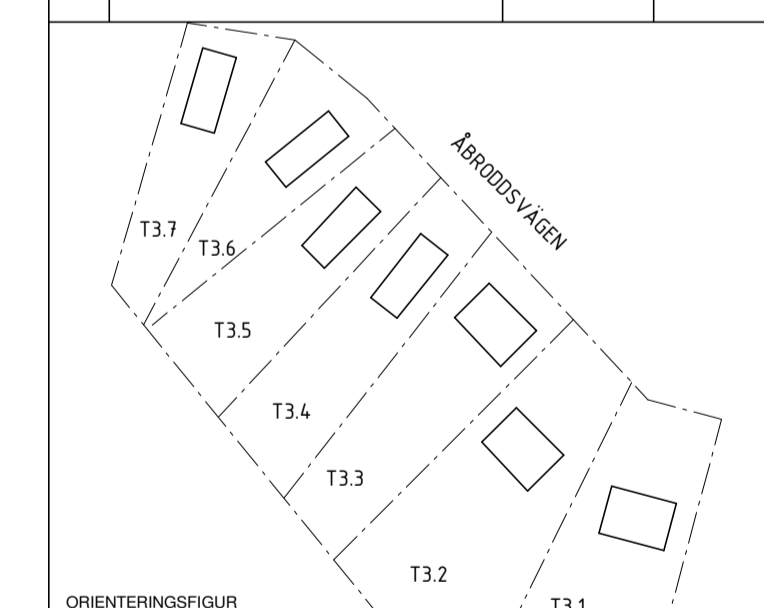

BYGGLOVSHANDLING
KUMMELNÄS
VELAMSUND 14:70, 14:71, 14:72, 14:144, 14:145, 14:146, 14:147

A VOTEN / CREAM

UPPDRAG NR 20023	RITADYKONSTR. AV GJ/EG	HANDLÄGGARE GJ
DATUM 2022-12-29	ANSVARIG G. JOHANSSON	

NYBYGGNAD BOSTADSHUS
SITUATIONSPLAN, TOMT 3.1-3.7
FRILIGGANDE HUS

SKALA A1 1:250 A3 1:500	NUMMER A-01-1-300	BET A
-------------------------------	----------------------	----------

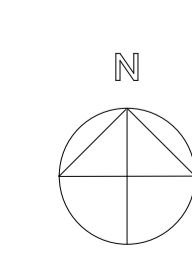



FÖRKLARINGAR

+0,00 BEF. MARKHÖJD
 +0,00 NY MARKHÖJD
 FG +0,00 FÄRDIG GOLVHÖJD
 MK +0,00 ÖVERKANT, STÖDMUR

HÖJDKURVOR AVSER BEFINTLIGA HÖJDER FRÅN PRIMÄRKARTA.

G	GRÄS	
GR	GRÄS	
NM	NATURMARK	
SM	STENMJÖL	
BP	BETONGPLATTOR	
TR	TRÄTRALL	
AG	ARMERAT GRÄS	
H	FÖRESLAGEN HÄCK	
PL	PLANTERING	

Ux KÄRLSKÅP, SANSAC ELLER LIKV., TRÄPANEL LIKA FASADER.
 U1 PLATS FÖR 2st min 660 l.
 U2 PLATS FÖR 2st min 240 l.
 U3 PLATS FÖR 2st min 140 l.

(US) MÖJLIG PLATS FÖR 2st 240 l. VID BEHOV

SM STÖDMUR, BETONG
 SM1 STÖDMUR, L-STÖD, BETONG MED TRÄPANEL ÖK ENL. PLANRITNING
 SM2 STÖDMUR, GABIONMUR ÖK. ENL. PLANRITNING
 R1 RÄCKE, min 1,1m VID FALLRISK. TRÄ, KULÖR LIKA FASAD.
 POST POSTLÅDOR, PLACERING ENL. POSTNORDS ANVISNINGAR
 FRD FÖRRÅD. SE TYPHUSRITNING

MARK SOM EJ ÄR SPECIFICERAD, SKALL ÅTERSTÄLLAS SOM NATURMARK.

PLACERING AV KÄRL FÖR AVFALL ÄR FRAMTAGEN I SAMRÅD MED NACKA VATTEN & AVFALL DIMENSIONERING ENLIGT AVFALL SVERIGES HANDBOK.

FÖRESKRIFTER

PARKERINGSPLATS OCH GÅNG TILL ENTRÉER UTFÖRS SOM FAST OCH JÄMN GRUSYTA. MAX LUTNING I SIDLED 150 (BÖR 3:1221). TRAPPOR UTFÖRS I BETONG, HANDLEDARE PÅ ENA SIDAN SOM LÖPER 300MM FÖRBI FÖRSTA OCH SISTA STEG. RÄCKEN UTFÖRS VID FALLRISK, ENL. BBR.

DAGVATTEN DRÄNERINGSLEDNINGAR UTFÖRS RUNT BYGGNADER OCH LEDS TILL STENKISTA PÅ TOMT. STENKISTOR UTFÖRS MED MINSTA FÖRDRÖJNINGSMÄNGD PÅ 1,5m³ VATTEN.

HÄNVISNINGAR

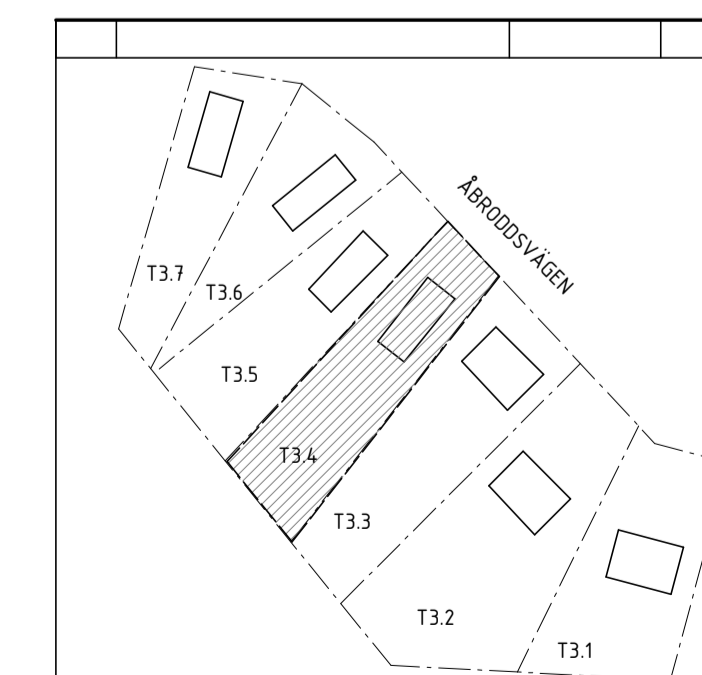
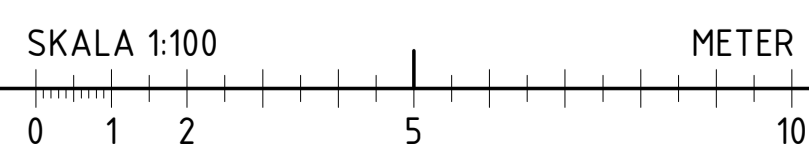

ORIENTERINGSFIGUR

A	PM1	2023-02-03	
BET	ANDRINGEN AVSER	DATUM	SIGN
BYGGLOVSHANDLING			
KUMMELNÄS VELAMSUND 14:71			
X A VOTEN / CREAM			
UPPROG NR 20023		RITADYKONSTR. AV EG	HANDLÄGGARE GJ
DATUM 2022-12-29		ANSVARIG G. JOHANSSON	
NYBYGGNAD BOSTADSHUS MARKPLANERING, TOMT 3.4 FRILIGGANDE HUS			
SKALA A1 1:100 A3 1:200	NUMMER A-01-1-340	BET A	

FÖRKLARINGAR

FASADKULÖR:
LIKA HUVUDBYGGNAD

BTA/BYA - FÖRRÅD OMR.2 och 3

FÖRRÅD B 4,9 m²
FÖRRÅD C 4,9 m²
FÖRRÅD F 4,4 m²

BOSTADSFÖRRÅD

FÖRRÅD - VARIANT B

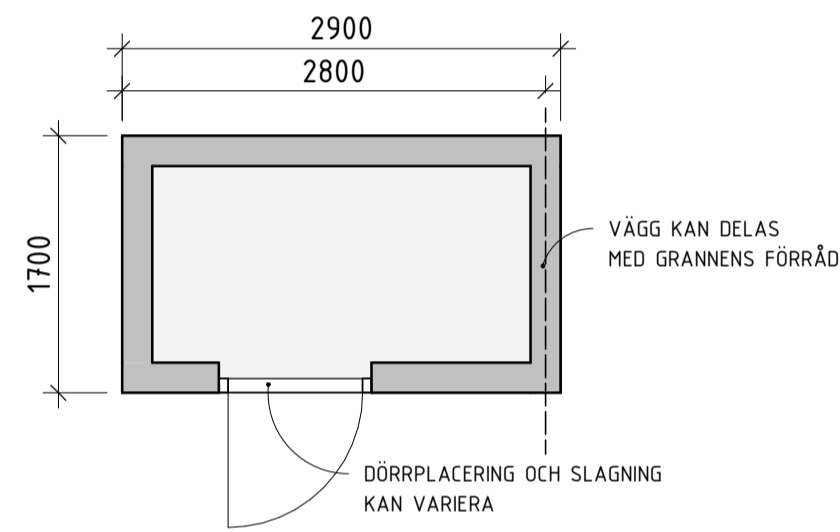

Plan 1

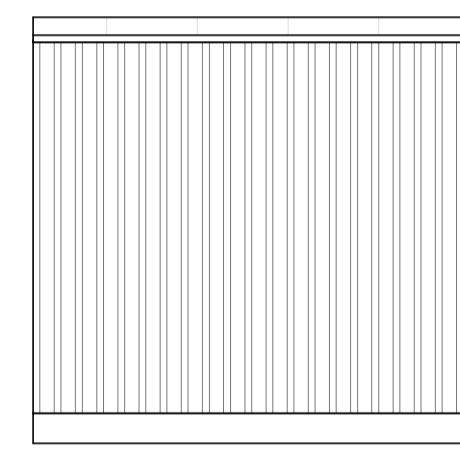

B - FASAD NORR

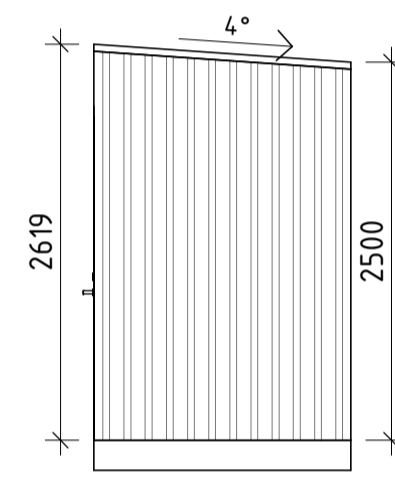

B - FASAD ÖSTER

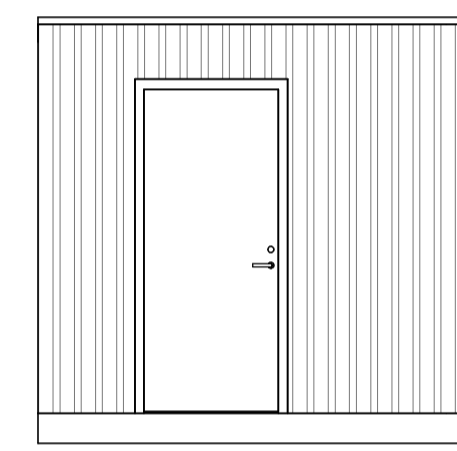

B - FASAD SÖDER

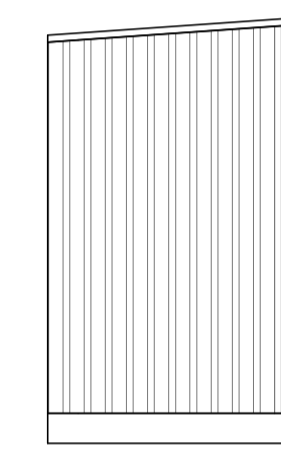

B - FASAD VÄSTER

FÖRRÅD - VARIANT C

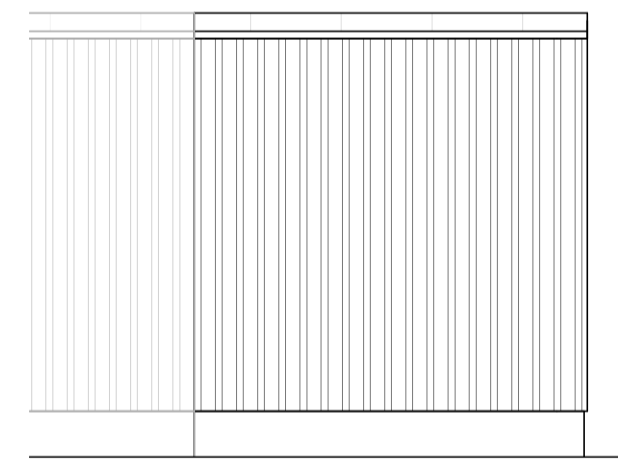
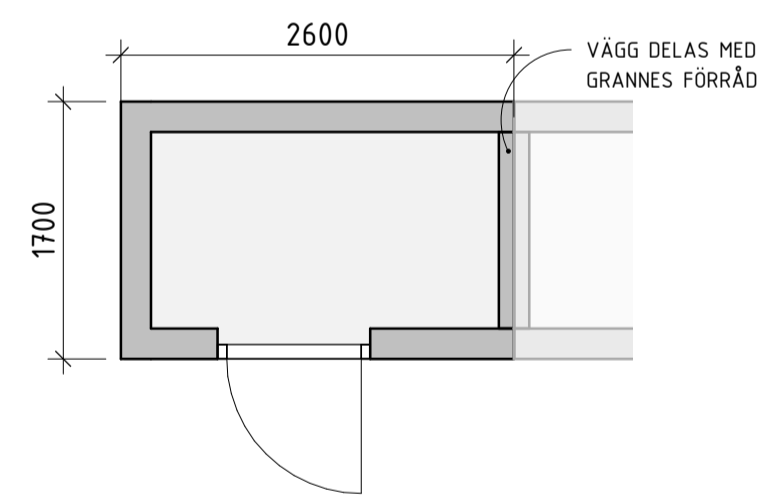

C - FASAD NORR

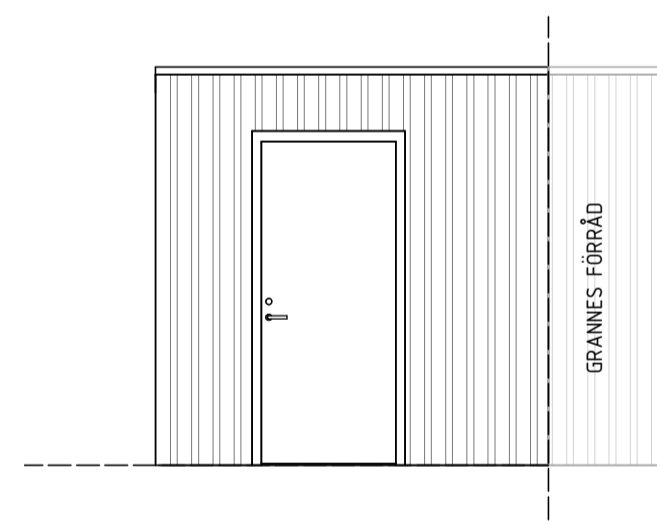

C - FASAD SÖDER

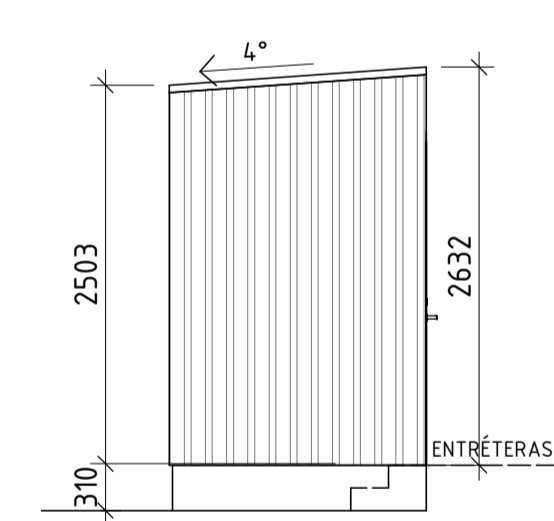

C - FASAD VÄSTER

Plan 1 FÖRRÅD - VARIANT F

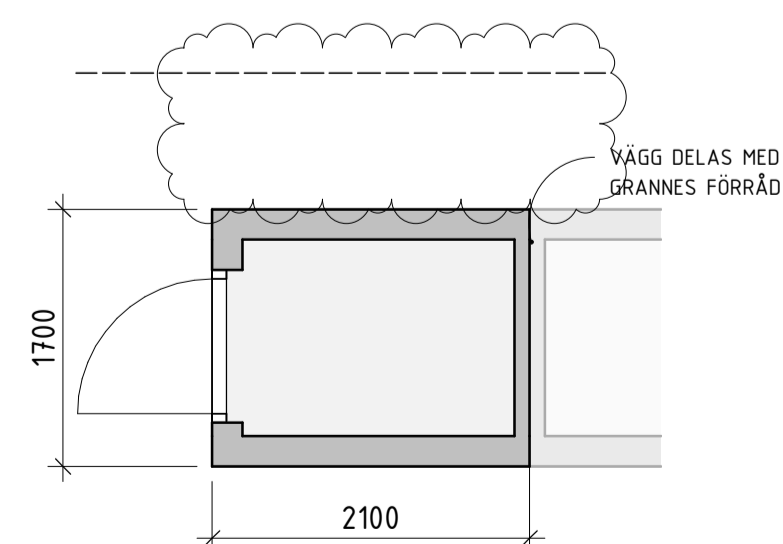

F - PLAN

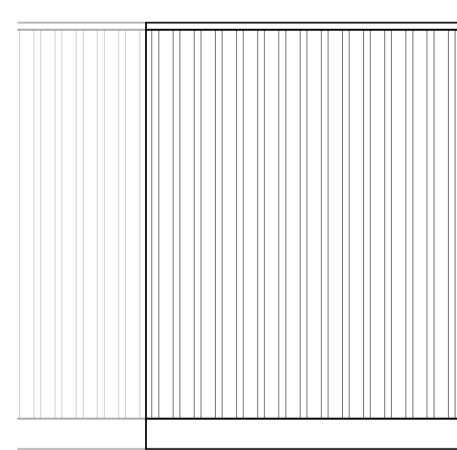

F - FASAD NORR

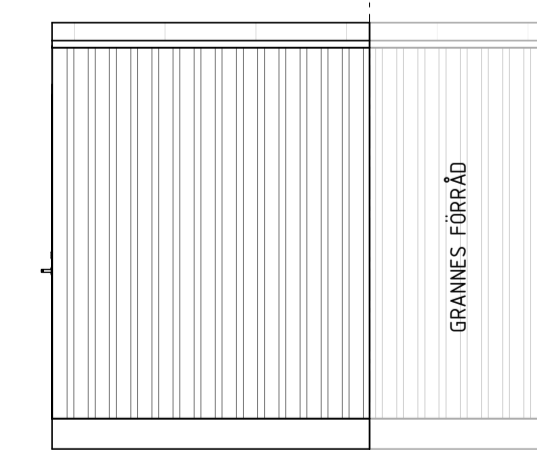

F - FASAD SÖDER

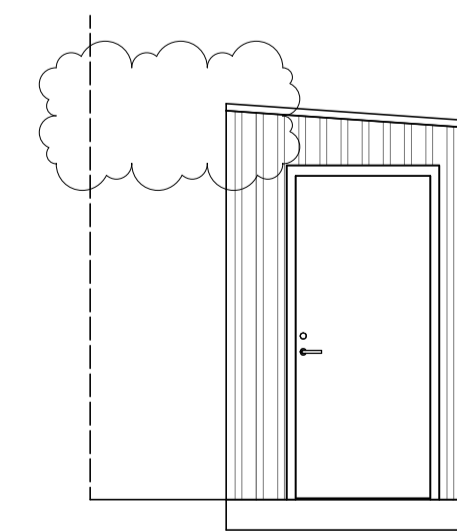

F - FASAD VÄSTER

FÖRESKRIFTER

TAK PAPTAK, SVART

DÖRRAR SVART RAL 9011

SKJUTDÖRRAR TRÄ, KULÖR LIKA FASAD

TAKAVVATTNING/

PLÅTARBETEN SVART RAL 9011

HÄNVISNINGAR

A	PM1	2023-02-03	
BET	ÄNDRINGEN AVSER	DATUM	SIGN

ORIENTERINGSGIFUR

KUMMELNÄS
VELAMSUND 14:70, 14:71; 14:72, 14:14.4,
14:14.5, 14:14.6, 14:14.7

A VOTEN / CREAM

UPPDRAG NR 20023	RITAD/KONSTR. AV GJ/MS/EG	HANDLÄGGARE GJ
DATUM 2022-12-28	ANSVARIG G. JOHANSSON	

NYBYGGNAD BOSTADSHUS
FÖRRÅDSBYGGNADER, FRILIGGANDE HUS
TYPHUSRITNING

SKALA A1 1:50 A3 1:100	NUMMER A-40-0-310	BET A
------------------------------	----------------------	----------

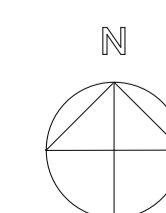

FÖRKLARINGAR

- DM DISKMASKIN
- F FRYSS
- G GÄRDEROB
- K KYLSKÅP
- K/F KYL/FRYSS
- KM KOMBIMASKIN
- L LINNESKÅP
- TM TVÄTTMASKIN
- TT TORKTUMLÄRE
- ST STÄDSKÅP
- VP VÄRMEPUMP
- BS BÄCKSKÅP
- STI STÄDSKÅPSINREDNING
- SG SKJUTGÄRDEROB
- BYA - PARHUS

PARHUS 127,4 m²

BTA - PARHUS

PARHUS
 PLAN 1 127,4 m²
 PLAN 2 127,5 m²
 254,9 m²

BOA - PARHUS

BOSTAD 1
 PLAN 1 56,6 m²
 PLAN 2 56,6 m²
 113,2 m²
 BOSTAD 2
 PLAN 1 56,6 m²
 PLAN 2 56,6 m²
 113,2 m²

FÖRESKRIFTER

HÄNVISNINGAR

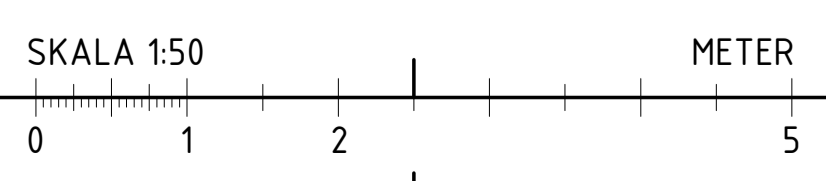
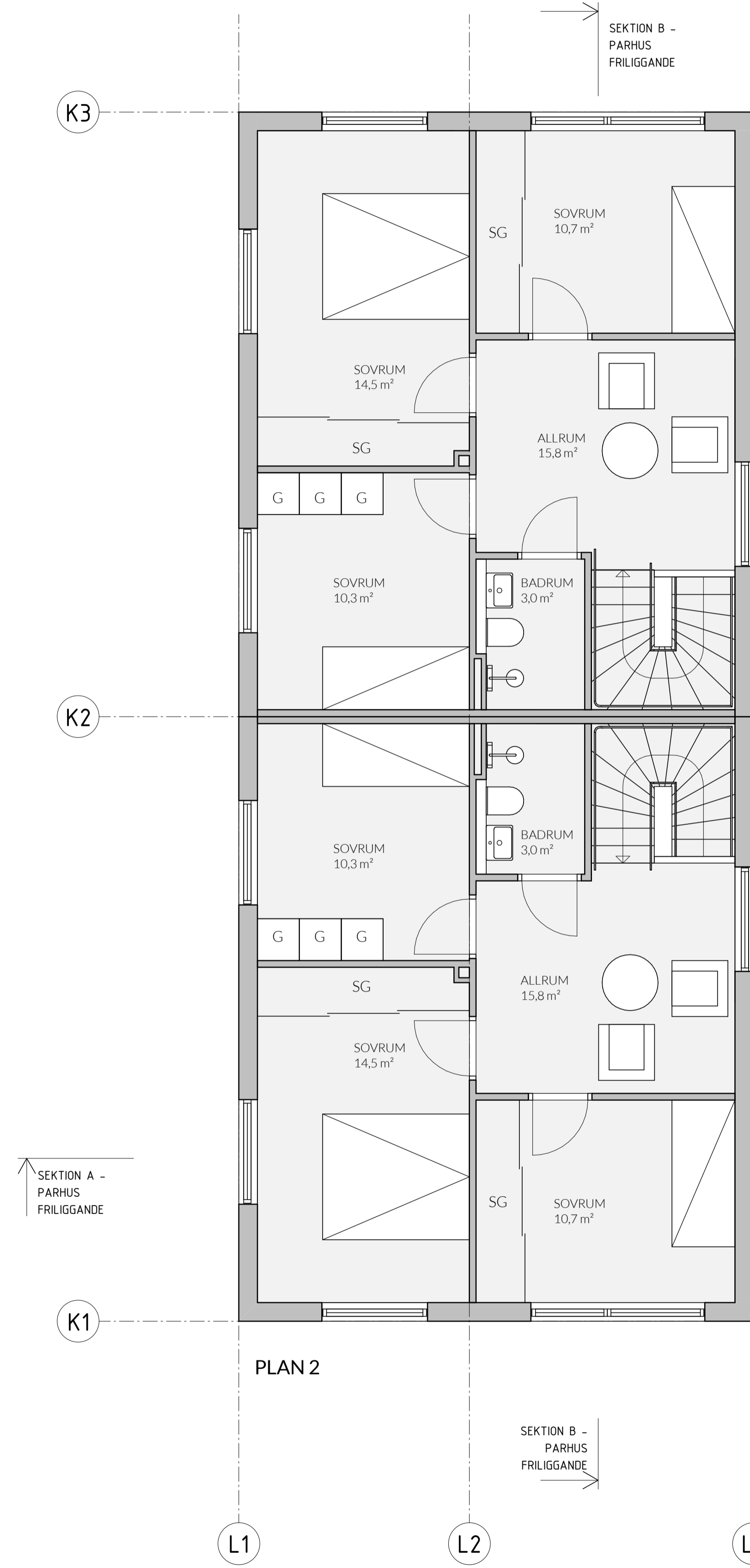
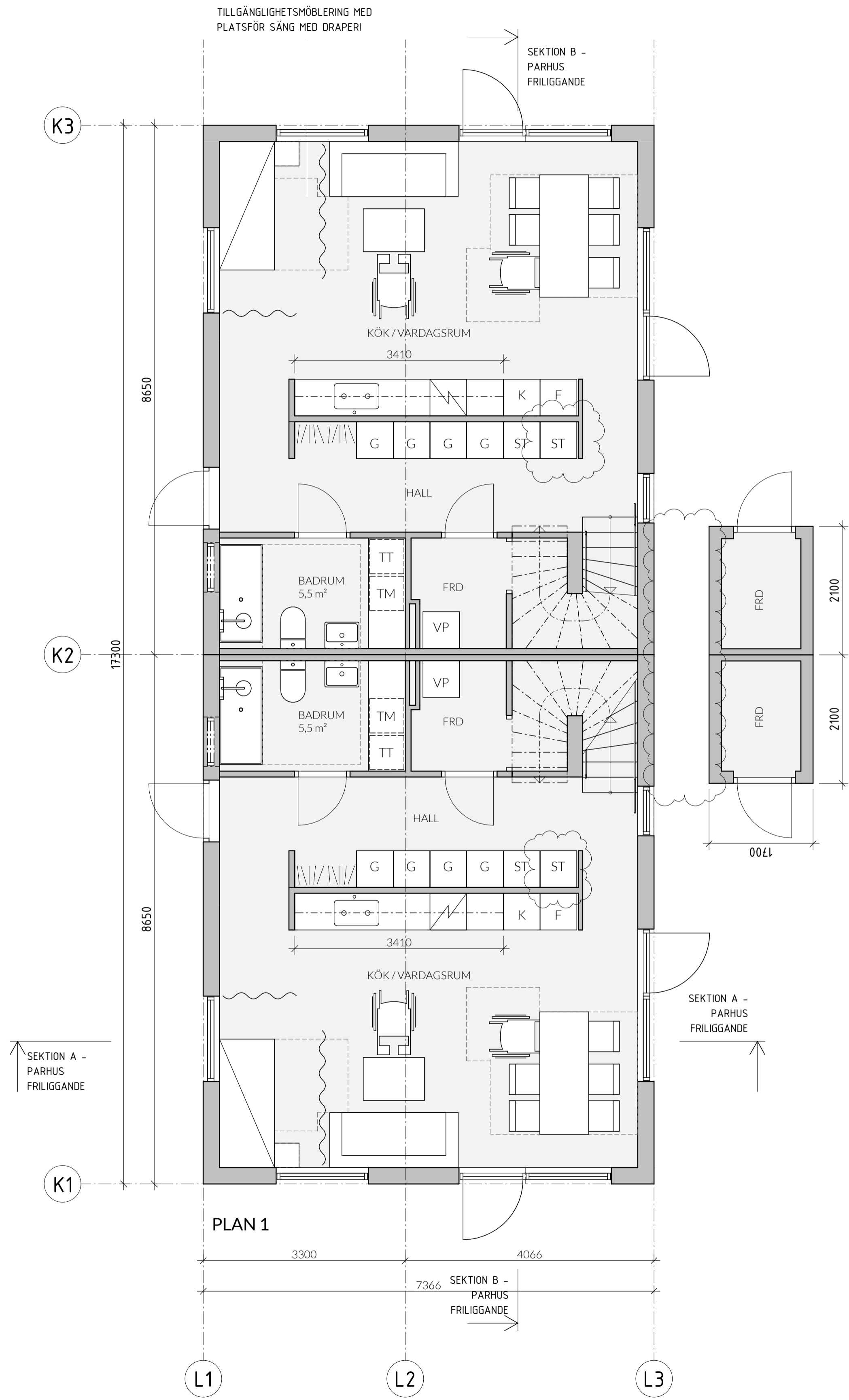

A	PM1	2023-02-03	
BET	ÄNDRINGEN AVSER	DATUM	SIGN
ORIENTERINGSGRUPP			
BYGGLOVSHANDLING			
KUMMELNÄS			
VELAMSUND 14:70-72, 14:144-14:147			
<input checked="" type="checkbox"/>	A	VOTEN / CREAM	
UPPDRAG NR	RITÄDKONSTR. AV	HANDLÄGGARE	
20023	EG	GJ	
DATUM	ANSVARIG		
2022-12-29	G. JOHANSSON		
NYBYGGNAD BOSTADSHUS			
PLANER, FRILIGGANDE PARHUS			
TYPHUSRITNING			
SKALA	NUMMER	BET	
A1 1:50	A-40-1-340	A	
A3 1:100			

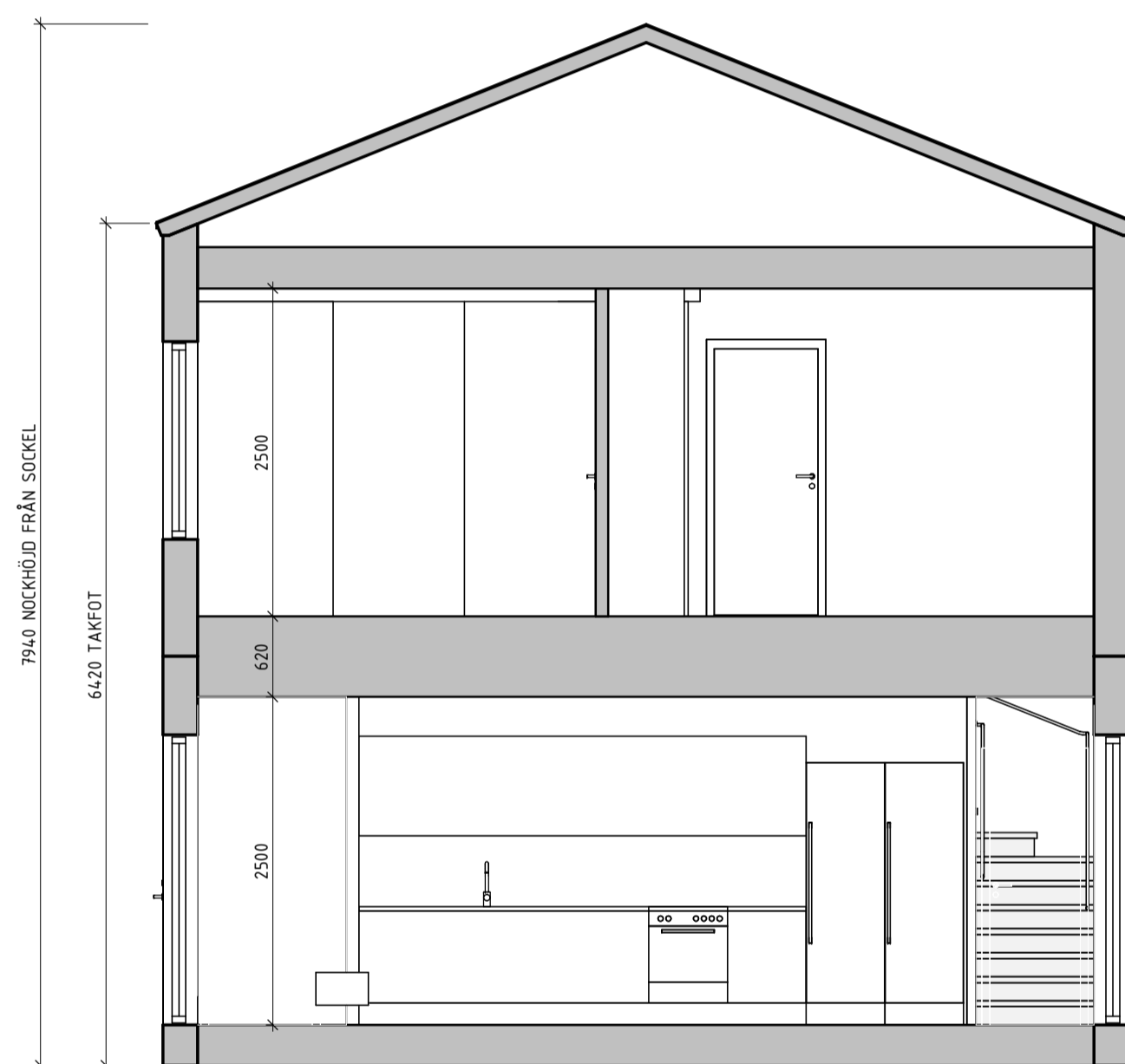

SEKTION A - PARHUS FRILIGGANDE

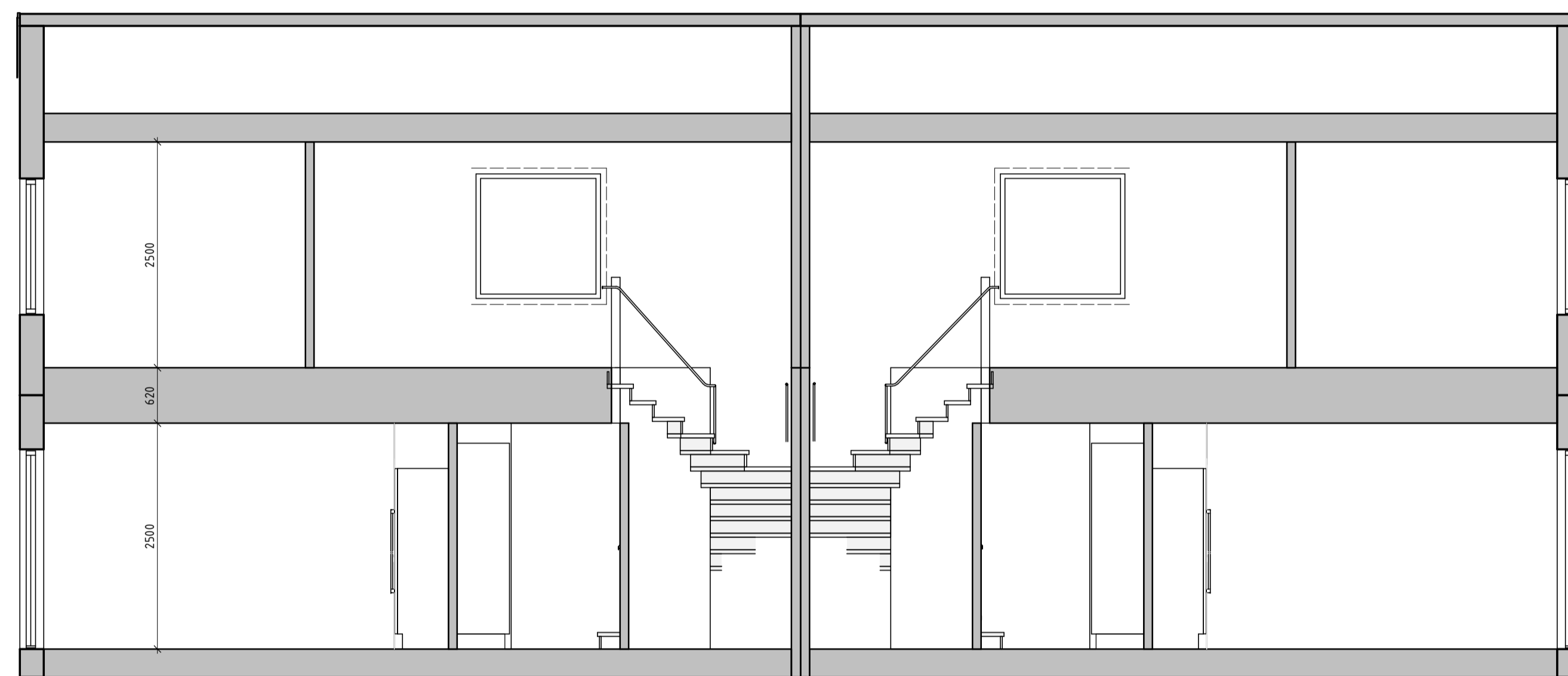

SEKTION B - PARHUS FRILIGGANDE

FHK 2022-07-03

BET	ÄNDRINGEN AVSER	DATUM	SIGN
ORIENTERINGSGIFUR			
BYGGLOVSHANDLING			
KUMMELNÄS			
VELAMSUND 14:70-72, 14:144-14:147			
<input checked="" type="checkbox"/>	A VOTEN / CREAM		
UPPDRAG NR	REGISTR. AV	HANDLÄGGARE	
20023	EG	GJ	
DATUM	FÖRVARING		
NYBYGGNAD BOSTADSHUS SEKTIONER, FRILIGGANDE PARHUS TYPHUSRITNING			
SKALA	NUMMER	BET	
A3 1:50	A-40-2-340		
A3 1:100			

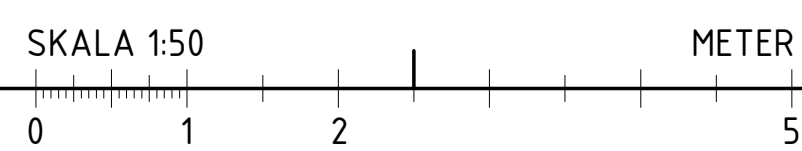

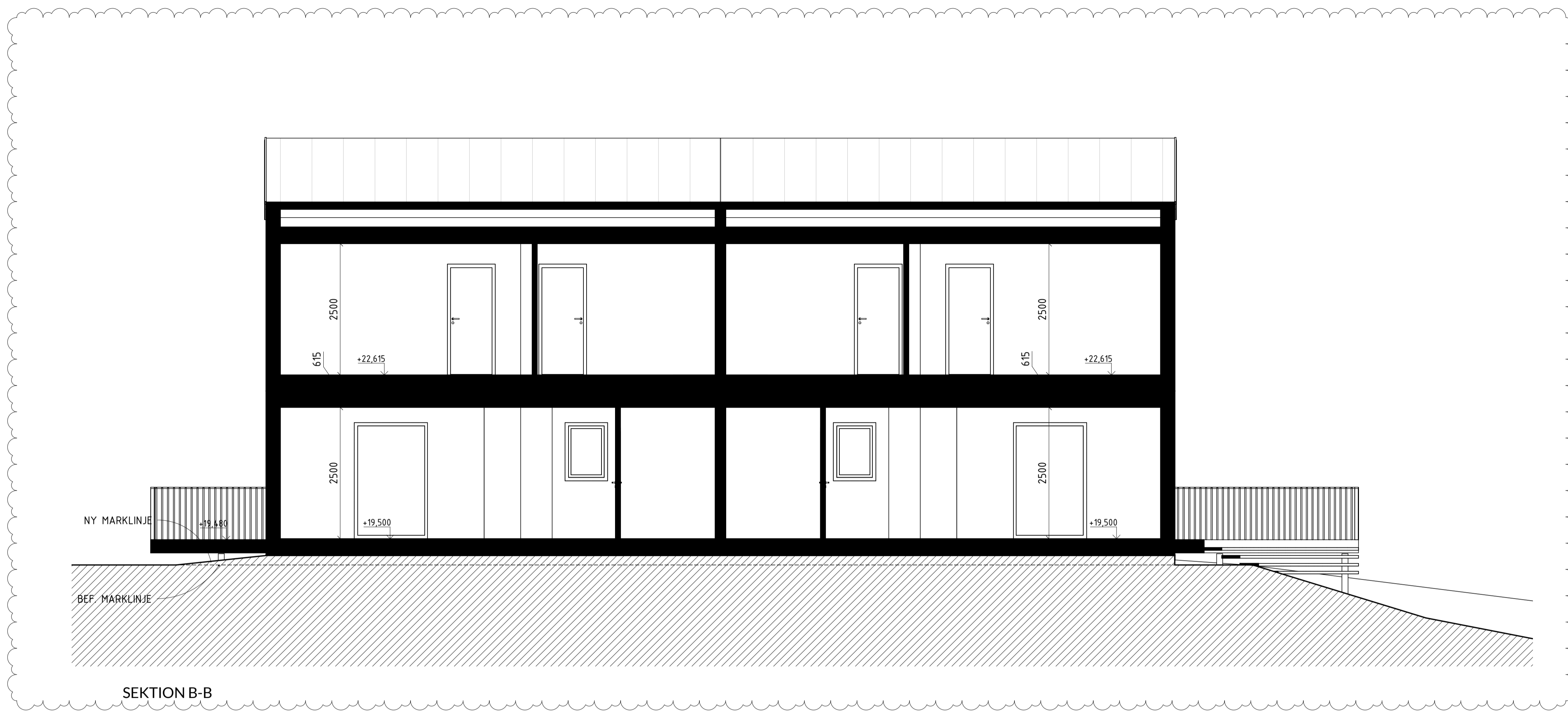

SEKTION B-B

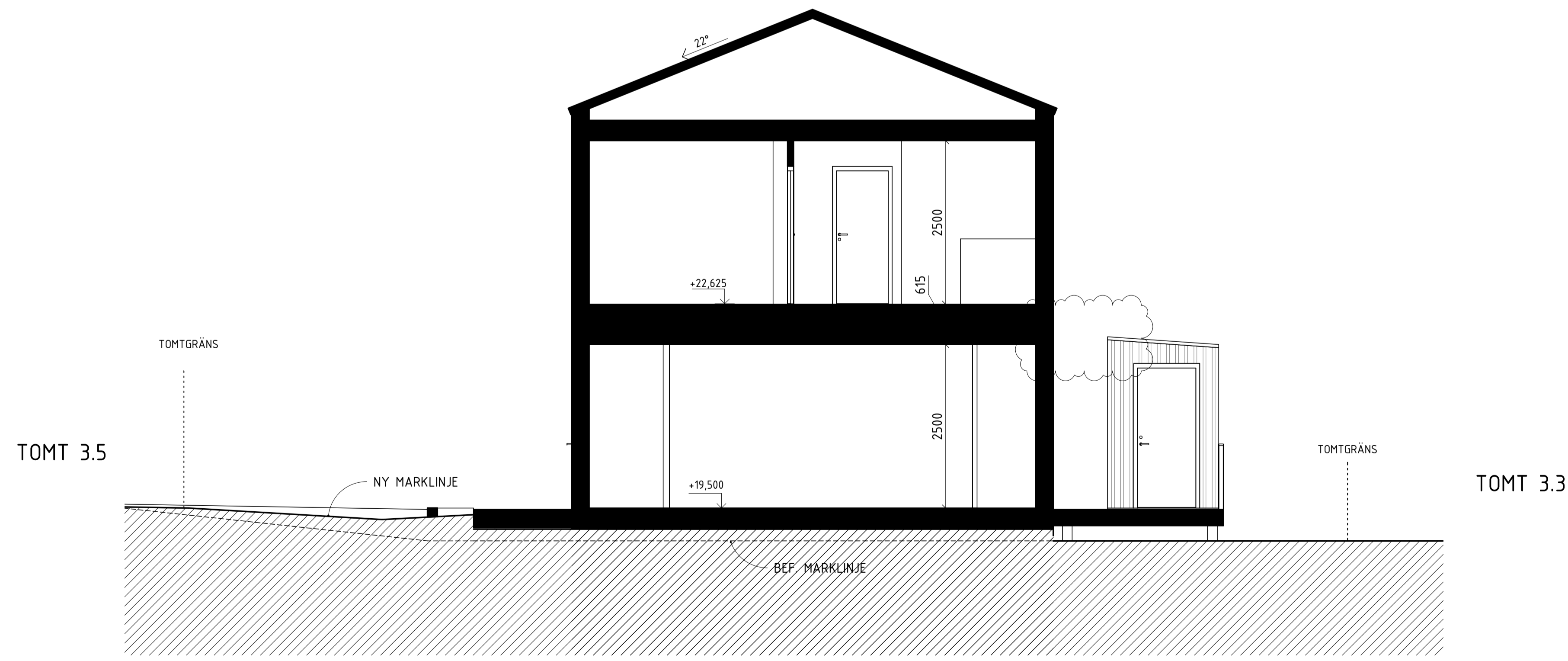

SEKTION A-A

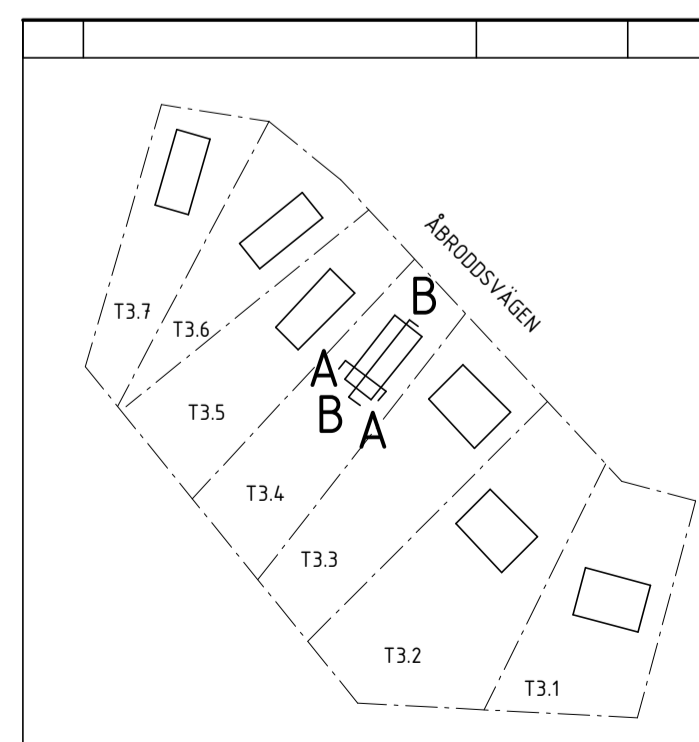

ORIENTERINGSFIGUR

A	PM1	2023-02-03	
BET	ANDRINGEN AVSER	DATUM	SIGN
BYGGLOVSHANDLING			
KUMMELNÄS VELAMSUND 14:71			
<input checked="" type="checkbox"/> A VOTEN / CREAM			
UPPROG NR	RITADYKONSTR. AV	HANDLÄGGARE	
20023	EG/FR	GJ	
DATUM	ANSVARIG		
2022-12-29	G. JOHANSSON		
NYBYGGNAD BOSTADSHUS SEKTION, TOMT 3,4 FRILIGGANDE HUS			
SKALA	NUMMER	BET	
A1 1:50 A3 1:100	A-40-2-341	A	

FÖRKLARINGAR

FASADKULÖR:
#5 GRÖN, ALCRO TRÄLASYR, 400 LINGONRIS ELLER LIKV.
(NÄRLIGGANDE NCS: S 6010-G30Y)

MMN = MEDLEMARKNIVÅ

FÖRESKRIFTER

FASAD, PLAN 1 OMVÄND LOCKLÄKTPANEL, STÄENDE

FASAD, PLAN 2 LOCKLÄKTPANEL, STÄENDE

TAK TAKPAPP, SVART

FÖNSTER INVÄNDIGT: TRÄ, VIT
UTVÄNDIGT: ALU, SVART RAL 9011
SMYG LIKA KARM

FÖNSTERDÖRRAR INVÄNDIGT: TRÄ, VIT
UTVÄNDIGT: ALU, SVART RAL 9011
SMYG LIKA KARM

TAKAVVÄTTNING/
PLÅTARBETEN SVART RAL 9011

STÖDMUR SE PLANRITNING

HÄNVISNINGAR

FÖR KULÖRER SE ÄVEN KULÖRBESKRIVNING

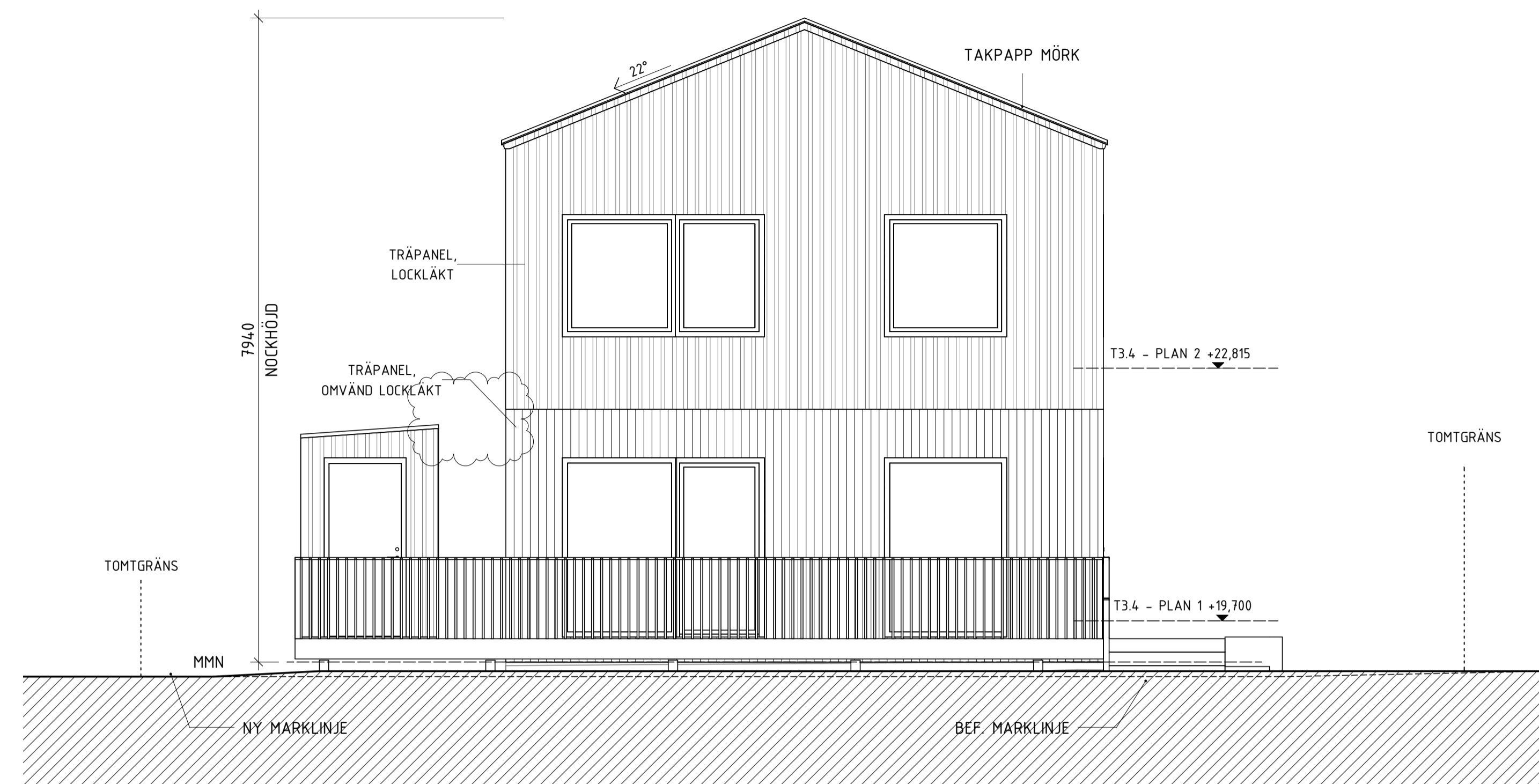

FASAD MOT NORDÖST

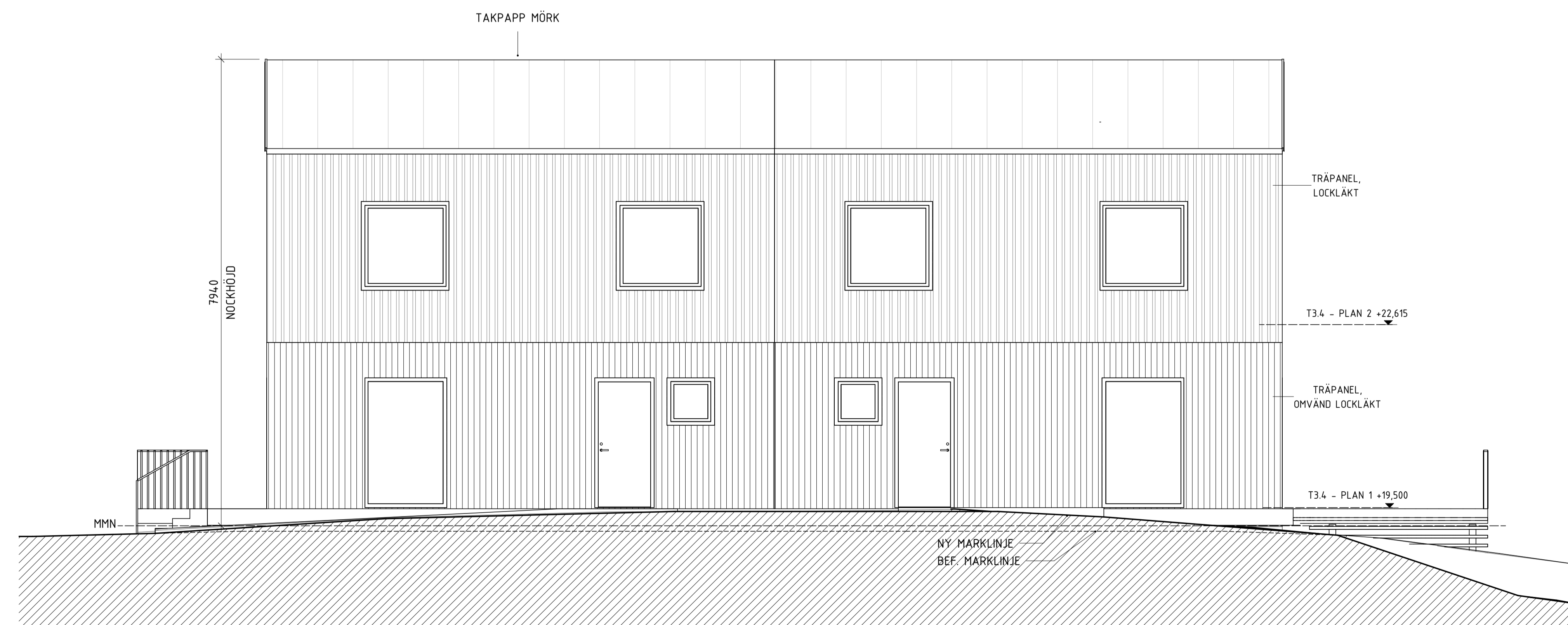

FASAD MOT NORDVÄST

SKALA 1:50
METER
0 1 2 5

A	PM1	2023-02-03	
BET	ÄNDRINGEN AVSER	DATUM	SIGN

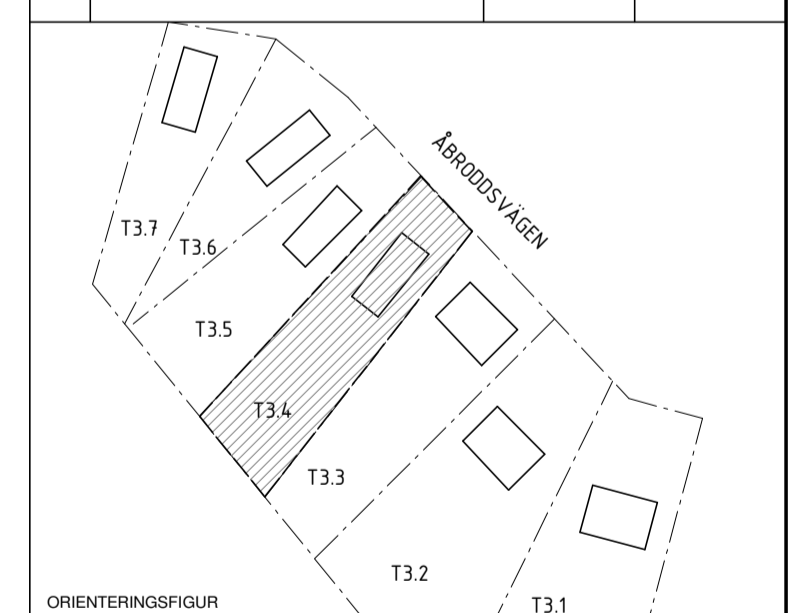

BYGGLOVSHANDLING

KUMMELNÄS
VELAMSUND 14:71

A VOTEN / CREAM

UPPDRAG NR	RITAD/KONSTR. AV	HANDLÄGGARE
20023	EG/FR	GJ
DATUM	ANSVARIG	
2022-12-29	G. JOHANSSON	

NYBYGGNAD BOSTADSHUS
FASADER, TOMT 3.4
FRILIGGANDE HUS

SKALA	NUMMER	BET
A1 1:50 A3 1:100	A-40-3-341	A

FÖRKLARINGAR

FASADKULÖR:
#5 GRÖN, ALCRO TRÄLASYR, 400 LINGONRIS ELLER LIKV.
(NÄRLIGGANDE NCS: S 6010-G30Y)

MMN = MEDELMARKNIVÅ

FÖRESKRIFTER

FASAD, PLAN 1 OMVÄND LOCKLÄKTPANEL, STÄENDE

FASAD, PLAN 2 LOCKLÄKTPANEL, STÄENDE

TAK TAKPAPP, SVART

FÖNSTER INVÄNDIGT: TRÄ, VIT
UTVÄNDIGT: ALU, SVART RAL 9011
SMYG LIKA KARM

FÖNSTERDÖRRAR INVÄNDIGT: TRÄ, VIT
UTVÄNDIGT: ALU, SVART RAL 9011
SMYG LIKA KARM

TAKAVVÄTTNING/
PLÅTARBETEN SVART RAL 9011

STÖDMUR SE PLANRITNING

HÄNVISNINGAR

FÖR KULÖRER SE ÄVEN KULÖRBESKRIVNING

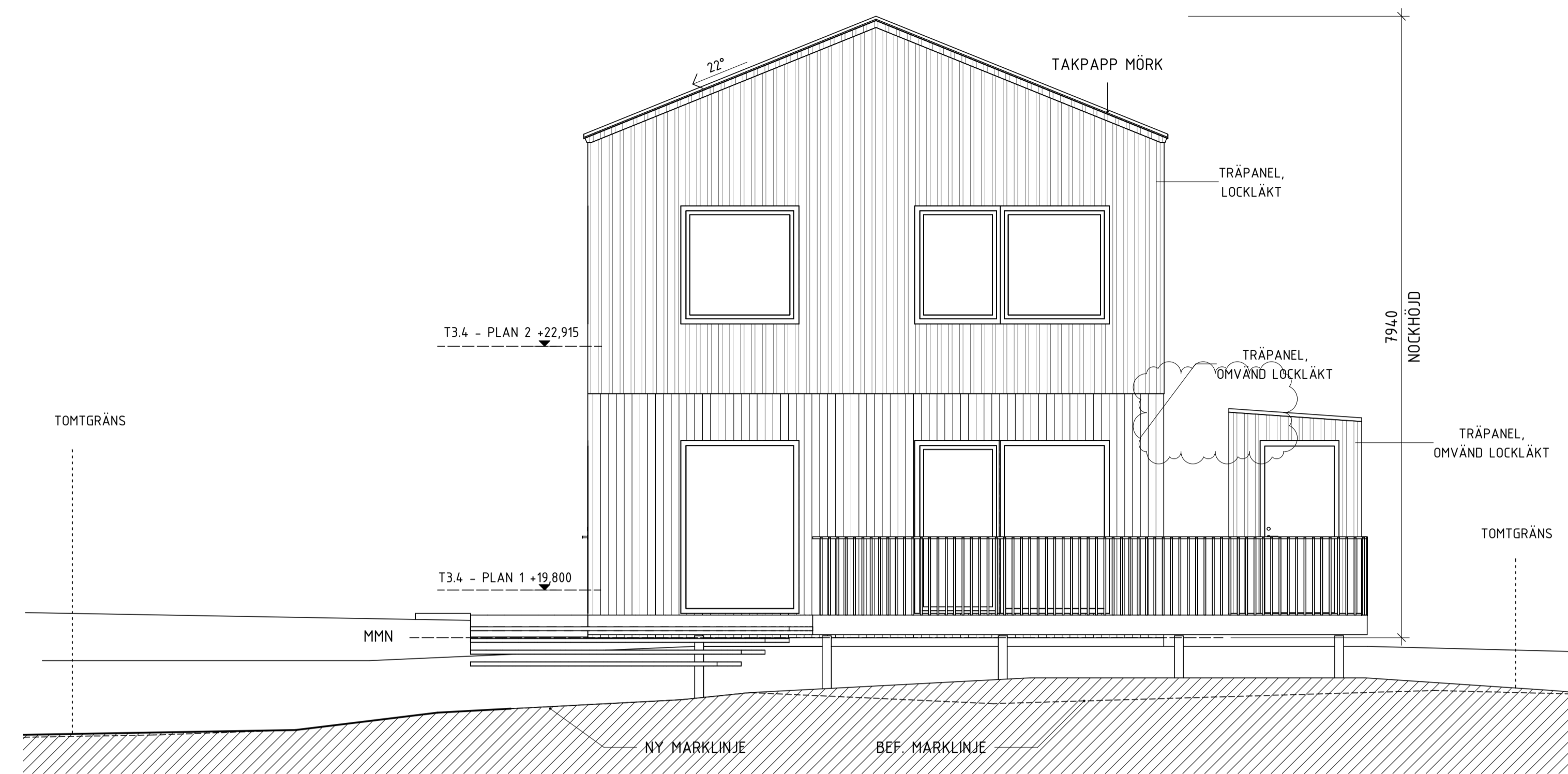

FASAD MOT SYDVÄST

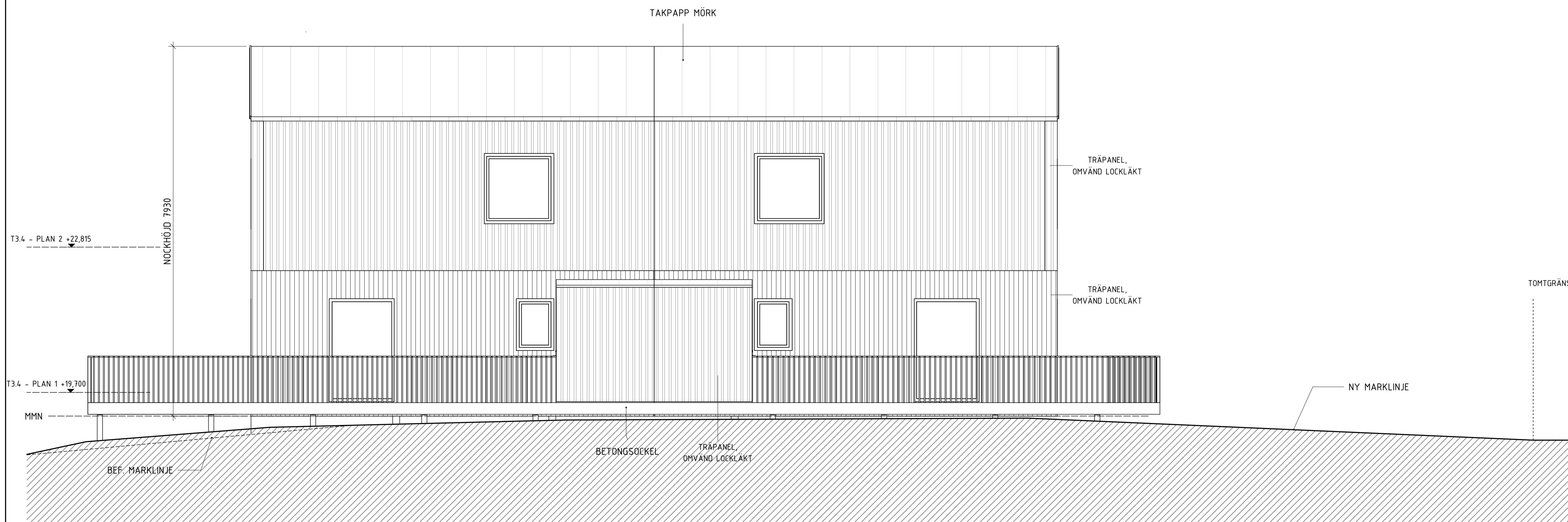

FASAD MOT SYDOST

SKALA 1:50 METER

0 1 2 5

A	PM1	2023-02-03	
BET	ÄNDRINGEN AVSER	DATUM	SIGN

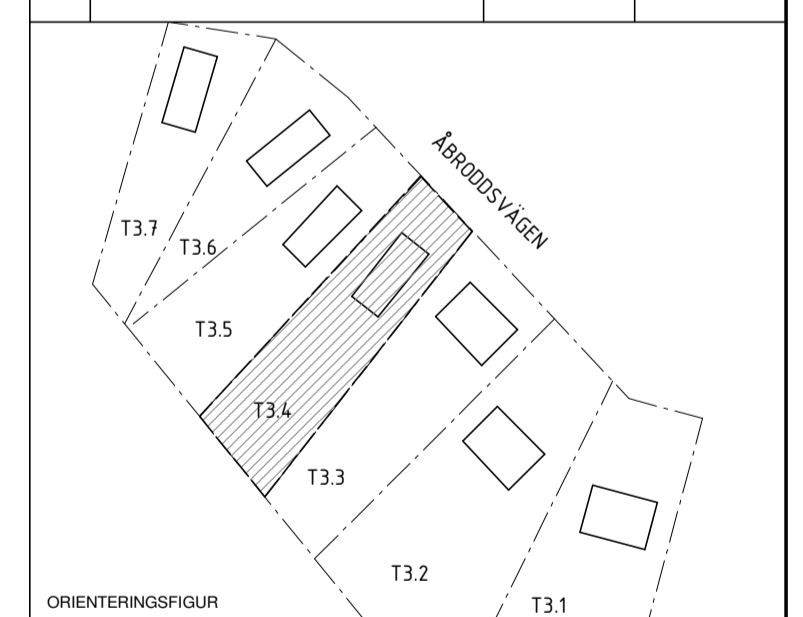

BYGGLOVSHANDLING

KUMMELNÄS
VELAMSUND 14:71

A VOTEN / CREAM

UPPROG NR	RITADYKONSTR. AV	HANDLÄGGARE
20023	EG/FR	GJ
DATUM	ANSVARIG	
2022-12-29	G. JOHANSSON	

NYBYGGNAD BOSTADSHUS
FASADER, TOMT 3.4
FRILIGGANDE HUS

SKALA	NUMMER	BET
A1 1:50	A-40-3-342	A
A3 1:100		

**PROJ-MÄTNING FRÅN NACKA KOMMUN
EXPLOATERING BIFOGAS I SEPARAT DWG**

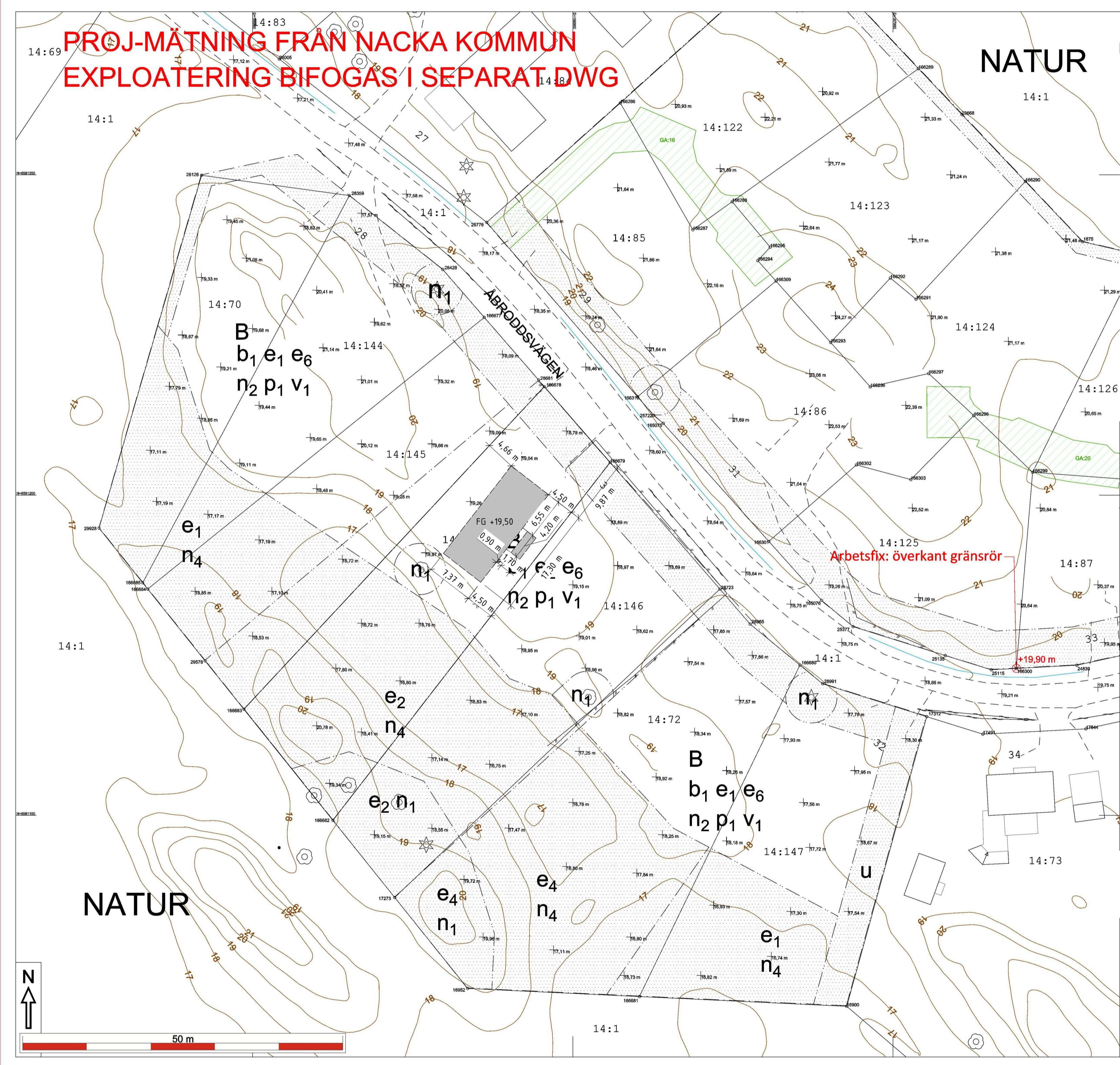

Fastighet
Velamsund 14:70-14:72, 14:144-14:147
Typ av karta
Karta A: Nybyggnadskarta
Adress
Åbrödsvägen 28 m.fl
Arendenummer
221222-Nybyggnadskarta-IF46, m.fl 7 fgh



Kartan upprättad: 2023-01-18
Av: Vibeke Waldemar
Granskad av: SRL
Mätt av: HL

Nacka Vatten och Avfall AB:s uppgifter:

I avvaktan på kommunalt VA ska fastighetsägaren ansvara för att lösa sin egen vatten- och avlopps försörjning.

Var vänligen kontakta anslutning@nvoa.se, tel. 08-718 80 00 för frågor angående VA.

Nacka Vatten och Avfall AB
2023-01-12
M.Parkeborn

Samfälligheter/Gemensamhetsanläggningar inskrivna i Lantmäteriets fastighetsregister: inga uppgifter i fastighetsregistret.

Rättigheter inskrivna i Lantmäteriets fastighetsregister (OBS: Det kan finnas rättigheter som inte är inritade i kartan samt som ligger utanför området): inga uppgifter i fastighetsregistret.

Officiella noteringar 14:70 - 14:72: Redovisning av rättigheter kan vara ofullständig

Arbetsfix: överkant gränsrör +19,90m

Markhöjder är karterade från laserskannad flygdata gjord år 2020 och har noggrannhet i höjddled: 5 cm på hårdgjorda ytor och 10 cm på övriga ytor. Noggrannhet i plan: 15 cm.
Nivåkurvorna är ingen exakt redovisning av höjden och bör inte användas vid detaljprojektering

Markdetaljer såsom murar etc är karterade från flygfoto och kan inte användas för detaljplanering.

Vid schaktning och andra markarbeten hänvisas till ledningskollen.se

Gränspunktkoordinater enl. Lantmäteriets registerkarta

Nr 28128	N 6581249.93	E 166892.02	Typ rg ej återfunnen
Nr 28359	N 6581246.77	E 166915.10	Typ rg ej återfunnen
Nr 28428	N 6581235.24	E 166926.67	Typ rg ej återfunnen
Nr 166677	N 6581227.74	E 166936.17	Typ rm ny
Nr 28681	N 6581217.98	E 166944.64	Typ rg kontrollerad, rubbad
Nr 166678	N 6581216.94	E 166945.55	Typ rm ny
Nr 166679	N 6581205.10	E 166955.82	Typ rm ny
Nr 28723	N 6581185.34	E 166972.96	Typ rg kontrollerad
Nr 28965	N 6581179.86	E 166977.68	Typ rm kontrollerad
Nr 166680	N 6581173.46	E 166985.46	Typ rm ny
Nr 28991	N 6581170.55	E 166989.00	Typ rg kontrollerad
Nr 17312	N 6581165.41	E 167005.26	Typ rm kontrollerad
Nr 16900	N 6581120.19	E 166992.78	Typ rg kontrollerad, rubbad
Nr 166681	N 6581121.72	E 166960.40	Typ rm ny
Nr 16952	N 6581122.98	E 166933.59	Typ rm kontrollerad
Nr 17273	N 6581137.19	E 166922.18	Typ rg kontrollerad
Nr 166682	N 6581149.23	E 166912.53	Typ rm ny
Nr 166683	N 6581166.57	E 166898.63	Typ rm ny
Nr 29578	N 6581174.13	E 166892.57	Typ rg kontrollerad
Nr 166685	N 6581186.31	E 166882.83	Typ om ny
Nr 166684	N 6581185.34	E 166883.61	Typ rm ny
Nr 29928	N 6581194.85	E 166876.01	Typ rg kontrollerad

De juridiskt gällande fastighetsgränserna utgörs i första hand av gränsmarkeringarna på marken, läs mer på nacka.se
Det är användarens ansvar att kvalitetskontrollera koordinatförteckningen

Gällande planer
Plantyp, planamn, aktbeteckning, lagakraftsdatum
Detaljplan, DP 628, 0182K-P2019/628, 2019-02-25

Planbestämmelser ritas enbart in på aktuell fastighet.
Stämmer fastigheten med gällande fastighetsplan eller kommundelning FINNS EJ

Fastighetens areal: enl. Lantmäteriets fastighetsreg. 2005, 1300, 1962, 1003, 1301, 1445, 1340m2
Byggnadsmål: Parhuj 470, 1471, 1472, 1434, 1414, 1415, 1416, 1417

Skala i A2: **Velamsund 14:70-14:72, 14:144-14:147**
1:400

A	PM1	2023-02-03	
BET	ANDRINGEN AVSER	DATUM	SIGN
BYGGLOVSHANDLING			
KUMMELNÄS VELAMSUND 14:71			
<input checked="" type="checkbox"/> A VOTEN / CREAM			
UPPDRAG NR 20023			
RITADYKONSTR. AV Author		HANDLÄGGARE GJ	
DATUM 2022-12-29		ANSVARIG G. JOHANSSON	
NYBYGGNAD BOSTADSHUS VELAMSUND 14-71			
SKALA A1 A3	NUMMER NBK, TOMT 3.4	BET A	

