

KALLELSE

Kommunstyrelsen kallas till sammanträde

Dag	Måndagen den 2 mars 2015
Tid	Kl. 15.00
Plats	Nacka stadshus, sammanträdesrummet Orminge
Ordförande	Mats Gerdau
Nämndsekreterare	Liselotte Lexén
Gruppmöte	Kl. 14.00 Orminge M, FP, C, KD
Gruppmöte	Kl. 14.00 Kummelberget S, MP, V

Föredragningslista

Nr	Ärende	Noteringar
1.	Val av justeringsman	
2.	Anmälningar	
3.	Delegationsbeslut, anmälan	
	Förslag till kommunfullmäktige	
4.	Exploateringsredovisning T3 2014 – beslut om ny budget för sju stadsbyggnadsprojekt KFKS 2014/339-040, KSSU § 11	
5.	Exploateringsavtal för flerbostadshus fastigheten Sicklaön 202:9, stadsbyggnadsprojekt 9221, Ektorpsrondellen KFKS 2014/891-251, KSSU § 235	
6.	Detaljplan för flerbostadshus vid Ektorpsrondellen <i>Antagande</i> KFKS 2012/491-214, MSN § 255, KSSU § 234	
7.	Exploateringsavtal för detaljplan för Kontor Uddvägen, fastigheten Sicklaön 346:1 m.fl. samt avtal med Trafikverket om åtgärder på fastigheten Sicklaön 83:3 <i>Antagande</i> KFKS 2015/72-251, KSSU § 19	

Nr	Ärende	Noteringar
8.	<p>Detaljplan för Kontor Uddvägen, fastigheten Sicklaön 346:1 m fl</p> <p><i>Antagande</i></p> <p>KFKS 2012/148-214, MSN § 256, KSSU § 20</p>	
9.	<p>Detaljplan för del av fastigheten Älta 10:1 m fl fastigheter, Ältadalen i Älta</p> <p><i>Antagande</i></p> <p>KFKS 1997/125-214</p> <p>Minoritetsåterremiss KF 2/2-15, KSSU § 30</p>	
10.	<p>Justering i miljö- och stadsbyggnadsnämndens reglemente</p> <p>KFKS 2015/93-003, MSN § 7, KSSU § 29</p>	
11.	<p>Avfallsföreskrifter</p> <p><i>Antagande</i></p> <p>KFKS 2014/898-003, KSAU § 18, TN § 223</p>	
12.	<p>Ägardirektiv för Nacka Energi AB</p> <p><i>Återmitterat ärende från kommunfullmäktige</i></p> <p>KFKS 2013/191-040, KSAU § 16</p>	
13.	<p>Justerade bolagsordningar för Nacka Stadshus AB, Nacka Energi AB och Nysätra Fastighets AB</p> <p>KFKS 2013/191-040, KSAU § 17</p>	
14.	<p>Ägardirektiv för den kommunala produktionen</p> <p>KFKS 2014/441-040, KSVU § 4</p>	
15.	<p>Flerbostadshus med hyresrätter på gamla Porsmosseverkets tomt i Kummelnäs</p> <p><i>Motion den 16 juni 2014 av Gunnel Nyman Gräff och Kaj Nyman (S)</i></p> <p>KFKS 2014/602-299, MSN § 329, KSSU § 27</p>	
16.	<p>Klimatsmart energi genom solceller</p> <p><i>Motion den 27 oktober 2014 av Mattias Qvarsell och Helena Westerling (S)</i></p> <p>KFKS 2014/915-379, KSAU § 19</p>	
17.	<p>Pedagogiska måltider i skolan och förskolan</p> <p><i>Motion den 16 juni 2014 av Sidney Holm (MP)</i></p> <p>KFKS 2014/697-622, KSAU § 20, UBN § 58</p>	
18.	<p>Ekologiskt, rättvisemärkt, och vegetariska alternativ vid kommunens sammankomster</p> <p><i>Motion den 16 december 2013 av Camilla Carlberg och Lars Örback (V)</i></p> <p>KFKS 2013/826-006, KSAU § 21</p>	

Nr	Ärende	Noteringar
19.	Förebygga mutor och korruption <i>Motion den 16 juni 2014 av Mattias Qvarsell och Kaj Nyman (S)</i> KFKS 2014/601-009, KSAU § 22	
20.	Yttrande- meddelarfrihets- och visselblåsarpolicy i kommunen <i>Motion den 16 juni 2014 av Mattias Qvarsell och Kaj Nyman (S)</i> KFKS 2014/599-020, KSAU § 23	
21.	Parkeringsplatser vid Sickla strand och Tallbacken <i>Motion den 27 januari av Tuija Meisaari-Polsa och Kaj Nyman (S)</i> KFKS 2014/89-315, KSAU § 24, TN § 94	
	Egna beslutsärenden	
22.	Ändring av exploatörernas medfinansiering av tunnelbanan för kontor KFKS 2014/1-201, KSSU § 12	
23.	”Fundamenta”, en stadsbyggnadsstrategi för Nacka stad på västra Sicklaön <i>Antagande</i> KFKS 2013/231-219, KSSU § 13	
24.	Inför järnvägsplan för tunnelbana till Nacka <i>Yttrande till Stockholms läns landsting under samråd</i> KFKS 2015/31-219, KSSU § 16	
25.	Ändring genom tillägg till detaljplan 471, Älgö, avseende parkeringsytor <i>Yttrande till förvaltningsrätten i laglighetsprövning</i> KFKS 2014/79-214, KSSU § 21 Omedelbar justering	
26.	Tilläggsavtal med Stockholm om tillfällig ändstation för Saltsjöbanan vid Henriksdal KFKS 2014/815-251, KSSU § 22	
27.	Gång- och cykelväg längs Ältabergsvägen <i>Förlängning av genomförandeavtal med Stockholms stad</i> KFKS 2012/208-251, KSSU § 23	
28.	Gångplan för Stockholm <i>Yttrande till Stockholms kommun</i> KFKS 2015/66-500, NTN § 9, KSSU § 26	

Nr	Ärende	Noteringar
29.	Årsbokslut för naturreservatsnämnden KFKS 2013/182-040 KSAU § 7	
30.	Årsbokslut för tekniska nämnden KFKS 2013/182-040 KSAU § 8	
31.	Årsbokslut för social- och äldrenämnden KFKS 2013/182-040 KSAU § 9	
32.	Årsbokslut för kommunstyrelsen KFKS 2013/182-040, KSVU § 6, § 7, KSAU § 10	
33.	Förändring i inkomstutjämnning i kommuner och landsting <i>Yttrande till Regeringen</i> KFKS 2015/48-040, KSAU § 3	
34.	Granskning av internkontroll kopplat till räkenskaperna, revisionsrapport 5 år 2014 <i>Yttrande till kommunfullmäktiges revisorer</i> KFKS 2014/251-007, KSAU § 4	
35.	Uppföljning av tidigare granskningar, revisionsrapport 6 år 2014 <i>Yttrande till kommunfullmäktiges revisorer</i> KFKS 2014/251-007, KSAU § 5	
36.	Medlemskap i den ideella föreningen ”Sthlm 6000+”, Studentmässan 2017 KFKS 2015/7-106, KSSU § 4	
37.	Medborgarundersökningen 2014 KFKS 2015/99-013, KSAU § 6	
38.	Verksamhetsberättelse 2014 för kommunstyrelsens brottsförebyggande råd med lokala trygg- och säkerhetsråd KFKS 2015/92-103, KSAU § 11	
39.	Tidiga och tydliga insatser för barn och ungdomar <i>Slutrapport</i> KFKS 2013/137-012, KSAU § 12	
40.	Kommunstyrelsen instruktion och delegationsordning KFKS 2015/106-002, KSAU § 13	

Nr	Ärende	Noteringar
41.	Nacka kommuns tjänstemannaorganisation KFKS 2012/577-001, KSAU § 14	
42.	Processtyrning i Nacka kommun KFKS 2012/577-001, KSAU § 15	
43.	Förtydligt huvudmannansvar enligt skollagen mellan utbildningsnämnden och kommunstyrelsen KFKS 2015/107-001, KSVU § 3	
44.	IT-kunskap för alla äldre <i>Politikerinitiativ av Mats Gerdau 17 november 2014</i> KFKS 2014/979-008, KSAU § 25	
45.	Val av en ledamot (FP) till styrelsen för Tyresåns vattenvårdsförbund för perioden 2015-2018 Bordlagt KS 12/1-15	
46.	Val av ett ombud (FP) i Boo Energi Ekonomisk förening fr.o.m. årsmöte 2015 t.o.m. årsmöte 2016 Bordlagt KS 12/1-15	
47.	Bankupphandling KFKS 2014/816-055	
48.	Övriga frågor Inlämnat politikerinitiativ om anpassning av Rödmyrans skola för lägerverksamhet <i>Anders Tiger (KD)</i>	

§ 1

Anmälningar



Beslut

Anmälningarna noteras till protokollet.

Handlingar i ärendet

Anmälningar KSSU 2015-01-20

Ärende	Åtgärd/ansvar
Inbjudningar	
Bostadsforum – Kan regional planering öka bostadsbyggandet? Den 17 februari	
Cirkulär, SKL	
Cirkulär 14:46, Riktlinjer för kommunala markanvisningar och exploateringsavtal	
Övrigt	
Reklamation av utbyggd gång- och cykelväg i Danvikstrand	Projektledare Erik Wiktorsson Mark- och exploateringsenheten
Reklamation av utbyggd gång- och cykelväg i Saltsjöqvarn	Projektledare Erik Wiktorsson Mark- och exploateringsenheten

Ordförandes signatur 	Justerandes signatur 	Utdragsbestyrkande 
---	---	--

10 februari 2015

SAMMANTRÄDESPROTOKOLL
Kommunstyrelsens stadsutvecklingsutskott

§ 9

Dnr KFKS 2015/I-019

Anmälningar

Beslut

Anmälningarna noteras till protokollet.

Handlingar i ärendet



Anmälningar KSSU 2015-02-10

Ärende	Åtgärd/ansvar
Skrivelser	
Skrivelse och svar Alphyddan	Alexander Erixon, planenheten
Skrivelse och svar Älgö	Gunilla Grudevall-Steen, ordförande, natur- och trafiknämnden
Socialdemokraternas fråga om ärendet ”Konsulttjänst – fastighetsrådgivning” KSSU 2015-01-20	Svar från stadsdirektör Lena Dahlstedt
Medborgarförslag från Kent Nyman om Monorail som alternativ till T-bana	Stadsbyggnadsdirektör Gunilla Glantz

Protokollsanteckning

Christina Ståldal (NI.) lät anteckna följande.

B, c) En stor majoritet av invånarna i Alphyddan är kritiska till den tillkommande bebyggelsen och ställer frågor om rutiner m.m. Nackalistan delar åsikten att oavsett hur man bygger och husen utformas så innebär det dels att natur tas i anspråk, dels att vägnätet belastas ytterligare av tillkommande parkeringar i ett av Nackas mest tätbebyggda områden och dels att den allmänna miljön försämras eftersom det naturliga skyddet mot luftföroreningar och buller minskar. Nackalistan vill inte att man bygger i Alphyddan utan letar efter en annan lämplig plats att bygga på. Planarkitekten anser att den offentliga informationen på webben är missvisande. Vilken status har det uttalandet i förhållande till hemsidans information till allmänheten? Vem bestämmer vad som är rätt? Likaså kan man undra över informationen om att alla berörda skulle delges brevlades som sedan resulterade i att alla bostadsrättsföreningar blev informerade. Inte samma sak. Ännu är det långt till den ordning och reda som vi anser ska råda när Nacka bygger stad, i hantering och kontakt med Nackas invånare.

Ordförandes signatur	Justerandes signatur	Utdragsbestyrkande
		

10 februari 2015



SAMMANTRÄDESPROTOKOLL
 Kommunstyrelsens stadsutvecklingsutskott

D, e) Det är inte lätt för en vanlig ej-professionell jurist eller tjänsteman att reda ut vad som är rätt eller fel i svaret på skrivelsen från Älgö fastighetsägarförening. Att ärendet inte ser snyggt ut och att folk blir förbannade är det lätt att förstå. Vad hela Älgökalaset kostar har vi ännu inte sett slutet på. Att det inte har gagnat förtroendet för Nacka kommun och politiken bland många Älgöbor är bekymmersamt. Nackalistan är fortsatt kritisk till hanteringen av hela Älgöprojektet i dess olika delar.

f) Ännu ett ärende där ordning och reda i rutiner och hantering har brutit. När ser vi ett förbättrat resultat härvidlag? Eftersom en del frågor mörkläggs tills man ställs inför fullbordat faktum så kan man inte vara säker på att det verkligen förhåller sig så att det var ett förbiseende. Nackalistan anser att det är obekvämligt för oss som är politiskt ansvariga att inte har klara underlag i ärenden och inför beslut. ”

Khashayar Farmanbar (S) lät anteckna följande för Socialdemokraternas stadsutvecklingsutskottsgrupp.

”Angående delegationsbeslut om upphandling av konsulttjänst för fastighetsrådgivning noterar vi att svar har inkommit. Vi känner viss förvåning över att varken ansvarig tjänsteman eller kommunstyrelsens ordförande som beslutade i ärendet på delegation reflekterade över att detta skulle rapporteras till kommunstyrelsen eller dess utskott. Vi ser att nya rutiner ska vara införda och ser framemot att dessa rutiner bidrar till att hindra dylika fadäser framöver.”

Ordförandes signatur	Justerandes signatur	Utdragsbestyrkande
		

10 februari 2015

SAMMANTRÄDESPROTOKOLL
Kommunstyrelsens stadsutvecklingsutskott

§ 9

Dnr KFKS 2015/I-019

Anmälningar

Beslut

Anmälningarna noteras till protokollet.

Handlingar i ärendet



Anmälningar KSSU 2015-02-10

Ärende	Åtgärd/ansvar
Skrivelser	
Skrivelse och svar Alphyddan	Alexander Erixon, planenheten
Skrivelse och svar Älgö	Gunilla Grudevall-Steen, ordförande, natur- och trafiknämnden
Socialdemokraternas fråga om ärendet "Konsulttjänst – fastighetsrådgivning" KSSU 2015-01-20	Svar från stadsdirektör Lena Dahlstedt
Medborgarförslag från Kent Nyman om Monorail som alternativ till T-bana	Stadsbyggnadsdirektör Gunilla Glantz

Protokollsanteckning

Christina Ståldal (NI.) lät anteckna följande.

B, c) En stor majoritet av invånarna i Alphyddan är kritiska till den tillkommande bebyggelsen och ställer frågor om rutiner m.m. Nackalistan delar åsikten att oavsett hur man bygger och husen utformas så innebär det dels att natur tas i anspråk, dels att vägnätet belastas ytterligare av tillkommande parkeringar i ett av Nackas mest tätbebyggda områden och dels att den allmänna miljön försämras eftersom det naturliga skyddet mot luftföroreningar och buller minskar. Nackalistan vill inte att man bygger i Alphyddan utan letar efter en annan lämplig plats att bygga på. Planarkitekten anser att den offentliga informationen på webben är missvisande. Vilken status har det uttalandet i förhållande till hemsidans information till allmänheten? Vem bestämmer vad som är rätt? Likaså kan man undra över informationen om att alla berörda skulle delges brevlades som sedan resulterade i att alla bostadsrättsföreningar blev informerade. Inte samma sak. Ännu är det långt till den ordning och reda som vi anser ska råda när Nacka bygger stad, i hantering och kontakt med Nackas invånare.

Ordförandes signatur 	Justerandes signatur 	Utdragsbestyrkande 
---	---	--



10 februari 2015



SAMMANTRÄDESPROTOKOLL
Kommunstyrelsens stadsutvecklingsutskott

D, e) Det är inte lätt för en vanlig ej-professionell jurist eller tjänsteman att reda ut vad som är rätt eller fel i svaret på skrivelsen från Älgö fastighetsägarförening. Att ärendet inte ser snyggt ut och att folk blir förbannade är det lätt att förstå. Vad hela Älgökalaset kostar har vi ännu inte sett slutet på. Att det inte har gagnat förtroendet för Nacka kommun och politiken bland många Älgöbor är bekymmersamt. Nackalistan är fortsatt kritisk till hanteringen av hela Älgöprojektet i dess olika delar.

f) Ännu ett ärende där ordning och reda i rutiner och hantering har brutit. När ser vi ett förbättrat resultat härvidlag? Eftersom en del frågor mörkläggs tills man ställs inför fullbordat faktum så kan man inte vara säker på att det verkligen förhåller sig så att det var ett förbiseende. Nackalistan anser att det är obehagligt för oss som är politiskt ansvariga att inte har klara underlag i ärenden och inför beslut. ”

Khashayar Farmanbar (S) lät anteckna följande för Socialdemokraternas stadsutvecklingsutskottsgrupp.

”Angående delegationsbeslut om upphandling av konsulttjänst för fastighetsrådgivning noterar vi att svar har inkommit. Vi känner viss förvåning över att varken ansvarig tjänsteman eller kommunstyrelsens ordförande som beslutade i ärendet på delegation reflekterade över att detta skulle rapporteras till kommunstyrelsen eller dess utskott. Vi ser att nya rutiner ska vara införda och ser framemot att dessa rutiner bidrar till att hindra dylika fadäser framöver.”

Ordförandes signatur	Justerandes signatur	Utdragsbestyrkande
		

17 februari 2015

SAMMANTRÄDESPROTOKOLL
Kommunstyrelsens arbetsutskott



§ 1

Anmälningar

Beslut

Kommunstyrelsens arbetsutskott noterar anmälningarna till protokollet.

Anmälningar KSAU 2015-02-17



Ärende	Åtgärd/ansvar	
Inbjudningar		
CIVSAM-Nätverket, 18 mars		
Hot och våld mot förtroendevalda, Sthlm 26 maj		
Demokratidagen 2015, 14 april + följbrev		
Regional samverkanskurs 28 sept- 1 okt		
Basjuridik för förtroendevalda, Sthlm 12 mars		
Utbildningsstöd till förtroendevalda, SKL		
Rapporter		
Rapportering enligt 16 kap 6 f-h § SoL och 28 f-g §§ LSS av ej verkställda beslut enligt 4 kap 1 § SoL och 9 § LSS – per sista december 2014	Socialnämnden/Sidrah Schaidet	
Cirkulär, SKL		
Cirkulär 14:33 Information patientlagen		
Cirkulär 14:59 Budgetförutsättningar 14-18		
Cirkulär 14:59 bilaga		
Cirkulär 14:60 Ök om bestämmelser för studentmedarbetare		
Cirkulär 15:02 Utjämningsystem 2015		
Cirkulär 15:04 Övergång av verksamhet		
Cirkulär 15:04 bilaga		
Cirkulär 15:05 Dom ang avskedad ambulanssjuksköterska		
Cirkulär 15:06 Riktlinjer om AKAP-KL		
Överenskommelse om stärkt innovationsförmåga + följbrev	SKL	
Överenskommelse om psykisk ohälsa	SKL	
Överenskommelse om evidensbaserad praktik - följbrev	SKL	
Ordförandes signatur	Justerandes signatur	Utdragsbestyrkande
		



17 februari 2015

SAMMANTRÄDESPROTOKOLL
 Kommunstyrelsens arbetsutskott

Övrigt	
Nacka Energi Avstamp aplan	Johanna Magnusson, Controller
Nacka Energi Final IK rapport NEAB och NEFAB	Johanna Magnusson, Controller
Nacka Energi Försäljning Styrelseprotokoll	Johanna Magnusson, Controller
Nacka Energi Lekmannarev OH2	Johanna Magnusson, Controller
Nacka Energi Lekmannarevisorernas rapport	Johanna Magnusson, Controller
Nacka Energi Styrelseprotokoll	Johanna Magnusson, Controller
KSL - Rekommendation att publicera datamängder som öppna data - remiss	Mats Bohman, Administrativ direktör
Södertörns brandförsvarsförbund, protokoll 150130	
Södertörns brandförsvarsförbund, meddelande om justering	
Föreningsrådet i Älta, protokoll 141111	
AB Världus, protokoll 141203	
Mälardalsrådet, kallelse till Rådsmöte 150508	
Begäran om avtalsförhandling	Anneli Sagnélius, Kommunjurist
Cirkulerar på sammanträdet	
Ansökan om förordnande som vigsselförrättare	Länsstyrelsen Stockholm
Yttrande vigsselförrättare	Helena Meier, Stadsjurist
Brev från Älgö Fastighetsägarförening	
Svar till Älgö Fastighetsägarförening	Gunilla Grudevall Sten, Kommunalråd
Rapport från SKL: Öppna jämförelser Energi och klimat 2014	
Rapport från SKL: Ekonomirapporten, december 2014	
Förordnande som vigsselförrättare från Länsstyrelsen	

Ordförandes signatur 	Justerandes signatur 	Utdragsbestyrkande 
---	---	---

20 januari 2015

SAMMANTRÄDESPROTOKOLL

Kommunstyrelsens arbetsutskott

stadsutvecklingsutskott

§ 2

Delegationsbeslut

Beslut

Delegationsbesluten noteras till protokollet.

Handlingar i ärendet



Delegationsbeslut KSSU 2015-01-20

Ärende	Beslutsfattare
Upphandling av konsulttjänst fastighetsrådgivning Svefa AB	Jenny Asmundsson, Fastighetsdirektör
Överenskommelse om fastighetsreglering – publiceras ej	
Delegationsbeslut exploatering, se separat lista	Mark- och exploateringschefen Ulf Crichton

Datum	Nr	Typ av beslut	Stadsbyggnadsproj ekt	Fastighet/-er
20141020	19	Tilldelning entreprenad	9628 del av Ältabergsvägen	
20141208				
20141217		Ök om fastighetsreglering och ersättning	9528 Älgö	Älgö 64:7 och Älgö 4:7
20150113	27b	Avslagsbeslut anståndsansökan	9306 Björnberget	Kummelnäs 1:758

Protokollsanteckningar

Socialdemokraternas stadsutvecklingsutskottsgrupp önskar vid stadsutvecklingsutskottets sammanträde den 10 februari få svar på anledningen till att det dröjde innan ärendet om ”Konsulttjänst – fastighetsrådgivning” redovisades för kommunstyrelsen och dess utskott, samt bakgrunden till att uppdraget beställdes.

Ordförandes signatur	Justerandes signatur	Utdragsbestyrkande
		

10 februari 2015

SAMMANTRÄDESPROTOKOLL
 Kommunstyrelsens stadsutvecklingsutskott

§ 10

Dnr KFKS 2015/2-019

Delegationsbeslut

Beslut

Delegationsbesluten noteras till protokollet.



Handlingar i ärendet

Delegationsbeslut, anmälningar KSSU 2015-02-10

Ärende	Beslutsfattare
Delegationsbeslut om studieresa till Hamburg	Utgår. Beslut se § 32
Delegationsbeslut om studieresa till Hamburg	Utgår. Beslut se § 32
Fullmakt – stämning obetald gatukostnadsersättning	Lena Dahlstedt, Stadsdirektör
Delegationsbeslut exploatering, sep lista	

Delegationsbeslut, exploateringsenheten

Datum	Nr	Typ av beslut	Stadsbyggnadsprojekt	Fastighet/-er
2014-12-04	27	Anstånd med betalning av gatukostnadsersättning	9528 Älgö	Älgö 34:5
2014-12-19	27	Anstånd med betalning av gatukostnadsersättning	9528 Älgö	Älgö 14:5

Ordförandes signatur	Justerandes signatur	Utdragsbestyrkande
		

17 februari 2015

SAMMANTRÄDESPROTOKOLL
Kommunstyrelsens arbetsutskott

§ 2



Delegationsbeslut

Beslut

Kommunstyrelsens arbetsutskott noterar delegationsbesluten till protokollet.

Delegationsbeslut KSAU 2015-02-17

Ärende	Beslutsfattare
Beslutsdelegation ansvar 201xx KFKS 2015/15-002	Fastighetsdirektören Jenny Asmundsson
Beslutsattestanter och ersättare för balanskonton år 2015 KFKS 2013/679-043	Stadsdirektör Lena Dahlstedt
Beslutsattestanter 2015 ansvar 20063 KFKS 2013/679-043	Personaldirektör Elisabeth Carle
Beslutsattestanter 2015 ansvar 20070 KFKS 2013/679-043	Kommunikationsdirektör Ann-Sofie Mårtensson
Beslutsattestanter 2015 ansvar 20035, 40, 41, 80, 81 och 27100 KFKS 2013/679-043	Administrativ direktör Mats Bohman
Beslutsattestanter 2015 ansvar 20015 och 20050 KFKS 2013/679-043	Strategi- och förnyelsedirektör Klara Palmberg Broryd
Beslutsattestanter och ersättare 2015 ansvar 21xxx KFKS 2015/15-002	Social- och äldredirektör Anders Fredriksson

Ordförandes signatur 	Justerandes signatur 	Utdragsbestyrkande 
---	---	---

17 februari 2015

 SAMMANTRÄDESPROTOKOLL
 Kommunstyrelsens verksamhetsutskott

§ 2



Delegationsbeslut

Beslut

Kommunstyrelsens verksamhetsutskott noterar delegationsbesluten till protokollet.

Delegationsbeslut KSVU 2015-02-17

Ärende	Beslutsfattare
Förändring av beslutsattestanter och ersättare inom Valfärd skola	Einar Fransson, produktionsdirektör Valfärd skola
Beslutsattestanter inom Valfärd skola 2015	Einar Fransson, produktionsdirektör Valfärd skola
Beslutsattestanter inom Valfärd samhällsservice	Anette Böe, produktionsdirektör Valfärd samhällsservice

Ordförandes signatur 	Justerandes signatur 	Utdragsbestyrkande 
---	---	--

10 februari 2015

SAMMANTRÄDESPROTOKOLL
Kommunstyrelsens stadsutvecklingsutskott

§ 11

Dnr KFKS 2014/339-040

Exploateringsredovisning T3 2014 - beslut om ny budget för sju stadsbyggnadsprojekt

Beslut

Kommunstyrelsens stadsutvecklingsutskott föreslår kommunstyrelsen fatta följande beslut.

Kommunstyrelsen föreslår kommunfullmäktige fatta följande beslut.

Kommunfullmäktige fastställer exploateringsbudgeten och ökar den totala investeringsbudgeten med 14,3 miljoner kronor enligt redovisade revideringar.

Ärende

Exploateringsverksamheten omfattar 201 stadsbyggnadsprojekt som tillsammans har syftet att ge förutsättningar för fler bostäder och verksamhetslokaler i kommunen. 2015 väntas 15 projekt avslutas. Senaste budgetjusteringen gjordes i samband med tertialbokslut två 2014. Sammantaget för projektportföljen föreslås en budgetändring så att nettokostnaden ökar med 14,3 miljoner kronor. För sju projekt föreslås budgetförändringar. Den största budgetförändringen berör projektet Tvärbanan där kostnaderna ökar med 14,8 miljoner kronor till följd av ledningsarbeten. Kostnaderna i projektet studentbostäder Ektorpsvägen ökar med 3,6 miljoner kronor till följd av ökade kostnader för ombyggnaden av Ektorpsvägen, marksanering och administrativa kostnader. För projektet Område W minskar kostnaderna med 4,4 miljoner kronor.

Handlingar i ärendet

Exploateringsenhetens tjänsteskrivelse den 26 januari 2015

Bilaga 1, Projekttabell, alla projekt

Bilaga 2, Projekttabell, projekt med ny budget



Bilaga 3, Projektbeskrivning för projekt med ny budget

Bilaga 4, Projektlista

Yrkanden

Rolf Wasteson (V) yrkade, med instämmande av Sidney Holm (MP), att Morningside Marina och Österleden utgår som projekt.

Mats Gerdau (M) yrkande, med instämmande av Jan-Eric Jansson (KD), bifall till exploateringsenhetens förslag.

Ordförandes signatur	Justerandes signatur	Utdragsbestyrkande
		

10 februari 2015

SAMMANTRÄDESPROTOKOLL
 Kommunstyrelsens stadsutvecklingsutskott

Khshayar Farmanbar (S) anmälde att han ej deltar i ärendets behandling på grund av jäv.

Beslutsgång

Med avslag på Rolf Wastesons yrkande beslutade stadsutvecklingsutskottet i enlighet med Mats Gerdaus yrkande.

Reservation

Rolf Wasteson reserverade sig mot beslutet och ingav följande.

”Vänsterpartiet vill att projekten Morningside marina och Österleden utgår ur beslutet. Morningside är ett projekt för ett exklusivt boende utan kollektivtrafik på nära håll. Det är dåligt för miljön och det är också dåligt ur ett jämställdhetsperspektiv – det är ofta kvinnor som åker kollektivt, även bland den grupp människor som detta projekt vänder sig till. Österleden är ett projekt som bygger på ökat bilåkande. På sikt kommer bilåkandet att minska i regionen av miljö- och resursskäl. Redan nu måste istället satsning göras på kapacitetsstark och bekväm kollektivtrafik. Projekt av den här typen fungerar som gökungar som tränger ut dessa nödvändiga satsningar.



När det gäller Kvarnholmsbron är det ett projekt som Vänsterpartiet motsatt sig. Även det av miljöskäl då det också uppmuntrar till ökat bilåkande. Samtidigt så är uppgifterna om kostnaderna för bron missvisande. Det bidrag som kommer från exploateringen på Kvarnholmen var, när beslutet om medfinansiering togs, bara till en del avsedda för bron, resten för andra infrastrukturinvesteringar som påverkas av byggandet på Kvarnholmen. Nu har hela beloppet lagts på bron vilket gör att den ser betydligt billigare ut för Nackaborna men den minskningen får istället kommunen, och därmed Nackaborna, istället punga ut med i de andra projekten. Detta är ett vilseledande sätt att redovisa kostnader, detta f.ö. utan förändrade beslut.”

Sidney Holm (MP) reserverade sig mot beslutet för Miljöpartiets stadsutvecklingsutskottsgrupp.

Protokollsanteckningar

Christina Ståldal (NL) lät anteckna följande.

”Projekt som Nackalistan har varit särskilt kritiska till är förnyelsen av södra Lännersta och Gammeludden. Det är viktigt att hela detta område behandlas som den historiska juvel det är och de senaste förslagen är en bit bättre än de tidigare. Så lite ingrepp som möjligt borde ske, däremot är det positivt med en hygglig promenadväg. Helst borde inte Gammeludden byggas ut utan den historiska miljön borde bevaras intakt anser Nackalistan.

Ordförandes signatur	Justerandes signatur	Utdragsbestyrkande
		

10 februari 2015

SAMMANTRÄDESPROTOKOLL
 Kommunstyrelsens stadsutvecklingsutskott

Förnyelsen av vägen i Boo Gårdsområdet är en annan kulturhistoriskt ytterst viktig del där största hänsyn måste tas till att minimera ingreppen vid renovering av vägen mot Boobadet. Opinionen mot den fyrkantiga planen för renovering visar att man inte är intresserad av varsamhet i renoveringen. Det är en stor kulturhistorisk skandal att göra ett ingrepp i den nivån i Boovägen ned mot Boobadet. Med förhållandevis enkla medel kan ett annat och mycket bättre resultat uppnås. Den miljömässiga frågan är också vad som ska prioriteras, bilförbindelse och parkering ända framme vid badet eller att gå några hundra meter och parkera bilen före backen upp mot Boo Gård.

Vägrenoveringar i förnyelseområden borde göras med största möjliga samverkan med fastighetsägarna så att den enskilda nyttan av dessa upplevs som stor. Så har inte skett under hela processen med förnyelseområden. Nackalistan är kritiska mot detta och mot nivån på många renoveringar i förnyelseområden, liksom även en del jurister som anser att den enskildes egendomsrätt kränks i hanteringen i enlighet med EU-rättens uppfattning i frågan.

Nackalistan motsätter sig hur enskilda byggherrar kan få tillstånd att exploatera värdefull naturmark nära Kummelnäsvägen och skala av det mesta av träd och natur för att bygga radhus. De boende är mycket upprörda över detta och ifrågasätter den hårdexploatering dessa ingrepp innebär. Det stor också i stor motsättning mot vilken frihet en enskild fastighetsägare har att göra förändringar där man upplever att det är mycket starkt begränsat. Här kan en byggherre offra alla träd och glatt spränga i marken och göra sår i värdefull natur.



En utbyggnad av Morningside Marina borde inte ske enligt de planer som nu föreligger trots att de är lite ändrade. De flesta fakta talar emot detta, inte minst läget och karaktären på de planerade husen. Nackalistan motsätter sig detta starkt och är förvånade att man ändå går vidare med ärendet trots stort motstånd från de boende. Barnperspektivet är satt på undantag eftersom den fria lekytan är starkt begränsat. Husens utformning är fortfarande inte anpassad efter den värdefulla arkitektoniska miljön i Saltsjö-Duvnäs.

Kvarnholmsbron byggs och finansieras med allmän skatt i Nacka. Samtidigt ska en annan bro byggas, Skurubron, där invånarna i årtal ska betala notan per överfart som Trafikverket borde betala. Orättvisan i hanteringen är mycket stor. Att Kvarnholmsbron också innebär ett ingrepp i naturen för Ryssbergen är en annan viktig negativ faktor liksom att närboende i Vikdalen belastas med ytterligare avgaser och buller. Nackalistan ville inte ha bron men nu är den ett faktum och nyttan är begränsad. Nackalistan motsätter sig vidare den bebyggelse som tar Ryssvikenområdet i anspråk. Hela konstruktionen kommer ytterligare att öka på miljöbelastning och är onödig.

Ökad bebyggelse i Alphyddan borde snarast ändras till att inte byggas alls utan att man hittar en annan plats för detta, anser Nackalistan. Förslaget borde utgå. ”

Kaj Nyman (S) lät anteckna följande.

”Vid flera tillfällen har den socialdemokratiska gruppen påpekat vikten att kunna följa förändringar i exploateringsbudgeten över tiden. Vi har respekt för att det kan vara svårt att



Ordförandes signatur	Justerandes signatur	Utdragsbestyrkande
		

10 februari 2015

SAMMANTRÄDESPROTOKOLL

Kommunstyrelsens stadsutvecklingsutskott

med precision förutsäga kostnader tidigt i processen. Därför är det naturligt att viss förändring sker i exploateringskostnaderna över tid. Vissa projekt blir dyrare och en del billigare. Dock är det viktigt att dessa förändringar över tid går mot ett neutralt resultat, dvs många blir dyrare som billigare. Tyvärr har vi fortfarande inte fått se en sammanställning över historiken av exploateringsbudgetens utveckling och förutsägbarhet över tiden. Den sammanräkning som vi har gjort över de senaste fyra åren visar dock på ett kraftigt minusresultat över tid. Därför vill vi att kommunstyrelsen tar sitt ansvar att följa upp förutsägbarheten av kalkylerna.”

Ordförandes signatur	Justerandes signatur	Utdragsbestyrkande
		

Kommunstyrelsen

Exploateringsredovisning T3 2014 - beslut om ny budget för sju stadsbyggnadsprojekt

Förslag till beslut

Kommunstyrelsen föreslår kommunfullmäktige fatta följande beslut.

Kommunfullmäktige fastställer exploateringsbudgeten och ökar den totala investeringsbudgeten med 14,3 miljoner kronor enligt redovisade revideringar.

Sammanfattning

Exploateringsverksamheten omfattar 201 stadsbyggnadsprojekt som tillsammans har syftet att ge förutsättningar för fler bostäder och verksamhetslokaler i kommunen. 2015 väntas 15 projekt avslutas. Senaste budgetjusteringen gjordes i samband med tertialbokslut två 2014. Sammantaget för projektportföljen föreslås en budgetändring så att nettokostnaden ökar med 14,3 miljoner kronor. För sju projekt föreslås budgetförändringar. Den största budgetförändringen berör projektet Tvärbanan där kostnaderna ökar med 14,8 miljoner kronor till följd av ledningsarbeten. Kostnaderna i projektet studentbostäder Ektorpsvägen ökar med 3,6 miljoner kronor till följd av ökade kostnader för ombyggnaden av Ektorpsvägen, marksanering och administrativa kostnader. För projektet Område W minskar kostnaderna med 4,4 miljoner kronor.

Verksamhetsbeskrivning

Omfattning och innehåll

Exploateringsredovisningen omfattar de stadsbyggnadsprojekt som exploateringsenheten genom kommunstyrelsen har ansvar för. Antal projekt är 201 stycken. Av dessa förväntas 15 avslutas under 2015. Nya projekt tillkommer när positivt planbesked har lämnats av miljö- och stadsbyggnadsnämnden eller när kommunen initierar stadsbyggnadsprojekt på egen mark.



Projektportföljen kommer att förändras de kommande åren då kommunen inleder förädlingen av den egna marken i stor skala. Ett flertal markanvisningsprojekt kommer därmed att starta.

Fördelningen av projekt

Projekttyp	Aktiva	Ej startade	Till avslut 2015	Totalt
Förnyelseområde	21	3	7	31
Markanvisningsprojekt	16	32		43
Byggherreprojekt mm	66	48	8	119
Summa	103	83	15	201

Syfte och mål

Syftet med verksamheten är att ge förutsättningar för nyproduktion av bostäder och lokaler genom planläggning, utbyggnad av ny infrastruktur och nya fastighetsrättsliga förhållanden.

Organisation

Ansvar för att bedriva verksamheten fördelas enligt en projektmodell som är gemensam för enheterna som verkar inom processerna miljö- och stadsbyggnad och teknik.

Allmänt om redovisningen

En mer detaljerad sammanställning för projekt med förslag till ny budget framgår av tabell i bilaga 2 och i projektbeskrivningarna för dessa projekt återfinns i bilaga 3.

Prognos för verksamheten

För projektportföljen vid utgången av tertial 3 är prognosen för inkomster/intäkter 1 901 miljoner kronor, utgifter om 2 782 miljoner kronor vilket ger att netto om minus 881 miljoner kronor. Avvikelsen från tidigare budget är minus 14,3 miljoner kronor.

Projekt med störst kostnadsprognos

Två projekt har kostnader överstigande en kvarts miljard. Dessa har även de största nettokostnaderna.

Kvarnholmsförbindelsen

Målet för projektet är en ny förbindelse mellan Kvarnholmen och Nacka Centrum. Förbindelsen ska knyta ihop idag skilda stadsdelar och skapa en bättre infrastruktur för kollektivtrafik, biltrafik samt gång- och cykeltrafik. Projektet innehåller bro över Svindersviken, tunnel genom Ryssbergen och väg fram till Värmdöleden och Griffelvägen. Projektet innehåller ingen ny bebyggelse. Brons gestaltning är viktig för kustens riksintressen. Byggnationen av bron och tunneln pågår och de beräknas vara klara hösten 2015.



Den totala kostnaden för Kvarnholmsförbindelsen beräknas till 353 miljoner kronor. Exploatören bidrar med 165 miljoner kronor till bron. Nettokostnaden för kommunen blir därmed -188 miljoner kronor.

Älgö

Förnyelseområde med ca 540 fastigheter. Kommunen har ett statligt förordnande att höja standarden på vatten och avlopp inom området. Detaljplanen föreskriver att kommunen ska bygga ut VA och rusta upp vägarna. Sjövattenledning är dragen från Saltsjöbaden. Utbyggnad är i slutskedet. Etapp ett och två är slutbesiktigade och klara. Etapp tre är nu också slutbesiktigad och debitering av gatukostnader pågår. Nettoprognosen är minus 229 miljoner kronor.

Projekt med behov av ny budget, kostnadsökning

Planprogram Henriksdal [9219]

Färdigställande av planprogrammet beräknas kosta ytterligare 1050 tusen kronor. Kostnadsökningen härrör bland annat från användandet av det nya 3D-verktyget, arbete med bussomstigningsplatsen i och med ombyggnaden av Slussen och riskanalys med hänsyn till ombyggnaden av reningsverket. Projektets netto beräknas till -3,6 miljoner kronor. Underskottet kommer att uppvägas av betydligt större markintäkter inom programområdet.

Tvärbanan [9227]

Tillkommande strategiska ledningsarbeten i och med utbyggnaden av tvärbanan beräknas kosta 14,8 miljoner kronor i enlighet med tilläggsavtalet till genomförandavtalet. Denna kostnad belastar VA-kollektivet i form av avskrivningar efter projektavslut. Projektets netto beräknas bli -64,8 miljoner kronor.

Studentbostäder Ektorpsvägen [9229]

Kostnaderna för projektet ökar med 3,6 miljoner kronor. Av dessa hänförs 2,1 miljoner kronor till ombyggnad av Ektorpsvägen för att få plats med alla parkeringsplatser som behövs. Även den administrativa kostnaden har ökat liksom kostnaderna för marksanering. Projektets netto är beräknat till -8,1 miljoner kronor. Kostnaden uppvägs av en årlig tomträttsavgäld om 570 tusen kronor.

Norra Boo samordning [9417]

Samordningen av förnyelseprojekten i Norra Boo är tids- och resurskrävande. Fortfarande återstår mycket arbete. Många av projekten gränsar till varandra och är beroende av utbyggnaden av Vikingshillsvägen och dagvattenhanteringen enligt miljödom. Projektet behöver 600 tusen kronor som till största delen är resurskostnader. Projektets netto beräknas till -2,6 miljoner kronor.



Projekt med behov av ny budget, intäktsökning

Kil 1:1, söder om Värmdövägen [9368]

VA-anläggningsavgifterna är uppräknade till 2015 års nivå. Intäkterna ökar med 500 tusen kronor. Projektets netto blir därmed +500 tusen kronor.

Kontor Uddvägen Sicklaön 346:1 [9218]

Projektets budget är uppdaterad med 2015 års VA-taxa, vilket medför ökade intäkter med 750 tusen kronor. Projektets totalnetto blir därmed 10,1 miljoner kronor.

Område W (Lännersta 2) [9319]

Detaljplaneförslaget har arbetats om och ska skickas ut för granskning. Omtaget medför ökade administrativa kostnader om 1,6 miljoner kronor. Projekteringskostnaden har ökat med 2,4 miljoner kronor och utbyggnaden av allmänna anläggningar beräknas kosta 2 miljoner kronor mer än tidigare beräknat. Markinlösenkostnaderna minskar med 6 miljoner kronor och VA-intäkterna ökar med 4,4 miljoner kronor. Projektets netto förändras därmed med +4,4 miljoner kronor och projektets totalnetto blir då -33 miljoner kronor.

Bilagor

Bilaga 1, Projekttabell, alla projekt

Bilaga 2, Projekttabell, projekt med ny budget

Bilaga 3, Projektbeskrivning för projekt med ny budget

Bilaga 4, Projektlista

Gunilla Glantz
Stadsbyggnadsdirektör

Ulf Crichton
Exploateringschef

Projnr	Proj beskrivning	Netto utgifter							Summa netto	Tidigare beslut (Beslutade budget T2 2014 och tidigare),netto	Avvikelse jämfört med tidigare beslut netto	Proj avslut år	Not
		Projektkalkyl			Varav								
		Ink/int	Utg	Netto	Gata /Park	VA	Planläggning	Mark exkl.markink					
Summa total projektkalkyler tkr		1 901 217	-2 782 017	-880 800	-764 804	-258 554	-116 705	-53 701	-1 193 764	-866 420	-14 381		
Summa projekt under genomförande		1 184 474	-1 900 217	-715 743	-638 735	-175 022	-54 836	-39 838	-908 431	-716 216	472		
Summa projekt under planläggning		716 743	-881 800	-165 057	-126 069	-83 532	-61 869	-13 863	-285 333	-150 204	-14 853		
Projekt under genomförande													
9104	Norra Skuru [9104]	76 897	-64 997	11 900	-15 045	-9 875	-4 394	-286	-29 600	11 900	0	2018	
9145	Sickla köpkvarter och industriområde [9145]	8 447	-28 883	-20 436	-16 341	-2 266	-1 829	0	-20 436	-20 436	0	2017	
9151	Kvarnholmen [9151]	8 459	-18 839	-10 380	-6 045	-2 098	-2 237	0	-10 380	-10 380	0	2027	
9164	Saltsjöqvarn [9164]	4 669	-6 308	-1 639	-638	396	-890	-507	-1 639	-1 639	0	2015	
9171	Finnboda Varv [9171]	11 031	-8 415	2 616	-6 436	7 815	144	-318	1 205	2 616	0	2019	
9183	Barnhemsvägen [9183]	3 884	-6 930	-3 046	-3 909	249	-126	0	-3 786	-3 046	0	2015	
9184	Marinstaden [9184]	18 778	-20 592	-1 814	-521	-1 045	-248	0	-1 814	-1 814	0	2017	
9192	Forum Nacka [9192]	33 508	-35 089	-1 580	-4 335	3 516	-775	-18	-1 613	-1 580	0	2015	
9196	Norra Sickla gemensamma anläggningar, beslutade anläggningar [9196]	30 062	-52 011	-21 949	-29 675	0	7 725	0	-21 949	-21 949	0	2018	
9208	Sofieberg [9208]	278	-1 945	-1 668	-1 242	-220	-190	-16	-1 668	-1 668	0	2015	
9214	Kvarnholmsförbindelsen [9214]	164 999	-353 292	-188 293	-182 877	0	-5 416	0	-188 293	-188 293	0	2017	
9217	Lokomobilvägen hyresrätter [9217]	5 110	-4 941	169	-1 888	4 194	-1 632	-506	169	169	0	2015	
9300	Riset-Sångfågelvägen [9300]	19 000	-33 269	-14 269	-5	-12 269	-1 995	-5 000	-19 269	-14 269	0	2018	
9301	Kummelnäs område F [9301]	25 579	-50 507	-24 928	-2 944	-19 596	-4 752	-77	-27 369	-24 928	0	2016	
9306	Område E, Björnberget [9306]	37 076	-40 955	-3 879	2 217	-4 839	-1 241	0	-3 863	-3 879	0	2015	
9309	Tollare 1:16 m.fl [9309]	68 396	-64 781	3 614	-1 894	7 022	-1 306	-208	3 614	3 614	0	2022	
9310	Boo Hembygdspark [9310]	22	-1 429	-1 407	-594	0	-663	-150	-1 407	-1 407	0	2017	
9316	Område H Munkkärrsvägen [9316]	3 550	-5 501	-1 951	-2	-3 685	-756	-8	-4 451	-1 951	0	2018	
9320	Område Y och Z, Bo 1:51 m.fl [9320]	18 510	-31 119	-12 609	-8 873	-4 310	-1 736	-190	-15 109	-12 609	0	2018	
9321	Boo kommunalhus [9321]	2 045	-12 892	-10 847	-9 239	-603	-930	-76	-10 847	-10 847	0	2016	
9323	Långvägen-Skymningsvägen [9323]	5 244	-7 945	-2 700	-1 340	-908	-438	-14	-2 700	-2 700	0	2015	
9327	SV Lännersta 1A [9327]	29 605	-34 614	-5 009	-7 801	-2 078	-1 225	-419	-11 524	-5 009	0	2016	
9328	SV Lännersta 1B [9328]	47 285	-53 772	-6 486	-11 467	-6 011	-1 352	-382	-19 213	-6 486	0	2016	
9368	Kil 1:1, söder om Värmdövägen [9368]	4 204	-3 706	498	-635	1 384	-91	-160	498	26	472	2016	
9374	Dalkarlsvägen Ripvägen [9374]	37 457	-39 648	-2 191	-3 243	-5 238	-1 139	-132	-9 751	-2 191	0	2015	
9382	Verksamhetsområde Semestervägen [9382]	8 099	-4 844	3 255	-2 465	-920	-525	-234	-4 145	3 255	0	2016	
9384	Lövberga [9384]	12 806	-18 328	-5 523	-4 820	-148	-659	-23	-5 650	-5 523	0	2015	
9390	Lilla Björknäs 2 [9390]	40 100	-81 221	-41 121	-24 096	-15 101	-2 283	0	-41 479	-41 121	0	2015	
9397	SV Lännersta-Strandpromenaden [9397]	0	-14 424	-14 424	-14 361	0	-63	0	-14 424	-14 424	0	2017	
9398	Blåmesvägen [9398]	12 195	-23 842	-11 647	-8 495	-2 502	-627	-23	-11 647	-11 647	0	2015	
9401	Område I, Enbacken och Gösta Ekmans väg [9401]	17 246	-22 577	-5 331	-1 385	-444	-1 683	-16	-3 528	-5 331	0	2015	
9402	Kummelnäsvägen [9402]	9 983	-51 243	-41 260	-34 321	-4 633	-2 307	0	-41 260	-41 260	0	2016	
9409	Vikingshillsvägen [9409]	16 990	-62 487	-45 497	-27 633	-15 373	-2 490	0	-45 497	-45 497	0	2018	
9411	Ny påfartsramp vid Björknäs [9411]	12 000	-44 037	-32 037	-21 972	-7 319	-2 746	0	-32 037	-32 037	0	2017	
9416	Rörsundsviken 2 [9416]	3 000	-9 268	-6 268	0	-6 095	-173	0	-6 268	-6 268	0	2018	
9418	Rörsundsviken 1 [9418]	2 500	-9 212	-6 712	0	-6 434	-78	0	-6 512	-6 712	0	2020	
9511	Ljusskärsberget Del av Tattby 2:2 [9511]	32 581	-4 299	28 282	-1 338	453	-671	-412	-1 968	28 282	0	2017	
9527	Saltsjöbadens station och Restaurantholmen [9527]	1 700	-5 930	-4 230	-2 199	-160	-1 493	-504	-4 355	-4 230	0	2015	
9528	Älgö [9528]	182 670	-411 590	-228 920	-145 797	-67 346	-7 071	-5 987	-226 200	-228 920	0	2016	
9531	Lännbohöjden [9531]	30 694	-7 795	22 899	826	2 042	-54	-848	1 967	22 899	0	2016	
9537	Svårdsö [9537]	0	-623	-623	0	0	-623	0	-623	-623	0	2015	
9609	Södra Hedvigslund, Ålta [9609]	81 572	-92 980	-11 408	-31 247	-7 184	-878	-98	-39 408	-11 408	0	2015	
9620	Stensö Udde [9620]	26 765	-11 175	15 590	-3 363	-767	-910	-230	-5 270	15 590	0	2015	
9621	Stensövägen, Ålta [9621]	33 553	-21 173	12 380	-2 947	958	-519	-112	-2 620	12 380	0	2015	

26
Förslag till exploateringsbudget T3 år 2014

Projnr	Proj beskrivning	Netto utgifter							Summa netto	Tidigare beslut (Beslutade budget T2 2014 och tidigare),netto	Avvikelse jämfört med tidigare beslut netto	Proj avslut år	Not
		Projektkalkyl			Varav								
		Ink/int	Utg	Netto	Gata /Park	VA	Planläggning	Mark exkl.markink					
9622	Trafikplats Hedvigslund (Skrubba-Lindalen och Åltbergsvägen) [9622]	14 400	-8 123	6 277	13 167	-337	-6 217	-336	6 277	6 277	0	2015	
9624	Åltbergsvägens verksamhetsområde [9624]	52 457	-67 635	-15 178	-18 190	-7 045	-54	-22 837	-48 125	-15 178	0	2015	
9625	Oxelvägen, panncentralen [9625]	5 967	-10 027	-4 060	-8 370	3 925	385	0	-4 060	-4 060	0	2016	
Projekt under planläggning													
9103	Ektorps centrum [9103]	19 031	-3 297	15 734	287	2 972	-227	-58	2 974	15 734	0	2021	
9107	Danvikshem II [9107]	5 123	-5 118	5	1 482	-1 083	-395	0	5	5	0	2023	
9130	Österleden Ringlederna [9130]	1 276	-420	855	147	0	-87	0	60	855	0	2020	
9135	Sickla Ny förbindelse [9135]	4 068	-6 553	-2 485	-76	-1 304	-1 530	-15	-2 925	-2 485	0	2015	
9195	Södra Sickla gemensamma anläggningar [9195]	25 895	-42 495	-16 600	-16 526	0	-74	0	-16 600	-16 600	0	2021	
9197	Danviks Center [9197]	2 300	-688	1 612	92	1 599	-78	0	1 612	1 612	0	2020	
9198	Fredrik Jahns gränd [9198]	0	-115	-115	-17	-23	-57	-17	-115	-115	0	2015	
9202	Henriksdalsberget, punkthus [9202]	6 500	-564	5 936	-6	1 445	-504	0	936	5 936	0	2020	
9203	Program för Finntorp [9203]	0	-1 779	-1 779	-695	-160	-881	-43	-1 779	-1 779	0	2016	
9206	Henriksdalsbacken [9206]	48 200	-7 621	40 579	-3 064	200	-1 557	0	-4 421	40 579	0	2020	
9210	Blomstervägen/Birkavägen [9210]	0	-3 882	-3 882	-3 775	-75	-15	-17	-3 882	-3 882	0	2016	
9215	Program Centrala Nacka [9215]	0	-18 529	-18 529	0	0	-18 529	0	-18 529	-18 529	0	2015	

Projnr	Proj beskrivning	Projekt kalkyl				Netto utgifter				Summa netto	Tidigare beslut (Beslutade budget T2 2014 och tidigare), netto	Avvikelse jämfört med tidigare beslut netto	Proj avslut år	Not
		Ink/int	Utg	Netto	Varav									
					Gata /Park	VA	Planläggning	Mark exkl.markink						
9216	Nobelberget Sicklaön 83:33 [9216]	51 210	-51 186	24	173	193	41	0	408	24	0	2022		
9218	Kontor Uddvägen Sicklaön 346:1 [9218]	17 906	-7 796	10 110	66	9 329	715	0	10 110	9 361	749	2018		
9219	Planprogram Henriksdal [9219]	0	-3 567	-3 567	0	0	-3 482	-85	-3 567	-2 517	-1 051	2015		
9220	Nacka Strand - program [9220]	2 898	-2 898	0	0	0	0	0	0	0	0	2015		
9221	Flerbostadshus Sicklaön 202:9 vid Ektorp C [9221]	1 430	-601	830	-31	409	164	-113	430	830	0	2018		
9222	Tunnelbana till Nacka [9222]	0	-3 183	-3 183	0	0	-3 183	0	-3 183	-3 183	0	2025		
9223	Nacka Strand, norra branten [9223]	1 000	-2 514	-1 514	0	0	-1 514	0	-1 514	-1 514	0	2015		
9224	Allmänna anläggningar Saltsjökvävarn [9224]	0	-1 448	-1 448	-748	0	-700	0	-1 448	-1 448	0	2017		
9225	Allmänna anläggningar Danvikstrand [9225]	0	-1 036	-1 036	-387	0	-649	0	-1 036	-1 036	0	2017		
9226	Allmänna anläggningar Finnroda [9226]	0	0	0	0	0	0	0	0	0	0	2017		
9227	Tvårbanan [9227]	0	-64 785	-64 785	-20 206	-34 906	-4 173	-5 500	-64 785	-49 991	-14 794	2017		
9228	Studentbostäder Alphyddan [9228]	0	-6 755	-6 755	-3 337	-996	-2 113	-308	-6 755	-6 755	0	2018		
9229	Studentbostäder Ektorp [9229]	2 000	-10 068	-8 068	-7 032	1 070	-1 106	-1 000	-8 068	-4 484	-3 584	2018		
9230	Nacka stad [9230]	0	-6 559	-6 559	0	0	-6 559	0	-6 559	-6 559	0	2018		
9231	Sicklaön 386:6 Skvaltan [9231]	0	0	0	0	0	0	0	0	0	0	2018		
9232	Samordningsprojekt Nacka Strand [9232]	2 588	-2 672	-84	-5	-51	-28	0	-84	-84	0	2026		
9233	Konvertering NÖ Nacka Strand [9233]	3 763	-3 763	0	0	0	0	0	0	0	0	2019		
9234	Gemensamma anläggningar med Stockholm [9234]	0	0	0	0	0	0	0	0	0	0	2016		
9235	Klinton Uddvägen 11 [9235]	0	0	0	0	0	0	0	0	0	0	2015		
9236	Samordning Henriksdal [9236]	0	0	0	0	0	0	0	0	0	0	2022		
9237	Nya gatan, Centrala Nacka 1b [9237]	0	0	0	0	0	0	0	0	0	0	2016		
9238	Bergs oljehamn [9238]	0	0	0	0	0	0	0	0	0	0	2017		
9239	Södra Nacka Strand dp 4, etapp 1 [9239]	0	0	0	0	0	0	0	0	0	0	2016		
9240	Norra Nacka Strand dp 3 etapp 1 [9240]	0	0	0	0	0	0	0	0	0	0	2025		
9241	Upphöjning av Saltsjöbanan [9241]	0	0	0	0	0	0	0	0	0	0	2016		
9242	Plania, område C, västra [9242]	0	0	0	0	0	0	0	0	0	0	2022		
9243	Samordning Sickla - Plania	0	0	0	0	0	0	0	0	0	0	2016		
9244	Järta Station [9244]	0	0	0	0	0	0	0	0	0	0	2016		
9245	Överdäckning 222 och bussterminal [9245]	0	0	0	0	0	0	0	0	0	0	2016		
9302	Område G, del av Kummelnäs [9302]	13 000	-29 841	-16 841	-32	-15 017	-1 792	0	-16 841	-16 841	0	2018		
9319	Område W (Lännersta 2) [9319]	62 537	-95 528	-32 991	-21 107	-11 205	-5 175	-5	-37 491	-37 374	4 382	2019		
9330	Liljekonvaljen IV [9330]	2 883	-1 075	1 809	524	349	-14	-440	419	1 809	0	2020		
9343	Hasseludden [9343]	0	-336	-336	-119	-22	-193	-2	-336	-336	0	2015		
9371	Bågvägen-Åbrodsvägen [9371]	31 485	-37 291	-5 806	-1 669	-2 907	-1 230	0	-5 806	-5 806	0	2019		
9387	Orminge Centrum [9387]	25 144	-22 850	2 294	-4 055	0	9 565	-3 216	2 294	2 294	0	2020		
9395	Telegrafberget [9395]	120 400	-129 909	-9 509	-22 262	-299	-1 890	-58	-24 509	-9 509	0	2019		
9403	Lännerstavägen, cirkulationsplats [9403]	1 900	-2 865	-965	-906	0	-59	0	-965	-965	0	2015		
9406	Tollareängen [9406]	9 793	-4 723	5 071	-946	2 034	-940	-1 077	-929	5 071	0	2017		
9410	Ny Skurubro [9410]	0	-24 437	-24 437	-12 608	-8 259	-3 571	0	-24 437	-24 437	0	2024		
9415	Område C, Vikingshill [9415]	13 450	-26 445	-12 995	0	-11 831	-140	0	-11 971	-12 995	0	2020		
9417	Norra Boo samordning [9417]	0	-2 561	-2 561	0	0	-2 561	0	-2 561	-2 006	-555	2016		
9419	SÖ BOO Samordning [9419]	6 480	-6 480	0	0	0	0	0	0	0	0	2021		
9420	Dalvägen Gustavsviksvägen [9420]	98 590	-116 225	-17 635	-8 622	-6 298	30	0	-14 889	-17 635	0	2022		
9421	Dalkarlsängen (trafikplats, verksamheter, skola, förskola, park, gata m m) [9421]	0	0	0	0	0	0	0	0	0	0	2022		
9423	Område A, Eols udde [9423]	0	0	0	0	0	0	0	0	0	0	2016		
9424	Kraftledning Norra Boo samordning [9424]	0	0	0	0	0	0	0	0	0	0	2019		
9425	Verksamhetsområde Kil [9425]	0	-2 112	-2 112	0	0	-2 112	0	-2 112	-2 112	0	2015		
9426	Lilla Björknäs 3 [9426]	0	0	0	0	0	0	0	0	0	0	2020		
9427	Studentbostäder Björknäs [9427]	0	0	0	0	0	0	0	0	0	0	2015		
9428	Fågelstigen [9428]	9 618	-15 736	-6 118	115	-5 222	-1 011	0	-6 118	-6 118	0	2020		
9429	Verksamhetsområde Orminge trafikplats [9429]	0	0	0	0	0	0	0	0	0	0	2019		
9430	Mjöludden/Gustavsviks gård [9430]	0	0	0	0	0	0	0	0	0	0	2022		
9431	Boo Gårds skola - Galärvägen [9431]	0	0	0	0	0	0	0	0	0	0	2020		
9432	Graninge stiftsgård [9432]	0	0	0	0	0	0	0	0	0	0	2019		
9530	Båthall Neglinge 2:1 [9530]	3 585	-433	3 152	-64	0	31	-14	-48	3 152	0	2018		
9534	Fastighet utveckling Saltsjöbanan [9534]	0	-640	-640	0	0	0	-640	-640	-640	0	2017		
9535	Erstavik 25:38, Morningside Marina [9535]	3 989	-4 984	-995	-1 356	-1 647	2 008	0	-995	-995	0	2017		
9536	Detaljplan Fisksätra marina [9536]	1 178	-1 178	0	-163	0	244	-81	0	0	0	2016		
9539	Rösunda 5:12-16, Saltsjövägen [9539]	2 218	-3 777	-1 559	30	-1 460	-129	0	-1 559	-1 559	0	2017		
9540	Baggensudden 2:3 och 2:13 [9540]	0	0	0	0	0	0	0	0	0	0	2017		
9541	Saltsjöbadens centrum - program [9541]	2 450	-4 955	-2 505	0	0	-2 505	0	-2 505	-2 505	0	2016		
9542	Vårgårdssjön [9542]	0	0	0	0	0	0	0	0	0	0	2015		
9543	Gröna dalen [9543]	0	0	0	0	0	0	0	0	0	0	2016		
9544	Norra centrum, Fisksätra [9544]	0	0	0	0	0	0	0	0	0	0	2020		
9545	Hamnuddsvägen, Fisksätra [9545]	0	0	0	0	0	0	0	0	0	0	2020		
9546	Södra centrum Fisksätra [9546]	0	0	0	0	0	0	0	0	0	0	2020		

Projnr	Proj beskrivning	Projekt kalkyl			Netto utgifter				Summa netto	Tidigare beslut (Beslutade budget T2 2014 och tidigare), netto	Avvikelse jämfört med tidigare beslut netto	Proj avslut år	Not
		Ink/int	Utg	Netto	Varav								
					Gata /Park	VA	Planläggning	Mark exkl.markink					
9547	Saltsjöblick, Fisksätra [9547]	0	0	0	0	0	0	0	0	0	0	2020	
9548	Västra Fiskarhöjden, Fisksätra [9548]	0	0	0	0	0	0	0	0	0	0	2020	
9552	Fidraplatån, Fisksätra [9552]	0	0	0	0	0	0	0	0	0	0	2020	
9553	Fisksätra entrée [9553]	0	0	0	0	0	0	0	0	0	0	2020	
9554	Samordning renovering Saltsjöbanan [9554]												
9612	Åltadalen [9612]	110 115	-80 848	29 267	1 853	-367	-1 164	-999	-677	29 267	0	2021	
9627	Ålta centrum Stensö - övergripande programfrågor [9627]			-2 744						-2 744	0	2016	
9628	Del av Åltabergsvägen [9628]	2 740	-5 484	-1 194	-149	0	-2 446	-149	-2 744	-1 194	0	2017	
9629	Byggmax Ålta [9629]	0	-1 194	-1 194	-874	0	-297	-24	-1 194	-1 194	0	2015	
		0	0	0	0	0	0	0	0	0	0		
Projekt som ska avslutas med andra projekt													
9313	Se 9374, Detaljpl Bo1:502, Dalkarlsv o Ripv m fl												Se 9374
9617	Åltadalens utvecklingsplan												Se 9612 och 9624

Projektkalkyl

Ink/int = Summan av projektets totala inkomster (gatukostnadsersättningar, VA anläggningsavgifter, planavgifter och övriga inkomster enl. plan- och exploateringsavtal) och projektets totala intäkter (markförsäljningar).

Utg = projektets totala utgifter som kostnader för framtagandet av detaljplan, kostnader för byggandet av allmänna anläggningar o.s.v.

Netto = Ink/Int – Utg, summan av inkomster och intäkter i ett projekt minus projektets totala kostnader.

Nettoutgifter

Gata/park = Totala inkomster minus totala utgifter för gata och park.

VA = Totala (inkomster +intäkter) minus totala utgifter för VA.

Planläggning = Totala inkomster minus totala utgifter för framtagandet av detaljplanen i projektet.

Mark = Totala utgiften för inlösen av mark och utgifter för förädling av försälda mark i projektet.

Summa netto utgifter = Summan av nettot på (Gata/Park + VA + Planläggning + Mark) i projektet.

Tidigare beslutade budget = Detta är nettot av tidigare beslutad totalbudget.

Avvikelse jämfört med tidigare beslut netto = Nettot av ny föreslagen budget minus nettot av tidigare beslutad totalbudget.

Proj avslut år = Det året projektet planeras att slutredovisas i ekonomisystemet och avskrivning av tillgången börjar löpa.

Projnr	Proj beskrivning	Projekt kalkyl							Summa netto	Tidigare beslut (Beslutade budget T2 2014 och tidigare),netto	Avvikelse jämfört med tidigare beslut netto	Proj avslut år	Not
		Netto utgifter			Varav								
		Ink/int	Utg	Netto	Gata /Park	VA	Planläggning	Mark exkl.markink					
Summa total projekt kalkyler tkr		86 646	-188 012	-101 366	-48 914	-34 328	-15 874	-6 750	-105 866	-86 985	-14 381		
Summa projekt under genomförande		4 204	-3 706	498	-635	1 384	-91	-160	498	26	472		
Summa projekt under planläggning		82 442	-184 306	-101 863	-48 279	-35 712	-15 783	-6 590	-106 363	-87 010	-14 853		
Projekt under genomförande													
9368	Kil 1:1, söder om Värmdövägen [9368]	4 204	-3 706	498	-635	1 384	-91	-160	498	26	472	2016	
Projekt under planläggning													
9218	Kontor Uddvägen Sicklaön 346:1 [9218]	17 906	-7 796	10 110	66	9 329	715	0	10 110	9 361	749	2018	
9219	Planprogram Henriksdal [9219]	0	-3 567	-3 567	0	0	-3 482	-85	-3 567	-2 517	-1 051	2015	
9227	Tvårbanan [9227]	0	-64 785	-64 785	-20 206	-34 906	-4 173	-5 500	-64 785	-49 991	-14 794	2017	
9229	Studentbostäder Ektorp [9229]	2 000	-10 068	-8 068	-7 032	1 070	-1 106	-1 000	-8 068	-4 484	-3 584	2018	
9319	Område W (Lännersta 2) [9319]	62 537	-95 528	-32 991	-21 107	-11 205	-5 175	-5	-37 491	-37 374	4 382	2019	
9417	Norra Boo samordning [9417]	0	-2 561	-2 561	0	0	-2 561	0	-2 561	-2 006	-555	2016	

Projekt kalkyl

Ink/int = Summan av projektets totala inkomster (gatukostnadsersättningar, VA anläggningsavgifter, planavgifter och övriga inkomster enl. plan- och exploateringsavtal) och projektets totala intäkter (markförsäljningar).

Utg = projektets totala utgifter som kostnader för framtagandet av detaljplan, kostnader för byggandet av allmänna anläggningar o.s.v.

Netto = Ink/int – Utg, summan av inkomster och intäkter i ett projekt minus projektets totala kostnader.

Nettoutgifter

Gata/park = Totala inkomster minus totala utgifter för gata och park.

VA = Totala (inkomster +intäkter) minus totala utgifter för VA.

Planläggning = Totala inkomster minus totala utgifter för framtagandet av detaljplanen i projektet.

Mark = Totala utgiften för inlösen av mark och utgifter för förädling av försälda mark i projektet.

Summa netto utgifter = Summan av nettot på (Gata/Park + VA + Planläggning + Mark) i projektet.

Tidigare beslutade budget = Detta är nettot av tidigare beslutad totalbudget.

Avvikelse jämfört med tidigare beslut netto = Nettot av ny föreslagen budget minus nettot av tidigare beslutad totalbudget.

Proj avslut år = Det året projektet planeras att slutredovisas i ekonomisystemet och avskrivning av tillgången börjar löpa.

9242931900 Område W (Lännersta 2) [9319]

Pågående fas Detaljplanering, genomförande-förberedelser 

Projekttyp Förnyelseområde - Kommunalt huvudmannaskap
Byggherre Enskilda fastighetsägare

Beslut startPM	2005-01-10	Totalt antal lägenheter
Startbeslut projekt	2009-01-01	40
Detaljplan antagen	2015-03-02	Antal lägenheter per år (år:antal lgh)
Startbeslut genomförande	2016-06-01	2015:6
Beslut utbyggnadsPM	2016-06-01	2016:6
Driftöverlämning	2017-06-01	2017:3
Beslut projektavslut	2019-06-01	2018:2

Beskrivning Förnyelseområde i Lännersta med ca 120 fastigheter. Inom området ligger Gammeludden som utgör arbetsplatser. Syftet med planen är att bygga ut vägarna, VA, strandpromenad och gångbanor samt gångstigar i kulturreservat i området och bevara kulturhistoriska intressen. Kalkylen innefattar utbyggnad av va-nätet och upprustning av vägarna samt utbyggnad av strandpromenaden (delar av den). Huvudmanaskapet för vägarna blir kommunalt.

Lägesrapport 2015-01-26

	Status	Orsak	Åtgärd
Tid	●	Utställning pågick 19 maj-22 juni 2013. En justering av b l a strandpromenaden och andra åtgärder innebär att utställningen måste revideras. Detta medför att antagandet av planen tidsförskjuts. Revidering av planen och reviderad beslut om uttag av gatukostnader beräknas till mars/april 2015.	Arbetet med justering av detaljplanen fortgår
Kostnad	●	Eftersom planarbetet har förskjutits i tiden p g a ett flertal önskemål om förändringar i planen har kostnaderna för projektet som projektledning och detaljplanearbe ökat med 1,6 mkr. Projekteringen har nu slutförts i sin helhet. En stor del av ökningen på 2,4 mkr av projekteringskostnaden är för projektering av strandpromenaden och färdigprojektering till bygghandlingar. En förfinad kostnadsanalys medför att utbyggnaden av gata,park och VA tillsammans ökar 2 mkr medan marklösenkostnaden minskar med 6 mkr eftersom marklösen av strandpromenaden tas bort från kalkylen och besparingar i avtalet mellan Nacka kommun och Gammeludden inräknas. Detta innebär att kostnadsökningen på 6 mkr balanseras av att marklösenkostnaderna minskar med med 6 mkr. Intäkterna för VA är beräknade med 2015 års taxa och har ökat med 4,4 mkr.	Budgetförändringen blir ca +4,4 mkr gentemot tidigare beslutad budget T2 2014.

Produkt ●
Lägesbeskrivning

2015-01-22

Arbetet med att ta fram reviderade utställningshandlingar pågår och beräknas vara klara i mars 2015 och utställning kommer att pågå mars-april. Anatannde handlingar beräknas vara klara i augusti/september med beslut av KF i december.

2015-01-09

Detaljplanearbetet pågår och ett rev. utställningsbeslut beräknas till 1 kvartalet 2015. Samtidigt med planen revideras gatukostnaderna och ställs ut samtidigt med planen.

2014-08-15

På grund av ett flertal ändringar i planen b l a gällande strandpromenaden kommer det att behövas en ny utställning. Detta gör att planen tidigast kan antas 1 mars 2015. Därefter väntas planen bli överklagad 1-2 år.

2014-04-03

Utställningen av planen och gatukostnaderna är avslutade. Plan och gatukostnader beräknas bli antagna under hösten 2014. Synpunkter på utställning bearbetas till antagandehandlingarna. Därefter väntas planen bli överklagad 1-2 år.

9242936800 Kil 1:1, söder om Värmdövägen [9368]

Pågående fas Utbyggnad 



Projekttyp Byggherremedverkan

Byggherre MacFreeze AB

Beslut startPM	2000-05-02	Totalt antal lägenheter
Startbeslut projekt	2000-05-03	40
Detaljplan antagen	2007-03-05	Antal lägenheter per år (år:antal lgh)
Startbeslut genomförande	2007-04-11	2012:5
Beslut utbyggnadsPM	2007-04-12	2014:1
Driftöverlämning	2015-05-22	2015:20
Beslut projektavslut	2016-07-07	2016:15

Beskrivning Område av Kil 1:1 beläget mellan Värmdöleden och Värmdövägen vid Kils Gård. Planering ca 40 bostäder i parhus och friliggande småhus. Exploateringsavtal har träffats med exploatören. Kommunen bygger ut va-ledningar fram till området och exploatören bygger ut och bekostar allmänna anläggningar, gator/va-ledningar och gångvägar, inom området och betalar anslutningsavgift enligt taxa. Exploatören bekostar markförläggning av befintliga högspänningsledning på stolpe enligt särskilt avtal med Boo Energi.

Lägesrapport 2015-01-13

	Status	Orsak	Åtgärd
Tid		Tidplan oförändrad	Ingen förändring av tidplanen föreslås
Kostnad		Uppräkning av VA-anslutningsavgifter till 2015 års nivå	Detta påverkar nettobudgeten med +500 tkr
Produkt			

Lägesbeskrivning Exploatörens förhoppning är bostäderna inom området ska vara sålda under 2015 och genomföras senast 2016. I syfte att minska onödiga projektkostnader har delar av de allmänna anläggningarna inom projektområdet slutbesiktats. Nu utreds om övriga anläggningar kan slutbesiktas tidigare för att kunna avsluta exploatörens åtagande gentemot kommunens.

9242941700 Norra Boo samordning [9417]

Pågående fas Detaljplanering, genomförande-förberedelser 

Projekttyp Förnyelseområde - Enskilt huvudmannaskap
Byggherre

Beslut startPM	2009-10-02	Totalt antal lägenheter
Startbeslut projekt	2010-09-09	
Detaljplan antagen	2016-12-30	Antal lägenheter per år (år:antal lgh)
Startbeslut genomförande	2016-12-30	
Beslut utbyggnadsPM	2016-12-30	
Driftöverlämning	2016-12-30	
Beslut projektavslut	2016-12-30	

Beskrivning Projektet är ett samordningsprojekt som hanterar övergripande frågor i Norra Boo som antingen är stora eller sträcker sig över flera olika enskilda projekt. Till exempel miljödom för markavvattning, dagvattenhantering och utbyggnadsordning. Projektet samordnar även frågor mellan de olika projekten i Norra Boo.

Lägesrapport 2015-01-19

	Status	Orsak	Åtgärd
Tid	●	Flera projekt i norra Boo ska eller håller på och genomförs där tidplanerna har förskjutits allt eftersom. Eftersom projekt Norra Boo samordning ska hantera samordningsfrågor förskjuts även denna tidplan.	Tidplanen för projektet förskjuts på framtiden, förmodligen cirka 2 år framåt.
Kostnad	●	Projektet har hållit på betydligt längre än vad som ursprungligen var planerat. I projektet ingår flera komplicerade frågor vad gäller miljödom, samordning och vissa utredningar som har genererat mer arbeten än planerat.	Detta påverkar nettobudgeten med - 600 tkr gentemot tidigare beslutad nettobudget.
Produkt	●	Ingen förändring av produkten.	Ingen förändring av produkten.
Lägesbeskrivning		Flera projekt håller på och genomförs eller närmar sig genomförande. Samordning mellan dessa projekt diskuteras där framförallt trafikflödet på Kummelnäsvägen och Vikingshillsvägen är viktigt.	

99921800 Kontor Uddvägen Sicklaön 346:1 [9218]

Pågående fas	Projekt-planering	
Projekttyp	Byggherremedverkan	
Byggherre	Atrium LjungbergGruppen	
Beslut startPM	2012-01-23	Totalt antal lägenheter
Startbeslut projekt	2013-03-01	0
Detaljplan antagen	2014-10-31	Antal lägenheter per år (år:antal lgh)
Startbeslut genomförande	2015-01-01	0
Beslut utbyggnadsPM	2015-05-01	
Driftöverlämning	2017-04-15	
Beslut projektavslut	2018-03-31	

Beskrivning På begäran om planbesked från ägaren till fastigheten Sicklaön 346:1, Atrium Ljungberg AB, beslutade Miljö- och stadsbyggnadsnämnden 2012-02-15, § 51, att lämna positivt besked för en planläggning för kontor och handel på fastigheten. Det huvudsakliga syftet med stadsbyggnadsprojektet är att uppföra nya byggnader inom fastigheten Sicklaön 346:1 för kontor och viss handel (totalt ca 26 000 kvm) i ett läge med goda kommunikationer och närhet till service, bostäder och andra arbetsplatser. De nya byggnaderna ska förädla området kring Fanny Udde och skapa en värdig entré till Nacka.

Lägesrapport 2015-01-23

	Status	Orsak	Åtgärd
Tid	●	Detaljplanen har varit på granskning 2014-06-25 t o m 2014-08-01. Antagen detaljplan planeras till våren 2015. Pågående planarbete synkroniseras med utbyggnaden av Tvärbanan. Tidplanen för utbyggnad av Kontor Uddvägen är fortfarande osäker eftersom den sammanfaller med utbyggnad av Tvärbanan.	Det pågår en dialog mellan Trafikförvaltningen, Atrium Ljungberg och kommunen om och hur utbyggnad av Tvärbanan och Kontor Uddvägen kan synkroniseras.
Kostnad	●	Budgeten har uppdaterats med VA-taxan för 2015.	Detta påverkar nettobudgeten med ca + 750 tkr gentemot tidigare beslutat budget.
Produkt	●	Det huvudsakliga syftet med projektet är att uppföra ny bebyggelse inom fastigheten Sicklaön 346:1 för kontor och handel. Projektet berörs av flera andra pågående projekt och planprocesser, t ex Tvärbanan, Nobelberget och Sickla Front (Kinnarpsplanen), som måste beaktas i det nya stadsbyggnadsprojektet för att uppnå en sammanhängande och fungerande stadsdel. Vidare måste hänsyn tas till planerad utbyggnad av Hammarby sjöstad inom Stockholms kommun. Start-PM är beslutat, samråd och granskning av detaljplanen har skett. Tillfartsgatan (Uddvägen) till planområdet ligger inom planområdet för Tvärbanan (projekt 9227).	

Lägesbeskrivning Det huvudsakliga syftet med stadsbyggnadsprojektet är att uppföra nya byggnader inom fastigheten Sicklaön 346:1 för kontor och viss handel i ett läge med goda kommunikationer och närhet till service, bostäder och andra arbetsplatser. De nya byggnaderna ska förädla området kring Fanny Udde och skapa en värdig entré till Nacka. Detaljplanen har varit på granskning 2014-06-25 t o m 2014-08-01.

Området berörs av flera pågående projekt och planprocesser, t ex Tvärbanan, Nobelberget och Sickla Front (Kinnarpsplanen), som måste beaktas i det nya stadsbyggnadsprojektet för att uppnå en sammanhängande och fungerande stadsdel. Vidare måste hänsyn tas till planerad utbyggnad av Hammarby sjöstad inom Stockholms kommun.

Stadsbyggnadsprojektet Kontor Uddvägen, Sicklaön 346:1 är ett byggherreprjekt som inte ska belasta den kommunala ekonomin. Kommunen har för avsikt att ta ut exploateringsbidrag av exploitören i området för övergripande infrastrukturåtgärder, inkl medfinansiering för tunnelbanans utbyggnad samt gemensamma anläggningar som behövs för att utveckla västra Sicklaön i enlighet med översiktsplanen.

99921900 Planprogram Henriksdal [9219]

Pågående fas	Projektplanering	
Projekttyp	Byggherremedverkan	
Byggherre	Nacka kommun	
Beslut startPM	2012-10-22	Totalt antal lägenheter
Startbeslut projekt	2015-12-31	1500
Detaljplan antagen	2015-12-31	bostadslägenhete
Startbeslut genomförande	2015-12-31	r
Beslut utbyggnadsPM	2015-12-31	Antal lägenheter per år (år:antal lgh)
Driftöverlämning	2015-12-31	
Beslut projektavslut	2015-12-31	
Beskrivning	Stadsbyggnadsprojektet syftar till att ta fram ett planprogram för området mellan Henriksdals trafikplats och Finnboda park. Programets viktigaste mål är att möjliggöra "en tät och mer blandad stad" på Västra Sicklaön enligt översiktsplanens strategi.	
Lägesrapport	2015-01-22	
	Status Orsak	Åtgärd
Tid	● Pågående genomförandeaktiviteter för nya Slussen har påverkat projektet tex utredning av ny omstigningsplats för Saltsjöbanan. Separat projekt 9236 har under året upprättas för detta. Utbyggnad av Henrikdals avloppsreningsverk påverkar möjligheten att bygga bostäder i anslutning till reningsverkets tunnelmyningar. Riskutredning som klarlägger skyddsavstånd för bostäder är under framtagande.	Tidplanen har justerats.
Kostnad	● Projektet har varit pilotprojekt för Nacka kommuns nya 3D-verktyg vilket inneburit mer kostnader än budgeterade. Oförutsedda kostnader är den provisorisk bussomstigning vid Henriksdal och riskanalysen för utbyggnaden av Henriksdals reningsverk. Budgeten har tidigare inte justerats för att även inrymma dessa kostnader. Framöver belastas kostnader för den provisoriska bussomstigning samordningsprojekt 9236.	3D-verktyget påverkar budgeten med -550tkr. Provisorisk bussomstigning för Henriksdal påverkar budgeten med -350tkr. Riskanalysen påverkar budgeten med -150tkr. Totalt påverkas projektets netto med -1050tkr. Ny budget begärs.
Produkt	●	
Lägesbeskrivning	Syfte med projektet är att ta fram ett nytt planprogram för området mellan Henriksdals trafikplats och Finnboda park. En ny bebyggelsestruktur ska skapas med fler bostäder och service enligt översiktsplanens strategi "Tät och blandad stad" på Västra Sicklaön. Start-PM godkändes av KS 2012-10-22. Medborgardialog genomfördes 2013-12-10 tom 2014-01-26 med Nacka kommuns nya 3D-modell. Programarbete pågår. Bebyggelseskiss i 3D, konstprogram, naturvärdesinventering och antikvarisk förundersökning har tagits fram. En riskanalys för att klarlägga avloppsreningsverkets skyddsavstånd är under framtagande. Programsamråd beräknas ske under våren 2015. Antagande av planprogram planeras under 2015.	

99922700 Tvärbanan [9227]

Pågående fas	Projektplanering	
Projekttyp	Infrastrukturinvestering	
Byggherre		
Beslut startPM	2013-02-11	Totalt antal lägenheter
Startbeslut projekt	2013-04-15	0
Detaljplan antagen	2014-06-30	Antal lägenheter per år (år:antal lgh)
Startbeslut genomförande	2014-07-01	
Beslut utbyggnadsPM	2014-07-01	
Driftöverlämning	2016-12-31	
Beslut projektavslut	2017-12-31	
Beskrivning	Landstingets trafiknämnd tog den 18 juni 2013 ett genomförandebeslut gällande förlängning av tvärbanan till Sickla station i Nacka. Ett genomförandevalt är upprättat mellan Trafikförvaltningen (SL) och Nacka kommun som reglerar ansvar för kostnader och utförande. Syftet med projektet är att möjliggöra en förlängning av Tvärbanan, från dagens ändhållplats Sickla Udde i Hammarby Sjöstad till Saltsjöbanans Sickla station. Tvärbanan ska tillföra nya attraktiva resealternativ i kollektivtrafiken liksom avlasta Slussen under den planerade ombyggnationen. För detta ändamål behöver Nacka kommun ta fram ett förslag till en ny detaljplan. I samband med utbyggnaden av Tvärbanan ska även Uddvägen byggas om och kompletteras med gång- och cykelbana.	

Lägesrapport 2015-01-22

	Status	Orsak	Åtgärd
Tid	●	<p>Detaljplanen antogs av KF den 16 juni 2014 men överklagades till Länsstyrelsen som avlog överklagandet den 7 november 2014. Beslutet har därefter överklagats till Mark- och miljödomstolen. Detta innebär med största sannolikhet att tidplanen för Tvärbanans utbyggnad förskjuts ytterligare. Arbetet med att ta fram reviderad tidplan pågår. Tidigare bedömd driftsättning av Tvärbanan var sommaren 2017. Strategiska ledningsarbeten vid Uddvn/Sicklav/Båtbyggarg tillförs projektet för att undvika avstängning av Tvärbanan när den är i drift. Utredning bedömer att tidpunkten för driftsättning av Tvärbanan inte ska påverkas av de tillkommande strategiska ledningsarbetena.</p>	<p>En reviderad tidplan för Tvärbanans utbyggnad och driftsättning tas fram av Trafikförvaltningen i samarbete med Nacka kommun.</p>
Kostnad	●	<p>Kostnader för kommunen i stadsbyggnadsprojektet Tvärbanan är ombyggnad av Uddvägen till ett takpris om 20 miljoner kr, bidrag till omläggning av VA-ledningar med ett takpris om 20 miljoner kr samt bidrag med kostnader för att upprätta en detaljplan och ansvaret för att lösa markåtkomsten för den aktuella förlängningen av Tvärbanan, uppskattningsvis 10 miljoner kr. Dessa kostnadsposter framgår av det genomförandeavtal som är upprättat mellan Nacka kommun och Trafikförvaltningen och som är beslutat i KF 2013-06-17 samt justerat i KF 2013-12-16. Avtalet reglerar parternas ansvar för kostnader och utförande under planerings- och genomförandefasen. Notera att kostnaden för markåtkomst och detaljplan är inte angivet med en summa i avtalet, utan 10 miljoner kr är en uppskattad kostnad för dessa åtaganden som kan förändras. De tillkommande strategiska ledningsarbetena vid Uddvägen/Sicklavägen/Båtbyggargatan medför ytterligare kostnader i projektet på ca 14,7 miljoner. Dessa kommer i förlängningen belasta VA-kollektivet i Nacka, som belastas av avskrivningskostnaden när stadsbyggnadsprojektet avslutas.</p>	<p>Budgetförändring begärs för de strategiska ledningsarbetena. Detta påverkar budgeten med -14,7 mkr gentemot tidigare beslutad budget.</p>
Produkt	●	<p>Nacka kommun tar fram en ny detaljplan för aktuell förlängning av tvärbanan (från Sickla Udde till Saltsjöbanans station) avseende den del som ligger inom kommunen. Den del av Tvärbanan som ligger inom Stockholms kommun har redan stöd i gällande detaljplan. Detaljplanen för Tvärbanan antogs av KF 16 juni 2014 men överklagades till länsstyrelsen. Länsstyrelsen avlog överklagandet den 7 november 2014. Beslutet har därefter överklagats till Mark- och miljödomstolen.</p>	<p>Avvaktar Mark- och miljödomstolens beslut. Förhandlingar med markägare fortsätter under 2015 gällande markåtkomst och etableringsytor.</p>

Lägesbeskrivning

Detaljplanen antogs av KF den 16 juni 2014, men överklagades till länsstyrelsen. Länsstyrelsen avlog överklagandet den 7 november 2014. Beslutet har därefter överklagats till Mark- och miljödomstolen.

Planering för utbyggnad av Tvärbanan pågår. Överklagandet av detaljplanen innebär med största sannolikhet att tidplanen för Tvärbanans utbyggnad förskjuts. Arbetet med att ta fram en reviderad tidplan pågår. Tidigare bedömd driftsättning av Tvärbanan var sommaren 2017.

Trafikförvaltningen (SL), Nacka kommun, Stockholm stad och Stockholm Vatten planerar nu för att strategiska ledningsarbeten vid korsningen Uddvägen/Sicklavägen/Båtbyggargatan, som inte är medtagna i det genomförandeavtal som har upprättats, kommer med i projektet. Utredning påvisar att tidpunkten för driftsättning av Tvärbanan inte ska påverkas av detta. De tillkommande arbetena innebär att ett tilläggsavtal till genomförandeavtalet mellan Nacka kommun och Trafikförvaltningen har upprättats. Beslut om detta togs i KS 12 januari 2015.

Budgetförändring begärs för de strategiska ledningsarbetena. Detta påverkar nettobudgeten med + 14700 tkr gentemot tidigare beslutad nettobudget.



99922900 Studentbostäder Ektorp [9229]

Pågående fas	Detaljplanering, genomförande-förberedelser	
Projekttyp	Markanvisning	
Byggherre		
Beslut startPM	2012-12-12	Totalt antal lägenheter
Startbeslut projekt	2012-12-12	200
Detaljplan antagen	2015-05-27	Antal lägenheter per år (år:antal lgh)
Startbeslut genomförande	2015-12-04	
Beslut utbyggnadsPM	2016-02-04	2017:200
Driftöverlämning	2016-12-19	
Beslut projektavslut	2018-11-13	

Beskrivning Student och hyresbostäder i Ektorp. Planområdet angränsar till väg 222, Ektorpsvägen, Ektorpshemmet och Ektorps skola.

Byggvesta vann 2012 tävling om att bygga studentbostäder och plan ska upprättas för att möjliggöra byggnation som i huvudsak överensstämmer med det vinnande förslaget. Totalt innehöll förslaget 170 lägenheter. Förslaget är vidarearbetat och nu uppe i 200 lägenheter

Lägesrapport 2015-01-23

	Status	Orsak	Åtgärd
Tid			
Kostnad		Markföreningar som hittats inom planområdet måste saneras och det är en kostnad som drabbar kommunen. Kostnaden är uppskattad till 1 mkr och 0,25 mkr för utredning/projektering	Detta påverkar nettobudgeten -3600 tkr
		Intern tid har ökat med ungefär 0,3 mkr	
		Projektering av allmän plats har färdigställts. Kalkylen visar på ökade kostnader jämfört med beslutad budget. Gatan invid är i projekteringen ritad som "stadsgata" med gatuträd och kantstensparkering därav högre kostnad än tidigare uppskattning. Ektorpsvägen måste byggas om till stadsgata i och med att exploateringen tar i anspråk befintlig parkering som används av anställda och besökande till Nacka seniorcentrum Ektorp. Genom ombyggnation av gatan ersätts dessa parkeringsplatser med kantstensparkering.	
		Utbyggnadens kostnad ökar med 2,1 mkr jämfört med tidigare beslutad budget.	

Produkt 

Lägesbeskrivning Detaljplanen var på granskning under maj-juni 2014. Det är troligt att detaljplanen överklagas.



STADSBYGGNADSPROJEKT

Februari 2015

Projektnamn	Område	Projektfas	Innehåll	Projektledare	Kommentar
Översiktsplaner och program					
Planprogram Henriksdal [9219]	V Sicklaön, Henriksdal	Samråd	Bostäder, Verksamheter	Terese Karlqvist	
Program Centrala Nacka [9215]	Centrala Nacka	Antagande	Bostäder, infrastruktur	Sven Andersson	Tidigare FÖP. Görs klart som program
Saltsjöbadens centrum program [9541]	Saltsjöbaden	Startfas	Verksamhet, bostäder, infrastr.	Lena Nordenlöw	
Orminge Centrum [9387]	Orminge	Antagande	Bostäder, Infrastruktur	Petra Carlenarson	
Älta centrum Stensö, programöversyn [9627]	Älta	Samråd	Bostäder, centrum, förskola, idrott	Åsa Dahlgren	
Program för Planiaområdet [9223]	Sickla	Antagande	Handel, kontor, bostäder	Christian Rydberg	
Verksamhetsområde Kil 1:1 [9425]	Insjön/Kil	Samråd	Verksamhetsområde	Fredrik Bengtsson	Samarbete med Värmdö, program först innan dp
Gröna dalen, Fisksätra [9543]	Fisksätra - Saltsjöbaden	Starfas	Bostäder, friluftaktiviteter mm	Lena Nordenlöw	Program tas fram först

Samordningsprojekt och övergripande projekt					
Norra Boo samordning [9417]	Norra Boo	-	Förnyelseplanering	Fredrik Bengtsson	Samordningsprojekt
SÖ Boo Samordning [9419]	SÖ Boo	-	Förnyelseplanering	Karin Stadig	Samordningsprojekt
Tunnelbana till Nacka [9222]	Sicklaön	-	Infrastruktur	Frida Foley	SL huvudman
Ny Skurubro [9410]	Sicklaön- Saltsjö Boo	Byggnation 2018-2021	Infrastruktur	Yussuf Hassen	Trafikverket huvudman
Kraftledning Norra Boo samordning [9424]	N Boo	-	Infrastruktur, nedläggning av ledning	Petra Carlenarson	Samordningsprojekt för kraftledningen
Norra Sickla gemensamma anläggningar [9196]	NV Sicklaön	-	Infrastruktur	Sara Lindholm	Samordningsprojekt
Södra Sickla gemensamma anläggningar [9195]	SV Sicklaön	-	Infrastruktur	Hannah Linngård	Samordningsprojekt
Fastighetsutveckling Saltsjöbanan [9534]	Sicklaön	-	Bostäder	David Arvidsson	Utredning finns, inväntar SL, kan bli flera projekt
Nacka Strand samordning [9232]	V Sicklaön	Startfas	Bostäder mm	Sara Lindholm	Samordning mellan ingående proj i Nacka Str.
Samordning Nacka Stad [9230]	V Sicklaön	Startfas	Samordningsprojekt	Bastian Vreede	Övergripande utredningar, samordning
Samordning renovering Saltsjöbanan [9554]	Sicklaön – Saltsjöbaden	Startfas	Samordningsprojekt	Emil Hagman	Samordnar kommunens insatser

Samordning Henrikdal [9236]	V Sicklaön	Startfas	Samordningsprojekt	Helena Fältén	Övergripande samordn., tid och ekonomi
Samordning Sickla – Plania [9243]	Sickla	Startfas	Samordningsprojekt	Helena Fältén	
Markanvisningsprojekt Planfas					
Plania 1, Sydvästra Plania [9242]	Sickla	Startfas	Bostäder, skola mm	Richard Hallman	Del av Plania
Bergs oljehamn [9238]	C Sicklaön	Startfas	Bostäder	Sara Käleskog	Markanvisningsprojekt
Centrala Nacka 4 d, Järlation, uppgång	V Sicklaön	Startfas	Bostäder, t-baneuppgång mm	Karl Hallgren	Ingår i program C Nacka,
Verksamhetsomr Orminge trafikplats [9429]	Saltsjö-Boo	Samråd	Verksamhetsområde	Jonas Nylander	
Dalkarlsängen [9421]	SÖ Boo	Startfas	Trafikplats, skola, verksamhetsomr.	Anna Dolk	Program antaget
Hamnuddsvägen, Fisksätra [9545]	Fisksätra	Startfas	Bostäder/verksamhet	Jonas Nylander	Del av programområdet Fisksätra
Nya Gatan, Centrala Nacka 1a [9237]	C Sicklaön	Startfas	Bostäder	Therese Rosberg	Markanvisningsprojekt
Studentbostäder Ektorp [9229]	Ö Sicklaön, Ektorp	Antagande	Markanvisning, studentbostäder	David Arvidsson	
Studentbostäder Alphyddan [9228]	V Sicklaön	Granskning	Markanvisning, studentbostäder	Sara Lindholm	

Byggherreprojekt m m Planeringsfas					
Södra Nacka strand – dp 4, etapp 1 [9239]	Nacka Strand	Startfas	Bostäder	Anna Dolk	
Norra Nacka Strand – dp 3 etapp 1 [9240]	Nacka Strand	Startfas	Bostäder	Anders Lind	
Upphöjning av Saltsjöbanan [9241]	V Sicklaön	Startfas	Infrastruktur	Petra Carlenarson	Del av Plania
Klinten Uddvägen 11 [9235]	V Sicklaön	Startfas	Kontor, handel, bostäder	Caroline Cederholm	Klinten
Gemensamma anl med Stockholm [9234]	V Sicklaön	Startfas	Infrastuktur, samordning	Marianne Möller	Samordning med Stockholm
Bussterminal och överdäckning 222 [9245]	V Sicklaön	Startfas	Infrastruktur	Yussuf Hassen	Samordnas med tunnelbana och bostäder
Norra centrum, Fisksätra [9544]	Fisksätra	Samråd	Bostäder	David Arvidsson	Del av programområdet Fisksätra
Sicklaön 386:6 Skvaltán [9231]	C Sicklaön	Samråd	Bostäder	Helena Fältén	Flera byggherrar
Graninge stiftsgård [9432]	Kil	Samråd	Bostäder	Helena Fältén	
Byggmax Älta [9629]	Älta	Startfas	Verksamheter	Nils-Olof Persson	
Nacka strand, norra branten [9233]	Nacka Strand	Antagande	Bostäder	Sara Lindholm	Två detaljplaner

Tvärbanan [9227]	Sickla	Överklagad	Infrastruktur	Caroline Cederholm	SL huvudman
Allmänna anläggningar Finnroda [9226]	V Sicklaön	Startfas	Huvudmannaskap	Erik Wiktorsson	Övertagande av allmänna anläggningar
Allmänna anläggningar Saltsjöqvarn [9224]	V Sicklaön	Startfas	Huvudmannaskap	Erik Wiktorsson	Övertagande av allmänna anläggningar
Allmänna anläggningar Danviksstrand [9225]	V Sicklaön	Startfas	Huvudmannaskap	Erik Wiktorsson	Övertagande av allmänna anläggningar
Sicklaön 202:9, Ektorpsrondellen [9221]	Ö Sicklaön, Ektorps	Antagande	Bostäder	Björn Bandmann	Flerbostadshus, Sickla Förvaltning AB
Kontor Uddvägen, Sicklaön 346:1, [9218]	V Sickla	Antagande	Kontor, handel	Caroline Cederholm	Atrium Ljungberg. Samordning med Uddvägen
Baggensudden 2:3 och 2:13 [9540]	Saltsjöbaden	Startfas	Bostäder	Erik Wiktorsson	Mindre projekt. Väg till bef bost
Kvarnholmen, [9151]	Kvarnholmen	Planering och utbyggnad	Bostäder, 2500, verksamheter, skola mm	Bastian Vreede	Stort projekt. Planering och utbyggnad i etapper
Erstavik 25:38, Morningside Marina [9535]	Fisksätra	Samråd	Bostäder, 30 lgh	Karin Stadig	
Ältadalen [9612]	Älta	Antagande	Bostäder, 250 lgh	Fredrik Bengtsson	
Danvikshem II [9107]	V Sicklaön	Granskning	Bostäder, 150 lgh	Richard Hallman	Detaljplanen återremitterad
Nobelberget Sicklaön 83:33 [9216]	V Sicklaön	Samråd	Bostäder, 500 lgh, kontor, förskola	Caroline Cederholm	Ny byggherre, omtag

Fisksätra Marina [9536]	Fisksätra	Granskning	Museum, restaurang mm	David Arvidsson	Del av programmet för Fisksätra
Del av Ältabergsvägen inkl handelsetablering [9628]	Älta	Granskning	Handel, gc-väg	David Arvidsson	Inväntar programmet för Älta
Tollareängen [9406]	SV Boo	Antagande	Bostäder, förskola	Nabiha Shahzad	
Telegrafberget [9395]	NV Boo	Antagande	Bostäder, 300 lgh	Helena Fältén	Förhandlingar avtal, Delvis kommunal mark
Ektorps centrum [9103]	Ö Sicklaön	Antagande	Bostäder, 225 lgh, förskola	Richard Hallman	Planen omarbetas
Förnyelseområden Planeringsfas					
Gustavsviks Gård – Mjölkkudden [9430]	Sö Boo	Startfas	Förnyelseområde, villor och flerbost.	David Arvidsson	Kommunalt huvud- mannaskap,
Boo Gårds skola – Galärvägen [9431]	SÖ Boo	Startfas	Förnyelseområde, skola, idrott	Nabiha Shahzad	Kommunalt huvudmannaskap
Fågelstigen [9428]	C Boo	Samråd	Förnyelseområde, villor	Hannah Linngård	Kommunalt huvudmannaskap
Dalvägen Gustavsviksvägen [9420]	SÖ Boo	Samråd	Villor, flerbost., 130- 180 nya bost.	Anna Dolk	Program antaget Kommunalt huvudm.
Bågvägen-Åbroddsvägen [9371]	Norra Boo	Granskning	Villor, 80 fastigheter	Erik Wiktorsson	Kommunalt huvudmannaskap
Område W, Lännersta 2 [9319]	Södra Boo	Granskning	Villor, 120 fastigheter	Björn Bandmann	Kommunal huvudmannaskap

Område C, Vikingshill [9415]	Norra Boo	Överklagad	Villor, 120 fastigheter	Richard Hallman	Förenklade modellen, enskilt huvudmannskap
Markanvisningsprojekt Genomförandefas					
Verksamhetsområde Semestervägen [9382]	C Boo	Utbyggnad	Verksamhetsområde	David Arvidsson	Kommunal mark, försäljning
Älta centrum Stensö, Oxelvägen [9625]	Älta	Utbyggnad	Bostäder, 130 lgh, hyresrätter	David Arvidsson	
Länbohöjden [9531]	Fisksätra	Utbyggnad	Bostäder, 80 lgh	Björn Bandmann	
Lokomobilvägen hyresrätter [9217]	Centrala Sicklaön, Nacka Strand	Utbyggnad	Bostäder, 120 lgh, hyresrätter	Jonas Nylander	
Ljusskärsberget Del av Tattby 2:2 [9511]	Saltsjöbaden	Utbyggnad	Bostäder, 20 lgh	Erik Wiktorsson	Gruppboende 6 lgh.
Ältadalens verksamhetsområde [9624]	Älta	Utbyggnad	Verksamheter, kommunal mark	Kristina Källqvist	Slutbesiktning gjord. Försäljning pågår
Tollare 4, Tollare Port [9309]	SV Boo	Utbyggnad	Bostäder, 60 lgh	Hannah Linngård	Delvis gruppboende
Byggherreprojekt mm Genomförandefas					
Kvarnholmsförbindelsen [9214]	Kvarnholmen – Sicklaön	Utbyggnad	Bro	Yussuf Hassen	
Tollare 3, Tollarehöjden [9309]	SV Boo	Utbyggnad	Bostäder, 180 lgh, äldreboende, 50 lgh	Hannah Linngård	

Tollare 2, Tollare Strand [9309]	SV Boo	Utbyggnad	Bostäder, 510 lgh, kontor, handel	Hannah Linngård	
Tollare 1A, Tollare Träskväg [9309]	SV Boo	Utbyggnad	Bostäder, 5 bef, 19 tillkommande	Hannah Linngård	
Tollare 1B, Mellanbergsvägen [9309]	SV Boo	Utbyggnad	Bostäder, 43 lgh	Hannah Linngård	
Boo Hembygdspark [9310]	Orminge	Utbyggnad	Hembygdsgård	Nabiha Shahzad	
Sickla köpkvarter och industriområde [9145]	V Sicklaön	Utbyggnad	Infrastruktur	Hannah Linngård	Övergripande projekt med delprojekt i Sickla
Rösunda 5:12-16, Saltsjövägen [9539]	Saltsjöbaden	Utbyggnad	Bostäder	Fredrik Bengtsson	Förhandling om exploateringsavtal
Södra Hedvigslund, Älta [9609]	Älta	Utbyggnad	Bostäder, 430 lgh	Helena Fältén	2/3 färdigt, delvis kommunal mark
Kil 1:1, söder om Värmdövägen [9368]	Insjön	Utbyggnad	Bostäder, 18 lgh	Jonas Nylander	
Boo kommunalhus [9321]	Orminge	Utbyggnad	Bostäder	Nils-Olof Persson	Inväntar nedläggning av kraftledning
Finnboda Varv [9171]	NV Sicklaön	Utbyggnad	Bostäder, 860 lgh	Erik Wiktorsson	Ca 260 lgh återstår
Forum Nacka [9192]	Centrala Sicklaön	-	Bostäder 230 lgh, handel	Anna Dolk	Fastighetsrättsliga frågor och viss utbyggnad

Förnyelseområden Genomförandefas					
Område Y och Z, Kaptensvägen [9320]	Södra Boo	Upphandling	Villor, 37 fastigh., +8 avstyckningar	Richard Hallman	Kommunalt huvudmannaskap
Norra Skuru [9104]	NÖ Sicklaön	Projektering	Bostäder, 85 bef., 40 tillkommande	Jonas Nylander	Kommunen huvudman, delvis kommunal mark
Område G, Sydöstra Kummelnäs [9302]	Norra Boo	Projektering	Villor, 132 fastigheter	Fredrik Bengtsson	Förenklade modellen,
Område H, Munkkärrsvägen [9316]	Östra Boo	Utbyggnad	Villor, 10 fastigheter	Björn Bandmann	Enskilt huvudmannaskap
Vikingshillsvägen [9409]	Norra Boo	Upphandling	Villor, 35 fastigh., genomfartsgata	Fredrik Bengtsson	Kommunalt huvudmannaskap
Område B, Riset- Sångfågelvägen [9300]	Norra Boo	Upphandling	Villor, 125 fastigheter	Fredrik Bengtsson	Förenklade planeringsmodellen
Område E, Björnbergsområdet [9306]	Norra Boo	Debitering gatukostnader	Villor, 80 fastigheter	Hannah Linngård	Kommunalt huvudmannaskap
Område F, Solviksområdet [9301]	Norra Boo	Utbyggnad	Villor, 167 fastigheter	Björn Bandmann	Enskilt huvudmannaskap
Rörsundsviken 1, Snödroppsvägen [9418]	Norra Boo	Projektering	Villor, 23 fastigheter	Richard Hallman	Enskilt huvudmannaskap Inväntar område C
Rörsundsviken 2 [9416]	Norra Boo	Projektering	Villor, 24 fastigheter	Fredrik Bengtsson	Enskilt huvudmannaskap, Inväntar område B
Kummelnäsvägen [9402]	Norra Boo	Debitering gatukostnader	Genomfartsgata	Jonas Nylander	Kommunalt huvudmannaskap

Älgö [9528]	Älgö	Utbyggnad och deb gatukostnader	Villor, 540 fastigheter	Eva Olsson	Kommunalt huvudmannaskap
Dalkarlsvägen Ripvägen [9374]	SÖ Boo	Slutfas	Villor, 118 bef, 19 tillkommande	Ingrid Johansson	Kommunalt huvudmannaskap
SV Lännersta-Strandpromenaden [9397]	S Boo	Utbyggnad	Strandpromenad	Hannah Linngård	
Projekt inför avslut					
Saltsjöqvarn [9164]	NV Sicklaön	Slutfas	Bostäder, 227 lgh, verksamheter	Susanne Moberg	Några detaljer återstår
Lännerstavägen, cirkulationsplats [9403]	C Boo	Kan avslutas	Infrastruktur, verksamheter	David Arvidsson	
Båthall Neglinge 2:1 [9530]	Saltsjöbaden	Avbryts, avslutas	Handel	David Arvidsson	Förgävesprojekt, ingår i programområde
Område D, Lövberga [9384]	Norra Boo	Slutfas	Villor, 35 fastigheter	Susanne Moberg	Kommunalt huvudmannaskap
Område S, Blåmesvägen [9398]	Södra Boo	Slutfas	Villor, 44 fastigheter	Susanne Moberg	Kommunalt huvudmannaskap
Stensö Udde [9620]	Älta	Slutfas	Villor, 7 fastigheter, 8 tillkommande		Kommunal huvudmannaskap
Barnhemsvägen [9183]	Ö Sicklaön	Slutfas	Bostäder, 75 lgh	Fredrik Bengtsson	Ett mindre avtal återstår
Ny påfartsramp vid Björknäs [9411]	V Boo	Slutfas	Infrastruktur	Yussuf Hassen	

Marinstaden [9184]	V Sicklaön	-	Bostäder, 60 lgh	David Arvidsson	Slutfasen
Sofieberg [9208]	V Sicklaön, Finntorp	-	Verksamheter	Susanne Moberg	Debitering återstår
SV Lännersta 1A [9327]	S Boo	Slutfas	Villor, 100 fastigheter	Hannah Linngård	Kommunalt huvudmannaskap
SV Lännersta 1B [9328]	S Boo	Slutfas	Villor, 150 fastigheter	Hannah Linngård	Kommunalt huvudmannaskap
Stensövägen, Älta [9621]	Älta	-	Bostäder, 190 lgh	Christer Hallberg	Klar att avsluta
Lilla Björknäs 2 [9390]	NV Boo	Vissa åtgärder återstår	Villor, 143 bef och 11 tillkommande	Nils-Olof Persson	Egen regijobb. Kan snart avslutas
Saltsjöbadens station och Restaurantholmen [9527]	Saltsjöbaden	Slutfas	Bostäder, 116 lgh	David Arvidsson	Slutfasen
Trafikplats Skrubba- Lindalen [9622]	Älta	Slutfas	Trafikplats	David Arvidsson	Klar. Dagvattenfråga återstår
Svärdsö [9537]	Svärdsö	Antaget	Naturreservat	Lina Malm	Kan avslutas
Program Nacka Strand [9220]	Centrala Nacka	Antaget	Bostäder/kontor	Sofia Rudenschöld Thuresson	
Långvägen- Skymningsvägen [9323]	Västra Boo, Eknäs	Slutfas	Villor, 20 fastigheter	Anna Jansson	Kommunalt huvudmannaskap
Område I, Enbacken- Gösta Ekmans väg [9401]	Östra Boo	Slutfas	Villor, 46 fastigheter	Jonas Nylander	Kommunalt huvudmannaskap

Projekt på väntelista, vilande					Prioritering
Centrala Nacka 1, Vattentornet	V Sicklaön	-	Bostäder		Ingår i program C Nacka Start 2015
Centrala Nacka 2, Forum	V Sicklaön	-	Bostäder		Ingår i program C Nacka Start 2015
Elverkshuset, Centrala Nacka 3b [9237]	V Sicklaön	-	Bostäder, delvis markanvisning		Ingår i program C Nacka Start 2015
Stadshusområdet, Centrala Nacka 3c [9237]	V Sicklaön	-	Bostäder, markanvisning		Ingår i program C Nacka, Start 2015
Gamla Kristallen, Centrala Nacka 3d	V Sicklaön	-	Bostäder, markanvisning		Ingår i program C Nacka Start 2016
Centrala Nacka 4a, Järla station, PEAB	V Sicklaön	-	Bostäder		Ingår i program C Nacka, Start 2016
Centrala Nacka 4b, Järla station, kommunens mark	V Sicklaön	-	Bostäder, markanvisning		Ingår i program C Nacka, Start 2015
Centrala Nacka 5, Birkavägen	V Sicklaön		Bostäder, markanvisning		Ingår i program C Nacka Start 2016
Centrala Nacka 7, Ryssbergen	V Sicklaön		Bostäder, verksamheter		Ingår i program C Nacka, Start 2017
Centrala Nacka 8, söder om Nacka forum	V Sicklaön		Bostäder, delvis markanvisning		Ingår i program C Nacka, Start 2017
Centrala Nacka 9, Lillängsvägen	V Sicklaön		Bostäder, markanvisning		Ingår i program C Nacka, Start 2017

Centrala Nacka 10, Idrottsplatsområdet	V Sicklaön		Bostäder, idrott, markanvisning		Ingår i program C Nacka, Start 2017
Centrala Nacka 11, Värmdöv. vid brandstat.	V Sicklaön		Bostäder, markanvisning		Ingår i program C Nacka, Start 2017
Centrala Nacka 12, östra Vikdalen	V Sicklaön		Bostäder, verksamheter		Ingår i program C Nacka, Start 2017
Centrala Nacka 13, södra Jarlaberg	V Sicklaön		Bostäder		Ingår i program C Nacka, Start 2017
Västra Nacka strand – etapp 2, kajen	V Sicklaön		Bostäder, verksamheter		Ingår i program Nacka Strand, start 2015
Östra Nacka strand – etapp 3 Jakobsdalsvägen	V Sicklaön		Bostäder, verksamheter		Ingår i program Nacka Strand, Start 2016
Entré Nacka strand– etapp 3	V Sicklaön		Bostäder, verksamheter		Ingår i program Nacka Strand, Start 2016
Plania 4, Alab triangeln	V Sicklaön		Bostäder, verksamheter		Ingår i program Plania, Start 2015
Plania 5a, norr om Värmdövägen	V Sicklaön		Bostäder, verksamheter		Ingår i program Plania, Start 2015
Plania 5b, norr om Värmdövägen	V Sicklaön		Bostäder, verksamheter		Ingår i program Plania, Start 2016
Plania 5c, norr om Värmdövägen	V Sicklaön		Bostäder, verksamheter		Ingår i program Plania, Start 2016
Plania 6, område C, östra	V Sicklaön		Bostäder, verksamheter		Ingår i program Plania, Start 2017

Henriksdal 1a, Kvarnholmsvägen	V Sicklaön		Bostäder, verksamheter		Ingår i program Henriksdal, Start 2016
Henriksdal 1b, Kvarnholmsvägen	V Sicklaön		Bostäder, verksamheter		Ingår i program Henriksdal, Start 2016
Henriksdal 1c, Kvarnholmsvägen	V Sicklaön		Bostäder, verksamheter		Ingår i program Henriksdal, Start 2016
Henriksdal 2, Platån	V Sicklaön		Bostäder		Ingår i program Henriksdal, Start 2015
Henriksdal 3, Henriksdalsbacken	V Sicklaön		Bostäder		Ingår i program Henriksdal, Start 2016
Henriksdal 4, Vilan	V Sicklaön		Bostäder		Ingår i program Henriksdal, Start 2016
Kvarnholmsvägen, öster Finnboda	V Sicklaön		Bostäder		Start 2017
Vårgårdssjön [9542]	Saltsjöbaden	-	Huvudmannaskap	-	4
Orminge 1 A Nybacka	Orminge C	-	Bostäder		Ingår i program Orminge, Start hösten 2015
Orminge 1 B Sarvträsk	Orminge C		Bostäder		Ingår i program Orminge
Orminge 1 C Knutpunkten	Orminge C		Bostäder, infra- struktur, verksamheter		Ingår i program Orminge
Orminge 1 D Kanholmsvägen	Orminge C		Bostäder		Ingår i program Orminge

Orminge 2 A Ormingetorget	Orminge C		Bostäder, verksamheter		Ingår i program Orminge
Orminge 2 B Ormingehus	Orminge C		Bostäder		Ingår i program Orminge
Orminge 2 C Rikshem	Orminge C		Bostäder		Ingår i program Orminge
Orminge 3 A Utövågen	Orminge C		Bostäder		Ingår i program Orminge
Område A, Eols Udde [9423]	Norra Boo	-	Förnyelseområde, Villor	-	Enligt förenklade modellen. Avtal krävs
Dubbelspår Tattby	Saltsjöbaden	-	Infrastruktur	-	Del av renoveringen av Saltsjöbanan
Norra Utskogsvågen	Skuru	-	Markanvisning bostäder	-	Kommunal mark
Duvnås utskog, förrådet	Skuru	-	Markanvisning bostäder	-	Kommunal mark
Solbrinken - Grundet	Sö Boo	-	Förnyelseområde, villor	-	2, Kommunalt huvud- mannaskap, start 2013
Ekallén- Mellanvågen och Moravågen- Tunvågen	Sö Boo	-	Förnyelseområde, villor	-	2, Kommunalt huvud- mannaskap, start 2014
Blomstervågen/ Birkavågen [9210]	C Sicklaön	-	Bostäder	-	2
Finntorp allmänna anläggningar [9203]	V Sicklaön, Finntorp	-	Bostäder, verksamheter	-	2

Österleden Ringlederna [9130]	V Sicklaön	-	Infrastruktur	-	2, Inväntar Trafikverket och finansiering,
Erstavik 25:1 Ridskola	Erstavik	-	Ridskola	-	2
Studentbostäder Björknäs [9427]	Björknäs	-	Markanvisning, studentbostäder	-	2, Inväntar arbetsplan för Skurubron
Sickla ny förbindelse [9135]	V Sicklaön	-	Infrastruktur	-	1, Vilande
Henriksdalsberget, punkthus [9202]	V Sicklaön, Henriksdal	-	Bostäder	-	1, Vilande, inväntar program Henriksdal
Henriksdalsbacken [9206]	V Sicklaön, Henriksdal	-	Bostäder	-	1, Vilande, inväntar program Henriksdal
Gillevägen – Atlasvägen	SV Sicklaön, Sickla	-	Bostäder	-	1, Vilande
Henriksborg Sicklaön 37:29	V Sicklaön, Henriksdal	-	Bostäder	-	1, Vilande, inväntar program Henriksdal
Sicklaön 276:1	SV Sicklaön, Sickla	-	Bostäder	-	1, Tillbyggnad, Onzo AB
Kummelberget Independent Studios	N Boo	-	Verksamheter	-	1, Vilande
Sicklaön 143:1 Ekudden	C Sicklaön, Ekudden	-	Bostäder	-	1, Flerbostadshus Vasakronan
Danviks Center [9197]	V Sicklaön, Henriksdal	-	Verksamheter	-	1, Vilande, inväntar program Henriksdal

Dp för Hasseludden 1:78 [9343]	N Boo	-	Verksamheter, bostäder	-	1
Liljekonvaljen IV [9330]	C Boo	-	Infrastruktur, bostäder	-	1, Upprustning av Prästkragens väg återstår
Baggensudden 2:1 o 2:9 Bryggör	Saltsjöbaden	-	Båtverksamhet	-	1
Sicklaön 238:1 Fasanvägen	Ektorps	-	Flerbostadshus	-	1
Erstavik 25:1 Båthall	Fisksätra	-	Båtverksamhet	-	1
Sicklaön 367:5 Jarlabergsvägen	Jarlaberg	-	Bostäder, handel	-	1, Vasaparken Fastighets AB
Sicklaön 172:1, Shurgard	C Sicklaön, Skvaltån	-	Verksamheter	-	Berg Arkitektkontor AB
Sicklaön 125:3, Furuvägen	Finntorp	-	Bostäder	-	1, Diligentia
Björknäs 1:52 m fl, Talluddsvägen	Björknäs	-	Bostäder	.	1, Diligentia
Sicklaön 105:1 Finntorpsv. (MSN 2012/97-214)	Finntorp		Bostäder		
Fisksätra entré [9553]	Fisksätra	-	Infrastruktur	-	Del av programområdet Fisksätra
Fidaplatån, Fisksätra [9552]	Fisksätra	.	Bostäder	-	Del av programområdet Fisksätra

Västra Fiskarhöjden, Fisksätra [9548]	Fisksätra	-	Bostäder	-	Del av programområdet Fisksätra
Saltsjöblick, Fisksätra [9547]	Fisksätra	-	Bostäder	-	Del av programområdet Fisksätra
Södra centrum, Fisksätra [9546]	Fisksätra	-	Bostäder	-	Del av programområdet Fisksätra
Fredrik Jahns gränd [9198]	V Sicklaön, Finntorp	-	Bostäder	-	Vilande
Björknäs 3	Ö Boo	-	Villor	-	Under kraftledningen. Gatukostnader
Björknäs 1:1 och 1:277	Björknäs	-	Bostäder, verksamheter	-	Vilande
Eknäs 1:225, Trädgårdsvägen	Eknäs	-	Bostäder	-	Diligentia
Hasseludden 1:78, Norges hus	Kummelnäs	-	Verksamhet	-	
Björknäs 1:871, Kvarnvägen	Björknäs	-	Bostäder	-	
Sicklaön 46:33 Bullar- höjden (MSN 2013/9-214)	Skuru	-	Bostäder		
Sicklaön 151:1 Vikdalsv. Forumv. (MSN13/121-214)	C Sicklaön	-	Bostäder	-	Rodamco
Bo 28:1, Boovägen 77 (MSN 2013/138-214)	Orminge		Bostäder		



11 november 2014

SAMMANTRÄDESPROTOKOLL
Kommunstyrelsens stadsutvecklingsutskott

§ 235

Dnr KFKS 2014/891-251

Exploateringsavtal för flerbostadshus fastigheten Sicklaön 202:9, stadsbyggnadsprojekt 922 I

Beslut

Kommunstyrelsens stadsutvecklingsutskott föreslår kommunstyrelsen fatta följande beslut.

Kommunstyrelsen föreslår kommunfullmäktige besluta att kommunen skall ingå föreslaget exploateringsavtal med LC Ektorps fastigheter AB avseende detaljplan för flerbostadshus inom fastigheten Sicklaön 202:9 vid Ektorpsrondellen.

Ärende

Detaljplanens syfte är att skapa förutsättningar för ett flerbostadshus som delvis innehåller hyresrätter. Byggnaden ska placeras med hänsyn till terräng, vegetation och omgivning och uppföras i sex våningar. Exploateringsavtalet förutsätter att kommunfullmäktige antar förslaget till detaljplan för flerbostadshus inom fastigheten Sicklaön 202:9.

Exploateringsavtalet innebär att kommunen överläter mark till exploatören, ansöker om fastighetsbildning, projekterar och bygger ut allmänna anläggningar. Kommunen bevakar vidare att gestaltningen för byggnation och anläggningar på kvartersmark följs. Exploatören erlägger köpeskillning för marken, bekostar förrättningen, bekostar de allmänna anläggningarna och erlägger anslutningsavgift för VA. Kommunen säljer park- och gatumark för 650 000 kronor.

Handlingar i ärendet

Mark- och exploateringsenhetens tjänsteskrivelse den 20 oktober 2014

Bilaga 1 Ärendeöversikt



Bilaga 2 Exploateringsavtal med bilagor

Bilaga 3 Gällande Projektbudget

Bilaga 4 Registreringsbevis och firmatecknare

Yrkanden

Mats Gerdau (M) yrkade, med instämmande av Cathrine Bergenstråhle (M), Tobias Nässén (M) och Jan-Eric Jansson (KD), bifall till mark- och exploateringsenhetens förslag.

Ordförandes signatur	Justerandes signatur	Utdragsbestyrkande
		



11 november 2014

SAMMANTRÄDESPROTOKOLL
Kommunstyrelsens stadsutvecklingsutskott

Beslutsgång

Kommunstyrelsens stadsutvecklingsutskott beslutade i enlighet med Mats Gerdaus yrkande.



Protokollsanteckningar

Christina Ståldal (NL) lät anteckna följande.

”Ur många aspekter är Ektorps huset positivt. Den stora mängden hyresrätter och det centrala läget är det bästa. Det ligger visserligen på naturmark. Med en omarbetning som Fp m.fl. partier föreslog skulle också Nackalistan vara helt positivt inställda. Bra att det är hyresrätter men om det går att ändra den förhållandevis kompakta utformningen till ett mer estetiskt tilltalande vore det bra. Likaså att den inordnades bättre i naturområdet. Nackalistan ställde en fråga om funktionen för stadsarkitekten i detta och liknande sammanhang. Inte minst med tanke på det stora projektet med Nacka bygger stad. Stadsarkitektfunktionen brukar föra ut en syn på byggnadsprojekts estetiska utformningar. Svaret var att man inte hade den inriktningen i Nacka. Inriktningen var tydligen istället att det är något som byggföretagens arkitekter som avgör den estetiska utformningen och kommunens arkitekter brukade inte invända mot detta. Min fråga är då vilken annan funktion som stadsarkitekten har i Nacka.”

Jan-Eric Jansson lät anteckna följande för Kristdemokraternas stadsutvecklingsutskottsgrupp.

”Det är för oss prioriterad att få fram bostäder i Nacka och i synnerhet hyresrätter. Detaljplanen i Ektorps har bearbetats och förändrats vid ett flertal tillfällen för att tillmötesgå ett antal synpunkter. Att med hänvisning till uppfattningar om gestaltning ytterligare försena möjligheten för bostadssökande att flytta in i en ny lägenhet vill vi inte medverka i och vara ansvariga för. Gestaltning är en mycket subjektiv uppfattning som kan skilja sig väldigt mycket från person till person. Vi håller fast vid vår policy om öppenhet och mångfald i Nacka även inom stadsbyggnadsområdet. Om det ändå skulle finnas några uppseende väckande aspekter på gestaltning av fasad så kan det ändå beaktas i bygglovsansökan.”

Ordförandes signatur	Justerandes signatur	Utdragsbestyrkande
		

Kommunstyrelsen

Exploateringsavtal för flerbostadshus fastigheten Sicklaön 202:9, stadsbyggnadsprojekt 922 I

Förslag till beslut

Kommunstyrelsen föreslår kommunfullmäktige besluta att kommunen skall ingå föreslaget exploateringsavtal med LC Ektorps fastigheter AB avseende detaljplan för flerbostadshus inom fastigheten Sicklaön 202:9 vid Ektorpsrondellen.

Sammanfattning

Detaljplanens syfte är att skapa förutsättningar för ett flerbostadshus som delvis innehåller hyresrätter. Byggnaden ska placeras med hänsyn till terräng, vegetation och omgivning och uppföras i sex våningar. Exploateringsavtalet förutsätter att kommunfullmäktige antar förslaget till detaljplan för flerbostadshus inom fastigheten Sicklaön 202:9.

Exploateringsavtalet innebär att kommunen överlåter mark till exploatören, ansöker om fastighetsbildning, projekterar och bygger ut allmänna anläggningar. Kommunen bevakar vidare att gestaltningen för byggnation och anläggningar på kvartersmark följs. Exploatören erlägger köpeskilling för marken, bekostar förrättningen, bekostar de allmänna anläggningarna och erlägger anslutningsavgift för VA. Kommunen säljer park- och gatumark för 650 000 kronor

Bakgrund

Under 2011 fick planerheten en förfrågan om att detaljplanelägga ett område inom detaljplan Sicklaön 202:9 samt en mindre del av Sicklaön 40:14 i syfte att möjliggöra för uppförande av ett flerbostadshus. En förutsättning för att starta planläggningen vara att flerbostadshuset delvis skulle innehålla hyresrätter. Planområdet ligger i centrala Ektorps nära Ektorpsrondellen. Området angränsar till Ektorpsvägen i öster, Värmdövägen i söder och Nacka närsjukhus i väster.

Detaljplanen gör det möjligt att bygga ett nytt flerbostadshus med cirka 40-50 nya lägenheter utmed Ektorpsvägen. Det nya flerbostadshuset föreslås få sju våningar mot gatan och 6 våningar mot gården. Fyrtio procent av byggnaden ska innehålla hyresrätter. Bottenvåningen mot Ektorpsvägen ska innehålla lokaler och parkering ska ordnas i garage under byggnaden.

Huvudsakligt innehåll i förslag till exploateringsavtal

Exploateringsavtalet förutsätter att kommunfullmäktige antar förslaget till detaljplan för Sicklaön 202:9.

Avtalet innebär

- Kommunen överlåter till Exploatören för de delar av fastigheterna Sicklaön 40:14 som ska utgöra kvartersmark.
- Kommunen ansöker om den fastighetsbildning som erfordras för marköverlåtelsen samt eventuella övriga fastighetsbildningsfrågor. Exploatören svarar för samtliga med avtalets genomförande förenade förrättningskostnader.
- Tillträde skall ske när förrättningen vunnit laga kraft.
- Kommunen projekterar och utför de anläggningar och åtgärder som beskrivs i omfattningsbeskrivning för allmänna anläggningarna. Exploatören ska betala de faktiska kostnaderna för administration, projektering och utbyggnad av dessa anläggningar.
- Exploatören ställer säkerhet i form bankgarantin. Beloppet ska uppgå till 2 500 000 kronor.
- Vid behov flyttas VA-ledningar längs Ektorpsvägen till ny sträckning. Exploatören ersätter kommunen för samtliga kostnader förenade med ledningarna.
- En särskild överenskommelse avseende skydd av vegetation träffas efter gemensam syn på plats i samband med utbyggnadens påbörjande.
- Exploatören erlägger VA-anslutningsavgift enligt vid varje tidpunkt gällande taxa.
- Anläggningar och byggnader på kvartersmark ska följa gestaltningen, miljöprogrammet och dagvattenutredningens förslag.
- Minst 40 procent av lägenheterna ska upplåtas med hyresrätt
- För att säkerställa att minst fyrtio (40) procent av lägenheterna upplåtas med hyresrätter för bostadsändamål förbinder sig Exploatören att till Kommunen erlagga tilläggsköpeskilling i form av vite om hyresrätterna omvandlas.
- Avtalet innehåller dessutom sedvanliga avtalsvillkor

Ekonomiska konsekvenser

Kommunen säljer en mindre del av fastigheten Sicklaön 40:14 för 650 000 kronor. Exploatören ställer en säkerhet i form av bankgaranti på 2 500 000 kronor som täcker kostnader för de allmänna anläggningarna. VA-intäkter gällande anläggningsavgift är beräknad till 450 000 kronor. Inkomster/intäkter är budgeterat till 1,4 miljoner kronor.

Kostnader är budgeterat till 0,6 miljoner kronor. Detta ger ett positivt netto på 0,8 miljoner kronor.

Bilagor

Bilaga 1 Ärendeöversikt

Bilaga 2 Exploateringsavtal med bilagor

Bilaga 3 Gällande Projektbudget

Bilaga 4 Registreringsbevis och firmatecknare

Ulf Crichton

Mark- och exploateringschef

Mark- och exploateringsenheten

Björn Bandmann

Projektledare/Exploateringsingenjör

Mark- och exploateringsenheten

Ärendeöversikt för stadsbyggnadsprojekt 922 I, Flerbostadshus vid Ektorpsrondellen

Projektledare: Björn Bandmann

	Beslut	Datum
x	Start-PM	2012-10-02
x	Detalplaneavtal	2012-11-26
x	Samråd detaljplan	2013-10-01
		2013-11-01
x	Utställning detaljplan	2014-05-26
		2014-06-27



EXPLOATERINGSAVTAL FÖR STADSBYGGNADSPROJEKT 9221 FLERBOSTADSHUS SICKLAÖN 202:9

§ 1 PARTER

Mellan Nacka kommun genom dess kommunstyrelse, nedan kallad **Kommunen**, och LC Ektorp fastigheter AB, Nybrokajen 7 4tr, 111 48 Stockholm, org.nr 556855-4942, nedan kallade **Exploatören**, träffas följande exploateringsavtal för stadsbyggnadsprojekt 9221, Nacka kommun.

§ 2 BAKGRUND

Detta exploateringsavtal avser Kommunens stadsbyggnadsprojekt 9221. Som grund för exploateringen ligger detaljplan för flerbostadshus inom fastigheten Sicklaön 202:9 vid Ektorpsrondellen på Sicklaön i Nacka kommun, upprättad i oktober 2014, justerad i december 2014. (Beslut i Kommunfullmäktige).

Exploateringsområdet avser fastigheten Sicklaön 202:9, som ägs av LC Ektorp fastigheter samt en mindre del av den kommunala fastigheten Sicklaön 40:14. Området är beläget i centrala Ektorp i anslutning till Ektorprondellen och angränsar till Ektorpsvägen i öster samt Värmdövägen i söder.

På området ska ett nytt flerbostadshus med cirka 40-50 nya lägenheter uppföras. Exploatören har åtagit sig att upplåta del av flerbostadshuset i form av hyresrätter samt att bekosta allmänna anläggningar.

§ 3 ÖVRIGA HANDLINGAR

Till avtalet hör följande handlingar:

Bilaga 1 Förslag till detaljplan med bestämmelser och beskrivningar (beskrivningarna biläggs ej avtalet).

Bilaga 2 Ansökan och överenskommelse om fastighetsreglering

Bilaga 3 Omfattnings och utförandebeskrivning för allmänna anläggningar.

Bilaga 4 Miljöprogrammet

Bilaga 5 Dagvattenutredning

Bilaga 6 Överenskommelse avseende skydd av vegetation

Bilaga 7 ID 06

Bilaga 8 Tidplan / Skedesplan

Bilaga 9 Anvisningar för relationshandlingar och inmätning

§ 4 ALLMÄNNA FÖRUTSÄTTNINGAR

Övriga villkor i detta avtal träder i kraft först när följande krav är uppfyllda

- Nacka kommunfullmäktige senast 2015-06-01 beslutar att ingå detta avtal genom beslut som vinner laga kraft
- Nacka kommunfullmäktige senast 2015-06-01 antar förslaget till detaljplan genom beslut som vinner laga kraft

Uppfylls inte dessa krav upphör avtalet utan ersättning för någondera part.

§ 5 MARKÖVERLÅTELSE

Planområdet innefattar en mindre del av den kommunala fastigheten Sicklaön 40:14. Kommunen överlåter till Exploatören de delar av fastigheten Sicklaön 40:14 som enligt detaljplaneförslaget ska utgöra kvartersmark. Marköverlåtelsen mellan Exploatören och Kommunen regleras vidare i Ansökan och överenskommelse om fastighetsreglering, bilaga 2.

På exploateringsområdet ska uppföras ett nytt flerbostadshus med cirka 40-50 nya lägenheter. Exploatören ska upplåta minst fyrtio (40) procent av lägenheterna med hyresrätt för bostadsändamål.

§ 6 FASTIGHETSILDNING

Kommunen ansöker om den fastighetsbildning som erfordras för marköverlåtelsen enligt § 5. Exploatören svarar för samtliga med avtalets genomförande förenade förrättningskostnader.

Exploatören bekostar all nödvändig inlösen av mark eller annan rättighet i samband med detaljplanens och exploateringsavtalets genomförande

§ 7 MARKSANERING

Exploatören påtar sig allt ansvar och alla kostnader för utredningar och saneringar av eventuella föroreningar på fastigheten Sicklaön 202:9. Kommunen påtar sig ansvar och alla kostnader för sanering av eventuella föroreningar enligt den i § 5 överlåtna marken som innefattar del av den kommunala fastigheten Sicklaön 40:14.

§ 8 ALLMÄNNA ANLÄGGNINGAR

Kommunen projekterar och utför de anläggningar och åtgärder som beskrivs i denna paragraf samt i tillhörande omfattnings- och utförandebeskrivning för allmänna anläggningar (Bilaga 3). Exploatören bekostar eventuell flytt av ledningar som är en konsekvens av gatans ombyggnad.

Tidpunkt för upphandling och utförande av ovanstående arbeten ska ske i samråd med Exploatören.

För projektering och utförande av samtliga i avtalets ingående delar gäller krav och föreskrifter och övriga branschspecifika föreskrifter tillsammans med den standard som tillämpas inom Kommunen, vilken framgår av Teknisk handbok, som finns att tillgå på Kommunens hemsida.

I miljöprogrammet, bilaga 4, angivna åtgärder och därmed förknippade kontrollprogram ska följas.

Om det krävs marklov eller rivningslov för de allmänna anläggningarna ansöker Kommunen om detta men Exploatören bekostar loven.

§ 9 ANLÄGGNINGAR OCH BEBYGGELSE PÅ KVARTERSMARK

Anläggningar och byggnader på kvartersmark ska granskas av plan- och exploateringsenheten innan bygglov söks.

Parkeringsstalet för flerbostadshuset är 0,8. Parkeringsplatserna ska anordnas på kvartersmark på fastigheten 202:9.

Samtliga anläggningar och byggnader som Exploatören utför ska följa miljöprogrammet, bilaga 4. Dagvattnet ska tas om hand i dagvattenmagasin bilaga 5 dagvattenutredningen.

§ 10 UPPLAGSPLATS OCH VEGETATION

Exploatören äger inte rätt att utan tillstånd nyttja Kommunens mark för upplag eller annat ändamål som står i samband med områdets bebyggande. Sådan mark får inte heller utan tillstånd nyttjas som parkeringsplats av anställd hos Exploatören eller av denne anlitad entreprenör.

Vegetation som kan påverkas av exploateringen ska skyddas på det sätt som anges i bilaga 6.

§ 11 UTBYGGNADSORDNING

Bebyggelse och anläggningar på kvartersmark byggs ut i den ordning som är uppställd i bilaga 8.

De allmänna anläggningarna måste vara klara innan byggnation på kvartersmark får inledas.

§ 12 VITE

För att säkerställa att minst fyrtio (40) procent av lägenheterna upplåts med hyresrätter för bostadsändamål enligt 5 § ovan förbinder sig Exploatören att till Kommunen erlagga tilläggsköpeskilling med tiotusen (10 000) kronor/m² BTA för det fall att hyresrätter omvandlas till bostadsrätter alternativt ägarlägenheter.

Denna skyldighet inträder fem (5) arbetsdagar efter att ekonomisk plan för bostadsrätter blivit registrerad alternativt att fastighetsbildning skett för ägarlägenheter.

Exploatören förbinder sig att vid överlåtelse av äganderätten till den blivande fastigheten tillse att ny ägare övertar denna förpliktelse.

§ 13 SAMORDNING

Kommunens och Exploatörens arbeten ska samordnas. Exploatören ska presentera en projektgrupp för Kommunens projektledare och projektgrupp så att samordning kan ske. Samordningen ska ske i tid så att entreprenadarbeten på allmänna platsmark respektive kvartersmark kan utföras på bästa sätt. En gemensam tidplan för dessa arbeten ska tas fram senast när detaljplanen vunnit laga kraft.

Samordning ska även ske vad gäller projektering och upphandlingsunderlag så att anläggningar på kvartersmark och allmän platsmark är synkroniserade vad avser läge och höjd.

§ 14 ETABLERING

Etablering för Exploatörens entreprenör/-er ska ske inom kvartersmark.

§ 15 SVARTARBETE

Kommunens förbud mot svart arbetskraft enligt ID06 ska följas enligt bilaga 7. Exploatören förbinder sig att vid upphandling av entreprenör följa ID06 Allmänna bestämmelser. Detta ska även föras vidare till underentreprenörer genom bestämmelser i AF-delen.

§ 16 ERSÄTTNING

Ersättning för utbyggnaden av allmänna anläggningar

Exploatören ersätter Kommunen ekonomiskt för Kommunens åtaganden enligt detta avtal. Exploatören ska ersätta Kommunen för upphandling, projektering, byggledning, samordning, utbyggnad, besiktning samt Kommunens interna administrationskostnader i samband med projektet och utbyggnaden av de allmänna anläggningarna. Exploatören ersätter Kommunen för den verkliga kostnaden. För Kommunens interna administrativa arbete, t ex projektledning, samordning och granskning ersätter Exploatören Kommunen enligt för varje tidpunkt gällande timpriser.

Kommunen debiterar Exploatören enligt löpande räkning mot redovisade timlistor och enligt vid varje tidpunkt gällande taxa. Timpriserna är exklusive moms. Dessutom tillkommer Kommunens verifierade utlägg såsom entreprenadfakturor och konsultfakturor. Ersättningen betalas efter fakturering från Kommunen.

Ersättning av skada på allmänna anläggningar

Om Exploatörens entreprenör kör sönder eller på annat sätt förstör allmänna anläggningar som är befintliga eller under pågående byggnation återställer Kommunen dessa. Kostnaden för återställandet debiteras Exploatören.

Utredningar och åtgärder under pågående byggnation

Om det vid pågående byggnation av allmänna anläggningar krävs utredningar, t ex av arkeologisk och miljörelaterad art, samt åtgärder till följd av dessa, ska Kommunen handla upp utredningar och eventuella åtgärder. Kommunen debiterar Exploatören kostnaderna.

§ 17 VA-ANLÄGGNINGSAVGIFT

Exploatören ska till Kommunen erlagga va-anläggningsavgift enligt vid varje tidpunkt gällande va-taxa.

§ 18 GATUKOSTNADER

Har Exploatören fullgjort sina förpliktelser enligt detta avtal, avstår Kommunen från ytterligare ersättning för gatukostnad och bidrag till gemensamma anläggningar för detaljplaneområdet. Detta gäller inte ersättning för förbättring och nyanläggning av gata och annan allmän plats med tillhörande anordningar, som kan komma att krävas i framtiden.

§ 19 SÄKERHET

För fullgörandet av Exploatörens skyldigheter enligt detta avtal enligt § 8 allmänna anläggningar ska Exploatören ställa säkerhet i form av bankgaranti eller annan likvärdig säkerhet som Kommunen godkänner.

Säkerheten ska uppgå till två miljoner femhundrausen (2 500 000) kronor. Säkerheten kan nedskrivas i förhållande till erlagda ersättningar och utfört arbete, tio procent av säkerheten ska dock vara kvar till godkänd slutbesiktning av allmänna anläggningar enligt § 8 och fem procent ska vara kvar till godkänd garantibesiktning. Huruvida nedsättning är möjlig i det skede som önskemål inkommer från Exploatören, värderas av Kommunen och beslutas av exploateringschefen.

Säkerheten ska överlämnas till Kommunen senast när Exploatören undertecknar detta avtal och återlämnas i sin helhet när Exploatören uppfyllt sina åtaganden i detta exploateringsavtal.

§ 20 KARTUNDERLAG ENSKILDA ANLÄGGNINGAR OCH BYGGNADER

Exploatören förbinder sig att senast två månader efter färdigställande av enskilda anläggningar och byggnader inom kvartersmark skicka in detaljmätning och lägeskontroller omfattande samtliga förekommande detaljer. Exempel på vad som ska redovisas är byggnader (utvändigt), gång- och cykelbanor, trappor, vägkanter, parkeringsplatser, vägräcken, markhöjder, väghöjder, lekplatser, planteringar, träd, parkbänkar, slänter, staket, murar, lyktstolpar, va, el- eller andra kabelledningar.

Syftet med att leverera dessa inmätningar är att Kommunens primärkarta ska kunna uppdateras.

Anvisningar för hur inmätningarna ska redovisas framgår av bilaga 9.

I det fall detta ej sker har Kommunen rätt att utföra inmätningen på Exploatörens bekostnad.

§ 21 STOMPUNKTER

I de fall som stompunkter förstörs eller måste tas bort i samband med exploateringen är Exploatören skyldig att omgående informera Kommunen. Kommunens samtliga kostnader för nya punkter ska ersättas av Exploatören.

§ 22 TVIST

Tvist angående tolkning och tillämpning av detta avtal ska avgöras av allmän domstol enligt svensk rätt och på Kommunens hemort.

§ 23 KONTAKTORGAN

Exploatören ska kontinuerligt samråda med Kommunen under tiden från lagakraftvunnen detaljplan fram till färdigställd exploatering.

Kommunens kontaktorgan vad gäller detta avtal är Mark- och exploateringsenheten.

För myndighetsfrågor hänvisas till respektive myndighet.

För tolkning av gestaltning hänvisas till Kommunens planenhet och exploateringsenhet.

Eventuella ändringar eller tillägg till detta avtal beslutas av kommunfullmäktige. Ändringar eller tillägg av mindre karaktär beslutas av mark- och exploateringschefen enligt delegationsordning.

§ 24 ÖVERLÅTELSE FASTIGHET

För fastighet eller del av fastighet som överläts är Exploatören fortfarande bunden av åtagandena i detta avtal.

Exploatören förbinder sig att överföra samtliga befintliga avtalsservitut samt de avtalsservitut som ingår i samband med detta avtal på ny ägare av överlåten mark.

§ 25 ÖVERLÅTELSE AV AVTALET

Detta avtal får inte utan Kommunens, genom kommunstyrelsen, skriftliga medgivande överlåtas på annan.

Under den tid detta exploateringsavtal gäller förbinder sig Exploatören att överföra sina överenskommelser och förpliktelser enligt detta avtal på den, eller de juridiska eller fysiska personer, som kan komma att ingå som ägare eller utgöra ny ägare eller exploatör för Området eller del därav som har godkänts av Kommunen.

Kommunen äger en ovillkorlig rätt att säga upp detta avtal till omedelbart upphörande om kontrollen av det bolag som är Kommunens motpart i detta avtal ändras utan Kommunens skriftliga godkännande. Här avses det direkta eller indirekta ägandet av femtio (50) procent eller mer av aktiekapitalet eller rösterna.

Detta avtal är upprättat i två likalydande exemplar varav parterna tagit var sitt.

Nacka den
För Nacka kommun

..... den
För LC Ektorps fastigheter AB

.....

.....

.....

.....



11 november 2014

SAMMANTRÄDESPROTOKOLL
Kommunstyrelsens stadsutvecklingsutskott

§ 234

Dnr KFKS 2012/491-214

Detaljplan för nytt flerbostadshus vid Ektorpsrondellen på Sicklaön

Beslut

Kommunstyrelsens stadsutvecklingsutskott föreslår kommunstyrelsen fatta följande beslut.

Kommunstyrelsen föreslår att kommunfullmäktige antar planförslaget.

Ärende

Syftet med planen är att möjliggöra för uppförande av ett flerbostadshus på fastigheten Sicklaön 202:9 samt inom en mindre del av den kommunala fastigheten Sicklaön 40:14.

Planområdet ligger i centrala Ektorps nära Ektorpsrondellen. Området angränsar till Ektorpsvägen i öster och Värmdövägen i söder. Nacka närsjukhus och Ektorps centrum är två viktiga närliggande serviceenheter i området.

Förslaget till detaljplan gör det möjligt att bygga ett nytt flerbostadshus med cirka 40-50 nya lägenheter utmed Ektorpsvägen. Det nya flerbostadshuset föreslås få sju våningar och ska anpassas till höjdskillnader på tomten genom att den nedre våningen delvis ligger i suterräng. Bottenvåningen mot Ektorpsvägen ska innehålla lokaler och parkering ska ordnas i garage under byggnaden. En jätteek som växer strax söder om planområdet ska bevaras. Ekens krona är inmätt och skyddsåtgärder ska vidtas för eken under byggtiden. En skyddad gård för utevistelse och småbarnslek ska ordnas inom kvartersmarken. Ombyggnad av Ektorpsvägen med bland annat en ny gång- och cykelbana föreslås.

Exploatören bekostar allmänna anläggningar som utbyggnaden av lokalgata och gångbanor i anslutning till gatan samt hela utbyggnaden av flerbostadshus och övriga byggnader eller anläggningar på kvartersmark. Det ekonomiska ansvaret för utbyggnaden i övrigt såsom vatten, avlopp, el- och teleledningar, teknisk kontroll, fastighetsbildning regleras i exploateringsavtalet.

Handlingar i ärendet

Miljö- och stadsbyggnadsnämnden den 15 oktober 2014 § 255

Planenhetens tjänsteskrivelse den 24 oktober 2014

Detaljplanen bedöms kunna antas i kommunfullmäktige under hösten 2014.

1. Planbeskrivning
2. Detaljplanekarta
3. Utlåtande

Ordförandes signatur	Justerandes signatur	Utdragsbestyrkande



11 november 2014

SAMMANTRÄDESPROTOKOLL
Kommunstyrelsens stadsutvecklingsutskott

4. Miljöredovisning

Till denna tjänsteskrivelse fogas en karta över området samt en översikt över kommunala beslut, se nedan. För att hitta alla handlingar som hör till ärendets tidigare skeden – gå in på www.nacka.se/stadsbyggnad och använd därefter kartan eller leta efter "Ektorpsrondellen" i A-Ö registret.

Ärendets tidigare behandling

Beslut i miljö- och stadsbyggnadsnämnden den 15 oktober 2014 § 255

Miljö- och stadsbyggnadsnämnden tillstyrkte detaljplanen och hemställde hos kommunfullmäktige att planförslaget antas.

Yrkanden

Stefan Saläng (FP) yrkade, med instämmande av Hans Peters (C) och Majvie Swärd (S) och Carl-Magnus Grenninger (S), att ärendet återremitteras till planenheten för att omarbetas och bättre anpassas till den omgivande naturen och till den solitära eken.

Mats Gerdau (M) yrkade, med instämmande av Cathrine Bergenstråhle (M), Tobias Nässén (M) och Jan-Eric Jansson (KD), bifall till miljö- och stadsbyggnadsnämndens förslag.

Beslutsgång

Ordföranden fann att stadsutvecklingsutskottet hade avslagit återremissyrkandet.

Votering begärdes och verkställdes.



Följande röstade för Stefan Salängs återremissyrkande.

Stefan Saläng (FP), Hans Peters (C), Majvie Swärd (S) och Carl-Magnus Grenninger (S).

Följande röstade emot Stefan Salängs återremissyrkande.

Cathrin Bergenstråhle (FP), Tobias Nässén (M), Jan-Eric Jansson (KD) och Mats Gerdau (M).

Med fyra röster för återremissyrkandet och fyra röster emot med ordförandens utslagsröst beslutade kommunstyrelsens stadsutvecklingsutskott i enlighet med Mats Gerdaus yrkande att bifalla miljö- och stadsbyggnadsnämndens förslag.

Ordförandes signatur	Justerandes signatur	Utdragsbestyrkande
		



11 november 2014

SAMMANTRÄDESPROTOKOLL
Kommunstyrelsens stadsutvecklingsutskott

Reservationer

Majvie Swärd reserverade sig för den Socialdemokratiska stadsutvecklingsutskottsgruppen till förmån för eget yrkande.

Protokollsanteckningar



Christina Ståldal (NL) lät anteckna följande.

”Ur många aspekter är Ektorps huset positivt. Den stora mängden hyresrätter och det centrala läget är det bästa. Det ligger visserligen på naturmark. Med en omarbetning som Fp m.fl. partier föreslog skulle också Nackalistan vara helt positivt inställda. Bra att det är hyresrätter men om det går att ändra den förhållandevis kompakta utformningen till ett mer estetiskt tilltalande vore det bra. Likaså att den inordnades bättre i naturområdet. Nackalistan ställde en fråga om funktionen för stadsarkitekten i detta och liknande sammanhang. Inte minst med tanke på det stora projektet med Nacka bygger stad. Stadsarkitektfunktionen brukar föra ut en syn på byggnadsprojekts estetiska utformningar. Svaret var att man inte hade den inriktningen i Nacka. Inriktningen var tydligen istället att det är något som byggföretagens arkitekter som avgör den estetiska utformningen och kommunens arkitekter brukade inte invända mot detta. Min fråga är då vilken annan funktion som stadsarkitekten har i Nacka.”

Mats Gerdau lät anteckna följande för Moderaternas stadsutvecklingsutskottsgrupp.

”Förslaget innebär att 40-50 nya lägenheter (varav minst 40% hyresrätter) ska byggas längs Ektorpsvägen och att en jätteek i södra delen av området och natur bakom huset bevaras. Detta stämmer helt överens med vad kommunstyrelsen i full enighet sa när start-PM antogs 2012.

Man kan ha synpunkter på hur huset ska se ut, om skisserna är snygga eller fula. Det är dock ingen fråga som ska avgöras i detaljplanen. Förslagen om återremiss innebär därför endast att nya angelägna hyresrätterfördröjs något år och att det blir färre lägenheter. Vi tycker också att partierna måste vara konsekventa i sina ställningstaganden. Ständigt nya förslag på hur man bör utforma en detaljplan leder till höga kostnader och att det tar orimligt lång tid. Därmed blir det färre och dyrare lägenheter. Ska vi uppnå det gemensamma målet om ett offensivt bostadsbyggande och utveckling av våra lokala centra så måste man också vara beredd att fatta beslut om nya detaljplaner. De bostadssökandes intressen måste också vägas in och för oss är det ett viktigt intresse. Att utan onödiga fördröjningar skapa nya bostäder är en viktig del i ett Nacka som växer med fler jobb och fler som bidrar till den gemensamma välfärden. Därför är det viktigt att anta detaljplanen nu.”

Ordförandes signatur	Justerandes signatur	Utdragsbestyrkande
		



11 november 2014

SAMMANTRÄDESPROTOKOLL

Kommunstyrelsens stadsutvecklingsutskott

Stefan Saläng lät anteckna följande för Folkpartiets stadsutvecklingsutskottsgrupp.

”De invändningar i fråga om det nya flerbostadshusets skala och anpassning till grannhuset och omgivande natur, som bl a Folkpartiet konsekvent framfört under planarbetet har inte gjort avtryck i det slutliga planförslaget. Vi anser att planförslaget därför bör omarbetas.”

Hans Peters lät anteckna följande.

”Den föreslagna placeringen av det nya huset är inte helt optimal utan man bör göra ett omtag och se vad som går att göra på tomten. Boende i huset tycker att det nya huset hamnar för nära. Det finns fog för den kritiken. Det är dock viktigt att stora eken som står i södra delen av tomten. Det bör även undersökas om det nya huset kan byggas i någon form av vinkel eller vridas på ett sådant sätt att det flyttas lite längre bort från det befintliga huset men ändå låter eken stå kvar.

Sedan kan man ha synpunkter på husets estetiska utformning, men det regleras inte i detaljplanen.”



Sidney Holm (MP) lät anteckna följande.

”Vid miljö- och stadsbyggnadsnämndens sammanträde den 14:e maj yrkade Miljöpartiet på att ärendet skulle återremitteras för en omarbetning av gestaltning och orientering. Voteringen slutade oavgjort och ordföranden (M) fällde återremissyrkandet med sin utslagsröst. Även vid nämndens sammanträde den 15:e oktober röstades ett liknande återremissyrkande ner.

Också vid dagens möte i stadsutvecklingsutskottet var Alliansen oenig och ordföranden (M) fällde ännu en gång återremissyrkandet med sin utslagsröst. Det är ytterst olyckligt för demokratin att konstruera nämnderna så att beslut måste fattas med hjälp av ordförandens utslagsröst. Om alla partier står fast vid sina ståndpunkter kommer dessutom detaljplanen inte att röstas igenom i kommunfullmäktige. Det hade varit bättre för Moderaterna att lyssna på de andra partierna och återremittera detaljplanen i en tidigare instans. Eller räknar de med att deras Alliansbröder rättar in sig i ledet efter att fått vara lite lagom bångstyriga innan ärendet kommer upp i fullmäktige?

Såsom vi konsekvent framhållit och utan att större justeringar skett, är fortfarande den arkitektur som redovisas som underlag för planen vid Ektorpsrondellen torftig och utan ett omhändertagande av denna fina och viktiga plats. Ekarna, skogsbacken och rondellen är tillsammans ett av Nackas russin och förtjänar mer.

Man kunde t.ex. tänka sig att en byggnad formad som ett L i plan kunde lämna en framsida åt söder, istället för som i förslaget en gavel. Man kunde också tänka sig att på ett kreativt sätt överbrygga mot den befintliga byggnaden i norr, för att ge generösa

Ordförandes signatur	Justerandes signatur	Utdragsbestyrkande
		



11 november 2014

SAMMANTRÄDESPROTOKOLL

Kommunstyrelsens stadsutvecklingsutskott

terrasser/balkonger mellan husen. Alternativt skulle den nya byggnaden hålla sig så långt bort från denna byggnad att gynnsamma solförhållanden någorlunda bibehålls.

Ektorpsrondellen och omgivande miljö är en plats värd att vårda. Vi anser att förslaget saknar fines i gestaltning och utförande. Förslaget är enkelt staplade ekonomiska moduler utan hänsyn till plats, utblickar eller omgivande hus. Om detta är ett tongivande sätt att bygga stad i Nacka hamnar vi hopplöst fel. Om detta är ett enstaka undantag är platsen värd bättre.”

Jan-Eric Jansson lät anteckna följande för Kristdemokraternas stadsutvecklingsutskottsgrupp.

”Det är för oss prioriterat att få fram bostäder i Nacka och i synnerhet hyresrätter. Detaljplanen i Ektorp har bearbetats och förändrats vid ett flertal tillfällen för att tillmötesgå ett antal synpunkter. Att med hänvisning till uppfattningar om gestaltning ytterligare försena möjligheten för bostadssökande att flytta in i en ny lägenhet vill vi inte medverka i och vara ansvariga för.



Gestaltning är en mycket subjektiv uppfattning som kan skilja sig väldigt mycket från person till person. Vi håller fast vid vår policy om öppenhet och mångfald i Nacka även inom stadsbyggnadsområdet. Om det ändå skulle finnas några uppseende väckande aspekter på gestaltning av fasad så kan det ändå beaktas i bygglovsansökan.”

Majvie Swärd lät anteckna följande för Socialdemokraternas stadsutvecklingsutskottsgrupp.

”Vi anser att förslaget saknar fines i gestaltning och utförande. Förslaget är enkelt staplade ekonomiska moduler utan hänsyn till plats, utblickar eller omgivande hus.

Med den markpolitik som Nacka kommun har och som kännetecknar moderaterna i Nacka, blir kommunen bunden av vad ägarna av obebyggda fastigheter har lust att göra. Vi socialdemokrater anser att kommunen bör ha – och borde ha haft – en mycket mer aktiv markpolitik och se till att äga den mark som fortfarande är obebyggd. Då hade MSN kunnat påverka byggherrar att bygga med en mer tilltalande gestaltning. Det hade underlättats även med ett kommunalt bostadsbolag. Då hade kommunen inte heller varit tvungen att genomföra ”frimärksplanering”. I detta fall hade också varit angeläget och befogat att detaljplanera ett större område omfattande bl a Ektorp centrum.

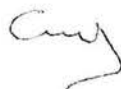
Den nya detaljplanen medför att de som bor i de sydligaste lägenheterna i befintlig byggnad norr om det aktuella planområdet kommer att få sina balkonger endast några meter från det nya huset, vilket innebär en avsevärd försämring för dessa boende. Möjligheterna att undvika den typen av försämringar hade varit betydligt större om kommunen ägt markområdet.”

Ordförandes signatur	Justerandes signatur	Utdragsbestyrkande
		



15 oktober 2014

SAMMANTRÄDESPROTOKOLL
Miljö- och stadsbyggnadsnämnden

§ 255

Dnr KFKS 2012/491-214

Detaljplan för nytt flerbostadshus vid Ektorpsrondellen på Sicklaön

Beslut

Miljö- och stadsbyggnadsnämnden tillstyrker planförslaget och hemställer hos kommunfullmäktige att planförslaget antas.

Ärendet

Miljö- och stadsbyggnadsnämnden beslutade den 14 maj 2013, § 113, att ställa ut detaljplanen för granskning. Granskningen pågick under perioden 26 maj till och med den 27 juni 2014. Under granskningen inkom sex yttranden med synpunkter. De ändringar som gjorts i planhandlingarna efter granskningen är främst av mindre redaktionell karaktär.

Syftet med planen är att möjliggöra för uppförande av ett flerbostadshus på fastigheten Sicklaön 202:9 samt inom en mindre del av den kommunala fastigheten Sicklaön 40:14.

En av fyra stadsbyggnadsstrategier som lyfts fram i Nacka kommuns översiktsplan handlar om att utveckla och stärka Nackas olika lokala centrum med omnejd. Ektorps centrum är ett av dessa centrum.

Planområdet ligger i centrala Ektorps nära Ektorpsrondellen. Området angränsar till Ektorpsvägen i öster och Värmdövägen i söder. Nacka närsjukhus och Ektorps centrum är två viktiga närliggande serviceenheter i området.

En trädinventering har gjorts med syfte att peka på värdefulla trädindivider inom området och i närområdet. Inventeringen visar på att det inte finns några så kallade naturvärdesträd inom området men att jätteeken som växer strax söder om planområdet intill rondellen bedöms ha naturvärdesklass 1. Denna ek utgör något av en symbol för stadsdelen Ektorps. En uppskattning på plats är att den är cirka 200 år gammal.

Detaljplanen gör det möjligt att bygga ett nytt flerbostadshus med cirka 40-50 nya lägenheter utmed Ektorpsvägen. Det nya flerbostadshuset föreslås få sju våningar mot gatan och sex våningar mot gården. Byggnaden ska anpassas till höjdskillnader på tomten genom att den nedre våningen delvis ligger i suterräng. Bottenvåningen mot Ektorpsvägen ska innehålla lokaler och parkering ska ordnas i garage under byggnaden.

Jätteeken söder om den nya byggnaden ska bevaras. Ekens krona är inmätt och den nya byggnaden placeras så att den inte ska påverka trädet. En skyddad gård för utevistelse och småbarnslek ska ordnas inom kvartersmarken. Ektorpsvägen föreslås byggas om med bland

Ordförandes signatur 	Justerandes signatur 	Utdragsbestyrkande 
---	---	--



15 oktober 2014

SAMMANTRÄDESPROTOKOLL
Miljö- och stadsbyggnadsnämnden

annat en ny gång- och cykelbana. Denna ombyggnad möjliggör även för infart till garaget och underlättar fastighetens sophantering.

Området är delvis bullerutsatt. Mot Ektorpsvägen blir den dygnsekvivalenta ljudnivån upp mot 64 dBA. Med genomtänkt planlösning med genomgående lägenheter, där alla lägenheter har tillgång till bullerdämpad sida mot väst (om högst 55 dBA ekvivalent vid fasad), uppnås länsstyrelsen riktlinjer enligt avstegsfall B.

Ekonomiska konsekvenser

Exploatören bekostar alla allmänna anläggningar så som utbyggnaden av lokalgata och gångbanor i anslutning till gatan och även hela utbyggnaden av flerbostadshuset och övriga byggnader eller anläggningar på kvartersmark. Det ekonomiska ansvaret för utbyggnaden i övrigt såsom vatten, avlopp, el- och teleledning, teknisk kontroll, fastighetsbildning regleras i exploateringsavtalet.

Anslutningsavgift för VA debiteras enligt gällande VA-taxa vid tidpunkten för anslutning till kommunens ledningsnät. Anslutning av el och tele sker med respektive huvudmän.

Kommunen tar ut avgifter för bygglov och anmälan enligt gällande taxa. Ersättning för nödvändig marköverföring bestäms vid lantmäteriförrättning eller genom överenskommelse med fastighetsägaren.

Handlingar i ärendet

Planenhetens tjänsteskrivelse 2014-09-25



Bilagor:

1. Planbeskrivning
2. Detaljplanekarta
3. Utlåtande
4. Dagvattenutredning
5. Bilagor dagvattenutredning
6. Miljöredovisning
7. Solstudie
8. Bullerutredning.

Yrkanden

Cathrin Bergenstråhle (M) med instämmande av Johan Hiller (M) och Anders Tiger (KD) yrkade bifall till förslaget till beslut.

Bjarne Hanson (FP) med instämmande av Helena Westerling (S), Maria Lähetkangas (S) och Mats Marnell (MP) yrkade återremiss i syfte att förslaget bättre ska anpassas till den omgivande miljön, den solitära eken och övrig natur.

Ordförandes signatur 	Justerandes signatur 	Utdragsbestyrkande 
---	---	--

15 oktober 2014

SAMMANTRÄDESPROTOKOLL
Miljö- och stadsbyggnadsnämnden

Beslutsgång

Ordförande ställde Bjarne Hansons återremissyrkande mot Cathrin Bergensträhles yrkande om bifall till förslaget till beslut och fann att nämnden beslutade avslå Bjarne Hansons återremissyrkande.

Därefter beslutade nämnden i enlighet med Cathrin Bergensträhles bifallsyrkande.

Protokollsanteckningar

Bjarne Hanson (FP), Birgitta Berggren Hedin (FP) och Leif Holmberg (C) gjorde följande anteckning till protokollet:

”Vid tidigare dragning den 14 maj kritiserades gestaltningen av den tänkta byggnaden av samtliga partier utom M och KD. Nacka har för avsikt att bygga stad. Vi bävar inför en kommande bebyggelse, om inte större engagemang ägnas frågan om intressant och tilltalande arkitektur i stället för att placera stereotypa fyrkanter oavsett vad kringliggande miljö fordrar.”



Thomas Josefsson (S), Helena Westerling (S) och Maria Lähetkangas (S) gjorde följande anteckning till protokollet:

”Som vi socialdemokrater påtalade i en protokollsanteckning till nämndmötet 2014-05-14 anser vi att Ektorpsrondellen och omgivande miljö är en plats att vårda. Vi anser fortfarande att förslaget saknar finess i gestaltning och utförande. Förslaget är enkelt staplade ekonomiska moduler utan hänsyn till plats, utblickar eller omgivande hus.

Med den markpolitik som Nacka kommun har och som kännetecknar moderaterna i Nacka, blir kommunen bunden av vad ägarna av obebyggda fastigheter har lust att göra. Vi socialdemokrater anser att Nacka kommun bör ha - och borde ha haft - en mycket mer aktiv markpolitik och se till att äga den mark som fortfarande är obebyggd. Då hade MSN kunnat påverka byggherrar att bygga med en mer tilltalande gestaltning. Det hade underlättats även med ett kommunalt bostadsbolag. Då hade kommunen inte heller varit tvungen att genomföra ”frimärksplanering”. I detta fall hade det också varit angeläget och befogat att detaljplanera ett större område omfattande bl.a. Ektorps centrum.

Den nya detaljplanen medför att de som bor i de sydligaste lägenheterna i befintlig byggnad norr om det aktuella planområdet kommer att få sina balkonger endast några meter från det nya huset, vilket innebär en avsevärd försämring för dessa boende. Möjligheterna att undvika den typen av försämringar hade varit betydligt större om kommunen ägt markområdet.”

Mats Marnell och Roger Bydler (MP) gjorde följande anteckning till protokollet:

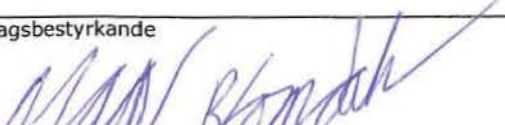
Ordförandes signatur 	Justerandes signatur 	Utdragsbestyrkande 
---	---	--

15 oktober 2014

SAMMANTRÄDESPROTOKOLL
Miljö- och stadsbyggnadsnämnden

”Såsom vi konsekvent framhållit och utan att större justeringar skett, är fortfarande den arkitektur som redovisas som underlag för planen torftig och utan ett omhändertagande av denna fina och viktiga plats. Ekarna, skogsbacken och rondellen är tillsammans ett av Nackas russin och förtjänar mer.

Man kunde t.ex. tänka sig att en byggnad formad som ett L i plan kunde lämna en framsida åt söder, istället för som i förslaget en gavel. Man kunde också tänka sig att på ett kreativt sätt överbrygga mot den befintliga byggnaden i norr, för att ge generösa terrasser/balkonger mellan husen. Alternativt skulle den nya byggnaden hålla sig så långt bort från denna byggnad att gynnsamma solförhållanden någorlunda bibehålls.”

Ronald Eriksson (V) gjorde följande anteckning till protokollet:

”Som Vänsterpartiet skrivit tidigare är inte detta ett bra förslag. Det handlar om ett enstaka nytt hus i ett vackert och centralt läge i Ektorps centrum utan att kommunen har någon ide om helheten i utvecklingen av Ektorps centrum eftersom de borgerliga i kommunens styre saknar en framtidsinriktade och sammanhållen stadsplanering.



Det borde finnas en genomtänkt strategi för hur hela Ektorps centrum och närliggande omgivningar ska utvecklas och byggas ut. Idag finns det bl.a. stora frågetecken kring hur östra delen av centrum ska utvecklas. Vänsterpartiet vill också ha en T-banestation i Ektorps centrum vilket också ska vara en utgångspunkt för Ektorps omdaning. Även området mellan centrum och Nacka sjukhus bör ingå i en stadsplanering värd namnet - idag är delar av detta område endast en transportsträcka för gående. Finns det en genomtänkt stadsplanering kan bevarande av viktiga och vackra grönområden kombineras med fler bostäder, arbetsplatser och modern miljöanpassad kollektivtrafik.

Detta exempel på frimärksplanering bör skrotas - istället bör ett förslag för hela Ektorps tas fram - liknande det som nu finns för Orminge centrum. Ett kommunalt bostadsbolag kombinerat med mer kommunalt markägande skulle främja denna planering och utveckling och ersätta dagens slumpmässiga, oförutsägbara planering.”

Anders Tiger (KD) och Jack Sjölund (KD) gjorde följande anteckning till protokollet:

”Det är intressant att ting som överlevt i historien, inte sällan är sådant som konstruerats strikt utifrån sin funktion, utan att tillverkaren haft formgivning och estetik för ögonen. För oss som känner ansvar i samhället, är detta en näst intill outhärdlig tanke. Vi vill gärna ta ansvar genom att påverka så mycket som möjligt i så många sammanhang som möjligt. Som redan antytts, visar historien att resultatet av denna vår påverkan inte precis är lysande. I full respekt för alla estetiskt skolade ögon föredrar vi att avstå från denna påverkan. Åtminstone i detta projekt.”

- - - -

Ordförandes signatur 	Justerandes signatur 	Utdragsbestyrkande 
---	---	--

Miljö- och stadsbyggnadsnämnden

Detaljplan för nytt flerbostadshus vid Ektorpsrondellen på Sicklaön, Nacka kommun

Förslag till beslut

Miljö- och stadsbyggnadsnämnden tillstyrker planförslaget och hemställer hos kommunfullmäktige att planförslaget antas.

Sammanfattning

Syftet med planen är att möjliggöra för uppförande av ett flerbostadshus på fastigheten Sicklaön 202:9 samt inom en mindre del av den kommunala fastigheten Sicklaön 40:14.

Planområdet ligger i centrala Ektorps nära Ektorpsrondellen. Området angränsar till Ektorpsvägen i öster och Värmdövägen i söder. Nacka närsjukhus och Ektorps centrum är två viktiga närliggande serviceenheter i området.

Förslaget till detaljplan gör det möjligt att bygga ett nytt flerbostadshus med cirka 40-50 nya lägenheter utmed Ektorpsvägen. Det nya flerbostadshuset föreslås få sju våningar och ska anpassas till höjdskillnader på tomten genom att den nedre våningen delvis ligger i suterräng. Bottenvåningen mot Ektorpsvägen ska innehålla lokaler och parkering ska ordnas i garage under byggnaden. En jätteek som växer strax söder om planområdet ska bevaras. Ekens krona är inmätt och skyddsåtgärder ska vidtas för eken under byggtiden. En skyddad gård för utevistelse och småbarnslek ska ordnas inom kvartersmarken. Ombyggnad av Ektorpsvägen med bland annat en ny gång- och cykelbana föreslås.

Exploatören bekostar allmänna anläggningar som utbyggnaden av lokalgata och gångbanor i anslutning till gatan samt hela utbyggnaden av flerbostadshus och övriga byggnader eller anläggningar på kvartersmark. Det ekonomiska ansvaret för utbyggnaden i övrigt såsom vatten, avlopp, el- och teleledningar, teknisk kontroll, fastighetsbildning regleras i exploateringsavtalet.

Detaljplanen bedöms kunna antas i kommunfullmäktige under hösten 2014.

Ärendet

Miljö- och stadsbyggnadsnämnden beslutade den 14 maj 2013, § 113, att ställa ut detaljplanen för granskning. Granskningen pågick under perioden 26 maj till och med den 27 juni 2014. Under granskningen inkom 6 yttranden med synpunkter. De ändringar som gjorts i planhandlingarna efter granskningen är främst av mindre redaktionell karaktär.

Syftet med planen är att möjliggöra för uppförande av ett flerbostadshus på fastigheten Sicklaön 202:9 samt inom en mindre del av den kommunala fastigheten Sicklaön 40:14.

En av fyra stadsbyggnadsstrategier som lyfts fram i Nacka kommuns översiktsplan handlar om att utveckla och stärka Nackas olika lokala centrum med omnejd. Ektorps centrum är ett av dessa centrum.

Planområdet ligger i centrala Ektorp nära Ektorpsrondellen. Området angränsar till Ektorpsvägen i öster och Värmdövägen i söder. Nacka närsjukhus och Ektorps centrum är två viktiga närliggande serviceenheter i området.

En trädinventering har gjorts med syfte att peka på värdefulla trädindivider inom området och i närområdet. Inventeringen visar på att det inte finns några så kallade naturvärdesträd inom området men att jätteeken som växer strax söder om planområdet intill rondellen bedöms ha naturvärdesklass 1. Denna ek utgör något av en symbol för stadsdelen Ektorp. En uppskattning på plats är att den är cirka 200 år gammal.

Detaljplanen gör det möjligt att bygga ett nytt flerbostadshus med cirka 40-50 nya lägenheter utmed Ektorpsvägen. Det nya flerbostadshuset föreslås få sju våningar mot gatan och 6 våningar mot gården. Byggnaden ska anpassas till höjdskillnader på tomten genom att den nedre våningen delvis ligger i suterräng. Bottenvåningen mot Ektorpsvägen ska innehålla lokaler och parkering ska ordnas i garage under byggnaden.

Jätteeken söder om den nya byggnaden ska bevaras. Ekens krona är inmätt och den nya byggnaden placeras så att den inte ska påverka trädet. En skyddad gård för utevistelse och småbarnslek ska ordnas inom kvartersmarken. Ektorpsvägen föreslås byggas om med bland annat en ny gång- och cykelbana. Denna ombyggnad möjliggör även för infart till garaget och underlättar fastighetens sophantering.

Området är delvis bullerutsatt. Mot Ektorpsvägen blir den dygnsekvivalenta ljudnivån upp mot 64 dBA. Med genomtänkt planlösning med genomgående lägenheter, där alla lägenheter har tillgång till bullerdämpad sida mot väst (om högst 55 dBA ekvivalent vid fasad), uppnås länsstyrelsen riktlinjer enligt avstegsfall B.

Ekonomiska konsekvenser

Exploatören bekostar alla allmänna anläggningar så som utbyggnaden av lokalgata och gångbanor i anslutning till gatan och även hela utbyggnaden av flerbostadshuset och övriga byggnader eller anläggningar på kvartersmark. Det ekonomiska ansvaret för utbyggnaden i övrigt såsom vatten, avlopp, el- och teleledning, teknisk kontroll, fastighetsbildning regleras i exploateringsavtalet.

Anslutningsavgift för VA debiteras enligt gällande VA-taxa vid tidpunkten för anslutning till kommunens ledningsnät. Anslutning av el och tele sker med respektive huvudmän.

Kommunen tar ut avgifter för bygglov och anmälan enligt gällande taxa. Ersättning för nödvändig marköverföring bestäms vid lantmäteriförrättning eller genom överenskommelse med fastighetsägaren.

Bilagor

1. Planbeskrivning
2. Detaljplanekarta
3. Utlåtande
4. Miljöredovisning

Till denna tjänsteskrivelse fogas en karta över området samt en översikt över kommunala beslut, se nedan. För att hitta alla handlingar som hör till ärendets tidigare skeden – gå in på www.nacka.se/stadsbyggnad och använd därefter kartan eller leta efter ”Ektorpsrondellen” i A-Ö registret.

Planenheten

Andreas Totschnig
Planchef

Jenny Nagenius
Planarkitekt

Kommunala beslut och planområdets avgränsning

	Beslut	Datum	Styrelse/ nämnd	Kommentar
✓	Start-PM stadsbyggnadsprojekt, tillstyrkan	2012-10-02 § 231	KSSU	Tillstyrkan
✓	Start-PM stadsbyggnadsprojekt, antagande	2012-10-22 § 255	KS	Antagande
✓	Information inför samråd	2013-09-18 § 250	MSN	
✓	Detaljplan, samråd	2013-09-19	Planchef	Delegationsbeslut Samrådstid 1 oktober – 1 november 2013
✓	Detaljplan, yttrande, samråd	2013-11-05 § 217	KSSU	
✓	Detaljplan, granskning	2014-05-14 § 122	MSN	Beslut om granskning Granskningstid 26 maj 2014 till och med den 27 juni 2014
✓	Detaljplan, granskning, yttrande	2014-06-10 § 138	KSSU	
✓	Detaljplan, tillstyrkan	2014-10-15 § 255	MSN	Tillstyrkan
✓	Detaljplan, antagande		KF	
✓	Utbyggnads-PM, tillstyrkan		TN	
✓	Utbyggnads-PM		KS	
✓	Projektavslut, tillstyrkan		TN	
✓	Projektavslut, tillstyrkan		MSN	
✓	Projektavslut		KS	

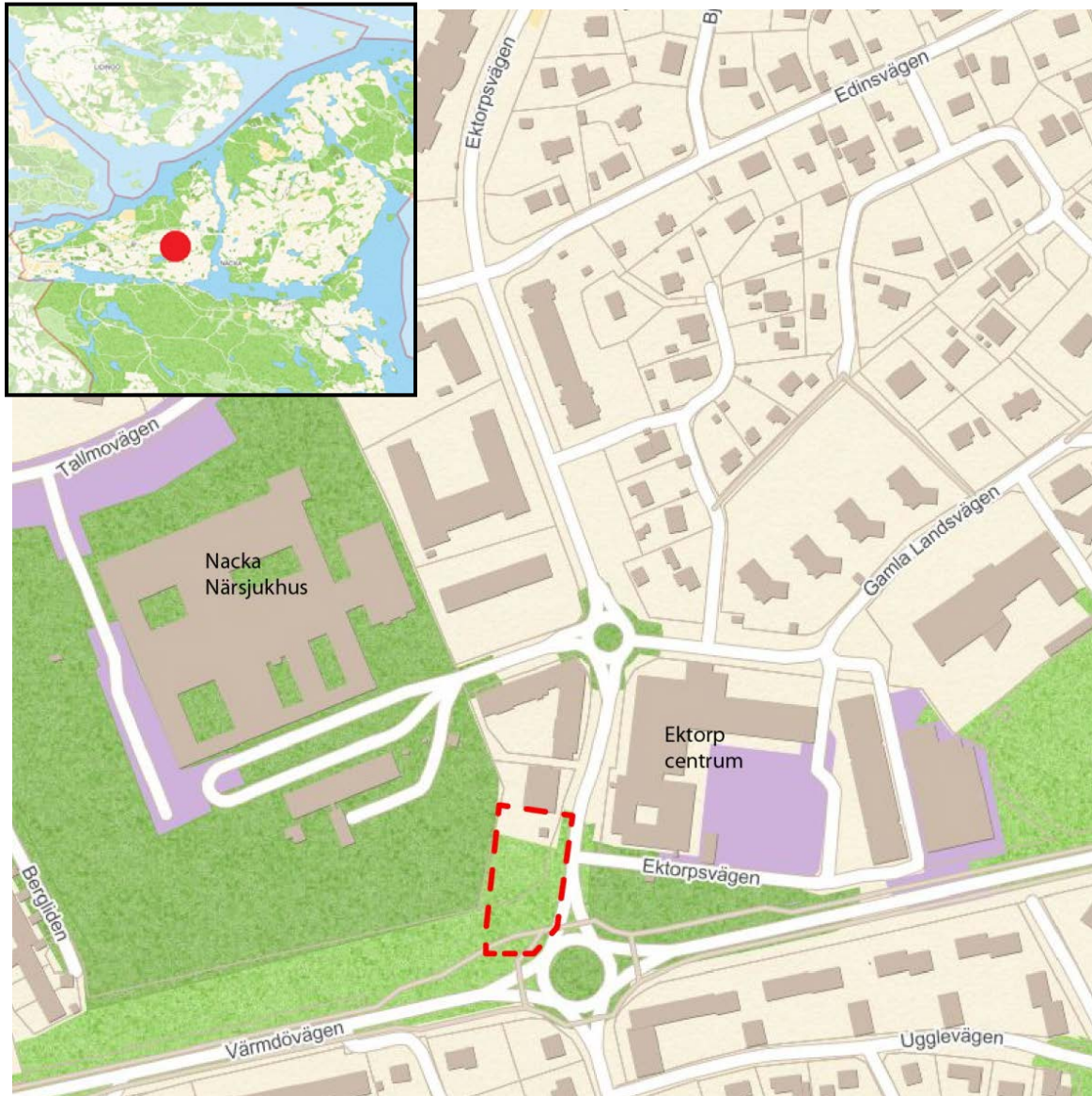

Kartan visar planområdets läge i kommunen

Flerbostadshus vid Ektorpsrondellen

Detaljplan för flerbostadshus inom fastigheten Sicklaön 202:9 vid Ektorpsvägen/Värmdövägen i Ektorp, Nacka kommun

Kartan visar områdets angränsning. Den lilla kartan visar var i Nacka kommun området ligger.

Planens syfte

Syftet med planen är att möjliggöra för uppförande av ett flerbostadshus på fastigheten Sicklaön 202:9 samt inom en mindre del av den kommunala fastigheten Sicklaön 40:14.

Projektets viktigaste mål är följande:

- Uppnå en god boendemiljö ur bullersynpunkt för tillkommande bebyggelse samt för bakomliggande parkmiljö
- Anpassa bebyggelsen till befintlig stadsmiljö och omkringliggande bebyggelse
- Anpassa bebyggelse till de naturvärden som finns i området
- Skapa en mer stadsmässig miljö utmed Ektorpsvägen

Handlingar och innehåll

Planförslaget är upprättat enligt nya plan- och bygglagen PBL (2010: 900).

Detaljplaneförslaget omfattar följande planhandlingar:

- Detaljplanekarta med planbestämmelser
- Denna planbeskrivning
- utställningsutlåtande
- Fastighetsförteckning

Detaljplaneförslaget grundas på följande underlag:

- Miljöredovisning (Nacka kommun, september 2014)
- Trafikbullerutredning (Structor, 2014-04-02)
- Dagvattenutredning (Dagvattenutredning för flerbostadshus vid Ektorpsrodellen, Atkins, 2013-12-18)
- Inventering av naturvärdesträd (Pro Natura, 2013)

I. Sammanfattning

Huvuddragen i förslaget

Syftet med planen är att möjliggöra för uppförande av ett flerbostadshus på fastigheten Sicklaön 202:9 samt inom en mindre del av den kommunala fastigheten Sicklaön 40:14.

En av fyra stadsbyggnadsstrategier som lyfts fram i Nacka kommuns översiktsplan handlar om att utveckla och stärka Nackas olika lokala centrum med omnejd. Ektorps centrum är ett av dessa centrum.

Planområdet ligger i centrala Ektorps nära Ektorpsrondellen. Området angränsar till Ektorpsvägen i öster och Värmdövägen i söder. Nacka närsjukhus och Ektorps centrum är två viktiga närliggande serviceenheter i området.

En trädinventering har gjorts med syfte att peka på värdefulla trädindivider inom området och i närområdet. Inventeringen visar på att det inte finns några så kallade naturvärdesträd inom området men att jätteeken som växer strax söder om planområdet intill rondellen bedöms ha naturvärdesklass 1. Denna ek utgör något av en symbol för stadsdelen Ektorps. En uppskattning på plats är att den är cirka 200 år gammal.

Detaljplanen gör det möjligt att bygga ett nytt flerbostadshus med cirka 40-50 nya lägenheter utmed Ektorpsvägen. Det nya flerbostadshuset föreslås få sju våningar mot gatan och 6 våningar mot gården. Byggnaden ska anpassas till höjdskillnader på tomten genom att den nedre våningen delvis ligger i suterräng. Bottenvåningen mot Ektorpsvägen ska innehålla lokaler och parkering ska ordnas i garage under byggnaden.

Jätteeken söder om den nya byggnaden ska bevaras. Ekens krona är inmätt och den nya byggnaden placeras så att den inte ska påverka trädet. En skyddad gård för utevistelse och småbarnslek ska ordnas inom kvartersmarken. En ombyggnad av Ektorpsvägen med en ny gång- och cykelbana föreslås. Det gör det möjligt att ordna infart till garaget och underlättar fastighetens sophantering.

Området är delvis bullerutsatt. Mot Ektorpsvägen blir den dygnsekvivalenta ljudnivån upp mot 64 dBA. Med genomtänkt planlösning med genomgående lägenheter, där alla lägenheter har tillgång till bullerdämpad sida mot väst (om högst 55 dBA ekvivalent vid fasad), uppnås länsstyrelsen riktlinjer enligt avstegsfall B.

Målområden för hållbart byggande:

Nacka kommun har tagit fram riktlinjer för hållbart byggande som beslutades av miljö- och stadsbyggnadsnämnden i november 2012. Syftet med riktlinjerna är att öka hållbarheten i stadsbyggande och underlätta uppföljningen av prioriterade hållbarhetsområden.

Denna detaljplan utgör en viktig grund för att prioriterade frågor beaktas, eftersom detaljplanen utgör ett delprojekt av ett större stadsbyggnadsprojekt som även innehåller utbyggnadsfasen. För stadsbyggnadsprojektet har följande fyra målområden av de 12 hållbarhetsmålen valts ut för att prioriteras och följas upp under planarbetet:

- *Skapa rum för verksamheter, blandad bebyggelse och mötesplatser*
- *Effektiv mark- och resursanvändning*
- *Nära till grön- och vattenområden av god kvalitet*
- *Hållbart resande*

Under rubriken Planförslaget finns de olika hållbarhetsmålen beskrivna och hur planförslaget förhåller sig till uppfyllandet av dessa.

2. Förutsättningar

Läge, areal & markägoförhållande

Planområdet innefattar fastigheten Sicklaön 202:9 samt en mindre del av den kommunala fastigheten Sicklaön 40:14. Planområdet ligger i centrala Ektorp i anslutning till Ektorpsrondellen. Området angränsar till Ektorpsvägen i öster och Värmdövägen i söder. Nacka närsjukhus och Ektorps centrum är två viktiga närliggande serviceenheter i området. Fastigheten ägs av Sickla förvaltning AB.



Flygfoto som visar ungefärligt läge för planområdet.

Översiktlig planering

En av fyra stadsbyggnadsstrategier som lyfts fram i Nacka kommuns översiktsplan föreslår en utveckling av Nackas olika lokala centrum och deras omnejd. Ett utvecklat centrum skapar underlag för ökad kollektivtrafik och handel. Genom nya bostäder kan kundunderlaget öka och på så sätt gynna det lokala näringslivet. Enligt översiktsplanen är området avsett för medeltät bebyggelse. Direkt sydost om rondellen och Värmdövägen ligger ett område med flerbostadshus i funkisstil från 1940-talet. Flerbostadshusen pekas ut som kulturhistoriskt värdefulla enligt kommunens kulturmiljöprogram (2011).

Andra projekt/beslut som berör planen

I Ektorps centrum som ligger i direkt anslutning till planområdet planeras det för nya bostäder, handel och service. Syftet är att stärka den lokala handeln på östra Sicklaön men samtidigt inte konkurrera med större handelsområden. Vidare är syftet att skapa en bättre

trafiklösning och att säkerställa ett område öster om Ektorp centrum som allmän plats – naturmark

Detaljplaner

Planområdet omfattas av DP418 från 2007 samt en liten del av SPL48 från 1967. DP 418 anger bostadsändamål, men då marken är prickad är det ej tillåtet med bebyggelse. Genomförandetiden gäller till och med juni 2014.

För den del av planområdet som omfattas av SPL48 anges markanvändningen parkmark.

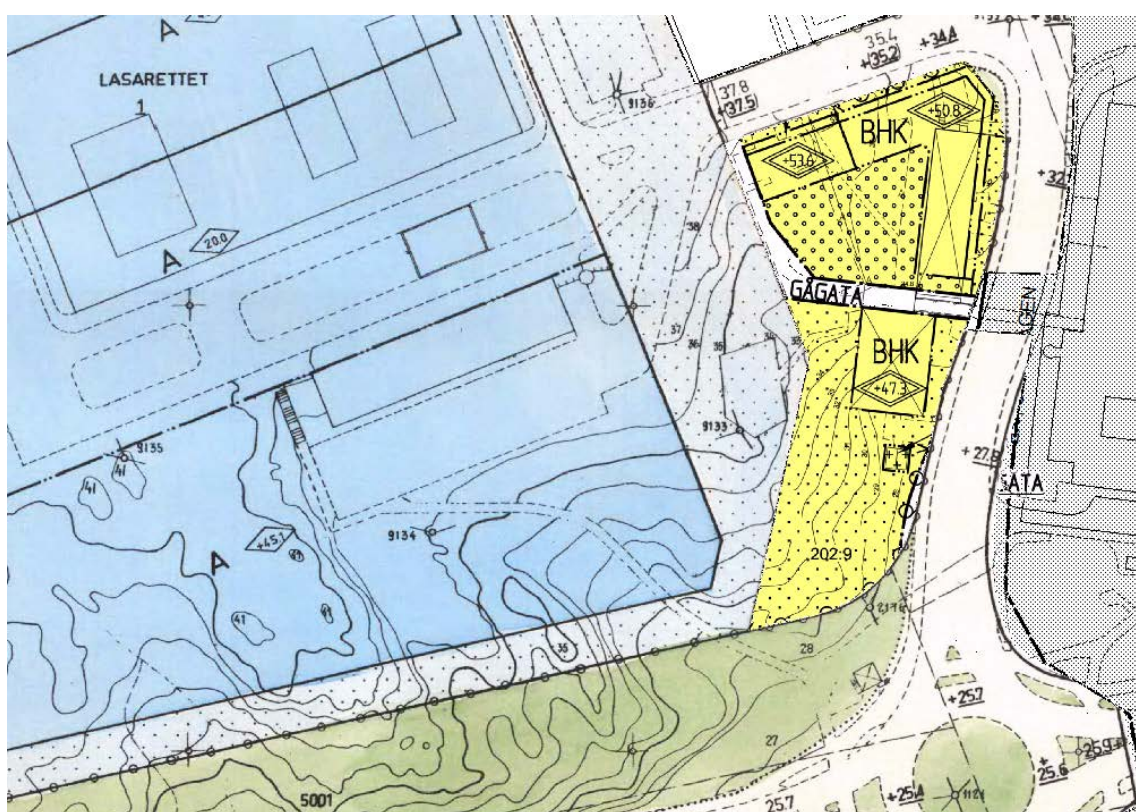

Den gula delen visar detaljplan DP418 och anger bostadsändamål. Söder om DP 418 gäller SPL 48 som är kommunal parkmark.

Intressen enligt 3, 4 och 5 kap Miljöbalken

Området påverkas inte av något riksintresse.

För miljö kvalitetsnormer gällande luft så bedöms värdena för NO₂, PM10 och Bensen inte överskridas inom planområdet.

Området idag

Området utgör den sydöstra delen av ett cirka 1 hektar stort park- och naturmarksområde som ligger i sluttningen söder om Nacka sjukhus. Planområdet sluttar mot söder och i öster

finns en brant slänt mot Ektorpsvägen. Inom området finns ett befintligt flerbostadshus i 6 våningar som är uppfört under 1950-talet. Närliggande byggnader är Nacka närsjukhus, ett relativt nytt bostadshus norr om planområdet samt Ektorps centrum på motsatt sida Ektorpsvägen.

Service

Det finns flera förskolor i närområdet och till Ektorpskolan är det cirka 500 meter och till Skuru skola cirka 750 meter. I Ektorps centrum finns det matvaruhandel, fackhandelsbutiker och restauranger. Nacka närsjukhus är en viktig intilliggande serviceenhet i området.

Naturvärden och friytor

Området är bevuxet med lövträd, varav ett antal mindre ekar. Ekarna minner om att dalsänkan söder om planområdet under lång tid var odlingsmarker under Duvnäs gård. Gamla landsvägen till Värmdö slingrade sig ursprungligen vid foten av ekbacken.

Ortnamnet Ektorps härrör från ett torp som låg i närheten, vars namn vittnar om att ekar var en realitet när torpet anlades vid 1800-talets mitt.

En trädinventering har gjorts med syfte att peka på värdefulla trädindivider inom området och i närområdet. Uppdraget utfördes under mars 2013 och har varit helt inriktad på trädbärande värden, hos de enskilda träden och deras eventuella värdskap för andra arter.

Inventeringen visar på att det inte finns några så kallade naturvärdesträd inom området men att jätteeken som växer intill rondellen bedöms ha naturvärdesklass 1. Denna ek utgör något av en symbol för stadsdelen Ektorps. Eken utgjorde ett vägmärke redan för resenärer som färdades

på den gamla landsvägen under tidigare sekler och kallades i folkmun skvallereken då den blev en populär samlings- och affischeringsplats. Med en vid och flergrenig krona är den iögonfallande. Dess omfång i brösthöjd är drygt 3,5 meter. En uppskattning på plats är att den är cirka 200 år gammal. Rondelleken utgör ett värdefullt inslag i stadsbilden och är sannolikt betydelsefull även för andra ekberoende arter även om inga arter kunde påträffas under vintern. Eken är solitärt växande och igenväxande sly saknas varför inga åtgärder för dess välfinnande behövs. Utöver dess biologiska värde har den även estetiska och kulturhistoriska.



Den stora eken närmast rondellen har även kallats för "Skvallereken" (bilden är tagen på 1950-talet).

Övriga naturvärdesträd, som bedöms vara värdesträd för vedinsekter, har håligheter som lockar fåglar eller kan vara eventuella efterträdare till rondelleken växer utanför planområdet intill gångvägen upp mot sjukhuset och på gräsytan norr om planområdet.

Naturvärdesträden har mätts in och finns med på grundkartan.

Gator och trafik

Intelligande gator är Värmdövägen, Ektorpsvägen och Lasarettsvägen. Området är välförsörjt med kollektivtrafik. Busshållplatser finns på Värmdövägen och Ektorpsvägen i nära anslutning till planområdet. Från Ektorps till Slussen tar det cirka 20 minuter med buss.

Gång- och cykelväg finns längs Värmdövägen och gångbanor längs Ektorpsvägen. Dessutom finns det en gångbroförbindelse mellan planområdet och Ektorps centrum över Ektorpsvägen. Väster om planområdet leder en gångväg upp mot sjukhuset.

3. Planförslaget

Byggnaden

Förslaget till detaljplan gör det möjligt att bygga ett nytt flerbostadshus med cirka 40-50 nya lägenheter utmed Ektorpsvägen. Det nya flerbostadshuset föreslås få 7 våningar mot gatan och 6 våningar mot gårdssidan. Det ska anpassas till höjdskillnader på tomten genom att den nedre våningen delvis ligger i suterräng. Bottenvåningen mot Ektorpsvägen ska innehålla lokaler och parkering ska ordnas i garage under byggnaden.

Byggnadens placering och form skapar ett tydligare gaturum mot Ektorpsvägen och Ektorps centrum. Mellan den nya byggnaden och befintlig byggnad hålls ett avstånd om ca 10 meter. De understa våningarna på byggnaderna byggs samman för att inrymma infart till garage och soprum. Taket på sammanbyggningen nyttjas som uteplats för boende i ny och befintlig byggnad.

Fasad

Den nya byggnaden föreslås utformas med ljusa putsade fasader och vertikala ljusslitsar i glas till trapphusen. Inslag av träpartier i räcken och delar av fasadpartier ger ett varmt samlat intryck värdigt infarten till området.

På plankartan regleras att betongelement som fasadmaterial får inte utföras.

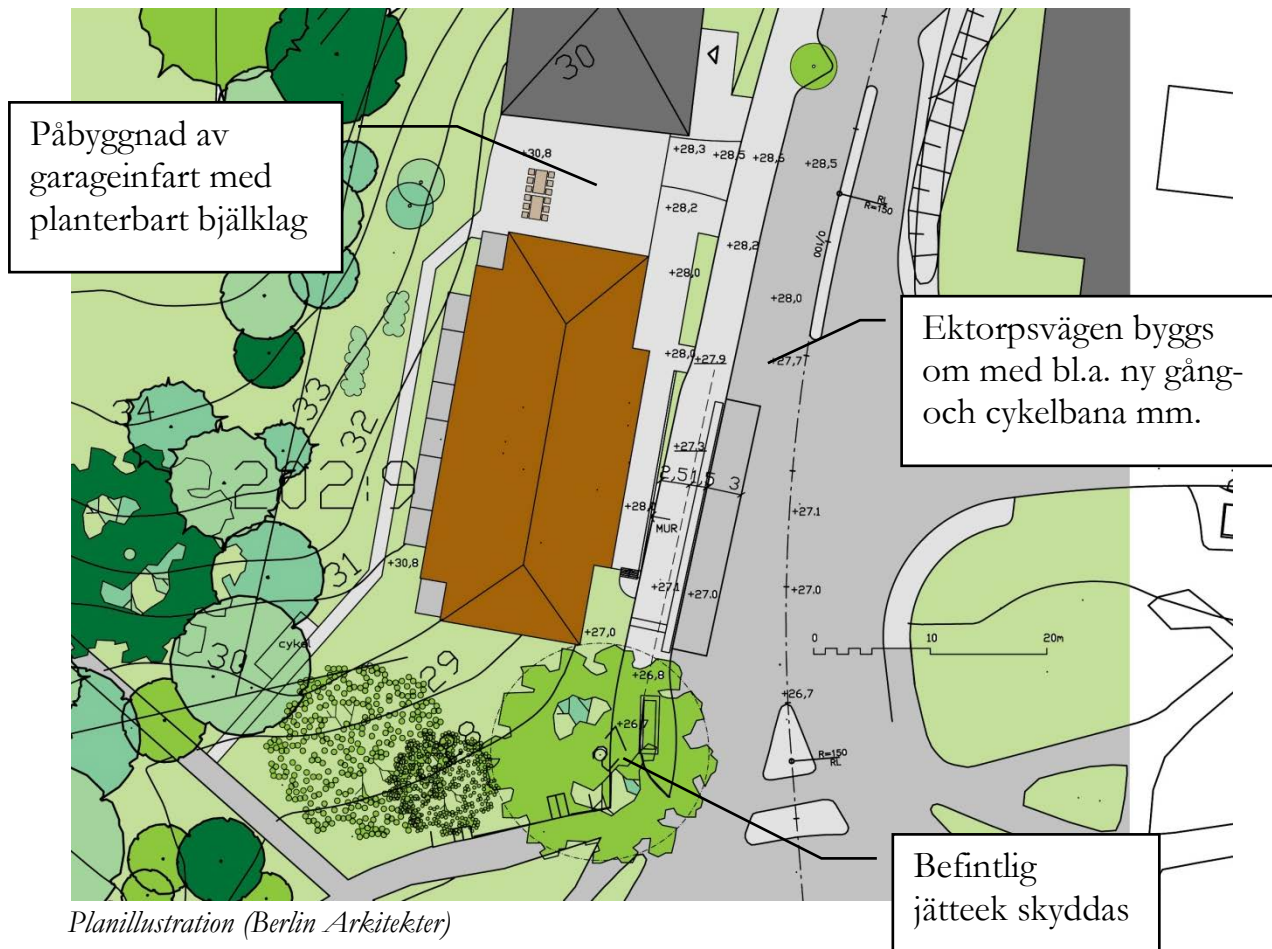

Illustrationerna visar det nya flerbostadshuset sett från Ektorpsvägen (Berlin Arkitekter). Den nya och den befintliga byggnaden byggs ihop över föreslagen garageinfart, en ny uteplats skapas ovanpå sammanbyggnaden.

Soprum



Föreslaget flerbostadsbus sett från söder (Berlin Arkitekter).

Mark och växtlighet

Jätteeiken ska sparas. Ekens krona och stam är inmätta och syns i plankartan. Planbestämmelser har införts på allmän plats och kvartersmark för att skydda eken. Planbestämmelserna är kombinerade med prickmark på kvartersmarken vilket innebär att marken inte får bebyggas. Trädet har ett värde för landskapsbilden, för biologisk mångfald och för att skapa ett ekologiskt hållbart område. Syftet är att bevara och utveckla de värden som finns.

Marklov krävs för fällning och beskärning av grenar samt ingrepp i rotzonen, t.ex. beskärning av rötter eller grävarbeten. Det enda skälet till att marklov för trädfällning får ges är om eken utgör ett riskträd. Ett riskträd är ett dött, skadat eller sjukt träd som utgör en säkerhetsrisk. Vid ansökan om marklov för att fälla trädet görs en bedömning av trädets värde och eventuella skaderisker. Riktlinjer finns framtagna av Nacka kommun som stöd för bedömning av ansökan om marklov för trädfällning. Bedömningar och beskärningar ska utföras av certifierad arborist. Det kan finnas skäl att ge marklov för ingrepp i rotzonen. T.ex. för att kunna uppföra de planerade byggnaderna eller bygga ut och underhålla ledningar. Åtgärder i rotzonen ska ske med så kallad rotvänlig schakt, t.ex. handgrävning eller vacuumschakt samt beskärningsteknik och skydd av rötter enligt gängse standard. Avskärande diken eller andra schakter som kan påverka vattentillgången får inte genomföras.

I övrigt kommer befintlig vegetation inom kvartersmark till största delen att tas bort och ersättas med nyplantering på bostadsgården och på det planterbara bjälklaget ovanpå garaget. Ytterligare två ekar är inmätta och markerade på plankartan inom parkmark, vilka ska bevaras.

Lek och utevistelse

En skyddad gård för utevistelse och småbarnslek ordnas inom kvartersmarken. Den regleras på plankartan med bestämmelsen lek.

Buller

En bullerutredning har tagits fram då området är bullerutsatt främst från Ektorpsvägen (dygnsekvivalenta nivåer på upp mot 64 dBA ekvivalent) men även delvis från Värmdövägen.

Genom genomtänkta planlösningar med genomgående lägenheter, där alla lägenheter har tillgång till bullerdämpad sida mot väst, (högst 55 dBA ekvivalent ljudnivå), kan avstegsfall B erhållas.

Gemensam eller enskild uteplats med bullerdämpad sida om högst 70 dBA maximal ljudnivå kan erhållas för samtliga lägenheter.

Gator och trafik

Ett nytt förslag på gatuutformning har tagits fram för att skapa ett mer stadsmässigt gaturum samt för att göra det möjligt att placera föreslagen byggnad i linje med befintlig byggnad i norr. Den nya gatuutformning möjliggör även för att sophantering sker från gatan, samt att linjeföringen på gatan rätas ut.

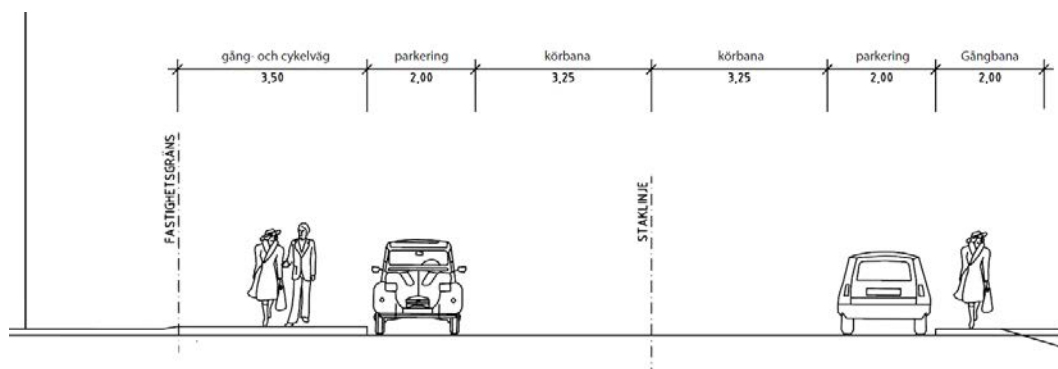

Principsektion som visar ny utformning av Ektorpsvägen.

En ny in-/utfart till bostadsgaraget föreslås norr om den nya byggnaden.

Parkering

För tillkommande bebyggelse gäller att 0,8 parkeringsplatser per bostad ska uppföras. Detta föreslås lösas genom att två våningar parkeringsgarage byggs under det nya flerbostadshuset. Infart till garaget sker mellan den nya byggnaden och befintlig byggnad i norr. En påbyggnad av infarten föreslås så att de båda byggnaderna byggs samman i bottenvåningarna.

Teknisk försörjning

För uppvärmningen kommer flerbostadshuset att anslutas till befintligt fjärrvärmenätet. Eventuellt kommer en ny anslutningspunkt upprättas. Flerbostadshuset ansluts till det kommunala vatten- och avlopps nätet.

Avfallshandling

Avfallshandling sker via soprum i byggnadens bottenplan, alternativt med underjordisk behållare på kvartersmarken framför byggnaden. Utrymme inom gatumarken finns för uppställning av sopbilen under tömning. Förutsättningar för källsortering ska finnas. Även under byggtiden ska källsortering av bygg- och rivningsmaterial ske.

Hållbarhet

Som nämnts ovan har fyra målområden för hållbart byggande valts ut inom ramen för detta planarbete. Nedan beskrivs de hållbarhetsmål som valts ut samt de åtgärder som är aktuella för projektet:

- *Skapa rum för verksamheter, blandad bebyggelse och mötesplatser*
Det planerade flerbostadshuset uppförs i anslutning till Ektorps centrum som är ett av de lokala centrum som översiktsplanen pekar ut som en viktig plats för förtätning. Planområdets placering i anslutning till centrumet ger goda förutsättningar för en fungerande verksamhet i byggnadens bottenplan. Detta säkerställs i planen genom en bestämmelse på plankartan. Delar av de planerade bostäderna kommer att utgöras av hyresrätter.
- *Effektiv mark och resursanvändning*
Den nya bebyggelsen bidrar till förtätning i ett redan välexploaterat område. Det skapar förutsättning för att befintlig service, kommunikationer och tidigare kommunaltekniska investeringar utnyttjas på ett effektivt sätt. En ombyggnad av Ektorpsvägen förbi området innebär bättre utnyttjande av utrymmet mellan bebyggelsen. Besöksparkering, uppställning av sopbil, busshållplats etc. sker inom gatumarken.
- *Nära till grön- och vattenområden av god kvalitet*
Flerbostadshuset föreslås i direkt anslutning till befintligt parkområde. Den befintliga stora eken närmast Ektorpsrondellen bevaras, samt övriga inmätta ekar enligt inventeringen av naturvärdesträd. Hårdgjorda ytor minimeras genom att gatuutrymmet minskas och parkeringens bjälklag görs planterbart.
- *Hållbart resande*
Eftersom bebyggelsen föreslås intill Ektorps centrum finns det goda underlag för ett ökat användande av kollektivtrafiken i området. Det finns flertalet busslinjer som passerar nära planområdet. För att öka cykelanvändandet ska möjlighet ges för cirka två cykelplatser per bostad.

4. Konsekvenser av planen

Behovsbedömning

Planenheten gör bedömningen att detaljplanens genomförande inte medför en betydande miljöpåverkan. En miljökonsekvensbeskrivning enligt miljöbalken behöver därför inte upprättas för planen.

Landskap

Den rumsbildande jätteeken kommer att vara kvar och kommer i ännu större utsträckning att upplevas som ett solitärträd och en symbol för Ektorps. Den nya byggnadens höjd, placering och utformning samspelar med centrumet och befintliga hus i kvarteret. Placeringen intill vägen utan förgårdsmark med lokaler i bottenvåningen bidrar till en stadslig och sammanhållen bebyggelsemiljö som också kan utgöra en länk mellan centrumet och verksamheterna söder om Värmdövägen.

Rekreation

Området bedöms inte användas som lek område eller för rekreation. Området kommer att bli kvartersmark vilket innebär att det inte längre är tillgängligt för allmänheten.

Intilliggande parkområde är inte allmän plats utan kvartersmark avsedd för allmänt ändamål, vilket gör att det inte är säkrat som rekreations- eller lek område även om det kan nyttjas på så sätt idag.

Trafik

Planen innebär en ökning med cirka 40-50 nya bostäder i Ektorps centrum. Detta innebär en marginell ökning av antalet trafikrörelser på Ektorpsvägen. Med fler bostäder ökar underlaget för en utökad kollektivtrafik.

Trygghet och säkerhet

Det är positivt att det blir fler bostäder inom ett område som i övrigt domineras av handel och kontorslokaler. Det kan upplevas som en trygghet att fler människor rör sig inom området även efter stängningstid. Öde och folktomma ytor kan kännas otrygga, framförallt under dygnets mörka timmar.

Buller

Länsstyrelsen i Stockholms län beskriver två avstegsfall från infrastrukturpropositionen 1996/97:53 i rapport 2007:23. Avstegen kan enligt Länsstyrelsen endast godtas i centrala lägen samt i lägen med god kollektivtrafik. Avstegsfall B avser högst 55 dBA ekvivalent ljudnivå på bullerdämpad sida. Den nya byggnaden ligger enligt översiktplanen inom ett område med medeltät stadsbebyggelse och i direkt anslutning till bra kollektivtrafikförbindelser.

En bullerutredning har tagits fram (Bullerutredning, Sicklaön 202:9 Nacka, Structor, 2014-

04-02) då området är bullerutsatt främst från Ektorpsvägen (dygnsekvivalenta nivåer på upp mot 64 dBA ekvivalent) men även delvis från Värmdövägen.

Den föreslagna byggnadens mest utsatta fasad får en ekvivalent ljudnivå upp mot 65 dBA. Med föreslagen planlösning erhåller samtliga lägenheter en bullerdämpad sida mot väst och därmed uppfylls avstegsfall B enligt länsstyrelsens riktlinjer.

Natur

Inga kända lokaler för utrotningshotade växter eller djur påverkas. Naturvärdesträden utanför planområdet kommer inte att påverkas.

Området utgör ett uppskattat inslag av natur för dem som färdas utmed Värmdövägen och Ektorpsvägen och ger bland annat möjlighet att följa årstidernas växlingar, men det finns naturmark med motsvarande kvaliteter i närheten. Det är dock värt att notera att de ytorna inte är skyddade som allmän plats i detaljplan.

Det är positivt att jätteeken inte påverkas av detaljplanen. En byggnation så nära trädet kan dock innebära en risk för skador på rotsystem, stam eller grenar vilket kan påverka trädets vitalitet. Det är därför av största vikt att det skyddas under utbyggnadstiden och senare.

Miljö kvalitetsnormer för luft

Miljö kvalitetsnormerna (MKN) är bindande nationella föreskrifter. De är till för att skydda hälsan och miljön. MKN anger de föroreningsnivåer som människor och miljö kan belastas med utan olägenheter av betydelse. Vid planering och planläggning ska hänsyn tas till dessa. En plan får inte medverka till att MKN överskrids

Dygnsmedelhalten NO_2 ligger mellan 30-36 $\mu\text{g}/\text{m}^3$. Undre utvärderingströskeln ligger vid halter mellan 36-48 $\mu\text{g}/\text{m}^3$. Dygnsmedelhalten för PM10 ligger mellan 20-25 $\mu\text{g}/\text{m}^3$. Undre utvärderingströskeln ligger vid halter mellan 25-35 $\mu\text{g}/\text{m}^3$.

Enligt Stockholm och Uppsala läns luftvårdsförbunds beräkningar för 2010 för Nacka kommun, kommer gällande miljö kvalitetsnormer för luft att klaras inom området.

Dagvatten/miljö kvalitetsnormer för vatten

Dagvatten från planområdet avrinner mot Skurusundets ytvattenförekomst som är klassat som ett övergångsvatten. Skurusundets kemiska ytvattenstatus (exklusive kvicksilver) är klassad som *god*. Miljö kvalitetsnormen (MKN) för Skurusundet är en god kemisk ytvattenstatus 2015.

Den ekologiska ytvattenstatusen är klassad som *måttlig*. Orsaken är övergödning och det kommer att kräva flera åtgärder under en längre tid innan Skurusundet uppnår god ekologisk status. Det är därför tekniskt omöjligt att normen uppnås till 2015. Kvalitetskravet för den ekologiska statusen är att den ska uppfylla god ekologisk status med tidsfrist till 2021.

Detaljplaneområdet ligger inom verksamhetsområde för kommunalt VA. En dagvattenutredning har tagits fram med utgångspunkten att området inte får släppa ifrån sig mer dagvatten efter nybyggnationen är vad som sker idag. Den totala fördröjningsvolymen har dimensionerats utifrån ett 10-årsregn samt med en klimatfaktor på 1,2. För att flöden inte ska öka får inte utflödet från området bli större än 12 liter/sekund. I dagvattenutredningen redovisas ett antal olika lösningar för att uppnå detta. Det alternativ som bedömts som rimligast inom området är att dagvattenkassetter med en total fördröjningsvolym om 16 m³ placeras i ett område under mark framför byggnaden, men inom kvarteretsmark.

Detta säkerställs på plankartan med följande bestämmelse: Dagvattenanläggning för fördröjning ska ordnas inom fastigheten.



Bilden visar hur dagvattenflödena kan tas om hand inom området för att säkerställa att området inte lämnar ifrån sig mer vatten än vad som sker idag efter exploatering.

Därutöver föreslås även ett avskärande avvattningstråk på byggnadens gårdssida, för att avleda vatten från fasaden och för att tillföra vatten till jätteecken.

Hushållning med naturresurser och klimatpåverkan/Hållbarhet

Den nya bebyggelsen placeras i ett sedan tidigare exploaterat område. Infrastruktur i form av vägar, vatten och avloppsnät och möjlighet att ansluta till fjärrvärme finns. Närheten till befintlig service och kommunikationer kan utnyttjas på ett effektivt sätt.

Flerbostadshuset föreslås i direkt anslutning till befintlig park. De träd som finns där ska bevaras i så stor utsträckning som möjligt. Det är viktigt att säkra att kvarvarande träd och grönytor i anslutning till den nya bebyggelsen förblir grönytor. Dessa kan därmed fungera som ekosystemtjänster genom trädens förmåga att rena av luft, att ge skugga sommartid, suga upp regnvatten och minska dagvattenavrinning etc. De kan också fungera som insynsskydd från gångvägen på husets västra sida. Slutligen har de även ett värde för invånarnas möjlighet till rekreation, samt mentala och fysiska hälsa, liksom det estetiska värdet att ha en grönyta eller träd utanför fönstret.

Kulturmiljö

Den stora eken söder om planområdet ska bevaras. Några övriga kulturvärden bedöms inte påverkas av den tillkomna bebyggelsen. Kända fornlämningar saknas inom området.

Konsekvenser för fastighetsägare

Ett mindre markområde tillhörande fastigheten Sicklaön 40:14 som idag utgör kommunal gatu- och parkmark föreslås överföras till fastigheten Sicklaön 202:9. För att genomföra marköverföringen behöver fastighetsägarna ansöka om lantmäteriförrättning då planen vunnit laga kraft.

5. Så genomförs planen

Denna detaljplan ger rättigheter att använda marken för olika ändamål men ska även vara en förberedelse för hur genomförandet ska organiseras, vilka tillstånd som behövs och vem som ansvarar för utbyggnad och skötsel. Tidplanen utgör ett förslag medan genomförandetiden är den tid som berörda garanteras att de rättigheter som detaljplanen medger gäller under utsatt tid. Under detta avsnitt om genomförandet beskrivs även vilka förändringar planförslaget innebär fastighetsrättsligt, tekniskt och ekonomiskt för framför allt kommunen och de huvudmän som är involverade.

Förslag till tidplan

Plansamråd	3:e kvartalet 2013
Granskning	maj-juni 2014
Kommunfullmäktiges antagande	vintern 2014
Laga kraft	3 veckor efter antagande om planen inte överklagas.

Utbyggnad enligt planförslaget kan ske när detaljplanen vunnit laga kraft. Byggstart kan tidigast ske under 2:a kvartalet 2015 under förutsättning att detaljplanen inte överklagas.

Garanterad tid då planen gäller(genomförandetid)

De rättigheter i form av angiven markanvändning, byggrätter med mera som detaljplanen ger upphov till är gällande under viss tid. Denna garantitid, då inga ändringar får ske, kallas

för genomförandetid. Genomförandetiden för denna detaljplan är 5 år från den tidpunkt då detaljplanen vinner laga kraft. Efter att genomförandetiden gått ut fortsätter dock planen att gälla till dess att den ändras.

Ansvarsfördelning

Fastighetsägaren till fastigheten (nedan benämnd exploatören) ska vara huvudman för kvartersmarken, det vill säga all utbyggnad och skötsel. Nacka kommun genom tekniska nämnden ska vara huvudman för utbyggnad och skötsel av det allmänna VA-nätet och Nacka Energi är huvudman för utbyggnad och skötsel av för det allmänna elnätet.

Mark-, exploaterings-, avtalsfrågor och övriga genomförandefrågor handläggs av mark- och exploateringsenheten i Nacka kommun. Fastighetsbildningsfrågor, inrättande av gemensamhetsanläggningar och andra fastighetsrättsliga frågor samt beställning av nybyggnadskarta handläggs av lantmäterimyndigheten i Nacka kommun. Ansökan om marklov, bygglov och anmälan handläggs av bygglovenheten i Nacka kommun.

Avtal

Ett detaljplaneavtal har upprättats mellan kommunen och exploatören. Avtalet reglerar kostnaden för detaljplanearbetet.

Ett exploateringsavtal mellan kommunen och exploatören upprättas och godkänns av kommunfullmäktige innan detaljplanen antas av kommunfullmäktige. Avtalet reglerar parternas ansvar för genomförandet av detaljplanen och kostnadsansvar för utbyggnaden. I avtalet för ”Flerbostadshus Sicklaön 202:9 vid Ektorps centrum” regleras marköverlåtelse med köpeskilling, eventuella gemensamhetsanläggningar, ledningsrätter, skydd av mark och vegetation, utbyggnad av allmänna anläggningar, upplagsplatser, tidplan för utbyggnad, samordning av exploatörens och kommunens arbeten och exploatörens säkerhet för fullgörande av exploatörens åtagande. Avtalet ger även en anvisning om fastighetsbildning, avgifter för VA-anslutning och kontakten med olika myndigheter.

Fastighetsrättsliga åtgärder

För att kunna genomföra planen ska exploatören ansöka om lantmäteriförrättning för marköverföring. Exploatören måste ansöka om nybyggnadskarta, bygglov, och marklov.

Om det inom kvartersmarken kommer att finnas anläggningar som ska vara gemensamma för flera fastigheter ska det inrättas gemensamhetsanläggningar. Dessa gemensamhetsanläggningar utgörs av ytor för kommunikation och VA-ledningar. Exploatören ska söka lantmäteriförrättning för bildande av gemensamhetsanläggning enligt anläggningslagen. Ansökan om lantmäteriförrättning görs till Lantmäterimyndigheten i Nacka kommun

Denna detaljplan ger rättigheter att använda marken för olika ändamål men är även en förberedelse för hur genomförandet ska organiseras. Under detta avsnitt beskrivs vilka

tillstånd som behövs, vem som ansvarar för utbyggnad och skötsel samt vilka förändringar planen innebär fastighetsrättsligt, tekniskt och ekonomiskt.

Tekniska åtgärder

Nedan beskrivs de tekniska åtgärder som behövs för att kunna genomföra detaljplanen. Planbeskrivningen förtydligar detaljplanens intentioner. Målet är att säkerställa att de kvaliteter som redovisas i planbeskrivningen under ”Planförslag” och omfattningsbeskrivningen och att de verkligen kommer att genomföras.

Trafikanläggningar

Ektorpsvägen kommer att justeras i dess utformning och anläggning av ny bussficka med placering ungefär som den befintliga. En infart till parkeringsgarage kommer att byggas. I exploateringsavtalet regleras vad som bekostas av vem.

Dagvattenhantering

I exploateringsavtalet regleras att exploitören ska ordna fördröjning av dagvatten med den kapacitet som krävs enligt dagvattenutredningen.

Uppvärmning/el

Fastigheten ansluts till befintlig fjärrvärme som finns i området. Ny anslutningspunkt och eventuell framdragning av nya ledningar ska bekostas av exploitören.

Ekonomiska frågor

Exploitören bekostar allmänna anläggningar som utbyggnaden av lokalgata och gångbanor i anslutning till gatan samt hela utbyggnaden av flerbostadshus och övriga byggnader eller anläggningar på kvartersmark. Det ekonomiska ansvaret för utbyggnaden i övrigt såsom vatten, avlopp, el- och teleledningar, teknisk kontroll, fastighetsbildning regleras i exploateringsavtalet.

Anslutningsavgift för VA debiteras enligt gällande VA-taxa vid tidpunkten för anslutning till kommunens ledningsnät. Anslutning av el och tele sker med respektive huvudmän.

Kommunen tar ut avgifter för bygglov och anmälan enligt gällande taxa. Ersättning för nödvändig marköverföring bestäms vid lantmäteriförrättning eller genom överenskommelse med fastighetsägaren.

6. Medverkande tjänstemän och övriga

Planhandlingarna är framtagna av tjänstemän på miljö- och stadsbyggnadskontoret samt från teknik. Projektledare är Björn Bandmann på mark- och exploateringsenheten och delprojektledare/planarkitekt är Jenny Nagenius på planenheten. En miljöredovisning, som ligger till grund för avsnittet *Konsekvenser* i planbeskrivningen, har tagits fram av Birgitta Held Paulie på miljöenheten och Anna Ek på parkenheten.

Planenheten

Andreas Totschnig
Planchef

Jenny Nagenius
Planarkitekt

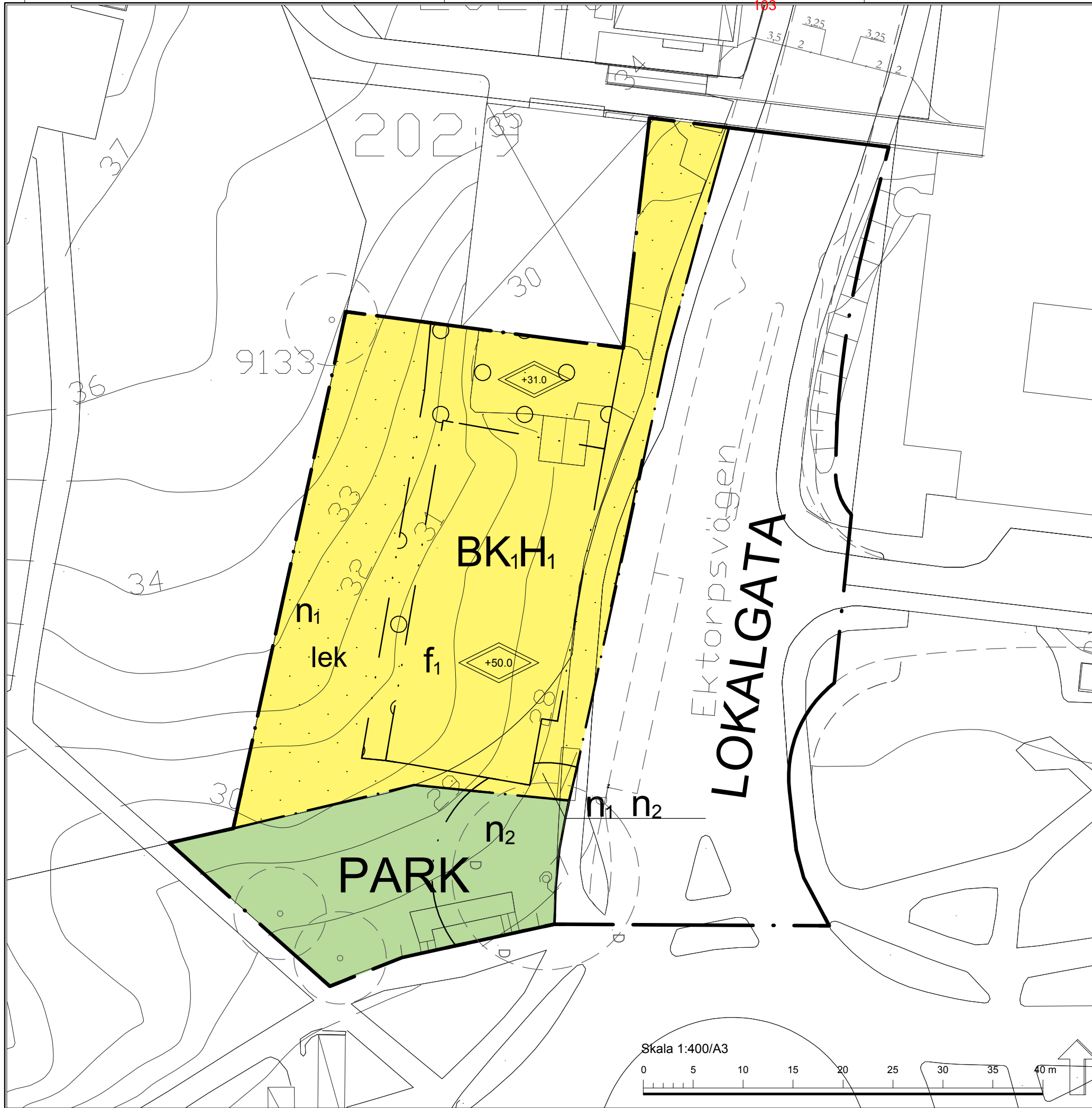

PLANBESTÄMMELSER

Följande gäller inom områden med nedanstående beteckningar. Endast angiven användning och utformning är tillåten. Bestämmelser utan beteckning gäller inom hela planområdet.

GRÄNSER

- Planområdesgräns
- Användningsgräns
- Egenskapsgräns

ANVÄNDNING AV MARK OCH VATTEN

Allmän plats

- PARK Parkmark

Kvartersmark

- BK.H. Bostäder, lokaler för verksamhet så som handel eller kontor eller annan icke störande verksamhet ska ordnas i entreplan mot gata.

BEGRÄNSNINGAR AV MARKENS BEBYGGANDE

- Område där byggnad ej får uppföras
- Marken får byggas under med planterbart bjälklag

MARKENS ANORDNANDE (utformning av kvartersmark)

Mark och vegetation

- n_1 Markens höjd ska i huvudsak bevaras och nivåanpassas till det planterbara bjälklagets ovsida.
- n_2 Ekar med en stamdiameter större än 20 cm mätt 1,3 meter ovan mark får ej fällas. Beskärning av grenar och ingrepp i rotzonen kräver marklov.
- lek Lekplats ska finnas.

Dagvattenanläggning för fördröjning ska ordnas inom fastigheten

PLACERING, UTFORMNING, UTFÖRANDE

Utformning

- Högsta totalhöjd i meter över nollplanet

Utseende

- f_1 Fasadmaterial utgörs av tegel och/eller puts med vissa inslag av andra material som t ex glas, plåt/stål eller trä. Betongelement som fasadmaterial får inte utföras.

STÖRNINGSSKYDD

Bostäder ska utformas så att den ekvivalenta ljudnivån utomhus inte överstiger 55 dB(A) utanför minst hälften av boningsrummen i varje lägenhet samt att ekvivalent bullernivå inte får överstiga 30 dB(A) inomhus. Maximal ljudnivå för balkong/uteplats är högst 70 dB(A).

ADMINISTRATIVA BESTÄMMELSER

Genomförandetid

Genomförandetiden är 5 år från den dag planen vinner laga kraft

Ändrad lovplikt

Marklov krävs för fällning, beskärning eller ingrepp i rotzonen får ges om det finns särskilda skäl, t.ex. risk för liv och egendom. Se planbeskrivning sid 10-11.

Huvudmannaskap

Kommunen är huvudman för allmän plats

UPPLYSNING

Detaljplanen är upprättad i enlighet med Plan- och Bygglagen (2010:900)

ILLUSTRATION

Illustrationslinjer

- Illustrationslinje som visar inmätta träd samt föreslagen gatuutformning

ANTAGANDEHANDLING

Detaljplan för Flerbostadshus inom fastigheten Sicklaön 202:9 vid Ektorpsrondellen på Sicklaön Nacka Kommun

Planenheten i september 2014

Andreas Totschnig
Planchef

Jenny Nagenius
Planarkitekt

Till planen hör:
Planbeskrivning
Fastighetsförteckning

KFKS 2012/419-214
Projektnr. 9221

Tillstyrkt av MSN _____

Miljö- och stadsbyggnadsnämnden

U T L Å T A N D E

Detaljplan för flerbostadshus vid Ektorpsrondellen, Nacka kommun

Sammanfattning

Syftet med planen är att möjliggöra för uppförande av ett flerbostadshus på fastigheten Sicklaön 202:9 samt inom en mindre del av den kommunala fastigheten Sicklaön 40:14.

En av fyra stadsbyggnadsstrategier som lyfts fram i Nacka kommuns översiktsplan handlar om att utveckla och stärka Nackas lokala centrum med omnejd. Ektorps centrum är ett av fem centrum som pekas ut i översiktsplanen.

Planområdet ligger i centrala Ektorps nära Ektorpsrondellen. Området angränsar till Ektorpsvägen i öster och Värmdövägen i söder. Nacka närsjukhus och Ektorps centrum är två viktiga närliggande serviceenheter i området.

Förslaget till detaljplan gör det möjligt att bygga ett nytt flerbostadshus med cirka 40-50 nya lägenheter utmed Ektorpsvägen. Det nya flerbostadshuset föreslås få sju våningar mot gatan och 6 våningar mot gården. Byggnaden ska anpassas till höjdskillnader på tomten genom att den nedre våningen delvis ligger i suterräng. Bottenvåningen mot Ektorpsvägen ska innehålla lokaler och parkering ska ordnas i garage under byggnaden.

En trädinventering har gjorts med syfte att peka på värdefulla trädindivider inom området och i närområdet. Inventeringen visar på att det inte finns några så kallade naturvärdesträd inom området men att jätteeiken som växer intill rondellen bedöms ha naturvärdesklass 1. Denna ek utgör något av en symbol för stadsdelen Ektorps. En uppskattning på plats är att den är cirka 200 år gammal. Ekens krona är inmätt och den nya byggnaden placeras så att den inte ska påverka trädet.

En ombyggnad av Ektorpsvägen med bland annat en ny gång- och cykelväg föreslås. Det gör det möjligt att ordna infart till garaget och underlättar fastighetens sophantering.

Området är delvis bullerutsatt. Mot Ektorpsvägen blir den dygnsekvivalenta ljudnivån upp mot till 64 dBA. Med genomtänkt planlösning med genomgående lägenheter, där alla lägenheter har tillgång till bullerdämpad sida mot väst (om högst 55 dBA ekvivalent vid fasad), uppnås länsstyrelsens riktlinjer enligt avstegsfall B.

Bakgrund

I oktober 2011, § 312, beslutade miljö- och stadsbyggnadsnämnden att det är lämpligt att pröva möjligheten att uppföra ett nytt bostadshus i en planprocess, samt att det är möjligt att pröva möjligheten att bygga på befintligt bostadshus.

I oktober 2012 beslutade kommunstyrelsen att godkänna Start-PM för projektet och gav planchefen i delegation att skriva planavtal med exploatören.

Planchefen beslöt den 19 september 2013 att skicka ut detaljplanen på samrådet. Samrådet pågick därefter under 4 veckor under perioden den 1 oktober t.o.m. den 1 november 2013. Efter samrådet ändrades förslaget genom att bland annat ta bort möjligheten till påbyggnad av intilliggande bostadshus med två våningar, vilket från början var aktuellt.

Miljö- och stadsbyggnadsnämnden beslutade den 14 maj 2013, § 113, att ställa ut detaljplanen för granskning. Granskningen pågick under perioden 26 maj till och med den 27 juni 2014. Under granskningstiden inkom 6 yttranden med synpunkter.

Förändringar i planförslaget efter granskning

- Under bestämmelsen ”Störningsskydd” på plankartan har ett tillägg gjorts för att säkerställa att maximalbullernivåerna inomhus inte blir för höga (ej överstiga 45 dB(A) maximal).
- För att uppnå en mer effektiv infrastruktur, både sett till funktion och ekonomi, har planområdet utökats till att även innefatta den del av gatumarken som kommer att bli föremål för ombyggnad.
- Nya illustrationer har infogats i planbeskrivningen.
- Läget på föreslagen byggnad har justerats något så att avståndet mellan den befintliga byggnaden i norr och ny byggnad ökat från 8 meter i tidigare förslag till 10 meter i antagandehandlingen.

Sammanfattning och bemötande av inkomna synpunkter

Följande remissinstanser har meddelat att de inte har någon erinran på förslaget:

- **Länsstyrelsen**
- **Lantmäteriet**

- **Södertörns Brandförsvarsförbund**
- **Fortum**
- **Vattenfall**

Inkomna synpunkter från kommunala nämnder och remissinstanser

Kommunstyrelsens stadsutvecklingsutskott

Kommunstyrelsen stadsutvecklingsutskott uppdrar åt mark- och exploateringsenheten att i kommande exploateringsavtal försöka säkra åtkomst av lägenheter för socialt ändamål.

Planenhetens kommentar

Beaktas.

Tekniska nämnden

För att uppnå en effektiv infrastruktur, både sett till funktion och ekonomi, ser tekniska nämnden gärna att planområden generellt berör en större sammanhållen yta.

Planenhetens kommentar

Planområdet har utökats i enlighet med tekniska nämnden yttrande.

Nacka Energi

Nacka energi anser att elförsörjningen till området kräver en ny elnätstation. De önskar ett e-området i planen motsvarande 10x8 meter inom området för uppförande av en elnätstation. Alternativt att de får bygglov att bygga ut den befintliga elnätstationen i området till den dubbla storleken.

Schakt av elkablar inom området bekostas av exploitören, Nacka Energi bekostar kabeldragning och montering av eldistributionsanläggningar. Elkablar för matande elnät ska förläggas i mark, rör förläggs endast vid väggenomgång. Normalt tecknas avtal om anslutningsavgifter med exploitören innan bygglov sker.

Flyttning eller ändring av befintliga anläggningar såsom kablar, transformatorstationer och tillfälliga anläggningar som byggström bekostas av exploitören.

Planenhetens kommentar

Då Nacka Energi, i samband med att detaljplanen var på samråd, inkom med synpunkten att befintliga elnätstationer i närområdet har tillräcklig kapacitet för att klara av föreslagen utbyggnad, har kommunen utgått ifrån dessa uppgifter under planarbetets gång. Någon plats för en ny elnätstation inom planområdet finns dessvärre inte. I samband med utbyggnaden av Ektorps centrum kommer möjligheten att placera ut en ny elnätstation att ses över, alternativt att befintlig elnätstation byggs ut.

Trafikförvaltningen (SL)

Trafikförvaltningen lämnade en rad synpunkter under samrådet som inte är hanterade och eller bemötta av Nacka kommun varför det åter lämnar samma synpunkter.

Trafikförvaltningen noterar också att samrådsredogörelsen utelämnar merparten av förvaltningens yttrande vilket framstår som orimligt.

Ektorpsvägen ingår inte i planområdet men planeras byggas om till en stadsgata. Gatusektionen som visas är inte förenlig med en attraktiv kollektivtrafik med god framkomlighet. För att få god framkomlighet bör körbanan vara minst 7 meter bred i synnerhet som kantstensparkering ska förekomma. En ombyggnad av Ektorpsvägen bör inte innebära en försämring av förutsättningarna till en attraktiv kollektivtrafik. Särskilt som ett av de viktigaste projektmålen anges vara att projektet ska skapa goda förutsättningar för kollektivtrafik. För gatutuformning se Trafikförvaltningens riktlinje RiBuss.

Trafikförvaltningen deltar gärna i det fortsatta arbetet med ombyggnad av Ektorpsvägen. Ytterligare en förutsättning för en attraktiv kollektivtrafik är gena och säkra gångförbindelser till och från närmaste busshållplats.

Trafikförvaltningen anser att störningsskyddsbestämmelsen ska kompletteras med en reglering av högsta maximala ljudnivå i bostadsrum om 41 dB(A), i enlighet med bifogad bullerutredning.

Planens kommentar.

Kommunen beklagar att alla synpunkter som Trafikförvaltningen lämnat inte redovisats såsom önskat.

Kommunen har utgått ifrån SL:s lägsta godtagbara standard för gatubredder enligt RiBuss. Detta då det dessvärre inte finns plats för bredare körbanor på sträckan. En smal körbana har också fördelen med att hastigheter på motorfordon hålls nere.

Bestämmelsen under stycket ”Störningsskydd” på plankartan har justerats för att säkerställa att trafikbullernivån inomhus inte överstiger 45 dB(A) maximal i enlighet med rekommendationerna i bullerutredningen.

Inkomna synpunkter från boende inom och i anslutning till planområdet enligt sändlistan

Boende på Lasarettsvägen 1

Synpunktslämnaren anser att föreslagen byggnad ej får överstiga 5 våningar och inte vara högre än det hus som ligger närmast. Synpunktslämnaren anser att de föreslagna sju våningarna skulle skymma den lilla sol och himmel som idag når dennas lägenhet. Detta bedömer synpunktslämnaren skulle minska värdet på lägenheten.

Synpunktslämnaren anser att fasaden på det föreslagna huset bör vara rött för att smälta in bättre i omgivningen.

Planens kommentar.

Föreslagen byggnad är från gatan 7 våningar och från gårdssidan 6 våningar. Detta innebär att tillkommande byggnad i höjd överstiger den befintliga byggnaden med en våning, men

höjdmässigt över nollplanet är höjden på den föreslagna byggnaden anpassad till den befintliga.

En solstudie har tagits fram som visar att föreslagen byggnad inte påverkar lägenheterna solförhållandena för boende på Lasarettsvägen 1 och 3 samt Ektorpsvägen 5. Solstudien finns att hitta på projektets hemsida: www.nacka.se/stadsbyggnad. Använd kartan eller leta efter ”Ektorpsrondellen” i A-Ö registret för att hitta projektet.

Färg på fasaden är inget som styrs i detaljplanen och vilken färg som passar bäst är oftast en fråga om tycke och smak. Eftersom det redan finns mycket rött tegel i närområdet finns det de som tycker att det är passande med en avvikande kulört på tillkommande bebyggelse. Inför antagande av detaljplanen har nya utformningsförslag av byggnaden tagits fram och finns att hitta i antagandehandlingarna. Bland annat har avståndet mellan befintlig byggnad och ny byggnad ökat från tidigare föreslagna 8 meter till i antagandehandlingarna 10 meter.

Inkomna synpunkter från föreningar

Nacka miljövårdsråd

Föreningen anser att förslaget kommer att skapa problem för buss 409. Detta då de tror att felparkerade bilar kommer att stå i bussfickan om det tillkommer ett nytt hus och då bussen tidreglerar på denna plats. Föreningen anser även att det är en brist att busskuren inte förläggs i direkt anslutning till bussfickan och att det saknas gästparkering inom eller i anslutning till planområdet. Föreningen tror att det blir problem med lokaler i bottenplan då området utanför upptas av busshållplats lastzon för sophämtning och leverans och att felparkerade bilar kommer att stå i vägen. Därför anser föreningen att det är orimligt att tillåta handel eller kontor som besöks av allmänheten i byggnaden och endast arbetsplatser av slag som normalt inte besöks av andra än anställda och som inte heller har behov av ofta förekommande leveranser bör kunna komma i fråga.

Föreningen anser att det är väsentligt att den cykel- och gångbana som planeras längs Ektorpsvägen är tänkt för dubbelriktad trafik görs tillräckligt bred för att fungera bra för detta.

Föreningen tror att det planterbara bjälklag som planeras mellan befintlig och tillkommande byggnad avsevärt kommer att påverka de lägenheter som nu har balkong en trappa upp på södra sidan. Alla lägenheter med balkong mot söder i befintlig byggnad skulle påverkas alltför mycket av den planerade byggnaden.

Föreningen anser att det är väsentligt att alla lägenheter får separata vatten- och elmätare. Alla hus bör utformas som passivhus.

Alla eventuellt tillkommande hus bör förses med gröna tak, till exempel sedumtak.

Istället för att nu besluta om ett enstaka hus på denna plats anser föreningen att man bör planera hela området kring Ektorps centrum på ett sammanhållet sätt.

Planenhetens kommentar

Kommunen ser det som angeläget att det i lägen som detta finns lokaler i byggnadernas bottenplan, då huset kommer att bli en del av Ektorps centrum. Hur fastighetsägaren väljer att disponera sina parkeringsplatser inom kvartersmark råder kommunen inte över. Dock kan kommunen ställa krav på att det ska vara parkeringsplatser inom planområdet. För att få till en stadsmässighet i anslutning till Ektorps centrum krävs att marken utnyttjas effektivt, till exempel att lastzon och hämtning av sopor samordnas. Lokalen som tillskapas i bottenplan är förhållandevis liten till ytan, vilket förmodligen innebär att dess innehåll kommer att fyllas med en mindre, lokal verksamhet, alltså inget som kommer att generera flertalet bilbundna besökare. Skulle det ändå vara så finns det gästpakeringar längre upp på Ektorpsvägen eller inne på torget vid Ektorps centrum. Busskuren är placerad ca två meter från bussfickan för att få plats. Alternativet hade varit att utesluta busskur och detta vill inte kommunen.

Angående den föreslagna gång- och cykelbanan är denna tänkt att göras dubbelriktad.

För de befintliga lägenheter som hamnar i plan med taket på infarten till garaget skapas en uteplats, vilket bör kunna bli ett positivt tillskott för dessa boenden. Avståndet mellan befintlig byggnad och ny byggnad har inför antagandet ändrats från i tidigare förslag 7 meter till 10 meter. Kommunen framför till exploatören om förslag till elmätare, gröna tak och passivhus.

Ett helhetsgrepp kommer att tas för resterande delar av Ektorps centrum inom ramen för ett annat detaljplanearbete.

Planenheten

Andreas Totschnig
Planchef

Jenny Nagenius
Planarkitekt

10 februari 2015

 SAMMANTRÄDESPROTOKOLL
 Kommunstyrelsens stadsutvecklingsutskott
§ 18¹⁹

Dnr KFKS 2015/72-251

Exploateringsavtal för detaljplan för Kontor Uddvägen, Sicklaön 346:1 m.fl. samt avtal med Trafikverket, Sicklaön 83:3

Beslut

Kommunstyrelsens stadsutvecklingsutskott föreslår kommunstyrelsen fatta följande beslut.

Kommunstyrelsen föreslår kommunfullmäktige godkänna att kommunen ingått exploateringsavtal med Atrium Ljungberg Uddvägen AB (org.nr 556781-3067) för fastigheten Sicklaön 346:1 m fl.

Kommunstyrelsen bemyndigar exploateringschefen att ingå av exploateringsavtalet följande avtal med Trafikverket, Sicklaön 83:3.

Ärende

Syftet med detaljplanen är att möjliggöra ny bebyggelse för kontor, handel, kultur, utbildning mm och, i enlighet med kommunens översiktsplan *Hållbar framtid i Nacka* (2012), bidra till utvecklingen av västra Sicklaön till en mer sammanhängande och tät stadsdel.

Till detaljplanen hör exploateringsavtal med Atrium Ljungberg Uddvägen AB.

Exploateringsavtalet förutsätter att kommunfullmäktige senast 2015-06-15 antar förslag till detaljplan för fastigheten Sicklaön 346:1 m fl, Kontor Uddvägen, Sicklaön.

Exploateringsavtalet innebär att Exploatören bekostar utbyggnaden av allmänna anläggningar samt att kommunens arbete i samband med detta säkerställs. Detta medför att projektet inte belastar kommunens ekonomi annat än med ökad framtida driftskostnad.



Exploateringsavtalet innebär att kommunen och exploatören är överens om erforderliga fastighetsrättsliga åtgärder i enlighet med detaljplaneförslaget samt medfinansiering av tunnelbanan till Nacka.

Kommunen tecknar avtal med Trafikverket om riskreducerande åtgärder på Sicklaön 83:3 och i samband med Exploateringsavtalets ikraftträdande övertar exploatören samtliga av Kommunens skyldigheter i avtalet med Trafikverket.

Handlingar i ärendet

Exploateringsenhetens tjänsteskrivelse den 27 januari 2015

Exploateringsavtal med Atrium Ljungberg Uddvägen AB, med bilagor (Bilaga 10 avser Avtal med Trafikverket)



Ordförandes signatur	Justerandes signatur	Utdragsbestyrkande
		

10 februari 2015

SAMMANTRÄDESPROTOKOLL
Kommunstyrelsens stadsutvecklingsutskott

Beslutsgång

Stadsutvecklingsutskottet beslutade i enlighet med exploateringsenhetens förslag.

Ordförandes signatur	Justerandes signatur	Utdragsbestyrkande
		



TJÄNSTESKRIVELSE

KFKS 2015/72-251

Projekt 9218

2015-01-27

Kommunstyrelsen

Exploateringsavtal för detaljplan för Kontor Uddvägen, Sicklaön 346:1 m.fl. samt avtal med Trafikverket, Sicklaön 83:3

Förslag till beslut

Kommunstyrelsen föreslår kommunfullmäktige godkänna att kommunen ingått exploateringsavtal med Atrium Ljungberg Uddvägen AB (org.nr 556781-3067) för fastigheten Sicklaön 346:1 m fl.

Kommunstyrelsen bemyndigar exploateringschefen att ingå av exploateringsavtalet följande avtal med Trafikverket, Sicklaön 83:3.

Sammanfattning

Syftet med detaljplanen är att möjliggöra ny bebyggelse för kontor, handel, kultur, utbildning mm och, i enlighet med kommunens översiktsplan *Hållbar framtid i Nacka* (2012), bidra till utvecklingen av västra Sicklaön till en mer sammanhängande och tät stadsdel.

Till detaljplanen hör exploateringsavtal med Atrium Ljungberg Uddvägen AB. Exploateringsavtalet förutsätter att kommunfullmäktige senast 2015-06-15 antar förslag till detaljplan för fastigheten Sicklaön 346:1 m fl, Kontor Uddvägen, Sicklaön.

Exploateringsavtalet innebär att Exploatören bekostar utbyggnaden av allmänna anläggningar samt att kommunens arbete i samband med detta säkerställs. Detta medför att projektet inte belastar kommunens ekonomi annat än med ökad framtida driftskostnad.

Exploateringsavtalet innebär att kommunen och exploatören är överens om erforderliga fastighetsrättsliga åtgärder i enlighet med detaljplaneförslaget samt medfinansiering av tunnelbanan till Nacka.

Kommunen tecknar avtal med Trafikverket om riskreducerande åtgärder på Sicklaön 83:3 och i samband med Exploateringsavtalets ikraftträdande övertar exploatören samtliga av Kommunens skyldigheter i avtalet med Trafikverket.

Ärendet

Syftet med detaljplanen är att möjliggöra ny bebyggelse för kontor, handel, kultur, utbildning mm och, i enlighet med kommunens översiktsplan *Hållbar framtid i Nacka* (2012), bidra till utvecklingen av västra Sicklaön till en mer sammanhängande och tät stadsdel.

Planen omfattar ett cirka 12 000 m² stort område mellan Sicklavägen och Uddvägen och föreslagen byggrätt bedöms kunna utnyttjas för ca 26 000 - 27 000 m² BTA.

Exploateringsavtalet förutsätter att kommunfullmäktige senast 2015-06-15 antar förslag till detaljplan för fastigheten Sicklaön 346:1 m fl, Kontor Uddvägen, Sicklaön. Förutom sedvanliga avtalsvillkor innebär avtalet med Atrium Ljungberg Uddvägen AB att:

- Exploatören bekostar utbyggnaden av allmänna anläggningar inom planområdet.
- Exploatören bekostar kommunens kostnader för genomförandet av detaljplanen, till exempel projektering, bygglledning, samordning och administration.
- Exploatören erlägger 112,50 kronor/m² BTA som medfinansiering av tunnelbanan till Nacka.
- Exploatören betalar VA-anslutningsavgift enligt vid varje tidpunkt gällande taxa.
- Exploatören ansvarar för och bekostar erforderliga riskreducerande åtgärder på Trafikverkets mark, Sicklaön 83:3. Kommunen tecknar avtal med Trafikverket och i samband med Exploateringsavtalets ikraftträdande övertar exploatören samtliga av Kommunens skyldigheter i avtalet med Trafikverket.
- Exploatören åtar sig att följa det till avtalet hörande kvalitets- och gestaltungsprogrammet samt miljöredovisningen.
- Exploatören lämnar säkerhet om 1,6 miljoner kronor för genomförandet av detta avtal senast när Exploatören undertecknar detta avtal.
- Kommunen ansöker om den fastighetsbildning som erfordras för marköverlåtelse samt eventuella övriga fastighetsbildningsfrågor. Exploatören svarar för samtliga med avtalets genomförande förenade förrättningskostnader. Marköverlåtelse sker utan ersättning.
- Servitut avseende enskilda kvartersgator på kvartersmark för att garantera att de hålls öppna för allmän trafik regleras.

Ekonomiska konsekvenser

I exploateringsavtal med Atrium Ljungberg Uddvägen AB säkerställs finansiering av utbyggnad av allmänna anläggningar, kommunens interna kostnader för genomförandet av projektet samt att medfinansiering av tunnelbanan till Nacka erläggs. Detta medför att projektet inte belastar kommunens ekonomi annat än med ökad framtida driftskostnad.



Bilagor

Exploateringsavtal med Atrium Ljungberg Uddvägen AB, med bilagor (Bilaga 10 avser Avtal med Trafikverket)

Exploateringsenheten

Christina Gerremo
Tf Exploateringschef

Caroline Cederholm
Projektledare

Mellan Nacka kommun genom kommunstyrelsen, ("**Kommunen**"), och Atrium Ljungberg Uddvägen AB (org.nr. 556781-3067), ("**Bolaget**"), har under de förutsättningar som anges under § 4 nedan träffats följande

EXPLOATERINGSAVTAL FÖR SICKLAÖN 346:1 M FL (KONTOR UDDVÄGEN)

nedan benämnt "**Exploateringsavtalet**" eller "**detta avtal**"

§ 1 MARKÄGANDE OCH DETALJPLAN

Bolaget äger fastigheten Sicklaön 346:1 i Nacka kommun och avser att uppföra två nya byggnader för centrumändamål, innehållande exempelvis kontor, handel, kultur, utbildning, café, vård mm inom det område ("**Området**") som är markerat med röd linje på bilagd detaljplanekarta, bilaga 1.

Som grund för exploateringen ligger förslag till detaljplan för fastigheten Sicklaön 341:6 m fl (Kontor Uddvägen) i Nacka kommun, upprättad i maj 2014, justerad i augusti 2014 ("**Detaljplanen**"), se bilaga 1. Parterna förbinder sig att ömsesidigt verka för att detaljplan för Området antas och vinner laga kraft. Det geografiska område som omfattas av Detaljplanen benämns nedan Området.

§ 2 AVSIKTSFÖRKLARING/MÅL

2.1 VISION NACKA STAD

Området ingår i det nya stadsutvecklingsprojektet Nacka stad, vilket definieras som Sicklaön väster om Saltsjöbadsleden och Nyckelviken. Kommunstyrelsen beslutade den 3 mars 2014 (Dnr KFKS 2013/540-201 § 49) att anta visionen för staden i Nacka: "*Nära och nyskapande*" med följande exemplifiering.

- Här är det nära till allt – mötesplatser, natur och kultur – stadens puls, lugna platser och varandra.
- Här är det enkelt att leva och arbeta – och att gå, cykla och åka kollektivt.
- Här får du möta det oväntade – en mångfald av arkitektur, uttryck och människor – med ett aktivt liv mellan husen.
- Här skapar vi en levande och hållbar stad för alla– där det kuperade landskapet, vattnet och platsens historia ger staden karaktär.
- Här utvecklar vi staden i samspel med många – tänker nytt, långsiktigt och innovativt.

Det är viktigt att denna visionsbild är väl förankrad hos Bolaget i dess fortsatta arbete.

2.2 HUVUDPRINCIPER

Följande huvudprinciper ska gälla:

- Det är Bolagets och kommunens avsikt att Bolaget inom 3 år från lagakraftvunnen Detaljplan ska ha genomfört bebyggelsen inom Området i enlighet med Detaljplanen så att första inflyttning kan ske.
- Bolaget ska delta i marknadsföring och den samordnade kommunikationen av hela utbyggnadsområdet tillsammans med övriga exploatörer och intressenter.
- Tidplanen för utbyggnad av Bolagets Område ska samordnas med utbyggnaden av resten av Nacka stad.
- Bolaget är införstått med att det kring området finns många inblandade parter och parallella projekt med en vilja att samverka, i vissa fall kan samprojektering komma att behövas.

§ 3 AVTALSHANDLINGAR

Till avtalet hör följande handlingar:

- Bilaga 1 Förslag till detaljplan med bestämmelser och beskrivningar (beskrivningarna biläggs inte avtalet).
- Bilaga 2 Ansökan och överenskommelse om fastighetsreglering
- Bilaga 3 Servitutsavtal avseende kvartersgator öppna för allmän trafik
- Bilaga 4 Omfattnings och utförandebeskrivning för allmänna anläggningar.
- Bilaga 5 Kvalitets- och gestaltningsprogram.
- Bilaga 6 Miljöredovisning
- Bilaga 7 Tidplan / Skedesplan
- Bilaga 8 Anvisningar för relationshandlingar och inmätning, bilaga 13.10 Nacka kommuns Tekniska handbok (biläggs inte avtalet).
http://www.nacka.se/underwebbar/teknisk_handbok/Sidor/default.aspx
- Bilaga 9 Köpeavtal mellan Bolaget och Trafikverket
- Bilaga 10 Avtal mellan Kommunen och Trafikverket avseende riskreducerande åtgärd längs Sicklavägen.

§ 4 IKRAFTTRÄDANDE OCH GILTIGHET

4.1 IKRAFTTRÄDANDE

Detta avtal börjar löpa från och med dagen för båda parternas undertecknande av avtalet.

Bolaget är medvetet om att kommunfullmäktige i Nacka kommun beslutar om ingående av avtalet men att kommunstyrelsen i Nacka kommun, efter kommunfullmäktiges beslut, ingår avtalet.

4.2 GILTIGHET

Detta avtal är till alla delar förfallet utan rätt till ersättning för någondera parten om inte Detaljplanen antas senast den 15 juni 2015 genom beslut som senare vinner laga kraft.

Detta avtal är till alla delar förfallet utan rätt till ersättning för någondera parten om inte nytt förslag om medfinansiering av tunnelbana till Nacka avseende kontor är beslutat senast vid tidpunkt för detaljplanens antagande genom beslut som senare vinner laga kraft alternativt att Bolaget erlägger ersättning enligt gällande ersättningsnivåer (KS 2014-05-19 § 103).

Bolaget är medveten om att beslut om att anta detaljplan fattas av kommunfullmäktige i Nacka kommun. Beslut om detaljplan ska föregås av samråd med dem som berörs av planen och andra beredningsåtgärder. Bolaget är även medveten om att sakägare har rätt att överklaga beslut att anta Detaljplanen.

§ 5 MEDFINANSIERING AV TUNNELBANA TILL NACKA

5.1 BAKGRUND

Mellan Staten, Stockholms läns landsting, Stockholms stad, Nacka kommun, Solna stad och Järfälla kommun har avtal träffats angående finansiering och medfinansiering av utbyggnad av tunnelbanan samt ökad bostadsbebyggelse i Stockholms län. Avtalet godkändes av kommunfullmäktige i Nacka den 3 februari 2014 (§ 28) ("Tunnelbaneavtalet").

Utbyggnad av tunnelbana till Nacka Centrum möjliggör en kraftigt utökad bebyggelse på västra Sicklaön, vilket definieras som Sicklaön väster om Saltsjöbadsleden och Nyckelviken.

Exploatörer på västra Sicklaön kommer att ta del av de fördelar som utbyggnaden av tunnelbanan medför såsom förbättrade kommunikationer, möjlighet att förtäta och bygga stad, ökade resurser från Kommunen för mer effektiv detaljplaneläggning, ökade fastighetsvärden på västra Sicklaön och därtill ökade försäljningspriser av fastigheter. Samtliga exploatörer inom västra Sicklaön ska därför medfinansiera utbyggnaden av tunnelbanan.

5.2 ERSÄTTNING

Bolaget skall erlägga följande ersättning till Kommunen: 112, 50 kr/BTA under förutsättning att nytt förslag om medfinansiering av tunnelbana till Nacka avseende kontor är beslutat senast vid tidpunkt för detaljplanens antagande genom beslut som senare vinner laga kraft.

BTA beräknas enligt svensk standard SS 021054:2009. Garage räknas inte in i de ytor som genererar ersättning.

5.3 INDEXUPPRÄKNING

Beloppen är angivna i 2015 års prisnivå januari. Vid erläggande av beloppet ska ovan angivna belopp justeras i förhållande till förändring i konsumentprisindex (KPI) från januari 2015.

5.4 ERSÄTTNINGENS ERLÄGGANDE

Belopp beräknat enligt ovan ska erläggas till Kommunen 30 dagar efter det att Detaljplanen vinner laga kraft. Om Detaljplanen vinner laga kraft innan år 2016 ska Bolaget erlægga medfinansiering senast den 31 december 2015.

Om tunnelbaneutbyggnaden av någon anledning inte skulle genomföras kommer Kommunen, dock under förutsättning att Kommunen erhåller återbetalning av erlagd medfinansiering enligt tunnelbaneavtalet, att fatta beslut om återbetalning till de exploatörer som har medfinansierat utbyggnaden av tunnelbanan.

§ 6 MARKÖVERFÖRING OCH ANSVAR

6.1 MARKÖVERFÖRING

Mark ska överföras från Bolagets fastighet till en kommunalt ägd fastighet enligt bilaga 2.

Mark ska överföras från kommunalt ägd fastighet till Bolagets fastighet enligt bilaga 2.

Avtal om marköverföring mellan Bolaget och Trafikverket har tecknats, se bilaga 9.

6.2 ANSVAR

Markområdena som ska regleras mellan Bolaget och Kommunen ska inte innehålla högre halter av föroreningar än vad som är godtagbart med hänsyn till planerad användning. Om föroreningar hittas i samband med anläggande och produktion på plats ska parterna enas om åtgärdsprogram och överlåtande part av marken för stå för eventuella kostnader.

§ 7 SERVITUT

Bolaget upplåter servitut till Kommunen avseende enskilda kvartersgator på kvartersmark för att garantera att de hålls öppna för allmän trafik, enligt bilaga 3.

Om Bolaget tecknar hyreskontrakt med part som kräver vissa restriktioner avseende allmän trafik på kvartersgatorna så ska Kommunen och Bolaget överenskomma om nytt servitutsavtal. Servitut för allmän gång- och cykeltrafik samt trafik och transporter till och från fastigheten får inte hindras. Viktigt att detaljplanens och gestaltningsprogrammets intentioner avseende öppenhet, transparens och publik tillgänglighet uppfylls även om kvartersgatorna inte är öppna för allmän fordonstrafik.

Servitutsavtalet kan även utgöra överenskommelse för bildande av officialservitut. Detta sker efter Bolagets tecknande av hyreskontrakt eller senast 2 år efter detaljplanen vunnit laga kraft.

Om servitut krävs för anläggning skall Bolaget upplåta sådant. Om upplåtelse av servitut inte skett före fastighetsöverlåtelse till annan part skall Bolaget stå för samtliga kostnader som uppkommer för Kommunen på grund av sådan underlåtelse.

§ 8 LEDNINGSRÄTT

Bolaget är införstådd med att Kommunen kommer att ansöka om ledningsrätt för att anlägga, underhålla, förnya och för all framtid bibehålla allmänna vatten- och avloppsledningar med tillbehör inom områden på fastigheten Sicklaön 346:1, som markerats med U på Detaljplanen. Bolaget kommer att tillstyrka sådana ansökningar gjorda av Kommunen för fastigheter omfattade av detta avtal.

8.1 BELÄGENHET

Kommunen anger i ansökan preliminärt område för ledningsrätten. Området ska bestämmas i sitt definitiva läge vid kommande lantmäteriförrättning.

8.2 TILLGÄNGLIGHET

Kommunen äger tillträde till den belastade fastigheten för tillsyn, underhålls- och reparationsarbeten samt nedläggande och ombyggnad av ledningar och tillbehör.

8.3 LEDNINGSARBETEN

Kommunen ska vid utövandet av ledningsrätten i största möjliga mån tillse att skada på berörd egendom undviks samt att berörd fastighet inte belastas mer än nödvändigt. Sedan ledningsarbetena avslutats ska Kommunen i görligaste mån återställa mark och berörda anläggningar i förut befintligt skick.

Kommunen ska vid normalt underhåll, inom skälig tid informera ägaren till den belastade fastigheten om tilltänkta åtgärder.

Kommunen får vid akuta behov utföra erforderliga åtgärder utan att på förhand informera fastighetsägaren. Denne ska snarast möjligt informera om vilka åtgärder som vidtagits samt om eventuellt behov av följdåtgärder.

8.4 FÖRESKRIFTER

Bolaget får inte inom det upplåtna området, utan Kommunens skriftliga medgivande borra, spränga, schakta eller på annat sätt förändra befintlig marknivå, uppföra byggnad eller anläggning, plantera träd och växtlighet, anordna upplag, eller annars utföra arbeten som kan medföra skada på ledningarna eller i övrigt väsentligt försvåra utövandet av ledningsrätten.

Upplåtet område får i övrigt inte användas så att skador eller olägenhet onödigtvis uppstår på ledningarna eller att Kommunen hindras vid nedläggande, tillsyn, underhålls-, reparations- eller ombyggnadsarbeten.

8.5 ERSÄTTNING

Någon Ersättning för upplåtelsen utgår inte.

Ovanstående regleringar i § 8 gäller ledningar som är befintliga och som kommer att anläggas till dess att ledningsrätt är upplåten.

§ 9 FASTIGHETSILDNING

Kommunen ansöker om den fastighetsbildning som erfordras för marköverföring enligt § 6, servitutsupplåtelse enligt § 7 samt ledningsrätt enligt § 8. Bolaget svarar för samtliga med avtalets genomförande förenade förrättningskostnader.

Bolaget bekostar all nödvändig inlösen av mark, servitut, ledningsrätt eller annan rättighet i samband med detaljplanens och exploateringsavtalets genomförande.

§ 10 ALLMÄNNA ANLÄGGNINGAR

10.1 PROJEKTERING OCH UTFÖRANDE

Kommunen projekterar och utför de anläggningar och åtgärder som beskrivs i tillhörande omfattnings- och utförandebeskrivning för allmänna anläggningar, bilaga 4. Ersättning från Bolaget för allmänna anläggningar regleras i § 21.

Tidpunkt för upphandling och utförande av ovanstående arbeten ska ske i samråd med Bolaget.

För projektering och utförande av samtliga i Exploateringsavtalets ingående delar gäller krav och föreskrifter och övriga branschspecifika föreskrifter tillsammans med den standard som tillämpas inom Kommunen.

§ 11 ANLÄGGNINGAR OCH BEBYGGELSE PÅ KVARTERSMARK

11.1 PROJEKTERING OCH UTFÖRANDE

Anläggningar på kvartersmarken ska följa gestaltungsprogrammet, se bilaga 5.

På fastigheten Sicklaön 82:3 ligger kommunens tryckstegringsstation. Angöring till denna får inte försämrats.

Kvartersgatan mellan husen – utformas som ett så kallat gångfartsområde, som bland annat med avvikande markbeläggning och gatumbeläggning ska signalera att ett lugnare tempo ska råda. Utformningen ska inte uppmuntra till genomfartstrafik, men gatan ska hållas öppen för allmäntrafik, se vidare § 7.

11.2 MILJÖ OCH ANSVAR

Samtliga anläggningar och byggnader som Bolaget utför ska följa miljöredovisningen, se bilaga 6. Dagvattenutredning (COWI, 2013-10-24) ska följas gällande dagvattenhantering vid bebyggelse på kvartermarken.

I miljöredovisningen angivna åtgärder och därmed förknippade kontrollprogram ska följas. Bolaget är skyldig att redovisa hur krav enligt miljöredovisningen har uppfyllts. En checklista upprättas mellan Bolaget och kommunens miljöenhet för att underlätta uppföljning av angivna åtgärder och handläggning av miljöfrågor under genomförandefasen.

11.3 KONST

Bolaget arbetar aktivt med ett "place-making-program" med kulturella och/eller konstnärliga inslag för Nobelberget och stråket mellan Sickla, Hammarby Sjöstad och Naimas närområde. Detta ska ske i samråd med kommunen.

11.4 PARKERING

Parkeringsbehovet tillgodoses inom fastigheten Sicklaön 346:1 och huvudsakligen med p-platser förlagda till ett parkeringsgarage i den norra byggnaden, ett parkeringstal på 12 bpl per 1000 m² BTA har bedömts lämplig. En parkeringsutredning har tagits fram (Atrium Ljungberg och Nacka kommun, maj 2014) i syfte att beskriva och motivera de förutsättningar och åtgärder som möjliggör att antalet parkeringsplatser och därmed bilresandet hålls nere. Parkeringsgaraget ska även tillgodose parkeringsbehov om ca 140 p-platser för intilliggande fastighet Sicklaön 83:32, som också ägs av Atrium Ljungberg AB, vilket regleras genom avtal fastigheterna emellan. Tillsammans ger detta ett totalt behov på ca 460 p-platser.

Gällande cykelparkeringar ska det finnas minst 20 platser per 1000 m² BTA kontor. De förläggs huvudsakligen till parkeringsgaraget, men kan även anordnas utomhus i anslutning till byggnaden.

§ 12 ÅTGÄRDER PÅ TRAFIKVERKETS MARK

Planområdet ligger inom 150 meter från Sicklavägen som är en sekundär transportled för farligt gods. Riskreducerande åtgärder i form av en mur/vall/konstruktion till skydd mot avåkning och brandfarlig vätska ska uppföras längs Sicklavägen. Utmed gång- och cykelvägen på västra sidan uppförs en upphöjd planteringszon växtbädd med trädrad.

Bolaget utför och bekostar de riskreducerande åtgärder som krävs. Kommunen har tecknat avtal med Trafikverket. I samband med Exploateringsavtalets ikraftträdande övertar Bolaget samtliga av Kommunens skyldigheter i avtalet med Trafikverket.

Ett genomförandeavtal ska tecknas mellan Kommunen och Trafikverket innan de riskreducerande åtgärderna uppförs. Avtal ska därefter tecknas mellan Bolaget och Kommunen där Bolaget övertar Kommunens skyldigheter gentemot Trafikverket. Ansvar för skötsel och drift av mur/vall/konstruktion regleras detta i kommande avtal mellan Bolaget och Kommunen.

§ 13 MARKFÖRORENINGAR

Markföroreningar är kända, framförallt i planområdets södra delar. Sanering ska ske innan ny bebyggelse kan uppföras, för ansvar och kostnad se § 6.

§ 14 UPPLAGSPLATS OCH VEGETATION

Bolaget äger inte rätt att utan tillstånd nyttja Kommunens mark för upplag eller annat ändamål som står i samband med områdets bebyggande. Sådan mark får inte heller utan tillstånd nyttjas som parkeringsplats av anställd hos Bolaget eller av denne anlitad entreprenör.

Planområdet består till stor del av redan ianspråktagen mark. Ett fåtal mindre träd kommer att försvinna, men planeras att ersättas med ny vegetation i lämpliga lägen intill den nya bebyggelsen.

§ 15 UTBYGGNADSORDNING, TIDPLAN, ETAPPINDELNING

Bebyggelse och anläggningar på kvartersmark byggs ut i den ordning som är uppställd i bilaga 7.

Utförande av allmänna anläggningar sker när bebyggelsen inom Området närmar sig färdigställande. Tidpunkt för upphandling och utförande av ovanstående arbeten ska ske i samråd med Bolaget.

Utbyggnaden av de föreslagna kontorshusen måste samordnas väl med utbyggnaden av tvärbanans förlängning till Sickla station. Det avser bl a faktorer som tidplan för utbyggnad, etableringsytor, utformning och gestaltning, omläggning av ledningar, tekniska lösningar mm

Omläggning av vattenledning i norra lokalgatan pågår och måste vara genomförd innan byggnation påbörjas inom fastigheten. Omläggningen beräknas vara klar senast sommaren 2015.

§ 16 BYGGTRAFIK

Byggtrafik till och från kvartersmarken ska regleras och samordnas med kommunens utbyggnad av allmänna anläggningar samt omkringliggande projekt.

§ 17 SAMORDNING

Kommunens och Bolagets arbeten ska samordnas. Kommunen har samordningsansvaret, Bolaget ska aktivt delta i arbetet med samordning. Bolaget ska presentera en projektgrupp för Kommunens projektledare och projektgrupp så att samordning kan ske. Samordningen

ska ske i tid så att entreprenadarbeten på allmänna platsmark respektive kvartersmark inte krockar. En gemensam tidplan för dessa arbeten ska tas fram senast när detaljplanen vunnit laga kraft.

Samordning ska även ske vad gäller projektering och upphandlingsunderlag så att anläggningar på kvartersmark och allmän platsmark är synkroniserade vad avser läge och höjd.

Bolaget ska delta i samordningsmöten med kommunen och berörda byggherrar i närområdet.

§ 18 ETABLERING

Etablering för Bolagets entreprenör/-er ska ske inom kvartersmark.

§ 19 KOMMUNIKATION

Parterna är överens om att samverka kring den information till allmänheten, näringsidkare m.fl. som kommer att behövas i samband med planering och genomförande av Entreprenadarbetena. Parterna ska gemensamt ta fram en kommunikationsplan. Bolagets ansvarar för ärendehantering föranledd av synpunkter från allmänheten, näringsidkare m.fl.

Samarbetet förutsätter en öppen och pågående dialog i mediekontakter och mediebearbetning. Bolaget har det övergripande ansvaret för kommunikationen. Alla planerade kommunikationsinsatser med anledning av Entreprenadarbetena ska ske i samråd med Kommunen.

Bolaget bekostar och ansvarar för att informera om projektet och byggnadsarbetena via skyltar på plats och ska därvid ange Kommunens medverkan i projektet. Text på byggskylten angående Kommunens medverkan i projektet ska utformas efter anvisningar från Kommunen.

Att skapa en tätare och blandad stad på västra Sicklaön är en av stadsbyggnadsstrategierna i Kommunens översiktsplan. Visionen för Nacka bygger stad är nära och nyskapande. Alla stadsbyggnads/infrastrukturprojekt som ligger på västra Sicklaön ska förutom skyltar med bygginformation även ha skyltar med visionen för Nacka bygger stad enligt ett särskilt framtaget koncept.

§ 20 SVARTARBETE

Kommunens förbud mot svart arbetskraft enligt ID06 bör följas. Kommunen önskar att Bolaget ska följa ID06 Allmänna bestämmelser vid upphandling av entreprenör. Detta bör även föras vidare till underentreprenörer genom bestämmelser i AF-delen.

§ 21 ERSÄTTNING

21.1 ERSÄTTNING FÖR UTBYGGNAD AV ALLMÄNNA ANLÄGGNINGAR

Bolaget ska ersätta Kommunen ekonomiskt för Kommunens åtaganden enligt detta avtal. Bolaget ersätter Kommunen för den verkliga kostnaden mot verifierat underlag.

Bolaget ska ersätta Kommunen för upphandling, projektering, byggledning, samordning, utbyggnad och besiktning i samband med utbyggnaden av de allmänna anläggningarna, som anges i omfattnings- och utförandebeskrivningen, se bilaga 4. Bolaget bekostar detta enligt följande:

- Norra lokalgatan inkl. gångbana, parkering och trädplantering enligt budgetpris om 1 300 000 kr.
- VA-ledning i norra lokalgatan enligt fast pris om 300 000 kr.

Avstämning mot angivet budgetpris ska ske kontinuerligt.

För Kommunens interna administrativa arbete, till exempel projektledning, samordning och granskning ersätter Bolaget Kommunen enligt för varje tidpunkt gällande timpriser.

Området angränsar mot fastigheten Sicklaön 82:1 ("grannfastigheten"), där planarbete pågår. Om lokalgatan mellan Sicklaön 346:1 och Sicklaön 82:1 kommer att nyttjas av ägarna till grannfastigheten med anledning av kommande byggnation på densamma ska kommunen förhandla om gatukostnadsersättning. Den gatukostnadsersättning som erhålls ska med motsvarande belopp återbetalas till Bolaget. Det gäller dock enbart om detaljplanen för Sicklaön 82:1 antas inom 5 år från detta avtals ikraftträdande. Återbetalning sker efter detaljplanen för Sicklaön 82:1 vunnit laga kraft.

21.2 ERSÄTTNINGENS ERLÄGGANDE

För Kommunens interna administrativa arbete debiteras Bolaget kvartalsvis enligt löpande räkning mot redovisade timlistor och enligt vid varje tidpunkt gällande taxa. Timpriserna är exklusive moms.

Ersättning för utbyggnad av allmänna anläggningar enligt § 21.1 betalas efter fakturering från Kommunen. Fakturering sker efter godkänd slutbesiktning.

21.3 ERSÄTTNINGEN FÖR SKADA PÅ ALLMÄNNA ANLÄGGNINGAR

Om Bolagets entreprenör kör sönder eller på annat sätt förstör allmänna anläggningar som är befintliga eller under pågående byggnation återställer Kommunen dessa. Kostnaden för återställandet debiteras Bolaget.

21.4 UTREDNINGAR OCH ÅTGÄRDER UNDER PÅGÅENDE BYGGNATION

Om det vid pågående byggnation av allmänna anläggningar krävs utredningar, till exempel av arkeologisk och miljörelaterad art, samt åtgärder till följd av dessa, ska Kommunen handla upp utredningar och eventuella åtgärder i samråd med Bolaget. Kommunen debiterar Bolaget kostnaderna.

§ 22 VA-ANLÄGGNINGSAVGIFT

Bolaget ska till Kommunen erlägga va-anläggningsavgift för vatten och avlopp enligt vid varje tidpunkt gällande VA-taxa.

§ 23 GATUKOSTNADER

Har Bolaget fullgjort sina förpliktelser enligt detta avtal, avstår Kommunen från ytterligare ersättning för gatukostnad och bidrag till gemensamma anläggningar för Detaljplanen. Detta gäller inte ersättning för förbättring och nyanläggning av gata och annan allmän plats med tillhörande anordningar, som kan komma att krävas i framtiden.

§ 24 DRÖJSMÅLSRÄNTA

Erlägger inte Bolaget ersättningar och viten enligt detta och tillhörande avtal i rätt tid utgår dröjsmålsränta motsvarande en räntesats som med åtta (8) procentenheter överstiger Sveriges Riksbanks vid varje tidpunkt gällande referensränta.

§ 25 SÄKERHET

För fullgörandet av Bolagets skyldigheter enligt detta avtal ska Bolaget ställa säkerhet i form som Kommunen godkänner. Säkerheten ska uppgå till ENMILJONSEXHUNDRATUSEN (1 600 000:-) kronor. Säkerheten kan nedskrivas i förhållande till erlagda ersättningar och utfört arbete, tio procent av säkerheten ska dock vara kvar till godkänd slutbesiktning av allmänna anläggningar enligt § 10 och fem procent ska vara kvar till godkänd garantibesiktning. Huruvida nedsättning är möjlig i det skede som önskemål inkommer från Bolaget, värderas av Kommunen och beslutas av exploateringschefen. Säkerheten ska överlämnas till Kommunen senast när Bolaget undertecknar detta avtal.

§ 26 KARTUNDERLAG ENSKILDA ANLÄGGNINGAR OCH BYGGNADER

Bolaget förbinder sig att senast två månader efter färdigställande av enskilda anläggningar och byggnader inom kvartersmark skicka in detaljmätning och lägeskontroller omfattande samtliga förekommande detaljer. Exempel på vad som ska redovisas är byggnader (utvändigt), gång- och cykelbanor, trappor, vägkanter, parkeringsplatser, väggräcken, markhöjder, väghöjder, lekplatser, planteringar, träd, parkbänkar, slänter, staket, murar, lyktstolpar, va, el- eller andra kabelledningar.

Syftet med att leverera dessa inmätningar är att Kommunens primärkarta ska kunna uppdateras.

Anvisningar för hur inmätningarna ska redovisas framgår av bilaga 8.

I det fall detta ej sker har Kommunen rätt att utföra inmätningen på Bolagets bekostnad.

§ 27 STOMPUNKTER

I de fall som stompunkter förstörs eller måste tas bort i samband med exploateringen är Bolaget skyldig att omgående informera Kommunen. Kommunens samtliga kostnader för nya punkter ska ersättas av Bolaget.

§ 28 TVIST

Tvist angående tolkning och tillämpning av detta avtal ska avgöras av allmän domstol enligt svensk rätt och på Kommunens hemort.

§ 29 KONTAKTORGAN

Bolaget ska kontinuerligt samråda med Kommunen under tiden från lagakraftvunnen detaljplan fram till färdigställd exploatering.

Kommunens kontaktorgan vad gäller detta avtal är Mark- och exploateringsenheten.

För myndighetsfrågor hänvisas till respektive myndighet.

För tolkning av gestaltungsprogrammet hänvisas till Kommunens planenhet och bygglovenhet.

Eventuella ändringar eller tillägg till detta avtal beslutas av kommunstyrelsen. Ändringar eller tillägg av mindre karaktär beslutas av Mark- och exploateringschefen enligt delegationsordning.

§ 30 ÖVERLÅTELSE FASTIGHET

För fastighet eller del av fastighet som överläts är Bolaget fortfarande bunden av åtagandena i detta avtal.

Bolaget förbinder sig att överföra samtliga befintliga avtalsservitut samt de avtalsservitut som ingår i samband med detta avtal på ny ägare av överlåten mark.

§ 31 ÖVERLÅTELSE AV AVTALET

Detta avtal får inte utan Kommunens, genom kommunstyrelsen, skriftliga medgivande överlåtas på annan.

Detta avtal är upprättat i två likalydande exemplar varav parterna tagit var sitt.

Nacka den
För Nacka kommun

..... den
För Atrium Ljungberg Uddvägen AB

.....

.....

Ingalill Berglund

.....

.....

Dag Klackenber

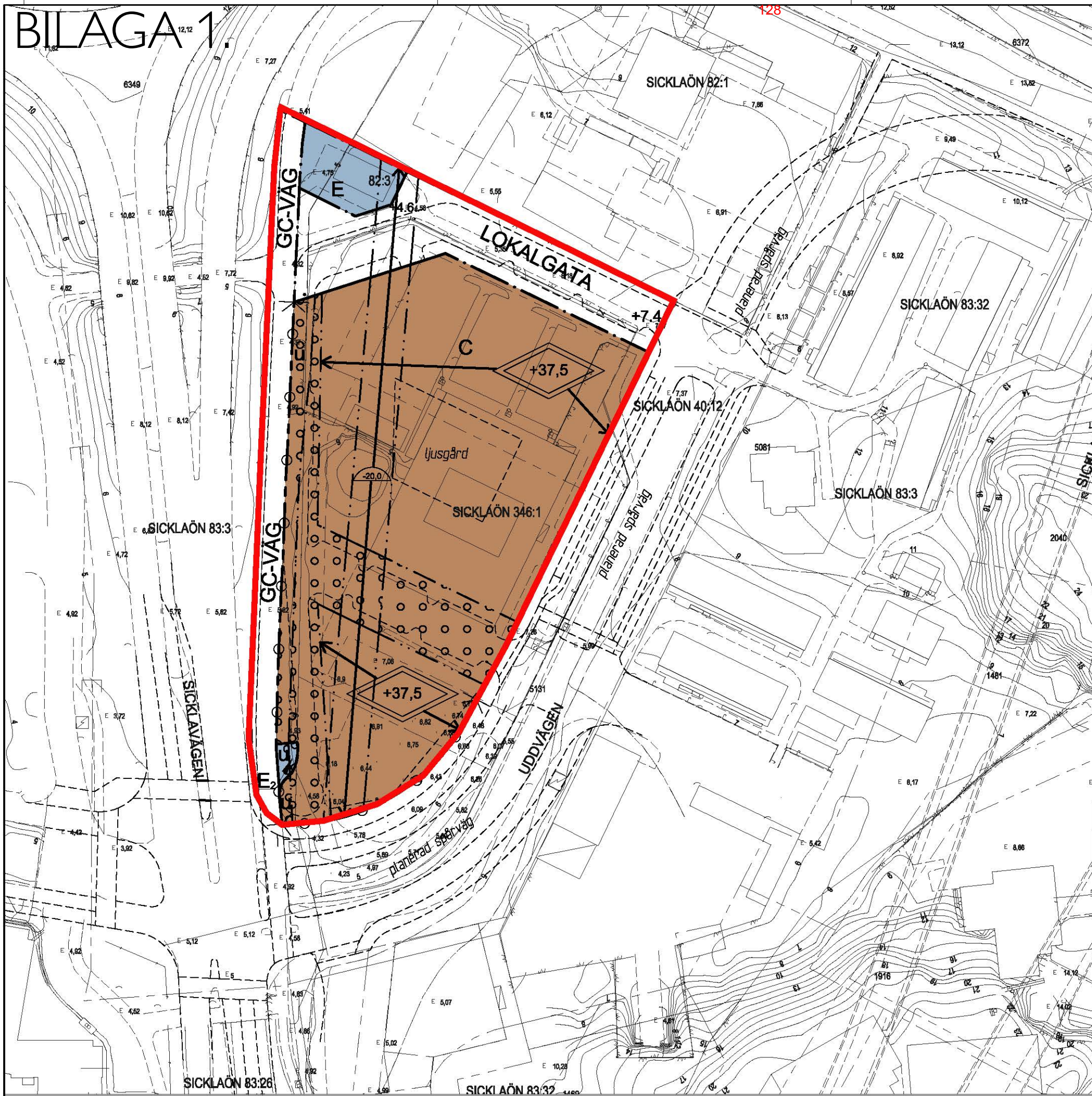

PLANBESTÄMMELSER

Följande gäller inom områden med nedanstående beteckningar. Endast angiven användning och utformning är tillåten. Bestämmelser utan beteckning gäller inom hela planområdet.

GRÄNSER

- Planområdesgräns
- Användningsgräns
- Egenskapsgräns

ANVÄNDNING AV MARK OCH VATTEN

Allmänna platser

- LOKALGATA Lokaltrafik
- GC-VAG Gång- och cykelväg

Kvarteretsmark

- C Område för centrumändamål, exempelvis kontor, handel, kultur, utbildning, café, vård mm. Utbildning avser gymnasial eller eftergymnasial utbildning. Vård avser dagligvård.
- E Tekniska anläggningar, tryckstegringsstation
- E₂ Tekniska anläggningar, trafiksignalanläggning

UTFORMNING AV ALLMÄNNA PLATSER

+0.0 Föreskriven höjd över nollplanet

BEGRÄNSNINGAR AV MARKENS BEBYGGANDE

- Marken får endast byggas under med körbart bjälklag
- Marken skall vara tillgänglig för allmänna underjordiska ledningar

MARKENS ANORDNANDE (utformning av kvarteretsmark)

Utfart, stängsel

- Körbar utfart får inte anordnas

PLACERING, UTFORMNING, UTFÖRANDE

Utformning

Utformning av bebyggelse, markens anordnande mm. ska i huvudsak följa Kvalitets- och gestaltungsprogram Sicklaön 346:1. Understruken text på sid. 6, 12 och 14 ska följas.

+7.4

Högsta totalhöjd i meter över nollplanet. Utöver högsta totalhöjd får mindre byggnadsdelar, som t.ex. skorsten, ventilationshuv och dyl. uppföras.

Byggnadsteknik

-30.0 Lägsta schaktningsnivå i meter över nollplanet

Byggnaderna ska grundläggas på ett sådant sätt att de inte skadas och att våning under markyta inte kan vattenfyllas vid eventuellt ledningsbrott.

STÖRNINGSKYDD

Byggnader ska utformas så att ljudnivån i kontorslokaler inte överstiger 40dBA ekvivalent och 50dBA maximalt. Lokaler för vård, utbildning och hotell får endast inrättas där ljudnivån inte överstiger 30 dBA ekvivalent och 45 dBA maximalt (natttid).

Byggnaderna ska utformas så att stornjud inte överstiger 30dBA (L_{pmax}SLOW) i utrymnen för sömn och vila (hotellrum mm) och 40dBA (L_{pmax}SLOW) för kontor. Byggnaderna ska utformas så att vibrationer inte överstiger 0,4 mm/s komfortvägd vibrationshastighet på grund av trafik inklusive spårvagn och buss.

RISKSKYDD

Obebyggd mark inom ett avstånd på 25 meter från Sicklavägen får inte utformas på ett sätt att den uppmuntrar till stadigvarande vistelse.

Vård- och utbildningslokaler får inte inrymmas i lokaler som vetter mot och ligger närmre Sicklavägen än 25 meter.

Fasader som vetter mot och är placerade inom 25 meter från Sicklavägen ska utföras i lägst brandteknisk klass E30. Fönster och glaspartier i dessa fasader ska utföras i lägst brandteknisk klass EW30. Risken för brandspridning in i byggnaden ska begränsas under den tid det tar för personer att utrymma utsatta byggnadsdelar eller nå säker plats (30 min).

Utrymning från byggnaderna ska vara möjlig bort från Sicklavägen.

Byggnadernas friskluftintag ska riktas bort från Sicklavägen.

ADMINISTRATIVA BESTÄMMELSER

Genomförandetid

Genomförandetiden är 5 år från den dag planen vinner laga kraft

ILLUSTRATION

- Planerad tvärsparväg Illustrationstext
- Illustrationslinje

0 10 20 30 40 50m

Skala 1:1000 (A3)

**Detaljplan för Sicklaön 346:1 m.fl.
Kontor Uddvägen
i Nacka Kommun**
Planenheten i maj 2014, reviderad i augusti 2014

ANTAGANDEHANDLING

Andreas Totschnig
Planchef

Christian Rydberg
Planarkitekt

Till planen hör:
Planbeskrivning
Fastighetsförteckning
Kvalitets- och
gestaltungsprogram

KFKS 2012/148-214
Projektnr. 9218

Överenskommelse fastighetsreglering

Diarienummer: 2015/72-251
Projektnummer: 9218 Kontor Uddvägen

Ärende	Fastighetsreglering berörande fastigheterna Sickalön 346:1 och Sicklaön 40:12	
	Kommun: Nacka	Län: Stockholm

Ansökan	Denna överenskommelse utgör ansökan om fastighetsbildning.
Överenskommelse	Under förutsättning att Nacka kommunfullmäktige senast 2015-06-15 beslutar att godkänna exploateringsavtal för Kontor Uddvägen, Sicklaön 346:1 m fl och detaljplan för Kontor Uddvägen, Sicklaön 346:1 m fl, antagen av Nacka kommunfullmäktige vinner laga kraft är undertecknade överens om följande:
Fastighetsreglering	Marköverföring: Till fastigheten Sicklaön 40:12 överförs den del som enligt detaljplaneförslaget ska utgöra allmän platsmark (figur 1) från fastigheten Sicklaön 346:1, se bilaga 2A. Till fastigheten Sicklaön 346:1 överförs de delar som enligt detaljplaneförslaget ska utgöra kvartersmark (figur 2 och 3) från Sicklaön 40:12, se bilaga 2A.
Ersättning	Ingen ersättning skall betalas.
Tillträde	Mottagande fastighet har rätt att tillträda markområdena (figur 1-3) enligt bilagd kartskiss i och med undertecknandet av överenskommelsen.
Förrättningskostnader	Förrättningskostnaden för denna fastighetsreglering skall betalas av Atrium Ljungberg Uddvägen AB (org.nr 556781-3067).

Underskrifter

Datum

För Fastighet Sicklaön 40:12

Datum

För Fastighet Sicklaön 346:1

Ulf Crichton

Exploateringschef

Ingalill Berglund

Atrium Ljungberg Uddvägen AB

Dag Klackenber

Atrium Ljungberg Uddvägen AB

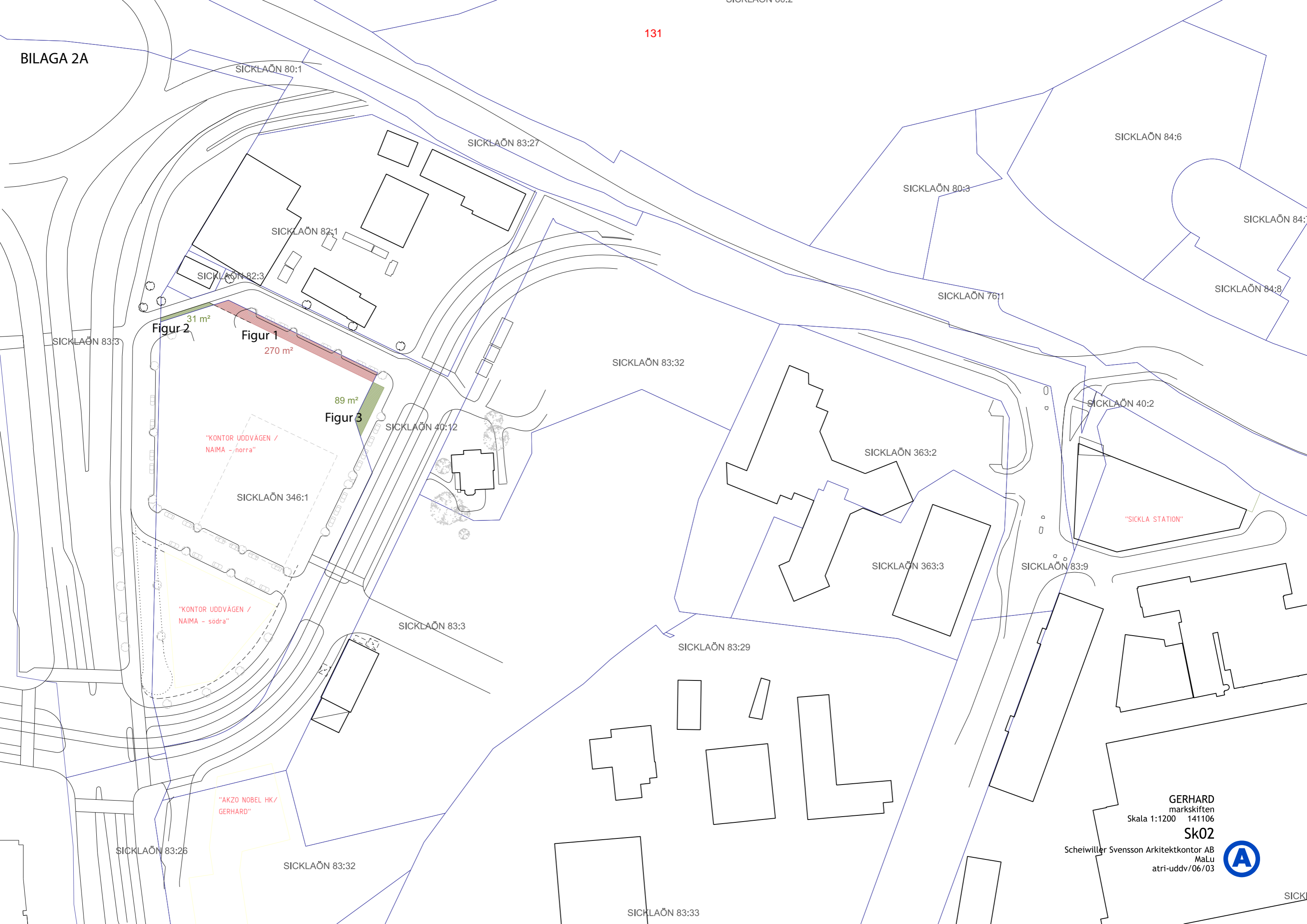

Servitutsavtal

§ 1 Parter

Mellan Nacka kommun, genom exploateringschefen enligt kommunstyrelsens delegationsordning punkt 19, ägare till fastigheten Sicklaön 40:12, nedan kallad kommunen och Atrium Ljungberg Uddvägen AB (org.nr 556781-3067), nedan kallad markägaren, ägare till fastigheten Sicklaön 346:1, har träffats följande servitutsavtal.

§ 2 Servitutsupplåtelse

Markägaren upplåter utan kostnad i fastigheten Sicklaön 346:1 (tjänande) till förmån för kommunens fastighet Sicklaön 40:12 (härskande) servitut, innebärande rätt för allmän trafik att nyttja enskilda kvartersgator på kvartersmark på den tjänande fastigheten. De kvartersgator som omfattas av servitutsavtalet har markerats med rött på bilaga 3A.

§ 3 Inskrivning

Markägaren medger kommunen rätt att söka inskrivning av detta servitut, markägaren står för kostnaderna förknippade med detta.

Detta avtal är upprättat i två likalydande exemplar varav parterna tagit var sitt.

Nacka den

Nacka den

För Nacka kommun

För Atrium Ljungberg Uddvägen AB

.....

.....

Ulf Crichton

Ingalill Berglund

Exploateringschef

.....

Dag Klackenberg

Kommunens namnteckning bevittnas:

Markägarens namnteckning bevittnas:

.....

.....

.....

.....

BILAGA 3A.

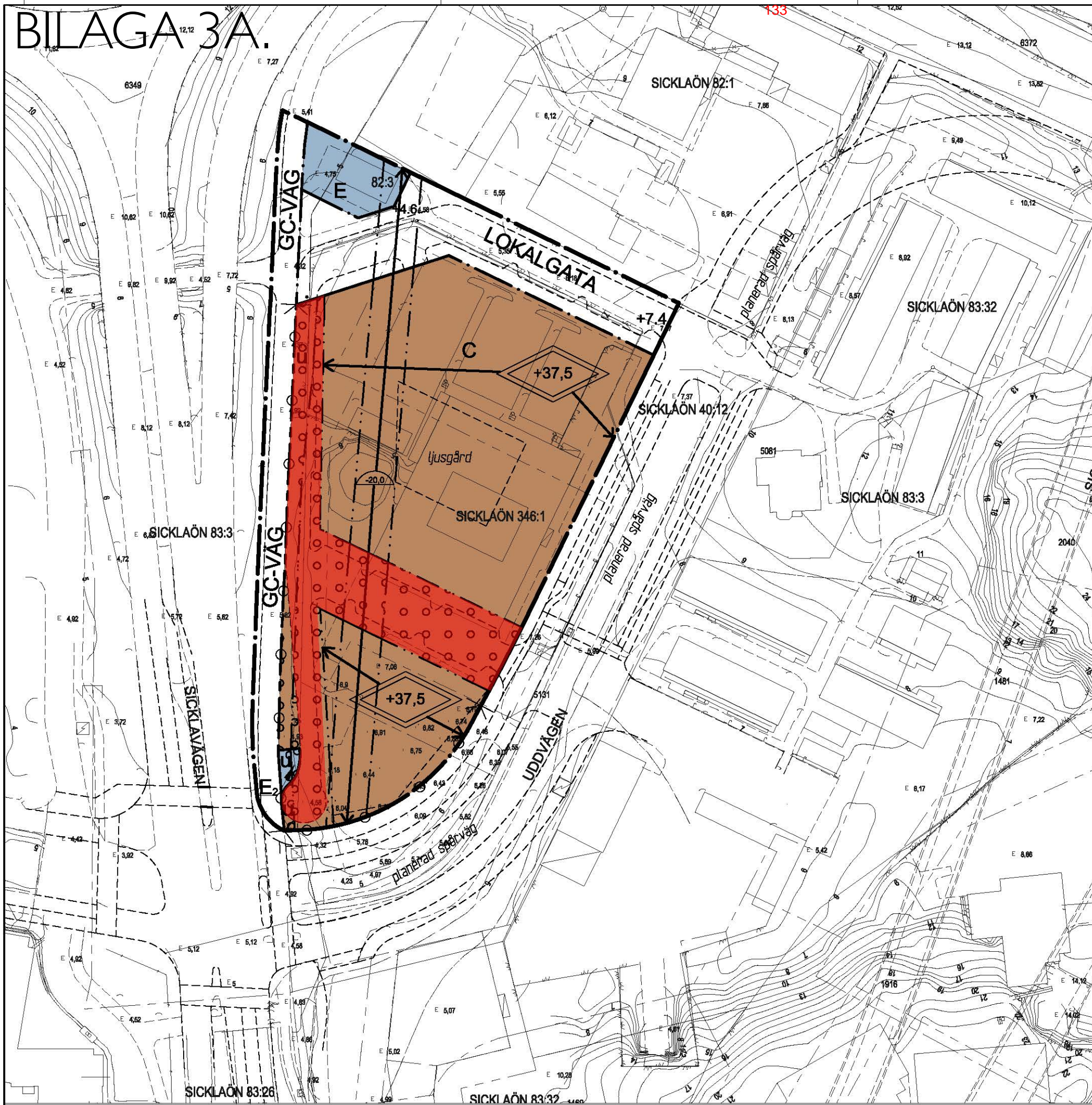

PLANBESTÄMMELSER

Följande gäller inom områden med nedanstående beteckningar. Endast angiven användning och utformning är tillåten. Bestämmelser utan beteckning gäller inom hela planområdet.

GRÄNSER

- Planområdesgräns
- Användningsgräns
- Egenskapsgräns

ANVÄNDNING AV MARK OCH VATTEN

Allmänna platser

- LOKALGATA Lokaltrafik
- GC-VÄG Gång- och cykelväg

Kvarteretsmark

- C Område för centrumändamål, exempelvis kontor, handel, kultur, utbildning, café, vård mm. Utbildning avser gymnasial eller eftergymnasial utbildning. Vård avser dagligvård.
- E Tekniska anläggningar, tryckstegringsstation
- E₂ Tekniska anläggningar, trafiksignalanläggning

UTFORMNING AV ALLMÄNNA PLATSER

+0.0 Föreskriven höjd över nollplanet

BEGRENSNINGAR AV MARKENS BEBYGGANDE

- Marken får endast byggas under med körbart bjälklag
- Marken skall vara tillgänglig för allmänna underjordiska ledningar

MARKENS ANORDNANDE (utformning av kvarteretsmark)

Utfart, stängsel

- Körbar utfart får inte anordnas

PLACERING, UTFORMNING, UTFÖRANDE

Utformning

Utformning av bebyggelse, markens anordnande mm. ska i huvudsak följa Kvalitets- och gestaltungsprogram Sicklaön 346:1. Understruken text på sid. 6, 12 och 14 ska följas.

- Högsta totalhöjd i meter över nollplanet. Utöver högsta totalhöjd får mindre byggnadsdelar, som t.ex. skorsten, ventilationshuv och dyl. uppföras.

Byggnadsteknik

- Lägsta schaktningnivå i meter över nollplanet

Byggnaderna ska grundläggas på ett sådant sätt att de inte skadas och att våning under markyta inte kan vattenfyllas vid eventuellt ledningsbrott.

STÖRNINGSKYDD

Byggnader ska utformas så att ljudnivån i kontorslokaler inte överstiger 40dBA ekvivalent och 50dBA maximalt. Lokaler för vård, utbildning och hotell får endast inrättas där ljudnivån inte överstiger 30 dBA ekvivalent och 45 dBA maximalt (natttid).

Byggnaderna ska utformas så att stornjud inte överstiger 30dBA (L_{pmax}SLOW) i utrymnen för sömn och vila (hotellrum mm) och 40dBA (L_{pmax}SLOW) för kontor. Byggnaderna ska utformas så att vibrationer inte överstiger 0,4 mm/s komfortvägd vibrationshastighet på grund av trafik inklusive spårvagn och buss.

RISKSKYDD

Obebyggd mark inom ett avstånd på 25 meter från Sicklavägen får inte utformas på ett sätt att den uppmuntrar till stadigvarande vistelse.

Vård- och utbildningslokaler får inte inrymmas i lokaler som vetter mot och ligger närmre Sicklavägen än 25 meter.

Fasader som vetter mot och är placerade inom 25 meter från Sicklavägen ska utföras i lägst brandteknisk klass E30. Fönster och glaspartier i dessa fasader ska utföras i lägst brandteknisk klass EW30. Risken för brandspridning in i byggnaden ska begränsas under den tid det tar för personer att utrymma utsatta byggnadsdelar eller nå säker plats (30 min).

Utrymning från byggnaderna ska vara möjlig bort från Sicklavägen.

Byggnadernas friskluftintag ska riktas bort från Sicklavägen.

ADMINISTRATIVA BESTÄMMELSER

Genomförandetid

Genomförandetiden är 5 år från den dag planen vinner laga kraft

ILLUSTRATION

- Planerad tvärsparväg Illustrationstext
- Illustrationslinje

0 10 20 30 40 50m

Skala 1:1000 (A3)

**Detaljplan för Sicklaön 346:1 m.fl.
Kontor Uddvägen
i Nacka Kommun**
Planenheten i maj 2014, reviderad i augusti 2014

ANTAGANDEHANDLING

Andreas Totschnig
Planchef

Christian Rydberg
Planarkitekt

Till planen hör:
Planbeskrivning
Fastighetsförteckning
Kvalitets- och
gestaltungsprogram

KFKS 2012/148-214
Projektnr. 9218

Omfattnings- och utförandebeskrivning för allmänna anläggningar

1. Allmänna förutsättningar

De allmänna anläggningarna inom detaljplan för Sicklaön 346:1 mfl (Kontor Uddvägen) utförs enligt denna omfattnings- och utförandebeskrivning med tillhörande bilagor och hänvisningar.

Finns motstridiga uppgifter gäller följande prioritetsordning:

- Exploateringsavtal
- Kvalitets- och gestaltungsprogram/Planbeskrivning
- Nacka kommuns Tekniska handbok

Där anläggningarnas omfattning inte särskilt anges i texten skall detaljplanens illustration vara styrande.

För projektering och utförande av samtliga i omfattningsbeskrivningen ingående delar gäller anvisningar i Nacka kommuns Tekniska handbok, Trafikverkets publikation VGU (Vägars och Gators Utformning) och övriga branschspecifika föreskrifter samt den standard som tillämpas inom kommunen såsom Anläggnings AMA 13.

Befintliga gators trafikordningar skall anpassas till nya förutsättningar genom att flyttas, justeras och kompletteras. Skyltning och vägmarkering ingår i omfattningsbeskrivningen och utförs i reflekterande material, så kallat Diamond Grade.

Trafikanordningsplaner (TA-planer) skall upprättas för arbeten som utförs på allmän plats, av utsedd entreprenör, och godkännas av kommunen, enligt anvisningar i Nacka kommuns Tekniska handbok.

Alla konstruktioner/allmänna anläggningar skall vara klotterskyddade.

2. Allmän lokalgata

Gatan planeras bli ca 15 meter bred, men förutsätts kunna breddas framöver, beroende på planläggningen av fastigheten Sicklaön 82:1 i norr. Den allmänna lokalgatan byggs med trottoarer på båda sidor med en bredd på 3,5 m och körbana på 6,0 m. På södra sidan av gatan byggs även parkeringsfickor (bredd på 2 m) och trädplantering samt en vändplan med diameter på 15 m. Kantstöd är av granit satta i betong med färdig höjd 12 cm. Kantsten vid infarten till garaget försänks med färdig höjd 6 cm, för beläggning och utformning av övergångsställen mm tillämpas Nacka kommuns Tekniska handbok.

Lokalgatan dimensioneras för bärighetsklass BK1.

3. Regionala gång- och cykelvägen

Den befintliga gång- och cykelväg som går parallellt med den nya kvartersgatan ska behålla sin nuvarande bredd på drygt 5 m och avskiljas med kantsten av granit mot kvartersgatan. Avskiljande kantsten sätts på den sträcka där gång- och cykelväg och kvartersgata går kant i kant. Detta utförs av Bolaget i samband med utbyggnaden av kvartersgatan. Behovet av ny belysning ska utredas i projekteringskedet. Om ny belysning behövs för gång- och cykelvägen på grund av riskreducerande

åtgärder på Trafikverkets mark eller på grund av den nya kvartersgatan och avskiljande kantsten mot gång- och cykelvägen så ska ny belysning bekostas av Bolaget.

4. VA

Befintlig vattenledning (V500) längs med den norra lokalgatan fram till kommunens tryckstegringsstation byts ut för att klara belastningen från den trafik som den nya bebyggelsen genererar på gatan. Omläggningen måste vara genomförd innan byggnation påbörjas inom fastigheten Sicklaön 346:1. Arbetet med att byta ut befintlig ledning pågår och beräknas vara klar senast sommaren 2015.

5. Dagvatten

Lokalgatan ska avvattnas med rensbrunnar och kopplas till kommunens dagvattennät. Material och utförande enligt Nacka kommuns Tekniska handbok.

Fastigheten har befintlig förbindelsepunkt för dagvatten i Uddvägen. Dagvattnet fördröjs och renas inom fastigheten innan det leds in på kommunens dagvattennät. Förbindelsepunkten dimensioneras om för att omhänderta dagvattnet från fastighetens utökade exploatering.



<i>INNEHÅLL</i>	<i>SID.</i>
<i>INLEDNING</i>	<i>1.</i>
<i>NULÄGESBESKRIVNING</i>	<i>2.</i>
<i>SITUATIONSPLAN</i>	<i>3.</i>
<i>KVALITETS- OCH GESTALNINGSPROGRAM</i>	<i>5.</i>
<i>KVARTERET</i>	<i>6.</i>
<i>PROGRAM</i>	<i>10.</i>
<i>KARAKTÄR</i>	<i>12.</i>
<i>UTERUM</i>	<i>14.</i>
<i>SOLSTUDIER</i>	<i>16.</i>
<i>ORIENTERINGSPLAN</i>	<i>17.</i>

Gestaltungsprogrammet är framtaget av Scheiwiller Svensson arkitektkontor AB på uppdrag av Atrium Ljungberg. Redovisning baserad på underlag från Nacka kommun och Storstockholm lokaltrafik

Alla skalor i A3 format
Alla höjder i RH2000



Vy 1 (Se orienteringsplan sid. 17)

IDÉ OCH SYFTE

Gestaltningprogrammet hör till detaljplanen för Sicklaön 346:1 och syftet med det är att förtydliga detaljplanens intentioner och utgöra ett underlag vid kommande projektering och bygglov.

Vi vill skapa en ny stadsmässighet i Sickla Industriområde. En plats som tidiagre vuxit fram och gestaltats ur ett industriellt perspektiv genomgår nu en transformation. En stad behöver platser som bjuder in, visar, lyssnar och kommunicerar. Vi vill att platsen ska fungera som bryggan mellan det gamla och nya Sickla.

VISION

- En attraktiv innovationsmiljö för de som bor, besöker och verkar i Sickla.
- En ny stadsfront, och en ny stadsmässighet i Sickla och en ny entré till Nacka.
- En länk mellan Hammarby Sjästad och Sickla Köp kvarter
- Inbjudande entréer och bottenvåningar: "Ett ärligt skyltfönster mitt i verkligheten"
- En flexibel och modern arbetsmiljö, där nya idéer och verksamheter föds.
- En blandning av stora och små verksamheter.
- En självklar plats att vilja komma till.

MILJÖ

Atrium Ljungberg arbetar långsiktigt med hållbarhetsfrågor, på alla nivåer inom bolaget. Ett viktigt steg i detta arbete är att beslut fattats om att hållbarhets-/miljöcertifiera nya byggnader.

Den planerade byggnaden kommer att hållbarhetscertifieras enligt BREEAM-systemet (se www.breeam.org).

BREEAM har skapats av den brittiska byggnadsstyrelsen, och är det mest använda miljöbedömningssystemet i världen, med över 110 000 objekt certifierade.

BREEAM har ett betydligt bredare perspektiv än t.ex. Green Building-certifiering, och täcker in ett brett spektra av hållbarhetskategorier, se tabell till vänster.

En viktig parameter är hur man tar sig till och från kontoret, där systemet ger poäng för åtgärder som främjar val av andra transportmedel än bil.

Management

Health & Comfort

Energy

Transport

Water

Materials

Land Use

Site Ecology

Pollution

BREEAM BEDÖMNINGS-
KATEGORIER

NY INSIDA

Kvarteret är stort och lider, ur ett stadslivsperspektiv, av sitt förhållande till omgivande vägar. Industriområden karaktäriseras ofta av stora öppna ytor mot omgivande vägar med byggnader placerade centralt på tomten. Detta leder till att man rör sig runt, och inte genom tomten.

Sicklavägen liknar i tomtens norra del mest en motorväg, och vid mötet med Båtbyggargatan är vägen fortfarande just mer väg än gata. Denna situation kommer till stora delar bestå, men vi vill slå an en ny ton för områdets framtida karaktär.

Byggnaden kommer ge Båtbyggargatans fortsättning i Uddvägen en helt ny struktur och karaktär - en ny insida i Sickla.

Kvarteret bebyggs i sin helhet:

Tydlig avgränsning gata - trottoar - byggnad.

Föreslagen bebyggelse på tomten är likt stadsväven indelat i olika volymer, i det här fallet, en mindre och en större. Detta tillskapas med den genomskärande tvärgatan. På så sätt får byggnaden fler hörn, och vi tillför händelser i gaturummet. I den större skalan visar hörnen på transformation från storskaligt till småskaligt, som är byggnadens stadsmässiga uppgift.



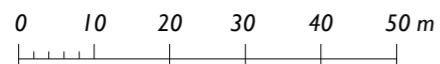
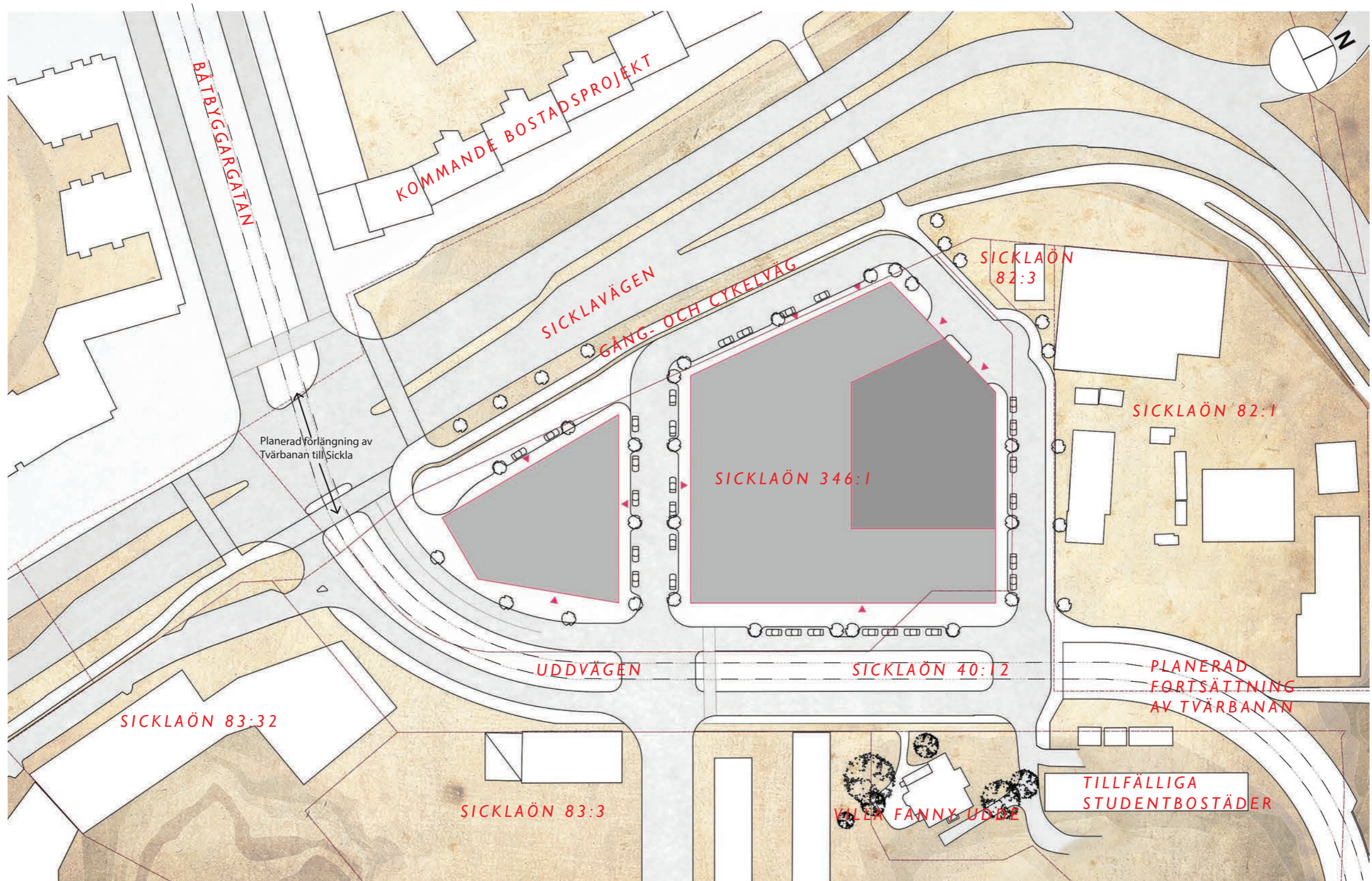

SITUATIONSPLAN 1:1000

KVARTERET



VOLYMER



ETAPPER



STADSBILD

PROGRAM



BLANDNING



LOGISTIK

KARAKTÄR



FASAD



MÖTE MED GATA



TERRASSER



MATERIAL

UTERUM

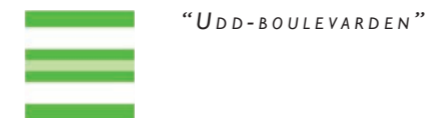

"UDD-BOULEVARDEN"



TVÄRGATAN



HÖRNET I SOLEN



INGA BAKSIDOR



VOLYMER

Projektets två byggnader skiljs tydligt åt i volym, en mindre och en större.

För att främja variation i stadsbilden skiljs byggnaderna också tydligt åt i fasadutformning och/eller färgsättning.

Volymerna är orienterade i nord-sydlig riktning. Det mindre huset i söder och det större i norr.

Det södra husets hörn vid korsningen

Sicklavägen och Uddvägen accentueras genom sin mycket höga glasade bottenvåning och skapar en välkommande entré in till kvarteret.

Genomgående har båda volymerna en tydlig stadsmässig karaktär med glasade bottenvåningar, händelserika takvåningar, samt inslag av våningshöga glaspartier som bidrar till ett spän-



ETAPPER

Projektet kan delas upp i två etapper, södra och norra delen.



STADSBILD

Volymerna skapar tillsammans med intilliggande byggnader en stark front mot Sicklavägen.

Både det mindre och större husets växelvisa indelning med täta delar och stora glasade partier ger en spännande visuell interaktion mellan verksamheterna i husen och den omgivande miljön.

Den breda Uddvägen med tvärbanans framtida förlängning kommer att bidra till en tydligt stadsmässig känsla i kvarteret.

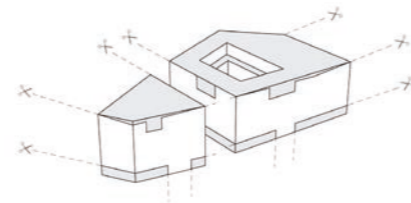
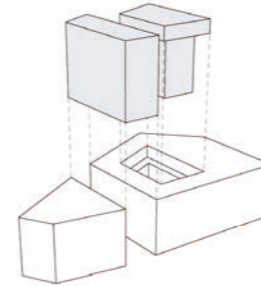
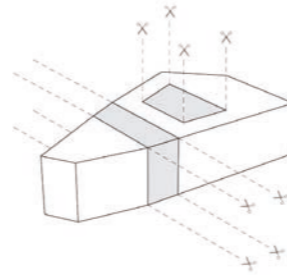
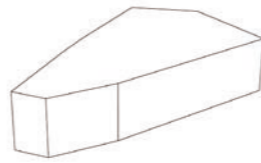

Vy 2 (Se orienteringsplan sid. 17)

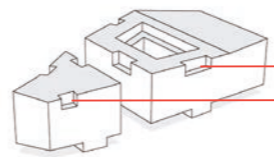

Urtag ur takvåningen skapar terrasser och accentuerar huskropparnas hörn och möte med himlen

Accentuerade hörn

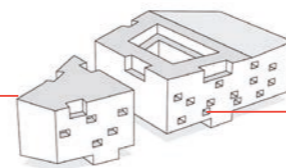

Våningshöga glaspartier

VOLYMERNAS LOGIK

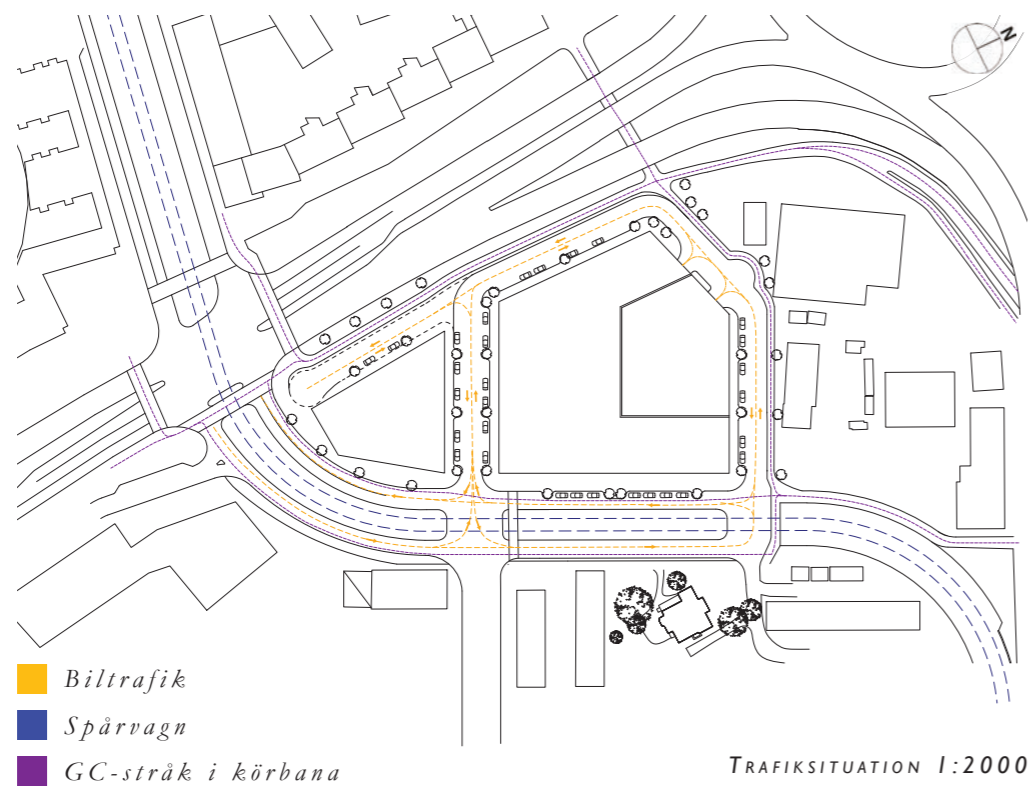

FLYGBILD ÖVER OMRÅDET



Uddvägen, vy från norr



Vy från GC-väg väster om tomten



Fanny Udde



"Hörnet i solen"



Sicklavägen, vid korsningen Båtbyggargvägen

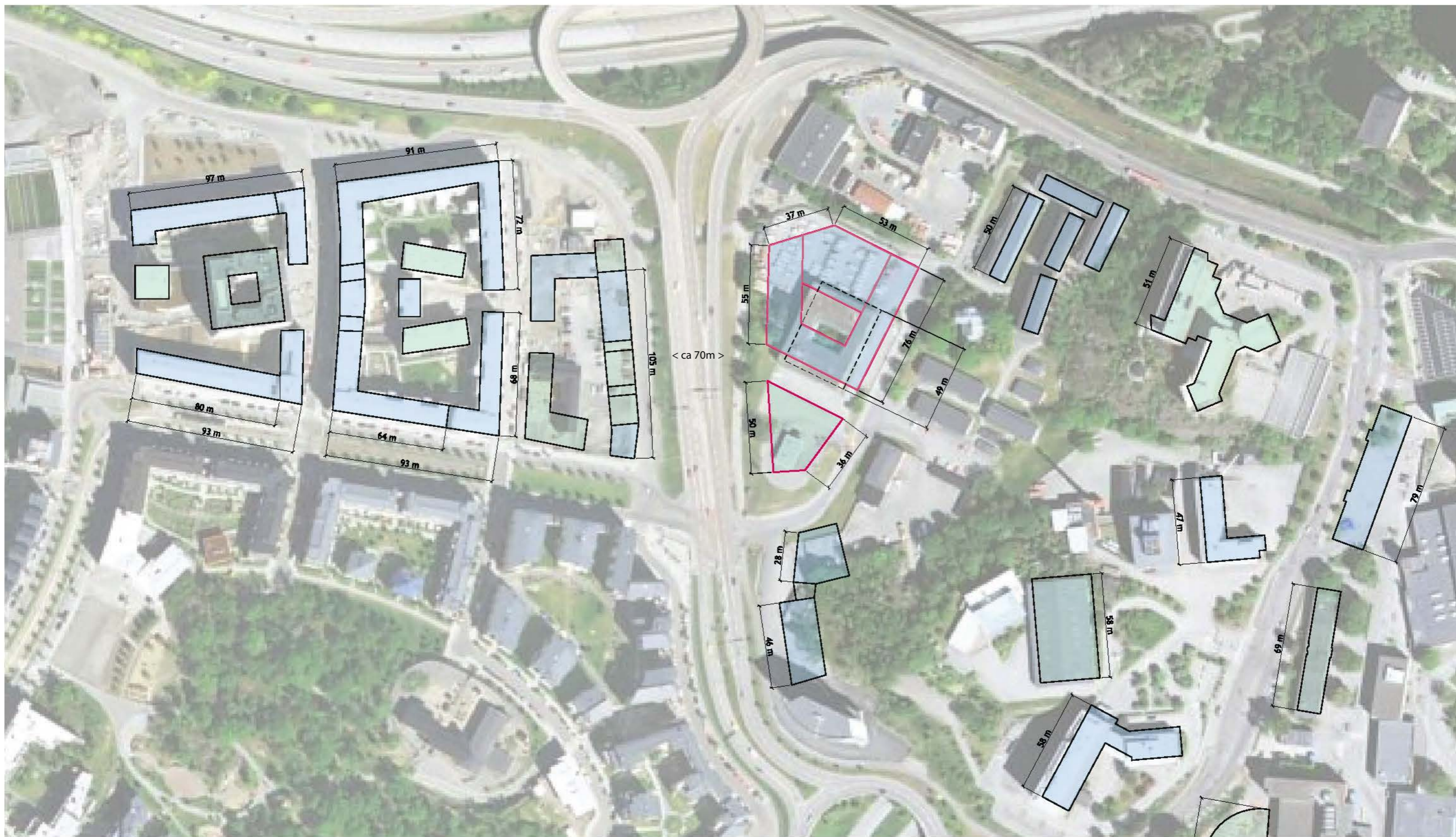

Fasadlängder i närområdet

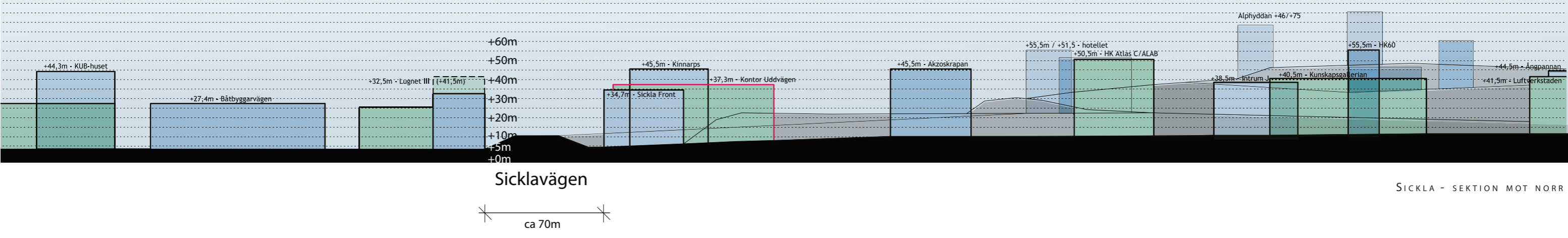



LOGISTIK

I nära anslutning till huset återfinns Saltsjöbanan med Sickla Station, samt bushållplatser efter Sickla Industriväg. Vidare återfinns busshållplatser vid Värmdövägen, Sickla Industriväg samt Sicklavägen. Tvärbanan vid Sickla Udde ligger inom mycket nära gångavstånd. I rusningstrafik behöver man aldrig vänta mer än några minuter på nästa möjliga avgång. Gång och cykelstråk från t.ex. Hammarby Sjöstad fungerar väl. Totalt sett finns goda möjligheter att ta sig till det nya huset utan bil. I samverkan med kommande hyresgäster kommer också en s.k. "travel plan" arbetas fram, med syfte att identifiera åtgärder som minskar andelen bilister till och från kontorshuset.

Inom fastigheten Sicklaön 83:22 (Sickla Köp - kvarter) tillämpas tillstånd med s.k. flytande parkering för kontorshyresgäster, vilket innebär att antalet tillstånd kan vara fler än antalet platser. Det har visat sig innebära ett gott resursutnyttjande av parkeringsanläggningar. Den 15-åriga erfarenheten från Sickla visar att varje plats kan övernnyttjas med 25% utan att p-trängsel uppstår. Det innebär att varje fysisk p-plats kan räknas upp med gånger 1,25 till "nyttjande-p-plats". Vi räknar därför med att en p-norm om 15-platser/1000 kvm ljus BTA motsvaras av 15 platser/1,25 = 12 fysiska platser per 1000 kvm ljus BTA. Med totalt 26000 – 27000m² ljus BTA genererar det ett parkeringsplatsantal på ungefär 315. Detta tillsammans med kravet att hysa Sicklaön 83:32:s 145 parkeringsplatser ger ett behov på 460 p-platser totalt." Fastighetens parkeringsbehov löses i garage och parkeringshus i den större byggnaden. Till källarplan sker in/ut-fart från den "norra gatan" (+4.720).Parkeringshusets primära in/ut-fart (+5.200) är placerad i anslutning till källarplansinfarten.

Cykelparkering kommer finnas både utom- och inomhus och kommer ha, minst, det antal platser som fordras för att uppnå breem-certifiering. Med närhet till hiss och omklädningsrum med duschmöjlighet erbjuds cyklisten ett bekvämt sätt att ta sig till och från arbetet

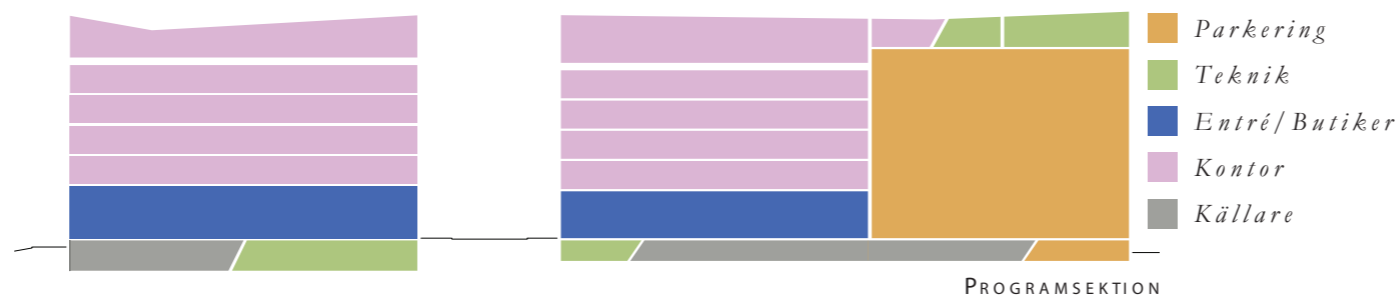

BLANDNING

I projektet blandas flexibla, generösa verksamhetslösningar med mer unika och specifika planlösningar. Bottenvåningen kan till stor del innehålla kommersiella verksamheter, medan resterande våningar kan innehålla både mindre och större verksamheter och företag.

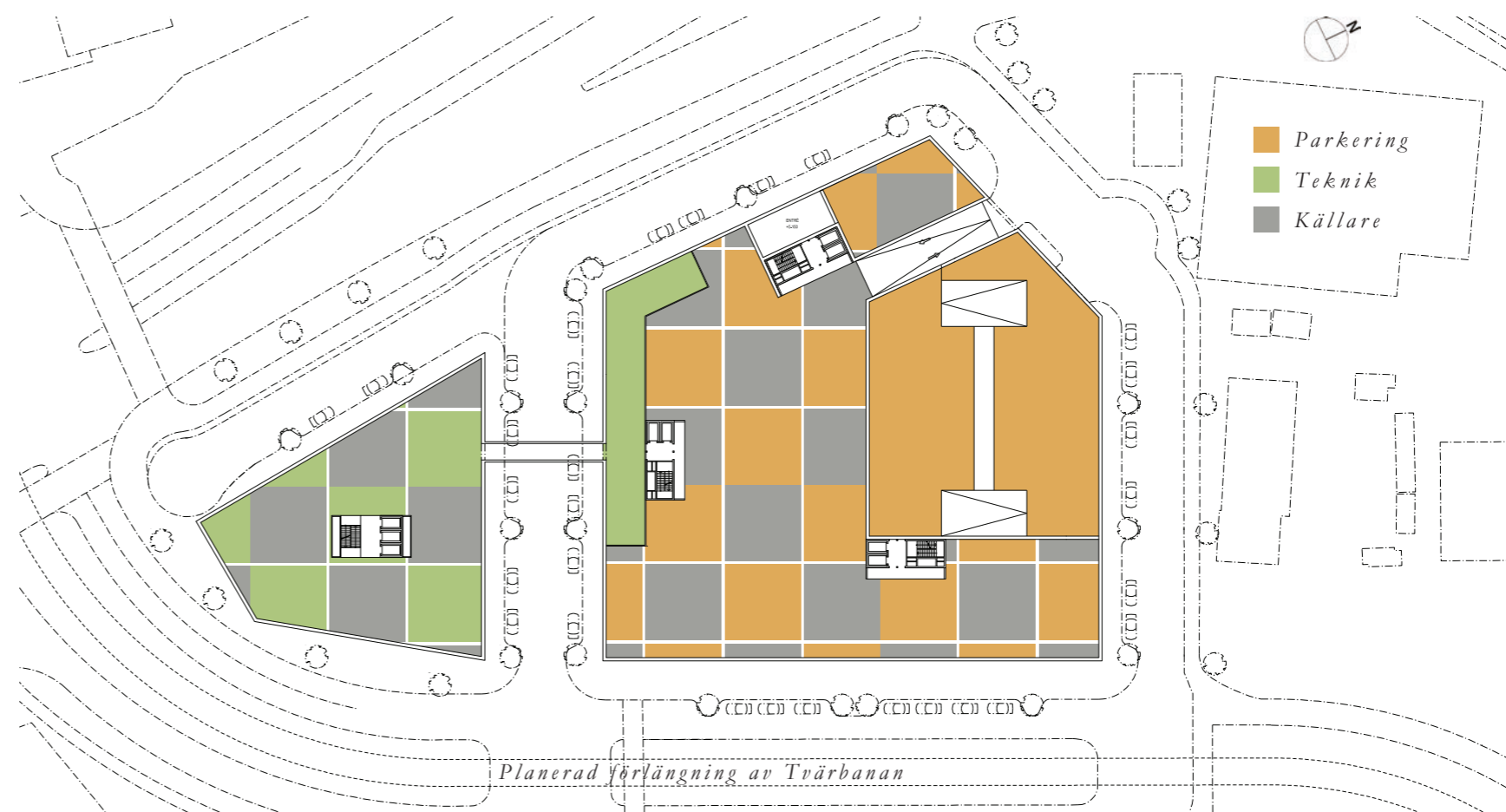

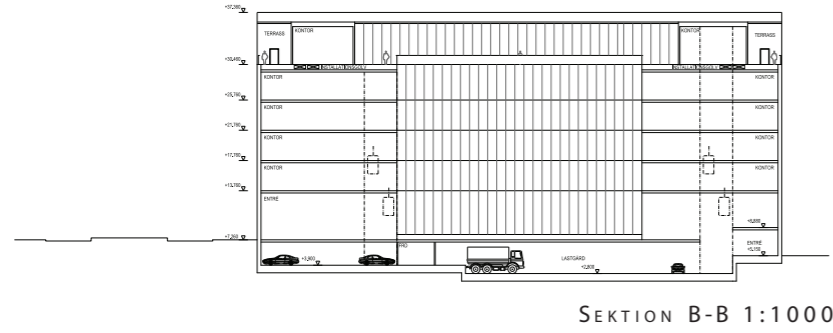

SEKTION B-B 1:1000

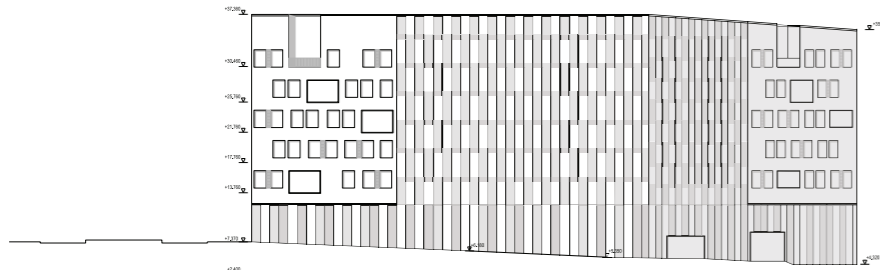

ELEVATION FRÅN NORR MOT P-HUS 1:1000

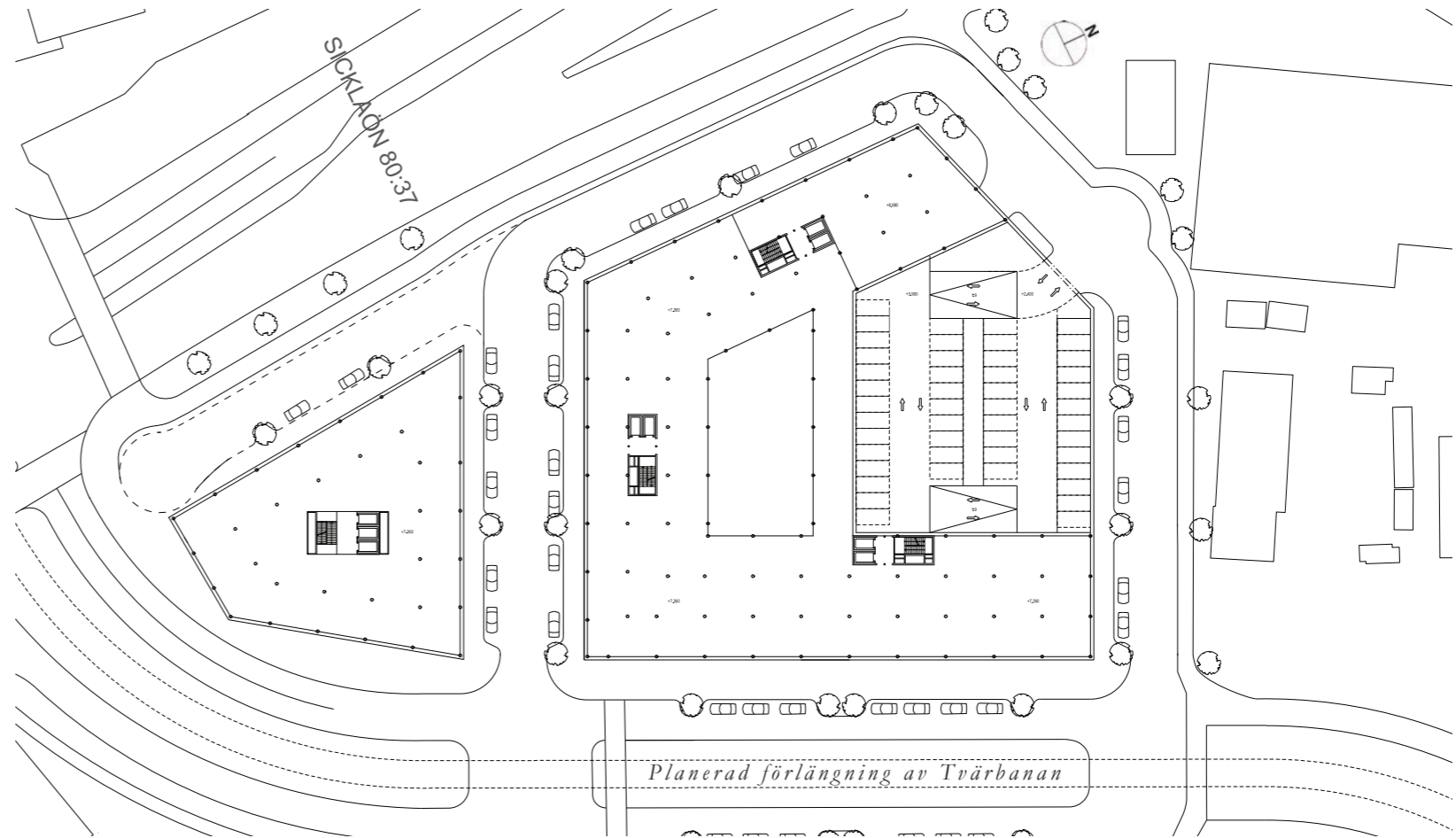

ENTRÉPLAN 1:1000



KONTORSPLAN 1:1000

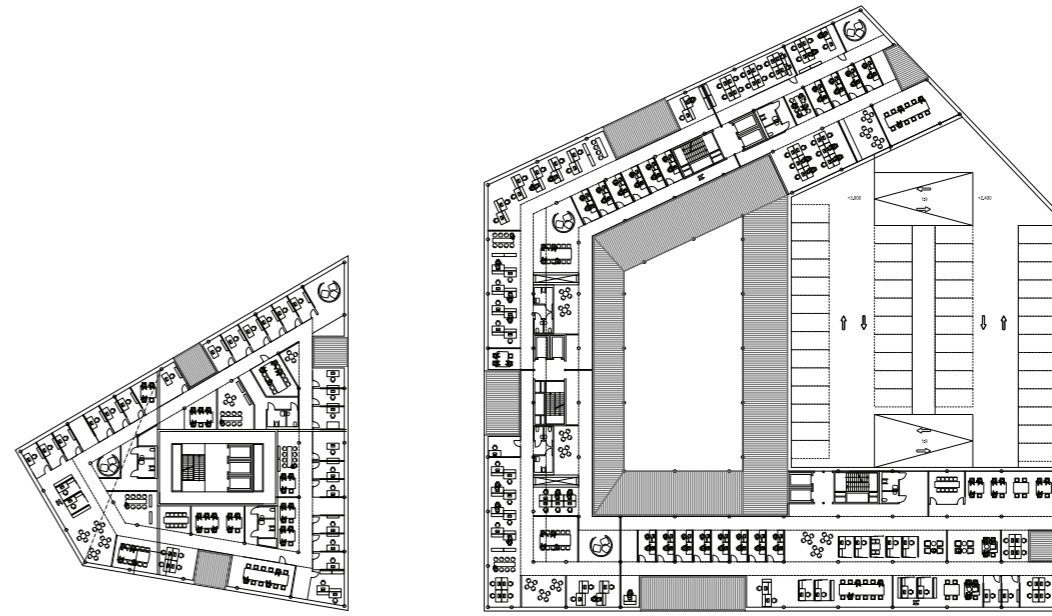

KONTORSPLAN TAKVÄNING
1:1000

FASADER, OMGIVNING OCH KULTURELLT SAMMANHANG

Sickla präglas av ett historiskt arv av innovativ industri-kultur, vilket har tagit sig uttryck i en enkel tegel-, betong- och stålarkitektur vars epoker är lätt avläsbara än idag. Det sena 1800-talets dekorerade tegelhallar och funktionalismens stramare industri- och kontorsbyggnader är inplacerade i en tät struktur som erbjuder intressanta platser och gaturum som visar sig fungera bra med Sicklas nuvarande uppgift: att agera stad. Områdets senare tillägg (efter tillverkningsindustrins höjdpunkt), i form av byggnader för blandade lättare industriändamål, är mer glest utplacerade och förhåller sig inte till gatunätet på ett stadsmässigt sätt. Planeringen gjordes inte utifrån ett stadslivsperspektiv. Detta gäller den aktuella tomten, Uddvägen saknar idag stadsmässiga kvaliteter, och arbetet med projektet syftar till att utveckla Sickla som tät, levande stadsdel.

Centralt för gestaltningen i projektet är därför att tydligt representera stadsmässighet, Sicklas nya årsring, men utan att tappa kontakten med tidigare eror.

Kvarteren på Nackas sida av Sicklavägen ska därför fortsätta kvartersstrukturen från Hammarby Sjöstad på andra sidan vägen, men tydligt ha en egen karaktär.

IDENTITETSSKAPANDE MATERIAL

Projektet innebär att vi lånar historiens robusta fasadmaterial, men lyfter denna del en nivå uppåt, för att göra gaturummet så öppet och flexibelt som möjligt, med en glasad, tillgänglig bottenvåning.

Öppenhet och flexibilitet blir också den tongivande egenskapen i den ovanpåliggande kontorsdelen. De robusta materialen från industrihistorien kombineras med modern tillverkningsteknik och medger en fri och mkt generös fönstersättning som tydligt markerar projektets modernitet; ett innovativt användande av industriella, klassiska material.

Viktigt är också att i Sickla fortsätta vara materialpaletten trogen och använda enkla och obehandlade naturmaterial, en kontrast till Hammarby Sjöstads mer abstrakta volymer och målade putsfasader. På detta vis inordnas denna del av Sickla i stadstypologin som etablerats på Stockholms sida av Sicklavägen, men får sin egen tydliga identitet med Nackas påtagliga skärgårdsnatur och naturliga materialpalett.



FASAD

Fasaderna har en tydlig horisontell fönstersättning med markerade håltagningar i fasadmuren. Med inslag av våningshöga fönsterpartier störs den horisontella ordningen och ett mer dynamiskt fasadspel skapas.



MÖTE MED GATA

Bottenvåningen möter gatan med öppenhet och transparens längs byggnadernas samtliga sidor.



TERRASSER

Takvåningen gestaltas medvetet för att bli karaktärsskapande för projektet. Med sin höga våningshöjd skapas gott om plats för högklassiga kontors- och mötesrum samt plats för teknikrum. Genom indrag i takvåningen skapas terrasser på ett flertal ställen i volymerna. Terrasserna bidrar till husens karaktär och skapar ett mer stadsmässigt och händelserikt avslut mot himlen.



MATERIAL

Sickla har en rik historia av verkstadsindustri och ett flertal återanvända gamla industribyggnader. De nya byggnaderna ärver verkstadstypens stabilitet och materialpalett, men gestaltas med en egen, modern karaktär. Robusta och klassiska material som till exempel: tegel, puts, betong, glas och trä, skall vara fasadernas dominerande material.

Bottenvåningarna karaktäriseras av transparens; glaspartier med inslag av trädetaljer.



Perspektiv
när bild fasad



Bra exempel på hål i mur
med detaljerad fönsternisch
Studentboende
(Claus en Kaan Architecten)



Perspektiv
indrag takvåning

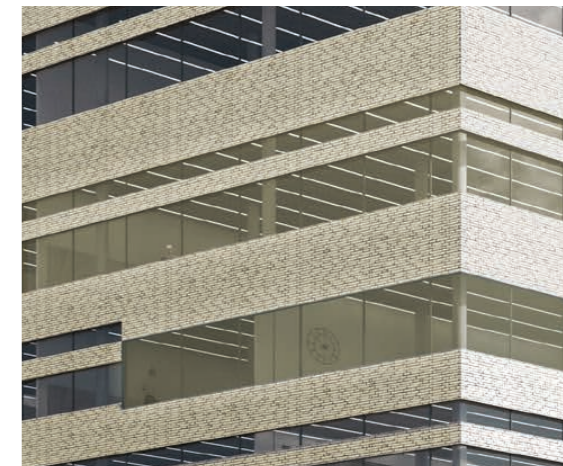

Exempel på möjlig fasadvariation:
horisontella fönsterband



Perspektiv
indrag takvåning



Exempel
tegelkulörer



ELEVATION FRÅN UDDVÄGEN 1:400

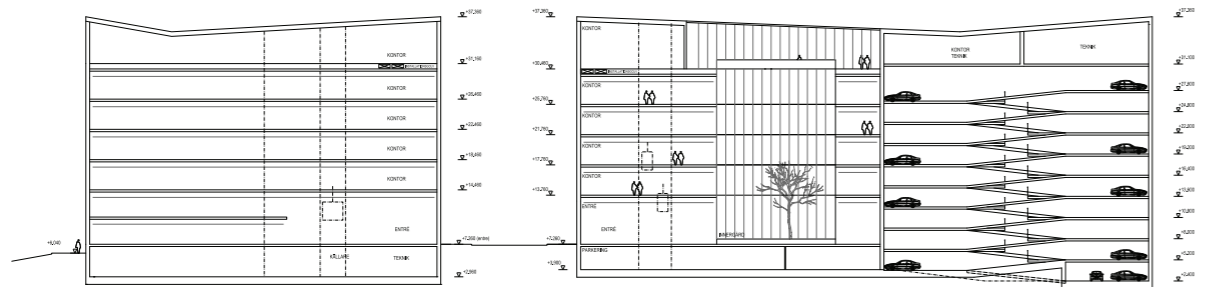

SEKTION A-A 1:1000

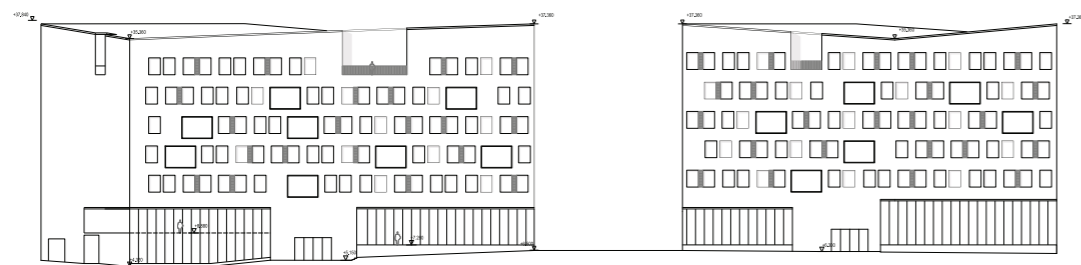

ELEVATION FRÅN SICKLAVÄGEN 1:1000



Vy 4 (Se orienteringsplan sid. 17)
Sickla stadsfront - en sekvens av olika husvolymer, men i tydlig kvarterskonfiguration. Levande bottenvåningar som exponerar sitt innehåll mot omgivningen

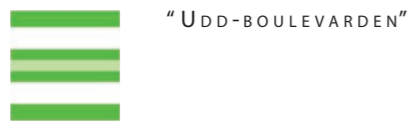

"UDD-BOULEVARDEN"

Uddvägen kommer fungera som en ryggrad i projektet och blir en bred boulevardliknande stadsgata.



TVÄRGATAN

Här färdas alla trafikslag genom kvarteret på en 18-meters stadsgata, men på fotgängarens villkor. Till skillnad från omgivande gator ska tvärgatan vara gångfartsområde samt ha en annan beläggning för att signalera att den har ett lugnare tempo.



HÖRNET I SOLEN

Hörnet Sicklavägen - Uddvägen badar i sol och här hålls södra husets fasad undan för att ge plats åt en uteplats med perfekt söderorientering som samspelar med motsvarande entrétorg på andra sidan Uddvägen



INGA BAKSIDOR

Båda byggnaderna står med sina fasader ända ut mot trottoar och gör denna till en stadsmässig, belyst och trygg entrézon för byggnadernas samtliga funktioner. Inga sidor betraktas som baksidor och parkeringsanläggningen i norra huskroppen ska integreras i formspråket. Byggnadernas bottenvåningar ska längs samtliga sidor förberedas med butiks- eller verksamhetslokaler, vars fasader till stor del ska utgöras av höga glasade partier.

Samtliga gator inom projektet ska rymma trädtrader/planterningszoner.



Vy 3 ner på tvärgatan
(Se orienteringsplan sid. 17)



Vy 5 (Se orienteringsplan sid. 17)
Söderut från Uddvägens ände mot den norra lokalgatan, fasad med öppen bottenvåning.

GATUSEKTIONER

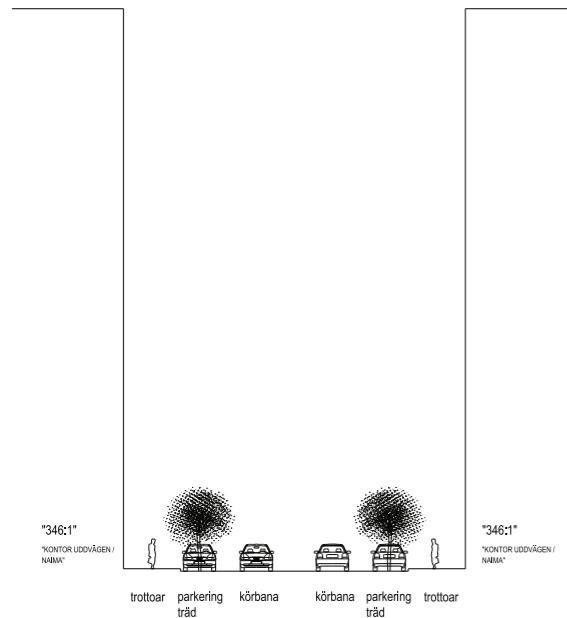

GATUSEKTION C-C 1:400

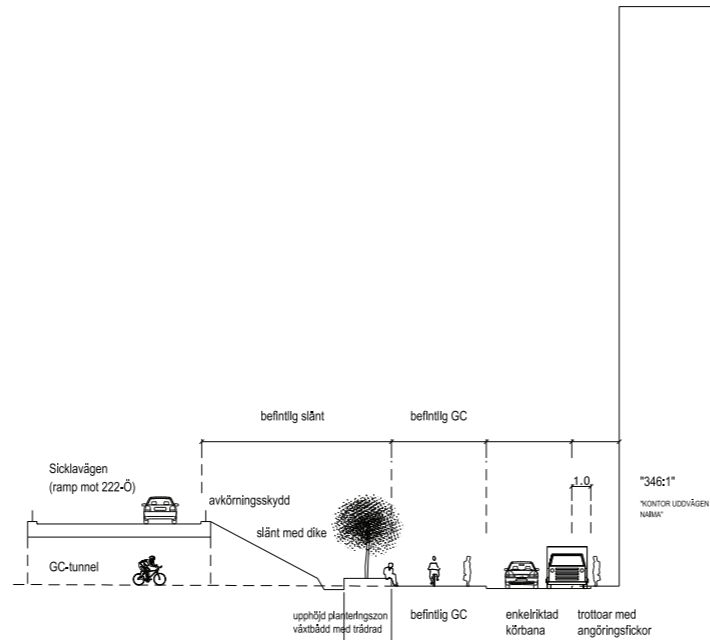

GATUSEKTION D-D 1:400

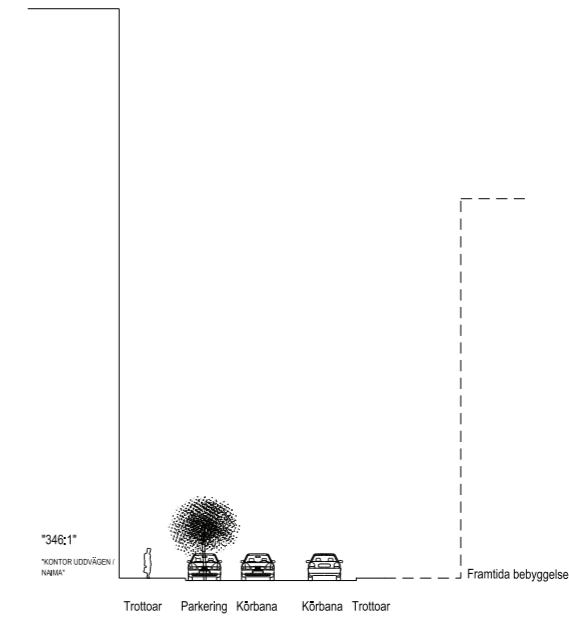

GATUSEKTION E-E 1:400

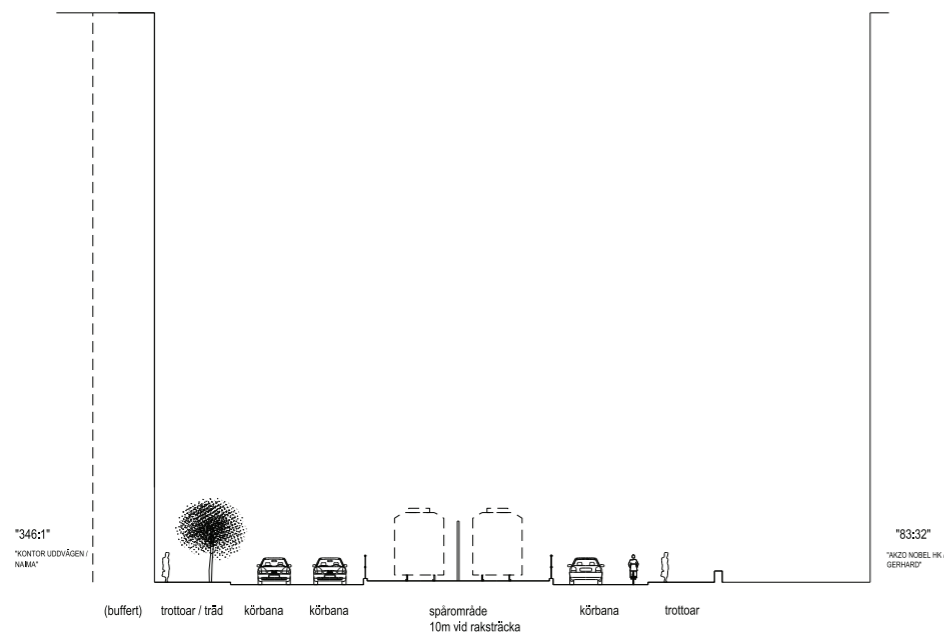

GATUSEKTION F-F 1:400

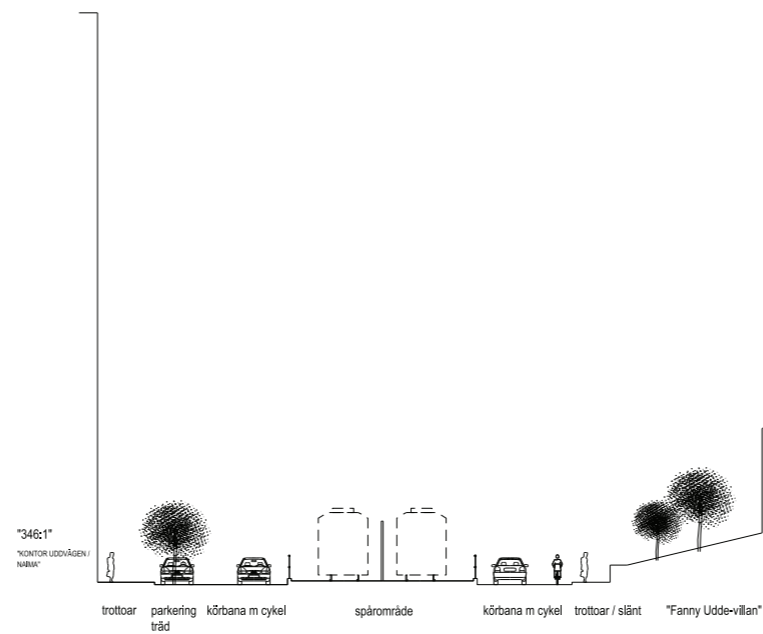

GATUSEKTION G-G 1:400

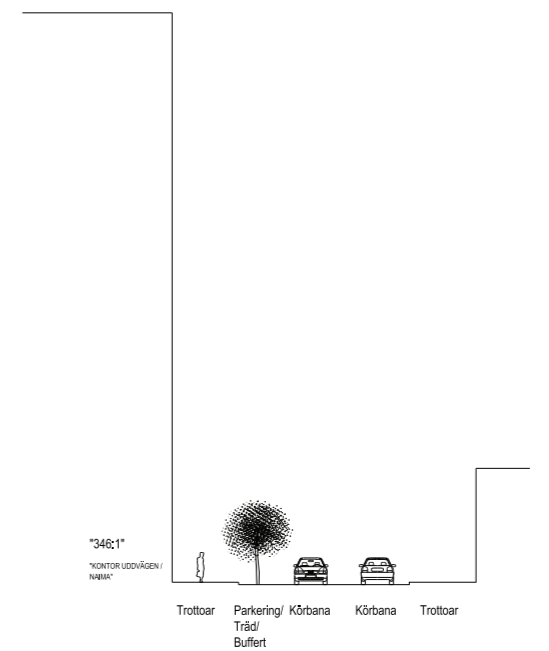

GATUSEKTION H-H 1:400

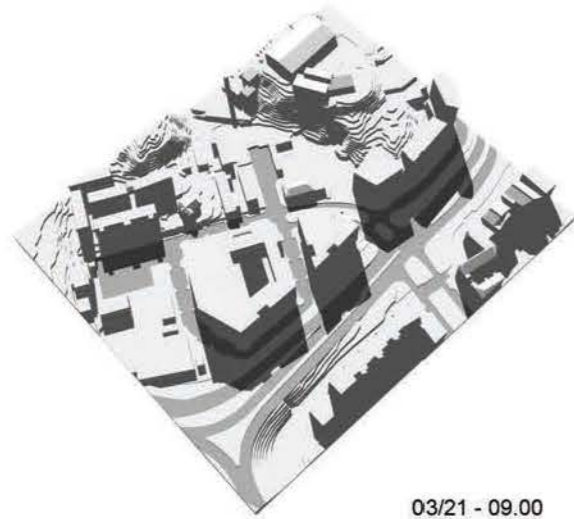

03/21 - 09.00

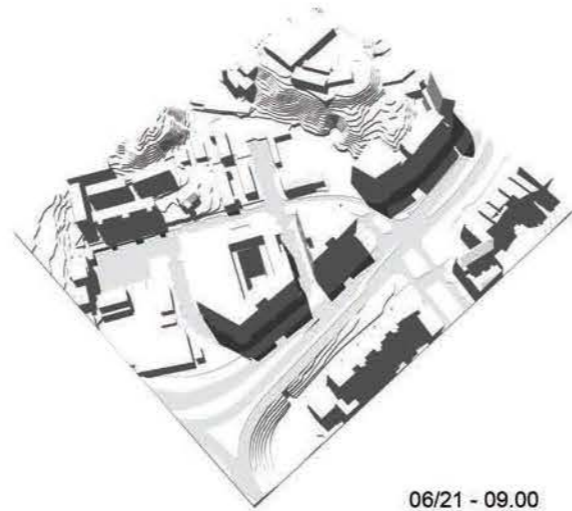

06/21 - 09.00

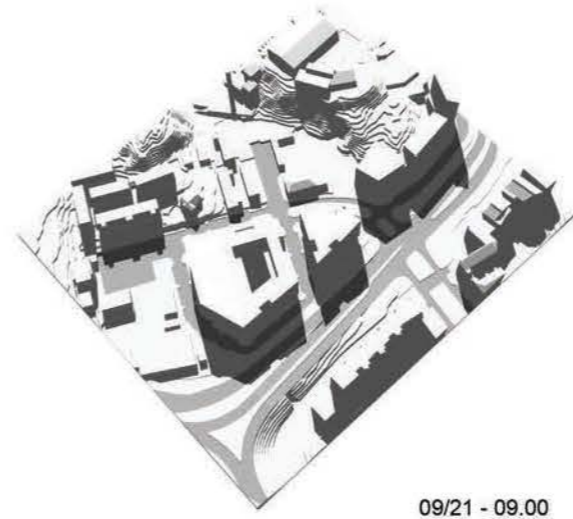

09/21 - 09.00

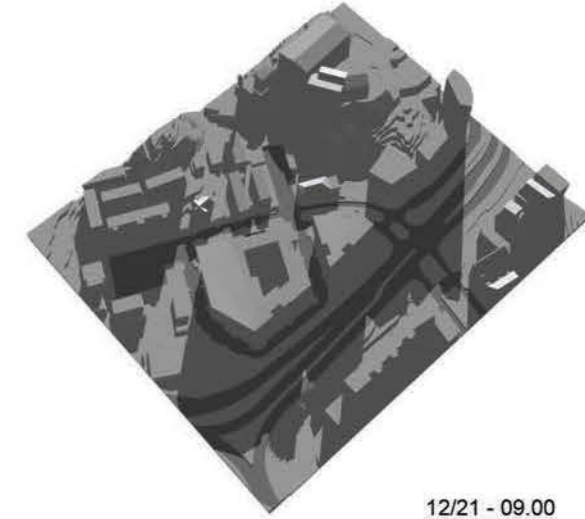

12/21 - 09.00

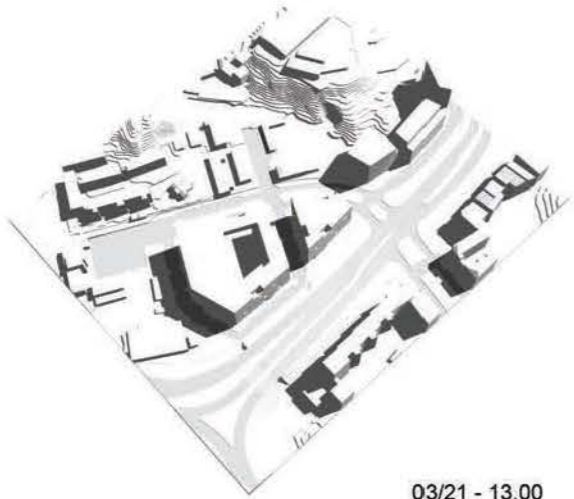

03/21 - 13.00

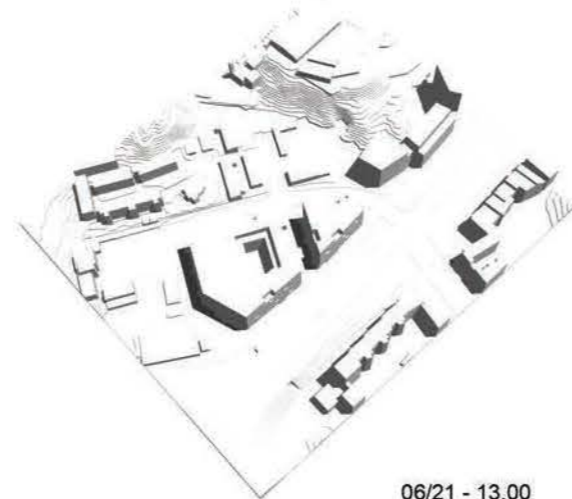

06/21 - 13.00

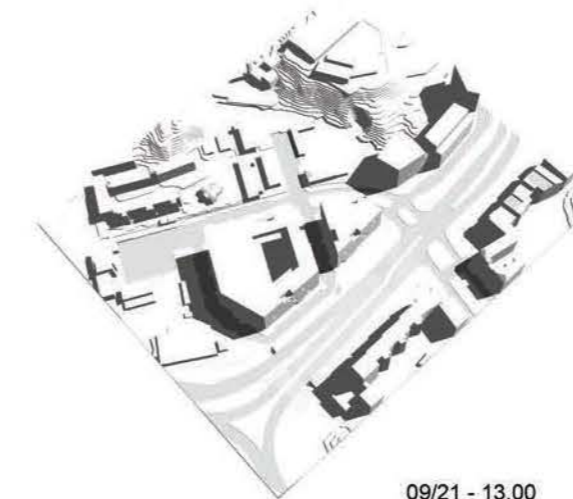

09/21 - 13.00

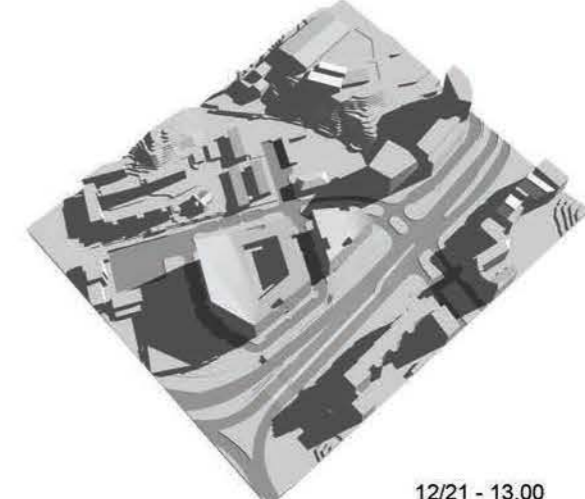

12/21 - 13.00

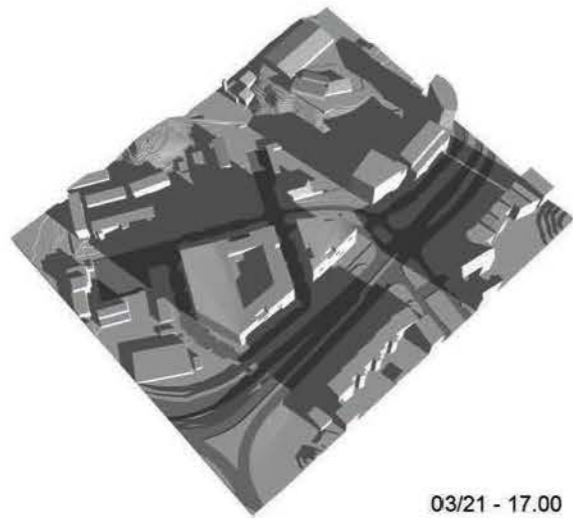

03/21 - 17.00



06/21 - 17.00



09/21 - 17.00



12/21 - 17.00

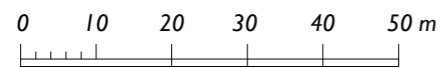
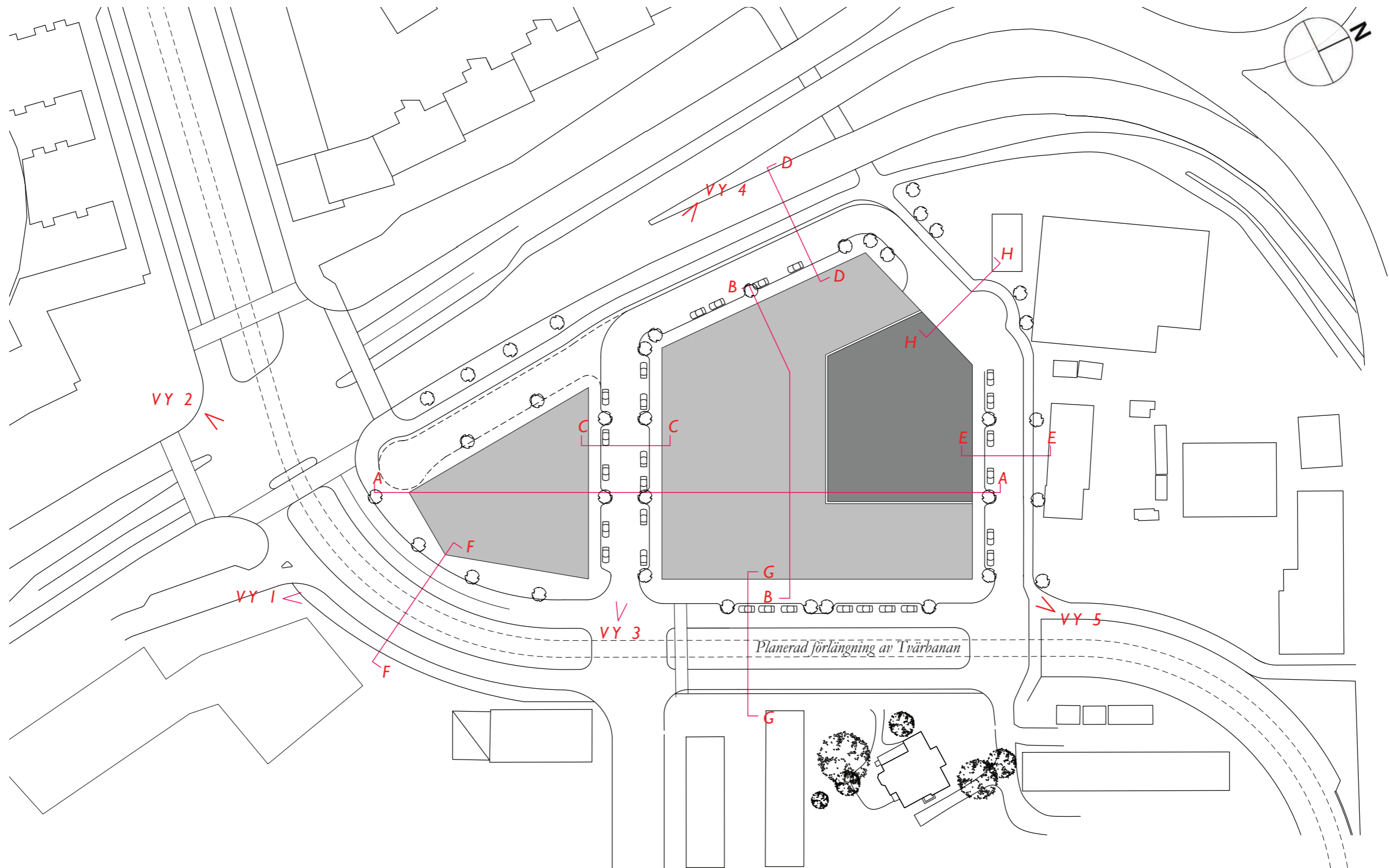

SITUATIONSPLAN 1:1000

2014-03-20

Miljöredovisning
ANTAGANDEHANDLING
Upprättad i mars 2014

Dnr: KFKS/MSN 2012/148-214
Projekt: 9218

Kontor Uddvägen

Detaljplan för Kontor Uddvägen på fastigheten Sicklaön 346:1 m.fl., Västra Sicklaön,
Nacka kommun



Kartan visar områdets angränsning. Den lilla kartan visar var i Nacka kommun området ligger.



Kontor Uddvägen.....	1
1. Sammanfattning	2
2. Bakgrund.....	4
3. Konsekvenser för miljö och förslag till åtgärder.....	5
3.1 Landskapsbild och kulturmiljö.....	5
3.2 Natur.....	7
3.3 Ytvatten - dagvatten	7
3.4 Förorenad mark	10
4. Konsekvenser för hälsan och förslag till åtgärder.....	12
4.1 Buller.....	12
4.2 Luft.....	13
4.3 Rekreation.....	15
5. Hushållning med naturresurser.....	17

I. Sammanfattning

Miljöredovisningen syftar till att beskriva effekterna för miljö, hälsa och naturresurser till följd av ett **utbyggnadsförslag**.

Detaljplanen möjliggör ny bebyggelse för centrumändamål så som kontor, handel, kultur, utbildning mm. inom fastigheten Sicklaön 346:1.

Planområdet ligger inte inom en helhetsmiljö av intresse för kulturmiljövården. Inga kända fornlämningar finns inom området. Däremot kommer de planerade byggnationerna att ansluta till objekt av lokalt intresse för kulturmiljövården.

Planområdet består till stor del av redan ianspråktagen mark med mycket liten grönyta med ett fåtal mindre träd. Inga för kommunen kända lokaler med hotlistade arter berörs av planförslaget.

Svindersviken är recipient för dagvattnet från exploateringsområdet oavsett vilken kringliggande dagvattenledning som används till anslutningspunkt. Den ökade mängden taktytor kommer medföra att dagvattenflödet ut från området ökar med ca 12 % jämfört med läget innan planerad nyexploatering. Alla halter av föroreningar i dagvattnet från tomten kommer att minska, med undantag av kvävehalten som ökar något. Enligt kommunens dagvattenstrategi krävs dock rening av dagvattnet från planområdet,



företrädesvis genom utpekade LOD-åtgärder. Om så sker, bedöms inte detaljplanen försvåra möjligheten att uppnå miljökvalitetsnormerna i Strömmens ytvattenförekomst.

Förorenad mark förekommer inom planområdet. Bl. a. förekommer PAH, oljeförroreningar samt flera metallförroreningar i halter över markanvändningsriktvärdena. Marken måste därför saneras så att riktlinjerna kan underskridas innan nya bebyggelsen uppförs. Ytterligare kompletteringar med fler provtagningspunkter och analyser behöver göras i samband med sanering.

I området bedöms att miljökvalitetsnormerna för luft och riktvärden för buller kommer att klaras.

Inga områden för rekreation påverkas negativt av planförslaget. Vad gäller kraven på tillgänglighet och trygghet väntas den nya bebyggelsen och publika verksamheterna att höja både de estetiska och sociala värdena.

Planförslaget innebär en god hushållning med naturresurser då området idag till övervägande del utgörs av ianspråktagen mark.

Kommunens bedömning är att detaljplaneförslaget inte innebär en betydande miljöpåverkan.



2. Bakgrund

Enligt plan- och bygglagen och miljöbalken ska varje detaljplan miljöbedömas¹. Om en detaljplan antas medföra betydande miljöpåverkan² ska en miljökonsekvensbeskrivning (MKB) upprättas.

En behovsbedömning av detaljplanen har utförts för att avgöra om genomförandet av planen kan anses utgöra en betydande miljöpåverkan. Kommunens bedömning är att detaljplaneförslaget inte innebär en betydande miljöpåverkan. Samråd har skett med länsstyrelsen.

När detaljplanen inte innebär en betydande miljöpåverkan tas en miljöredovisningen fram som ett underlag till planbeskrivningen. Miljöredovisningen ska belysa planens konsekvenser för miljön.

I miljöredovisningen lyfts endast de konsekvenser fram som är relevanta i detta fall. Arbetet med miljöredovisningen har pågått parallellt med framtagandet av detaljplanen.

Miljöredovisningen syftar till att beskriva effekterna för miljö, hälsa och naturresurser till följd av ett utbyggnadsförslag. Miljöredovisningen syftar även till att åstadkomma ett bättre beslutsunderlag.

Planering och byggande i Sverige skall ske utifrån ett hållbart perspektiv och detaljplaner ska prövas mot uppställda miljömål, miljö kvalitetsnormer och riktvärden; kommunala, regionala och nationella. De kommunala underlagen utgörs av Översiktsplanen från 2012 och kommunens övergripande mål, de som är aktuella i denna detaljplan är ”God livsmiljö och långsiktigt hållbar utveckling” samt ”Trygg och säker” .

Miljöredovisningen har tagits fram av Magnus Rothman (Miljöenheten), Johan Aspfors (Planenheten), och Elisabeth Rosell (Park och natur).

¹ Med anledning av EG-direktivet för miljöbedömningar av planer och program (2001/42/EG)

² EG-direktivet för miljöbedömningar av planer och program (2001/42/EG) bilaga II samt i PBL 5 kap.18 §.

3. Konsekvenser för miljö och förslag till åtgärder

3.1 Landskapsbild och kulturmiljö

Kommunala mål – Översiktsplanen 2012

- De samlade kulturvärdena ska bevaras, förvaltas och utvecklas.
- Förändringar i den bebyggda miljön bör innebära förbättringar estetiskt, funktionellt och socialt samt leda till mer hälsosamma och trygga miljöer.
- En attraktiv och hållbar byggd miljö.

Fakta

Riksintresse:

Planområdet berör inte område av riksintresse för kulturmiljövården. Kända fornlämningar saknas inom området som till stora delar utgörs av utfylld sjöbotten.

Nacka kommun; Kulturmiljöprogram 2011

Planområdet är inte en kulturmiljö som är utpekad i kommunens kulturmiljöprogram, enskilda objekt inom området saknas också.

Strax utanför planområdet ligger två enskilda byggnader av kulturhistoriskt intresse, utpekade i kulturmiljöprogrammet (sid 277). De har anknytning till platsens historia med värden för närmiljön. Byggnationen kommer betyda en viss påverkan på upplevelsen av dessa hus.

En av dessa byggnader är f d Klint Bernhardts färgfabrik som ansluter mot planområdet i norr. Byggnaden fick sin nuvarande karaktärsfulla utformning och färgsättning i början av 50-talet enligt arkitekten Hans-Ancker Holsts ritningar. Den rutmönstrade färgfältsindelningen hör till 1950-talets vurm för geometriska fasaddekor, men var samtidigt en tydlig reklampelare för verksamheten. För många i Nacka är byggnaden en välbekant profil, då den syns både från motorvägen till Nacka/Värmdö och från Värmdövägen. Byggnadens värdefulla framsida ligger dock inte mot planområdet, utan relaterar till Värmdövägen.

Namnet Fannyudde härrör från den udde i Hammarbysjön som fanns på platsen fram till sjösänkningen 1918. En liten spillra av udden finns i planområdet i form av en sargad klippa mot Sicklavägen. Strax öster om planområdet, på andra sidan Uddvägen, ligger f d sommarvillan Fannyudde som byggdes 1877 av bagarmästaren Anders Richard Westerdahl, som enligt tidens sed hade döpt sommarnöjet efter hustrun. Villan och rester av dess park utgör idag det äldsta historiska inslaget i närområdet. Planområdets



bebyggelse berör inte direkt villa Fannyudde, men har viss betydelse för hur villan kommer uppfattas i området.

Utbyggnadsförslaget

Planområdet ligger inte inom en helhetsmiljö av lokalt eller nationellt intresse för kulturmiljövården. Inga kända fornlämningar finns inom området. Däremot kommer de planerade byggnationerna att ansluta till två enskilda objekt av lokalt intresse för kulturmiljövården utpekade i kommunens kulturmiljöprogram (sid 277); f d Klint Bernhardtts färgfabrik och villa Fanny udde. Färgfabriksbyggnaden är väl synlig från flera trafikleder, en välkänd nackaprofil p.g.a. fasadernas dekorativa färgfältsindelning från 1950-talet. Huset ritades representerar en industriarkitektur som är sällsynt i kommunen. Villa Fanny udde, som området är uppkallat efter, är den enda återstående sommarvillan från den tid då Hammarby sjö sträckte sig upp till Sicklaområdet. Huset uppfördes 1877 och omges av rester av en park. Planområdets bebyggelse hotar inte de två värdefulla byggnadernas existens, men kommer ge dem en mer kringbyggd situation än i dagsläget. Färgfabrikens värdefulla framsida mot Värmdövägen berörs inte alls, och villan kommer fortfarande vara en del av Uddvägens gatubild men får en annan stadsbildmässig roll p.g.a. det nya kvarterets större skala

Slutsatser och rekommendationer:

Bedömningen är att utbyggnadsförslaget är tillräckligt för att uppnå målområdet
Levande kulturmiljö



3.2 Natur

Kommunala mål – Översiktsplanen 2012

- Värna natur och vatten för rekreation och biologisk mångfald.
- Naturligt förekommande växt- och djurarter ska kunna fortleva i livskraftiga bestånd.
- Ökad medvetenhet om naturmiljöers biologiska, sociala, kulturella, hälsofrämjande och estetiska värden.
- Stärk och utveckla gröna kilar och värdekärnor.

Utbyggnadsförslaget

Planområdet består till stor del av redan ianspråktagen mark. Ett fåtal mindre träd kommer att försvinna, men planeras att ersättas med ny vegetation i lämpliga lägen intill den nya bebyggelsen. Planen bedöms därför inte medföra någon negativ påverkan på naturvärden etc. Inga för kommunen kända lokaler med hotlistade arter berörs av planförslaget.

Slutsatser och rekommendationer:

Inga för kommunen kända lokaler med hotlistade arter berörs av planförslaget.

3.3 Ytvatten - dagvatten

Kommunala mål - Översiktsplanen 2012 .

- God ekologisk och kemisk status på alla vatten till 2021, vilket innebär
- Dagvattnet ska vara en positiv resurs i stadsbyggandet.
- Vid bedömning av hur planer, tillstånd och yttranden påverkar naturmiljön ska bedömningen ske utifrån ett helhetsperspektiv (landskapsekologiskt perspektiv). Man ska ta hänsyn till hur vattenkvaliteten påverkas och vilket avrinningsområde och vilken havsbassäng som berörs.
- Kommunens dagvattenpolicy och anvisningar för dagvattenhantering ska följas.



Miljö kvalitetsnormer

- Miljö kvalitetsnormerna är bindande nationella föreskrifter. De är till för att skydda hälsan och miljön. Normerna anger de föroreningsnivåer som människor och miljö kan belastas för utan olägenheter av betydelse. Vid planering och planläggning ska hänsyn tas till dessa. En plan får inte medverka till att normerna överskrids.
- Enligt miljö kvalitetsnormen är kvalitetskravet att den ekologiska statusen ska vara god 2021. Vattenkvaliteten i samband med planläggning får inte försämrats, utan den ska på sikt förbättras till god status till år 2021.
- Kemisk ytvattenstatus avseende kvicksilver och kvicksilverföreningar är klassad som uppnår ej god kemisk ytvattenstatus. Halterna av kvicksilver och kvicksilverföreningar i vattenförekomsten bör inte öka till den 22 december 2015, i förhållande till de halter som har legat till grund för vattenmyndighetens statusklassificering av kemisk ytvattenstatus inklusive kvicksilver och kvicksilverföreningar 2009. Undantag gäller också för tributyltennföreningar som har en tidsfrist till 2021 orsaken är att det är tekniskt omöjligt att uppnå normen tidigare.

Enligt vattenmyndighetens klassning är Strömmens vattenförekomst ett övergångsvatten. Dess ekologiska status är inte klassad. Vattenförekomsten är klassificerad som ett kraftigt modifierat vatten (KMV) och har idag en måttlig ekologisk potential på grund av påverkan från hamnverksamheter. Strömmen ska uppnå kvalitetskravet en god ekologisk potential till 2021. Orsaken till klassningen är övergödning.

Den kemiska statusen (exklusive kvicksilver) bedöms inte uppnå god status. Halten av kvicksilver (Hg) i fisk överskrider EU-gränsvärdet, även tributyltennhalten överskrids. Kvalitetskravet till 2015 är att en god kemisk ytvattenstatus ska vara uppnådd, med undantag för tributyltenn

Utbyggnadsförslaget

Markytan i den norra delen av området sluttar från öster mot väster och avvattnas i västlig riktning till befintlig dagvattenledning belägen i en till Sicklavägen parallell GC-väg. Södra delen av tomten avvattnas mot ett befintligt dagvattensystem i Uddvägen. Svindersviken är recipient för dagvattnet från exploateringsområdet oavsett vilken kringliggande dagvattenledning som används till anslutningspunkt. Svindersviken används idag även som recipient för vatten från avloppsrening och som bräddavlopp.

Enligt dagvattenutredning gjord av COWI blir de dimensionerande flödena: 189 l/s före exploatering, 211 l/s efter exploatering samt 243 l/s efter exploatering vid ett scenario med ökad nederbörd, pga. de väntade klimatförändringarna. (Beräkningarna utgår från ett s.k. 10-årsregn med varaktigheten 10 minuter.)



Jämförelse mellan flödessituationen före och efter nyexploatering visar att den ökade mängden takytor kommer medföra att dagvattenflödet ut från området ökar med ca 12 % jämfört med läget innan planerad nyexploatering. (Med en uppräknings av flöden på 15 % för att kompensera för eventuell framtida klimatpåverkan blir det dimensionerande flödet från området som beskrivet, 243 l/s.)

Då riktvärden för de vanligaste föroreningarna saknas för Svindersviken studeras enbart skillnaden i föroreningsbelastning från dagvattnet före och efter nyexploatering. Utredningen visar att alla föroreningar i dagvattnet från tomten minskar, med undantag av kväve som ökar med ca 3,5 %. Eftersom att föroreningshalterna efter exploatering väntas minska ger planen dock möjlighet till att uppnå miljö kvalitetsnormerna.

LOD (Lokalt Omhändertagande av Dagvatten) bör i möjligaste mån användas. Metoden går ut på att ta hand om dagvatten där det faller, så att man ger regn- och smältvatten ökade möjligheter att infiltrera, avdunsta och renas lokalt, direkt i det område det faller. De praktiska möjligheterna för LOD inom planområdet beror också på hanteringen av de förorenade markpartierna inom området.

Förutsättningarna för perkolation av dagvatten (d.v.s. vattnets rörelse genom lager av vattenmättad, porös mark) inom området är dock ytterst begränsade: Utförda geotekniska undersökningar indikerar att perkolation skulle kunna vara möjligt inom exploateringsområdets södra del vid lokalgatan men eftersom gatan på bägge sidor kommer att omges huskroppar finns stor risk att merparten av det vatten som avsetts perkolera inom området istället skulle avledas via husdräneringen.

Planförslaget medför att området till största delen kommer att utgöras av tak med en viss mängd körbara ytor och mindre mängd grönytor. Under förutsättning att takytor byggs med ett miljövänligt material kommer föroreningsbelastningen på takytorna enbart att komma från de bakgrundshalter av utsläpp som förekommer i hela Stockholmsområdet samt från föroreningsbelastningen från närliggande Sicklavägen. En väl utbyggd kollektivtrafik kan medföra en minskning av fordonstrafiken. Detta kan minska den totala mängden föroreningar till dagvattnet och bör därmed även minska belastningen på recipienten lokalt.

Området faller enligt "Dagvattenstrategi för Nacka kommun" inom kategorin "kvartersmark inom industri eller centrumområde" varför rening av dagvatten krävs. Om antalet p-platser på mark inom området överstiger 20 krävs oljeavskiljning inom kvartersmark för dessa parkeringsytorna innan påkoppling kan ske till kommunens dagvattennät. Dagvattenutredningen pekar ut tre åtgärdsförslag för dagvattenrening vilka vore möjliga att genomföra sett till områdets begränsade tillgängliga ytor:



Fördröjningsmagasin, vilket tjänar till att fördröja dagvattenflödet så att nedströms dagvattensystem får jämnare tillflöden. En viss renande effekt åstadkoms även då det stillastående vattnet som blir effekten av ett strypt utflöde ur systemet ger upphov till en viss mängd sedimentation. På samma sätt som i en slamavskiljare får detta en effekt på mängden suspenderbart material och tungmetaller, dock mindre utsträckning.

Integrerad slam- och oljeavskiljare. Avskiljaren skulle dock inte ha någon effekt på kväve och okänd effekt på fosfor. Däremot skulle den, men det sedimenterade slammet, ta bort ca 50 % av tungmetallerna och 30-40 % av suspenderbart material.

Gröna tak för områdets takytor. Gröna tak har en flödesutjämnande effekt och kvarhåller upp till 50 % av allt regn som faller sett under ett år. Vid dimensionerande maxflöden har gröna tak en kapacitet att ta upp runt 15 % av ett 10-års regn. Tidigare undersökningar visar att gröna tak reducerar halterna av kväve.

Slutsatser och rekommendationer:

Genomförandet av denna detaljplan bedöms inte försvåra möjligheten att uppnå miljö kvalitetsnormerna i Strömmens ytvattenförekomst. En förutsättning för att inte någon påverkan ska ske är dock att de LOD-åtgärder som föreslås i dagvattenutredningen genomförs.

3.4 Förorenad mark

Naturvårdsverkets generella riktvärden

Riktvärdena gäller för hela Sverige och indelning har gjorts i kvalitetsklasser med hänsyn till markanvändning. Mark som ska användas för bland annat bostadsändamål, odling, parkmark och grönområden ska uppfylla kriterierna för känslig markanvändning (KM). Anläggande av kontor- och handelsområde definieras däremot som mindre känslig markanvändning (MKM).

Utbyggnadsförslaget

Det förekommer förorenad mark inom planområdet, orsaken är tidigare rester från verksamheter som funnits i området alltsedan 1800-talet. Gäller främst området runt den nyligen rivna och sanerade bensinstationen men även från den f d färgfabriken strax norr om planområdet. Spridda markmiljöundersökningar har gjorts i delar av området i samband med tidigare projekt som berör detaljplanområdet. Senare undersökningar har visat på att det kan finnas lokala markföroreningar främst bestående av PCB, bensin och andra oljeämnen samt bland annat bly, koppar, zink och kvicksilver i olika delar av området.



De nyligen utförda provtagningarna och miljötekniska analyserna i COWI:s geotekniska utredning bekräftar att markföroreningar verkligen finns inom området: Bl. a. förekommer PAH och oljeföroreningar från motorolja, flera metallföroreningar (barium, kvicksilver, zink) i halter över riktvärdena för mindre känslig markanvändning samt (kadmium, koppar, bly) i halter över riktvärdena för känslig markanvändning. Undersökningen behöver dock kompletteras med fler provtagningspunkter och analyser.

Resultat från dessa kompletterande undersökningar avgör val av tekniska saneringsåtgärder för att uppnå riktvärdena för markanvändning, enligt Naturvårdsverkets generella riktvärden. Risken för spridning av föroreningar från området genom urlakning bedöms minska om planförslaget genomförs och mark saneras.

Slutsatser och rekommendationer:

Förhöjda halter av kvicksilver, barium, zink, kadmium, koppar och bly har påträffats inom planområdet. Marken måste saneras så att riktlinjerna för mindre känslig markanvändning kan underskridas innan nya bebyggelsen uppförs. Saneringen ska utföras i samråd med tillsynsmyndigheten. Anmälan om schakt i förorenad mark och provtagning ska ske i samråd med tillsynsmyndigheten.

4. Konsekvenser för hälsan och förslag till åtgärder

4.1 Buller

Kommunala mål - Översiktsplanen 2012

Riktvärden för trafikbuller som normalt inte bör överskridas vid nybyggnad av arbetslokaler.

Områdestyp	Ekvivalent ljudnivå i dBA	
	Utomhus	Inomhus
Arbetslokaler för tyst verksamhet		40 ¹⁾
Parker och andra rekreationsytor i tätorter	45 – 50 ²⁾ eller 20 dBA under nivån för omgivande gator vilket dera som ger den högsta nivån	-
Friluftsområden	40 ²⁾	-

1) Anser dagtid kl. 06-18.

2) Anser dag- och kvällstid kl. 06.00 - 22.00

Källa: Riktvärden för trafikbuller i andra miljöer än för boende, vård och undervisning (Naturvårdsverket 2003)

Fakta buller

Buller är det ljud som uppfattas som störande. Vad som uppfattas som buller varierar från person till person.

Buller kan orsaka bland annat stressreaktioner, trötthet, irritation, blodtrycksförändringar, sömnstörningar och hörselskador. Särskilt störande är sådant ljud som man inte kan påverka, t ex trafik.

Buller från spårtrafik och vägtrafik är av olika karaktär. För spårtrafik är det i allmänhet den maximala ljudnivån när tåget passerar som är av störst betydelse för störningsupplevelsen. Vägtrafik har en karaktär av brus, framför allt vid stora trafikmängder, därmed är den ekvivalenta ljudnivån oftast avgörande för störningsupplevelsen.

Utbyggnadsförslaget

En trafikbullerutredning har utförts av WSP Akustik. Av utredningen framgår att den ekvivalenta ljudnivån vid husets fasader som högst uppgår till 66 dBA och den maximala som högst till ca 77-79 dBA vid Uddvägen. Utredningens beräkningar är utförda med de olika trafikslagen var för sig. Vid dimensionering bör dock summan av samtliga trafikslag användas, dvs. från såväl från vägar, Saltsjöbanan och Tvärbanan. En

summering av ekvivalent ljudnivå från tåg och väg är dock inte helt rättvisande då ljuden har olika karaktär, men bedöms vara mer korrekt än att titta på varje ljudkälla var för sig. För maximal ljudnivå jämförs de olika trafikslagen och dimensioneringen sker efter det trafikslag som har den högsta nivån. (Observera att trafikbullerutredningen avser enbart luftljud - det finns dock anledning att framöver även studera stomljud, vilket behandlas i den särskilda miljöredovisningen för tvärbanans förlängning.)

Eftersom det inte finns några trafikbullerriktvärden utomhus gällande kontorsarbetsplatser är det inomhuskraven som styr. Detta ställer måttliga krav på ljudisolering i fasader och fönster. Visserligen ligger Naturvårdsverkets riktlinjer för inomhusmiljö på 40 dBA men enligt Boverkets nybyggnadskrav (SS 25268) är det strängaste kravet för kontorsrum 30 dBA ekvivalent ljudnivå. Det kommer således för särskilda utrymmen att krävas isolering som reducerar ljudnivån med drygt 30 dBA.

Vad avser ljudnivå utomhus finns endast riktvärden för bostäder och skolgårdar, såsom t ex förskolegård. I det aktuella projektet är det dock bara aktuellt med gymnasial eller eftergymnasial utbildning. Därmed är det inomhusnivåer som dimensionerar samtliga aktuella byggnader i detta projekt.

Bullersituationen är en viktig faktor för utformning av både fasader och planlösning, vilket också medför att man bör undvika att placera arbetslokaler nära de mest bullerutsatta lägena. För att uppnå godtagbara ljudförhållanden bör tekniska lösningar i form av isolering och fasadmateriell vidtas. Gällande utomhusmiljöerna får exempelvis långsidan mot Sicklavägen inte utformas för stadigvarande vistelse. Sådana miljöer bör istället förläggas till de tystare delområdena vid tvärgatan och sidan mot Uddvägen. I samband med projekteringen kan det på specifika platser bli aktuellt med ytterligare åtgärder för att nå högre ljudreduktion.

En faktor som inte tagits med i beräkningen är kurvljud eller kurvskrik. Vid passage genom kurva ökar den maximala ljudnivån normalt med några dBA-enheter. Om kurvskrik uppstår kan ökningarna om > 10 dBA förekomma. Ökningens storlek beror bl. a av kurvradie och väderlek.

Slutsatser och rekommendationer:

Både Naturvårdsverkets samt nybyggnadskravens riktvärden om 40 dBA respektive 30 dBA ekvivalenta inomhusljudnivåer uppnås, enligt ljudklass B eller C – detta förutsatt att ljudisolering i fasader och fönster utformas korrekt.

4.2 Luft



- Kollektivtrafiken ska vara dimensionerad och utformad så att dess andel av resorna avsevärt ökar till 2030.
- Kollektivtrafik till sjöss ska särskilt utvecklas, kopplas till landburen kollektivtrafik och samordnas regionalt.
- Trafiksystemet ska vara utformat så att andelen resor till fots eller med cykel ökar.

Miljö kvalitetsnormer (MKN)

Miljö kvalitetsnormerna (MKN) är bindande nationella föreskrifter. De är till för att skydda hälsan och miljön. MKN anger de föroreningsnivåer som människor och miljö kan belastas med utan olägenheter av betydelse. Vid planering och planläggning ska hänsyn tas till dessa. En plan får inte medverka till att MKN överskrids. De mest betydelsefulla normerna för denna plan är kvävedioxid (NO₂) och partiklar (PM10).

Fakta luft

Halten av luftföroreningar i utomhusluften beror huvudsakligen på:

- förbränningsrelaterade föroreningar,
- slitage från vägbana och bromsar,
- utsläppens omfattning i tid och rum,
- utspädningsförhållanden.
- områdets topografi.

Utbyggnadsförslaget

År 2015 beräknas miljö kvalitetsnormen för såväl NO₂ som PM10 till skydd för människors hälsa att klaras i hela planområdet både för noll- och utbyggnadsalternativet. Däremot beräknas halter över norm vid tunnelmynningen av Södra länken, vid södra delen av Sicklavägen (Nackarondellen). Även på Södra länken ytvägnät och Värmdöleden är halterna höga men under norm.

Jämfört med nollalternativet medför en byggnation av kontorshuset mellan Uddvägen och Sicklavägen en något försämrad av utvädring av kvävedioxid och partiklar på Sicklavägen, som trafikeras av cirka 16 500 fordon per dygn. Försämringen är liten, detta till stor del tack vare det breda gaturummet på Sicklavägen som är ca 60-70 meter, och halterna förblir under norm. Tvärbanans påverkan på luftkvaliteten i planområdet har bedömts vara försumbar. Detta gäller även i korsningen Uddvägen/Sicklavägen.

Eftersom det inte finns någon tröskelnivå under vilken inga negativa hälsoeffekter uppkommer är det en fördel med så låga luftföroreningshalter som möjligt där folk vistas. Den förändring som sker av bebyggelsen i utbyggnadsalternativet medför att människor som vistas i detaljplaneområdet utsätts för endast en liten ökning i exponering av hälsofarliga partiklar jämfört med nollalternativet, detta tack vare det breda gaturummet på Sicklavägen.

Slutsatser och rekommendationer:

Samtliga nu gällande miljö kvalitetsnormer för luft bedöms att uppnås inom planområdet. Det är ändå viktigt att planen utformas så att människor inte uppmuntras till vistelse i områden med höga partikelhalter. T.ex. kan entréer placeras bort från de mer utsatta sidorna av huset mot Sicklavägen och Värmdöleden, och istället placeras mot Uddvägen. Det är också mest lämpligt att tilluften för ventilation tas från taknivå.

4.3 Rekreation

Kommunala mål - Översiktsplanen 2012

Rika möjligheter till friluftsliv som tar hänsyn till naturens förutsättningar.

Tillgång och tillgänglighet till parker och bostadsnära natur ska vara god i alla kommundelar.

- Trygga den allemansrättsliga tillgången och förbättra tillgängligheten till strand- och vattenområden.
- Öka tillgängligheten till grönområden.
- Utvecklingen i samhället ska främja en god folkhälsa.
- Medborgarna ska ha tillgång till ett bra och varierat utbud av idrotts- och fritidsanläggningar.

Utbyggnadsförslaget

Inga områden för rekreation påverkas negativt av planförslaget. Förslaget redovisar en gatusektion med gångbana på västra sidan och gång- och cykelbana på östra sidan av stora delar av Uddvägen, vilket är positivt för gång- och cykeltrafikanterna och därmed även positivt i ett rekreations- och folkhälsoperspektiv.

Slutsatser och rekommendationer:

Inga områden för rekreation påverkas negativt av planförslaget. Nya gång- och cykelbanor är positivt för gång- och cykeltrafikanterna och därmed även positivt ur ett rekreations- och folkhälsoperspektiv.

4.4 Tillgänglighet och trygghet

Kommunala mål - Översiktsplanen 2012

- Förändringar i den byggda miljön bör innebära förbättringar estetiskt, funktionellt och socialt samt leda till mer hälsosamma och trygga miljöer.
- Alla ska vara trygga och säkra i Nacka

Utbyggnadsförslaget

Kvarteret Fanny udde är i dagsläger ostrukturerat och glest bebyggt med byggnader utan tydliga kopplingar sinsemellan eller till gaturummet. Förslaget innebär att en centralt belägen plats som idag besöks och används av få öppnas upp för fler. Dels kommer de större kontorslokalerna att utgöra arbetsplats för många, dels medger planen lokaler för butiker, utbildning mm som kan bidra till mer liv och rörelse i området.

De nya byggnaderna får öppna bottenvåningar med tydliga entréer som görs tillgängliga i nivå med omgivande mark. Mark och byggnader utformas allmänt för ökad tillgänglighet och användbarhet för personer med funktionshinder i enlighet med Plan- och bygglagens kapitel om allmänna intressen 2 kap 3§ samt krav på byggnadsverk mm 8 kap 1§ och 4§ (PBL 2010:900). Detta innebär bland annat krav på hissar från entréer och parkeringsgarage.

Planområdet ligger inom 150 meter från Sicklavägen där farligt gods transporteras. En riskanalys har genomförts i syfte att utvärdera vilka risker som människor inom området kan komma att utsättas för samt i förekommande fall föreslå hur risker ska hanteras så att en acceptabel säkerhet uppnås. Obebyggda områden utomhus inom 25 meter från Sicklavägen ska utföras så att de ej uppmuntrar till stadigvarande vistelse. Utrymning från byggnader ska vara möjlig i riktning bort från Sicklavägen. För att förhindra brandspridning till de nya kontorsbyggnaderna ska fasader (väggar och fönster) inom 25 meter från Sicklavägen utföras så att risken för brandspridning in i byggnaden begränsas under den tid det tar för personer att utrymma utsatta byggnadsdelar eller att nå säker plats.

Planen samordnas med angränsande projekt för Tvärbanan där Uddvägen rustas upp vilket bidrar till både ökad trygghet och tillgänglighet. Platsen är tillgänglig genom gång- och cykelbanor och närhet till närliggande kollektivtrafik.

Slutsatser och rekommendationer:

Planförslaget innebär att ett ostrukturerat och dåligt utnyttjat område görs tillgängligt för flera. Ny bebyggelse och nya publika verksamheter höjer både de estetiska och sociala värdena. Det är av stor vikt att samordna projekteringen med den av Tvärbanan liksom ta hänsyn till de risker som närheten till Sicklavägen innebär, för att säkerställa trygghet och säkerhet för de som kommer att vistas i området.

5. Hushållning med naturresurser

Fakta - hushållning med naturresurser

Enligt miljöbalkens hushållningsprincip skall alla som driver en verksamhet eller vidtar en åtgärd hushålla med råvaror och energi samt utnyttja möjligheterna till återanvändning och återvinning. I första hand ska förnyelsebara energikällor användas.

Översiktsplanen 2012

Energianvändningen och utsläppen av växthusgaser i bebyggelsesektorn ska minskas i enlighet med målen i den regionala utvecklingsplanen (RUF5).

Utbyggnadsförslaget

Planförslaget föreslår bebyggelse på redan ianspråktagen mark, vilket innebär en effektivisering av mark- och resursanvändning. Området är redan anslutet till nätverk för VA, el, fjärrvärme mm. Planen beräknas i och med sitt stora antal arbetsplatser leda till viss ökning av biltrafik. Förhoppningen är dock att det centrala läget, väl utbyggda cykelbanor, goda kollektivtrafikförbindelser och planerad Tvärbana ska leda till att många dagliga nyttjare och tillfälliga besökare kommer att välja hållbara resealternativ.

Som beskrivet i planförslaget avser fastighetsägaren att hållbarhetscertifiera byggnaderna enligt miljöklassningssystemet BREEAM, vilket ställer högre krav på både produktion, drift och underhåll för att hushålla med energi mm och begränsa klimatpåverkan så mycket som möjligt.

Slutsatser och rekommendationer:

Planförslaget innebär en god hushållning med naturresurser då området idag till övervägande del utgörs av ianspråktagen mark. Bebyggelsen kommer att ha en mycket bra kollektivtrafikförsörjning.

NACKA KOMMUN

Miljöenheten

Park och Fritid

Magnus Rothman

Elisabeth Rosell

ID	Aktivitet	Varaktighet	Start	Slut	Förväntad aktivitet	2015																															2016												2017												2018		
						okt 14	nov 14	dec 14	jan 15	feb 15	mar 15	apr 15	mai 15	juni 15	juli 15	aug 15	sep 15	okt 15	nov 15	dec 15	jan 16	feb 16	mar 16	avr 16	mai 16	juni 16	juli 16	aug 16	sep 16	okt 16	nov 16	dec 16	jan 17	feb 17	mar 17	apr 17	mai 17	juni 17	juli 17	aug 17	sep 17	okt 17	nov 17	dec 17	jan 18	feb 18	mar 18																
1	HG	841 dagar	to 14-10-09	to 17-12-28		[Gantt bar spanning from Oct 14 to Dec 17]																																																									
9	Tillträde	0 dagar	fr 18-03-02	fr 18-03-02		[Gantt bar from Mar 15 to Mar 15]																																																									
10	Beskedstider	85 dagar?	on 15-02-11	on 15-06-10		[Gantt bar from Feb 15 to Jun 15]																																																									
103	Förprojekt	175 dagar	to 14-10-09	on 15-06-10		[Gantt bar from Oct 14 to Jun 15]																																																									
111	Myndigheter/tillstånd/evakueringar	733 dagar	on 15-05-13	fr 18-03-02		[Gantt bar from May 15 to Mar 17]																																																									
117	Färdiprojektering/Inköp	381 dagar	on 15-03-18	on 16-08-31		[Gantt bar from Mar 15 to Aug 16]																																																									
126	Produktion	775 dagar	må 15-03-16	fr 18-03-02		[Gantt bar from Mar 15 to Mar 17]																																																									
127	Markförberedande arbeten	275 dagar	må 15-03-16	fr 16-04-01		[Gantt bar from Mar 15 to Apr 16]																																																									
133	FAG	75 dagar	må 16-04-04	fr 16-07-15		[Gantt bar from Apr 16 to Jul 16]																																																									
134	Stomme	80 dagar	må 16-07-18	fr 16-11-04		[Gantt bar from Jul 16 to Nov 16]																																																									
135	Generalentreprenad	330 dagar	må 16-11-07	fr 18-02-09		[Gantt bar from Nov 16 to Feb 18]																																																									
144	Driftsättning, provning, besiktningar, slutfinish	40 dagar	må 18-01-08	fr 18-03-02		[Gantt bar from Jan 18 to Mar 18]																																																									

Överenskommelse om fastighetsreglering

1. Parter

Staten gm. Trafikverket 202100-6297
ägare till Nacka Sicklaön 83:3

Atrium Ljungberg Uddvägen AB, 556781-3067
~~Atrium Ljungberg AB, 556175-7047~~
ägare till Nacka Sicklaön 346:1

2. Överenskommelse om fastighetsreglering

Marköverföring ska ske enligt bilagd kartskiss, bilaga 1 och Detaljplan för Sicklaön 346:1 m fl, se plankarta bilaga 2. Nacka Sicklaön 346:1 erhåller och Nacka Sicklaön 83:3 avstår fig 1. Bedömd areal cirka 577 m².

Smärre gränsjusteringar som förrättningslantmätaren anser lämpliga godkänns dock av parterna, utan justering av ersättningen.

3. Tillträde

Området får nyttjas så snart denna överenskommelse har undertecknats av båda parter.

4. Ersättning

Som ersättning för överförd mark erlagger ägaren av Nacka Sicklaön 346:1 TJUGOTRETUSEN KRONOR / 23.000 kr till ägaren av Nacka Sicklaön 83:3.

Ersättningen skall betalas i enlighet med faktura som utfärdas Trafikverket, 202100-6297 senast en månad efter det att tillträde skett.

5. Lantmäteriförrättning

Trafikverket ansvarar för att ge in ansökan om lantmäteriförrättning. Ansökan biträds av Atrium Ljungberg AB, 556175-7047 genom detta avtal. Förrättningskostnaderna ska betalas av Atrium Ljungberg AB, 556175-7047.

En aktkopia ska skickas till ägaren av Nacka Sicklaön 346:1.

6. Övrigt

Trafikverket garanterar att markområdet på tillträdesdagen inte belastas av servitut eller nyttjanderätter utöver vad som framgår av fastighetsregistret.

I det fall detaljplanen för Sicklaön 346:1 m.fl. inte vinner laga kraft eller att fastighetsreglering inte kan ske återgår avtalet i sin helhet utan skadeståndsanspråk från endera parten.

Ärendenr (TRV): 2014/56703

Av detta avtal har tre exemplar upprättats varav parterna tagit varsitt och ett skickats till lantmäterimyndigheten.

Solna 2014-09-22

Charlotte Careborg

Charlotte Careborg

Nacka 2014-09-28

Day Kluckenberg

Day Kluckenberg

För Trafikverket

För Atrium Ljungberg AB Uddhågen AB

Charlotte Careborg

Charlotte Careborg

Jan Sawarell

Jan Sawarell

Annica Ånäs

Annica Ånäs

ms

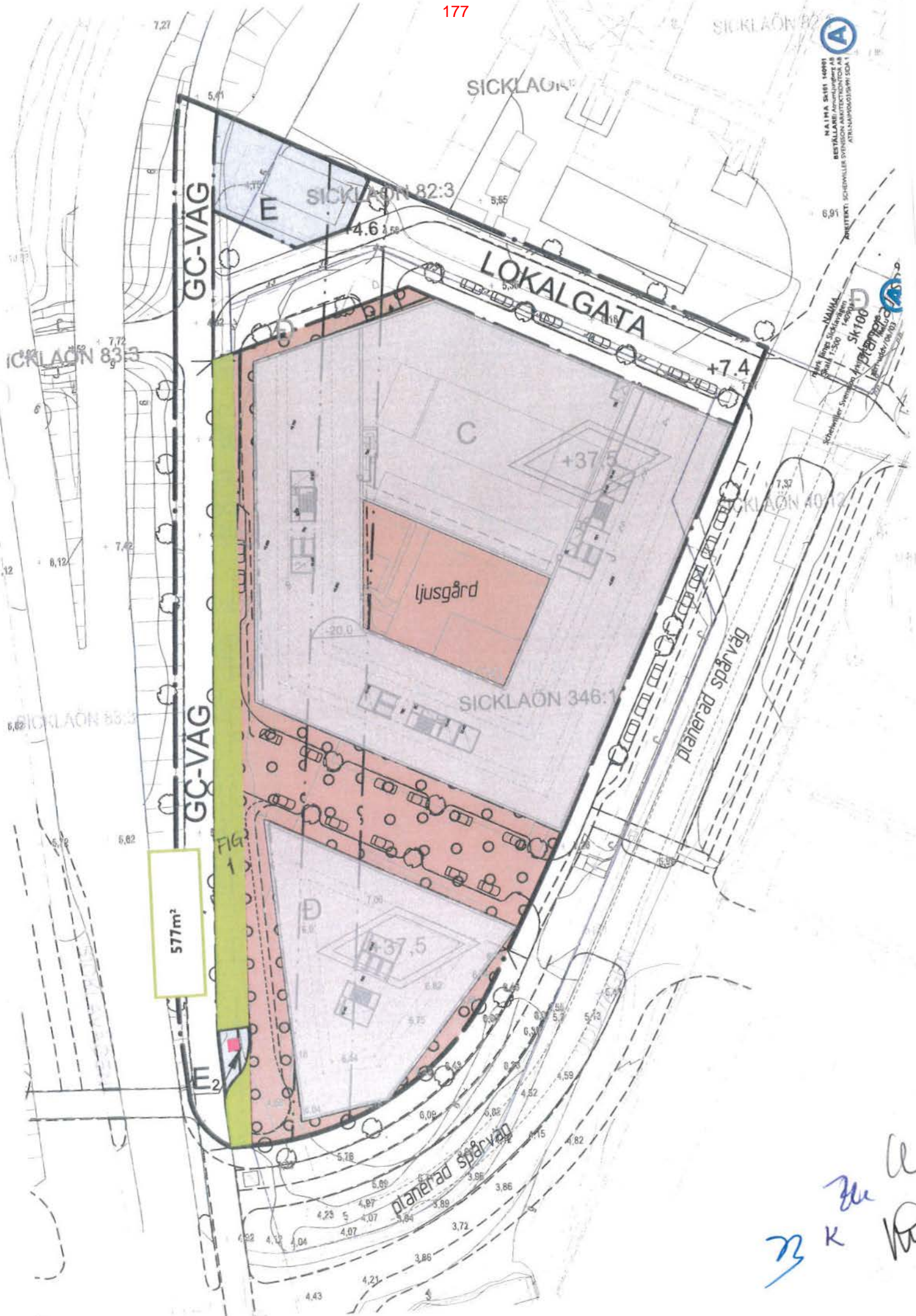

N.A.174 58181 140091
 BESTÄLLARE: ARNOLDSONS & SÖDERSTRÖM
 ARNOLDSONS & SÖDERSTRÖM SCA 1
 ARKITEKT: SCHEWILLER SCHAUBER & SCHWILLER



MAJMA
 Sk 100
 Sk 100
 Sk 100

Handwritten signatures and initials in blue ink.

Dokumenttyp: Beslut
 Beslutat av: [Fastställt av
 (personlista)]
 Dokumentdatum: 2013-12-13
 DokumentID: [DokumentID]

Ärendenummer: TRV 2013/88432
 Projektnummer: [Projektnummer]
 Ert datum: [Motpartens datum]
 Ert ärendenummer: [Motpartens
 ärendelD]
 Version:0.14



TRAFIKVERKET

Trafikverket
 781 89 Borlänge

Telefon: 0771-921 921
 Texttelefon: 0243-750 90
 trafikverket@trafikverket.se

www.trafikverket.se

Kristina Hagberg
 Fastighetsavdelningen
 Direkt: 010-123 15 61
 Mobil: 070-586 66 84
 kristina.hagberg@trafikverket.se

Original: Diariet

Fullmakt

Fullmakt för Charlotte Careborg (591203-1662) att för Trafikverkets räkning besluta om:

1. upphandling av anläggnings-, drift- och underhållstjänster, entreprenader, tilläggsentreprenader samt ändringar och tillägg i befintliga upphandlingar
2. överlåtelse av fast egendom eller skriftlig överenskommelse som innebär marköverföring vid fastighetsbildningsåtgärd
3. upplåtelser av nyttjanderätter och servitut som kommer att belasta Trafikverkets fastigheter
4. ansökan om förrättning eller annan åtgärd enligt fastighetsbildningslagen, anläggningslagen, ledningsrättslagen, lagen om förvaltning av samfälligheter samt lagen om äganderättsutredning och legalisering samt att företräda Trafikverket vid sådan förrättning eller åtgärd
5. ansökan om lagfart, dödning och relaxation av inteckning, inskrivning av nyttjanderätt och servitut samt dödning och avförande av inskriven rättighet
6. arrendeavtal

Denna fullmakt gäller tom 2014-12-31.

Borlänge 2013-12-13

Kristina Hagberg
 Chef Fastighetsavdelningen

Att denna fotokopia riktigt återger
 den fotograferade handlingen i dess
 helhet intygas

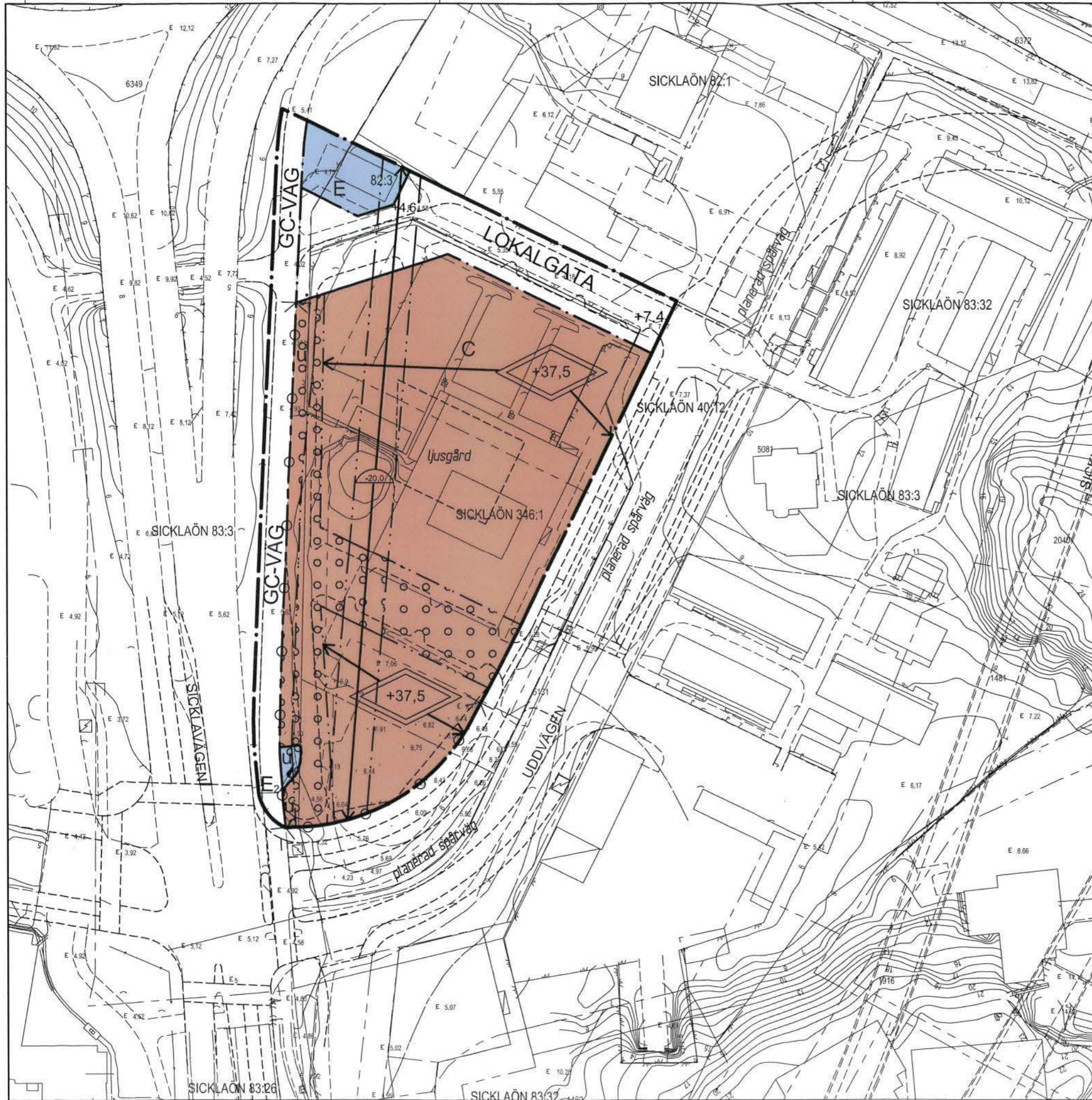

PLANBESTÄMMELSER

Följande gäller inom områden med nedanstående beteckningar. Endast angiven användning och utformning är tillåten. Bestämmelser utan beteckning gäller inom hela planområdet.

GRÄNSER

- Planområdesgräns
- Användningsgräns
- Egenskapsgräns

ANVÄNDNING AV MARK OCH VATTEN

Allmänna platser

- Lokaltrafik
- Gång- och cykelväg

Kvartersmark

- Område för centrumändamål, exempelvis kontor, handel, kultur, utbildning, café, vård mm. Utbildning avser gymnasial eller eftergymnasial utbildning. Vård avser dagligvård.
- Tekniska anläggningar, tryckstegningsstation
- Tekniska anläggningar, trafiksignalanläggning

UTFORMNING AV ALLMÄNNA PLATSER

- Föreskriven höjd över nollplanet

BEGRÄNSNINGAR AV MARKENS BEBYGGANDE

- Marken får endast byggas under med körbart bjälklag
- Marken skall vara tillgänglig för allmänna underjordiska ledningar

MARKENS ANORDNANDE (utformning av kvartersmark)

Utfart, stängsel

- Körbar utfart får inte anordnas

PLACERING, UTFORMNING, UTFÖRANDE

Utformning

Utformning av bebyggelse, markens anordnande mm. ska i huvudsak följa Kvalitets- och gestaltungsprogram Sicklaön 346:1. Understruken text på sid. 6, 12 och 14 ska följas.



Högsta totalhöjd i meter över nollplanet. Utöver högsta totalhöjd får mindre byggnadsdelar, som t.ex. skorsten, ventilationshuv och dyl. uppföras.

Byggnadsteknik



Lägsta schaktningnivå i meter över nollplanet

Byggnaderna ska grundläggas på ett sådant sätt att de inte skadas och att väning under markyta inte kan vattenfyllas vid eventuellt ledningsbrott.

STÖRNINGSKYDD

Byggnader ska utformas så att ljudnivån i kontorslokaler inte överstiger 40dBA ekvivalent och 50dBA maximalt. Lokaler för vård, utbildning och hotell får endast inrättas där ljudnivån inte överstiger 30 dBA ekvivalent och 45 dBA maximalt (natttid).

Byggnaderna ska utformas så att stömljud inte överstiger 30dBA (LpmaxSLOW) i utrymmen för sömn och vila (hotellrum mm) och 40dBA (LpmaxSLOW) för kontor. Byggnaderna ska utformas så att vibrationer inte överstiger 0,4 mm/s komfortvägd vibrations hastighet på grund av trafik inklusive spåravn och buss.

RISKSKYDD

Obebyggd mark inom ett avstånd på 25 meter från Sicklavägen får inte utformas på ett sätt att den uppmuntrar till stadgivarande vistelse.

Vård- och utbildningslokaler får inte inrymmas i lokaler som vetter mot och ligger närmre Sicklavägen än 25 meter.

Fasader som vetter mot och är placerade inom 25 meter från Sicklavägen ska utföras i lägst brandteknisk klass E130. Fönster och glaspartier i dessa fasader ska utföras i lägst brandteknisk klass EW30. Risken för brandspridning in i byggnaden ska begränsas under den tid det tar för personer att utrymma utsatta byggnadsdelar eller nå säker plats (30 min).

Utrymning från byggnaderna ska vara möjlig bort från Sicklavägen.

Byggnadernas friskluftsintag ska riktas bort från Sicklavägen.

ADMINISTRATIVA BESTÄMMELSER

Genomförandetid

Genomförandetiden är 5 år från den dag planen vinner laga kraft

ILLUSTRATION

- Planerad tvärsparväg
- Illustrationstext
- Illustrationslinje

0 10 20 30 40 50m

Skala 1:1000 (A3)

Detaljplan för Sicklaön 346:1 m.fl.
Kontor Uddvägen
i Nacka Kommun

Planenheten i maj 2014, reviderad i augusti 2014

ANTAGANDEHANDLING

Andreas Totschnig
Planchef

Christian Rydberg
Planarkitekt

Till planen hör:
Planbeskrivning
Fastighetsförteckning
Kvalitets- och
gestaltungsprogram

KFKS 2012/148-214
Projektnr. 9218

Tillstyrkt av MSN _____
Antagen av KF _____
Laga kraft _____

Handwritten signatures and initials in blue ink.

AVTAL

till detaljplan för Kontor Uddvägen, Sicklaön 346:1 m.fl. Nacka kommun.

Mellan Trafikverket Region Stockholm, organisationsnummer 202100-6297 (Trafikverket) och Nacka kommun, organisationsnummer 212000-0167 (Kommunen) träffas följande avtal avseende åtgärder i samband med genomförande av detaljplan nr KFKS 2012/148-214 (Detaljplanen) för Uddvägen, Sicklaön 346:1 m.fl.

Bakgrund

Syftet med detaljplanen är att möjliggöra ny bebyggelse för kontor och handel m.m. inom fastigheten Sicklaön 346:1. Planområdet ligger inom 150 meter från väg 260 (Sicklavägen) som är klassad som en sekundär transportled för farligt gods.

§ 1 Omfattning

På grund av planområdets avgränsning kan krav om att konstruktion till skydd mot avåkning och brandfarlig vätska längs Sicklavägen inte införas som bestämmelse i detaljplanen, istället säkras denna funktion genom detta avtal.

Kommunen ansvarar för att riskreducerande åtgärd till skydd mot avåkning för fordon på Sicklavägen kan finnas på plats senast i samband med att området tas i anspråk för i planen avsett ändamål. Hur skyddet slutligen ska vara utformat ska beslutas i samråd med Länsstyrelsen och Trafikverket.

§ 2 Process

Inför fortsatt process skall Kommunen ta fram detaljerade handlingar för de åtgärder som påverkar de allmänna vägarna eller dess vägområde. Det åligger kommunen att säkerställa att åtgärden inte har negativ påverkan på den statliga vägen. Handlingar ska granskas och godkännas av Trafikverket. Dessa handlingar ska sedan utgöra underlag för ett genomförandavtal mellan Trafikverket och Kommunen. Genomförandavtalet ska reglera finansiering, byggnadstekniska detaljer och mellanhavanden under byggtiden, garantitider m.m.

§ 3 Finansiering

Kommunen eller den kommunen utser, utför och bekostar samtliga åtgärder under § 1 inklusive projektering, kontroll och svarar för kostnader som kan uppstå vid skada och intrång.

Detta avtal blir giltigt under förutsättning att rubricerad detaljplan vinner laga kraft.

Denna överenskommelse har upprättats i två likalydande exemplar, varav parterna erhållit var sitt.

För Trafikverket

Solna 2015- -

Tyra Wikström
Chef Samhällsplanering

För Nacka kommun

Nacka 2015- -

Ulf Crichton
Exploateringschef

10 februari 2015

SAMMANTRÄDESPROTOKOLL
Kommunstyrelsens stadsutvecklingsutskott

§ 20

Dnr KFKS 2012/148-214

Detaljplan för Kontor Uddvägen, fastigheten Sicklaön 346:1 m.fl. Sicklaön

Beslut

Kommunstyrelsens stadsutvecklingsutskott föreslår kommunstyrelsen fatta följande beslut.

Kommunstyrelsen föreslår att kommunfullmäktige antar planförslaget.

Ärendet

Syftet med detaljplanen är att möjliggöra ny bebyggelse för kontor, handel, kultur, utbildning m.m. inom fastigheten Sicklaön 346:1 som ägs av Atrium Ljungberg AB. Området har goda kommunikationer och närhet till service, bostäder och andra arbetsplatser. Planområdet är en del av området kring Fanny udde på västra Sicklaön som enligt översiktsplanen Hållbar framtid i Nacka (2012) ska utvecklas från ett slutet verksamhetsområde till en mer sammanhängande och tät stadsdel, där arbetsplatser blandas med bostäder och service.

Planförslaget var på granskning mellan den 25 juni och 1 augusti 2014. Detaljplanen har reviderats, men ändringarna bedöms inte vara av allmänt intresse och den huvudsakliga strukturen har behållits. Det reviderade planförslaget har översänts till Länsstyrelsen i Stockholms län, Trafikverket, Landstingets trafikförvaltning och Atrium Ljungberg AB för yttrande. Någon ytterligare erinran mot det reviderade planförslaget har inte inkommit.

Handlingar i ärendet

Miljö- och stadsbyggnadsnämnden den 15 oktober 2014 § 256

Planenhetens tjänsteskrivelse den 16 september 2014

Planbeskrivning

Detaljplanekarta

Kvalitets- och gestaltungsprogram

Utlåtande

Fastighetsförteckning

Miljöredovisning

Bullerutredning



Dagvattenutredning

PM Geoteknik

Luftkvalitetsutredning

Risakanalys

Trafikutredning

Ordförandes signatur	Justerandes signatur	Utdragsbestyrkande
		

10 februari 2015

SAMMANTRÄDESPROTOKOLL
Kommunstyrelsens stadsutvecklingsutskott



Parkeringsutredning
PM Brandskydd i fasad mot Sicklavägen

Ärendets tidigare behandling

Beslut i miljö- och stadsbyggnadsnämnden den 15 oktober 2014 § 256
Miljö- och stadsbyggnadsnämnden tillstyrkte planförslaget och hemställer hos kommunfullmäktige att planförslaget antas.

Beslutsgång

Stadsutvecklingsutskottet beslutade i enlighet med miljö- och stadsbyggnadsnämndens förslag.

Ordförandes signatur	Justerandes signatur	Utdragsbestyrkande
		

15 oktober 2014

SAMMANTRÄDESPROTOKOLL
Miljö- och stadsbyggnadsnämnden

§ 256

Dnr KFKS 2012/148-214

Detaljplan för Kontor Uddvägen, fastigheten Sicklaön 346:1 m.fl. Sicklaön

Beslut

Miljö- och stadsbyggnadsnämnden tillstyrker planförslaget och hemställer hos kommunfullmäktige att planförslaget antas.

Ärendet

Syftet med detaljplanen är att möjliggöra ny bebyggelse för kontor, handel, kultur, utbildning m.m. inom fastigheten Sicklaön 346:1 som ägs av Atrium Ljungberg AB. Området har goda kommunikationer och närhet till service, bostäder och andra arbetsplatser. Planområdet är en del av området kring Fanny udde på västra Sicklaön som enligt översiktsplanen Hållbar framtid i Nacka (2012) ska utvecklas från ett slutet verksamhetsområde till en mer sammanhängande och tät stadsdel, där arbetsplatser blandas med bostäder och service.

Planförslaget var på granskning mellan den 25 juni och 1 augusti 2014. Detaljplanen har reviderats, men ändringarna bedöms inte vara av allmänt intresse och den huvudsakliga strukturen har behållits. Det reviderade planförslaget har översänts till Länsstyrelsen i Stockholms län, Trafikverket, Landstingets trafikförvaltning och Atrium Ljungberg AB för yttrande. Någon ytterligare erinran mot det reviderade planförslaget har inte inkommit.

Ekonomiska konsekvenser



Stadsbyggnadsprojektet Kontor Uddvägen, Sicklaön 346:1, är ett byggherreprojekt som inte ska belasta den kommunala ekonomin. Exploateringen i projektet ska bidra till de gemensamma anläggningar som behövs för att utveckla västra Sicklaön i enlighet med översiktsplanen Hållbar framtid i Nacka (2012). Ett exploateringsavtal är under framtagande.

Handlingar i ärendet

Planenhetens tjänsteskrivelse 2014-09-16.

Bilagor:

1. Planbeskrivning
2. Detaljplanekarta
3. Kvalitets- och gestaltningsprogram
3. Utlåtande
4. Fastighetsförteckning
5. Miljöredovisning
6. Bullerutredning
7. Dagvattenutredning
8. PM Geoteknik

Ordförandes signatur	Justerandes signatur	Utdragsbestyrkande
		

15 oktober 2014

SAMMANTRÄDESPROTOKOLL
Miljö- och stadsbyggnadsnämnden

9. Luftkvalitetsutredning
10. Riskanalys
11. Trafikutredning
12. Parkeringsutredning
13. PM Brandskydd i fasad mot Sicklavägen.

Yrkanden

Cathrin Bergenstråhle (M) yrkade bifall till förslaget till beslut.

Beslutsgång



Nämnden beslutade i enlighet med Cathrin Bergenstråhles yrkande.

Protokollsanteckningar

Bjarne Hanson (FP) och Birgitta Berggren Hedin (FP) gjorde följande anteckning till protokollet:

”Liksom vid tidigare behandling av ärendet anser vi att platsen lämpar sig för byggnader med viss originalitet som kunde markera att detta är en entré till Sickla och hela Nacka. I vart fall hade en mjukare utformning, mer följsam till gatans sträckning, varit att föredra.

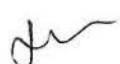
Vi noterar det positiva beskedet att Nacka nu tar fram riktlinjer för gestaltning av den kommande stadsbebyggelsen. Förhoppningsvis kommer liknande problem som vid Uddvägen att därigenom kunna minska.”

Ordförandes signatur	Justerandes signatur	Utdragsbestyrkande
		



TJÄNSTESKRIVELSE

KFKS 2012/148 214

Projekt 9218

2014-09-16

Miljö- och stadsbyggnadsnämnden

Detaljplan för Kontor Uddvägen, fastigheten Sicklaön 346:1 m.fl., Sicklaön i Nacka kommun

Förslag till beslut

Miljö- och stadsbyggnadsnämnden tillstyrker planförslaget och hemställer hos kommunfullmäktige att planförslaget antas.

Sammanfattning

Syftet med detaljplanen är att möjliggöra ny bebyggelse för kontor, handel, kultur, utbildning mm. inom fastigheten Sicklaön 346:1 som ägs av Atrium Ljungberg AB. Området har goda kommunikationer och närhet till service, bostäder och andra arbetsplatser. Planområdet är en del av området kring Fanny udde på västra Sicklaön som enligt översiktsplanen *Hållbar framtid i Nacka* (2012) ska utvecklas från ett slutet verksamhetsområde till en mer sammanhängande och tät stadsdel, där arbetsplatser blandas med bostäder och service.

Planförslaget var på granskning mellan den 25 juli och 1 augusti 2014. Detaljplanen har reviderats, men ändringarna bedöms inte vara av allmänt intresse och den huvudsakliga strukturen har behållits. Det reviderade planförslaget har översänts till Länsstyrelsen i Stockholms län, Trafikverket, Landstingets trafikförvaltning och Atrium Ljungberg AB för yttrande. Någon ytterligare erinran mot det reviderade planförslaget har inte inkommit.

Ärendet

Granskning av föreslagen detaljplan pågick mellan den 25 juni och den 1 augusti 2014.

Syftet med detaljplanen är att möjliggöra ny bebyggelse för kontor, handel, kultur, utbildning mm. inom fastigheten Sicklaön 346:1 i ett läge med goda kommunikationer och närhet till service, bostäder och andra arbetsplatser. Bebyggelsen ska förädla området med ett stadsmässigt kvarter och en välkomnande entré till Nacka. Planområdet är en del av området kring Fanny udde på västra Sicklaön som enligt översiktsplanen *Hållbar framtid i*

Nacka (2012) ska utvecklas från ett slutet verksamhetsområde till en mer sammanhängande och tät stadsdel där arbetsplatser blandas med bostäder och service.

Planen omfattar ett cirka 12 000 m² stort område mellan Sicklavägen och Uddvägen och föreslås medge byggrätter för två byggnader med en byggnadsarea på sammanlagt ca 6 550 m². Planen utgörs till stor del av fastigheten Sicklaön 346:1 som ägs av Atrium Ljungberg AB. Planområdet omfattar delar av kommunägda Sicklaön 40:12, som utgörs av allmän platsmark för gata och park., samt delar av Trafikverkets vägfastigheter Sicklaön 83:3 och 83:26 som angränsar i väster utmed Sicklavägen.

Under granskningen av planen har synpunkter inkommit från 10 remissinstanser, föreningar och fastighetsägare. Synpunkterna gäller främst efterfrågan om tillägg eller justering av planbestämmelser för att trygga säkerheten och minimera störningar inom planområdet. Synpunkterna berörde också förhållandet till angränsade planläggning av fastighet Sicklaön 82:1 och Tvärbanan.

Detaljplanen har kompletterats med skyddsbestämmelse om brandklassning av fasaderna mot Sicklavägen och med störningsbestämmelse för stomljud och vibrationer. Därtill har ett antal mindre ändringar, i form av förtydliganden och korrigeringar, gjorts i planbeskrivningen.

Det reviderade planförslaget har översänts till Länsstyrelsen i Stockholms län, Trafikverket, Landstingets trafikförvaltning och Atrium Ljungberg AB för yttrande. Inga erinringar har framförts över det reviderade planförslaget. Trafikverket påpekar dock att de förutsätter att kommunen åtar sig ansvaret för eventuella framtida krav på buller- och vibrationsreducerande åtgärder till följd av planen.

Ekonomiska konsekvenser

Stadsbyggnadsprojektet Kontor Uddvägen, Sicklaön 346:1, är ett byggherreprojekt som inte ska belasta den kommunala ekonomin. Exploateringen i projektet ska bidra till de gemensamma anläggningar som behövs för att utveckla västra Sicklaön i enlighet med översiktsplanen *Hållbar framtid i Nacka* (2012). Ett exploateringsavtal är under framtagande.

Bilagor

1. Planbeskrivning
2. Detaljplanekarta
3. Kvalitets- och gestaltungsprogram
4. Utlåtande
5. Fastighetsförteckning
6. Miljööredovisning
7. Bullerutredning
8. Dagvattenutredning
9. PM Geoteknik
10. Luftkvalitetsutredning
11. Riskanalys
12. Trafikutredning



13. Parkeringsutredning
14. PM Brandskydd i fasad mot Sicklavägen

Bilaga 1-4 medföljer utskick. För övriga bilagor, kontakta planenheten.

Planenheten

Andreas Totschnig

Planchef

Christian Rydberg

Planarkitekt

Kontor Uddvägen, kommunala beslut och planområdets avgränsning

	Beslut	Datum	Styrelse/ nämnd	Kommentar
✓	Start-PM stadsbyggnadsprojekt, tillstyrkan	2012-05-23, § 165	MSN	
✓	Planavtal	2012-06-13, § 180	KS	
✓	Start-PM stadsbyggnadsprojekt, antagande	2012-06-13, § 180	KS	
✓	Information inför samråd	2012-04-17, § 125	MSN	
✓	Detaljplan, samråd		Planchef	Delegationsbeslut 2013-05-22. Samråd 2013-12-12 till 2014-01-31
✓	Detaljplan, yttrande, samråd	2014-01-21, § 9	KSSU	
✓	Detaljplan, granskning	2012-06-11, § 156	MSN	
✓	Detaljplan, yttrande, granskning	2014-08-12, § 155	KSSU	
✓	Detaljplan, tillstyrkan		MSN	
✓	Exploateringsavtal, godkännande		KF	
✓	Detaljplan, antagande		KF	
✓	Utbyggnads-PM, tillstyrkan		TN	
✓	Utbyggnads-PM		KS	
✓	Upplhandling av entreprenör		Expl.chef	Delegationsbeslut
✓	Projektavslut, tillstyrkan		TN	
✓	Projektavslut, tillstyrkan		MSN	
✓	Projektavslut		KS	

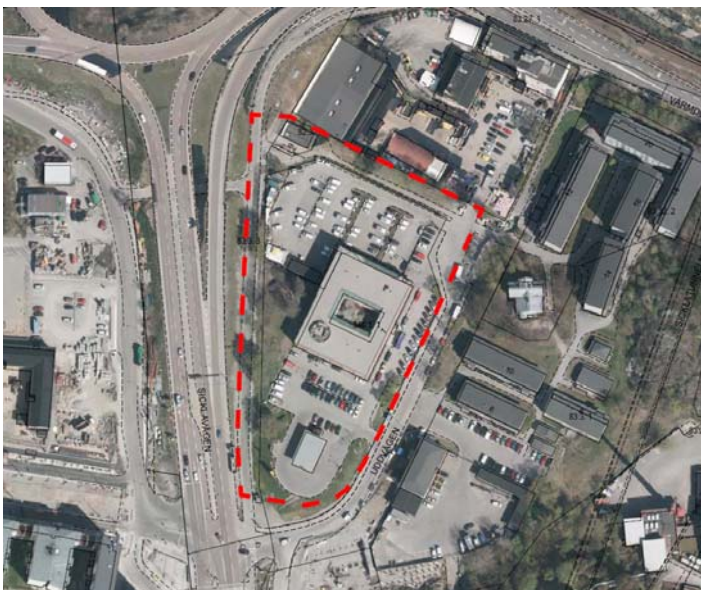

Planområdets avgränsning och läge i kommunen



Kontor Uddvägen

Detaljplan för fastigheten Sicklaön 346:1 m.fl., Västra Sicklaön, Nacka kommun



Kartan visar områdets avgränsning. Den lilla kartan visar var i Nacka kommun området ligger.

Planens syfte

Syftet med detaljplanen är att möjliggöra ny bebyggelse för kontor och handel mm. inom fastigheten Sicklaön 346:1, ett läge med goda kommunikationer och närhet till service, bostäder och andra arbetsplatser. Byggnaderna ska förädla området med ett stadsmässigt kvarter och en välkomnande entré till Nacka. Planområdet är en del av området kring Fanny udde på västra Sicklaön som enligt översiktsplanen *Hållbar framtid i Nacka* (2012) ska förändras från ett slutet verksamhetsområde till en mer sammanhängande och tät stadsdel där arbetsplatser blandas med bostäder och service. Områdets kontakt och samspel med kringliggande miljöer och pågående projekt, såväl i Hammarby sjöstad som i Sickla, är av stor vikt och ska beaktas.

Handlingar och innehåll

Planförslaget är upprättat enligt nya plan- och bygglagen (2010:900).

Detaljplaneförslaget omfattar följande handlingar:

- Detaljplanekarta med planbestämmelser
- Denna planbeskrivning
- Fastighetsförteckning
- Kvalitets- och gestaltungsprogram

Detaljplaneförslaget grundas på följande underlag:

- Miljöredovisning (Nacka kommun, 2014)
- Trafikutredning (Ramböll, 2014-05-15)
- Bullerutredning (WSP, 2014-03-19)
- Riskanalys (Brandskyddslaget, april 2014)
- PM Geoteknik (COWI, 2013-10-24)
- Dagvattenutredning (COWI, 2013-10-31)
- Luftkvalitetsutredning (Stockholms och Uppsala läns luftvårdsförbund, juni 2013)
- Parkeringsutredning (Atrium Ljungberg och Nacka kommun, maj 2014)
- PM Brandskydd i fasad mot Sicklavägen (Brandskyddslaget, 2014-09-09)

Innehållsförteckning

1. Sammanfattning.....	2
2. Förutsättningar.....	3
3. Planförslaget.....	12
4. Konsekvenser av planen.....	22
5. Så genomförs planen.....	28

1. Sammanfattning

På en begäran om planbesked från ägaren till fastigheten Sicklaön 346:1, Atrium Ljungberg AB, nedan kallad ALAB, beslutade Miljö- och stadsbyggnadsnämnden 2012-02-15 § 51, att lämna positivt besked för en planläggning för kontor och handel på fastigheten.

Det huvudsakliga syftet med detaljplanen är att möjliggöra byggnation inom fastigheten Sicklaön 346:1 för centrumändamål så som kontor och handel, i ett läge med goda kommunikationer och närhet till service, bostäder och andra arbetsplatser. Kvarterets nya utförande ska förädla området kring Fanny udde och skapa en välkomnande entré till Nacka.

I planen föreslagen byggrätt bedöms kunna utnyttjas för ca 26 000 - 27 000 m² BTA (ovan mark), uppdelat på en större och en mindre byggnad. Bebyggelsen ska i huvudsak rymma kontor och mindre kommersiella verksamheter så som butiker och servering, men även utbildning och vård anses kunna tillföra en önskvärd variation till området och möjliggörs därför i planen. Det är av yttersta vikt att ansträngningarna med att skapa en attraktiv gestaltning av denna plats - porten till Nacka, fortsätter.

Området berörs av flera pågående projekt och planprocesser. Detaljplanen utformas med hänsyn tagen till dessa för att uppnå en sammanhängande och fungerande stadsdel. Detaljplanen är del av stadsbyggnadsprojektet Kontor Uddvägen som är ett byggherreprjekt och som inte ska belasta den kommunala ekonomin. Exploateringen i projektet ska bidra till de gemensamma anläggningar som behövs för att utveckla västra Sicklaön i enlighet med översiktsplanen *Hållbar framtid i Nacka* (2012).

2. Förutsättningar

Läge, areal & markägförhållanden

Planområdet ligger på västra Sicklaön, i området kring Fanny udde, mellan Hammarby sjöstad och Sickla köpkvarter.

Det ca 12 000 m² stora planområdet utgörs i huvudsak av fastigheten Sicklaön 346:1. Planområdet omfattar även delar av den kommunägda fastigheten Sicklaön 40:12, som utgörs av allmän platsmark för gata och park, liksom kommunens fastighet Sicklaön 82:3 i nordväst innehållande kommunens tryckstegringsstation för vatten. Planen omfattar dessutom delar av Trafikverkets vägfastighet Sicklaön 83:3 som gränsar mot Sicklaön 346:1 i väster utmed Sicklavägen.

I söder och öster omgärdas planområdet av Uddvägen, allmän plats och gatumark som igår i kommunägda Sicklaön 40:12. Uddvägen omfattas av det parallellt pågående planarbetet med en förlängning av Tvärbanan från Sickla Udde till Sickla station. Norr om planområdet ligger fastigheten Sicklaön 82:1 som ägs av Nacka Port AB och går under benämningen Klinten. Fastigheten används i dagsläget för bland annat handel av byggvaror. Fastigheten har fått positivt planbesked, vilket innebär att kommunen ska påbörja en planprocess och därigenom utreda lämplig utformning av bebyggelse för kontor, andra verksamheter och möjligen en andel bostäder.

Uddvägen angränsar i sin tur mot Trafikverkets fastighet Sicklaön 83:3 och mot Sicklaön 83:32 som också den ägs av ALAB och består av två oberoende delar. På den södra delen är kontorsbyggnaden Sickla Front under uppförande och ska vara färdigt i slutet av 2013. Den norra delen ligger nordost om planområdet och har under det senaste decenniet varit upplåten till Stiftelsen Stockholms Studentbostäder för tillfälliga studentbostäder i bostadsmodulform.

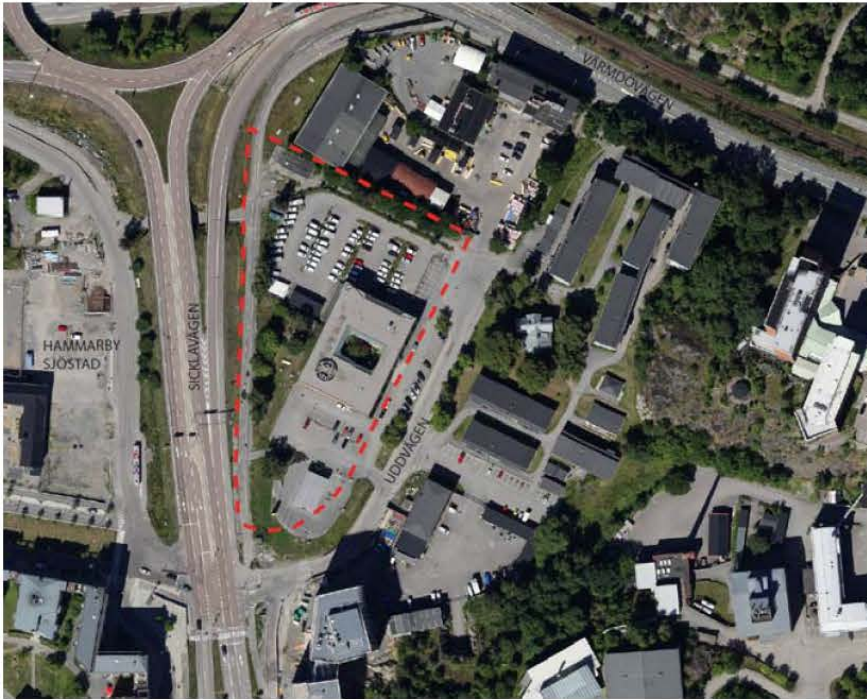

Flygbild över planområdet

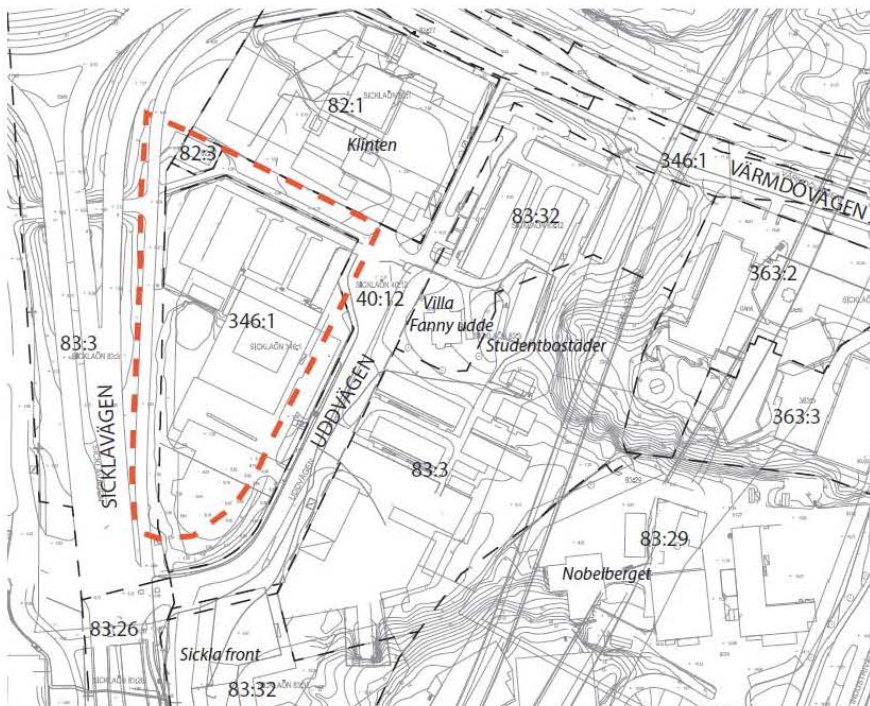

Planområdets ungefärliga avgränsning och angränsande fastigheter



Översiktlig planering

Regionplan och översiktplan

I den regionala utvecklingsplanen för Stockholm (RUF5 2010) pekas västra Sicklaön ut som del av den centrala regionkärnan. Detta bekrästs i gällande översiktplan *Hållbar framtid i Nacka* (2012), där kommundelen ifråga innefattas av stadsbyggnadsstrategin "Skapa en tätare och mer blandad stad på västra Sicklaön". Tätheten beskrivs med närhet till såväl service, arbete och medmänniskor, som grönområden och rekreation. En blandad stadsdel beskrivs innehålla bostäder, arbetsplatser och service liksom attraktiva mötesplatser. Planförslaget går i linje med översiktplanens intentioner.

Fördjupad översiktplan för Sickla 2000

Den fördjupade översiktplanen antogs av kommunfullmäktige 1999. I planen föreslås hela området Fanny udde för bostäder och verksamheter. I övrigt föreslås i tillämpliga delar att byggnader ska placeras med entréer mot gatan och att ny bebyggelse ska utformas med hänsyn till det framträdande läget vid Nackas entré.

Visionen är att denna del av Sickla ska bli en hållbar stadsdel genom att ta tillvara områdets unika förutsättningar med natur, skärgårdskontakt och närhet till Stockholms innerstad. Det kulturhistoriska arvet och befintliga verksamheter är en förutsättning för områdets framtid. Stadsdelen ska tilltala en mångfald av människor att bo, arbeta, utvecklas och vara i. Den fördjupade översiktplanen har arbetats in i gällande översiktplan *Hållbar framtid i Nacka* (se Stadsbyggnadsstrategi *Skapa en tätare och mer blandad stad på västra Sicklaön*) och är inte längre aktuell som separat dokument.

Stadsbyggnadsidé Entré Sickla

Under 2008 och 2009 togs *Entré Sickla* fram; en stadsbyggnadsidé med ambitionen att visa hur kommunen vill se området på lång sikt med utgångspunkt i tre teman; gröna stråk, kommunikationsstråk/mötesplatser och smart täthet. Stadsbyggnadsidén ska utgöra grunden för den framtida identiteten för sydvästra Sicklaön och har också den arbetats in i gällande översiktplan.

Detaljplaner

För planområdet gäller S52 från 1967. Planen omfattar Sicklaön 346:1 och Uddvägen (del av Sicklaön 40:12) i sin helhet med markanvändningarna industri och parkering i kvartersmark samt park och gata på allmän plats. Planen omfattar även fastigheten Sicklaön 82:1 med markanvändningarna industri och parkering, samt del av Sicklavägen (tidigare Hammarby Fabriksväg) som trafikområde.

I övrigt gäller DP 219 från år 2000, en planändring tillhörande S52, för planområdets södra del. Planen föreskriver industri och upprättades med syfte att för en begränsad tidsperiod möjliggöra drift av bensinstation med tillfälligt bygglov på platsen.

Genomförandetiden har gått ut för båda planerna.

Till stadsplan 52 hör tomtindelning Kvarteret Dagakarlen från 1968 (akt 0182K-5654) som omfattar fastigheten Sicklaön 346:1 i sin helhet. Fastighetsplaner och tomtindelningar enligt den upphävda plan- och bygglagen (1987:10) gäller sedan införandet av den nya plan- och bygglagen (2010:900) som detaljplanebestämmelser i gällande detaljplan enligt 4 kap. 18§.

Den nya detaljplanen ersätter de delar av ovan beskrivna detaljplaner som ligger inom det angivna planområde. Tillhörande fastighetsindelingsbestämmelser, ursprungligen fastställda som tomtindelning för kvarteret Dagakarlen från 1968 (akt 0182K-5654), upphävs och upphör således helt att gälla.

Trafikplaner

Danvikslösen är ett vilande planarbete inom både Nacka kommun och Stockholms stad. I Nacka kommun var fyra detaljplaner på samråd under 2005 och 2007. Planförslagen syftar till att möjliggöra utbyggnad av nya väg- och spårtrafikanläggningar längs gränsen mellan Nacka och Stockholm från Danvikstull i nordväst till Lugnets trafikplats med del av Värmdöleden, Värmdövägen och Sicklavägen i sydost.

Trafikverket planerar en Östlig förbindelse genom tunnel i Stockholmsområdet. Den Östliga förbindelsen ska ansluta till Södra Länken i tunnlar under Nobelberget. Detaljplaner för den tidigare planerade Österleden finns laga kraftvunna sedan mitten av 1990-talet och en ny förstudie togs fram 2006. Sedan sommaren 2012 arbetar Trafikverket med en åtgärdsvalsstudie (ny process enligt lag fr.o.m. 2013-01-01) för förbindelse och tillgänglighet mellan östra Stockholm, Lidingö, Nacka och Värmdö. Åtgärdsvalsstudien planeras att vara klar under 2013 och resulterar sannolikt i ett förslag till fortsatt arbete med en Östlig förbindelse. Trafikverket äger mark öster om planområdet för Tvärbanan, som är tänkt att användas för etablering av bodar och byggteknisk utrustning under byggnation av en eventuell Östlig förbindelse.

Reservat/Servitut

Södra hörnan av fastigheten Sicklaön 346:1 är belastad med ett servitut för kommunens fastighet Sicklaön 40:12 för anläggande av trafikanläggning.

En avloppstunnel löper i nordsydlig riktning genom planområdet och belastar Sicklaön 346:1 och 82:1. Tunneln tillhör Fortum Värme AB och används för att pumpa renat avloppsvatten från Henriksdals reningsverk till Hammarbyverket i Hammarby Sjöstad där det omvandlas till fjärrvärme och sedan pumpas tillbaka till Henriksdal. Tunneln ligger på drygt 30 meters djup under havets medelnivå och har en area på 8 m². Till ledningsrätten för tunneln (akt 0182K-84/66) hör en skyddszon på 10 meter som sträcker sig från tunnelns tak och uppåt, där de tjänande fastigheterna inte får uppföra byggnad eller annan anläggning utan medgivande från ledningsrättsinnehavarna. Tunneln påverkas inte av detaljplanen, men skyddas med en bestämmelse om lägsta nivå för schaktning och varsamhet vid sprängnings- och byggnadsarbeten.

Andra projekt som berör planen

Området berörs av flera pågående projekt och planprocesser som ska beaktas, t ex Danvikslösen (vilande), Nobelberget (vilande) och Sickla Front (Kinnarpsplanen), liksom av

de sista etapperna av utbyggnaden av Hammarby sjöstad inom Stockholms stad. På grannfastigheten Sicklaön 82:1 (Klinten) har kommunen under våren 2014 påbörjat planarbetet med att utreda lämplig utformning av bebyggelse för kontor, andra verksamheter och möjligen en andel bostäder. Vidare måste hänsyn tas till den planerade utbyggnaden av Tvärbanan från Sickla udde till Sickla station i det parallella projektet Tvärbanan till Nacka. Kontor Uddvägen ska betraktas ur helhetsperspektiv ihop med närliggande projekt för att uppnå en sammanhängande och fungerande stadsdel.

Kulturhistoriska intressen

Planens utbredning ligger inte inom område av riksintresse för kulturmiljövården. Inga kända fornlämningar berörs av projektet. Däremot omges fastigheten av två enskilda byggnader av kulturhistoriskt intresse, utpekade i bl.a. kommunens kulturmiljöprogram (s. 277). De berörs inte av projektet direkt, men har anknytning till platsens historia och har värden för närmiljön.



Utsiktsbild mot Fanny udde tagen före sjösänkningen 1918



Villa Fanny udde

Namnet Fanny udde härrör från den udde i Hammarby sjö som fanns på platsen fram till sjösänkningen 1918. Sommarnöjet Fanny udde byggdes 1877 av bagarmästaren Anders Richard Westerdahl, som enligt tidens sed hade döpt stället efter hustrun. Villan Fanny udde, med detaljer i s.k. schweizerstil och rester av dess park finns kvar strax öster om planområdet på Uddvägen.

Planområdet gränsar i norr mot industrifastigheten Sicklaön 82:1 som omfattar en f.d. färgfabrik, kallad Klinten, med kulturhistoriskt värde. Byggnaden fick sin nuvarande karaktärsfulla färgsättning i början av 1950-talet. Den rutmönstrade färgfältsindelningen anknyter till 1950-talets vurm för geometriserande fasaddekor, men var samtidigt en tydlig reklampelare för verksamheten. För många är byggnaden en välbekant profil, då den syns både från motorvägen till Nacka/Värmdö och från Värmdövägen som utgör entrén till Sickla.



Färgfabriken "Klintens" 1950-talsfasad mot Värmdövägen



Fanny udde på 1960-talet. 1800-talsvillans tak syns bland träden söder om färgfabrikens inbägnade område, rester av udden till vänster. Lugnets trafikplats och Värmdöleden var ännu inte byggda.

Planområdet omfattar enligt kommunens *Grönstrukturprogram* (2011) ingen värdefull natur. Däremot belyser programmet allmänt vikten av att vegetation och grönytor, sett till både ekologiska och rekreativa värden, inte ska behandlas separat utan betraktas som ett fundament och som ett verktyg för hållbar stadsutveckling.

Nacka kommuns *Kustprogram* (2011) berör som namnet antyder endast kustområdena och är således inte relevant för denna detaljplan.

Riksintressen enligt 3, 4 och 5 kap Miljöbalken

Området berörs av riksintressen för kommunikationer i form av Saltsjöbanan, Sicklavägen (länsväg 260), Södra Länken och Värmdöleden, där de tre sistnämnda är statliga vägar och av riksintresse på grund av att de är länkar mellan det nationella vägnätet och Stadsgårdshamnen, en hamn av riksintresse. Även reservatet för framtida Östlig förbindelse klassas som riksintresse för kommunikationer och bör beaktas.

Planförslaget innebär inte att någon nu gällande miljö kvalitetsnorm överskrids. Se bilagd miljöredovisning.

Mellankommunala intressen

Med endast Sicklavägen som åtskiljande element ligger planområdet i direkt anslutning till Hammarby Sjöstad och Stockholm stad. Samordning och dialog med Stockholm stad anses vara av stor vikt för att uppnå goda kopplingar och en harmonisk övergång mellan kommunerna på ett sätt där någon gräns inte märks och stadsdelarna tillsammans utgör en helhet. De gemensamma intressena rör sig således om skala och arkitektoniska uttryck, användning av bebyggelse, trafiklösningar i korsningen över Sicklavägen samt gemensamma lösningar för vatten och avlopp, där både Stockholm stad och Stockholm vatten är viktiga parter.

Området idag

Topografi, vegetation, geologi och markföroreningar

Planområdet är relativt plant och utgörs förutom av befintlig byggnad i huvudsak av hårdgjorda ytor för parkering. Fastighetens södra del avslutas med en grässlätt om cirka 3 meter ner mot Uddvägen. Viss vegetation finns i form av träd längs gränsen mot norr och väster. Hela fastigheten utgör ett ianspråktaget område.

Till skillnad från intilliggande Uddvägen ligger planområdet delvis på berg och bärigheten är förhållandevis god. Det föreligger inga stabilitetsproblem inom planområdet, men viss marksättning i södra delen mot Uddvägen.

Förhöjda halter av kvicksilver, barium, zink, kadmium, koppar och bly har påträffats inom planområdet. Marken måste saneras så att riktlinjerna för mindre känslig markanvändning kan underskridas innan nya bebyggelsen uppförs. Saneringen ska utföras i samråd med tillsynsmyndigheten. Anmälan om schakt i förorenad mark och provtagning ska ske i samråd med tillsynsmyndigheten.

Befintlig bebyggelse

Fastigheten Sicklaön 346:1 är idag bebyggd med en tre till fyra våningar hög kontorsbyggnad från tidigt 80-tal. För genomförandet av den nya detaljplanen förutsätts att den nuvarande hyresgästen flyttar och befintlig byggnad rivs. I södra delen låg tills nyligen en obemannad bensinstation. Avflyttning och rivning skedde under 2013. Marksanering har ombesörjts av bensinbolaget.

På den södra delen av tudelade Sicklaön 83:32, söder om planområdet, är en större kontorsbyggnad under uppbyggnad. Färdigställande och inflyttning är planerat till januari 2014. Byggrätten tillåter kontor och handel i högst åtta våningar.

Södra delen av Trafikverkets fastighet Sicklaön 83:3 är bebyggd med en garage- och kontorsbyggnad intill Uddvägen. Byggnaden omgärdas av en större asfalterad uppställningsyta, en långsträckt carport samt en in- och utfart till drift- och underhållstunnel för Södra Länken. Den norra delen är upplåten för tre paviljongbyggnader i två våningar, för tillfälliga studentbostäder. Till dem hör tillhörande cykelställ, mindre förrådsbyggnader

och parkeringar. En fjärde byggnad med studentbostäder sträcker sig över gränsen till den norra delen av den tudelade fastigheten Sicklaön 83:32. Utöver den delade byggnaden omfattar fastigheten fyra paviljongbyggnader i tre till fyra våningar som också är upplåtna för tillfälliga studentbostäder. För samtliga studentbostäder gäller tidsbegränsade bygglov som löper ut i september 2015. Intill Uddvägen på samma fastighet står villa Fanny udde, 1800-talsvillan som beskrivs under kulturhistoriska intressen.



Tillfälliga studentbostäder på Uddvägen

Fastigheten Sicklaön 82:1 norr om planområdet är bland annat bebyggd med den industribyggnad som går under benämningen Klinten och beskrivs under *kulturhistoriska intressen* i detta kapitel. I övrigt utgörs fastigheten av en större lagerlokal, mindre förrådsbyggnader och uppställningsytor närmast Uddvägen.

Service

Planområdet ligger på gångavstånd till både Sickla köp kvarter och Hammarby Sjöstad med varierat utbud av service, kultur, utbildning, butiker, restauranger mm.

Gator och trafik

Biltrafik

Sicklavägen är en huvudled som är del av väg 260 som knyter samman Järla och Sickla köp kvarter med Värmdövägen och Stockholms innerstad. En trafikutredning har genomförts (Uddvägen trafikutredning, Ramböll, 2013-09-09) Hastigheten på Sicklavägen är 50km/h och trafikmängderna (vardagsdygnstrafik, vmd) är år 2013 ca 17300. Uddvägen, en mindre återvändsgata bedöms samma år ha en trafikmängd på ca 500 vmd. Den allmänna trafiken följer regionens dygns- och veckovariationer med störst trafik in mot Stockholm måndag till fredag morgon och ut från Stockholm sent vardagseftermiddagar.

Parkering

I dagsläget är det parkeringsförbud både längs angränsade del av Sicklavägen och längs hela Uddvägen. Parkering i anslutning till området sker på kvartersmark.

Gång- och cykeltrafik

Planområdet berörs av det regionala cykelstråket (Värmdöstråket) som går längs Värmdövägen och under Sicklavägen till Hammarby Sjöstad. Ältastråket går längs planområdets västra sida efter att det korsar Uddvägen och innan det länkas samman med Värmdöstråket vid tunneln till Hammarby Sjöstad. Trottoar finns längs Uddvägens västra sida. Denna sammanlänkas sedermera med den gång som sträcker sig mellan Sicklaön 82:1 och 83:32 till Värmdövägen.

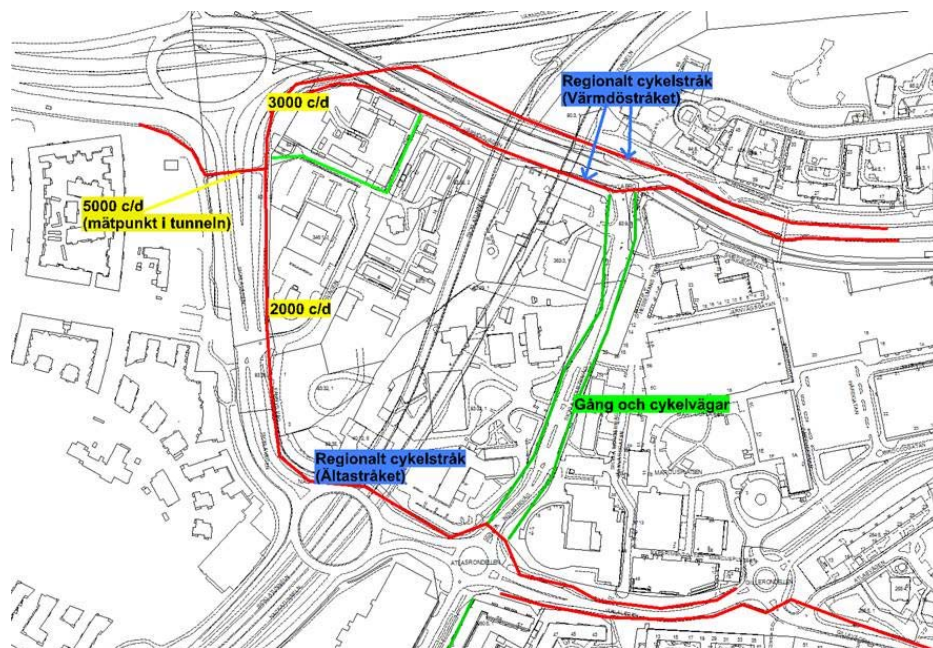

Cykelkarta som visar stråk runt planområdet

Kollektivtrafik

Planområdet har närhet till flera allmänna kommunikationer. Inom en radie på ca 300 meter finns buss 71 och 74 på Båtbyggargatan i Hammarby sjöstad, bussar på Värmdövägen och Sickla Industriväg, Saltsjöbanans station vid Sickla och Tvärbanans hållplats Sickla udde.

Det parallellt pågående projektet med en förlängning av Tvärbanan från Sickla Udde längs Uddvägen till Sickla station påverkar i allra högsta grad det aktuella planområdet. Planens utformning sker därför i samarbete med Stockholms Läns Landstings Trafikförvaltning, Trafikverket och Stockholms kommun.

En framtida tunnelbanelinje till Nacka bedöms få en station i närliggande Sickla Köp kvarter. Beslut om linjens sträckning och stationernas lägen fattas troligen i slutet av 2013.

Buller

Planområdet utsätts i dagsläget för buller från olika källor. Bullersituationen varierar därför inom området, både sett till karaktär och styrka. En bullerutredning har genomförts av WSP

Akustik (TR 10182257_01 Bullerutredning Sicklaön 341:1, Uddvägen, Nacka). Resultaten av utredningen redovisas under rubrik *Buller* i kapitel 4. *Konsekvenser av planen*.

Teknisk försörjning

Vatten-, spillvatten- och dagvattenledningar finns utbyggda inom och i anslutning till planområdet. Kommunens huvudmottagning (tryckstegringsstation) av vatten finns på fastighet Sicklaön 82:3 i norra delen av planområdet. Distributionsledningar till kommunens vattentorn på Sicklaön liksom kommunens huvudspillvattenledning korsar och går parallellt med föreslaget planområde. Förbindelserna är avgörande för Sicklaöns spillvattenavledning och vattenförsörjning. I angränsande område finns ett stort antal ledningar för vatten och avlopp med stora upptagningsområden. Samordning med ny- och omläggningar i andra aktuella projekt är nödvändigt för att hitta långsiktigt hållbara lösningar.

Planområdet är anslutet till ledningsnätet för el, tele och fjärrvärme. Ledningsnät för optofiber/kabel-tv finns i närheten. Hanteringen av samtliga ledningstyper kommer att beaktas i kommande detaljprojektering.

3. Planförslaget

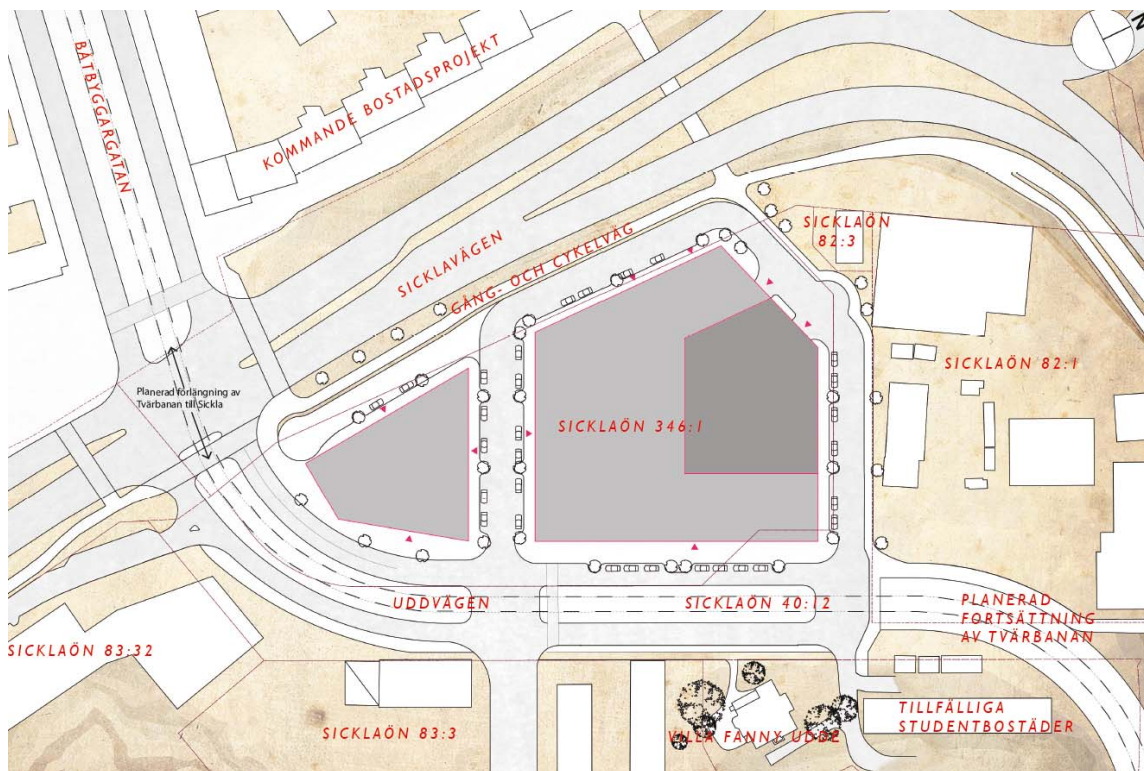

Illustrationsplan över tillkommande bebyggelse

(Om inget annat anges så har det bildmaterial som redovisas under denna rubrik tagits fram av Scheiwiller Svensson Arkitektkontor AB)

Nya byggnader

Planförslaget bygger på ett förslag från Scheiwiller Svensson Arkitektkontor som anlåtats av fastighetsägaren. Förslaget har bearbetats för att nå en struktur och en arkitektonisk utformning som bedöms bemöta platsens möjligheter och förutsättningar.

Användningen av bebyggelsen i kvarteret betecknas C för centrumändamål, innehållande exempelvis kontor, handel, kultur, utbildning, café, vård mm. Eftersom tillgång till gårdsmiljö saknas ska utbildning avse gymnasial eller eftergymnasial utbildning. Vård avser dagligvård.

Bebyggelsen utgörs av två byggnadskroppar, som hålls isär av en ca 18 meter bred tvärgata. Byggnaderna skiljs åt tydligt i volym, men bildar tillsammans ett sammanhängande kvarter. Volymerna är orienterade i nord-sydlig riktning, det mindre huset i söder och det större i norr.



Perspektivskiss på de två volymerna från Sicklavägen i väst, men tänkbar fasadutformning

Det södra huset får en byggnadsarea på ca 1250 m² per plan i sex våningar. Den norra byggnaden får samma höjd, en byggnadsarea på ca 5300 m² per plan och förses med ett atrium i dess mitt. Byggnaderna utformas med flexibla planlösningar där bottenplanet anpassas för handel och publika verksamheter, medan resterande våningar lämpar sig för kontorsverksamheter i olika storlekar. Kontorsplatserna beräknas, beroende på utformning, uppgå till 900-1200 stycken. Ett parkeringsgarage förläggs till den norra byggnaden med in- och utfart mot nordväst.

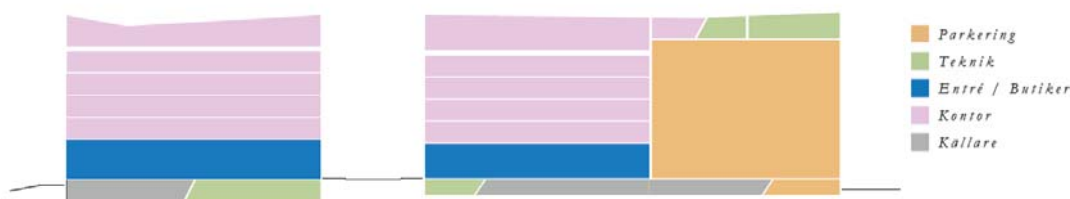

Programsektion över byggnadsvolymerna sett från Uddvägen

Hushöjderna regleras med bestämmelse om högsta tillåtna totalhöjd över nollplanet. Byggnadernas höjd bedöms samspela väl med kontorsbebyggelsen på grannfastigheten Sicklaön 83:32 och den planerade bostadsbebyggelsen på andra sidan Sicklavägen.

För att främja variationen i stadsbilden ska byggnaderna skiljas åt i fasadutformning och/eller färgsättning, men samtidigt ha ett gemensamt uttryck i material och karaktär som domineras av tegel och glas. Lekfull fönstersättning och indrag i takvåningen bidrar till ett spännande och tilltalande uttryck. Det södra husets hörn mot korsningen Sicklavägen och Uddvägen framhålls genom sin mycket höga inglasade bottenvåning som skapar en välkommande entré in till kvarteret. Bottenvåningarna hålls generellt öppna i fasad och karaktäriseras av publik tillgänglighet där utrymme bereds för lokaler för service eller dyl. Planen ska möjliggöra någon form av dagligvarubutik och annan närservice i bottenvåningen på den nya bebyggelsen.

För att bygga vidare på den täta och stadsmässiga strukturen i Hammarby sjöstad står båda byggnaderna med fasaderna i linje med trottoaren, som i sin tur ska utgöra en belyst och trygg entrézon till kvarteret och byggnadernas samtliga funktioner. Det gäller för kvarterets samtliga sidor, varför parkeringsanläggningen med in- och utfart mot norr ska integreras i samma formspråk som övriga huskropparnas bottenvåning. Grannfastigheten i norr, Sicklaön 82:1, fick hösten 2013 positivt planbesked och kommunen har under våren 2014 påbörjat en planprocess för att utreda lämplig utformning av bebyggelse för kontor, andra verksamheter och möjligen en andel bostäder. Med hänsyn till denna framtida bebyggelse är det av stor vikt att norrgaveln och lokalgatan inte upplevs som en baksida. Ljusförhållanden, utsikter och entrémiljö för ett anslutande kvarter i norr har därför en viktig faktor vid gestaltning och projektering. Se bifogat kvalitets- och gestaltungsprogram.



Idéskiss på hur den norra gaveln kan integreras genom formspråk och lokaler i bottenplan.

I planområdets sydvästra hörn kommer en trafiksignalanläggning för korsningen Sicklavägen/Uddvägen uppföras. Ytan för användningen E₂ Tekniska anläggningar, trafiksignalanläggning.

Stadsbild

Kvarteret runt Fanny udde är i dag ostrukturerat och glest bebyggt med byggnader utan tydliga kopplingar sinsemellan eller till gaturummet. I föreslagen plan ersätts den indragna och solitära byggnaden på Sicklaön 346:1 med ett fullskaligt kvarter där fasaden möter gatan. Bebyggelsen tillför en ny skala till kvarteret och ett nytt riktmärke i den framväxande stadsbilden. Volymerna ska tillsammans med intilliggande byggnader skapa en välkomnande entré till Nacka.



Foto på modell tagen från sydväst med Hammarby sjöstads östligaste kvarter i förgrunden

Både det mindre och större husets växelvisa indelning med täta delar och stora glasade partier ger en spännande visuell interaktion mellan verksamheterna i husen och den omgivande miljön. Tillsammans med den planerade ombyggnationen av Uddvägen, innehållande spårväg, bidrar projektet till en mer urban stadsbild i området.

Mark och växtlighet

Utbyggnaden kommer innebära en del utjämning av marken för att möjliggöra ett lämpligt möte mellan bebyggelse och gata. I övrigt sker utbyggnad på redan ianspråktagen mark och mycket små mängder vegetation kommer avlägsnas.

Markföroreningar är kända, framför allt i planområdets södra delar. Sanering ska ske innan ny bebyggelse kan uppföras. Läs under rubrik *Mark och växtlighet* i kapitel 4. *Konsekvenser av planen*.

Gator och trafik

Biltrafik

Uddvägen, som planläggs i detaljplanen för Tvärbanan till Nacka, förblir en lokalgata utan genomfart, men rustas till en högre kapacitet än dagens. Längs denna går Tvärbanan i gatans mittremsa. För att möjliggöra in- och utfarter till intilliggande kvarter och fastigheter blir två överfarter nödvändiga. För att främja Tvärbanans framkomlighet kommer den att begära prioritet i korsningarna. Överfarterna kommer att förses med någon typ av signal, såsom rödljus eller wig-wag (gulblinkande varningssignal).

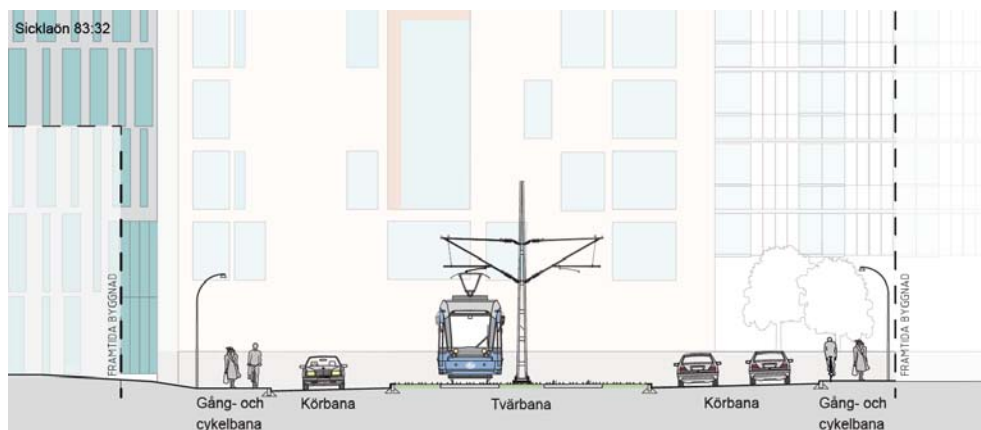

Planerad utformning av Uddvägen vid utfarten mot Sicklavägen. Illustration GRID Arkitektur AB

Inom planområdet sträcker sig en lokalgata runt den större av byggnaderna. Sträckan längs den norra fasaden hålls som allmän plats, för att säkra tillgänglighet till Nacka kommuns tryckstegningsstation. Gatan planeras bli ca 15 meter bred, men förutsätts kunna breddas framöver, beroende på planläggningen av fastigheten Sicklaön 82:1 i norr. Resterande del av gatan är enskild men hålls öppen för allmän trafik. Denna lokalgata skär genom och bryter upp kvarteret, skapar nya platser, tillgänglighet och siktlinjer. På sträckan mellan husen utformas denna gata som ett så kallat gångfartsområde, som bland annat med avvikande



Exempel på gångfartsområde, New Road i Brighton

markbeläggning och gatmöblering ska signalera att ett lugnare tempo skall råda. Bredden på gatan varierar mellan ca 15 och 18 meter beroende på entréer, gatmöblering, parkering osv. Utformningen ska inte uppmuntra till genomfartstrafik, men gatan ska hållas öppen för allmän trafik.

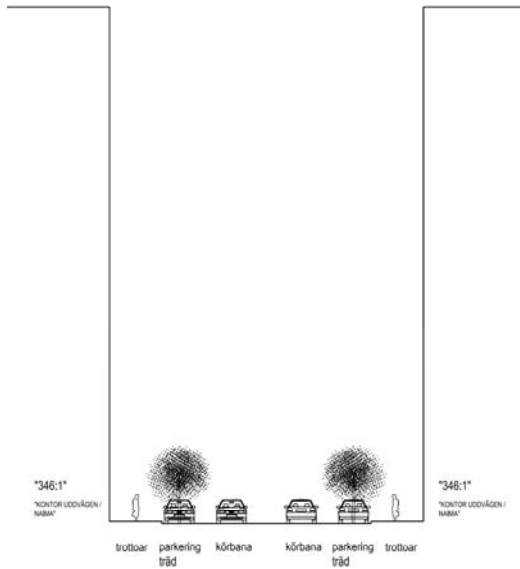

Sektionsskiss över tvärgatan mellan byggnaderna

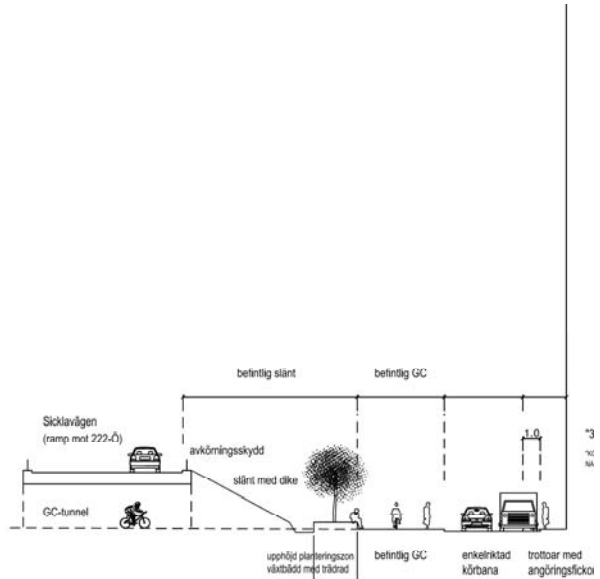

Sektionsskiss över lokalgatan i väster längs Sicklavägen

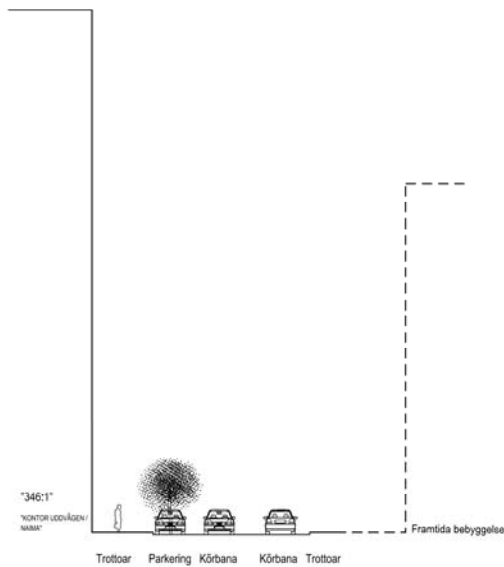

*Sektionsskiss över lokalgatan i norr mot Sicklaön
82:1*

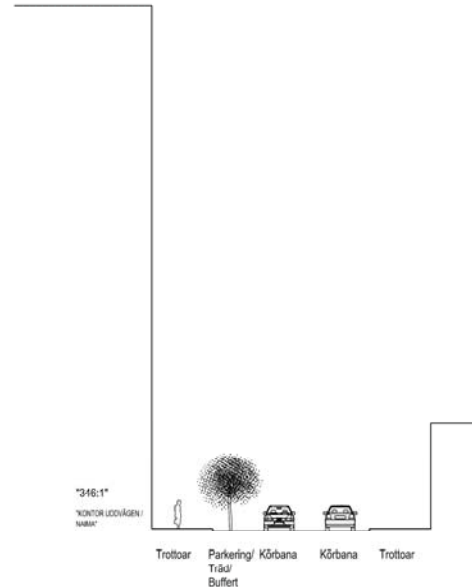

*Sektionsskiss över lokalgatan i nordväst mot
kommunens tryckstegringsstation*

Gång- och cykeltrafik

Kvartersgatan förses med dubbelsidig trottoar på sträckan i norr liksom på tvärgatan mellan byggnaderna. Gatan längs byggnadernas västra sida förses endast med enkelsidig trottoar eftersom den angränsar mot gång- och cykelväg i väster. Gång- och cykelvägen är del av det regionala cykelstråket. Dagens läge och bredd på ca 5 meter förblir oförändrad. Uddvägens södra del förses med separat gång- och cykelbana på båda sidor. Den norra delen av gatan



får dubbelsidig trottoar, medan cykeltrafik sker i cykelkörväg i gatan. Uddvägens utformning ingår i detaljplanearbetet för Tvärbanan till Nacka.

Parkering

Parkeringsbehovet tillgodoses inom fastigheten Sicklaön 346:1 och huvudsakligen med p-platser förlagda till ett parkeringsgarage i den norra byggnaden, med in- och utfart på husets nordvästra gavel. Ett parkeringstal på 12 bpl per 1000 m² BTA har bedömts lämpligt, bland annat utifrån den planerade blandningen av verksamheter, det centrala läget och den goda kollektivtrafikförsörjningen i området. En parkeringsutredning har tagits fram (Atrium Ljungberg och Nacka kommun, maj 2014) i syfte att beskriva och motivera de förutsättningar och åtgärder som möjliggör att antalet parkeringsplatser och därmed bilresandet hålls nere. Parkeringsgaraget ska även tillgodose parkeringsbehov om ca 140 p-platser för intilliggande fastighet Sicklaön 83:32, som också ägs av Atrium Ljungberg AB, vilket regleras genom avtal fastigheterna emellan. Tillsammans ger detta ett totalt behov på ca 460 p-platser.

Med tanke på det centrala läget planeras bebyggelsen utifrån förutsättningen att många besökare och verksamma i de nya byggnaderna kommer att använda cykel som färdmedel till och från området. Gällande cykelparkeringar ska det finnas minst 20 platser per 1000 m² BTA kontor. De förläggs huvudsakligen till parkeringsgaraget, men kan även anordnas utomhus i anslutning till byggnaderna.

Kollektivtrafik

Planen utgår ifrån att Tvärbanan kommer att förlängas till Sickla statin och således trafikera Uddvägen. Avstånd, placering av utfarter mm tar därför hänsyn till ett gaturum som omfattar spårtrafik. I övrigt förväntas de kollektiva trafikförbindelserna öka i takt med att antalet verksamheter och arbetsplatser växer i området. 2013 års Stockholmsförhandling resulterade i att tunnelbaneutbyggnaden till Nacka kommer utgöras av en förlängning av tunnelbanans blå linje från Kungsträdgården, med stationer vid Sofia, Hammarby kanal, Sickla, Järla och Nacka C.

Buller

Se rubrik *Buller* i kapitel 4. *Konsekvenser av planen*

Tillgänglighet

De nya byggnaderna får visuellt öppna bottenvåningar med tydliga entréer i nivå med omgivande trottoarer för att vara tillgängliga för personer med funktionsnedsättning. Samtliga kontorsentréer kommer vara tillgängliga för personer med funktionsnedsättning och bilparkering kommer anpassas med tillgängliga anslutningar till kontorslokalerna. Interna hissar förbinder entréplan med övriga våningsplan och garaget.

De öppna platserna runt bebyggelsen, inräknat gångstråken, ska upplevas som trygga och säkra och fortsatt arbete med detta ska ske i samråd med kommunens brottsförebyggare.



Teknisk försörjning

Vatten och avlopp

Planområdet har huvudvattenledningar på dess östra, västra och norra sida. Ledningarna utgör huvudinmatningen till Nacka och Värmdö. Ledningen i norr är delvis av äldre datum och mycket vibrations- och tryckkänsliga. En förutsättning för utvecklingen av Sicklaön 346:1 och 82:1 är därför att denna ledning byts ut. Åtgärden ska samordnas med omläggning av ledningar i Uddvägen, vilket ingår i projekt Tvärbanan till Nacka. En tryckstegringsstation ligger på Sicklaön 82:3 i norr. Angöringen till denna får inte försämrats.

Under gång- och cykelvägen längs Sicklavägen ligger en vattenledning från 2008. Ledningen bedöms klara både vibrationer från byggnationen och laster från trafiken på den planerat angränsande kvartersgatan. Kommunens ledningsrätt ligger delvis på kvartersmark och säkras i detaljplanen med ett u-område som sträcker sig 4 meter åt vardera håll från ledningens centrum.

Byggnader inom planområdet skall grundläggas på ett sådant sätt att de ej skadas eller att våning under markytan ej kan vattenfyllas vid eventuellt brott i närliggande ledningar.

Avloppstunneln tillhörande Fortum Värme AB skyddas i detaljplan genom bestämmelse om lägsta schaktningsdjup.

Tekniska frågor om ledningsflytt, skyddsåtgärder och andra förändringar i ledningsnätet skall regleras i exploateringsavtal mellan exploitör och Nacka Kommun.

För att säkra framkomst till tryckstegringsstationen liksom till underhåll av ledningar mm inom planområdet ska den enskilda kvartersgatan hållas öppen för allmän trafik.

El, tele, fjärrvärme etc.

Planområdet är anslutet till nät för el, fjärrvärme och tele.

Tekniska frågor om ledningsflytt, skyddsåtgärder och andra förändringar i ledningsnätet ska avtalas mellan fastighetsägare och ledningsägare.

Avfallshantering

Avfallshanteringen i den norra byggnaden sker förslagsvis via parkeringsgaraget med in- och utfart från den allmänna lokalgatan i norr. I södra byggnaden sker den antingen via kulvert till den norra byggnaden med gemensam sophantering i källarnivå, eller från tvärgatan mellan husen.

Dagvatten

Utvecklingen av planområdet ska ske utifrån Sveriges miljö kvalitetsnormer för vattenkvalitet (bindande nationell föreskrift). Kvalitetskravet innebär att den ekologiska statusen ska vara god 2021. Vattenkvaliteten i samband med planläggning får inte försämrats, utan den ska på sikt förbättras till god status till år 2021. Kemisk ytvattenstatus avseende kvicksilver och kvicksilverföreningar är klassad som uppnår ej god kemisk ytvattenstatus. Halterna av kvicksilver och kvicksilverföreningar i vattenförekomsten bör inte öka till den 22 december 2015, i förhållande till de halter som har legat till grund för



vattenmyndighetens statusklassificering av kemisk ytvattenstatus inklusive kvicksilver och kvicksilverföreningar 2009. Undantag gäller också för tributyltennföreningar som har en tidsfrist till 2021 av den anledning att det är tekniskt omöjligt att uppnå normen tidigare.

Markytan i den norra delen av området sluttar från öster mot väster och avvattnas i västlig riktning till befintlig dagvattenledning belägen i en till Sicklavägen parallell GC-väg. Södra delen av tomten avvattnas mot ett befintligt dagvattensystem i Uddvägen. Svindersviken är recipient för dagvattnet från exploateringsområdet. Lokalt omhändertagande av dagvatten ska tillämpas i möjligaste mån för att minska belastningen på ledningsnätet.

Området faller inom kategorin "kvartersmark inom industri eller centrumområde" varför rening av dagvatten krävs. För att leverera rent vatten till kommunens anläggning och inte försämra förutsättningarna att uppnå miljö kvalitetsnormerna ska fastighetsägaren vidta de åtgärder (eller motsvarande) som framgår av den dagvattenutredning som genomförts av COWI (2013-10-31). Resultaten av utredningen sammanfattas under rubriken *Dagvatten* i kapitel 4. *Konsekvenser av planen*.

Trygghet och säkerhet

Länsstyrelsens rekommenderar¹ att ett område på minst 25 meter lämnas fritt från bebyggelse intill transportleder för farligt gods och bensinstationer. När det gäller transporter av farligt gods på väg och järnväg samt hantering vid bensinstationer ska alltid en riskanalys göras vid nyexploatering inom 150 meter från sådana riskobjekt.² Planområdet ligger inom 150 meter från Sicklavägen som är sekundär transportled för farligt gods. En riskanalys har tagits fram (Brandskyddslaget, april 2014) i syfte att utvärdera vilka risker som människor inom området kan komma att utsättas för samt i förekommande fall föreslå hur risker ska hanteras för att uppnå en acceptabel säkerhet.

Tidigare planer i området, både på Nacka- och Stockholmssidan, är enligt Länsstyrelsens, Trafikverkets och räddningstjänstens riktlinjer utformade med speciell hänsyn till möjliga olyckor längs Sicklavägen. Säkerhetsavstånd som tillämpats är i huvudsak ca 20 meter från byggnad till Sicklavägen. På några sträckor är avståndet något kortare. Det har dock förutsatt att gatan utformas på ett sätt där spridning av exempelvis brandfarliga läckage hindras. På några ställen har avkörningsskydd uppförts och körbanorna har byggts med avrinning mot vägens mittremsa.

¹ Riskhänsyn vid ny bebyggelse intill vägar och järnvägar med transporter av farligt gods samt bensinstationer

² Riskkriterier från Räddningsverket (numera Myndigheten för Samhällsskydd och Beredskap)



Karta som visar avstånd mellan bebyggelse och Sicklavägen. Ljusgrått visar planerad bebyggelse, mörkgrått befintlig.

Ett stort avstånd till Sicklavägen anses öka den redan befintliga barriär som denna väg utgör mot kvarteren på Stockholmsidan och på så sätt försvåra målet i att uppnå en tät och sammanhållen stadsbebyggelse. I planförslaget ligger bebyggelsen som närmst 20 meter från Sicklavägen. Om det nu vilande infrastrukturprojektet Danvikslösen genomförs enligt föreslagen detaljplans utformning kan Sicklavägen komma att hamna ca 5 meter närmare (som närmast 15 meter). En riskanalys (Brandskyddslaget, april 2014) har genomförts i syfte att se över möjligheten att understiga Länsstyrelsen rekommenderade skyddsavstånd på 25 meter. Ytterligare en utredning har tagits fram i syfte att bedöma lämpligt skydd i fasad oavsett om Danvikslösen genomförs eller ej (Brandskyddslaget, 2014-09-09). Ett avstånd på 15-20 meter från Sicklavägen anses möjligt om följande skyddsåtgärder vidtas:

- Obebyggda områden utomhus inom 25 meter från Sicklavägen ska utföras så att de ej uppmuntrar till stadigvarande vistelse.
- Utrymning från byggnader ska anordnas i riktning bort från Sicklavägen.
- För att förhindra brandspridning till de nya kontorsbyggnaderna ska fasader (väggar och fönster) inom 25 meter från Sicklavägen utföras så att risken för brandspridning in i byggnaden begränsas under den tid det tar för personer att utrymma utsatta byggnadsdelar eller att nå säker plats (30 min).
- Fasader som vetter mot och är placerade inom 25 meter från Sicklavägen ska utföras i lägst brandteknisk klass EI 30. Fönster och glaspartier i dessa fasader ska utföras i lägst brandteknisk klass EW 30. För att säkerställa att kraven erhålls får fönster inte göras öppningsbara, annat än för underhåll mm.

I övrigt ska gång- och cykelbanor vara väl utbyggda på samtliga sidor. Den enskilda tvärgatan utformas för trafik på gångtrafikantens villkor med hjälp av stensättning, gatumöblering mm. Upplysta och visuellt öppna bottenvåningar ska tillsammans med väl utformad gatubelysning bidra till tryggheten i kvarteret.

Miljö och hållbarhet

Projektet ska ligga i framkant gällande miljö- och hållbarhetsanpassning. Det ska genomsyra projektet, både initialt vid val av material och produktionsmetoder, men också långsiktigt sett till drift och underhåll under byggnadens hela livslängd. Fastighetsägaren ska hållbarhetscertifiera byggnaden enligt miljöklassningssystemet BREEAM.



BREEAM bedömningskategorier

Vid en certifiering bedöms byggnadernas miljöprestanda inom ett antal olika områden med tydliga minimikrav vad gäller projektledning, byggnadens energianvändning, inomhusklimat såsom ventilation och belysning, vattenhushållning, avfallshantering samt markanvändning och påverkan på närmiljön. I bedömningen ingår även poängsättning av hur byggnaden ligger i förhållande till allmänna kommunikationsmedel, val av byggnadsmaterial och vilka föroreningar byggnaden kan ge upphov till. Extrapoäng kan uppnås för hur innovativ byggnaden är i sina tekniska lösningar. De poäng byggnaden uppnått inom varje delområde adderas sedan till en totalpoäng. När byggnaden inte upp till 30 procent av maximal poängsumma får den ingen certifiering. De olika nivåerna är *pass, good, very good, excellent och outstanding*. För att uppnå det högsta betyget krävs 85 procent av maximal poäng, goda innovativa lösningar samt en godkänd uppföljning efter tre år.

4. Konsekvenser av planen

Behovsbedömning

Planenheten gör bedömningen att detaljplanens genomförande inte innebär någon betydande miljöpåverkan. En miljökonsekvensbeskrivning enligt miljöbalken behöver därför inte upprättas för planen. Länsstyrelsen delar kommunens uppfattning om att detaljplanen inte bedöms medföra en betydande miljöpåverkan (Länsstyrelsens diarienummer: 4021-9703-2013).



Sociala konsekvenser

Planen innebär att en verksamhet försvinner från området i och med att befintlig kontorsbyggnad rivs. Samtidigt tillförs flexibelt utformade byggnader vars lokaler möjliggör både ett större antal och en stor variation av verksamheter och besökare. Genom nya arbets- och mötesplatser liksom upprustningar av gatumiljön anses de sociala värdena öka i och med föreslagen planläggning.

Rekreation

Området erbjuder i dagsläget inga ytor för rekreation. Planförslaget innebär därmed ingen försämring i detta avseende, utan snarare en förbättring då obebyggda ytor rustas och blir mer allmänt inbjudande och tillgänglig. GC-vägen i väster behåller sitt läge och sin bredd. Gång- och cykelmöjligheterna längs Uddvägen förbättras avsevärt i och med upprustningen av Uddvägen.

Tillgänglighet

Planen innebär att en idag dåligt utnyttjad yta med en mer eller mindre sluten verksamhet, öppnas upp för fler människor. Dels kommer bebyggelsen att utgöra arbetsplats för många, dels medger planen även mer offentliga lokaler för butiker, utbildning mm. Platsen är tillgänglig genom gång- och cykelbanor och närhet till kollektivtrafik.

Byggnaderna och utemiljöerna i detaljplanen ska vara tillgängliga för personer med funktionsnedsättning i enlighet med Plan- och bygglagens kapitel om allmänna intressen 2 kap 3 § samt krav på byggnadsverk mm 8 kap 1 och 4§ (PBL 2010:900). Detta innebär bland annat krav på hissar från entréer och parkeringsgarage.

Trygghet och säkerhet

En riskanalys har upprättats av Brandskyddslaget (april, 2014). Den baseras på en analys av bl.a. riskbedömning, olycksstatistik, transportmängder av gasol samt brandfarlig vara. De riskobjekt som har identifierats i områdets närhet är Sicklavägen, som är en sekundär transportled (omledning) för farligt gods. Hänsyn till planerna för utbyggnad av Henriksdals reningsverk har tagits. Det är främst riskerna för människors liv och hälsa i och med närheten till Sicklavägen och transportererna av farligt gods på denna som har belysts. Bebyggelsestrukturen inom planområdet innebär att risknivån förknippad med trafiken på Sicklavägen är förhöjd och till en sådan nivå att säkerhetshöjande åtgärder måste beaktas vid ny bebyggelse, se rubrik *Trygghet och säkerhet* i kapitel 3. *Planförslag*.

Riskrelationen i plankorsningarna med spårvägen längs Uddvägen har studerats i detaljplanearbetet för Tvärbanan till Nacka, inom vilken Uddvägen ingår. Där konstateras att kollisioner mellan spårvagn och motorfordon oftast beror på att bilföraren inte sett spårvagnen, inte sett eller förstått signalers innebörd eller ignorerat dessa eller inte kunnat bedöma hastighet och avstånd. En kollision mellan spårvagn och gångtrafikan/cyklist kan leda till allvarliga skador och dödsfall. Det är därför av stor vikt att trafikmiljön utformas för att ge största möjliga trafiksäkerhet. Längs med Uddvägen kommer det att bli två överfarter där vägtrafik korsar spårvägen. Överfarterna kommer att signalregleras och utformas med strävan efter att skapa en tydlig och säker trafikmiljö.

I övrigt berikas planområdet i och med planförslaget med ett större utbud av verksamheter som förväntas generera aktivitet och rörelse spridda under större del av dygnet. När den mänskliga aktiviteten i ett område ökar, ökar också ofta den upplevda tryggheten. Upplevelsen påverkas också av byggnadernas utformning, belysning mm, varför öppna och ljusa bottenvåningar är ett viktigt inslag. För en säker trafiksituation är det av stor vikt att planen samstyrs med angränsande planarbete för Tvärbanan med tillhörande upprustning av Uddvägen med gång- och cykelbanor osv.

Trafik

En trafikutredning har genomförts av Ramböll (Uddvägen trafikutredning, 2014-02-03) i syfte att belysa utformningen och framkomligheten i korsningen mellan Uddvägen, Sicklavägen och Båtbyggargatan, dvs. den huvudsakliga infarten till och från planområdet. Utredningen tar hänsyn till den planerade exploateringen kring Uddvägen, både med och utan spårvägstrafik genom korsningen. Området kring Uddvägen utgör ett utvecklingsområde och beräkningarna bygger på en utveckling i tre hypotetiska etapper. Det första skedet utgår ifrån dagsläget, omfattande det så kallade Kinnarpshuset och Sickla Front (Sicklaön 83:32), samt de tillfälliga studentbostäderna. I ett andra skede räknas den planerade kontorsbebyggelsen på Uddvägen, inklusive bebyggelse på grannfastigheten Sicklaön 82:1(Klinten) in. Det tredje skedet är en utblick mot 2030 som kan genomföras först då Östlig förbindelse är utbyggt. Då bedöms de tillfälliga studentbostäderna ha ersatts med 210 permanenta bostäder.

Beräkningarna grundas på följande schablonvärden för trafikstring (biltrafik):

- Studentbostäderna har bedömts till 0,65 f/lgh och dygn.
- Permanenta bostäder har bedömts till 3 f/lgh och dygn.(100 m² per lägenhet)
- Kontor 25 m² per arbetsplats och en rörelse per arbetsplats.

Spårvagnen har 5-minuterstrafik.

Slutsatsen är att korsningen med en spårvagn i 5-minuterstrafik och 2030 års trafikmängd blir högt belastad men inte överbelastad.

Grannfastigheten Sicklaön 82:1 fick under hösten 2013 positivt planbesked och kommunen har under våren 2014 påbörjat en planprocess för att utreda lämplig bebyggelseutveckling för kontor, andra verksamheter och möjligen en andel bostäder. Trafikutredningen har därför kompletterats med nya ingångsdata för de trafikflöden denna bebyggelse antas alstra. Resultatet av simuleringarna visar att trafiktillskottet inte innebär några kapacitetsproblem på Uddvägen eller i korsningen Uddvägen/Sicklavägen. Den norra lokalgatan blir tillfart för både Sicklaön 346:1 och Sicklaön 82:1. Trafikmängderna bedöms inte heller här leda till några kapacitetsproblem.

Buller

Bebyggelsen kommer i huvudsak att utgöras av kontor. För kontorslokaler finns inte något riktvärde för ljudnivå utomhus. Vid nybyggnad av kontor är kravet för ekvivalent ljudnivå inomhus 30-45 dBA beroende på lokaltyp. För de flesta utrymmena är kravet 35 dBA.

Riktvärdena för maximal ljudnivå varierar mellan 45 och 60 dBA beroende på lokaltyp. (Svensk standard SS 25268:2007) Naturvårdsverkets allmänna råd anger mer generellt att lokaler för kontor ska utformas så att buller inte överskrider 40dBA ekvivalent ljudnivå (BRÅD, Buller från vägtrafik. Naturvårdsverket 1991).

Utöver kontor och handel medger användningen *centrumändamål* även verksamheter så som vård, utbildning och hotell. För dessa verksamheter gäller samma riktvärden som för bostäder (inomhus), dvs. 30 dBA ekvivalentnivå och 45 dBA maximalnivå nattetid. (Riktvärdena vid nybyggnation eller väsentlig ombyggnad av trafikinfrastruktur är (Prop. 1996/97:53) Det ställs däremot inga krav på angränsande utomhusmiljö, förutsatt att utbildningen avser gymnasial eller eftergymnasial utbildning.

En trafikbullerutredning har utförts av WSP Akustik (2013-06-25). Av utredningen framgår att den ekvivalenta ljudnivån vid husets fasader som högst uppgår till 66 dBA och den maximala som högst till ca 77-79 dBA vid Uddvägen. Utredningens beräkningar är utförda med de olika trafikslagen var för sig. Vid dimensionering bör dock summan av samtliga trafikslag användas, dvs. från såväl från vägar, Saltsjöbanan och Tvärbanan. För maximal ljudnivå jämförs de olika trafikslagen och dimensioneringen sker efter det trafikslag som har den högsta nivån.

Fasad mot	Vägtrafik (dB) (frifältsvärde)		Saltsjöbanan (dB) (frifältsvärde)		Tvärbanan (dB) (frifältsvärde)	
	L_{Aeq}	L_{AFmax}	L_{Aeq}	L_{AFmax}	L_{Aeq}	L_{AFmax}
Sicklavägen	66	74-75	45-46	64-65	43-50	55-64
Uddvägen	61-64	77-79	32-52	53-71	56-57	72-74
Norr	59-64	67-74	57	76	45-55	59-72

Sammanfattning av de högsta beräknade ljudnivåerna för alla våningshöjder från respektive trafikslag per fasad

Eftersom det inte finns några trafikbullerriktvärden utomhus för andra byggnader än bostäder är det inomhuskraven som styr. Förutsättningarna anses goda för att med rätt fasad kunna dämpa bullret så mycket att inomhuskraven uppfylls. Ytterväggar och fasadglas/fönster måste dock dimensioneras noggrant i ett senare skede. Gällande förskolor och grundskolor vill man ofta begränsa ljudnivåerna på skolgården, men i detta fall rör det sig om gymnasial eller eftergymnasial utbildning där inga krav på gård ställs.

Byggnaderna ska också projekteras med hänsyn tagen till eventuell risk för stömljud och vibrationer. Byggnaderna skall utformas så att stömljud i utrymmen för sömn och vila (gästrum i hotell mm) inte övertiger 30 dBA ($L_{pmaxSLOW}$) samt för kontor inte överstiger 40 dBA ($L_{pmaxSLOW}$). Byggnaderna skall utformas så att vibrationer inte överstiger 0,4 mm/s komfortvägd vibrations hastighet på grund av trafik inklusive spårvagn och buss (enligt SS 460 48 61).

Gällande utomhusmiljöerna får långsidan mot Sicklavägen inte utformas för stadigvarande vistelse. Sådana miljöer bör istället förläggas till de tystare sidorna längs tvärgatan eller mot Uddvägen.



Miljö kvalitetsnormer för luft

På uppdrag av Nacka kommun har en luftutredning genomförts för planområdet av SLB-Analys. (Uddvägen, Nacka. Spridningsberäkningar för halter av partiklar (PM10) och kvävedioxid (NO₂), juni 2013). Utredningen består av beräkningar av luftföroreningshalter av partiklar (PM10) och kvävedioxid (NO₂), vid den planerade bebyggelsen. Beräkningar har gjorts för ett nollalternativ samt ett utbyggnadsalternativ år 2015 med prognostiserade trafikflöden. I nollalternativet antas planerade hus på motsatt sida av Sicklavägen (Lugnet III) vara uppförda. Utbyggnadsalternativet innebär att både det planerade kontorshuset samt husen på andra sidan Sicklavägen är uppförda.

För partiklar, PM10, finns två olika normvärden definierade i lagstiftningen om miljö kvalitetsnormer. Det som normalt sett är svårast att klara gäller för dygnsmedelvärden. Dygnsmedelvärdet av PM10 får inte överstiga halten 50 µg/m³ vid mer än 35 tillfällen under ett kalenderår.

För kvävedioxid, NO₂, finns tre olika normvärden definierade i lagstiftningen om miljö kvalitetsnormer. Det som normalt sett är svårast att klara gäller för dygnsmedelvärden. Dygnsmedelvärdet av NO₂ får inte överstiga halten 60 µg/m³ vid mer än 7 tillfällen under ett kalenderår.

År 2015 beräknas miljö kvalitetsnormen för både PM10 och NO₂ till skydd för människors hälsa att klaras i hela planområdet både för noll- och utbyggnadsalternativet.

Tvårbans påverkan på luftkvaliteten i planområdet har bedömts vara försumbar. Detta gäller även i korsningen Uddvägen/Sicklavägen.

Ekonomiska konsekvenser

Projektet innebär att utvecklingen av området kring Fanny udde fortsätter och att västra Sicklaön allt mer knyts samman med Hammarby Sjöstad. Genom att tillföra ny byggnation, nya attraktiva miljöer, arbetsplatser och offentliga lokaler förändras området i stort. Ett ökat utbud av verksamhetslokaler och service kan medföra ökad ekonomisk nytta för både näringsidkare och boende i närheten då nya kundgrupper och aktörer söker sig till stadsdelen. Planområdet är dessutom starkt kopplat till den planerade förlängningen av Tvårbanan som med bättre kommunikationer kan påverka värdet på fastigheter i området positivt.

Stads- och landskapsbild

Planläggningen innebär att utvecklingen på västra Sicklaön fortsätter i enlighet med Nackas översiktsplan *Hållbar framtid i Nacka* (2012), där området kring Fanny udde får en ny karaktär som en tätare och mer blandad stadsdel. Planområdet domineras idag av en mindre och indragen kontorsbyggnad och stora asfalterade ytor. Byggnaden ersätts av två större hus med öppna bottenvåningar. Husen möter Uddvägen, skapar ett nytt urbant gaturum och ska med liknande skala samspela med kontorsbebyggelsen på Sicklaön 83:32 i söder och den planerade bebyggelsen närmast Sicklavägen i Hammarby Sjöstad. Landskapsbilden förändras visuellt med nya dominerande byggnadsvolymer. Vissa siktlinjer försvinner, medan andra tillkommer. Området kommer att präglas av mer befolkade verksamheter, en



ny kvarterskaraktär och nya anslutningar till och från fastigheten i form av tydliga entréer och tvärgator. Angränsande planarbete för Tvärbanan medför en stor förändring för helhetsbilden då Uddvägen rustas upp till en stadsgata.

Mark och växtlighet

Planområdet består till stor del av redan ianspråktagen mark. Ett fåtal mindre träd kommer att försvinna, men planeras att ersättas med ny vegetation i lämpliga lägen intill den nya bebyggelsen. Planen bedöms därför inte medföra någon negativ påverkan på naturvärden etc. Inga för kommunen kända lokaler med hotlistade arter berörs av planförslaget.

Förhöjda halter av kvicksilver, barium, zink, kadmium, koppar och bly har påträffats inom planområdet. Marken måste saneras så att riktlinjerna för mindre känslig markanvändning kan underskridas innan den nya bebyggelsen uppförs. Saneringen ska utföras i samråd med tillsynsmyndigheten. Anmälan om schakt i förorenad mark och provtagning ska ske i samråd med tillsynsmyndigheten.

Dagvatten

En dagvattenutredning har tagits fram (COWI, 2013-10-31). Utredningen visar att den med planförslaget ökade mängden takytor kommer medföra att dagvattenflödet ut från området ökar med ca 12 % jämfört med läget innan planerad nyexploatering.

Utredningen visar att alla föroreningar i dagvattnet från tomten minskar, med undantag av kväve som ökar med ca 3,5 %. Eftersom att föroreningshalterna i området väntas minska efter exploatering, ger planen dock möjlighet till att uppnå miljö kvalitetsnormerna.

Under förutsättning att takytor byggs med ett miljövänligt material kommer föroreningsbelastningen på takytorna enbart att komma från de bakgrundshalter av utsläpp som förekommer i hela Stockholmsområdet samt från föroreningsbelastningen från närliggande Sicklavägen. En väl utbyggd kollektivtrafik kan medföra en minskning av fordonstrafiken. Detta kan minska den totala mängden föroreningar till dagvattnet och bör därmed även minska belastningen på recipienten lokalt.

Dagvattenutredningen pekar ut tre åtgärdsförslag för dagvattenrening, vilka vore möjliga att genomföra sett till områdets begränsade tillgängliga ytor. Ett fördröjningsmagasin, vilket tjänar till att fördröja dagvattenflödet så att nedströms dagvattensystem får jämnare tillflöden. En integrerad slam- och oljeavskiljare skulle ta bort ca 50 % av tungmetallerna och 30-40 % av suspenderbart material. Gröna tak har en flödesutjämnande effekt och kvarhåller upp till 50 % av allt regn som faller sett under ett år.

Genomförandet av denna detaljplan bedöms inte försvåra möjligheten att uppnå miljö kvalitetsnormerna i Strömmens ytvattenförekomst, förutsatt att de åtgärder för lokalt omhändertagande och huvudsakligen fördröjning av dagvatten som föreslås i dagvattenutredningen genomförs.

Hushållning med naturresurser och klimatpåverkan

Att utveckla och öka verksamheternas mängd och variation på redan ianspråktagen mark innebär en effektivisering av mark- och resursanvändning. Området är redan anslutet till

nätverk för VA, el, fjärrvärme mm. Planen beräknas i och med sitt stora antal arbetsplatser leda till viss ökning av biltrafik. Förhoppningen är dock att det centrala läget, väl utbyggda cykelbanor, goda kollaktivtrafikförbindelser och planerad Tvärbana ska leda till att många både dagliga och tillfälliga besökare kommer att välja hållbara resealternativ.

Som beskrivet i planförslaget har fastighetsägaren som avsikt att hållbarhetscertifiera byggnaderna enligt miljöklassningssystemet BREEAM som ställer högre krav på både produktion, drift och underhåll för att hushålla med energi mm och begränsa klimatpåverkan så mycket som möjligt.

Konsekvenser för fastighetsägare

Se kapitel 5. *Så genomförs planen.*

5. Så genomförs planen

Denna detaljplan ger rättigheter att använda marken för olika ändamål, men är även en förberedelse för hur genomförandet ska organiseras. Under detta avsnitt beskrivs vilka tillstånd som behövs, vem som ansvarar för utbyggnad och skötsel samt vilka förändringar planen innebär fastighetsrättsligt, tekniskt och ekonomiskt.

Förslag till tidplan

Plansamråd	Kvartal 4 2013 – Kvartal 1 2014
Granskning	Kvartal 2-3 2014
Kommunfullmäktiges antagande	Kvartal 3 2014
Laga kraft	Kvartal 4 2014

Utbyggnad enligt planförslaget kan ske när detaljplanen vunnit laga kraft. Byggstart kan tidigast ske under fjärde kvartalet 2014 under förutsättning att detaljplanen inte överklagas.

Garanterad tid då planen gäller

De rättigheter i form av angiven markanvändning, byggrätter med mera som detaljplanen ger upphov till är gällande tills detaljplanen upphävs eller ändras. Under en viss tid, den så kallade genomförandetiden, ska dock fastighetsägare och berörda kunna utgå från att deras rättighet enligt planen inte ändras. Genomförandetiden för denna detaljplan är 5 år från den tidpunkt då detaljplanen vinner laga kraft.

Ansvarsfördelning

Nacka kommun ska genom Tekniska nämnden vara huvudman för allmänna platser inom planområdet, dvs. ansvara för utbyggnad och skötsel av lokalgata, gång- och cykelväg och park.

Nacka kommun genom Tekniska nämnden är huvudman för det allmänna vatten- och avloppsnätet inom planområdet inklusive den kvartersmark som är avsedd för tekniska anläggningar (befintlig tryckstegringsstation).



Fastighetsägaren till Sicklaön 346:1 är huvudman för anläggningar på den kvartersmark som är avsedd för centrumändamål, dvs. ansvarar för utbyggnad, drift och underhåll inom det aktuella området.

Nacka Energi är huvudman för utbyggnad och skötsel av det allmänna elnätet.

Mark-, exploaterings-, avtals- och övriga genomförandefrågor handläggs av mark- och exploateringsenheten i Nacka kommun. Fastighetsbildningsfrågor, inrättande av gemensamhetsanläggningar och andra fastighetsrättsliga frågor handläggs av lantmäterimyndigheten i Nacka kommun, beställning av nybyggnadskarta handläggs av lantmäterienheten.

Ansökan om marklov, bygglov och anmälan (tidigare bygganmälan) handläggs av bygglovenheten i Nacka kommun.

Avtal

Ett detaljplaneavtal har upprättats mellan kommunen och exploitören, som reglerar kostnaden för planarbetet.

Ett exploateringsavtal mellan kommunen och exploitören ska upprättas och godkännas av kommunfullmäktige innan detaljplanen antas av kommunfullmäktige. Avtalet reglerar parternas ansvar för genomförandet av detaljplanen och kostnadsansvar. I avtalet för Kontor Uddvägen kommer marköverföringar, avtal om servitut, gemensamma anläggningar för västra Sicklaön, projektering och utbyggnad av allmänna anläggningar, medfinansiering av utbyggnad av tunnelbana, konstnärlig utsmyckning med mera att regleras. Avtalet ger även en anvisning om tidplan, fastighetsbildning, avgifter för VA-anslutning och kontakten med olika myndigheter.

Avtal om marköverlåtelse mellan exploitören och Trafikverket gällande del av fastighet Sicklaön 83:3 måste tecknas före planens antagande.

Fastighetsrättsliga åtgärder

Fastighetsägare

Detaljplanen berör fastigheten Sicklaön 346:1 som ägs av Atrium Ljungberg AB, Nacka kommuns fastigheter Sicklaön 40:12 och Sicklaön 82:3 samt Trafikverkets fastighet Sicklaön 83:3.

Marköverlåtelser

De marköverföringar som behöver ske vid genomförandet av detaljplanen framkommer av text och karta nedan:

Större delen av planområdet utgörs av fastigheten Sicklaön 346:1 som ägs av exploitören Atrium Ljungberg AB. Del av Trafikverkets fastighet Sicklaön 83:3 förslås att föras över till Sicklaön 346:1 för att utgöra kvartersmark för den planerade kvartersgatan väster om kontorshuset.

I planområdets sydvästra hörn kommer en trafiksignalanläggning för korsningen Sicklavägen/Uddvägen uppföras. Signalstationen kommer ligga kvar inom Trafikverkets fastighet som en del av Sicklaön 83:3.

Del av Trafikverkets fastighet Sicklaön 83:3 föreslås bli allmän platsmark för det regionala gång- och cykelstråk som redan idag går längs med Sicklavägen och övergå till kommunens fastighet Sicklaön 40:12. Vidare överförs del av Trafikverkets fastighet Sicklaön 83:3 till kommunens fastighet Sicklaön 82:3, där kommunens tryckstegringsstation finns placerad. (Den del av Trafikverkets mark som berörs enligt ovan är markerad i rött i kartan nedan.)

I norr överförs en remsa mark till kommunens fastighet Sicklaön 40:12 från exploatörens fastighet Sicklaön 346:1 för att tillföras den allmänna platsmark för lokaltrafik som ska säkra angränsningen till kommunens tryckstegringsstation på fastighet Sicklaön 82:3. (Se grön yta i kartan nedan) Omvänt så övergår ett mindre markområde från kommunens fastighet Sicklaön 40:12 till exploatörens fastighet Sicklaön 346:1 för att utgöra kvartersmark till det norra kontorshuset. (Se gul yta i kartan nedan).

Uddvägen som är tillfartsväg till de nya kontorshusen ingår i detaljplanen för Tvärbanan till Nacka eftersom spårvägen byggs i gatans mittremsa. Ett markområde i sydöstra delen av fastigheten Sicklaön 346:1 ska föras över till kommunens fastighet Sicklaön 40:12 för att bli allmän plats för lokaltrafik, för upprustning av Uddvägen samt utbyggnad av Tvärbanan. Kommunen ska teckna ett separat exploateringsavtal om detta i samband med detaljplanen för Tvärbanan. (Se blå yta i kartan nedan).



*Svartstreckad linje visar planområdet,
röd linje dagens fastighetsgräns*



Fastighetsindelningsbestämmelser

Fastighetsplaner och tomtindelningar enligt den upphävda plan- och bygglagen (1987:10) gäller sedan införandet av den nya plan- och bygglagen (2010:900) som detaljplanebestämmelser i gällande detaljplan enligt 4 kap. 18§, så kallade fastighetsindelningsbestämmelser.

Fastighetsindelningsbestämmelserna för gällande område av stadsplan 52, ursprungligen fastställda som tomtindelning för Kvarteret Dagkarlen och (akt 0182K-5654), upphör att gälla inom det nya planområdet.

Servitut och ledningsrätt

Den ledningsrätt för avloppstunnel som idag belastar Sicklaön 346:1 fortsätter att gälla.

Ett servitutsavtal ska upprättas mellan exploatören och kommunen för att garantera att enskilda kvartersgator på kvartersmark, väster om och mellan de nya kontorshusen, hålls öppna för allmän trafik. Avtalet kan skrivas in hos inskrivningsmyndigheten. Kommunen ansvarar för framtagandet av servitutsavtalet samt att avtalet inlämnas till inskrivningsmyndigheten, exploatören står för kostnader förknippade med detta .

Längs med västra sidan av de nya kontorshusen planläggs ett u-område för allmänna ledningar. Ledningsrätt för u-området ska upprättas.

Vid marköverlåtelse av sydöstra delen av fastigheten Sicklaön 346:1 så behöver inte servitutsavtal för del av det aktuella området upprättas enligt exploateringsavtalet för fastigheten Sicklaön 83:32 (Kinnarpsplanen).

Lantmäteriförrättningar

Fastighetsägaren till Sicklaön 346:1 ansöker om och bekostar den fastighetsbildning som erfordras för marköverlåtelser.

Kommunen ansöker om och exploatören bekostar den ledningsrätt som erfordras för allmänna ledningar.

Tekniska åtgärder för att möjliggöra planförslaget

Trafikanläggningar

Kommunen ansvarar för att bygga ut de allmänna anläggningar som föranleds av den nya detaljplanen. En ny lokalgata ska byggas i norr. Samordning behöver ske med den ledningsomläggning som ska ske i samma område med anledning av utbyggnad av Tvärbanan.

De enskilda kvartersgator som ska byggas på kvartersmarken ansvarar exploatören för.

Parkering

Parkeringsbehovet tillgodoses inom fastigheten Sicklaön 346:1 och huvudsakligen med p-platser förlagda till ett parkeringsgarage i den norra byggnaden, med in- och utfart på husets nordvästra gavel.

Ledningsomläggning

Befintlig vattenledning (V500) längs med den norra lokalgatan fram till kommunens



tryckstegringsstation (markerad i detaljplan med E, tekniska anläggningar) måste bytas ut för att klara belastningen från den trafik som den nya bebyggelsen genererar på gatan.

Kommunen ansvarar för anläggning av ny ledning. Ledningsomläggningen bör anpassas till den ledningsomläggning som ska ske inom projekt Tvärbanan.

Vatten och avlopp (VA)

Fastigheten är ansluten till kommunens vatten- och avloppsnät. Tillkommande bebyggelse ska erlägga VA-anläggningsavgift. Eventuell uppdimensionering av befintliga VA-serviser till fastigheten kan ske efter samråd med VA-huvudmannen. Om fastighetsägaren begär nya servisledningar utöver de befintliga ska ansökan om denna göras till VA-huvudmannen.

Utbyggnad av vatten- och avloppsledning samt dagvattenledningar inom kvartersmark ansvarar exploatören för.

För kommunens befintliga VA-ledningar på östra sidan om Sicklavägen skapas ett u-område för att på kvartersmarken ge utrymme för allmänna underjordiska ledningar.

Dagvatten

Lämplig dagvattenhantering, se rubrik *Dagvatten* i kapitel 4. *Konsekvenser av planen*

Marksanering

Marken måste saneras så att riktlinjerna för mindre känslig markanvändning kan underskridas innan den nya bebyggelsen uppförs. Saneringen bekostas av fastighetsägaren.

Avfallshantering

Avfallshanteringen i den norra byggnaden sker via parkeringshuset med in- och utfart från den allmänna lokalgatan i norr. Avfallshantering i södra byggnaden sker, beroende av hyresgäster, antingen via kulvert till den norra byggnaden med gemensam sophantering i källarnivå, eller från tvärgatan mellan stora och lilla huset. Genom att de enskilda kvartersgatorna ska hållas öppna för allmän trafik så kan sopbilen köra in på Uddvägen och runt kvarteret utan att vända.

Fjärrvärme, el

Uppvärmning av bebyggelsen kommer att ske genom fjärrvärme. Nacka energi svara för områdets elförsörjning.

Övrigt

De nya kontorshusen inom planområdet måste uppföras med en konstruktion som klarar ett ledningsbrott från intilliggande VA- och dagvattenledningar.

Den tillfälliga markparkeringen som planeras på fastigheten Sicklaön 346:1 för kontorshuset Sickla Front på intilliggande fastighet Sicklaön 83:32 måste flyttas när de nya kontorshusen inom planområdet ska byggas. Parkeringsplatser för Sickla Front ska lösas på annat tillfälligt sätt under utbyggnaden för att sedan inrymmas i parkeringsgarage på fastigheten Sicklaön 346:1.

Samordning med kringliggande projekt

Utbyggnaden av de föreslagna kontorshusen måste samordnas väl med utbyggnaden av Tvärbanans förlängning från Sickla Udde till Sickla station. Det avser bl a faktorer som tidplan för utbyggnad, etableringsytor, utformning och gestaltning, omläggning av ledningar, tekniska lösningar mm.

Samordning behöver med stor sannolikhet även ske med de ledningsomläggningar som planeras av Stockholm stad och Stockholm Vatten kring Sicklavägen och Båtbyggargatan, bland annat med anledning av ny bostadsbebyggelse i Hammarby sjöstad, Lugnet III.

Därtill krävs samordning med den kommande utvecklingen av grannfastigheten Sicklaön 82:1 som under hösten 2013 fick positivt planbesked. Kommunen har under våren 2014 påbörjat arbetet med att genom en planprocess utreda lämplig utformning av kontor, andra verksamheter och eventuellt en andel bostäder.

Ekonomiska frågor

Allmänna gator, park m.m.

Det ekonomiska ansvaret för utbyggnad och anpassning av allmän gata, gång- och cykelväg, park, VA-ledningar, teknisk kontroll, fastighetsbildning mm, kommer att regleras i exploateringsavtalet.

Vatten och avlopp

Omläggning av ny vattenledning krävs, norr om det stora kontorshuset, längs den allmänna lokalgatan fram till kommunens tryckstegringsstation. Omfattning och exploatörens kostnadsansvar kommer att regleras i exploateringsavtalet.

VA-anläggningsavgift

Utbyggnad av vatten- och avloppsledningar samt dagvattenledningar fram till fastighetsgräns innebär att fastigheten kopplas samman med kommunens VA-verksamhetsområde. Utbyggnad av kommunens VA-verksamhetsområde finansieras genom anslutningsavgifter enligt taxa. Debitering sker när förbindelsepunkt för VA finns upprättad i gatan. Tillkommande anläggningsavgifter bestäms av VA-taxa vid tidpunkt när avgiftsskyldigheten för ändamålet/ändamålen inträder.

Bygglov

Kommunen tar ut avgifter för bygglov och anmälan enligt gällande taxa.

Marklösen

Ersättning för nödvändiga marköverlåtelser bestäms i första hand genom överenskommelse mellan parterna.

Medfinansiering av utbyggnad av tunnelbana

En tunnelbanelinje ska byggas ut till Nacka. Exploatörer och fastighetsägare på västra Sicklaön kommer att ta del av de fördelar som utbyggnaden av tunnelbanan medför. Samtliga exploatörer inom västra Sicklaön ska medfinansiera utbyggnad av tunnelbanan. Beloppen fastställs i samband med tecknande av exploateringsavtal.



Övrigt

Exploateringen inom planområdet ska bidra till de gemensamma anläggningar som behövs för att utveckla västra Sicklaön i enlighet med kommunens översiktsplan *Hållbar framtid i Nacka (2012)*. Detta ska regleras närmare i exploateringsavtalet som ska upprättas mellan exploatören och kommunen. Exploatören bekostar utbyggnad av anläggningar inom kvartersmark.

Medverkande i planarbetet

Nacka kommun:

Caroline Cederholm	Projektledare	Mark- och exploateringsenheten
Christian Rydberg	Planarkitekt	Planenheten
Tord Runnäs	Planarkitekt	Planenheten
Magnus Rothman	Miljöutredare	Miljöenheten
Per Johnsson	VA-ingenjör	VA & Avfall
Elisabeth Rosell	Landskapsarkitekt	Park & Fritid
Mahmood Mohammadi	Trafikplanerare	Trafikenheten
Henrik Asp	Entreprenadingenjör	Vägenheten
Love Edenborg	Bygglöshandläggare	Bygglovenheten
Kerstin Söderberg	Förrättningslantmätare	Lantmäterienheten
Johan Aspfors	Kommunantikvarie	Planenheten
Helena Joseph	Kommunikatör	Staben, Miljö & stadsbyggnad

Övriga:

Jon Allesson	Affärsutvecklare	Atrium Ljungberg
Marcus Bågenvik	Projektledare	Atrium Ljungberg
Hans Bjurström	Projektledare	Atrium Ljungberg
Martin Lundin	Arkitekt	Scheiwiller Svensson
Ivo Lejon	Arkitekt	Scheiwiller Svensson
Christer Hagman	Arkitekt	Konsult, Atrium Ljungberg

Planenheten

Andreas Totschnig

Planchef

Christian Rydberg

Planarkitekt

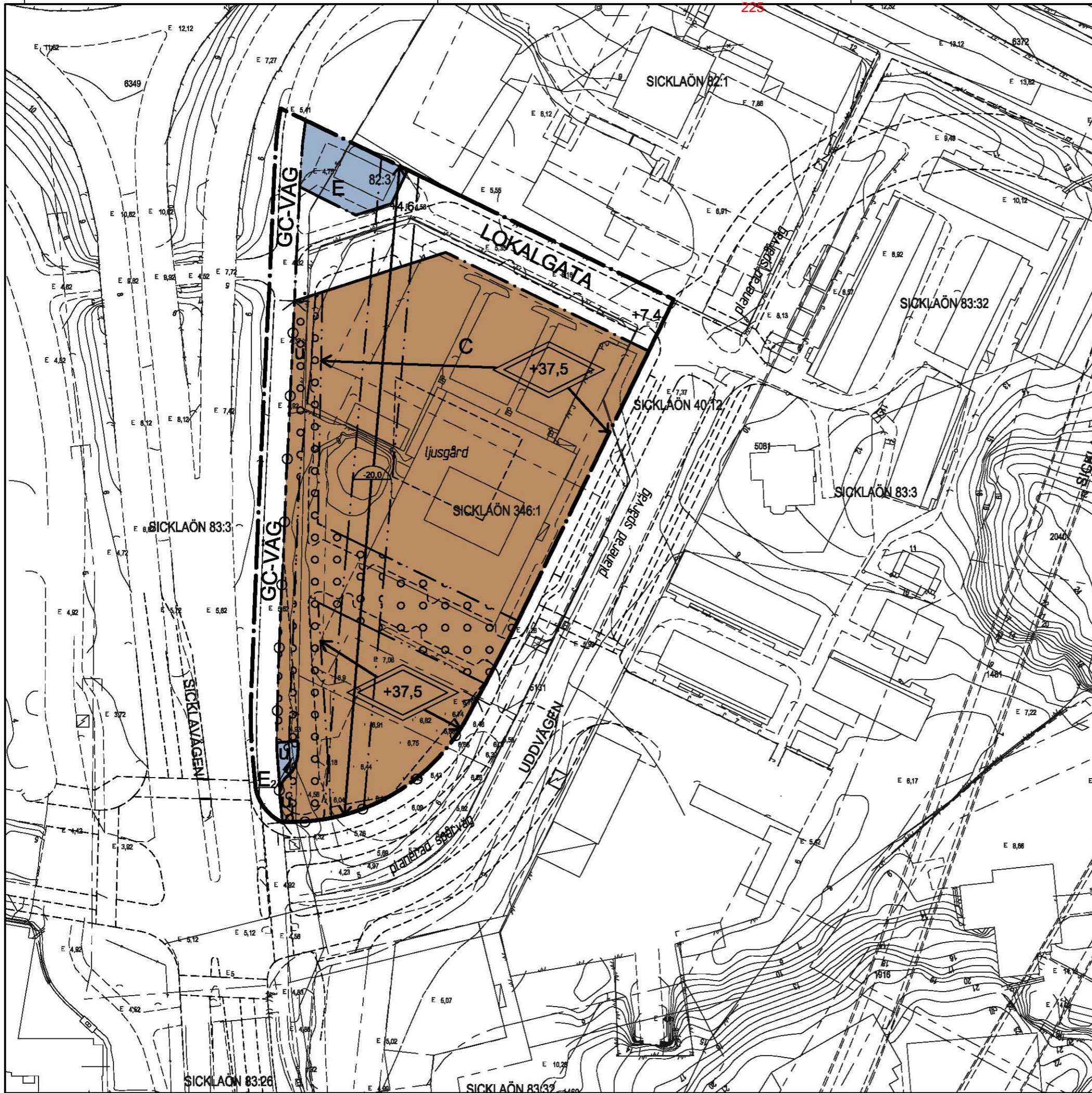

PLANBESTÄMMELSER
 Följande gäller inom områden med nedanstående beteckningar. Endast angiven användning och utformning är tillåten. Bestämmelser utan beteckning gäller inom hela planområdet.

GRÄNSER

- Planområdesgräns
- Användningsgräns
- Egenskapsgräns

ANVÄNDNING AV MARK OCH VATTEN

Allmänna platser

- LOKALGATA: Lokaltrafik
- GC-VÄG: Gång- och cykelväg

Kvartersmark

- C: Område för centrumändamål, exempelvis kontor, handel, kultur, utbildning, café, vård mm. Utbildning avser gymnasial eller eftergymnasial utbildning. Vård avser dagligvård.
- E: Tekniska anläggningar, tryckstegningsstation
- E₂: Tekniska anläggningar, trafiksignalanläggning

UTFORMNING AV ALLMÄNNA PLATSER

+0.0: Föreskriven höjd över nollplanet

BEGRÄNSNINGAR AV MARKENS BEBYGGANDE

- Marken får endast byggas under med körbart bjudleg
- U: Marken skall vara tillgänglig för allmänna underjordiska ledningar

MARKENS ANORDNANDE (utformning av kvartersmark)

Utfart, stängsel

- Körbar utfart får inte anordnas

PLACERING, UTFORMNING, UTFÖRANDE

Utformning
 Utformning av bebyggelse, markens anordnande mm. ska i huvudsak följa Kvalitets- och gestaltungsprogram Sicklaön 346:1. Understruken text på sid. 6, 12 och 14 ska följas.

Högsta totalhöjd i meter över nollplanet. Utöver högsta totalhöjd får mindre byggnadsdelar, som t.ex. skorsten, ventilationshuv och dyl. uppföras.

Byggnadsteknik

- Lägst schaktningnivå i meter över nollplanet

Byggnaderna ska grundläggas på ett sådant sätt att de inte skadas och att väning under markyta inte kan vattenfyllas vid eventuellt ledningsbrott.

STÖRNINGSSKYDD
 Byggnader ska utformas så att ljudnivån i kontorslokaler inte överstiger 40dBA ekvivalent och 50dBA maximalt. Lokaler för vård, utbildning och hotell får endast inrättas där ljudnivån inte överstiger 30 dBA ekvivalent och 45 dBA maximalt (nattetid).

Byggnaderna ska utformas så att stömljud inte överstiger 30dBA (L_{pmax}SLOW) i utrymmen för sömn och vila (hotellrum mm) och 40dBA (L_{pmax}SLOW) för kontor. Byggnaderna ska utformas så att vibrationer inte överstiger 0,4 mm/s korrförvägd vibrationshastighet på grund av trafik inklusive spårvagn och buss.

RISKSKYDD
 Obebyggd mark inom ett avstånd på 25 meter från Sicklavägen får inte utformas på ett sätt att den uppmuntrar till stadigvarande vistelse.

Vård- och utbildningslokaler får inte inrymmas i lokaler som vetter mot och ligger närmre Sicklavägen än 25 meter.

Fasader som vetter mot och är placerade inom 25 meter från Sicklavägen ska utföras i lägst brandteknisk klass E30. Fönster och glaspartier i dessa fasader ska utföras i lägst brandteknisk klass EW30. Risken för brandspridning in i byggnaden ska begränsas under den tid det tar för personer att utrymma utsatta byggnadsdelar eller nå säker plats (30 min).

Utrymning från byggnaderna ska vara möjlig bort från Sicklavägen.

Byggnadernas friskluftsintag ska riktas bort från Sicklavägen.

ADMINISTRATIVA BESTÄMMELSER

Genomförandetid
 Genomförandetiden är 5 år från den dag planen vinner laga kraft

ILLUSTRATION

- Planerad tvärsparväg: Illustrationstext
- Illustrationslinje

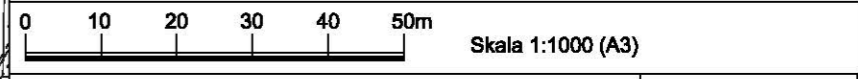

Detaljplan för Sicklaön 346:1 m.fl.
Kontor Uddvägen
 i Nacka Kommun
 Planenheten i maj 2014, reviderad i augusti 2014

ANTAGANDEHANDLING

Andreas Totschnig
 Planchef

Christian Rydberg
 Planarkitekt

KFKS 2012/148-214
 Projektnr. 9218

Till planen hör:
 Planbeskrivning
 Fastighetsförteckning
 Kvalitets- och gestaltungsprogram

Tillstyrkt av MSN _____
 Antagen av KF _____
 Laga kraft _____



UTLÅTANDE

2014-09-16

Dnr KFKS 2012/148-214

Projekt 9218

Miljö- och stadsbyggnadsnämnden

UTLÅTANDE

Detaljplan för Kontor Uddvägen Sicklaön 346:1, Sicklaön i Nacka kommun, upprättad i juni och reviderad i augusti 2014

Sammanfattning

Syftet med detaljplanen är att möjliggöra ny bebyggelse för kontor, handel, kultur, utbildning mm., inom fastigheten Sicklaön 346:1, som ägs av Atrium Ljungberg AB. Området har goda kommunikationer och närhet till service, bostäder och andra arbetsplatser. Planområdet är en del av området kring Fanny udde på västra Sicklaön som enligt översiktsplanen *Hållbar framtid i Nacka* (2012) ska utvecklas från ett slutet verksamhetsområde till en mer sammanhängande och tät stadsdel där arbetsplatser blandas med bostäder och service. Föreslagen detaljplanen ställdes ut för granskning under juni-augusti 2013.

Under granskningen av planen har synpunkter inkommit från tio remissinstanser, föreningar och fastighetsägare. Synpunkterna gäller främst önskan om tillägg eller justering av planbestämmelser för att trygga säkerheten och minimera störningar inom planområdet. Synpunkterna berörde också förhållandet till angränsade planläggning av fastighet Sicklaön 82:1 och Tvärbanan.

Länsstyrelsen bedömer utifrån nu kända förutsättningar att det inte finns skäl att anta att de kommer att pröva kommunens beslut och upphäva detaljplanen med stöd av 11 kap. 11 § PBL, förutsatt att planbestämmelsen om skydd mot värmestrålning från eventuell pölbrand på Sicklavägen kompletteras med lägsta brandklass EI 30. Mur längs med Sicklavägen som skydd mot avåkning och brandfarlig vätska ska säkras genom avtal med Trafikverket. Länsstyrelsen anser att detta avtal samt finansieringsfrågan behöver vara klar innan antagande av planen.



Riskutredningen har kompletterats med en bedömning av lämplig nivå på brandteknisk klassning av fasaderna mot Sicklavägen. Utifrån denna bedömning har detaljplanen kompletterats med skyddsbestämmelse om att fasader mot Sicklavägen ska utföras med brandteknisk klass EI30. Fönster och glaspartier i dessa fasader ska utföras i brandteknisk klass EW30. Kraven på brandklassning ska gälla oavsett om projekt Danvikslösen blir av eller ej.

Detaljplanen har därtill kompletterats med en störningsbestämmelse för stomljud och vibrationer.

Planbeskrivningen har förtydligats gällande riskrelationerna i korsningar med Tvärbanan på Uddvägen.

Ytangelivelsen för tillkommande byggrätt har justerats i parkeringsutredningen för att stämma överens med övriga handlingar.

I övrigt har inga revideringar i detaljplanen med tillhörande handlingar skett.

Det reviderade planförslaget har översänts till Länsstyrelsen i Stockholms län, Trafikverket, Landstingets trafikförvaltning och Atrium Ljungberg AB för yttrande. Någon ytterligare erinran mot det reviderade planförslaget har inte inkommit. Trafikverket påpekar dock att de förutsätter att kommunen åtar sig ansvaret för eventuella framtida krav på buller- och vibrationsreducerande åtgärder till följd av planen.

Bakgrund

Miljö- och stadsbyggnadsnämnden beslutade 2012-05-23, § 165, att tillstyrka startpromemorian för stadsbyggnadsprojektet. Kommunstyrelsen beslutade 2012-06-13, § 180, att ingå ett planavtal med Atrium Ljungberg AB (exploatören) samt vid samma tillfälle § 180 beslutade kommunstyrelsen att godkänna startpromemorian för stadsbyggnadsprojektet.

Miljö- och stadsbyggnadsnämnden fick information om planförslaget den 17 april 2013 § 125. Planchefen beslutade den 22 maj 2013 att skicka planförslaget på samråd. Samrådet pågick mellan den 12 december 2013 och den 31 januari 2014. Granskningshandlingar och samrådsredogörelse upprättades våren 2014. Miljö och stadsbyggnadsnämnden beslutade den 11 juni 2014, § 156, att ställa ut detaljplanen för granskning. Granskningen pågick mellan den 25 juni och den 1 augusti 2014.

Inkomna synpunkter

Följande kommunala nämnder, remissinstanser och fastighetsägare har inkommit med synpunkter på planförslaget

- Kommunstyrelsens stadsutvecklingsutskott, Nacka kommun
- Tekniska nämnden, Nacka kommun
- Social- och äldrenämnden, Nacka kommun
- Länsstyrelsen, Stockholms län
- Landstingets trafikförvaltning
- Trafikverket



- Nacka energi AB
- Nacka miljövårdsråd
- AB Fortum Värme
- Nacka port AB

Sammanfattning och bemötande av inkomna synpunkter

Inkomna synpunkter från kommunala nämnder och remissinstanser

Kommunstyrelsens stadsutvecklingsutskott, Nacka kommun, beslutar att inte ha någon erinran mot förslaget till detaljplan utifrån de aspekter som kommunstyrelsen har att bevaka under granskningen, nämligen detaljplaneprogram, bostäder, arbetsplatser, skolor, kommunens mark och ekonomi samt genomförandefrågor. Beslut 2014-08-12, § 155.

Tekniska nämnden, Nacka kommun, skriver att på grund av att den allmänna lokalgatan inom detaljplanen saknar vändplan bör det anges på plankartan att de enskilda lokalgatorna ska vara tillgängliga för allmän trafik. Vidare belyses att den fortsatta projekteringen ska beakta att den fria höjden för ett sopfordon är 4,7 m, att transportvägen för sopbilen ska utformas minst för belastningsklass 2 (BK2), vändplan vid återvändsgata samt uppställningsplats för fordonet ska finnas och soputrymmet ska placeras och utformas så att kraven i handboken för avfallsutrymmen uppfylls.

Fortsättningsvis påpekar tekniska nämnden att dagvattenutredning visar att lokalt omhändertagande av dagvatten endast är tillämplingsbar i liten utsträckning och att fördröjning av dagvatten därför är nödvändigt för att minska belastningen på ledningsnätet. Detta anses inte framgå av planbeskrivningen. Man anser också att dagvattenutredningen tydligare borde ange vilka åtgärder fastighetsägaren ska utföra.

I planförslaget anges att fastighetsägaren är verksamhetsutövare på kommunens dagvattennät där Nacka kommuns dagvattenstrategi gäller. Tekniska anser att detta är felaktigt.

Tekniska nämnden anser att det i exploateringsavtalet bör nämnas att kostnad för omläggning av huvudvattenledningen ska regleras i enlighet med Vattentjänstlagen.

Avslutningsvis påpekar man att fastigheten redan är ansluten till kommunalt VA varför det inte bör stå i planbeskrivningen att de ska ske. Däremot ska eventuell uppdimensionering av befintliga VA-serviser till fastigheten ske efter samråd med VA-huvudmannen. Om fastighetsägaren begär nya servisledningar utöver de befintliga ska ansökan om denna göras till VA-huvudmannen.

Planenhetens kommentar. Utrymmet är tillräckligt för att servicefordon ska kunna vända i anslutning till tryckstegringsstationen. Eftersom den enskilda lokalgatans ska hållas öppen för allmän trafik kommer detta dock inte behövas. Att hålla den enskilda lokalgatan öppen för allmän trafik regleras i exploateringsavtalet mellan kommunen och fastighetsägaren. Att införa en planbestämmelse om detta anses inte lämpligt. Synpunkterna om soputrymmets utformning kommer att följas i den fortsatta projekteringen.



Planbeskrivningen förtydligas kring fördröjningens betydelse i dagvattenhanteringen. I samband med projekteringen kommer val och utformning av åtgärder för dagvattenhanteringen specificeras. Någon komplettering av dagvattenutredningen görs inte. Beskrivningen av fastighetsägarens förhållande till kommunens dagvattennät korrigeras, likaså beskrivningen av exploateringsavtalet rörande huvudvattenledningen. I det fortsatta arbetet med exploateringsavtalet beaktas Tekniska nämndens synpunkt rörande Vattentjänstlagen.

Informationen om anslutningen till VA-nätet noteras.

Social- och äldrenämnden, Nacka kommun, avstår från att lämna synpunkter på planförslaget.

Lantmäterimyndigheten i Nacka kommun, har ingen erinran mot förslaget.

Länsstyrelsen, Stockholms län, bedömer utifrån nu kända förutsättningar att det inte finns skäl att anta att Länsstyrelsen kommer att pröva kommunens beslut och upphäva detaljplanen med stöd av 11 kap. 11 § PBL, förutsatt att kommunen beaktar framförda synpunkter avseende riskhänsyn.

Planförslaget medger bebyggelse 20 meter från Sicklavägen, som är transportled för farligt gods, vilket innebär ett avsteg från Länsstyrelsens rekommendation om ett bebyggelsefritt avstånd om minst 25 meter från transportleden. Om projektet Danvikslösen genomförs kan avståndet mellan föreslagen bebyggelse och väg komma att bli endast 15 meter. Kommunen har gjort bedömningen att härdat och laminerat glas ger tillräckligt skydd mot värmestrålning från en pölbrand med nuvarande förutsättningar men att ett eventuellt genomförande av Danvikslösen kommer att medföra krav på lägsta brandklassning för fönster om EI 30. Länsstyrelsen anser att skyddet mot värmestrålning behöver regleras med en planbestämmelse om glas i lägst brandklass EI 30, för att säkerställa att personer kan utrymmas från byggnaden utan att utsättas för en oacceptabelt hög strålningspåverkan.

En mur längs med Sicklavägen som skydd mot avåkning och brandfarlig vätska ska säkras genom avtal med Trafikverket. Länsstyrelsen anser att detta avtal samt finansieringsfrågan behöver vara klar innan antagande av planen.

Planenhetens kommentar. Med hänsyn till Länsstyrelsens yttrande och den rådande osäkerheten kring om infrastrukturprojekt Danvikslösen blir av eller ej, har en kompletterande bedömning och strålningsberäkning av fasadernas utförande mot Sicklavägen utförts. Bedömningen är att fasadernas väggelement ska utföras i lägst brandklass EI30 och fönstren i lägst brandklass EW30. En fasad av denna sammansättning ger ett mer än tillfredställande skydd mot brand och strålning, utan att begränsa planerat ljusinsläpp, estetiska ambitioner osv. Kraven på brandklassning ska gälla oavsett om projekt Danvikslösen blir av eller ej. Planbestämmelsen har korrigerats utifrån detta ställningstagande.

Avtal med Trafikverket angående ansvar och finansiering av skyddsmur längs Sicklavägen kommer att upprättas innan planen antas.



Landstingets Trafikförvaltning (f.d. SL) anser att byggnaderna enligt planförslaget måste projekteras med hänsyn inte bara till buller utan också med hänsyn tagen till eventuell risk för stömljud och vibrationer. Plankartans störningsbestämmelse för buller bör således också kompletteras med dito för stömljud och vibrationer exempelvis *"Byggnaderna skall utformas så att stömljud i utrymmen för sömn och vila (gästrum i hotell mm) inte överstiger 30 dBA (L_{pmax}:SLOW) samt för kontor inte överstiger 40 dBA (L_{pmax}:SLOW). Byggnaderna skall utformas så att vibrationer inte överstiger 0,4 mm/s komfortvägd vibrationshastighet på grund av trafik inklusive spårvagn och buss (enligt SS 460 48 61)."*

Trafikförvaltningen konstaterar att illustration av tillfarten till Sicklaön 82:1 saknas i plankartan. Trafikförvaltningens tillstyrkande av planförslaget förutsätter dock att lokalgatans utformning inklusive tillfarten samordnas med Tvärbanans anläggningar och framtida trafikering.

Vidare påpekar Trafikförvaltningens att utformningen av de in- och utfarter som planeras till planområdet inte åskådligt gjorts närmare i granskningshandlingen. Dessa ska utformas så att inte framkomlighets- eller trafiksäkerhetsproblem uppstår för planerad spårväg i Uddvägen. Trafikförvaltningen konstaterar dock att det inte torde föreligga några framkomlighetsproblem för Tvärbanan. Trafikförvaltningens tillstyrkande av planförslaget förutsätter dock att eventuella åtgärder för att motverka trafiksäkerhetsproblem på och till Uddvägen, samt anslutande lokalgator utförs och samordnas med Tvärbanans anläggningar och trafikering.

Trafikförvaltningen påpekar avslutningsvis att det saknas en beskrivning av riskrelationer i korsningar med Tvärbanan. Denna otydlighet kan undanröjas med en tydligare skrivning och hänvisning i planbeskrivningen att dessa riskrelationer har observerats och hanterats lika den behandling av frågan som görs i detaljplan för Tvärbanan, där slutsatsen är att inga åtgärder krävs i detaljplan.

Planens kommentar: Detaljplanen har kompletterats med störningsbestämmelse för stömljud och vibrationer.

Var den permanenta infarten till fastighet 82:1 lokaliseras är ej ännu bestämt. Att illustrera infarten är därför missvisande. Samordning med projekt Tvärbanan för att i detalj reglera läget och utformningen av lokalgatan och infarten är en förutsättning för området i stort. Infarten kommer att detaljstuderas i den påbörjade planläggningen av fastigheten Sicklaön 82:1.

Läget på in- och utfarterna till planområdet är samordnade och anpassade till överfarterna på spåret så som projekterats för Tvärbanan. Detta har gjorts i samråd med projektörerna för Tvärbanan just för att förebygga framkomlighets- och trafiksäkerhetsproblem. In- och utfarterna är utritade med illustrationslinjer i plankartan och framgår på flera ställen i Kvalitets- och gestaltningsprogrammet. Projektering och utformning kommer även fortsättningsvis att samordnas med och ske i nära samråd med projekt Tvärbanan.

Planbeskrivningen kompletteras (s. 23) med en hänvisning till de slutsatser som dras i detaljplanen för Tvärbanan till Nacka, gällande riskrelationerna i korsningar med Tvärbanan på Uddvägen.

Trafikverket är positiva till att planbestämmelserna kompletterats med riktvärden avseende vård, utbildning och hotell (30 dBA ekvivalentnivå inomhus respektive 45 dBA



maximalnivå inomhus nattetid), men anser att samma krav ska gälla kontorslokaler och att planbestämmelserna därför bör justeras.

Trafikverket noterar behovet av mur till skydd mot avåkning och brandfarlig vätska längs Sicklavägen, dvs. inom Trafikverkets fastighet 83:3. Innan planen går till antagande måste kommunen kontakta Trafikverket för att upprätta ett avtal om ansvar för finansiering mm. Innan några arbeten som påverkar vägen påbörjas ska ett genomförandavtal tecknas mellan kommunen och Trafikverket. Trafikverket har inte möjlighet att finansiera åtgärder som kan krävas på grund av föreliggande plan, utan åtgärderna måste bekostas av annan part.

Planenhetens kommentar. Vanligtvis anges inga störningsbestämmelser i detaljplan för buller gällande kontorslokaler. Med hänsyn till läget och den planerade blandningen av verksamheter i aktuell plan har det ändå bedömts vara lämpligt att belysa bullerfrågan för kontor. Svensk standards riktvärden för ljudnivåer i kontor (SS 25268:2007) varierar beroende på lokaltyp; mötesrum, kontorslandskap, korridor osv. Denna skala av riktvärden styr kontorslokalernas utformning, men införs svårligen som planbestämmelse. För att ändå garantera en lägsta nivå har en generell planbestämmelse införts. Den anger att lokaler för kontor ska utformas så att buller inte överskrider 40dBA ekvivalent ljudnivå, i enlighet med Naturvårdsverkets allmänna råd om buller från vägtrafik (BRÅD, Buller från vägtrafik. Naturvårdsverket 1991). Maximal ljudnivå är satt till 50dBA efter en sammanvägning av Svensk standards riktvärden. Att ställa samma höga krav på alla typer av kontorslokaler som på lokaler för hotellrum, vård och utbildning bedöms inte vara rimligt och planbestämmelsen kommer inte att ändras. Planbeskrivningen förtydligas dock på denna punkt.

Avtal med Trafikverket angående ansvar och finansiering av skyddsmur längs Sicklavägen kommer att upprättas innan planen antas.

Nacka Energi AB poängterar att de har godkänt att placera transformatorstation i garaget och inte i källaren, som det står i samrådsredogörelsen. Stationen ska placeras i markplan mot yttervägg med dörr/dörrar direkt in i stationen. Utformning av utrymmet ska samordnas med Nacka Energi. Eventuella merkostnader utöver standardstation bekostas av exploitören. Schakt för elkablar inom området bekostas av exploitören, Nacka Energi bekostar kabeldragning och montering av eldistributionsanläggningar. Elkablar för matande el nät skall förläggas i mark, rör förläggs endast vid väggenomgång. Normalt tecknas avtal om anslutningsavgifter och nyttjanderätt för transformatorstation inom byggnad med exploitören innan byggstart sker. Tillfälliga anläggningar, ändring av befintliga anläggningar, flytt eller ändring av befintliga anläggningar såsom kablar, transformatorstationer och tillfälliga anläggningar som byggström bekostas av exploitören. Beställning skall ske skriftligt i god tid.

Planenhetens kommentar. Planenheten noterar den felaktiga angivelsen av transformatorstationens lokalisering. Transformatorstationen kan placeras i garaget och inte i källaren som angivet i samrådsredogörelsen. Information om kostnader, avtal och andra eventuella åtgärder har noterats och vidarebefordras till berörda parter

Nacka miljövårdsråd är positiva till cykelvägen längs Sicklavägen får behålla sin nuvarande sträckning och inte försämras som föreslogs i samrådsförslaget, samt att den lilla parkyta



som föreslogs i samrådsförslaget, tagits bort i granskningsförslaget. Fortsättningsvis instämmer miljövårdsrådet i att det är en fördel om byggnaderna på denna plats ges en viss originalitet med viss variation. Avslutningsvis framför miljövårdsrådet sin syn på den f.d. färgfabriken på fastighet Sicklaön 82:1. Byggnaden anses värdefull för Nacka, varför kommunen anses ha ett ansvar att bevara och återställa denna byggnad.

Planenhetens kommentar. Planenheten håller med om att färgfabriken har många kvaliteter och är ett viktigt och omtyckt landmärke vid entrén till Nacka kommun. Byggnaden ligger dock utanför aktuellt planområde. Frågor gällande bevarande och återställande av färgfabriken kommer att utredas i det pågående detaljplanarbetet för fastigheten Sicklaön 82:1.

AB Fortum Värme informerar om att det finns fjärrvärmeledningar i området och att fjärrvärme således erbjuds. Kostnaden för eventuella flyttar regleras enligt gällande avtal. Gällande fjärrkyla finns idag inga befintliga ledningar i området, men Forum planerar att leverera fjärrkyla till kommande fastigheter inom området. Fortum finns representerade på projektmöten angående detta för att säkra framtida utbyggnad av ledningar för fjärrkyla inom området.

Stockholm Gas AB har inga gasledningar inom området.

Planenhetens kommentar. Informationen noteras.

Inkomna synpunkter från fastighetsägare och boende inom eller intill planområdet

Nacka port AB (ägare till Sicklaön 82:1), kommenterar plankartan med att de pilar som anger utbredningen av högsta totalhöjd för den norra och södra byggrätten går till fastighetsgräns, men menar att de ska vara inom byggnadsytan och att plankartan skiljer sig från bl.a. situationsplanen i Kvalitets- och gestaltungsprogrammet.

Fastighetsägaren påpekar också planbeskrivningen anger att föreslagen byggrätt bedöms kunna utnyttjas för ca 26 000 kvm BTA (ovan mark). Samtidigt anger planbeskrivningen att uppgifterna om att den södra byggnaden får en byggnadsarea/plan på 1250 kvm i 6 våningar och den norra byggnaden en byggnadsarea/plan 5300 kvm i 6 våningar, sammanräknat uppgår till 39 300 kvm. Man påpekar därtill att samma yta i Parkeringsutredningen anges till ca 27 000 kvm BTA.

Vidare påpekas att antalet cykelparkeringar enligt angivna p-tal om 20 pl/1000 kvm BTA blir ca 540 stycken och undrar var dessa ska anordnas.

Nacka Port AB påpekar att god utformningen av p-husfasaden är av största vikt för attraktiviteten för de framtida lokalerna norr om lokalgatan. Man påpekar risken för störande strålkastarljus, både från bilar som parkerar mot p-husfasaden samt bilar som åker upp i rampen inne i p-huset då deras strålkastare lyser över redovisad avbländningsskydd mot fasaden.

Avslutningsvis frågar man sig om de i Parkeringsutredningen angivna åtgärder; överutnyttjandet om 20 % (ca. 70 bpl.), samutnyttjande, bilpool, cykelparkering mm är tillräckliga för att tillgodose behovet?



Planenhetens kommentar: Pilarna sträcker sig inom egenskapsområdet för de båda byggrätterna, dvs. det område som avgränsas av egenskapsgräns mot väster och plangränsen mot öster. Dagens fastighetsgräns berörs inte av detta. Den streckade linje som bryter av planområdets rundade hörn i sydost är en så kallad illustrationslinje. Den visar, liksom Kvalitets- och gestaltungsprogrammet, endast den tänkta utformningen av byggnaden, men fasad medges att följa gatulivet.

Gällande byggrättens storlek så avser de angivna ca 26 000-27 000 kvm de två byggnadernas sammanlagda ljusa BTA ovan mark, dvs. yta för kontor mm., men exklusive parkeringsgaraget. Planbeskrivningen kompletteras med en tydligare förklaring av detta. Storleken på denna yta kommer att avgöras av ytan som tas i anspråk för parkeringsgaraget och kan därför inte anges exakt innan byggnaderna är färdigprojekterade. Ambitionen är att begränsa parkeringsytan så mycket som möjligt. Skillnaden mellan planbeskrivning och parkeringsutredning är dock ett misstag som korrigeras så att handlingarna stämmer överens.

Plats för cykelparkeringar inrättas huvudsakligen i parkeringsgaraget, men för att uppnå ett tillräckligt antal kommer platser även att finnas i gatumiljö.

Kommunen och byggherren kommer att arbeta vidare med parkeringsgaraget för att säkerställa att problem med strålkastarljus minimeras. Utformningen av parkeringshusets fasad är en prioriterad fråga i fortsatt projektering.

Gällande åtgärder för minskat antal parkeringsplatser så bedömer Nacka kommun att det är tillräckligt. I ambitionen att bygga en tät och hållbar stad ingår målet att arbeta för att på olika sätt minska bilresandet och inte låta parkeringsplatser ta allt för stora ytor i anspråk. Detta kommer att innebära anpassning och förändrade beteenden för alla inblandade aktörer. För att detta ska möjliggöras måste nya lösningar utvecklas med denna målsättning.

Planenheten

Andreas Totschnig

Planchef

Christian Rydberg

Planarkitekt



<i>INNEHÅLL</i>	<i>SID.</i>
<i>INLEDNING</i>	<i>1.</i>
<i>NULÄGESBESKRIVNING</i>	<i>2.</i>
<i>SITUATIONSPLAN</i>	<i>3.</i>
<i>KVALITETS- OCH GESTALNINGSPROGRAM</i>	<i>5.</i>
<i>KVARTERET</i>	<i>6.</i>
<i>PROGRAM</i>	<i>10.</i>
<i>KARAKTÄR</i>	<i>12.</i>
<i>UTERUM</i>	<i>14.</i>
<i>SOLSTUDIER</i>	<i>16.</i>
<i>ORIENTERINGSPLAN</i>	<i>17.</i>

Gestaltungsprogrammet är framtaget av Scheiwiller Svensson arkitektkontor AB på uppdrag av Atrium Ljungberg. Redovisning baserad på underlag från Nacka kommun och Storstockholm lokaltrafik

Alla skalor i A3 format
Alla höjder i RH2000



Vy 1 (Se orienteringsplan sid. 17)

IDÉ OCH SYFTE

Gestaltungsprogrammet hör till detaljplanen för Sicklaön 346:1 och syftet med det är att förtydliga detaljplanens intentioner och utgöra ett underlag vid kommande projektering och bygglov.

Vi vill skapa en ny stadsmässighet i Sickla Industriområde. En plats som tidiagre vuxit fram och gestaltats ur ett industriellt perspektiv genomgår nu en transformation. En stad behöver platser som bjuder in, visar, lyssnar och kommunicerar. Vi vill att platsen ska fungera som bryggan mellan det gamla och nya Sickla.

VISION

- En attraktiv innovationsmiljö för de som bor, besöker och verkar i Sickla.
- En ny stadsfront, och en ny stadsmässighet i Sickla och en ny entré till Nacka.
- En länk mellan Hammarby Sjästad och Sickla Köp kvarter
- Inbjudande entréer och bottenvåningar: "Ett ärligt skyltfönster mitt i verkligheten"
- En flexibel och modern arbetsmiljö, där nya idéer och verksamheter föds.
- En blandning av stora och små verksamheter.
- En självklar plats att vilja komma till.

MILJÖ

Atrium Ljungberg arbetar långsiktigt med hållbarhetsfrågor, på alla nivåer inom bolaget. Ett viktigt steg i detta arbete är att beslut fattats om att hållbarhets-/miljöcertifiera nya byggnader.

Den planerade byggnaden kommer att hållbarhetscertifieras enligt BREEAM-systemet (se www.breeam.org).

BREEAM har skapats av den brittiska byggnadsstyrelsen, och är det mest använda miljöbedömningssystemet i världen, med över 110 000 objekt certifierade.

BREEAM har ett betydligt bredare perspektiv än t.ex. Green Building-certifiering, och täcker in ett brett spektra av hållbarhetskategorier, se tabell till vänster.

En viktig parameter är hur man tar sig till och från kontoret, där systemet ger poäng för åtgärder som främjar val av andra transportmedel än bil.

Management

Health & Comfort

Energy

Transport

Water

Materials

Land Use

Site Ecology

Pollution

BREEAM BEDÖMNINGS-
KATEGORIER

NY INSIDA

Kvarteret är stort och lider, ur ett stadslivsperspektiv, av sitt förhållande till omgivande vägar. Industriområden karaktäriseras ofta av stora öppna ytor mot omgivande vägar med byggnader placerade centralt på tomten. Detta leder till att man rör sig runt, och inte genom tomten.

Sicklavägen liknar i tomtens norra del mest en motorväg, och vid mötet med Båtbyggargatan är vägen fortfarande just mer väg än gata.

Denna situation kommer till stora delar bestå, men vi vill slå an en ny ton för områdets framtida karaktär.

Byggnaden kommer ge Båtbyggargatans fortsättning i Uddvägen en helt ny struktur och karaktär - en ny insida i Sickla.

Kvarteret bebyggs i sin helhet:

Tydlig avgränsning gata - trottoar - byggnad.

Föreslagen bebyggelse på tomten är likt stadsväven indelat i olika volymer, i det här fallet, en mindre och en större. Detta tillskapas med den genomskärande tvärgatan. På så sätt får byggnaden fler hörn, och vi tillför händelser i gaturummet. I den större skalan visar hörnen på transformation från storskaligt till småskaligt, som är byggnadens stadsmässiga uppgift.



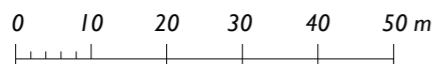
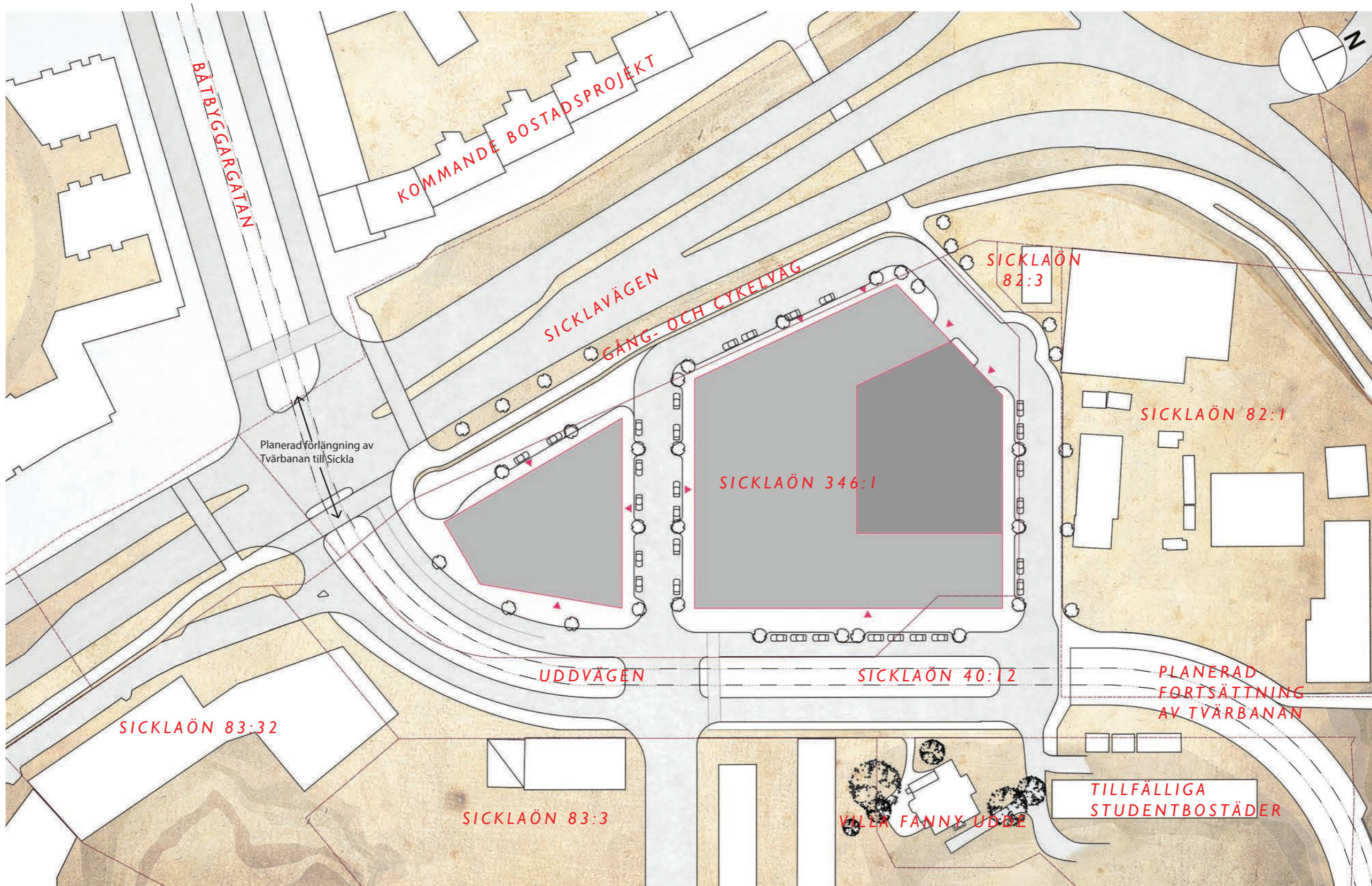

SITUATIONSPLAN 1:1000

KVARTERET



VOLYMER



ETAPPER



STADSBILD

PROGRAM



BLANDNING



LOGISTIK

KARAKTÄR



FASAD



MÖTE MED GATA



TERRASSER



MATERIAL

UTERUM



"UDD-BOULEVARDEN"



TVÄRGATAN



HÖRNET I SOLEN



INGA BAKSIDOR



VOLYMER

Projektets två byggnader skiljs tydligt åt i volym, en mindre och en större.

För att främja variation i stadsbilden skiljs byggnaderna också tydligt åt i fasadutformning och/eller färgsättning.

Volymerna är orienterade i nord-sydlig riktning. Det mindre huset i söder och det större i norr.

Det södra husets hörn vid korsningen

Sicklavägen och Uddvägen accentueras genom sin mycket höga glasade bottenvåning och skapar en välkommande entré in till kvarteret.

Genomgående har båda volymerna en tydlig stadsmässig karaktär med glasade bottenvåningar, händelserika takvåningar, samt inslag av våningshöga glaspartier som bidrar till ett spän-



ETAPPER

Projektet kan delas upp i två etapper, södra och norra delen.



STADSBILD

Volymerna skapar tillsammans med intilliggande byggnader en stark front mot Sicklavägen.

Både det mindre och större husets växelvisa indelning med täta delar och stora glasade partier ger en spännande visuell interaktion mellan verksamheterna i husen och den omgivande milön.

Den breda Uddvägen med tvärbanans framtida förlängning kommer att bidra till en tydligt stadsmässig känsla i kvarteret.

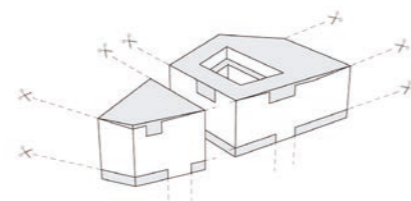
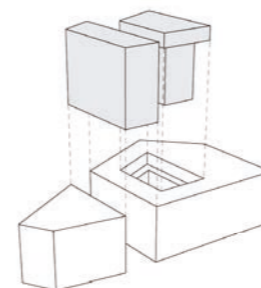
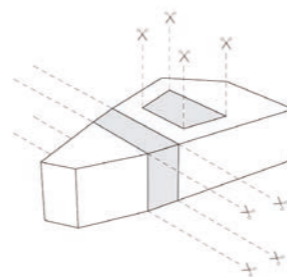
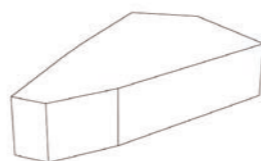

Vy 2 (Se orienteringsplan sid. 17)

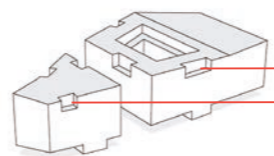

Urtag ur takvåningen skapar terrasser och accentuerar huskropparnas hörn och möte med himlen

Accentuerade hörn

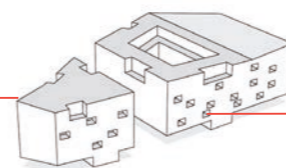

Våningshöga glaspartier

VOLYMERNAS LOGIK

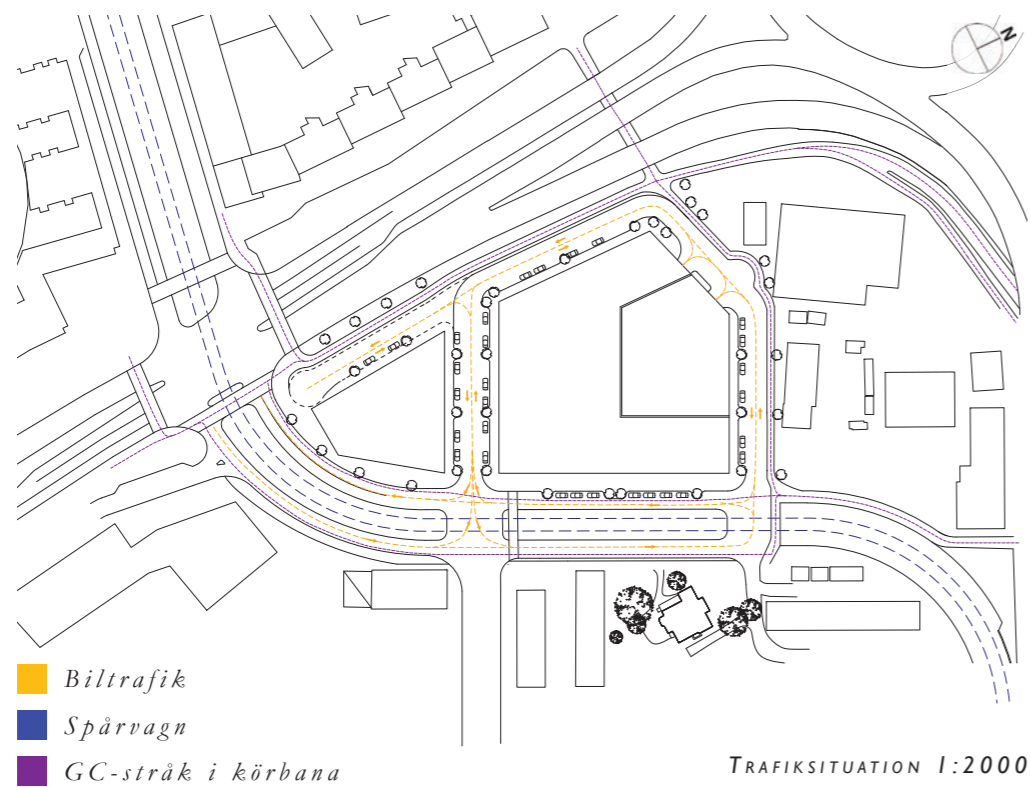

FLYGBILD ÖVER OMRÅDET



Uddvägen, vy från norr



Vy från GC-väg väster om tomten



Fanny Udde



"Hörnet i solen"



Sicklavägen, vid korsningen Båtbyggargvägen

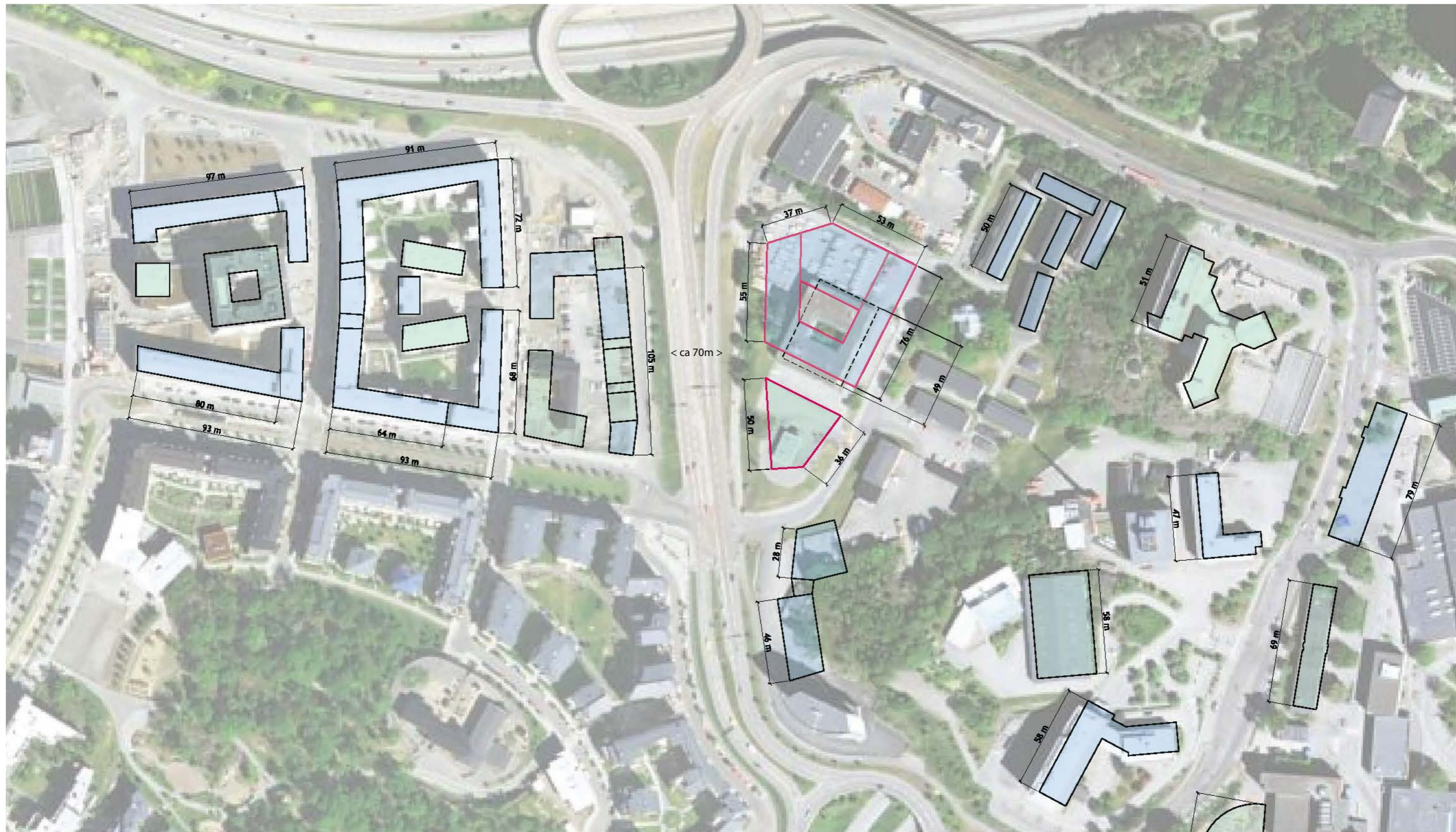

Fasadlängder i närområdet

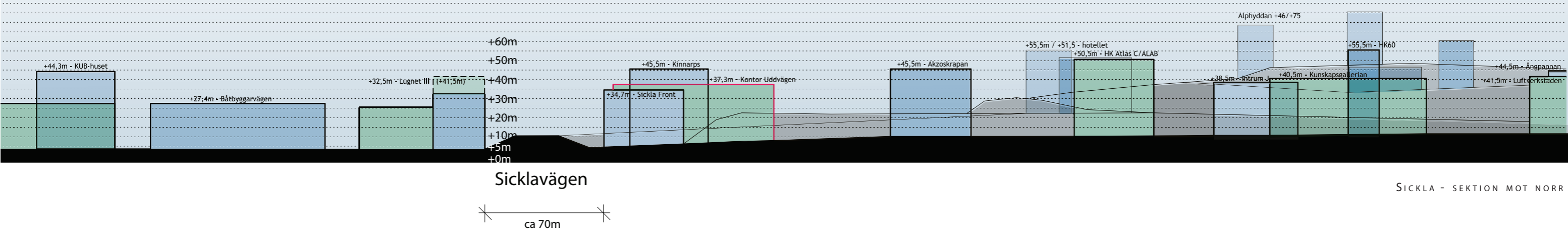

Byggnadsbörder i närområdet



LOGISTIK

I nära anslutning till huset återfinns Saltsjöbanan med Sickla Station, samt bushållplatser efter Sickla Industriväg. Vidare återfinns busshållplatser vid Värmdövägen, Sickla Industriväg samt Sicklavägen. Tvärbanan vid Sickla Udde ligger inom mycket nära gångavstånd. I rusningstrafik behöver man aldrig vänta mer än några minuter på nästa möjliga avgång. Gång och cykelstråk från t.ex. Hammarby Sjöstad fungerar väl. Totalt sett finns goda möjligheter att ta sig till det nya huset utan bil. I samverkan med kommande hyresgäster kommer också en s.k. "travel plan" arbetas fram, med syfte att identifiera åtgärder som minskar andelen bilister till och från kontorshuset.

Inom fastigheten Sicklaön 83:22 (Sickla Köp - kvarter) tillämpas tillstånd med s.k. flytande parkering för kontorshyresgäster, vilket innebär att antalet tillstånd kan vara fler än antalet platser. Det har visat sig innebära ett gott resursutnyttjande av parkeringsanläggningar. Den 15-åriga erfarenheten från Sickla visar att varje plats kan övernnyttjas med 25% utan att p-trängsel uppstår. Det innebär att varje fysisk p-plats kan räknas upp med gånger 1,25 till "nyttjande-p-plats". Vi räknar därför med att en p-norm om 15-platser/1000 kvm ljus BTA motsvaras av 15 platser/1,25 = 12 fysiska platser per 1000 kvm ljus BTA. Med totalt 26000 – 27000m² ljus BTA genererar det ett parkeringsplatsantal på ungefär 315. Detta tillsammans med kravet att hysa Sicklaön 83:32:s 145 parkeringsplatser ger ett behov på 460 p-platser totalt." Fastighetens parkeringsbehov löses i garage och parkeringshus i den större byggnaden. Till källarplan sker in/ut-fart från den "norra gatan" (+4.720).Parkeringshusets primära in/ut-fart (+5.200) är placerad i anslutning till källarplansinfarten.

Cykelparkering kommer finnas både utom- och inomhus och kommer ha, minst, det antal platser som fordras för att uppnå breem-certifiering. Med närhet till hiss och omklädningsrum med duschmöjlighet erbjuds cyklisten ett bekvämt sätt att ta sig till och från arbetet

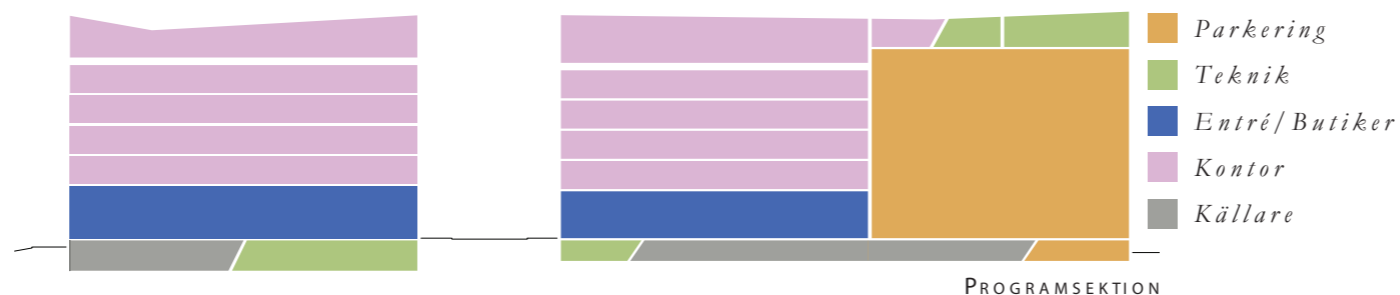

BLANDNING

I projektet blandas flexibla, generösa verksamhetslösningar med mer unika och specifika planlösningar. Bottenvåningen kan till stor del innehålla kommersiella verksamheter, medan resterande våningar kan innehålla både mindre och större verksamheter och företag.

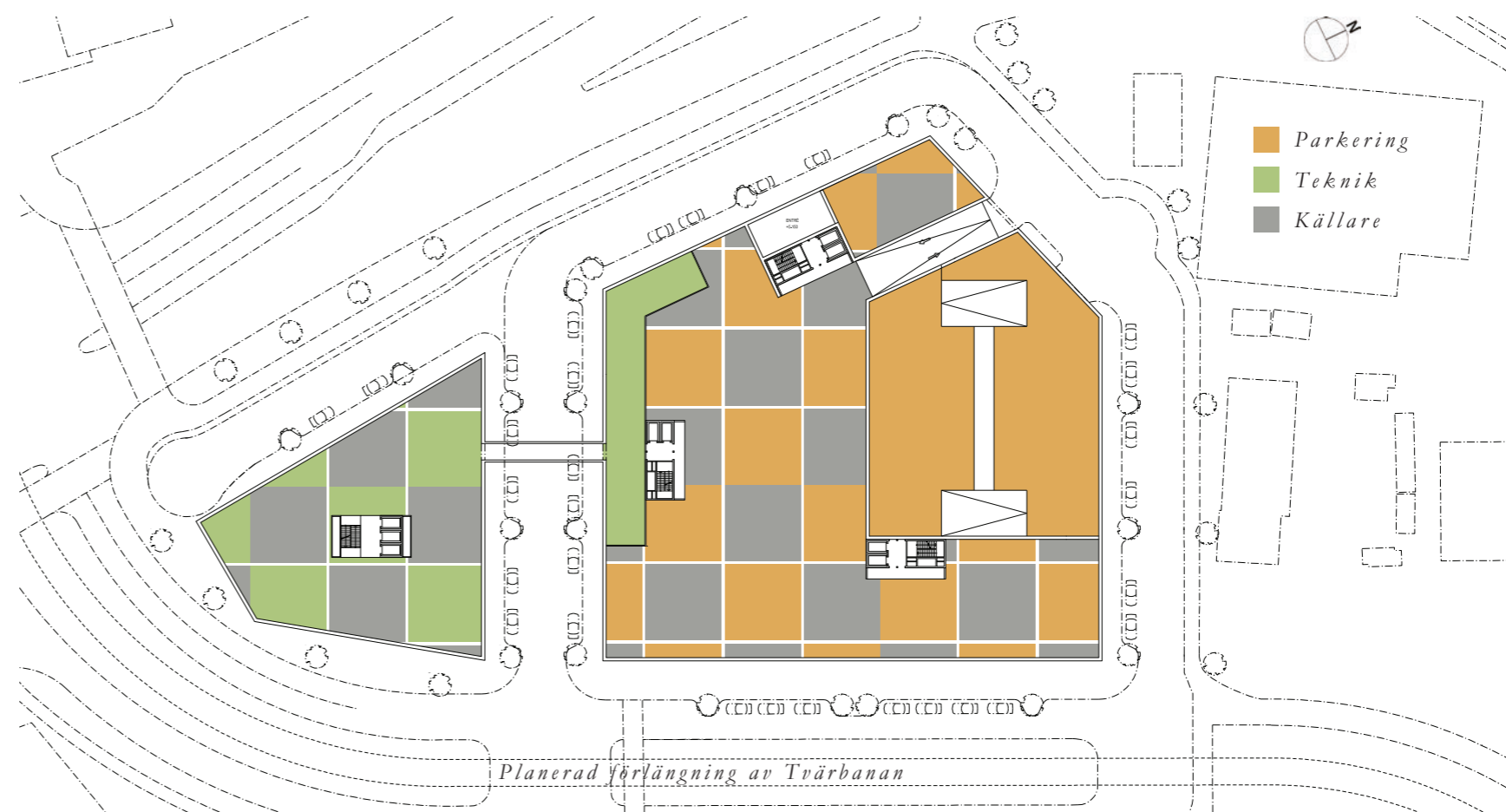

KÄLLARPLANPROGRAM 1:1000

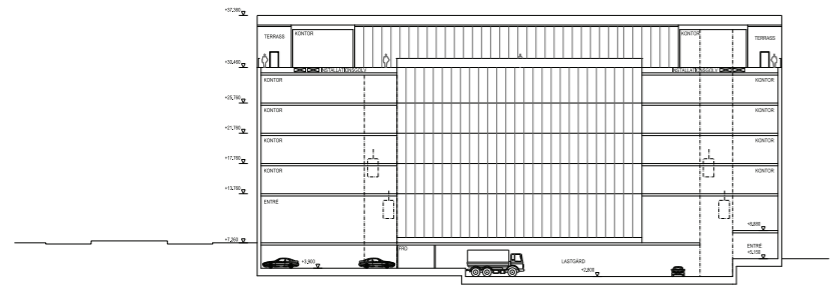

SEKTION B-B 1:1000

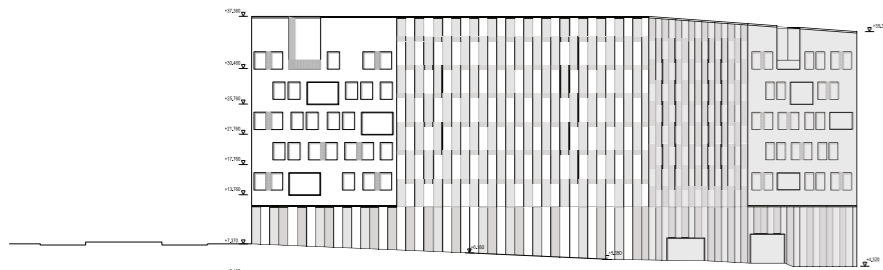

ELEVATION FRÅN NORR MOT P-HUS 1:1000

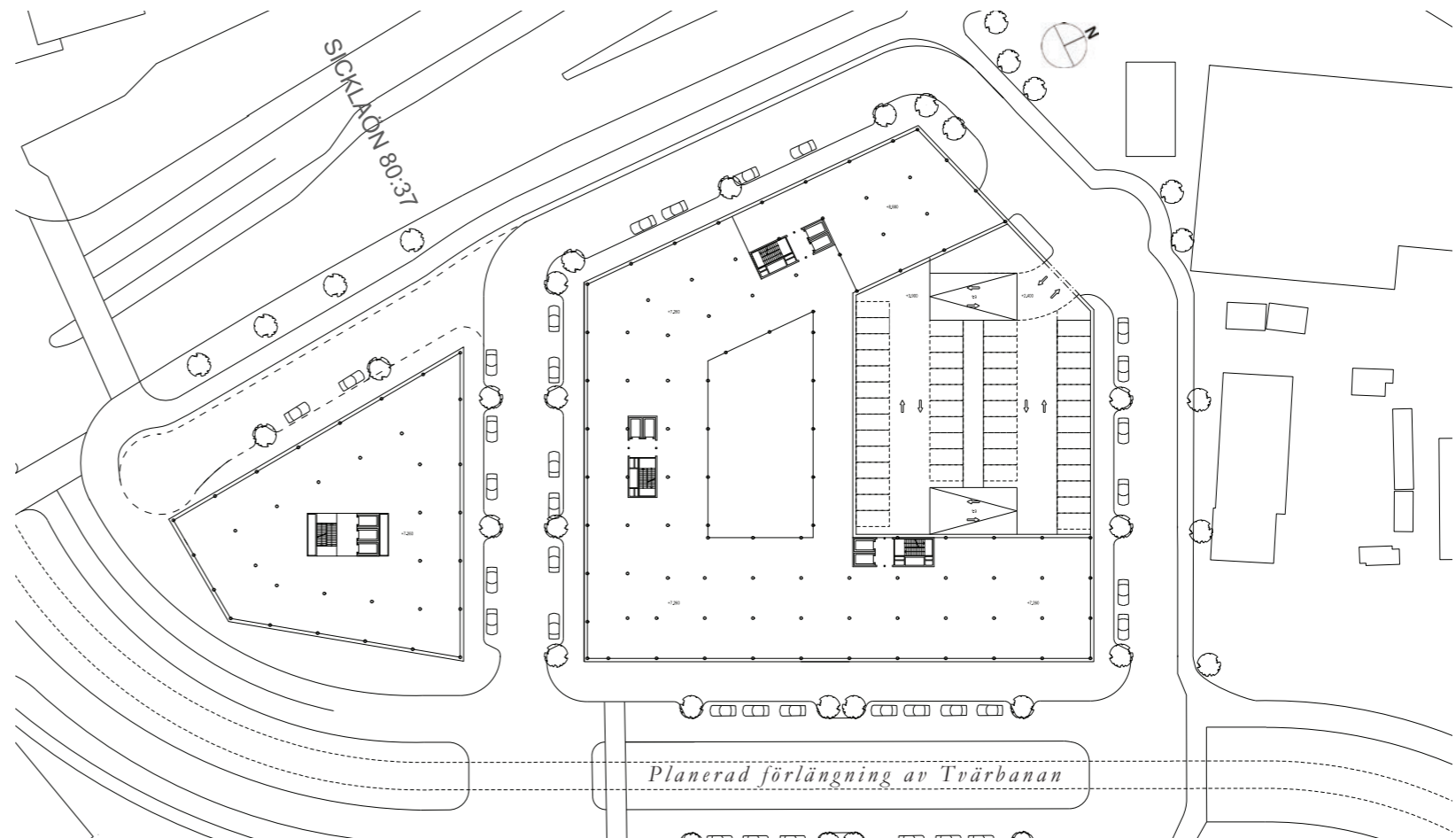

ENTRÉPLAN 1:1000



KONTORSPLAN 1:1000

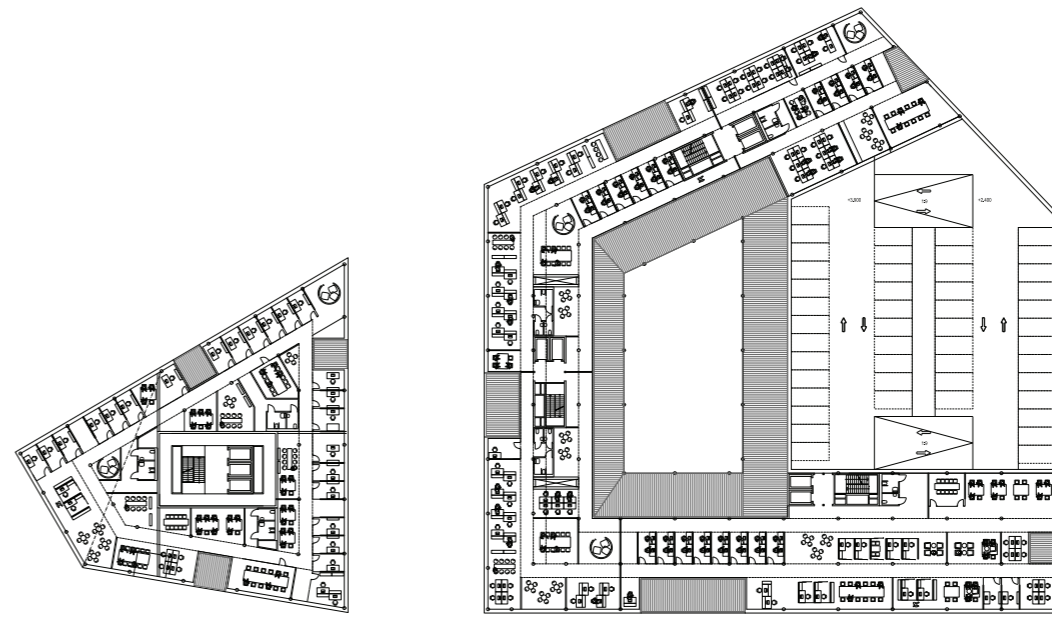

KONTORSPLAN TAKVÅNING
1:1000

FASADER, OMGIVNING OCH KULTURELLT SAMMANHANG

Sickla präglas av ett historiskt arv av innovativ industri-kultur, vilket har tagit sig uttryck i en enkel tegel-, betong- och stålarkitektur vars epoker är lätt avläsbara än idag. Det sena 1800-talets dekorerade tegelhallar och funktionalismens stramare industri- och kontorsbyggnader är inplacerade i en tät struktur som erbjuder intressanta platser och gaturum som visar sig fungera bra med Sicklas nuvarande uppgift: att agera stad. Områdets senare tillägg (efter tillverkningsindustrins höjdpunkt), i form av byggnader för blandade lättare industriändamål, är mer glest utplacerade och förhåller sig inte till gatunätet på ett stadsmässigt sätt. Planeringen gjordes inte utifrån ett stadslivsperspektiv. Detta gäller den aktuella tomten, Uddvägen saknar idag stadsmässiga kvaliteter, och arbetet med projektet syftar till att utveckla Sickla som tät, levande stadsdel.

Centralt för gestaltningen i projektet är därför att tydligt representera stadsmässighet, Sicklas nya årsring, men utan att tappa kontakten med tidigare eror.

Kvarteren på Nackas sida av Sicklavägen ska därför fortsätta kvartersstrukturen från Hammarby Sjöstad på andra sidan vägen, men tydligt ha en egen karaktär.

IDENTITETSSKAPANDE MATERIAL

Projektet innebär att vi lånar historiens robusta fasadmaterial, men lyfter denna del en nivå uppåt, för att göra gaturummet så öppet och flexibelt som möjligt, med en glasad, tillgänglig bottenvåning.

Öppenhet och flexibilitet blir också den tongivande egenskapen i den ovanpåliggande kontorsdelen. De robusta materialen från industrihistorien kombineras med modern tillverkningsteknik och medger en fri och mkt generös fönstersättning som tydligt markerar projektets modernitet; ett innovativt användande av industriella, klassiska material.

Viktigt är också att i Sickla fortsätta vara materialpaletten trogen och använda enkla och obehandlade naturmaterial, en kontrast till Hammarby Sjöstads mer abstrakta volymer och målade putsfasader. På detta vis inordnas denna del av Sickla i stadstypologin som etablerats på Stockholms sida av Sicklavägen, men får sin egen tydliga identitet med Nackas påtagliga skärgårdsnatur och naturliga materialpalett.



FASAD

Fasaderna har en tydlig horisontell fönstersättning med markerade håltagningar i fasadmuren. Med inslag av våningshöga fönsterpartier störs den horisontella ordningen och ett mer dynamiskt fasadspel skapas.



MÖTE MED GATA

Bottenvåningen möter gatan med öppenhet och transparens längs byggnadernas samtliga sidor.



TERRASSER

Takvåningen gestaltas medvetet för att bli karaktärsskapande för projektet. Med sin höga våningshöjd skapas gott om plats för högklassiga kontors- och mötesrum samt plats för teknikrum. Genom indrag i takvåningen skapas terrasser på ett flertal ställen i volymerna. Terrasserna bidrar till husens karaktär och skapar ett mer stadsmässigt och händelserikt avslut mot himlen.



MATERIAL

Sickla har en rik historia av verkstadsindustri och ett flertal återanvända gamla industribyggnader. De nya byggnaderna ärver verkstadstypens stabilitet och materialpalett, men gestaltas med en egen, modern karaktär. Robusta och klassiska material som till exempel: tegel, puts, betong, glas och trä, skall vara fasadernas dominerande material.

Bottenvåningarna karaktäriseras av transparens; glaspartier med inslag av trädetaljer.



Perspektiv
när bild fasad



Bra exempel på hål i mur
med detaljerad fönsternisch
Studentboende
(Claus en Kaan Architecten)



Perspektiv
indrag takvåning

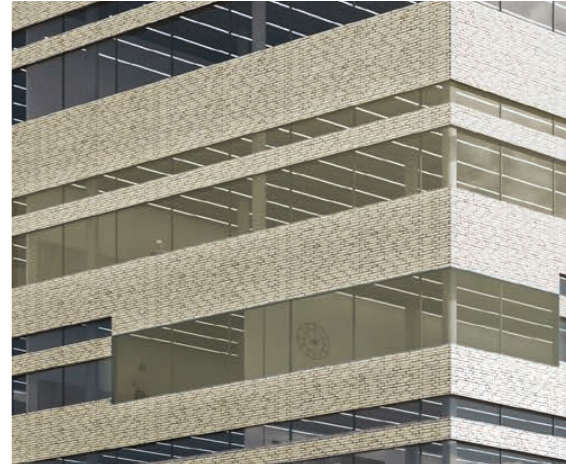

Exempel på möjlig fasadvariation:
horisontella fönsterband



Perspektiv
indrag takvåning



Exempel
tegelkulörer



ELEVATION FRÅN UDDVÄGEN 1:400

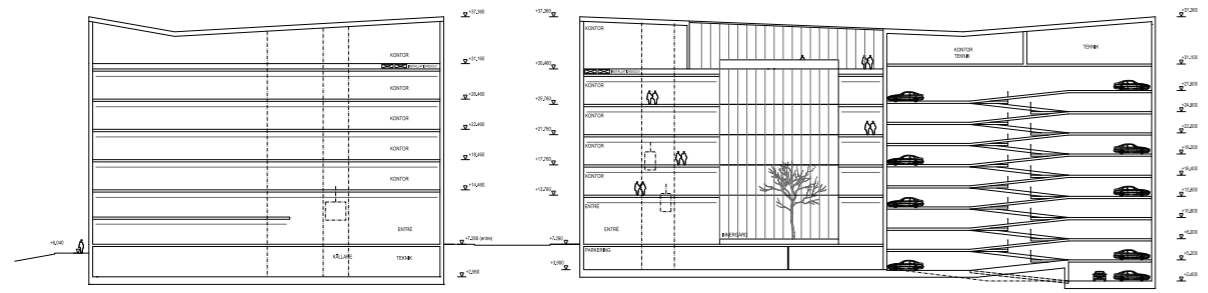

SEKTION A-A 1:1000

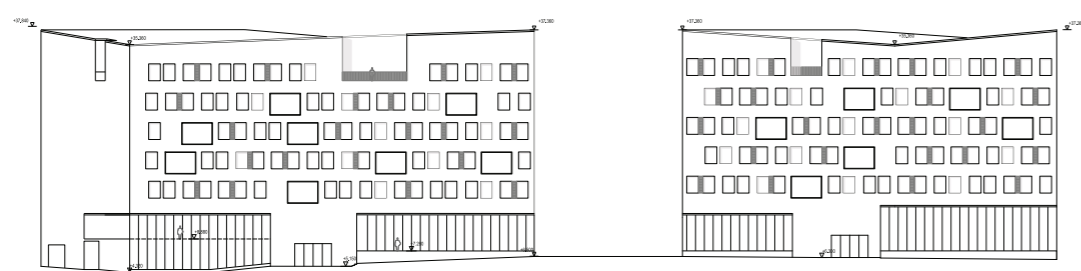

ELEVATION FRÅN SICKLAVÄGEN 1:1000



Vy 4 (Se orienteringsplan sid. 17)
Sickla stadsfront - en sekvens av olika husvolymer, men i tydlig kvarterskonfiguration. Levande bottenvåningar som exponerar sitt innehåll mot omgivningen

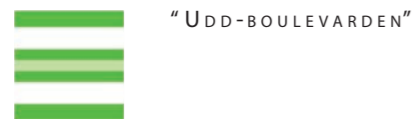

"UDD-BOULEVARDEN"

Uddvägen kommer fungera som en ryggrad i projektet och blir en bred boulevardliknande stadsgata.



TVÄRGATAN

Här färdas alla trafikslag genom kvarteret på en 18-meters stadsgata, men på fotgängarens villkor. Till skillnad från omgivande gator ska tvärgatan vara gångfartsområde samt ha en annan beläggning för att signalera att den har ett lugnare tempo.



HÖRNET I SOLEN

Hörnet Sicklavägen - Uddvägen badar i sol och här hålls södra husets fasad undan för att ge plats åt en uteplats med perfekt söderorientering som samspelar med motsvarande entrétorg på andra sidan Uddvägen



INGA BAKSIDOR

Båda byggnaderna står med sina fasader ända ut mot trottoar och gör denna till en stadsmässig, belyst och trygg entrézon för byggnadernas samtliga funktioner. Inga sidor betraktas som baksidor och parkeringsanläggningen i norra huskroppen ska integreras i formspråket. Byggnadernas bottenvåningar ska längs samtliga sidor förberedas med butiks- eller verksamhetslokaler, vars fasader till stor del ska utgöras av höga glasade partier.

Samtliga gator inom projektet ska rymma trädtrader/planterningszoner.



Vy 3 ner på tvärgatan
(Se orienteringsplan sid. 17)



Vy 5 (Se orienteringsplan sid. 17)
Söderut från Uddvägens ände mot den norra lokalgatan, fasad med öppen bottenvåning.

GATUSEKTIONER

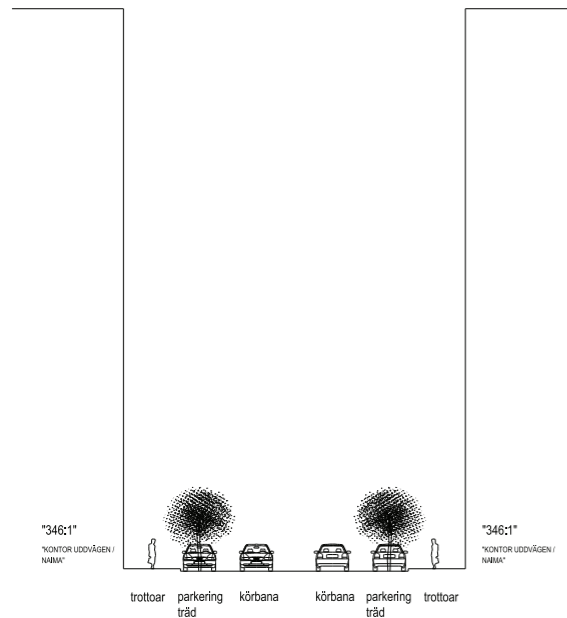

GATUSEKTION C-C 1:400

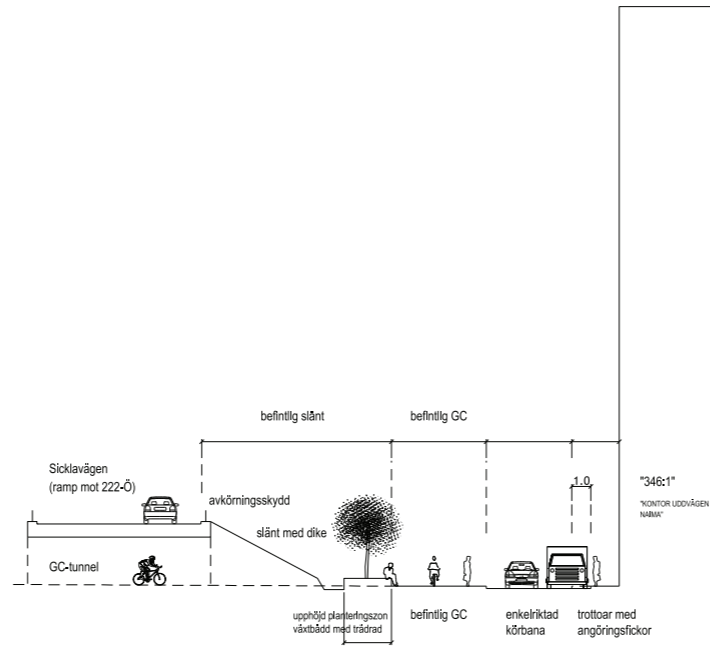

GATUSEKTION D-D 1:400

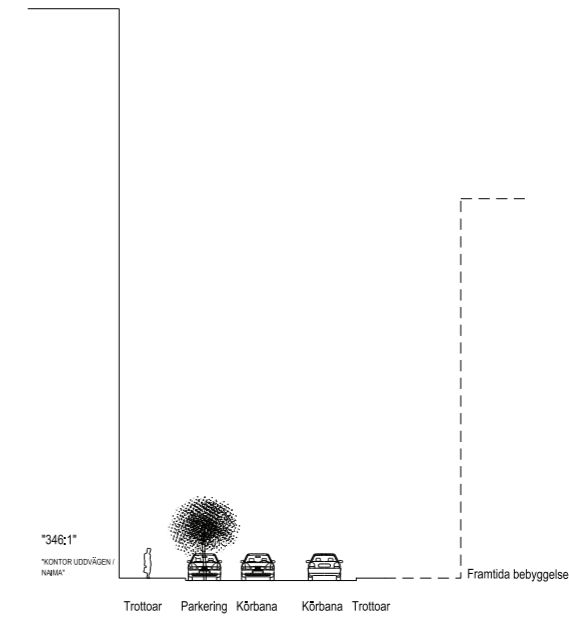

GATUSEKTION E-E 1:400



GATUSEKTION F-F 1:400

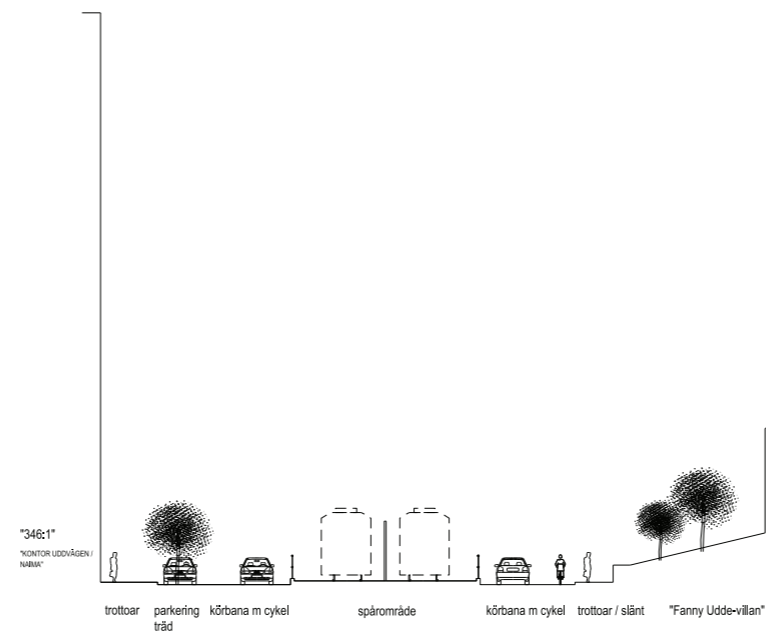

GATUSEKTION G-G 1:400

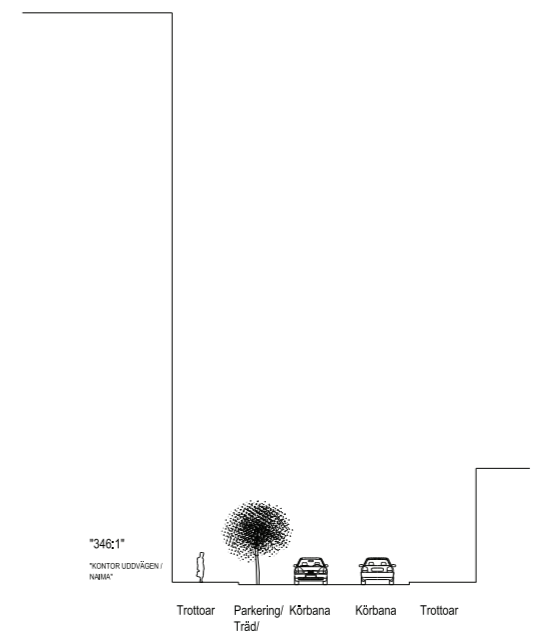

GATUSEKTION H-H 1:400



03/21 - 09.00

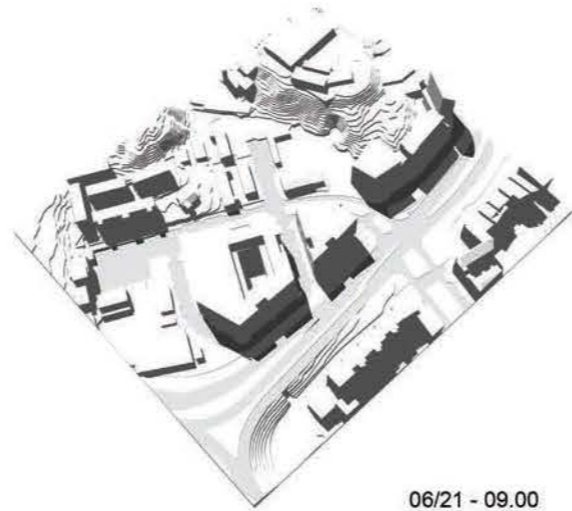

06/21 - 09.00

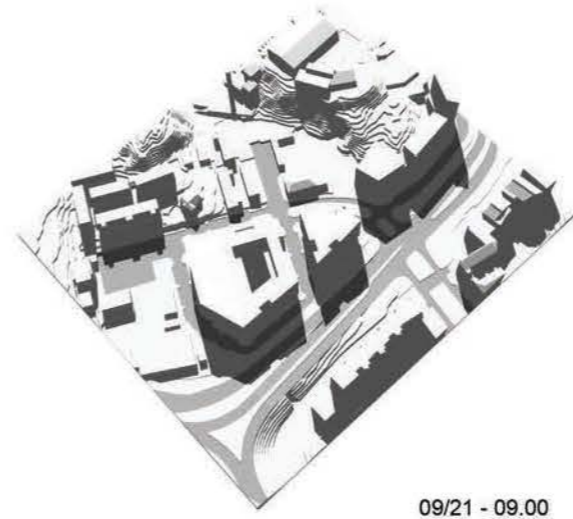

09/21 - 09.00

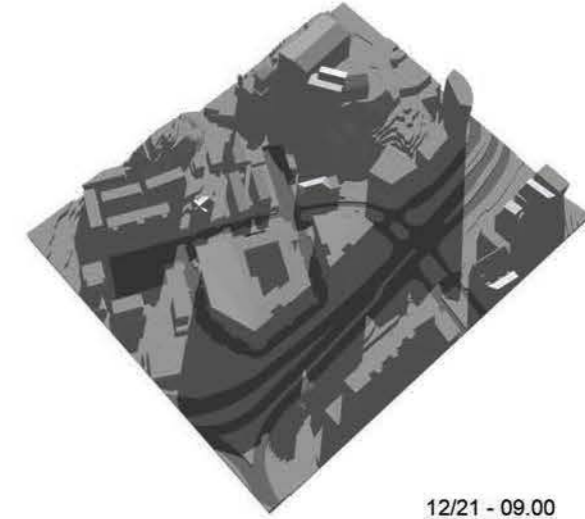

12/21 - 09.00

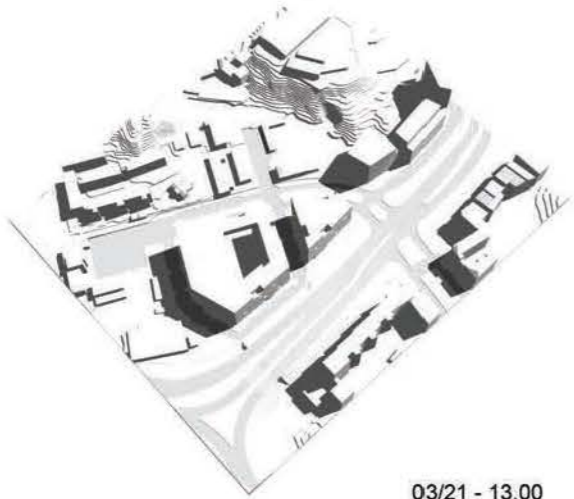

03/21 - 13.00

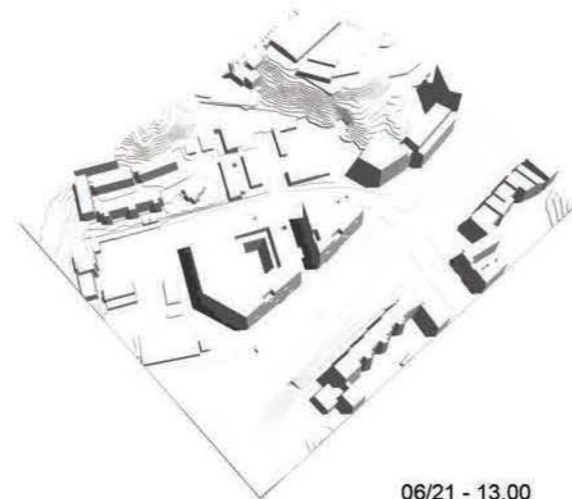

06/21 - 13.00

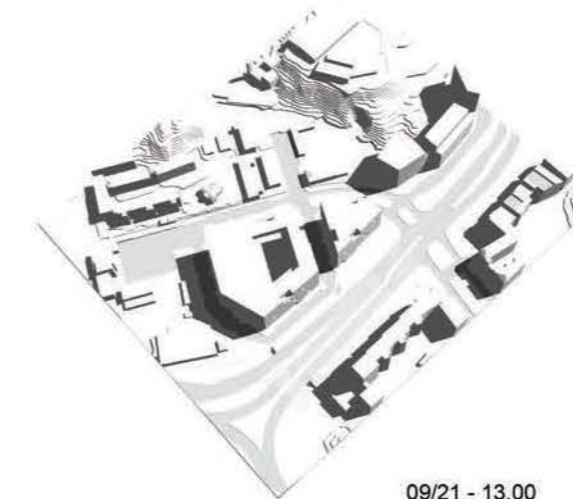

09/21 - 13.00

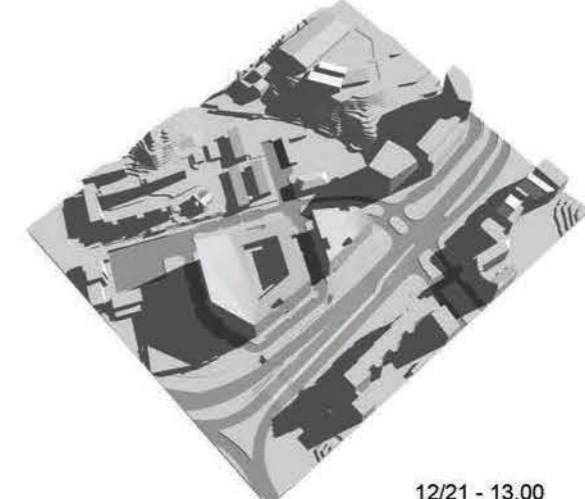

12/21 - 13.00

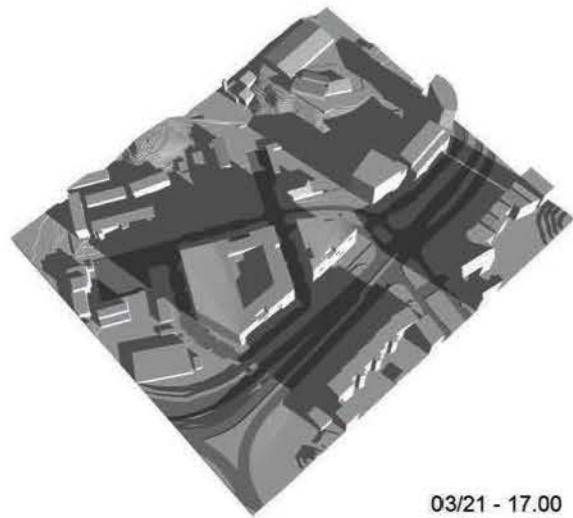

03/21 - 17.00



06/21 - 17.00



09/21 - 17.00



12/21 - 17.00

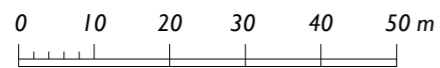
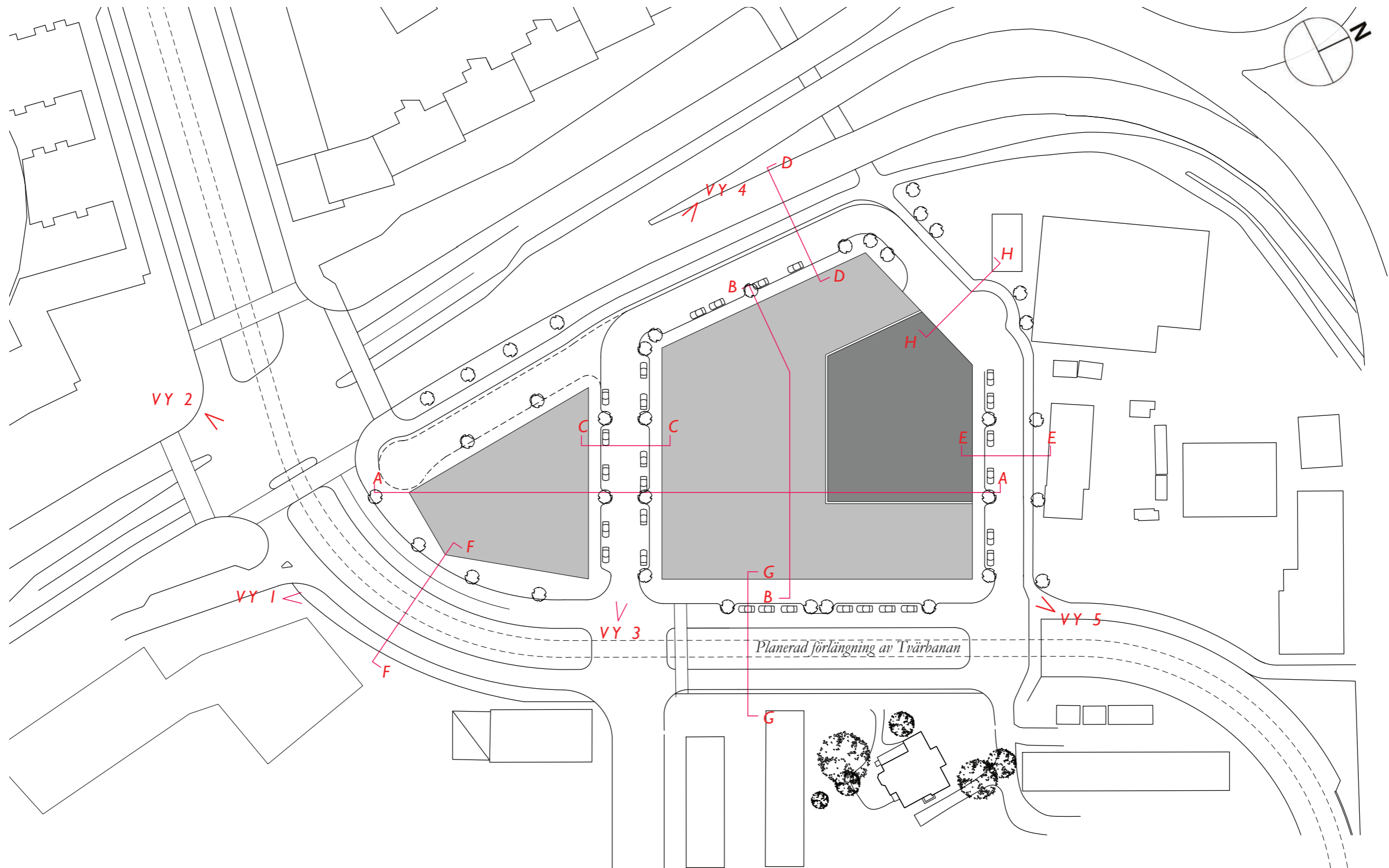

SITUATIONSPLAN 1:1000

10 februari 2015

SAMMANTRÄDESPROTOKOLL
Kommunstyrelsens stadsutvecklingsutskott

§ 30

Dnr KFKS 1997/125-214

Detaljplan för del av Älta 10:1 m fl fastigheter, Ältadalen, i Älta

Beslut

Kommunstyrelsens stadsutvecklingsutskott föreslår kommunstyrelsen fatta följande beslut.

Kommunstyrelsen föreslår kommunfullmäktige att anta detaljplanen.

Ärende

Planområdet ligger i Älta och möjliggör en utbyggnad av bostäder, förskola och äldreboende. Kommunfullmäktige återremitterade ärendet 2015-02-02 (minoritetsåterremiss). Syftet var att få till stånd en tätare bebyggelse och ökad exploateringsgrad, samt att huvuddelen av bostäderna skulle utgöras av flerbostadshus. Frågan om täthet, exploateringsgrad och bebyggelse typer har diskuterats vid flera tillfällen under planprocessens gång och resulterat i det nu föreliggande planförslaget. Planförslaget är väl avvägt mellan olika enskilda och allmänna intressen och planenheten ser inget skäl till att omarbete planförslaget, särskilt inte med de konsekvenser för tid och ekonomi som ett omtag skulle innebära. Detaljplanen bör därför antas i sin nuvarande utformning.

Handlingar i ärendet

Planenhetens tjänsteskrivelse den 5 februari 2015

Kommunfullmäktige den 2 februari 2015 § 35

Kommunstyrelsen den 12 januari 2015 § 4

Miljö- och stadsbyggnadsnämnden den 11 december 2013 § 342

Miljö- och stadsbyggnadsnämndens tjänsteskrivelse den 22 november 2013

Utlåtande

Plankarta



Planbeskrivning

Illustrationsplan

Miljöredovisning

Hållbarhetsprogram

Tryck på länken nedan eller gå in på hemsidan där handlingar som hör till ärendets tidigare skeden finns: http://www.nacka.se/web/bo_bygga/projekt/altadalen/Sidor/default.aspx

Ordförandes signatur	Justerandes signatur	Utdragsbestyrkande
		



10 februari 2015

SAMMANTRÄDESPROTOKOLL

Kommunstyrelsens stadsutvecklingsutskott

Ärendets tidigare behandling

Beslut i kommunfullmäktige den 2 februari 2015 § 35

Med stöd av 5 kap 36 § kommunallagen beslutar kommunfullmäktige att återremittera ärendet för att

- få till stånd en tätare bebyggelse
- en ökad exploateringsgrad och att
- huvuddelen av bostäderna skulle utgöras av flerbostadshus

Beslut i kommunstyrelsen den 12 januari 2015 § 4

Kommunstyrelsen föreslog kommunfullmäktige att anta planförslaget.

Beslut i miljö- och stadsbyggnadsnämnden den 11 december 2013 § 342

Miljö- och stadsbyggnadsnämnden tillstyrkte planförslaget och hemställer hos kommunfullmäktige att planförslaget antas.

Yrkanden

Mats Gerdau (M) yrkade, med instämmande av Jan-Eric Jansson (KD) och Hans Peters (C), bifall till planenhetens förslag.

Beslutsgång

Stadsutvecklingsutskottet beslutade i enlighet med Mats Gerdaus yrkande.



Protokollsanteckningar

Khashayar Farmanbar (S) lät anteckna följande för Socialdemokraternas stadsutvecklingsutskottsgrupp.

”Socialdemokraterna anser att Ältadalen kan med högre andel flerbostadshus få en mindre yta exploaterad. Det frigör mer gröna områden och möjliggör högre livskvalitet för de boende. Dessa aspekter berörs inte alls i svaret på den remiss som skulle ha behandlats.”

Sidney Holm (MP) lät anteckna följande för Miljöpartiets stadsutvecklingsutskottsgrupp.

”Miljöpartiet välkomnar att det även från Alliansens sida anses att ”grusgropen” i Ältadalen bebyggs med en varierad bebyggelse, dvs. en blandad bebyggelse med villor och bostadshus. Med nu gällande exploateringstal kommer dock inte en blandad bebyggelse att innebära att antalet bostäder bli flera. Vår åsikt är därför att exploateringstalet bör höjas så att tätare byggnation tillåts och alltså en betydande del av bostadsbeståndet blir flerbostadshus. Viktigt är då att den strategi kommunen har vad gäller andelen hyreslägenheter i flerbostadshus eftersträvas. I den mån ändrat exploateringstal får konsekvenser på exploateringsavtalen får alltså dessa justeras. En aspekt i detta

Ordförandes signatur	Justerandes signatur	Utdragsbestyrkande
		

10 februari 2015



SAMMANTRÄDESPROTOKOLL

Kommunstyrelsens stadsutvecklingsutskott

sammanhang är den planerade ombyggnaden av Älta centrum. Den nu planerade utformningen innebär att de flesta affärerna läggs ut mot anslutande gator. För att det ska bli ett levande centrum krävs då att mycket folk finns i rörelse inom området. Flera bostäder i Ältadalen ökar också antalet boende som besöker Älta centrum och som därmed även ökar underlaget för de affärer, restauranger och annan service som kommer att finnas där. Vi delar den syn som framkom under ärendets behandling i KF att äldreboenden bör ligga i centrala lägen som gör det möjligt för de boende att själva eller med hjälp enkelt kunna ta sig till affärer eller göra andra ärenden. I stället för att placeras i Ältadalen bör ett äldreboende därför läggas in i det planerade centrumområdet.”

Rolf Wasteson (V) lät anteckna följande.

”Vänsterpartiet har invändningar mot detaljplanen för f.d. grusgropen i Älta. Vi vill att där ska byggas mer bostäder och att de företrädesvis ska vara flerbostadshus i mindre skala. Flera argument har riktats mot vårt krav, bl a att planen faktiskt möjliggör byggande av flerbostadshus. Läser man dock de exploateringsavtal som beledsagar planen så framgår klart att det aldrig varit avsikten. I det läge när vårt förslag till detaljplaneändringar röstats ned så finns inget annat alternativ än exploatering i enlighet med dessa avtal. Det är med tillfredsställelse som vi kunde konstatera att planen återremitterades från Kommunfullmäktige. Tyvärr har dock inga av de krav på ändringar som medföljde återremissen inarbetats i det förslag som nu åter kommer upp till beslut.”

Ordförandes signatur	Justerandes signatur	Utdragsbestyrkande
		

Kommunstyrelsen

Detaljplan för del av Älta 10:1 m fl fastigheter, Ältadalen, i Älta, Nacka kommun

Förslag till beslut

Kommunstyrelsen föreslår kommunfullmäktige att anta detaljplanen.

Sammanfattning

Planområdet ligger i Älta och möjliggör en utbyggnad av bostäder, förskola och äldreboende. Kommunfullmäktige återremitterade ärendet 2015-02-02 (minoritetsåterremiss). Syftet var att få till stånd en tätare bebyggelse och ökad exploateringsgrad, samt att huvuddelen av bostäderna skulle utgöras av flerbostadshus. Frågan om täthet, exploateringsgrad och bebyggelse typer har diskuterats vid flera tillfällen under planprocessens gång och resulterat i det nu föreliggande planförslaget. Planförslaget är väl avvägt mellan olika enskilda och allmänna intressen och planenheten ser inget skäl till att omarbete planförslaget, särskilt inte med de konsekvenser för tid och ekonomi som ett omtag skulle innebära. Detaljplanen bör därför antas i sin nuvarande utformning.

Ärendet

Planområdet ligger i en del av Älta där tidigare täktverksamhet bedrivits. Förslaget möjliggör en utbyggnad av bostäder, förskola och äldreboende samt att grönområden säkerställs i mötet med Erstaviks naturområde.

Kommunstyrelsen behandlade ärendet 2015-01-02 och föreslog kommunfullmäktige att anta detaljplanen. Kommunfullmäktige återremitterade ärendet 2015-02-02 (minoritetsåterremiss). Syftet var att få till stånd tätare bebyggelse och ökad exploateringsgrad, samt att huvuddelen av bostäderna skulle utgöras av flerbostadshus.

Bakgrund

Planeringen av Ältadalen har en lång historia. Kommunstyrelsen beslutade 1998 att förköpa större delen av marken i Ältadalen i samband med att Ballast (idag NCC Roads) förvärvade denna. I november 2000 tecknades ett avtal mellan kommunen och Ballast om tippning av massor i området. Områdesnämnden i Älta beslutade i oktober 1999 att en dialogserie om



Ältadalens utveckling skulle hållas med Ältaborna. Dialogen resulterade i rapporten "Ältabornas syn på Ältadalen". På kommunstyrelsens uppdrag utarbetades sedan ett förslag till utvecklingsplan för Ältadalen. Kommunen fattade dock inget beslut om utvecklingsplanen.

I juni 2007 beslutade kommunstyrelsen att ingå markanvisningsavtal med NCC. Markanvisningsavtalet berör största delen av kommunens mark i Ältadalen och utgår från ett grovt skissat planutkast med 145 friliggande småhus. I februari 2009 beslutade kommunstyrelsen om start-PM för ett planprogram för Ältadalen. Enligt planprogrammet skulle cirka 215 bostäder, i huvudsak friliggande småhus, kunna byggas i området. Förutom den kommunala marken, där NCC fått markanvisning, ingick även två privatägda markområden i programområdet. Förutom bostäderna innehöll programmet ett äldreboende och en förskola.

Planprogrammet antogs av kommunstyrelsen i maj 2010. Samtidigt fick planenheten i uppdrag att ta fram en detaljplan för området. Samråd om detaljplaneförslaget genomfördes under oktober-november 2011 och efter bearbetning och förhandlingar med de ingående intressenterna ställdes förslaget ut för granskning mellan den 28 maj och den 5 juli 2013. Den långa tid som förflutit mellan utställning och antagande, beror på komplicerade förhandlingar om exploateringsavtal med många inblandade parter.

Under alla steg i planprocessen har frågan om täthet, exploateringsgrad och typ av bostadsbebyggelse diskuterats. Synpunkter på ökad exploatering och tätare bebyggelse har framförts framför allt ur hållbarhetssynpunkt, men samtidigt har många yttranden även ansett att exploateringen av området varit för hög. Den bedömning som då gjordes, var att en bebyggelse med i huvudsak småhus är lämpligast på grund av områdets läge, omgivande karaktär och befintlig marknadsefterfrågan. För att inte låsa planen till vissa hustyper, är bestämmelserna flexibla och tillåter såväl friliggande småhus som radhus och flerbostadshus. För vissa delar av området är den tillåtna exploateringsgraden så pass hög att den mer lämpar sig för radhus eller låga flerbostadshus än för friliggande småhus.

Konsekvenser av en ändrad inriktning

En ändrad inriktning för att få till stånd tätare bebyggelse, ökad exploateringsgrad och en huvudsaklig inriktning på flerbostadshus, skulle innebära ett omtag av hela detaljplanprocessen med nytt samråd och ny granskning.

Normalt skulle en sådan process ta cirka två år, men i detta fall är det högst osäkert hur inblandade intressenter/fastighetsägare ställer sig till en sådan förändring och tiden kan därför bli mycket längre. Ett omtag innebär även att det exploateringsavtal som kommunfullmäktige antagit, inte vinner laga kraft, då det är kopplat till den redan framtagna detaljplanen. Tre nya exploateringsavtal måste därför också tas fram, vilket förmodligen innebär ytterligare tidsåtgång.

Det är viktigt med alla nya bostäder men det är framför allt angeläget med det äldreboende och den förskola som planen medger. En försening på flera år skulle därför vara mycket olycklig.

Ekonomiska konsekvenser

Om detaljplanen antas kan kommunala investeringar i form av förskola och äldreboende uppstå i genomförandeskedet. I övrigt regleras kostnaderna för genomförandet i exploaterings- och genomförandeavtal med exploatören.

Kostnaderna för ett omtag med ny inriktning är svåra att beräkna. Planarbetet har hittills kostat 3,3 milj. och ett omtag skulle troligtvis inte bli lika dyrt, då många utredningar (t ex arkeologi) går att använda. Andra utredningar (t ex dagvatten och trafik) kan behöva göras om och en rimlig bedömning kan vara att ett nytt planarbete kostar cirka 2 milj. I detta sammanhang är det också viktigt att vara medveten om att de ingående exploatörerna redan betalt för ett planarbete som bedrivits i enlighet med ett antaget planprogram. Det är därför inte helt enkelt att hävda att de nu ska betala för ett planarbete med annan inriktning.

Planenhetens synpunkter

Frågan om täthet, exploateringsgrad och bebyggelse typer har diskuterats vid flera tillfällen under planprocessens gång och resulterat i det nu föreliggande planförslaget. Planförslaget är väl avvägt mellan olika enskilda och allmänna intressen och planenheten ser inget skäl till att omarbete planförslaget, särskilt inte med de konsekvenser som redovisats ovan. Detaljplanen bör därför antas i sin nuvarande utformning.

Planenheten

Angela Jonasson
tillförordnad planchef

Sven Andersson
översiktsplanerare



2 februari 2015

SAMMANTRÄDESPROTOKOLL
Kommunfullmäktige

§ 35

Dnr KFKS 1997/125-214

Detaljplan för del av Älta 10:1 m fl fastigheter, Ältadalen, i Älta

Beslut

Med stöd av 5 kap 36 § kommunallagen beslutar kommunfullmäktige att återremittera ärendet för att

- få till stånd en tätare bebyggelse
- en ökad exploateringsgrad och att
- huvuddelen av bostäderna skulle utgöras av flerbostadshus

Ärendet

Planområdet ligger i en del av Älta där tidigare täktverksamhet bedrivits. Den föreslagna detaljplanen möjliggör en utbyggnad av bostäder, förskola och äldreboende samt att grönområden säkerställs i mötet med Erstaviks naturområde.

Kommunfullmäktige beslutade att med stöd av bestämmelserna om minoritetsåterremiss i 5 kap 36 § kommunallagen att ärendet skulle återremitteras på tre punkter för en tätare bebyggelse och flerbostadshus.

Handlingar i ärendet

Kommunstyrelsen den 12 januari 2015 § 4

Miljö- och stadsbyggnadsnämnden den 11 december 2013 § 342

Miljö- och stadsbyggnadsnämndens tjänsteskrivelse den 22 november 2013

Utlåtande

Plankarta

Planbeskrivning

Illustrationsplan

Miljöredovisning



Hållbarhetsprogram

Tryck på länken nedan eller gå in på hemsidan där handlingar som hör till ärendets tidigare skeden finns: http://www.nacka.se/web/bo_bygga/projekt/altadalen/Sidor/default.aspx

Ärendets tidigare behandling

Beslut i kommunstyrelsen den 12 januari 2015 § 4

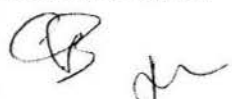
Kommunstyrelsen föreslog kommunfullmäktige att anta planförslaget.

Ordförandes signatur	Justerandes signatur	Utdragsbestyrkande
		



2 februari 2015

SAMMANTRÄDESPROTOKOLL
Kommunfullmäktige

Beslut i miljö- och stadsbyggnadsnämnden den 11 december 2013 § 342

Miljö- och stadsbyggnadsnämnden tillstyrkte planförslaget och hemställer hos kommunfullmäktige att planförslaget antas.

Yrkanden

Cathrin Bergenstråhle yrkade, med instämmande av Christina Ståldal, Christine Lorne, Jan-Eric Jansson och Ylva Sandström, bifall till kommunstyrelsens förslag.

Mats Granath yrkade, med instämmande av Mats Gerdau, bifall till kommunstyrelsens förslag med följande notering som tillägg.

”Vi noterar att detaljplanen och exploateringsavtalet möjliggör såväl mindre flerbostadshus och hyresrätter som friliggande småhus och radhus. I den vidare processen med att genomföra detaljplanen bör möjligheterna att åstadkomma en varierad bebyggelse påtalas.”

Helena Westerling yrkade, att ärendet skulle återremitteras för omarbetande av förslag till fördel för att planen även skulle omfatta flerbostadshus samt att det i stället skulle byggas förskola där det nu föreslås ett äldreboende och därmed bevara skogsdungen.

Rolf Wasteson yrkade att ärendet skulle återremitteras för att

- få till stånd en tätare bebyggelse
- en ökad exploateringsgrad och att
- huvuddelen av bostäderna skulle utgöras av flerbostadshus

Beslutsgång

Kommunfullmäktige avslag Helena Westerlings yrkande om återremiss.

Ordföranden ställde proposition på Rolf Wastesons yrkande om återremiss och fann att det hade avslagits. Votering begärdes och verkställdes. Vid voteringen avgavs 36 röster mot Rolf Wastesons yrkande och 21 röster för det. Kommunfullmäktige hade således, med stöd av reglerna om minoritetsåterremiss i 5 kap 36 § kommunallagen, beslutat återremittera ärendet. Fyra ledamöter avstod.

Vid voteringen avgavs röster enligt följande.

- Voteringslista

Protokollsanteckningar

Mats Granath lät anteckna följande för Folkpartiets fullmäktige-grupp.

Ordförandes signatur	Justerandes signatur	Utdragsbestyrkande

2 februari 2015

 SAMMANTRÄDESPROTOKOLL
 Kommunfullmäktige

- ”1) Folkpartiet kommer att verka för att ett nytt äldreboende i Älta i första hand förläggas i anslutning till Älta Centrum
- 2) Folkpartiet eftersträvar en blandning av olika hustyper och upplåtelseformer i varje nytt större bostadsområde i kommunen
- 3) det i området finns behov av kompletterande anläggningar för lek, spontanidrott och organiserad fritidsverksamhet.”

Lisskulla Zayane anmälde att Miljöpartiets fullmäktige-grupp anslöt sig till Folkpartiets protokollsanteckning och därutöver antecknade de följande.

”Miljöpartiet välkomnar att det även från Alliansens sida anses att ”grusgropen” i Ältadalen bebyggs med en varierad bebyggelse, dvs. en blandad bebyggelse med villor och bostadshus. Med nu gällande exploateringsstal kommer dock inte en blandad bebyggelse att innebära att antalet bostäder bli flera. Vår åsikt är därför att exploateringsstalet bör höjas så att tätare byggnation tillåts och alltså en betydande del av bostadsbeståndet blir flerbostadshus. Viktigt är då att den strategi kommunen har vad gäller andelen hyreslägenheter i flerbostadshus eftersträvas. I den mån ändrat exploateringsstal får konsekvenser på exploateringsavtalen får alltså dessa justeras.



En aspekt i detta sammanhang är den planerade ombyggnaden av Älta centrum. Den nu planerade utformningen innebär att de flesta affärerna läggs ut mot anslutande gator. För att det ska bli ett levande centrum krävs då att mycket folk finns i rörelse inom området. Flera bostäder i Ältadalen ökar också antalet boende som besöker Älta centrum och som därmed även ökar underlaget för de affärer, restauranger och annan service som kommer att finnas där.

Vi delar den syn som framkom under ärendets behandling i KF att äldreboenden bör ligga i centrala lägen som gör det möjligt för de boende att själva eller med hjälp enkelt kunna ta sig till affärer eller göra andra ärenden. I stället för att placeras i Ältadalen bör ett äldreboende därför läggas in i det planerade centrumområdet.”

Helena Westerling lät anteckna följande för Socialdemokraternas fullmäktige-grupp.

”Med vårt återremissyrkande anser vi att detaljplanen ska omarbetas så att en del av området bebyggs med flerbostadshus. Vi vill se större socialt ansvarstagande i planerandet av vår kommun, som i det här fallet: se till att området får en blandad bebyggelse och olika upplåtelseformer, inte ensidig villabebyggelse som det redan finns gott om i närliggande områden.

Vi vill också, istället för att bygga ett äldreboende långt från centrum, bygga förskola på denna plats. Oavsett om avsikten i planen är att bygga särskilt boende för äldre så är det viktigt att detta planeras i anslutning till Älta centrum så att de boende har möjlighet att nyttja den service som ett centrum ger.

Ordförandes signatur	Justerandes signatur	Utdragsbestyrkande
		



2 februari 2015

SAMMANTRÄDESPROTOKOLL
Kommunfullmäktige

I och med detta kan då hela skogsdungen bevaras där det nu planeras byggas en förskola. Området skulle då få ett öppnare och mer levande grönområde om man låter den delen var öppen mot gatan.”

Christina Ståldal lät anteckna följande för Nackalistans fullmäktige-grupp.

”Nackalistan instämmer i Alliansens protokollsanteckning i ärendet med hänsyn till behovet av en mer varierad bebyggelse, av äldreboende nära centrum m.m. Den egna, separata anteckningen handlar om vikten av att inte bygga för höga hus men väl flerfamiljshus, max 4 våningar, enligt de synpunkter som har framkommit från Ältaborna. Att bebyggelsen måste varierad men också med hänsyn tagen till låginkomsttagare som också borde ha möjlighet att kunna flytta till området. En tredje viktig sak är att se till att infrastruktur finns på plats där speciellt goda och täta kommunikationer till Stockholm är mycket viktigt.”

Rolf Wasteson lät anteckna följande för Vänsterpartiets fullmäktige-grupp.

”Det är med tillfredsställelse som Vänsterpartiet noterar att detaljplanen återremitterats i enlighet med Vänsterpartiets yrkanden. Vänsterpartiet har länge hävdad att när grusgropen i Älta fylls upp så bör där byggas flerbostadshus i mindre skala. Det är inte hållbart att i en storstad fortsätta att rulla ut villamattorna. Vi behöver här öka exploateringsgraden och bygga tätare. Omgivningen hyser en stor andel villor och radhus så området är välförsett med den bostadstypen redan. Som försvar mot vår kritik så anges att planen i sig inte hindrar byggande av flerbostadshus. Det är sant men den totala mängden bostäder blir inte fler för det. Och, måste särskilt noteras, ingen avser att bygga något annat än småhus, det framgår klart av de tre exploateringsavtal som beledsagar planen. Självklart behöver också exploateringsavtalet anpassas så att de återspeglar en plan med flerbostadshus.”

Mats Gerdau lät anteckna följande för Moderaternas fullmäktige-grupp.

”Förslaget till småskalig bebyggelse i Ältadalen är bra. Många efterfrågar villor och radhus och all nybyggnation kan därför inte vara flerbostadshus. Det är synd att socialdemokraterna ändrar uppfattning under pågående KF-möte och, efter att ha stött förslaget i miljö- och stadsbyggnadsnämnden och kommunstyrelsen, nu ändrat sig och vill ha hårdare exploatering med flerfamiljshus i stället.

Vi noterar också att det beslutade exploateringsavtalet, som inget parti i kommunfullmäktige ifrågasatt, innebär att kommunen ska debitera 61 Mkr i gatukostnader från fastighetsägarna. Före valet lovade flera partier att man skulle gå över till en modell där ”gemensam infrastruktur” och ”allmänna vägar” skulle betalas av kommunen/skattebetalarna. Nu – i första avtalet efter valet – noterar vi att inget parti föreslår just det man lovat. Från moderat sida har vi alltid hävdad att det är rimligt att de



Ordförandes signatur	Justerandes signatur	Utdragsbestyrkande



2 februari 2015

SAMMANTRÄDESPROTOKOLL
Kommunfullmäktige

som får ökat värde när man tar fram en ny detaljplan som möjliggör ökat byggande också är med och betalar en del av kostnaderna för att detta ska vara möjligt.”

Ordförandes signatur	Justerandes signatur	Utdragsbestyrkande
		

Voteringslista

Nacka kommunfullmäktiges sammanträde den 2 februari 2015 klockan 21:00:24.

30. Detaljplan för del av fastigheten Älta 10:1 m fl fastigheter, Ältadalen i Älta

Ja = avslag Rolf Wastesons yrkande om återremiss

Nej= bifall Rolf Wastesons yrkande om återremiss

Ledamöter	Parti	Kret	Ersättare	Ja	Nej	Avst	Frånv
Mats Gerdau	(M)	Alla		X			
Cathrin Bergensträhle	(M)	Alla		X			
Tobias Nässén	(M)	Alla		X			
Eva Öhbom Ekdahl	(M)	Alla		X			
Filip Wiljander	(M)	Alla		X			
Linda Norberg	(M)	Alla	Annika Jung	X			
Ylva Sandström	(M)	Alla		X			
Peter Zethraeus	(M)	Alla	Christer Lydig	X			
Helene Skantze	(M)	Alla		X			
Lars Stenholm	(M)	Alla		X			
Eva Närvä Eickenrodt	(M)	Alla		X			
Sofia Fölster	(M)	Alla		X			
Susann Markow	(M)	Alla		X			
Henrik Barck	(M)	Alla		X			
Johan Hiller	(M)	Alla		X			
Vilma Mori Aguilar	(M)	Alla	Anna Kjellin Flory	X			
Pernilla Hsu	(M)	Alla		X			
Richard Wendt	(M)	Alla		X			
Magnus Wakander	(M)	Alla	Eivor Örenmark	X			
Lotta Riedel	(M)	Alla		X			
Magnus Sjöqvist	(M)	Alla		X			
Sebastian Ridderskans	(M)	Alla		X			
Dominique Faymonville	(M)	Alla	Bo Bergkvist	X			
Anders Bruhn	(M)	Alla		X			
Gunilla Grudevall-Steen	(FP)	Alla		X			
Monica Brohede Tellström	(FP)	Alla	Anna-Karin Boréus	X			
Stefan Saläng	(FP)	Alla		X			
Louise Granath	(FP)	Alla		X			
Mats Granath	(FP)	Alla		X			
Christine Lorne	(C)	Alla		X			
Mia Wallgren	(C)	Alla		X			
Hans Peters	(C)	Alla		X			
Jan-Eric Jansson	(KD)	Alla		X			
Lydia Liu	(KD)	Alla		X			
Khashayar Farmanbar	(S)	Alla	Andreas Falk		X		
Anita Johansson	(S)	Alla			X		
Espen Bjordal	(S)	Alla	Majvie Swärd		X		
Helena Westerling	(S)	Alla			X		
Mattias Qvarsell	(S)	Alla			X		
Martin Hellströmer	(S)	Alla			X		
Zakia Mirza	(S)	Alla	Erik Svanfeldt		X		
Kaj Nyman	(S)	Alla			X		
Gunnel Nyman Gräff	(S)	Alla			X		
Kürsad Orhan	(S)	Alla	Ella Tegsten		X		
Maria Lähetkangas	(S)	Alla			X		
Åsa Marnell	(MP)	Alla			X		
Sidney Holm	(MP)	Alla			X		
Louise Olliver	(MP)	Alla			X		
Magnus Söderström	(MP)	Alla			X		
Lisskulla Zayane	(MP)	Alla			X		

				Transport:			
				34	16	0	0
Ledamöter	Parti	Kret	Ersättare	Ja	Nej	Avst	Frånv
Roger Bydler	(MP)	Alla			X		
Pascal Fall	(MP)	Alla			X		
Christina Ståldal	(NL)	Alla				X	
Bosse Ståldal	(NL)	Alla				X	
Efson Goitom	(NL)	Alla				X	
Mikael Carlsson	(NL)	Alla				X	
Camilla Carlberg	(V)	Alla			X		
Rolf Wasteson	(V)	Alla			X		
Birgit Hansson	(V)	Alla			X		
Eric Myrin	(SD)	Alla		X			
David Bergquist	(SD)	Alla		X			
SUMMA:				36	21	4	0

12 januari 2015

SAMMANTRÄDESPROTOKOLL
Kommunstyrelsen

§ 4

Dnr KFKS 1997/125-214

Detaljplan för del av Älta 10:1 m fl fastigheter, Ältadalen, i Älta

Beslut

Kommunstyrelsen föreslår kommunfullmäktige att anta planförslaget.

Ärende

Planområdet ligger i en del av Älta där tidigare täktverksamhet bedrivits. Förslaget möjliggör en utbyggnad av bostäder, förskola och äldreboende samt att grönområden säkerställs i mötet med Erstaviks naturområde.

Under utställningstiden inkom 12 yttranden från olika remissinstanser och 5 yttranden från sakägare och boende i närområdet. Synpunkterna presenteras och bemöts i det tillhörande utlåtandet. Kommunstyrelsen föreslår att detaljplanprocessen kan gå vidare mot antagande.

De synpunkter som har inkommit under utställningen av detaljplanen har inte medfört några större förändringar. Planförslaget har dock reviderats med avseende på några redaktionella ändringar och att en bestämmelse om störningsskydd lagts till samt en bestämmelse om suterrängvåning tagits bort. Även ett u-område har lagts till och u-områdesbestämmelsens betydelse har justerats. Revideringen har kommunicerats med de som berörs av förändringarna. De berörda har haft två veckor på sig att lämna in synpunkter på revideringen, inga synpunkter har kommit in under den tiden.

Handlingar i ärendet

Kommunstyrelsens stadsutvecklingsutskott den 9 december 2014 § 260

Protokollsutdrag, miljö- och stadsbyggnadsnämnden den 11 december 2013, § 342

Miljö- och stadsbyggnadsnämndens tjänsteskrivelse den 22 november 2013

Utlåtande

Plankarta



Planbeskrivning

Illustrationsplan

Miljöredovisning

Hållbarhetsprogram

Tryck på länken nedan eller gå in på hemsidan där handlingar som hör till ärendets tidigare skeden finns: http://www.nacka.se/web/bo_bygga/projekt/altadalen/Sidor/default.aspx

Ordförandes signatur 	Justerandes signatur 	Utdragsbestyrkande 
---	---	---

12 januari 2015

SAMMANTRÄDESPROTOKOLL
Kommunstyrelsen

Ärendets tidigare behandling

Beslut i kommunstyrelsens stadsutvecklingsutskott den 9 december 2014 § 260
Kommunstyrelsens stadsutvecklingsutskott föreslog kommunstyrelsen fatta följande beslut. Kommunstyrelsen tillstyrker planförslaget och hemställer hos kommunfullmäktige att planförslaget antas.

Beslut i miljö- och stadsbyggnadsnämnden den 11 december 2013 § 342
Miljö- och stadsbyggnadsnämnden tillstyrkte planförslaget och hemställer hos kommunfullmäktige att planförslaget antas.

Yrkanden

Cathrin Bergensträhle (M) yrkade, med instämmande av Anders Tiger (KD), bifall till stadsutvecklingsutskottets förslag.

Rolf Wasteson (V) yrkade att ärendet återremitteras för att arbeta in tätare bebyggelse och ökad exploateringsgrad i planen. Huvuddelen av bebyggelsen ska planeras som flerbostadshus.

Beslutsgång

Kommunstyrelsen beslutade avslå Rolf Wastesons återremissyrkande.

Kommunstyrelsen beslutade i enlighet med Cathrin Bergensträhles yrkande.



Reservationer

Rolf Wasteson reserverade sig mot beslutet och ingav följande.

”Vänsterpartiet har länge hävdad att när grusgropen i Älta fylls upp så bör där byggas flerbostadshus i mindre skala. Det är inte hållbart att i en storstad fortsätta att rulla ut villamattorna. Vi behöver här öka exploateringsgraden och bygga tätare. Omgivningen hyser en stor andel villor och radhus så området är välförsett med den bostadstypen redan. Som försvar mot vår kritik så anges att planen i sig inte hindrar byggande av flerbostadshus. Det är sant men den totala mängden bostäder blir inte fler för det. Och, måste särskilt noteras, ingen avser att bygga något annat än småhus, det framgår klart av de tre exploateringsavtal som beledsagar planen.”

Protokollsanteckningar

Kaj Nyman (S) och Helena Westerling (S) lät anteckna följande för Socialdemokraternas kommunstyrelsegrupp.

Ordförandes signatur	Justerandes signatur	Utdragsbestyrkande
		

12 januari 2015

SAMMANTRÄDESPROTOKOLL
Kommunstyrelsen



”Den detaljplan som nu skickats till kommunfullmäktige för antagande skiljer sig på flera avgörande punkter mot det förslag som Ältaborna arbetade fram under rådslaget om Ältadalen för nu snart femton år sedan. Ältabornas idéer fick dock ingen chans att förverkligas inom ramen för ett planarbete för Ältadalen, eftersom kommunstyrelsen med Moderaterna och Kristdemokraternas röster (en rösts övervikt) redan den 4 juni 2007 – innan något planarbete i realiteten startats – avgjorde områdets framtid genom ett avtal med NCC, som gav bolaget ett förhandslöfte om att bygga 145 småhus på området (numera utökat till omkring 220 friliggande småhus). Vi ser detta som ett flagrant brott mot Ältabornas vilja – men som tyvärr omöjligt att undanröja.

Vad som däremot är möjligt att förändra är dels markeringen av den tomt i områdets sydvästra del som tycks vara avsedd för ett äldreboende. Om så är fallet borde denna tomt ha fått beteckningen D (vårdboende) i stället för B (bostäder). Om tomten är avsedd för ett äldreboende för personer med relativt stor egen rörelseförmåga ligger det för långt från Älta centrum. Att hävda att – som planenheten har gjort i svar på pensionärsorganisationerna – att de som inte klarar av att på egen hand ta sig till Älta centrum kommer att följas av personal verkar helt verklighetsfrämmande. Har äldreomsorgen de resurserna?

Dessutom borde vi följa fritidsnämndens förslag att anlägga en 11 mannplan i områdets östra del som är reserverat för fritidsverksamhet. Behovet av fotbollsplaner är stort runt om i Nacka. Här finns ett ypperligt tillfälle att börja tillgodose detta behov. Detta borde markeras genom en särskild markering i detaljplanen inom det område som nu är markerat PARK och NATUR.”

Mikael Carlsson (NL) lät anteckna följande.

”Detta är ett område som skapas utan att hänsyn behöver tas till närliggande karaktärsbyggnader. Därför är det lämpligt med ett varierat bostadsbyggande med flerbostadshus och blandade upplåtelseformer. Vi skulle vilja se tydliga krav på miljövänliga hus och bostäder och en mycket god kollektivtrafikförsörjning till området. Nackas ledning borde självklart styra över hur viktiga områden som ska exploateras ska gestaltas, inte överlåta åt byggherren att ensam bestämma. Nackalistan tycker det är av största vikt att Ältabornas åsikter tas tillvara och att de också får vara med att forma detta område på bästa sätt.”

Ordförandes signatur	Justerandes signatur	Utdragsbestyrkande
		



11 december 2013

SAMMANTRÄDESPROTOKOLL
Miljö- och stadsbyggnadsnämnden

§ 342

Dnr KFKS 1997/125-214

Detaljplan för del av Älta 10:1 m.fl. fastigheter, Ältadalen, i Älta

Beslut

Miljö- och stadsbyggnadsnämnden tillstyrker planförslaget och hemställer hos kommunfullmäktige att planförslaget antas.

Ärendet

Planområdet ligger i en del av Älta där tidigare täktverksamhet bedrivits. Förslaget möjliggör en utbyggnad av bostäder, förskola och äldreboende samt att grönområden säkerställs i mötet med Erstaviks naturområde. Under utställningstiden inkom 12 yttranden från olika remissinstanser och 5 yttranden från sakägare och boende i närområdet. Synpunkterna presenteras och bemöts i det tillhörande utlåtandet. Planenheten föreslår att detaljplaneprocessen kan gå vidare mot antagande.

De synpunkter som har inkommit under utställningen av detaljplanen har inte medfört några större förändringar. Planförslaget har dock reviderats med avseende på några redaktionella ändringar och att en bestämmelse om störningsskydd lagts till samt en bestämmelse om suterrängvåning tagits bort. Även ett u-område har lagts till och u-områdesbestämmelsens betydelse har justerats. Revideringen har kommunicerats med de som berörs av förändringarna. De berörda har haft två veckor på sig att lämna in synpunkter på revideringen, inga synpunkter har kommit in under den tiden.

Ekonomiska konsekvenser

Kommunala investeringar i form av förskola och äldreboende kan uppstå i genomförandeskedet. I övrigt regleras kostnaderna för genomförandet i exploaterings- och genomförandeavtal med exploatören.

Handlingar i ärendet

Planenhetens tjänsteskrivelse 2013-11-22

Bilagor:

Utlåtande, plankarta, planbeskrivning, illustrationsplan, miljöredovisning, hållbarhetsprogram

Yrkanden

Cathrin Bergenstråhle (M) yrkade bifall till förslaget, med instämmande av Kaj Nyman (S) och Johan Hiller (M).

Beslutsgång

Nämnden beslöt i enlighet med Cathrin Bergenstråhles yrkande.

Ordförandes signatur	Justerandes signatur	Utdragsbestyrkande



11 december 2013

SAMMANTRÄDESPROTOKOLL
Miljö- och stadsbyggnadsnämnden

Anteckningar



Birgitta Berggren Hedin (FP) och Bjarne Hanson (FP) gjorde följande anteckning till protokollet:

”Av det hållbarhetsprogram som tagits fram för centrala Älta framhålls att det finns två Älta dels flerbostadsbebyggelsen kring Älta centrum och dels den omgivande småhusbebyggelsen. I planeringen av Älta centrum finns ett tydligt anslag för att bryta segregationen genom att öppna för att ” Ältas tillväxt sker på ett sätt som är ekonomiskt, socialt, estetiskt och miljömässigt hållbart”. Det hade varit önskvärt att denna inställning även fått gälla för Ältadalen. Fp anser att man borde ha tydligt markerat att man vill att det byggs bostadsrätter i Ältadalen inte bara villor och radhus. Det räcker inte att överlåta till entreprenören, om man vill motverka segregation eller inte.”

Birgitta Berggren Hedin (FP), Bjarne Hanson (FP), Pernilla Hsu (M), Börje Wessman (M), Magnus Sjöqvist (M), Björn Strehlenert (C) och Thomas Josefsson (S) gjorde följande anteckning till protokollet:

”Planbeskrivningen rörande Ältadalen innehåller uppgiften att ett äldreboende planeras till hörnet Lovisedalsvägen/Storkällans väg. I skrivelse från PRO och SPF i samband med utställningen ifrågasätts lämpligheten av ett äldreboende så långt från centrum. Planenheten svarar bl.a. att det tänkta vård- och omsorgsboendet är en del av mångfalden av boendeformer för äldre samt att de som idag flyttar in vanligen är i större behov av vård än tidigare. Av ovanstående beskrivning framgår, att planen talar om ett äldreboende, som fordrar biståndsbedömning och där vård och tillsyn bedrivs dygnet runt. Det står klart att det huvudsakliga syftet är vård, vilket som beteckning i planen behöver åtskiljas från det mer allmänna begreppet bostäder. I planen ska de olika fastigheternas planerade användning anges. Bokstaven B täcker diverse olika boendeformer med den gemensamma egenskapen att boende är det huvudsakliga syftet. När däremot det huvudsakliga syftet med fastigheten är vård, ska bokstaven D användas. En vårdbyggnad utmärks bl.a. av att den behöver inrättas för att tillgodose speciella arbetsmiljökrav. Dessutom gäller för miljö, finansiering och besittningsskydd annorlunda arrangemang än de för bostäder vanliga. Dessa är några kriterier som kan användas, när man avgör om B för bostäder eller D för vård ska användas.

När det gäller det planerade äldreboendet i Ältadalen har denna fastighet på detaljplanekartan märkts med bokstaven B för bostäder. Vår bedömning är att D för vård vore den korrekta och att beteckningen B i framtiden kan leda till problem genom att ett bygglov för äldreboende vid ett överklagande förklaras ej planenligt. Emellertid borde denna fråga ha diskuterats tidigare i planprocessen, varför nämnden nu ändå valt att tillstyrka planförslaget för antagande.”

Ordförandes signatur 	Justerandes signatur 	Utdragsbestyrkande 
---	---	--

Detaljplan för del av Älta 10:1 m fl fastigheter, Ältadalen, i Älta, Nacka kommun

Förslag till beslut

Miljö- och stadsbyggnadsnämnden tillstyrker planförslaget och hemställer hos kommunfullmäktige att planförslaget antas.

Sammanfattning

Planområdet ligger i en del av Älta där tidigare täktverksamhet bedrivits. Förslaget möjliggör en utbyggnad av bostäder, förskola och äldreboende samt att grönområden säkerställs i mötet med Erstaviks naturområde.

Under utställningstiden inkom 12 yttranden från olika remissinstanser och 5 yttranden från sakägare och boende i närområdet. Synpunkterna presenteras och bemöts i det tillhörande utlåtandet. Planenheten föreslår att detaljplaneprocessen kan gå vidare mot antagande.

De synpunkter som har inkommit under utställningen av detaljplanen har inte medfört några större förändringar. Planförslaget har dock reviderats med avseende på några redaktionella ändringar och att en bestämmelse om störningsskydd lagts till samt en bestämmelse om suterrängvåning tagits bort. Även ett u-område har lagts till och u-områdesbestämmelsens betydelse har justerats. Revideringen har kommunicerats med de som berörs av förändringarna. De berörda har haft två veckor på sig att lämna in synpunkter på revideringen, inga synpunkter har kommit in under den tiden.

Ärendet

Planområdet ligger i östra delen av Älta och omfattar en areal om drygt 33,6 hektar. Området avgränsas i öster av Storkällans kyrkogård och naturmark som hör till Erstavik, i norr av Erstavik 25:32, i väster av bebyggelsen längs Åsvägen och Lovisedalsvägen, samt i söder av Storkällans väg. Detaljplanen syftar i första hand till att möjliggöra bostadsbebyggelse i den före detta grustäkt som utgör en stor del av planområdet. Vid

Lovisedalsvägen planeras dessutom en förskola och ett äldreboende. Tidigare framtagna idéer om att Ältadalen ska vara ett grönt stråk tas till vara genom att den östra delen av dalgången planeras för spontana idrotts- och fritidsaktiviteter. Genom att planera för bostäder och service i områdets västra delar och grönområde i de östra kan detaljplaneområdet skapa en naturlig övergång mellan tätorten Älta och Erstaviks naturområde.

Under utställningstiden inkom 12 yttranden från olika remissinstanser och 5 yttranden från sakägare och boende i närområdet. Länsstyrelsen skriver att rekommenderade bullernivåer kan komma att överskridas vid Storkällans väg. De menar att placering av bullerplank därför behöver framgå av planhandlingarna och regleras på plankartan. Fritidsnämnden påpekar att det finns en brist på fotbollsplaner i Älta och önskar därför att en 11-manna fotbollsplan planeras i, eller i närheten av, planområdet. Tekniska nämnden anser att vägområdet för lokalgatorna bör ha tillräcklig bredd för att i framtiden möjliggöra ytterligare en gångbana. De lyfter också upp frågan om mini-återvinningscentral och de ser helst att frågan blir löst inom planområdet. Tekniska nämnden påpekar även att tillgängligheten för servicefordon till den planerade pumpstationen i parken måste beaktas.

Nacka Miljövårdsråd och Naturskyddsföreningen i Nacka anser att exploateringen är för stor. Ett flertal olika naturvärden lyfts fram, exempelvis de öppna sand- och grusytorna. Inriktningen på småhus ifrågasätts också från hållbarhetssynpunkt. Från privatpersoner har det inkommit synpunkter om bland annat bebyggelsens täthet, störningar från ökad trafik samt placering av förskola. Inkomna synpunkter bemöts i det tillhörande utlåtandet.

De förändringar som har gjorts i planförslaget efter utställningen är av mindre betydelse då de inte påverkar strukturen eller bebyggelsetätheten. I samband med den revidering som gjorts har berörda sakägare och remissinstanser kunnat lämna ytterligare synpunkter på förändringarna.

Revideringen innebär att ett u-område för underjordiska ledningar har lagts till i anslutning till fördelningsstationen på Älta 37:10 och u-områdesbestämmelsens betydelse har justerats för att överensstämma med Boverkets rekommendationer. Utöver detta har en bestämmelse om störningsskydd införts och bestämmelsen om souterrängvåning tagits bort där den fanns för två kvarter längst i nordväst. Detta görs för att planens tanke är att begränsa våningsantalet till två. Möjligheter till anpassning till mark finns ändå. I övrigt har endast redaktionella ändringar gjorts i planbeskrivningen och miljöredovisningen. Revideringen har kommunicerats med de som berörs av förändringarna. De berörda har haft två veckor på sig att lämna in synpunkter på revideringen, inga synpunkter har kommit in under den tiden.

Detaljplanen grundas på det detaljplaneprogram för Ältadalen som antogs av kommunstyrelsen 2010-05-03 och planförslaget stämmer väl överens med programmet. Därefter har detaljplanen varit på samråd och även godkänts för den utställning som pågick

under sommaren 2013. Mot bakgrund av ovanstående information föreslår planenheten att detaljplaneprocessen för Ältadalen kan gå vidare mot antagande.

Ekonomiska konsekvenser

Kommunala investeringar i form av förskola och äldreboende kan uppstå i genomförandeskedet. I övrigt regleras kostnaderna för genomförandet i exploaterings- och genomförandeavtal med exploatören.

Handlingar i ärendet

Utlåtande
Plankarta
Planbeskrivning
Illustrationsplan
Miljöredovisning
Hållbarhetsprogram

Till denna tjänsteskrivelse fogas karta över området samt översikt över kommunala beslut, se nedan.

Tryck på länken nedan eller gå in på hemsidan där handlingar som hör till ärendets tidigare skeden finns: http://www.nacka.se/web/bo_bygga/projekt/altadalen/Sidor/default.aspx

Planenheten

Andreas Totschnig
planchef

Sven Andersson
översiktsplanerare

Jerk Allvar
planarkitekt



Översikt projekt Ältadalen, kommunala beslut och detaljplanområdets avgränsning

Projektledare: Fredrik Bengtsson
 Delprojektledare, planenheten: Sven Andersson
 Delprojektledare, exploateringsenheten: Fredrik Bengtsson

	Beslut	Datum	Styrelse/ nämnd	Kommentar
✓	Start-PM, godkännande	070604	KS	§ 154
✓	Program, godkännande	100503	KS	§ 93
✓	Detaljplan, info om samråd	110831	MSN	§ 241
✓	Detaljplan, samråd	111005	Planchef	Delegationsbeslut
✓	Yttrande, samråd	111206	KSAU	§ 268
✓	Detaljplan, utställning	130515	MSN	§ 150
✓	Yttrande, utställning	130604	KSSU	§ 130
✓	Detaljplan, tillstyrkan		MSN	
	Detaljplan, tillstyrkan		KSSU	
	Detaljplan, tillstyrkan		KS	
	Exploateringsavtal, godkännande		KF	
	Detaljplan, antagande		KF	
	Utbyggnads-PM, tillstyrkan		TN	
	Utbyggnads-PM		KS	
	Upphandling av entreprenör		Expl.chef	Delegationsbeslut
	Projektavslut, tillstyrkan		TN	
	Projektavslut, tillstyrkan		MSN	
	Projektavslut		KS	
	Projektavslut, tillstyrk		TN	

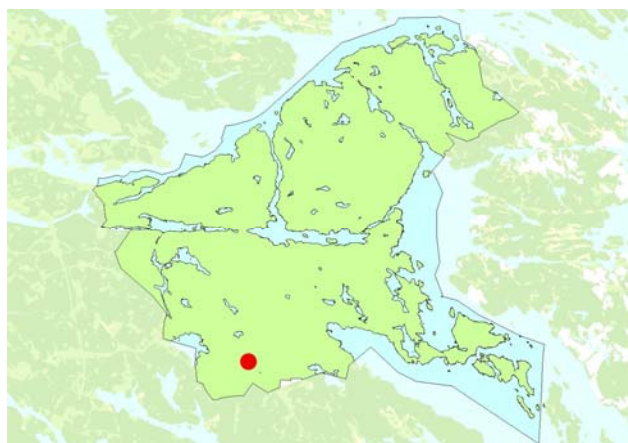

UTLÅTANDE

2013-11-22

KFKS 1997/125-214

Projekt 9612

Miljö- och stadsbyggnadsnämnden

UTLÅTANDE

Detaljplan för del av Älta 10:1 m fl fastigheter, Ältadalen, i Älta, Nacka kommun

Sammanfattning

Detaljplanen syftar i första hand till att möjliggöra bostadsbebyggelse i den före detta grustäkt som utgör en stor del av planområdet. Vid Lovisedalsvägen planeras dessutom en förskola och ett äldreboende. Tidigare framtagna idéer om att Ältadalen ska vara ett grönt stråk tas till vara genom att den östra delen av dalgången planeras för spontana idrotts- och fritidsaktiviteter.

Områdets struktur bygger på ett sammanhängande gatunät utan återvändsgator. Den relativt finmaskiga strukturen ger möjligheter för varierade vägval vilket bland annat är en fördel för gång- och cykeltrafik. Park- och naturområdena kan nås enkelt genom släpp i bebyggelsen på strategiska platser. Höjdsättningen av gatorna har satts utifrån hur området lämpligast kan fyllas upp. De branta partierna i områdets västra del jämnas ut från Lovisedalsvägen ned till parkområdet. Närmast Lovisedalsvägen, i närheten av busshållplats och Sigfridsborgs skola, föreslås ett område för förskoleverksamhet. Förskolan nås antingen via lokalgatan eller från det angränsande naturområdet.

Under utställningstiden inkom 12 yttranden från olika remissinstanser och 5 yttranden från sakägare och boende i närområdet.

Under samrådet tog Länsstyrelsen bland annat upp frågor om fornlämningar och markförening upp. Dessa har inte berörts i deras utställningsyttrande. I yttrandet skriver Länsstyrelsen att de rekommenderade bullernivåerna kan komma att överskridas vid Storkällans väg. De menar att placering av bullerplank därför behöver framgå av planhandlingarna och regleras på plankartan.

Fritidsnämnden påpekar att det finns en brist på fotbollsplaner i Älta och önskar därför att en 11-manna fotbollsplan planeras i, eller i närheten av, planområdet. Tekniska nämnden anser att vägområdet för lokalgatorna bör ha tillräcklig bredd för att i framtiden möjliggöra ytterligare en gångbana. De lyfter också upp frågan om mini-återvinningscentral och de ser

helst att frågan blir löst inom planområdet. Tekniska nämnden påpekar även att tillgängligheten för servicefordon till den planerade pumpstationen i parken måste beaktas.

Nacka Miljövårdsråd och Naturskyddsföreningen i Nacka anser att exploateringen är för stor. Ett flertal olika naturvärden lyfts fram, exempelvis de öppna sand- och grusytorna. Inriktningen på småhus ifrågasätts också från hållbarhetssynpunkt.

Förändringar efter utställning

De synpunkter som har inkommit under utställningen av detaljplanen har inte medfört några större förändringar. Planförslaget har dock reviderats med avseende på några redaktionella ändringar och att en bestämmelse om störningsskydd lagts till samt att en bestämmelse om suterrängvåning tagits bort. Även ett u-område har lagts till och u-områdesbestämmelsens betydelse har justerats. Revideringen har kommunicerats med de som berörs av förändringarna. De berörda har haft två veckor på sig att lämna in synpunkter på revideringen, inga synpunkter har kommit in under den tiden.

När det gäller Länsstyrelsens synpunkter om buller anser kommunen att det inte är lämpligt att införa en bullerbestämmelse som föreskriver en viss teknisk lösning. Istället införs en generell bestämmelse som anger att bebyggelsen ska utformas så att riktvärdena för bullernivåer på uteplatser uppnås.

Bakgrund

Miljö- och stadsbyggnadsnämnden beslutade den 15 maj 2013 § 150 att ställa ut förslaget till detaljplan. Utställningstiden varade mellan den 28 maj till och med den 5 juli 2013.

Samrådskedets synpunkter har sammanfattats och bemötts i en samrådsredogörelse som upprättades den 2 maj 2013.

Inkomna synpunkter

Följande remissinstanser har inga erinringar mot planförslaget

- Kommunstyrelsens stadsutvecklingsutskott (KSSU)
- Vattenfall Värme
- Vattenfall Eldistribution

Följande remissinstanser har synpunkter på planförslaget

- Länsstyrelsen
- Lantmäterimyndigheten
- Trafikförvaltningen Stockholms läns landsting (SL)
- Tekniska nämnden
- Fritidsnämnden
- Nacka Energi
- PRO Älta och SPF Svanen Älta
- Nacka Miljövårdsråd
- Naturskyddsföreningen i Nacka

Synpunkter har även inkommit från följande fastighetsägare och boende inom och i närheten av planområdet; innehavare av Erstaviks fideikommiss och ägare till Erstavik 25:32, ägare till Älta 30:67 och Älta 54:44 samt boende på Älta 37:38 och Älta 30:70 med grannar.

Sammanfattning och bemötande av inkomna synpunkter

Inkomna synpunkter från kommunala nämnder och remissinstanser

1. **Länsstyrelsen** påpekar, med hänvisning till bullerutredningen, att den högsta tillåtna maximala ljudnivån på 70 dBA för uteplatser inte klaras för uteplatser närmare än ca 37 meter från vägmitt längs Storkällans väg. Bullerplank kan dock minska bullret så att godtagbara nivåer kan uppnås för planerad bebyggelse. Länsstyrelsen anser att placering av bullerplank behöver framgå av planhandlingen och regleras på plankartan.

Planenhetens kommentar: Kommunen anser inte att det är lämpligt att införa en bestämmelse som föreskriver en viss teknisk lösning. Istället införs en generell bestämmelse om störningsskydd i detaljplanen. Bestämmelsen anger att bebyggelsen ska utformas så att riktvärdena för bullernivåer på uteplatser uppnås.

2. **Lantmäterimyndigheten** kommenterar i sitt yttrande att gemensamhetsanläggningen Ga:24 bör upphävas i den del där det blir kommunalt huvudmannaskap.

Vidare menar Lantmäterimyndigheten att skrivningen om det servitut som föreslås upphävas behöver utvecklas. Vilket servitut avses? På vilka grunder ska det upphävas och hur ska det ske?

Planenhetens kommentar: Tidigare har det varit på tal att upplösa hela Ga:24 alternativt ändra dess område. En förrättning påbörjades 2010 men avbröts med hänvisning till att det fortfarande finns byggnadsplaner i Älta med enskilt huvudmannaskap. Gemensamhetsanläggningen fick därför vara kvar även om den i praktiken saknar betydelse eftersom gatorna i Älta sedan länge sköts av kommunen. Samma situation föreligger idag.

Skrivelsen om servituten förtydligas i planhandlingarna.

3. **Trafikförvaltningen Stockholms läns landsting (SL)** påpekar att minirondeller inte är förenligt med gator där det går busstrafik. Upphöjda korsningar ska utformas så att bussen kan passera med minsta möjliga besvär för resenärerna. Vidare anser de att det är tveksamt att kommunen inte redovisar hur bullerstörningar ska hanteras innan utställningsskedet.

De skriver också att gångavstånden från bebyggelsen inom planområdet till hållplatsen på Lovisedalsvägen bör stämmas av mot Riplan sida 39 inför ett antagande av detaljplanen.

Planenhetens kommentar: Planenheten bedömer att en minirondell kan göras överkörningsbar utan negativa konsekvenser för busstrafiken. Utformningen ska bestämmas i dialog med Trafikförvaltningen Stockholms läns landsting. Gångavstånden till busshållplats är avstämd mot de angivna riktlinjerna och överensstämmer med vad som anges.

Angående bullerfrågan se kommentaren till Länsstyrelsens yttrande.

- 4. Tekniska nämnden** anser att det bör finnas plats för anläggande av gångbanor på båda sidor av lokalgatorna om det behövs i framtiden. I utställningsförslaget finns det bara plats för gångbana på ena sidan. Dubbla gångbanor skulle underlätta snöröjningen och minska kostnaden för den framtida driften av gatorna.

Vidare påpekar tekniska nämnden att det fortfarande råder osäkerhet när det gäller en mini-återvinningscentral i angränsande verksamhetsområde. Man menar att dessa frågor helst ska lösas inom detaljplanen.

Tekniska nämnden lyfter också upp frågan om angöring för drift- och underhållsfordon till den planerade pumpstationen för spillvatten. Tillstånd måste finnas så att servicefordon får använda gångvägar inom parkområdet, och dessa vägar behöver då också dimensioneras och snöröjas för att klara detta. Normalt sker tillsyn av denna typ av anläggningar varje vecka. Att driftsäkerheten kan garanteras är viktigt för att undvika olägenheter vid driftstörningar.

Planenhetens kommentar: Under planprocessen har det gjorts en bedömning att det är tillräckligt med gångbana på ena sidan av lokalgatorna, att bygga på båda sidor är således inte aktuellt. Att då reservera ett område på ena sidan för framtida utbyggnad gör att det uppstår långa remsor som inte kommer kunna utformas eller underhållas på något lämpligt sätt. Risker är stor att det skulle bli parkering längs alla gator eller att ytorna ianspråkats av privatpersoner. Bedömningen är därför att gatuområdena i förslaget är tillräckliga.

Arbetet med en mini-återvinningscentral i det närliggande verksamhetsområdet har kommit så pass långt att det är det troligaste alternativet. Att ha en sådan funktion i närheten av andra verksamheter är att föredra före en placering i bostadsområdet.

Tillgänglighet och angöring till pumpstationen är inte något som detaljplanen reglerar. Dock får fordon för drift och underhåll framföras på parkvägar. Frågan om dimensionering av dessa parkvägar tas med till kommande projektering.

- 5. Fritidsnämnden** menar att det är av största vikt att lek- och aktivitetsytor för alla åldrar finns tillgängliga i närområdet. Nämnden pekar särskilt ut att behovet av en fullstor 11-mannaplan för fotboll behöver beaktas i planarbetet. De menar att det idag råder en stor brist på fotbollsplaner och att det är lämpligt att använda redan plana ytor för detta ändamål. Fritidsnämnden ger ett exempel på placering i planområdets norra del med angöring från Erstaviksvägen.

Planenhetens kommentar: Parkområdet som planeras i områdets östra del och skogsområdet vid den planerade förskolan bedöms kunna tillgodose områdets behov av

ytor för lek och spontanidrott. En större anläggning med parkeringsplatser, belysning och helgaktiviteter har inte bedömts som lämplig i närheten av Storkällans kapell. Området i angränsning till Erstaviksvägen, som fritidsnämnden tagit som exempel på placering, är inte kommunägt och det ingår inte heller i planområdet. Eftersom det dessutom är naturreservat är en sådan placering inte aktuell.

- 6. Nacka Energi** förtydligar hur kostnader relaterade till utbyggnad av deras anläggningar ska fördelas. De önskar också att det bildas en ledningsrätt för nya och befintliga kablar från fördelningsstationen på Älta 37:10 och ut till Storkällans väg.

Planenhetens kommentar: Detaljplanen har kompletterats med u-områden för befintliga ledningar på kvartersmark. Planbeskrivningen kompletteras med att det kan behöva bildas en ledningsrätt i det aktuella läget. I övrigt ligger redovisade ledningar inom allmän platsmark.

- 7. PRO Älta och SPF Svanen Älta** har lämnat in en gemensam skrivelse. De anser att det inte är lämpligt med ett äldreboende i Ältadalen. Skälet till det är det långa avståndet till Älta centrum och att service och kollektivtrafik därmed inte blir lättillgänglig.

Organisationerna ser hellre att ett nytt äldreboende byggs i Älta centrum. De menar också att olika typer av boende för äldre ska finnas i Älta centrums närhet, exempelvis seniorbostäder, trygghetsbostäder med hyresrätt och vård- och omsorgsboende, boendeformer som har olika grad av anpassning.

Planenhetens kommentar: Planenheten håller med om att det bör finnas en mångfald av boendeformer för äldre. Det planerade vård- och omsorgsboendet är en del i detta.

När det gäller vård- och omsorgsboenden är de som flyttar in idag i större behov av vård och stöd än vad som var fallet längre tillbaka i tiden. Detta eftersom många kan bo kvar i sitt hem längre med stöd av hemtjänst. För merparten av de boende är det enklare att använda de tjänster som erbjuds inom boendet, exempelvis sjuksköterskebesök, frisör, fotvård och beställningar av läkemedel än att på egen hand besöka centrum. Om besök i centrum ändå behövs hjälper personal till med detta.

- 8. Nacka Miljövårdsråd** har lämnat in ett yttrande som till största delen tar upp samma frågor som yttrandet under samrådet. De frågor som utvecklats ytterligare rör främst kollektivtrafik samt förändringarna mellan samrådsförslaget och utställningsförslaget.

Nacka Miljövårdsråd är starkt kritiska mot den föreslagna bebyggelsen och menar att exploateringen är alltför hård, vilket strider mot gällande översiktsplan och tidigare förslag som Ältabornas syn på Ältadalen. En större del av området bör lämnas för lek, fritidsaktiviteter och natur/park. De från natursynpunkt bevarandevärda områdena 1, 2 och 3 bör inkluderas i naturreservatet Strålsjön-Erstavik och det bevarandevärda området 5 bör bevaras i sin helhet.



Miljövårdsrådet påpekar att området behöver ökad turtäthet för busstrafiken på Lovisedalsvägen, en busslinje som fortsätter utefter Storkällans väg – Grustagsvägen – Töresjövägen och mot Tyresö centrum samt direkt förbindelse mot Sickla. Vissa bussar till Tyresö skulle i framtiden kunna dras via Älta och Ältadalen. Linjerna benämns som I och N i Trafikförvaltningens (Stockholms läns landsting) "Stomnätstrategi för Stockholms län, Etapp 2 - Stockholms län utanför ytterstaden". Området bör ha utfart för biltrafik endast mot Storkällans väg. Lokalgatan mot Lovisedalsvägen bör utgå eller göras till en sekundär utfart.

Rådet påpekar även behov av service, återvinningsstation, bollplan, bredare parkstråk, gröna tak, energihushållning, gästparkering och hundrastgård samt tar upp frågor om markföroreningar, dagvatten och luftföroreningar. Nacka miljövårdsråd anser att äldreboende inte bör placeras här och ifrågasätter om det blir tillräckligt med förskoleplatser samt framhåller att en miljökonsekvensbeskrivning måste upprättas på grund av dagvattensituationen och närheten till Erstavik och naturreservatet Strålsjön-Erstavik.

Planenhetens kommentar: Planen innehåller mer bebyggelse än 2002 års översiktsplan anger, vilket också är anledningen till att ett planprogram tagits fram. Planen stämmer emellertid med gällande översiktsplan antagen i juni 2012. Detaljplanen innebär en avvägning mellan exploateringsintresset och de tidigare idéerna om den gröna Ältadalen. Det redovisade grönstråket är mellan 70 och 200 meter brett och bedöms var tillräckligt för de behov av lek och rekreation som finns. En utökning av naturreservatet är inte aktuell, men de bevarandevärda områdena 1, 2 och 3 är betecknade som naturmark i detaljplanen och den största delen av skogspartiet i söder (område 5) sparas också som naturmark.

Vid den naturvärdeskartering inklusive insektsinventering som genomförts hittades inga rödlistade arter i fällfångsterna, men däremot flera som är regionalt sällsynta. Grustäkten bedömdes som en genomsnittlig täkt i ett regionalt perspektiv vad gäller art- och individrikedom. Förekomst av Bibagge har dock rapporterats till ArtPortalen, vilket införts i planbeskrivningen. I planens avvägning mellan olika intressen har behovet av bostäder och ett återställande av marken prioriterats i områdets södra och mellersta del. I planens nordligaste del behålls grusslänterna i naturmarken.

Kommunen har kontinuerliga diskussioner med SL om alternativa linjesträckningar och ökad turtäthet för busstrafiken. Någon ny busslinje till Tyresö är dock inte aktuell för tillfället.

Frågor om markföroreningar, dagvatten och luftföroreningar har utretts under planarbetet och kommunen har beslutat att detaljplanens genomförande inte innebär betydande miljöpåverkan. Länsstyrelsen delar denna uppfattning och någon miljökonsekvensbeskrivning tas därför inte fram.

9. Naturskyddsföreningen i Nacka

- ✓ Planeringen är felvänd, låt hållbarhetsfrågorna styra planens utformning från grunden
- ✓ Värna de känsliga sandmiljöerna där den sällsynta bibaggen förekommer
- ✓ Spara hela närskogsområdet öster om Sigfridsborgsskolan

- ✓ Ta tillvara synpunkter om bevarande av närreklamationsområden m.m. från ”Ältabornas syn på Ältadalen”
- ✓ Kollektivtrafiken skulle kunna ha planerats annorlunda
- ✓ Bilpooler och sänkta parkeringstal för att uppnå ett mer hållbart resande.
- ✓ Upprätta en miljökonsekvensbeskrivning

Naturskyddsföreningen i Nacka saknar fortfarande en djupare analys av hur Ältadalen kan bebyggas på ett hållbart sätt. Det verkar redan vara bestämt att det är 230 – 250 bostäder i friliggande småhus som ska byggas. Är det optimalt utifrån ett hållbarhetsperspektiv? De ställer sig tveksamma till det. Det är ett bebyggelsemönster som oftast innebär ett stort bilinnehav och lågt kollektivtrafikresande. Naturskyddsföreningen anser att man har börjat i fel ände, istället borde man förutsättningslöst tittat på hur man kan planera Ältadalen så att bebyggelsen inte tar naturmark i anspråk, inte ökar biltrafiken o.s.v. En viktig aspekt av hållbar utveckling är dialog med medborgarna, något som lyser med sin frånvaro i planförslaget. De anser också att man borde ta till vara på det som framkom i ”Ältabornas synpunkter på Ältadalen”. Vidare borde en dialog föras med medborgare och föreningar om hållbarhetsfrågorna.

Föreningen lyfter fram att Ältadalens största naturvärden ligger i de blottade sand- och grusytorna. Den rödlistade bibaggen förekommer i Ältadalens norra del. Även om ingen bebyggelse är planerad i den del av Ältadalen där bibaggen förekommer så berörs den självklart av planerna genom ökat slitage m.m. De gröna stråken ser inte ut att bli tillräckligt breda både för att kunna fungera som spridningskorridorer för djur- och växter samt kunna ge rekreativvärden för människor. De ser gärna att de bevarandevärda områdena 1, 2 och 3 införlivas i naturreservatet Strålsjön-Erstavik och att område 5 bevaras i sin helhet. Just område 5 är oerhört viktigt som närreklamationsområde för Ältaborna och ett viktigt närskogområde för skolorna i området. Påverkan på Erstavik genom bl.a. ökat slitage från fler besökare bör uppmärksammas i miljöredovisningen. Dagvattenhanteringen måste studeras mycket noggrant i det fortsatta planarbetet.

När man har chansen att planera ett område från grunden borde man ha stora möjligheter att planera för kollektivtrafik och ett minskat bilberoende. Det är bra att det framförs tankar om bilpooler i området men det borde kombineras med andra åtgärder, bl.a. kraftigt sänkta parkeringstal.

Med tanke på exploaterings omfattning, den känsliga grundvattensituationen, de mycket värdefulla sandytorna, närheten till och påverkan på Erstavik genom ökat slitage och naturreservatet Strålsjön-Erstavik samt en biltrafikstrand bebyggelsestruktur är det föreningens uppfattning att detaljplanen innebär en betydande miljöpåverkan och att en miljökonsekvensbeskrivning enligt miljöbalken ska upprättas.

Planenhetens kommentar: Tät bebyggelse är oftast att föredra ur ett hållbarhetsperspektiv vilket också är en påtaglig inriktning i Nackas nya översiktsplan. I Ältadalen har dock kommunen gjort bedömningen att en bebyggelse med i huvudsak småhus är lämpligast på grund av områdets läge, omgivande karaktär och befintlig

efterfrågan. I detaljplanen eftersträvas därför att göra ett sådant område så hållbart som möjligt. De nya bostäderna får anknytning till befintlig bebyggelse och kan till viss del nyttja befintlig infrastruktur. Underlaget för busstrafiken ökar med den nya bebyggelsen och de små tomtarna innebär ett effektivt markutnyttjande. I övrigt tar naturskyddsföreningen upp samma frågor som Nacka Miljövårdsråd (se kommentar ovan).

Inkomna synpunkter från fastighetsägare inom planområdet

10. Ägaren till fastigheten Erstavik 25:32 och innehavaren av Erstaviks fideikommiss (Erstavik 25:1) uttrycker att det är bra med en naturlig övergång mellan Älta och Erstaviks naturområde. Det är särskilt viktigt med hänsyn till att miljön i Erstavik är av intresse nationellt och regionalt. Ytterligare förtätning i planområdet, utöver den som nu föreslås, skulle vara mycket negativ.

Fastighetsägaren betonar vikten av ökad tillsyn och ordningshållning i Erstavik i och med att bebyggelsen kommer närmare det som till stor del är naturreservatsområde, och att ansvaret för detta är det allmännas. Förslaget behöver därför kompletteras med åtgärder som tillgodoser behoven av tillsyn och ordningshållning.

I övrigt betonas att genomförandet av uppfyllnad av marken kräver kommunala beslut om trafiken till och från området. Erstavik och de verksamheter som nu och i framtiden bedrivs där måste också garanteras utfart till allmänna vägar. Om nuvarande servitut upphävs måste frågan lösas på annat sätt.

Planenhetens kommentar: En av grundtankarna i detaljplanen är att skapa en zon med parkmark mellan den nya bebyggelsen och Erstavik. Någon ytterligare exploatering är därför inte aktuell. Ordningshållning och tillsyn inom Erstavik 25:1 är inget som regleras i detaljplanen. Dock är det en viktig fråga och ska bevakas i de löpande diskussioner som förs mellan Erstaviks godsförvaltning och kommunen. Tillgängligheten till olika delar av planområdet, för bland annat uppfyllnad, regleras i avtal om genomförandet som träffas mellan kommunen och inblandade parter.

De olika servitut för väg som är till förmån respektive last för fastigheter som berörs av detaljplanen skall ses över. Om de är onödiga kan de upphävas, funktionen med tillgänglighet till allmänt vägnät från Erstavik 25:1 och Erstavik 25:32 skall alltjämt säkerställas. En alternativ utfart från Erstavik kan anordnas i samband med att ett område vid Tyresövägen (del av Erstavik 25:1) planläggs för handelsändamål.

Delar av fastigheten Erstavik 25:32 får ny användning och tillfart via planområdets gatunät. Tillgängligheten till den kvarvarande delen av Erstavik 25:32 säkerställs genom övriga befintliga servitut eller eventuellt över annan kommunal mark.

Inkomna synpunkter från fastighetsägare och sakägare utanför planområdet

11. **Ägaren till fastigheten Älta 30:67 (Odlingsvägen 33)** lämnade in kritiska synpunkter på förslaget under samrådsskedet. Nu under utställningen har den boende åter kommit in med ett yttrande och konstaterar att det fortfarande planeras en utfart från planområdets norra del till Lovisedalsvägen. Den boende menar att analysen av vad som kommer att hända med trafikströmmarna är mycket bristfällig och att om anslutningen byggs ökar risken för olyckor.

Planenhetens kommentar: Det nya områdets huvudsakliga angöring kommer att vara från Grustagsvägen i söder men det är en fördel att ha en alternativ anslutning. Viss trafik från området kommer att ta sig genom Älta och det är då en fördel att sprida denna på både Evalundsvägen och Lovisedalsvägen/Erstaviksvägen. Den blivande trevägskorsningen kommer att detaljstuderas från trafiksäkerhetssynpunkt och hastighetsdämpande åtgärder i form av en vägbula att utföras på den nya anslutningsvägen.

12. **Ägaren till fastigheten Älta 54:44, (Tallkottsvägen 10)** menar att det är en för tät bebyggelse i förslaget samt att de grönområden som bevaras inte är i linje med tidigare samtal med de boende i närområdet. De boende önskar färre hus i det nya området och att det ska vara mer luft mellan dessa, större rekreationsområden, att ett friluftscafé skapas för att fungera som en mötesplats, att förskolan placeras i södra delen av området samt att det byggs en idrottshall som kan angöras direkt från Tyresöleden. Den största negativa konsekvensen som lyfts fram är den ökade trafikbelastningen på Lovisedalsvägen och övriga vägar.

Planenhetens kommentar: Principerna för bebyggelsen är att den är tätast i den västra delen och att tätheten och även den tillåtna nockhöjden sedan är något lägre i angränsning mot park- och naturområdena i öster. Det kommer alltså vara en gradvis nedtrappning mot utkanten av området. Planenhetens bedömning är att relationen mellan bebyggelse och rekreationsområden är väl avvägd. Att det trots allt är en relativt tät bebyggelse som föreslås är ett sätt att skapa underlag för tätare busstrafik, men också en naturlig följd av det attraktiva läget och att marken är värdefull.

Den föreslagna förskolans placering bedöms vara lämplig av flera skäl, bland annat närheten till befintlig skolverksamhet, busshållplats och naturområde. Planläggande för friluftscafé förutsätter att det finns någon intressent som är villig att driva en sådan verksamhet. Under planarbetet har varken den frågan eller en eventuell idrottshall varit uppe till diskussion.

13. **Tomträttsinnehavare på fastigheten Älta 30:70 (Odlingsvägen 27)**, som i sin skrivelse även företräder fler icke namngivna ”boende på den övre delen av Odlingsvägen”, motsätter sig med bestämdhet föreslagen placering av förskola. De inkom även med synpunkter kring detta under samrådet. De boende påtalar att deras tidigare kritik inte lett till någon förändring för att minska de negativa konsekvenserna av förskoleplaceringen. De aktuella bostadstomterna ligger i direkt anslutning till Sigfridsborgs skola och är alltså redan kraftigt påverkade av ljudnivåer från skolgården och ventilationsanläggningar samt av störningar från trafik- och parkeringssituationen på Lovisedalsvägen. De boende menar att biltrafiken i anslutning till skolan ökat markant på senare tid och att vägen kantas av parkerade

bilar. Buss 801 har på grund av detta framkomlighetsproblem. De boende menar att förskolan borde placeras närmare den nya bebyggelsen.

Planenhetens kommentar: Situationen med Sigfridsborgs skola i närheten av befintliga radhus beslutades i samband med att den för det området aktuella stadsplanen fastställdes 1972. Att bostäder ligger i anslutning till skolor och förskolor är fullt naturligt. Planenhetens bedömning av att den föreslagna förskolans placering är lämplig redovisas i föregående kommentar. Den förmodade trafikökningen är en av anledningarna att Lovisedalsvägens utformning förtydligas och görs trevligare med trädplantering, separat gång- och cykelbana, busshållplats, övergångsställen och markerade parkeringsplatser osv. En särskild parkeringsplats ska även anläggas för förskolan.

Planenheten bedömer att den föreslagna förskolan inte medför större negativa konsekvenser än vad som får anses vara normalt i ett tätbebyggt område.

14. **En anhörig till boende på Älta 37:38** vill främst att läget för en ny förskola och nytt äldreboende omprövas med hänsyn till det boende som ligger på angränsande fastighet. På boendet bor ett flertal personer med speciella behov och som kan vara mycket känsliga för ljud, exempelvis från en förskolegård eller trafik. De vill heller inte komma i direkt blickfång från förskolan utan har behov av lugn och ro.

Planenhetens kommentar: Läget för den nya förskolan har ur flera aspekter bedömts som optimal. Förskolan är placerad med gångavstånd från samtliga bostäder i det nya området. Den kommer också att ligga nära Sigfridsborgs skola och i anslutning den befintliga skogsdungen öster om förskolan. Förskolans byggnad är tänkt att förläggas i norr och gården åt söder, vilket innebär att förskolegården inte vetter mot det befintliga boendet. Parkering till förskolan är placerad söder om förskolegården och varuleveranser planeras att ske från en ficka på Lovisedalsvägen. När det gäller äldreboendet ligger det på större avstånd och dess verksamhet bedöms inte vara störande. De eventuella störningarna för boendet bedöms därför som små.

Planenheten

Andreas Totschnig
Planchef

Sven Andersson
Översiktplanerare

Jerk Allvar
Planarkitekt

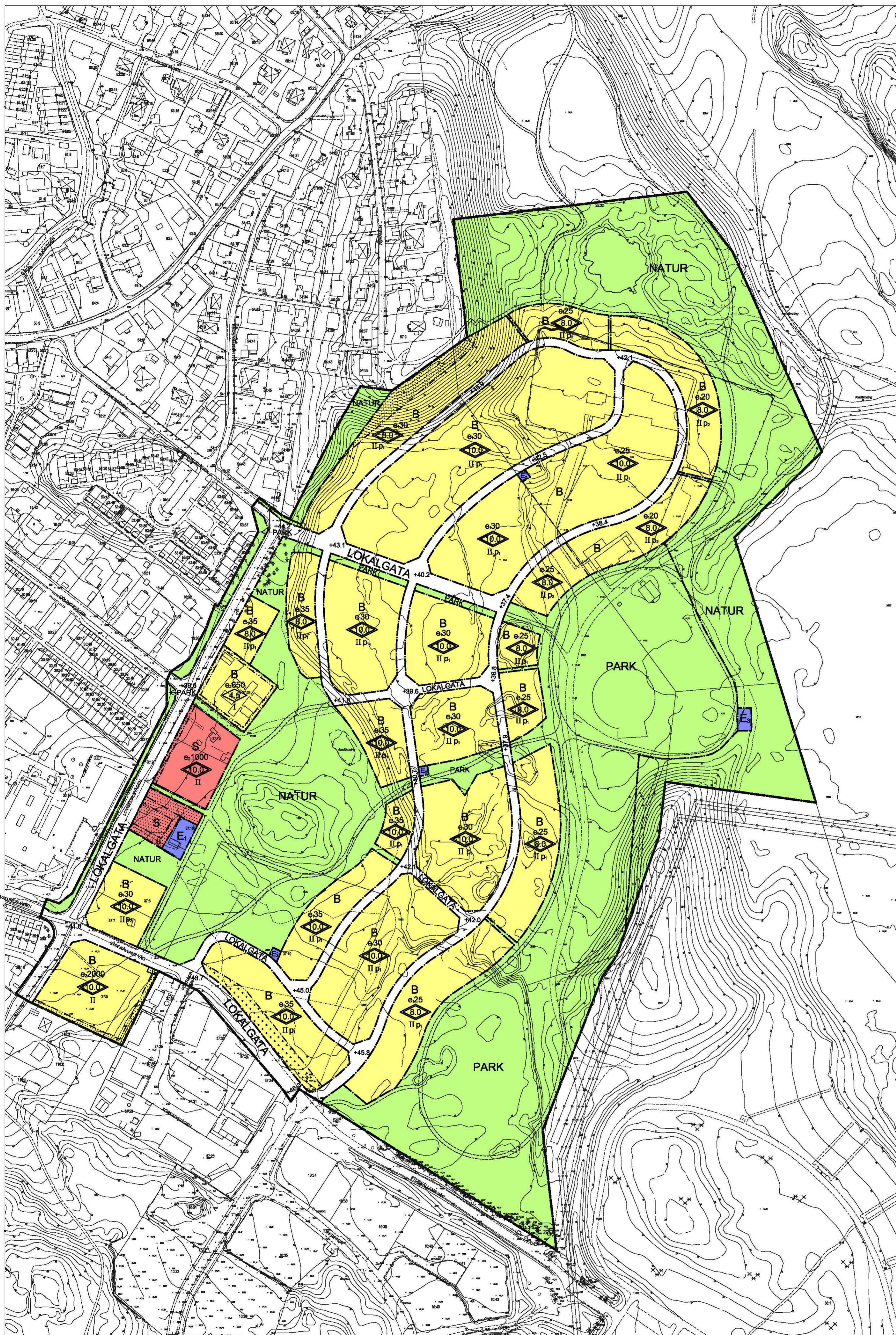

GRUNDKARTA ÄLTADALEN skapad 2013-02-13
Koordinatsystem SWEREF 99 18 00, Höjdsystem RH2000

Planbestämmelser

Följande gäller inom områden med nedanstående beteckningar. Endast angiven användning och utformning är tillåten. Bestämmelser utan beteckning gäller inom hela området.

GRÄNSER

	Planområdesgräns
	Användningsgräns
	Egenskapsgräns

ANVÄNDNING AV MARK OCH VATTEN

Allmänna platser

	LOKALGATA	Lokaltrafik
	PARK	Anlagd park
	NATUR	Naturområde

Kvartersmark

	B	Bostäder
	E ₁	Fördelningsstation för el
	E ₂	Transformatorstation
	E ₃	Avloppspumpstation
	S	Skola, förskola

UTFORMNING AV ALLMÄNNA PLATSER

+0.0	Föreskriven höjd över nollplanet
------	----------------------------------

UTNYTTJANDEGRAD

e. 00	Största byggnadsarea i procent av fastighetsarea
e. 0000	Största totala byggnadsarea

BEGRÄNSNINGAR AV MARKENS BEBYGGANDE

	Byggnad får inte uppföras
	Marken får endast bebyggas med komplementbyggnader med en högsta totalhöjd av 3,5 meter, samt med murar och plank
	Marken skall vara tillgänglig för allmännyttiga underjordiska ledningar

PLACERING, UTFORMNING, UTFÖRANDE

Placering

p ₁	Huvudbyggnad ska placeras minst 3 meter från gata och garage/carport ska placeras minst 6 meter från gata. Huvudbyggnad får placeras i fastighetsgräns mot granne och får sammanbyggas.
p ₂	Huvudbyggnad ska placeras minst 3 meter från gata och garage/carport ska placeras minst 6 meter från gata. Huvudbyggnad ska placeras minst 4 meter från fastighetsgräns mot granne.

Utformning

	Högsta byggnadshöjd i meter
	Högsta nockhöjd i meter
I, II	Högsta antal våningar

STÖRNINGSKYDD

Bebyggelsen ska utformas så att alla bostäder har tillgång till utopplats med högst 70 dB(A) maximal ljudnivå

ADMINISTRATIVA BESTÄMMELSER

Genomförandetid

Genomförandetiden är 10 år från den dag planen vinner laga kraft

Lov med villkor

Bygglöv får inte ges innan markens lämplighet för bebyggelse har säkerställts genom att markföreningar har sanerats eller på annat sätt åtgärdats i samråd med tillsynsmyndigheten.

ILLUSTRATION

	Illustrationslinje
--	--------------------

UPPLYSNING

Detaljplanen har upprättats med stöd av den äldre plan- och bygglagen (PBL 1987:10)

ANTAGANDEHANDLING

Skala 1:2000 (A1)

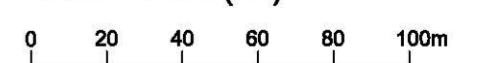

Detaljplan för del av
Älta 10:1 m fl fastigheter
Ältadalen, i Älta
Nacka kommun
Planenheten i maj 2013, reviderad i oktober 2013

Till planen hör:
Planprogram
Planbeskrivning
Miljöredovisning
Hållbarhetsprogram
Fastighetsförteckning
Illustrationsplan

Andreas Totschnig
planchef

Sven Andersson
översiktsplanerare

Jerk Allvar
planarkitekt

KFKS 1997/125-214
Projektnr. 9242961200

Tillstyrkt av MSN
Antagen av KF
Laga kraft

PLANBESKRIVNING

Detaljplan för del av Älta 10:1 m fl fastigheter, Ältadalen, i Älta, Nacka kommun

Upprättad på planenheten i maj 2013, reviderad i oktober 2013



Planområdets geografiska läge i kommunen

Detaljplaneförslaget omfattar:

- Detaljplanekarta med planbestämmelser
- Denna planbeskrivning
- Miljöredovisning
- Hållbarhetsprogram och riktlinjer för hållbart byggande
- Fastighetsförteckning
- Illustrationsplan (ÅWL Arkitekter)

PLANENS SYFTE OCH HUVUDDRAG

Detaljplanen syftar i första hand till att möjliggöra bostadsbebyggelse i den före detta grustäkt som utgör en stor del av planområdet. Vid Lovisedalsvägen planeras dessutom en förskola och ett äldreboende. Tidigare framtagna idéer om att Ältadalen ska vara ett grönt stråk tas till vara genom att den östra delen av dalgången planeras för spontana idrotts- och fritidsaktiviteter. Genom att planera för bostäder och service i områdets västra delar och grönområde i de östra kan detaljplaneområdet skapa en naturlig övergång mellan tätorten Älta och Erstaviks naturområde.

Planeringen av Ältadalen ska grundas på ett hållbart stadsbyggande ur social, miljömässig och ekonomisk synvinkel. Till detaljplanen hör ett särskilt hållbarhetsprogram, som även innehåller målområden ur ”riktlinjer för hållbart byggande”, antagna av miljö- och stadsbyggnadsnämnden.

För att illustrera hur Ältadalen skulle kunna byggas har en illustrationsplan och ett antal gestaltningsskisser arbetats fram av ÅWL arkitekter och Cedervall arkitekter. Illustrationsplanen innehåller i huvudsak friliggande småhus.

INNEHÅLLSFÖRTECKNING

Förutsättningar	2
Planförslaget	10
Konsekvenser	15
Genomförandefrågor	18

FÖRUTSÄTTNINGAR

Läge, areal & markägförhållanden

Planområdet ligger i östra delen av Älta och omfattar en areal om drygt 33,6 hektar. Området avgränsas i öster av Storkällans kyrkogård och naturmark som hör till Erstavik, i norr av Erstavik 25:32, i väster av bebyggelsen längs Åsvägen och Lovisedalsvägen, samt i söder av Storkällans väg.

Största delen av planområdet ägs av Nacka kommun. Vasakronan äger fastigheten Älta 37:19 i södra delen av planområdet och i norr ägs fastigheten Erstavik 25:32 av en privatperson. Nacka församling äger viss mark som ingår i planområdets östra del. Längs Lovisedalsvägen finns två privatägda småhusfastigheter.

Översiktlig planering

Gällande översiktsplan

Planförslaget stämmer överens med gällande översiktsplan "Hållbar framtid i Nacka" som antogs i juni 2012. I översiktsplanen redovisas för planområdet "gles stadsbebyggelse som domineras av bostadsbebyggelse men som även kan innehålla kontor, handel, skolor, förskolor etc. samt grönområden och nödvändig infrastruktur". För området anges att en exploateringsgrad mellan 0,5 och 1,0 som lämplig och en inriktning med bebyggelsehöjd i högst två våningar med enstaka undantag. I översiktsplanen redovisas Nackareservatet - Erstaviksområdet som nationellt värde för rekreation. Ett svagt samband i grönstrukturen uppmärksammas dock från planområdet och söderut. Detaljplaneförslaget ger möjlighet att behålla befintligt samband i grönstrukturen samt stärka detta genom att planera för grönområde i planens östra del.

Tidigare översiktsplan

När detaljplanearbetet startade våren 2009 gällde den översiktsplan som antogs 2002. På grund av att planarbetets inriktning i vissa delar avvek från översiktsplan 2002 upprättades då ett detaljplaneprogram.

Grönstrukturprogram

I det grönstrukturprogram som antogs 2011 anges planområdets västra delar som närnatur och närskog i ett större sammanhängande grönområde av regionalt värde. I planområdets sydvästra del finns ett skogsparti, på kartan nedan benämns detta som det centrala skogspartiet. En del av detta utgör skog som enligt RTK (Regionplanekontoret) anses vara äldre, över 100 år, sammanhängande skog inom de gröna kilarna. Även variationsrika skogsbryn och kulturhistoriskt landskap uppmärksammas i angränsning till planområdet i öster. Den grönstruktur som funnits värdefull i grönstrukturprogrammet säkerställs till stor del i planförslaget. En mindre del av naturen tas dock i anspråk av äldreboende, förskola och bostäder. Som helhet bedöms dock planförslaget påverka grönstrukturen positivt då planområdets östra delar avsätts för grönytor och att kopplingar till den regionala grönkilen därmed skapas.

Detaljplaneprogram

Ett planprogram, daterat mars 2010, har upprättats för aktuellt område. Programmet antogs av kommunstyrelsen 2010-05-03. Planförslaget stämmer väl överens med detaljplaneprogrammet.



Detaljplaneprogrammets huvuddrag

Detaljplaner

För den södra delen av planområdet gäller:

- byggnadsplanerna B13, fastställd 1938-06-02 och B31, fastställd 1944-05-13 (bl. a. bostäder i nuvarande grusgröp, ej genomförda)
- byggnadsplan B55, fastställd 1959-04-18 (industriändamål, omfattande skogsdungen i sydväst, ej genomförd)
- stadsplan S53, fastställd 1968-03-06 (gatumark i korsningen Lovisedalsvägen-Storkällans väg)
- stadsplan S227, fastställd 1971-06-23 (Storkällans kyrkogård och högspänningsledning)
- detaljplan DP167 som vunnit laga kraft 1998-05-21 (förskola, ej genomförd)
- detaljplan DP349 som vunnit laga kraft 2005-04-15 (gruppboende vid Lovisedalsvägen)

Områdets norra delar och vissa delar utefter Lovisedalsvägen är inte tidigare planlagda. I väster gränsar området till fastställda stadsplaner från 60- och 70-talen S53, S236 och S258. I söder

gränsar planområdet till en stadsplan för industri, S226, och en ny detaljplan för Ältadalens verksamhetsområde, DP480 som vann laga kraft 2010-01-12. Detaljplanen för en ny trafikplats på Tyresövägen, DP487, som vann laga kraft 2010-06-23 innebär att planområdet kan angöras från Tyresövägen.

Intressen enligt 3, 4 och 5 kap MB

Planområdet gränsar till Erstaviksområdet, vilket medför att detaljplanen längst i nordost berörs av riksintresse för kulturmiljö enligt 3 kap 6 § MB. Planområdet gränsar även till område av riksintresse för det rörliga friluftslivet enligt 3 kap 6§ MB.

Miljö kvalitetsnormer för vatten

Planområdet berör tre recipienter, Kalvfjärden via Tyresån och Albysjön, Erstaviken, och till viss del Strömmen. Samtliga är klassade som vattenförekomster och omfattas av miljö kvalitetsnormer för vatten. Enligt vattendirektivet får inte statusen försämrats och god ekologisk status ska vara uppnådd senast 2021.

Intressen enligt 7 kap MB

Norr om planområdet finns naturreservatet Strålsjön - Erstavik enligt 7 kap 4 - 8 §§ MB. Enligt reservatsföreskrifterna är det förbjudet att bland annat ”bedriva täkt eller annan verksamhet som förändrar områdets topografi eller ytförhållanden så som att gräva, spränga, muddra, borra eller utfylla”. Målet med skogen är att på lång sikt få en växling mellan avverkade ytor, ungskog och mogen skog.

En mindre del av planområdet ligger inom den sekundära skyddzonen för Sandasjöns vattenskyddsområde. Inom detta område gäller skydds föreskrifter enligt 7 kap 21 – 22 §§ MB som syftar till att skydda grundvattnets kvalitet och kvantitet.

Övriga kommunala beslut

Kommunstyrelsen beslutade 1998 att förköpa större delen av marken i Ältadalen i samband med att Ballast (idag NCC Roads) förvärvade denna. I november 2000 tecknades ett avtal mellan kommunen och Ballast om tippling av massor i området.

Områdesnämnden i Älta beslutade i oktober 1999 att en dialogserie om Ältadalens utveckling skulle hållas med Ältaborna. Dialogen resulterade i rapporten ”Ältabornas syn på Ältadalen”. På kommunstyrelsens uppdrag utarbetades sedan ett förslag till utvecklingsplan för Ältadalen. Kommunen fattade dock inget beslut om utvecklingsplanen.

I juni 2007 beslutade kommunstyrelsen att ingå markanvisningsavtal med NCC. Markanvisningsavtalet berör största delen av kommunens mark i Ältadalen och utgår från ett grovt skissat planutkast med 145 friliggande småhus.

I samband med utbyggnaden av Södra Hedvigslund har en detaljplan tagits fram för en trafikplats på Tyresövägen. Trafikplatsen är utbyggd och ligger där Ältabergsvägen möter Töresjövägen under Tyresövägen. Anslutningen till Tyresövägen innebär en klar förbättring för möjligheterna att nå Ältadalen.

Landskapsbild

Ältadalen var tidigare en del av en rullstensås som sträcker sig i nordsydlig riktning. Planområdet utgörs till största del av en före detta sand- och grustäkt. Både uttaget av grus ur rullstensåsen och den pågående återfyllnaden har inneburit dramatiska avtryck i landskapet. Landskapsrummet är tydligt definierat av den öppna ytan omgärdad av skog. Längst norrut kantas planområdet av stora nivåskillnader som utgörs av tallplanerade sandslänter upp till befintlig villabebyggelse. I norr och öster kantas planområdet av ett långt skogsbryn som gränsar till Erstaviksområdet.



Vy över planområdet från norr

Geotekniska förhållanden

Sedan täktverksamheten upphört i Ältadalen har en stor mängd massor tippats på kommunens mark och marknivån har höjts i denna del av området. Ett område omedelbart norr om Storkällans väg har fyllts ut med lösa massor som inte går att bebygga. Längre norrut i dalgången har utfyllnad skett med packade massor, vilket möjliggör uppförande av ny bebyggelse.

Fornlämningar

Planområdet ligger inte inom utpekad kulturmiljö av lokalt eller nationellt intresse. Fornlämningsregistret anger två fornlämningslokaler med beteckningarna Nacka 174:1 och 175:1, den första ligger norr om höjden i det centrala skogspartiet och den senare ligger strax utanför planens nordöstra gräns. Fornlämningslokalerna ligger i, eller i anslutning till, planens grön/rekreatiomsområden. Det rör sig om troliga boplatser från stenåldern att döma av känt fyndmaterial, bl. a i form av kvartsavslag som tyder på verktygsbearbetning. En arkeologisk utredning har genomförts (Stockholms läns museum Rapport 2012:16). Efter denna har läget på fornlämningen 174:1 korrigerats. Fornlämningarna redovisas på plankartan, men kräver inte ytterligare undersökning. Tillstånd ska sökas hos länsstyrelsen för markingrepp i anslutning till fornlämningarna.

Vattendelare och avrinningsområde

Den största delen av planområdet tillhör Albysjöns avrinningsområde. Avrinningen sker via Fnyskdiket i Tyresö kommun. Ingen ytavrinning bort från grusgropen förekommer. Ältadalen

och omgivande område kan därför betecknas som ett eget avrinningsområde där avrinningen sker i form av ett grundvattenflöde. Ett mindre område vid planområdets norra gräns ingår i Sandasjöns vattenskyddsområde. Här sker avrinningen genom ett grundvattenflöde norrut.

Mark och vegetation

Den naturliga vegetationen på denna typ av mark utgörs av tallskog. I schaktslänterna planterades tall i mitten av 70-talet. Bestånden är tätare, ogallrade och risiga samt utan undervegetation. På dalbotten har ny vegetation etablerat sig, i första hand tall med inslag av björk. På de områden som nyligen fyllts med fyllnadsmassor finns ingen vegetation. Den norra delen av dalen karaktäriseras bitvis av fältsten. Marken är grusig och stenig och övergår i sandig mark i öster. Bland stenhällarna finns en naturligt bildad damm, ett större så kallat hållkar.



Hällkaret omgivet av stenhällar i planområdets norra del

Bestånden av planterade tallar är tätare och högre mot norr och öster medan tallen i den steniga slänten mot väster inte är så hög och väletablerad.

I det centrala skogspartiet mellan dalen, Lovisedalsvägen och Storkällans väg finns en högvuxen vacker granskog med inslag av björk och tall. Mot sydost i detta skogsparti sker en gradvis övergång mot tall i de högläntare delarna. Viss undervegetation finns i några svackor. I mitten av det centrala skogspartiet finns en liten bergshöjd, delvis skogsbevuxen, och strax norr om bergshöjden finns ett parti som likt en pelarsal av högresta tallar bildar en öppen plats i skogen. Slänternas krön kantas av ungbjörk. Flera stigar korsar området.

Bevarandevärda naturtyper

I utredningen ”Ältadalen – förslag till utvecklingsplan” (2001), har en analys gjorts av bevarandevärda naturtyper. Följande naturtyper beskrivs:

1. En med skötsel utvecklingsbar tallskog.
2. Det enda området i dalen med kullerstenar i sammanhängande fält. Det är ett vackert material, åsens innandöme exponeras och det ger möjlighet till ett öppet obevuxet område med minimala skötselinsatser.
3. En pärla, bergshöjdens mjukt rundade hällar tillsammans med vattenögat i urskålningen har ett högt bevarandevärde.
4. Ett stycke förhållandevis fin vegetation (med inslag av buskskikt) samt landskapsform.
5. Den vackra gran- och tallskogen är ett värdefullt område för närrekreation då det skiljer sig markant både från själva täktområdets nyetablerade vegetation samt från reservatets angränsande tallhed.

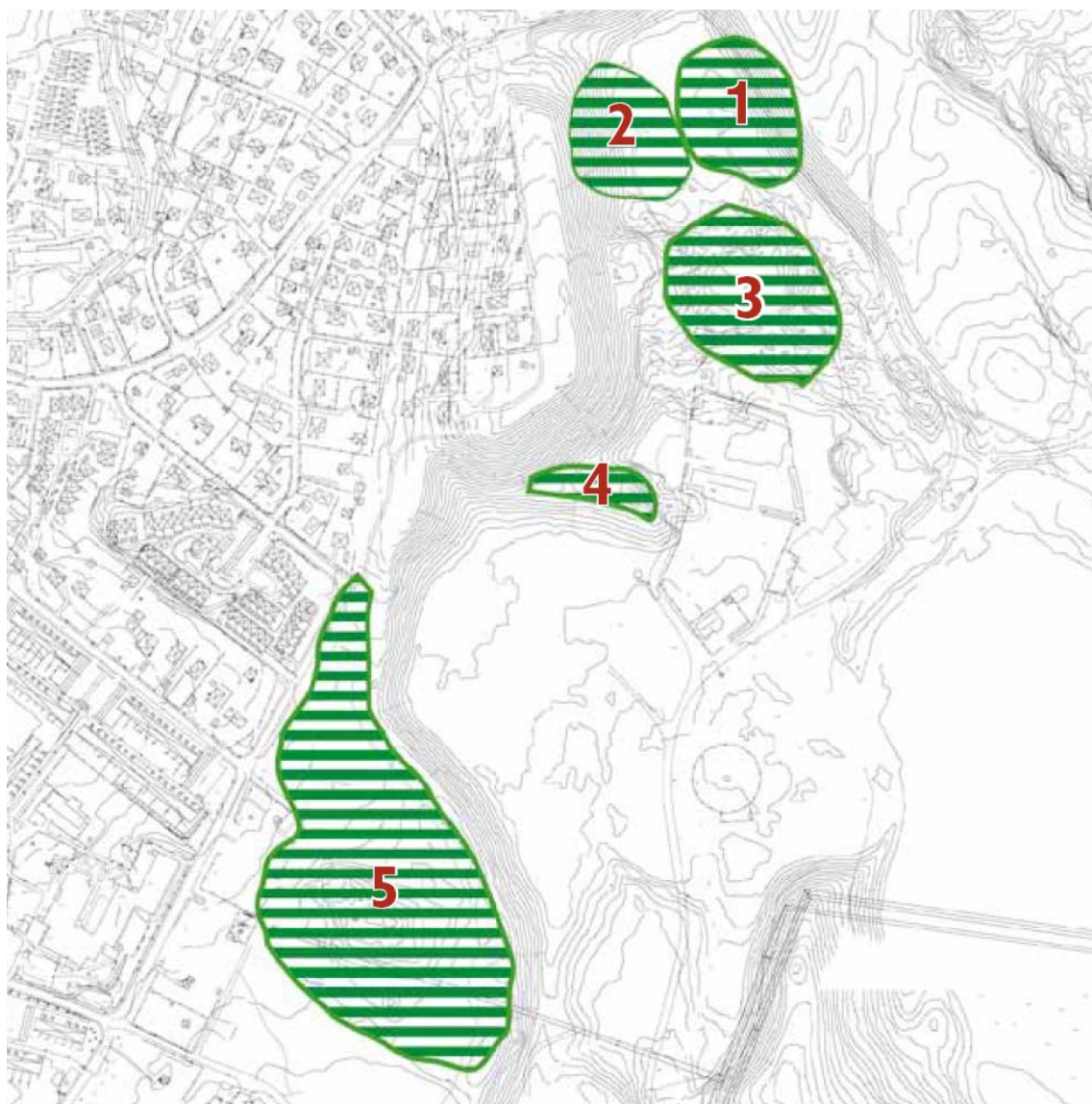

Karta som redovisar bevarandevärda naturtyper inom planområdet enligt utredningen Ältadalen – förslag till utvecklingsplan (2001). Område 1 och 2 ligger just utanför planområdet, område 5 utgör huvuddelen av det centrala skogspartiet.

Insektsinventering

En naturvärdeskartering (Ekologigruppen 2010) har genomförts för planområdet. Denna kartering syftade i första hand till att kartlägga förekomsten av insekter i grusgropen. 6 fönsterfällor placerades ut i täktområdet. Fällorna fångade 207 individer fördelade på 44 arter. Inga rödlistade arter fanns bland fällfångsterna, men däremot flera som är regionalt sällsynta. För att jämföra olika täktområden används två femgradiga skalor. Den ena skalan mäter art- och individrikedom (diversitet), den andra mäter antalet sällsynta arter jämfört med andra täkter i länet. I båda skalorna får Ältadalen en 3:a, d v s medel, vilket innebär att Ältadalen är en relativt ordinär grustäkt i Stockholmsområdet. Enligt rapportering till ArtPortalen, har arten bibagge *Apalus bimaculatus* (NT) dock iakttagits inom täktområdet 2010.

Bebyggelse och verksamheter

Inom planområdet finns ett fåtal byggnader. I norr finns ett avgränsat område där bilsprotning tidigare bedrevs. Alla byggnader förutom en mindre hallbyggnad i plåt är rivna. Längst i sydväst finns en fördelningsstation för eldistribution samt några befintliga småhus. Angränsande till planområdet i väster finns blandad villa- och radhusbebyggelse. Söder om Storkällans väg, i anslutning till planområdet finns ett befintligt industriområde. Dessa verksamheters påverkan på planområdet behandlas under rubriken miljöstörningar.

Service

Sigfridsborgs skola ligger vid Lovisedalsvägen omedelbart väster om planområdet. En utbyggnad och/eller ombyggnad av skolan planeras för att täcka behovet från Södra Hedvigslund och Ältadalen. Kommersiell service finns vid Älta gård cirka 1 km från området och i Älta centrum på cirka 1,3 km avstånd.

Friytor

Det centrala skogspartiet i planområdets sydvästra del är mycket använt av barnen i Sigfridsborgsskolan. Området är idag planlagt för småindustri. Erstaviksområdet, som gränsar till planområdet i norr och öster, är ett stort sammanhängande, i huvudsak obebyggt, område med omväxlande natur. Det är ett välbesökt närströvsområde och ett utflyktsområde för hela Storstockholmsregionen.

Gator och trafik

Befintligt gatunät är av varierande standard. En trafikutredning för södra Älta har gjorts (WSP 2010-03-11). Planområdets påverkan på befintligt gatunät beskrivs under avsnittet konsekvenser sid 15. En ny trafikplats har byggts där Ältabergsvägen möter Töresjövägen under Tyresövägen, vilket ger klart förbättrade möjligheter för trafik till och från planområdet. Kollektivtrafik finns idag i form av buss på Evalundsvägen och Lovisedalsvägen. Utmed Grustagsvägen har en del av ett planerat regionalt gång- och cykelstråk byggts ut.

Teknisk försörjning

I Storkällans väg finns en huvudspillvattenledning som även är ansluten från Tyresö. Söder om planområdet finns ett vattentorn. Kommunala VA-ledningar finns i Åsvägen, Lovisedalsvägen och Storkällans väg. Fjärrvärmeledning finns längs Lovisedalsvägen och del av Storkällans väg.

Nacka Energi har markförlagda kablar direkt norr om Storkällans väg. Både Nacka Energi och Vattenfall har högspänningsluftledningar omedelbart öster om området på 20 kV respektive 70 kV. Inom planområdet, i anslutning till Lovisedalsvägen, finns en fördelningsstation.

Det finns en återvinningsstation för förpackningar och tidningar på infartsparkeringen i korsningen Ältbergsvägen/Ältavägen samt på Älta centrums p-plats längs Ältavägen. En miljöstation där farligt avfall kan lämnas finns vid Statoil i Älta. En miniåtervinningsstation planeras söder om Storkällans väg.

Miljöstörningar

Förorenad mark

Inom delar av detaljplanområdet förekommer det förorenad mark på grund av att skrotningsverksamhet funnits på platsen under många år. I andra delar har NCC fyllt ut med schaktmassor från olika platser i regionen. De massor som tillförts området har över tiden haft olika kvalitet. Markmiljöundersökningar har gjorts enligt ett särskilt kontrollprogram i samråd med kommunens miljöenhet. Enligt uppgifter från NCC visar resultatet att det finns lokala markföroreningar främst bestående av PAH och vissa metaller. Efter en riskanalys ska bedömning göras av vilka åtgärder som behövs. Beträffande bilskroten har saneringsåtgärder gjorts, men undersökningar behövs för att ge en täckande bild av vilka föroreningar som finns kvar på fastigheten. Efter undersökning avgörs vilka åtgärder som är nödvändiga. Miljö- och stadsbyggnadsnämnden i Nacka har tillsynen över markföroreningar och utfyllnader i området.

Befintligt verksamhetsområde söder om Storkällans väg

Söder om planområdet finns bland annat en bilverkstad med lackering och en galvaniseringsanläggning (Nya Älta Galvan). Enligt Boverkets allmänna råd rekommenderas skyddsavstånd mellan bostäder och de olika verksamheterna mellan 50 och upp till 300 meter. Skyddsavstånden kan anpassas i varje enskilt fall. En riskinventering (Structor 2009-10-23, rev. 2009-11-12) har genomförts och bedömning av miljörisker (Structor 2009-11-09) har gjorts. Någon risk för akuta olyckor förknippade med farliga ämnen i det befintliga industriområdet bedöms inte finnas.

En rapport med spridningsberäkningar avseende emissioner till luft från Nya Älta Galvan har utförts (IVL 2011-01-20). Det finns inga gränsvärden eller normer för zink eller zinkföreningar i utomhusluft. De grova uppskattningar som gjorts utifrån de uppgifter som lämnats tyder också på att halterna av zink i olika former inte uppnår Arbetsmiljöverkets nivågränsvärden som dividerats med 1000. Det finns inte heller några gränsvärden eller normer för halter i utomhusluft för väteklorid. Med nuvarande produktion beräknas utsläppen av väteklorid inte uppnå ohälsosamma nivåer. Om verksamheten ökar sin produktion till den maximala volym som de har tillstånd till enligt Miljöskyddslagen, kan det vid ogynnsamma väder- och spridningsförhållanden uppstå halter (upp till $6 \mu\text{g}/\text{m}^3$) som är nära nivåer som bedöms kunna vara ohälsosamma ($8 \mu\text{g}/\text{m}^3$).

I anslutning till området finns också en begravningsplats och kremeringsanläggning. De bedöms inte ha någon negativ inverkan på planområdet.

Buller

Tyresövägen ligger cirka 300 meter söder om planområdet. Med utgångspunkt från gjorda bullerutredningar innebär Tyresövägen inget problem ur bullerhänseende för Ältadalen. En bullerutredning (Structor 2012-05-03) har utförts för planområdet. Den visar att inga bostäder riskerar ekvivalent buller överstigande 55 dB(A) om området har tre tillfarer. Längs Storkällans väg riskerar vissa bostäder få maximalt buller överskridande 70dB(A) (se planförslag och konsekvenser).

PLANFÖRSLAG

Ny bebyggelse

Bostäder

Den nya bostadsbebyggelsen är placerad i dalgångens västra och centrala delar. I och med att den gamla grusgropen fylls upp kommer dagens branta slänter ersättas av en jämn sluttning i vilken den nya bebyggelsen klättrar. Illustrationsplanen visar i huvudsak friliggande småhus, med inslag av radhus i områdets södra del. I illustrationsplanen redovisas ca 220 bostäder. Planen låser emellertid inte hustyp, utan reglerar endast höjder och exploateringsgrad. Kvartersmark för bostäder kan därför bebyggas med friliggande småhus, radhus eller mindre flerbostadshus. Den tillåtna exploateringsgraden är lägre i områdets östra delar för att få till stånd en mjuk övergång till naturmarken. På grund av områdets topografi är det viktigt att bebyggelsen nivåanpassas och lämpligaste hustyp väljs i varje enskilt läge. Det innebär att sluttningshus i några fall är lämpliga för att undvika stödmurar eller branta slänter.



Principsektion genom norra delen av det nya bostadsområdet i Ältadalen

ÅWL Arkitekter



Principsektion genom södra delen av det nya bostadsområdet i Ältadalen

ÅWL Arkitekter

Förskola

En förskola föreslås på Lovisedalsvägens östra sida i anslutning till det centrala skogspartiet. Planen tillåter en total byggnadsarea på 1000 m², vilket kan medge upp till 8 avdelningar. Byggnaden får uppföras i högst två våningar med en nockhöjd på högst 10 meter. Förskolan ska rymma både det nya områdets behov och Sigfridsborgs befintliga förskola. Den befintliga förskolans lokaler kan då byggas om till skola för det ökade behov som blir följden av bostadsbebyggelsen i Södra Hedvigslund och Ältadalen. Planen låser inte byggnadens placering, men en placering i den norra delen av tomten bedöms ge de bästa förutsättningarna för en bra förskolegård.

Äldreboende

Ett äldreboende med ca 45 lägenheter föreslås på en tomt i hörnet Storkällans väg/ Lovisedalsvägen. Byggnaden får uppföras i två våningar med en nockhöjd på högst 10 meter och med en total byggnadsarea på högst 2000 m².



Möjlig utformning av äldreboende, sett från söder Cedervall Arkitekter

Mark och växtlighet

Landskapsbild

Topografin kommer till stor del att förändras genom att grusgropen fylls upp. Den mesta bebyggelsen placeras på denna uppfyllda mark och påverkar inte den befintliga vegetationen. Skogsbryn och vissa viktiga träd har blivit inmätta. Ytterligare inmätningar kan bli aktuella i genomförandeskedet. I sydväst sparas den största delen det centrala skogspartiet som natur, men drygt 13000 m² av fastigheten Älta 37:19 (industrimark i gällande plan) föreslås som kvartermark för bostäder. I öster utgör befintliga slänter och skogsbryn avslutningen på det parkområde som ska iordningställas. En geoteknisk bedömning av slänternas stabilitet kommer att göras i denna del. Området norr om bebyggelsen föreslås förbli naturmark.

Markföreningar

Enligt vad som beskrivits under avsnittet miljöstörningar i föregående kapitel kan åtgärder behövas för att säkerställa markens lämplighet för bebyggelse. Till följd av detta införs en administrativ bestämmelse om villkor för bygglov.

Lek och utevistelse

Ältadalens östra del utgörs av ett omfattande park- och naturområde som erbjuder öppna ytor för lek och spel, backar för pulkaåkning och anlagda lekplatser. De öppna ytorna är till för allmänheten och kan exempelvis användas för spontanidrott som bollspel och skidåkning. En större lekplats planeras i områdets centrala parkrum. I parkområdet iordningställs både gång- och cykelvägar och enklare stigar för promenader, hundrastning och jogging. I södra delen av parkområdet planeras en stor plan gräsyta som fungerar för såväl spontant idrottande, bollspel som spontan lek.



Exempel på utformning av en större lekplats Bild ÅWL Arkitekter

Gator och trafik

Området angörs i första hand från den nya trafikplatsen vid Tyresövägen via Grustagsvägen. Det nya bostadsområdets anslutning till Storkällans väg sker vid en fyrvägs korsning med Grustagsvägen. I nordväst finns även en anslutning till Lovisedalsvägen. Områdets nord-sydliga gator följer de nivåkurvor området kommer att få efter uppfyllnaden. Körbanorna är 5 meter breda och gatorna har normalt en gångbana. Längs den gata som leder ner i dalgången från Lovisedalsvägen finns en separat gång- och cykelväg då detta är ett viktigt stråk till det centrala parkrummet. Gatunätets korsningspunkter utformas med upphöjningar för att hålla ner hastigheterna och öka trafiksäkerheten. I vissa punkter förekommer även avsmalningar. Parkering ska ske på tomtmark. För friliggande hus är parkeringsnormen 2,0, för radhus 1,5, och för flerbostadshus 1,0 bilplatser per bostad. Ett mindre antal gästparkeringar föreslås på två platser i området.

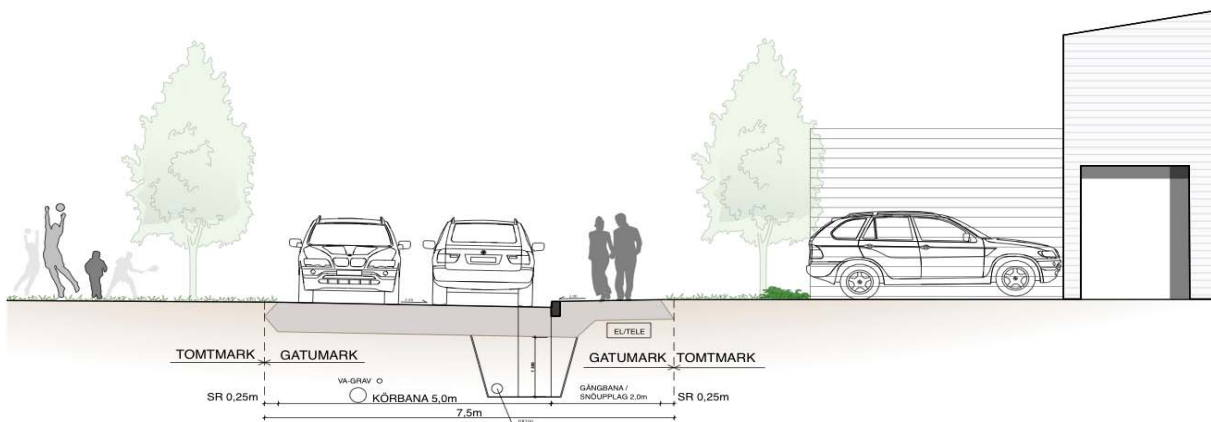

Principsektion för bostadsgata med en gångbana (områdets standardutförande)

ÅWL Arkitekter

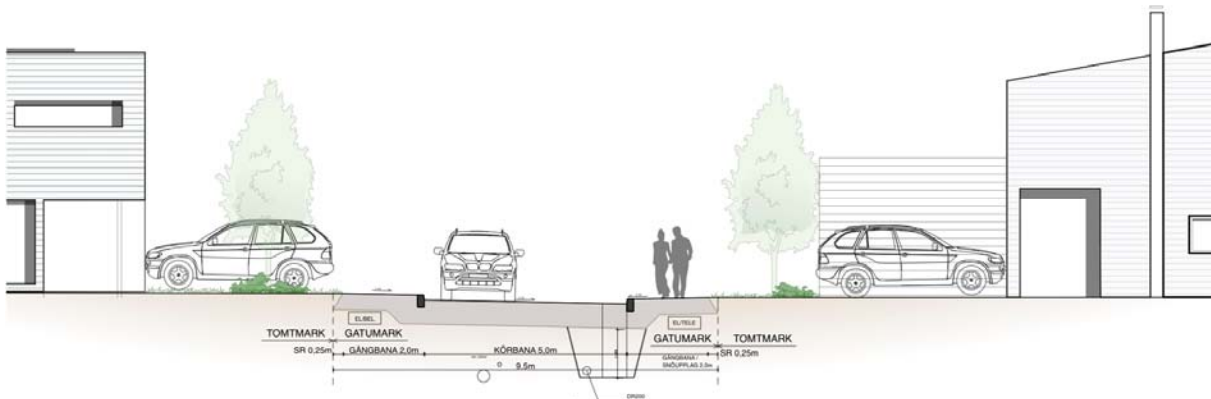

Principsektion för bostadsgata med två gångbanor (vid anslutning mot Storkällans väg)

ÅWL Arkitekter

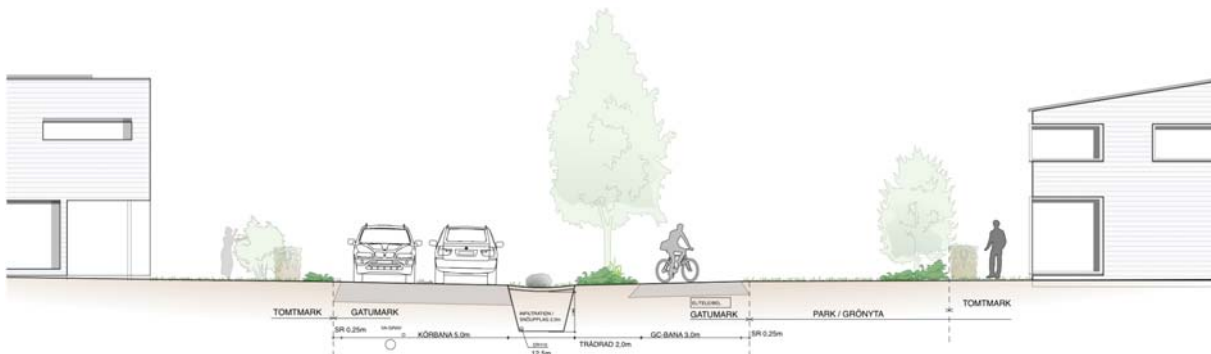

Principsektion för bostadsgata med separat gång- och cykelväg

ÅWL Arkitekter

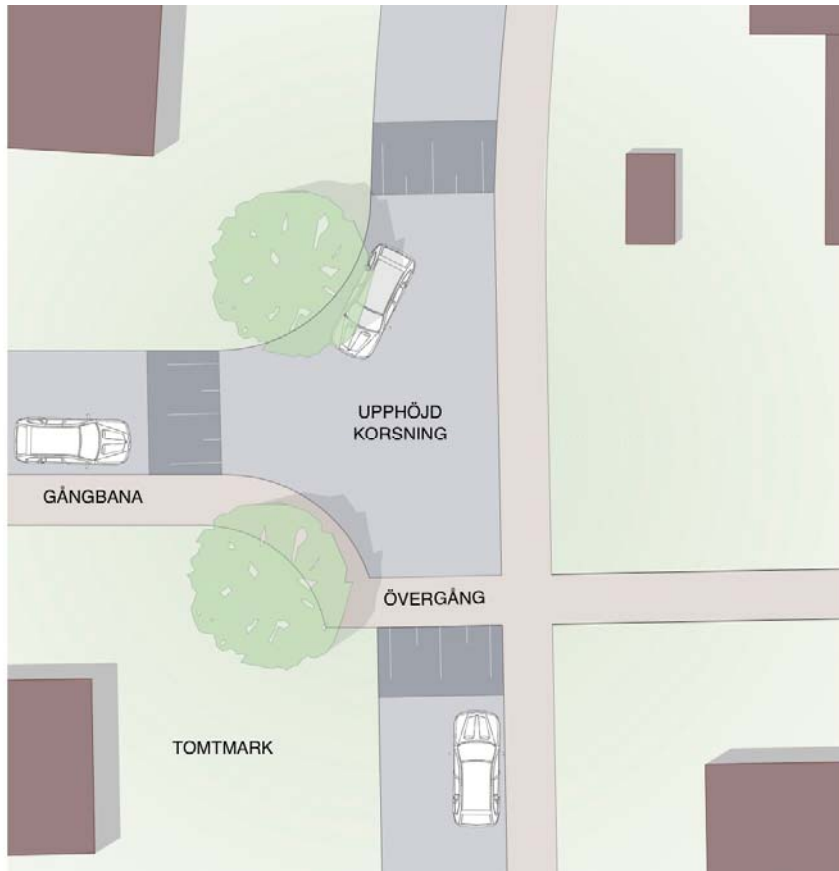

Principutformning av trevägskorsning med farthinder i bostadsområdet, ÅWL Arkitekter

Delar av Storkällans väg och Lovisedalsvägen ingår i planområdet. Längs både Storkällans väg och Lovisedalsvägen iordningställs separata gång- och cykelvägar. Lovisedalsvägen får även en gångbana på västra sidan. Lovisedalsvägen har planerats för så god trafiksäkerhet som möjligt med hastighetsdämpande åtgärder i form av avsmalning och minirondell samt platser för hämtning/lämning vid förskola och skola. Planerade gångstråk från Ältadalen ansluter till Lovisedalsvägen på ett säkert sätt. Parkering för förskolans behov anordnas söder om förskoletomten.

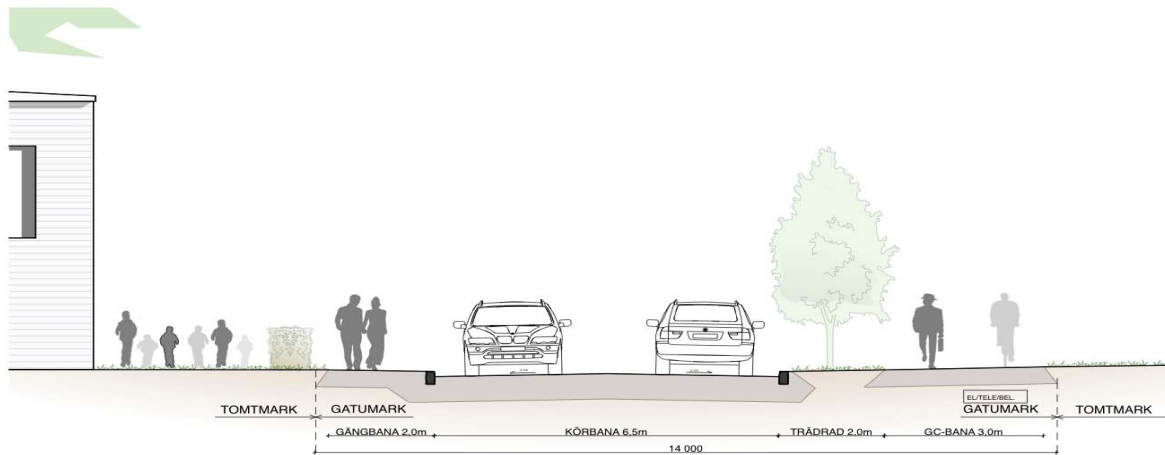

Principsektion för Lovisedalsvägen

ÅWL Arkitekter

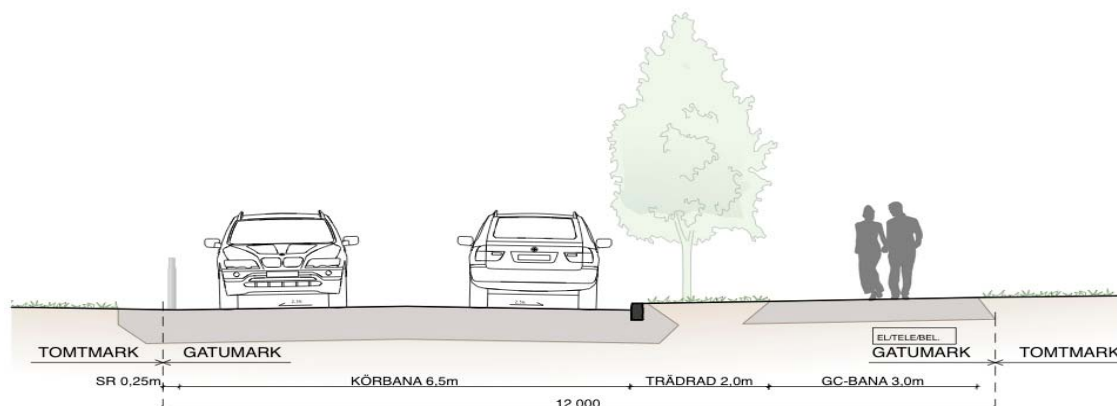

Principsektion för Storkällans väg

AWL Arkitekter

Planen medger att Lovisedalsvägen även i fortsättningen ska vara öppen för trafik mellan Evalundsvägen och Solvägen, för att få ett effektivt utnyttjande av den nya trafikplatsen vid Tyresövägen. Den gällande planen föreskriver en avstängning av Lovisedalsvägen i detta läge. Avstängningen har dock aldrig genomförts. Det ändrade trafikmönster som den nya trafikplatsen för med sig leder också till att trafiken på Solvägen minskar. Trafikprognosen för södra Älta visar att Lovisedalsvägen får ca 1000 fordon per dygn om den hålls öppen vilket är en normal trafikmängd för gator av Lovisedalsvägens karaktär.

Befintlig busslinje på Lovisedalsvägen ligger inom gångavstånd från alla delar av planområdet. Genom de nya bostäderna ökar underlaget för denna busslinje, vilket borde kunna innebära ökad turtäthet.

Teknisk försörjning

Vatten och avlopp

Området ansluts till kommunens VA-nät. Spillvatten leds med självfall till en lågpunkt i området där mark avsätts för en avloppspumpstation och pumpas sedan mot en anslutningspunkt i Storkällans väg. En separat sluten bräddningsbassäng byggs för att kunna hantera eventuella elavbrott i avloppspumpstationen. E-området för avloppspumpstation har dimensionerats för att rymma denna bräddningsbassäng. Dagvatten från gata omhändertas i rännstensbrunnar med en underliggande perkolationsgrav. Graven innehåller även en större dräneringsledning som mynnar i parkmark. Dagvatten från kvartersmark ska omhändertas lokalt.

Energi

Nacka Energi har en befintlig fördelningsstation (knutpunkt) vid Lovisedalsvägen. Här kommer all ström till Älta in från transformatoranläggningen i Fisksåtra. Stationen ges i planen ett E-område, tillfarten från Lovisedalsvägen ska samordnas med infarten till förskolans parkering. Tre lägen för transformatorstationer har placerats ut i planområdet.

Några mindre u-områden för befintliga el- och fjärrvärmeledningar läggs in i anslutning till korsningen Storkällans väg och Lovisedalsvägen och vid fördelningsstationen på Älta 37:10.

Avfall

Inom det nya bostadsområdet planeras hämtning av hushållsavfall från kärl vid varje bostad. Området är planerat för rundkörning utan vändplatser. En sk miniåtervinningscentral ska anordnas inom verksamhetsområde söder om Storkällans väg.

KONSEKVENSER

Behovsbedömning

Planenheten gör bedömningen att detaljplanens genomförande inte innebär en betydande miljöpåverkan. En miljökonsekvensbeskrivning enligt miljöbalken behöver därför inte upprättas för planen. Samråd med länsstyrelsen har genomförts. Länsstyrelsen delar kommunens uppfattning.

Rekreation

Det största värdet från rekreationssynpunkt är att dalen kommer att bli tillgänglig för både boende i det nya området samt i övriga Älta. Dalområdet blir en naturlig övergång mellan Älta och intilliggande Erstaviks naturområde. Planförslaget innehåller ytor för såväl lek som för motion, vilket är positivt för dem som kommer att bo där i framtiden. De nya invånarna kommer också att ha nära och stor tillgång de vidsträckta friluftsområdena inom Erstavik.

Trygghet och säkerhet

De föreslagna nya bostäderna och promenadvägarna kan öka den upplevda känslan av säkerhet och trygghet – såväl inom planområdet som på Storkällans väg. En utbyggnad innebär också att hela området städas upp. Säkerhetsrisker kan finnas i samband med rasbranter samt vid dammen. En utredning om eventuell släntstabilisering på allmän platsmark har beställts. För kvartersmark bevakas frågan i samband med bygglov.

Trafik

Den trafikutredning som gjordes parallellt med detaljplaneprogrammet utredde trafikkonsekvenserna av ny bebyggelse i Södra Hedvigslund och Ältadalen. Planerad bebyggelse i Ältadalen bedöms innebära en ökning på ca 1400 resor per dygn. Huvuddelen av denna trafik förmodas använda den nya trafikplatsen vid Tyresövägen, men befintliga vägar påverkas i viss mån. Enligt den framtagna trafikutredningen kommer bebyggelsen i Ältadalen att generera en ökning med ca 200 fordon/dygn på Evalundsvägen, ca 250 fordon/dygn på Lovisedalsvägen och ca 150 fordon/dygn på Erstaviksvägen. Ökningen får betraktas som relativt marginell och kan dessutom reduceras något av att befintlig trafik väljer andra vägar p.g.a. den nya trafikplatsen vid Tyresövägen. I och med att Lovisedalsvägens utformning ändras vid Sigfridsborgs skola och den nya förskolan blir trafiksäkerheten bättre trots viss ökad trafikmängd.

Buller

Den bullerutredning som utförts (Structor 2012-05-03) visar att inga bostäder riskerar ekvivalent buller överstigande 55 dB(A) om området har tre tillfarter, vilken också är den utformning som detaljplanen har. Längs Storkällans väg riskerar vissa bostäder maximalt buller överskridande 70dB(A). För att erhålla en acceptabel bullersituation införs en generell bestämmelse i detaljplanen som reglerar att bebyggelse ska utformas så att den maximala ljudnivån för uteplats på 70 dB(A) inte överskrids. I en relativt flexibel detaljplan som denna styrs dock inte de tekniska lösningarna i detalj. Att uteplatser uppfyller bestämmelsen om högst 70 dB(A) maximalnivå vid uteplats kommer avgöras i bygglovgranskningen.

Landskapsbild

De branta slänterna, gruset och tallarna utgör de grundläggande landskapselementen. I planförslaget bevaras dalkaraktären men skalan förändras och slänterna blir mindre dramatiska och framträdande. För att behålla dalkaraktären och landskapets kännetecken, har höjdsättningen av marken samt placeringen och höjderna på den nya bebyggelsen noga studerats i förslaget. Ältadalen kommer att anslutas till intilliggande bostadsområden och bli en ny stadsdel i Älta.

Natur

Lokal för rödlistad (nära hotad) insektsart - bibagge riskerar att påverkas av planförslaget. Inga för kommunen kända lokaler för hotade växt eller djurarter berörs av planförslaget. Befintliga naturmiljöer tas i anspråk i relativt begränsad omfattning, då exploateringen främst berör redan ianspråktagen mark. En mindre del av det centrala skogspartiet (ca 10000 m²) tas dock i anspråk för bebyggelse. Detta område är idag planlagt för industri. Vissa värdefulla träd sparas i förslaget liksom delar av befintliga skogsbryn. För att minimera risken för slitage och ras kommer särskilda åtgärder att vidtas vid ett genomförande samt vid framtida skötsel. Vid framtida anläggnings- och skötselinsatser skall hänsyn tas till arter som är knutna till f.d. grustakten – område för detta har säkerställts i planförslaget.

Biotop i form av damm, område 3 i inventeringen av naturtyper på sid 7, säkerställs som levnadsmiljö för grodor och paddor genom att dammen i planförslaget blir allmän plats – natur. Inom område 4 i inventeringen av naturtyper kommer marknivån påverkas av uppfyllnader. Nyttan med att ändra marknivån i den aktuella delen bedöms väga tyngre än att bevara områdets befintliga värden. Konsekvenserna av detta bedöms inte heller bli av någon större omfattning.

Kulturmiljö

Den arkeologiska utredningen som genomförts (Stockholms läns museum Rapport 2012:16) visar att befintliga fornlämningar inte påverkas av planens genomförande. Tillstånd kommer att sökas hos länsstyrelsen för markingrepp i anslutning till fornlämningarna.

Miljökvalitetsnormer för luft och vatten

Planens genomförande bedöms inte försvåra möjligheten att uppnå miljökvalitetsnormerna i varken Kalvfjärdens, Erstavikens eller Strömmens ytvattenförekomster. Planförslaget bedöms inte påverka vattenförekomsten och Erstavikens och Strömmens vattenkvalitet. En förutsättning är att de åtgärder som föreslås i dagvattenutredningen också genomförs. Möjligheten för lokalt omhändertagande av dagvatten inom fastigheterna är god, lokalt omhändertagande av dagvatten ska tillämpas.

Gällande nationella miljökvalitetsnormer för luft kommer att klaras inom detaljplanområdet.

Dagvatten

En dagvattenutredning har tagits fram (Sweco 2010-08-18). Enligt denna utredning kommer dagvattnet som rinner från området i framtiden vara renare än det som bildas nu med pågående verksamheter. En förutsättning för att det blir så är att de åtgärder som föreslås i dagvattenutredningen också genomförs.

Hushållning med naturresurser och klimatpåverkan

När detaljplaneprogrammet antogs beslutades att ett separat hållbarhetsprogram skulle utarbetas för denna detaljplan. En första version av hållbarhetsprogrammet daterat 2011-02-08 tillhörde samrådsförslaget. Det innehöll mål för bostadsbebyggelsen (bl. a lågenergibebyggelse, förnyelsebara, återvinningsbara och hållbara byggmaterial, låg livscykelkostnad för de boende), samt även mål för grönområden, lokal service och för transporter och kommunikation.

Efter samrådet har hållbarhetsprogrammet utvecklats. Det har tillkommit nya avsnitt där det beskrivs hur de uppsatta målen tagits om hand i planarbetet. Även det fortsatta arbetet för att uppnå målen redovisas, dels avseende projekteringsfrågor inom Ältadalen, men också avseende mer långsiktigt arbete t.ex. diskussioner med SL om busstrafiken och samordning med andra projekt.

Under den tid som förflutit sedan samrådet har miljö- och stadsbyggnadsnämnden antagit riktlinjer för hållbart byggande. Riktlinjerna innehåller tolv målområden. En grundtanke i riktlinjerna är att man i början av ett projekt väljer ca fyra målområden som ska prioriteras.

Utifrån prioriteringen i hållbarhetsprogrammet har nedanstående målområden valts, dessa behandlas under ett eget avsnitt på sida 12 i hållbarhetsprogrammet:

3.1. Hållbart resande

3.5. Energieffektivt och sunt byggande

3.10. Nära till skola, fritid, idrott och kultur

3.11. Nära till grön och vattenområden av god kvalitet.

Projektet har även goda förutsättningar att uppfylla målen i 3.4. ”Dagvatten som ska renas och infiltreras” och 3.6 ”En god ljudmiljö”.

Detta innebär att hållbarhetsfrågorna följs upp på ett sätt som tar utgångspunkt i hållbarhetsprogrammet men även inkluderar ”riktlinjer för hållbart byggande”.



GENOMFÖRANDEFRÅGOR

Tidplan

Plansamråd	4 kvartalet 2011
Utställning	2 kvartalet 2013
Kommunfullmäktiges antagande	1 kvartalet 2014

Utbyggnad enligt planförslaget kan ske när detaljplanen vunnit laga kraft. Byggstart kan tidigast ske under 2014 under förutsättning att detaljplanen inte överklagas. En utbyggnadsplan ska upprättas vilken redovisar utbyggnadsetapper.

Genomförandetid

Genomförandetiden är 10 år från den tidpunkt detaljplanen vinner laga kraft.

Huvudmannaskap

Kommunen är huvudman för allmänna platser.

Genomförandeorganisation

Mark- och avtalsfrågor

Markfrågor handläggs inom kommunen av Fastighetskontoret medan exploaterings-, avtals- och övriga genomförandefrågor handläggs av exploateringsenheten, Nacka kommun.

Genomförandeavtal ska träffas mellan respektive markägare vilket reglerar marköverlåtelse, etapputbyggnad och övriga genomförandefrågor.

Fastighetsbildning m.m.

Fastighetsbildningsfrågor och andra fastighetsrättsliga frågor handläggs av lantmäterimyndigheten i Nacka kommun.

Bygglov och anmälan

Bygglov och anmälan hanteras av bygglovenheten i Nacka kommun.

El

Nacka Energi ansvarar för drift och utbyggnad av elnät inom planområdet.

Fastighetsrättsliga frågor

Fastighetsbildning

Fastighetsbildning ska ske när planen vunnit laga kraft. En ny fastighet ska bildas för skolområdet vid Lovisedalsvägen (ny förskola), fastighetsreglering ska genomföras så att mark förs från Älta 10:1 till Älta 37:5 (B-område) och Älta 37:10 (E-område) i enlighet med detaljplanen.

Detaljplanen styr i övrigt inte fastighetsbildning på kvartersmark för bostadsändamål.

Fastighetsindelingsbestämmelser bedöms inte behövas för att genomföra planen.

Allmän platsmark som inte är i kommunens ägo ska överföras till kommunägd fastighet. Detta innebär att mark ska överföras från fastigheterna Älta 37:38, Älta 37:5, Älta 37:7, Älta 37:19, Älta 38:1, Älta S:9, Älta S:12 och Erstavik 25:32 till fastigheten Älta 10:1 i enlighet med detaljplanen.

Ledningsrätt

Söder om Storkällans väg samt i anslutning till fördelningsstationen på Älta 37:10 finns u-områden. El- och fjärrvärmeledningar inom dessa ska säkerställas med ledningsrätt.



Servitut

Servitut ska bildas för tillfart till Älta 37:10 (E-område) över den fastighet som bildas för S-området. Servitut för väg över Älta 10:1, som är till förmån för Erstavik 25:32 och Erstavik 25:1, föreslås upphävas då området planläggs som allmän plats (park och natur). Tillgängligheten till fastigheterna säkerställs genom övriga befintliga servitut eller eventuellt över annan kommunal mark.

Lantmäteriförrättningar

Kostnadsfördelning och ansvar för ansökan om förrättningar regleras i exploateringsavtal.

Tekniska åtgärder för att möjliggöra planförslaget

Detaljplanens genomförande förutsätter att marken fylls upp till de nivåer som planens gatuhöjder anger. Eventuell marksanering ska utföras innan utbyggnad inleds. Släntstabilisering ska utföras om behov föreligger enligt kommande utredning. Dagvattenutredningen ska följas upp vid bygglov och utbyggnad. En utbyggnadsplan ska upprättas för hela området så att byggt transporter möjliggörs till senare utbyggnadsetapper.

Ekonomiska frågor

Allmänna gator, park m m

Kommunen ansvarar för utbyggnaden av allmänna platser som gator och parker mm. Fördelning av kostnader regleras i ett exploateringsavtal med inblandade parter. Respektive fastighetsägare ansvarar för genomförandet inom kvartersmark.

Vatten och avlopp

Kostnaden för Vatten och Avlopp tas ut enligt gällande VA-taxa vid tidpunkten för anslutning. Debitering sker när förbindelsepunkter för VA finns upprättade i gatan.

Bygglov

Kommunen tar ut avgifter för bygglov och anmälan enligt gällande taxa. Planavgift tas inte ut där planavtal finns mellan kommunen och exploatör.

Marklösen

Ersättning för nödvändig marköverföring bestäms av Lantmäterimyndigheten vid en lantmäteriförrättning eller genom överenskommelse med fastighetsägaren.

Planenheten

Andreas Totschnig
planchef

Sven Andersson
översiktsplanerare

Jerk Allvar
planarkitekt

Detaljplanen har upprättats med stöd av den äldre plan- och bygglagen (PBL 1987:10).

Sammanställning av underlag och utredningar

Ältadalen – Förslag till utvecklingsplan (JW 2001)

Riskinventering (Structor 2009)

Bedömning av miljörisker (Structor 2009)

Dagvattenutredning (Sweco 2010)

Naturvärdeskartering avseende insektsförekomst (Ekologigruppen 2010)

Spridningsberäkningar avseende emmissioner till luft från Nya Älta Galvan (IVL 2011)

Bullerutredning (Structor 2012)

Arkeologisk utredning (Stockholms läns museum 2012)

Riktlinjer för hållbart byggande (Antagna av miljö- och stadsbyggnadsnämnden 2012)

MILJÖREDOVISNING

Detaljplan för del av Älta 10:1 m fl fastigheter, Ältadalen, i Älta, Nacka kommun

Upprättad på planenheten i maj 2013, reviderad i oktober 2013

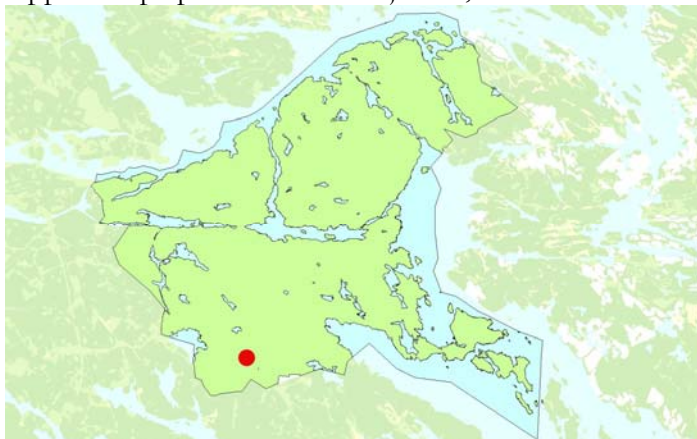

INNEHÅLLSFÖRTECKNING

SAMMANFATTNING

BAKGRUND

KONSEKVENSER PÅ MILJÖN OCH FÖRSLAG TILL EVENTUELLA ÅTGÄRDER

Landskapsbild och kulturmiljö

Naturvård/vegetation

Rekreation/friluftsliv

Miljö kvalitetsnormer för vatten

Förorenad mark

KONSEKVENSER PÅ HÄLSAN OCH FÖRSLAG TILL EVENTUELLA ÅTGÄRDER

Lokalklimat

Buller

Miljö kvalitetsnormer för luft

Trygghet och säkerhet

Klimat effekter

SAMMANFATTNING

Miljöredovisningen syftar till att beskriva de viktigaste effekterna för miljö-, hälso- och naturresursfrågorna av ett **utbyggnadsförslag**.

Dalkaraktären och landskapets kännetecken behålls genom höjdsättningen av nya marknivåer samt placering och höjder på ny bebyggelse.

Arkeologisk förundersökning har företagits, vars resultat har kommunicerats med länsstyrelsen. Fornlämningarna ligger inom detaljplanens naturmarksområden och kommer kunna bevaras. Länsstyrelsen har dock bedömt att tillstånd krävs från länsstyrelsen när utbyggnadsfasen inleds på grund av närheten mellan fornlämningarna och planerat exploateringsområde.

Lokal för rödlistad (nära hotad) insektsart - bibagge riskerar att påverkas av planförslaget. Befintliga naturmiljöer tas i anspråk i relativt begränsad omfattning. Vissa värdefulla träd sparas i förslaget liksom delar av befintliga skogsbryn. För att minimera risken för slitage och ras kommer särskilda åtgärder att vidtas vid ett genomförande samt vid framtida skötsel. Vid framtida anläggnings- och skötselinsatser skall hänsyn tas till arter som är knutna till f.d. grustakten – område för detta har säkerställts i planförslaget. Biotop i form av damm säkerställs som levnadsmiljö för grodor och paddor genom att dammen i planförslaget blir allmän plats – naturområde.

Planens genomförande bedöms inte försvåra möjligheten att uppnå miljö kvalitetsnormerna i varken Kalvfjärdens, Erstavikens eller Strömmens ytvattenförekomster. En förutsättning är att de åtgärder som föreslås i dagvattenutredningen också genomförs. Lokalt omhändertagande av dagvatten ska tillämpas.

Markmiljöundersökningar bekräftar av det förekommer förorenad mark inom detaljplanområdet. Orsaken är främst skrotningsverksamhet inom en del av området och uppfyllnad av schaktmassor av varierande kvalitet inom en annan del. En viss sanering har gjorts på bilskrottomten. En riskanalys för spridning till grund- och ytvatten ska göras. Analysen ska ligga till grund för vilka åtgärder som är nödvändiga.

Enligt bullerberäkningar klaras den ekvivalenta ljudnivån vid de kommande husfasaderna i detaljplanförslaget, 55 dBA ekvivalent ljudnivå fås cirka 6 m från vägmitt. Undantaget gäller för korsningen Storkällans väg-Lovisedalsvägen, där blir den ekvivalenta ljudnivån upp mot 57 dBA. Detta kan lösas genom val av planlösning och placering av byggnad. Den maximala ljudnivån från trafikbullret blir över 70 dBA vid mest utsatta fasader mot de lokala gatorna. Med uteplats 10 meter från vägmitt alternativt på skärmad sida av huset fås högst riktvärdet 70 dBA.

Gällande nationella miljö kvalitetsnormer för luft kommer att klaras inom detaljplanområdet. Södra delen av planområdet gränsar till ett mindre industriområde. I industriområdet finns olika mindre verksamheter som kan orsaka olägenheter för de närmast boende. Det gäller främst buller och utsläpp till luft av lösningsmedel, partiklar och väteklorid. Utsläppen till luft av partiklar, zinkföreningar och väteklorid beräknas inte påverka människors hälsa i detaljplanområdet i dagsläget. Om verksamheten ökar sin produktion kan det vid ogynnsamma väder- och spridningsförhållanden uppstå vätekloridhalter som är nära nivåer som bedöms kunna vara ohälsosamma. Dessa halter kan uppstå i industriområdets omedelbara närhet. Detta innebär att det vid utbyggnad av bostäder intill industriområdet kan bli nödvändigt att kommunen ställer

hårdare krav på luftutsläpp från den aktuella verksamheten, vilket kan innebära begränsningar i deras produktion. Detta gäller endast i detaljplanens mest sydliga område.

Det nya bostadsområdet bidrar med att närmiljön sannolikt upplevs bli tryggare än idag. De nya bostäderna och promenad-/cykelvägarna kan öka den upplevda känslan av säkerhet och trygghet för gående i området, särskilt under årets mörkare del.

Till detaljplanen hör ett hållbarhetsprogram med mål och åtgärder för området. I hållbarhetsprogrammet har målområden från Nackas ”riktlinjer för hållbart byggande” inarbetats.

Kommunen bedömer att detaljplaneförslaget inte innebär en betydande miljöpåverkan.

BAKGRUND

Enligt plan- och bygglagen och miljöbalken ska varje detaljplan miljöbedömas¹. Om en detaljplan antas medföra betydande miljöpåverkan² ska en miljökonsekvensbeskrivning (MKB) upprättas.

En behovsbedömning av detaljplanen har utförts för att avgöra om genomförandet av planen kan anses utgöra en betydande miljöpåverkan. Kommunens bedömning är att detaljplaneförslaget inte innebär en betydande miljöpåverkan. Samråd har skett med länsstyrelsen.

Kommunfullmäktige i Nacka har beslutat att en MKB ska tas fram för samtliga detaljplaner och den ska belysa planens konsekvenser för miljön. En MKB som tas fram för detaljplaner som inte bedömts innebära betydande miljöpåverkan benämns ”miljöredovisning”, för att inte förväxla det med en MKB enligt PBL och MB.

I miljöredovisningen lyfts endast de konsekvenser fram som är relevanta i detta fall. Arbetet med miljöredovisningen har pågått parallellt med framtagandet av detaljplanen.

Miljöredovisningen syftar till att beskriva effekterna för miljö, hälsa och naturresurser till följd av ett utbyggnadsförslag. Miljöredovisningen syftar även till att åstadkomma ett bättre beslutsunderlag.

Planering och byggande i Sverige skall ske utifrån ett hållbart perspektiv och detaljplaner ska prövas mot uppställda miljömål, miljö kvalitetsnormer och riktvärden; kommunala, regionala och nationella. De kommunala underlagen utgörs av Översiktsplanen från 2012 och kommunens övergripande mål, de som är aktuella i denna detaljplan är ”God livsmiljö och långsiktigt hållbar utveckling” samt ”Trygg och säker”.

Miljöredovisningen har tagits fram av Alice Ahoniemi (Miljöenheten), Johan Aspfors (Planenheten), Oscar Engle (VA och avfall) och Elisabeth Rosell (Park och naturenheten).

¹ med anledning av EG-direktivet för miljöbedömningar av planer och program (2001/42/EG)

² EG-direktivet för miljöbedömningar av planer och program (2001/42/EG) bilaga II samt i PBL 5 kap.18 §.

KONSEKVENSER PÅ MILJÖ OCH FÖRSLAG TILL EVENTUELLA ÅTGÄRDER

LANDSKAPSBILD OCH KULTURMILJÖ

Kommunala mål – Översiktsplanen 2012

- De samlade kulturvärdena ska bevaras, förvaltas och utvecklas.
- Förändringar i den bebyggda miljön bör innebära förbättringar estetiskt, funktionellt och socialt samt leda till mer hälsosamma och trygga miljöer.
- En attraktiv och hållbar byggd miljö.

Utbyggnadsförslaget

Ältadalen är präglad av täktverksamheten och den pågående storskaliga förändringen av landskapet som utfyllnaden innebär. De branta slänterna, gruset och tallarna utgör de grundläggande landskapselementen. I planförslaget bevaras dalkaraktären men skalan förändras och slänterna blir mindre dramatiska och framträdande. För att behålla dalkaraktären och landskapets kännetecken, har höjdsättningen av marken samt placeringen och höjderna på den nya bebyggelsen noga studerats i förslaget. Ältadalen kommer som en följd av förslaget att anslutas till intilliggande bostadsområden och bli en ny stadsdel i Älta, vilket är positivt.

Planområdet ligger inte inom utpekad kulturmiljö av lokalt eller nationellt intresse. Fornlämningsregistret anger två fornlämningslokaler med beteckningarna Nacka 174:1 och 175:1 som ligger i anslutning till planens grön/rekreatiomsområden. Det rör sig om troliga boplatser från stenåldern att döma av känt fyndmaterial, bl. a i form av kvartsavslag som tyder på verktygsbearbetning.

Slutsatser: Dalkaraktären och landskapets kännetecken behålls genom höjdsättningen av nya marknivåer samt placering och höjder på ny bebyggelse.

Arkeologisk förundersökning har företagits, vars resultat har kommunicerats med länsstyrelsen. Fornlämningarna ligger inom detaljplanens naturmarksområden och kommer kunna bevaras. Länsstyrelsen har dock bedömt att tillstånd krävs från länsstyrelsen när utbyggnadsfasen inleds på grund av närheten mellan fornlämningarna och planerat exploateringsområde.

NATURVÅRD/VEGETATION

Kommunala mål – Översiktsplanen 2012

- Värna natur och vatten för rekreation och biologisk mångfald.
- Naturligt förekommande växt- och djurarter ska kunna fortleva i livskraftiga bestånd.
- Ökad medvetenhet om naturmiljöers biologiska, sociala, kulturella, hälsofrämjande och estetiska värden.

Fakta - hotade och rödlistade arter Källa: Artdatabanken

De arter som uppfyller kriterierna för endera av kategorierna *Nationellt utdöd* (RE), *Akut hotad* (CR), *Starkt hotad* (EN), *Sårbar* (VU), *Nära hotad* (NT) eller *Kunskapsbrist* (DD) benämns *rödlistade*. De rödlistade arter som kategoriseras som endera CR, EN eller VU benämns *hotade*.

Kunskapsbrist Data Deficient DD	Nationellt utdöd Regionally Extinct RE	Hotade Rödlistade
	Akut hotad Critically Endangered CR	
	Starkt hotad Endangered EN	
	Sårbar Vulnerable VU	
	Nära hotad Near Threatened NT	
	Livskraftig Least Concern LC	

Fakta: Groddjur och kräddjur. Källa: Länsstyrelsen i Stockholms län

Alla vilda inhemska grod- och kräddjur är fridlysta i Sverige med stöd av miljöbalken.

Förbud att döda, skada eller fånga djuret eller ta bort eller skada ägg, rom, larver eller bo

- Mindre vattensalamander (*Triturus vulgaris*)
- Större vattensalamander (*Triturus cristatus*)
- Vanlig groda (*Rana temporaria*)
- Vanlig padda (*Bufo bufo*)
- Åkergroda (*Rana arvalis*)
- Hasselsnok (*Coronella austriaca*)
- Huggorm (*Vipera berus*)
- Kopparödla (*Anguis fragilis*)
- Skogsödla (*Lacerta vivipara*)
- Snok (*Natrix natrix*)

Utbyggnadsförslaget

Delar av planområdet innehåller naturmiljöer av biologiskt intresse. Täkter och tippområden är speciella biologiska miljöer, som är starkt präglade av den pågående verksamheten. Då denna typ av verksamheter kommer att upphöra, påverkas organismer som är knutna till dessa specifika ingrepp negativt. Enligt rapportering till ArtPortalen, har arten bibagge *Apalus bimaculatus* (NT) iakttagits inom täktområdet 2010. I den naturvärdeskartering (Ekologigruppen 2010) som genomfördes för planområdet hittades dock inga rödlistade arter fanns bland fällfångsterna, men däremot flera som är regionalt sällsynta. Befintliga naturmiljöer tas i anspråk i relativt begränsad omfattning, eftersom ny bebyggelse främst placeras i anslutning till redan påverkade ytor.

Delar av det intressanta täktområdet kommer att bevaras som allmän plats – park/natur. Den lilla dammen i planområdets norra del har ett rikt djurliv med bl.a. rika populationer av grodor och

paddor. Dessa djurgrupper är fridlysta och deras livsmiljö bevaras i detta fall som allmän plats – natur.

Vissa värdefulla träd sparas i förslaget liksom delar av befintliga skogsbryn.

De höga sand- och grusslänterna är karaktäristiska men mycket känsliga för slitage och detta kan bli en negativ konsekvens. För att minimera risken för slitage och ras där slänterna bevaras och förenas med naturmark eller parkmark kommer särskilda åtgärder att vidtas vid ett genomförande samt vid framtida skötsel.

Slutsatser: Lokal för rödlistad (nära hotad) insektsart - bibagge riskerar att påverkas av planförslaget. Befintliga naturmiljöer tas i anspråk i relativt begränsad omfattning, Vissa värdefulla träd sparas i förslaget liksom delar av befintliga skogsbryn. För att minimera risken för slitage och ras kommer särskilda åtgärder att vidtas vid ett genomförande samt vid framtida skötsel. Vid framtida anläggnings- och skötselinsatser skall hänsyn tas till arter som är knutna till f.d. grustakten – område för detta har säkerställts i planförslaget. Biotop i form av damm säkerställs som levnadsmiljö för grodor och paddor genom att dammen i planförslaget blir allmän plats – naturområde.

REKREATION-FRILUFTSLIV

Kommunala mål - Översiktsplanen 2012

- Rika möjligheter till friluftsliv som tar hänsyn till naturens förutsättningar.
- Tillgång och tillgänglighet till parker och bostadsnära natur ska vara god i alla kommundelar.
- Öka tillgängligheten till grönområden.
- Utvecklingen i samhället ska främja en god folkhälsa.

Utbyggnadsförslaget

Det största värdet ur rekreationssynpunkt är att dalen kommer att bli tillgänglig för både boende i det nya området samt i övriga Älta. Dalområdet blir en naturlig övergång mellan Älta och intilliggande Erstaviks naturområde.

Planförslaget innehåller ytor för såväl lek som för motion, vilket är positivt för dem som kommer att bo där i framtiden. De nya invånarna kommer också att ha nära och stor tillgång till de vidsträckta friluftsområdena inom Erstavik.

Slutsatser: Det största värdet ur rekreationssynpunkt är att dalen kommer att bli tillgänglig. Planförslaget innehåller ytor för såväl lek som för motion, vilket är positivt.

MILJÖKVALITETSNORMER FÖR VATTEN

- Enligt miljö kvalitetsnormen är kvalitetskravet att den ekologiska statusen ska vara god 2021. Vattenkvaliteten i samband med planläggning får inte försämrats, utan den ska på sikt förbättras till god status till år 2021.

Kommunala mål - Översiktsplanen 2012 .

- God ekologisk och kemisk status på alla vatten till 2021.
- Dagvattnet ska vara en positiv resurs i stadsbyggandet.
- Vid bedömning av hur planer, tillstånd och yttranden påverkar naturmiljön ska bedömningen ske utifrån ett helhetsperspektiv (landskapsekologiskt perspektiv). Man ska ta hänsyn till hur vattenkvaliteten påverkas och vilket avrinningsområde och vilken havsbassäng som berörs.
- Kommunens dagvattenpolicy och anvisningar för dagvattenhantering ska följas.

Planområdet avrinner främst mot Kalvfjärden, men även till en viss del mot Erstaviken och Strömmens vattenförekomster.

Kalvfjärden

Ytvattenförekomsten Kalvfjärdens ekologiska status är klassad som ”måttlig”. Statusen är baserad på växtplankton och allmänna förhållanden. Orsaken till klassningen är övergödning. Vattenmyndigheten har bedömt att det finns skäl att fastställa miljö kvalitetsnormen till god ekologisk status med tidsfrist till 2021.

Den kemiska statusen (exklusive kvicksilver) är klassad som ”god”. Kvalitetskravet för kemisk ytvattenstatus avseende kvicksilver och kvicksilverföreningar är ”Uppnår ej god kemisk ytvattenstatus”. Halterna av kvicksilver och kvicksilverföreningar i vattenförekomsten bör inte öka till 2015 i förhållande till de halter från 2009 som har ligger till grund för klassificeringen av den kemiska ytvattenstatusen.

Erstaviken

Erstavikens ekologiska status är klassad som ”måttlig”. Även denna status är baserad på växtplankton och allmänna förhållanden - sommarvärden för näringsämnen och siktdjup. Vattenmyndigheten bedömer att det finns skäl att fastställa miljö kvalitetsnormen till god ekologisk status med tidsfrist till 2021. Orsaken till klassningen är övergödning.

Den kemiska statusen (exklusive kvicksilver) är klassad som ”god” och ska så vara även 2015.

Strömmen

Enligt vattenmyndighetens klassning är Strömmens vattenförekomst ett övergångsvatten. Dess ekologiska status är inte klassad. Vattenförekomsten är klassificerad som ett kraftigt modifierat vatten (KMV) och har en måttlig ekologisk potential med hänsyn till den påverkan som följer av hamnverksamheten. Strömmen ska uppnå kvalitetskravet en god ekologisk potential till 2021. Orsaken till klassningen är övergödning.

Den kemiska statusen (exklusive kvicksilver) bedöms *inte* uppnå god status. Halten av kvicksilver (Hg) i fisk överskrider EU-gränsvärdet, även tributyltennhalten överskrider. Kvalitetskravet till 2015 är att en god kemisk ytvattenstatus ska vara uppnådd, med undantag för tributylten.

Utbyggnadsförslaget

Den avgjort största delen av avrinningen från den tillkommande bebyggelsen detaljplanområdet sker genom ett grundvattenflöde till Kalvfjärdens ytvattensförekomst. Vattnet från den norra delen avrinner genom markavrinning till Erstaviken. I detta område förändras inte markanvändningen. Det innebär att de delar av detaljplanen som avrinner mot Erstavikens ytvattensförekomst inte innebär någon ”ny” påverkan på vattenförekomsten. Dagvatten från den del som bedöms vara mest berörd av markföroreningar avrinner genom grundvattenavrinning mot Fnysken och så småningom ut i Kalvfjärden.

En mindre del av områdets mest västra delar avrinner sannolikt mot Ältasjön som ingår i Strömmens ytvattensförekomst. Det är möjligt att det endast är det dagvatten som når det allmänna dagvattennätet som når Ältasjön. I övrigt är det åsmaterial i stora delar även här. Vilket kan innebära att nederbörd som hamnar på ytor som inte är hårdgjorda avrinner genom en grundvattenrörelse till Kalvfjärden.

En dagvattenutredning har tagits fram (Sweco 2010-08-18). Enligt utredningen kommer dagvattnet som rinner från området efter utbyggnad vara renare än det som bildas nu med pågående verksamheter. En förutsättning för att det blir så är att de åtgärder som föreslås i dagvattenutredningen också genomförs. Ett genomförande av den föreslagna detaljplanen bedöms därför inte minska förutsättningarna att nå både god ekologisk potential och god kemisk ytvattenstatus främst i Kalvfjärdens ytvattensförekomst.

Området ingår i kommunens verksamhetsområde för VA. Planförslaget medför att dagvattenavrinningen ökar på grund av att andelen hårdgjorda ytor ökar (t ex vägar, tak, infarter). Det finns fortfarande också anlagda grönytor. Möjligheterna för lokalt omhändertagande av dagvatten bedöms vara god inom planområdet, därför ska lokalt omhändertagande av dagvatten inom detaljplaneområdet tillämpas.

<p>Slutsats: Planens genomförande bedöms inte försvåra möjligheten att uppnå miljö kvalitetsnormerna i varken Kalvfjärdens, Erstavikens eller Strömmens ytvattensförekomster. En förutsättning är att de åtgärder som föreslås i dagvattenutredningen också genomförs. Lokalt omhändertagande av dagvatten ska ske inom detaljplaneområdet.</p>
--

FÖRORENAD MARK

Naturvårdsverkets generella riktvärden

Riktvärdena gäller för hela Sverige och indelning har gjorts i kvalitetsklasser med hänsyn till markanvändning. Mark som ska användas för bland annat bostadsändamål, odling, parkmark och grönområden ska uppfylla kriterierna för känslig markanvändning (KM).

Utbyggnadsförslaget

Det förekommer förorenad mark inom planområdet, orsaken är skrotningsverksamhet och tillförsel av schaktmassor. Skroten har funnits under många år, även NCC:s utfyllnad med schaktmassor har pågått under flera år. Schaktmassorna kommer från olika platser i regionen och har över tiden haft skiftande kvalitet. Utfyllnaden är en del av återställandet efter en tidigare grustäkt i området.

Markmiljöundersökningar har gjorts enligt ett särskilt kontrollprogram i samråd med miljöenheten. Enligt uppgifter från NCC visar resultatet att det finns lokala markföroreningar främst bestående av PAH och vissa metaller. Efter en riskanalys ska bedömning ske vilka åtgärder som behöver vidtas.

Beträffande bilskroten har saneringsåtgärder gjorts, men undersökningar behövs för att ge en täckande bild av vilka föroreningar som finns kvar på fastigheten. Efter undersökning avgörs vilka åtgärder som är nödvändiga.

En bedömning av föroreningarnas potentiella spridningsrisk till grund- och ytvatten ska göras. Avsikten är att halterna av eventuella föroreningar ska vara så låga eller att riskerna för spridning av föroreningar ska vara så ringa att människors hälsa och miljön inte rimligen kan påverkas. Risker för urlakning av föroreningar kommer att minska eller undanröjas.

Miljö- och stadsbyggnadsnämnden i Nacka har tillsynen över markföroreningar och utfyllnader i området.

Byggnad på förorenad mark ska regleras genom en planbestämmelse i detaljplanen.

Slutsats: I den del av fastigheten där utfyllnad av schaktmassor skett genom NCC har markmiljöundersökningar gjorts enligt ett särskilt kontrollprogram i samråd med miljöenheten. Enligt uppgifter från NCC visar resultatet att det finns lokala markföroreningar främst bestående av PAH och vissa metaller. Efter en riskanalys ska bedömning ske vilka åtgärder som behöver vidtas.

Beträffande bilskroten har saneringsåtgärder gjorts, men undersökningar behövs för att ge en täckande bild av vilka föroreningar som finns kvar. Efter undersökning avgörs vilka åtgärder som är nödvändiga.

Detaljplanen ska förses med en planbestämmelse beträffande byggande på förorenad mark.

KONSEKVENSER PÅ HÄLSAN OCH FÖRSLAG TILL EVENTUELLA ÅTGÄRDER

LOKALKLIMAT

Kommunala mål – Översiktsplanen 2012

- En attraktiv och hållbar byggd miljö.

Utbyggnadsförslaget

Området har förhållandevis gott lokalklimat, med bra möjligheter att skapa en attraktiv utemiljö. Då huvuddelen av planområdet utgörs av uppfylld mark, saknas vegetation till stor del. Det är av stor vikt att ny vegetation etableras, så att platser med lä och skugga skapas. Planområdets läge och topografi ger även goda förutsättningar att ta till vara solens energi för uppvärmning (passiv eller aktiv).

Slutsatser: Området har förhållandevis gott lokalklimat, med bra möjligheter att skapa en attraktiv utemiljö. Planområdets läge och topografi ger även goda förutsättningar att ta till vara solens energi för uppvärmning

BULLER

Kommunala mål - Översiktsplanen 2012

En så bra ljudnivå som möjligt ska alltid eftersträvas. Vid nyexploatering och förtätning tillämpas de riktvärden för buller från trafik som riksdagen beslutat. Området är klassat som gles blandad bebyggelse i översiktsplanen.

Riktvärden för buller från vägtrafik

Riktvärden³ för trafikbuller som normalt inte bör överskridas vid nybyggnation av bostadsbebyggelse:

Inomhus:	30 dBA ekvivalentnivå
inomhus nattetid:	45 dBA maximalnivå
Utomhus (frifältsvärden)	
vid fasad:	55 dBA ekvivalentnivå
uteplats i anslutning till bostad:	70 dBA maximalnivå

Fakta buller

Buller är det ljud som uppfattas som störande. Vad som uppfattas som buller varierar från person till person. Buller kan orsaka bland annat stressreaktioner, trötthet, irritation,

³ Infrastrukturpropositionen 1996/97:53

blodtrycksförändringar, sömnstörningar och hörselskador. Särskilt störande är sådant ljud som man in markföroreningar har sanerats i samråd med tillsynsmyndigheten te kan påverka, t ex trafik.

Utbyggnadsförslaget

Bilbuller

Med tre infarter till detaljplanområdet beräknas trafikmängden på Storkällans väg år 2020 uppgå till 1000 fordon per dygn och vid den norra infarten till 400 trafikrörelser per dygn. Den totala trafikallsträngen från området uppgår till 1400 fordon per dygn.

Vid norra infarten blir den ekvivalenta ljudnivån upp mot 55 dBA vid närmaste bostäder i det nya området. De befintliga bostäderna längs Lovisedalsvägen får en ekvivalent ljudnivå upp mot 50 dBA vid bostadens fasader. Den nya trafiken till området bidrar till att ljudnivån vid de befintliga bostäderna ökar med cirka 1 dB, vilket är en knapp hörbar skillnad. Vid södra infarterna från Storkällans väg fås en ljudnivå upp mot 55 dBA ekvivalent ljudnivå. Vid korsningen Storkällans väg/Lovisedalsvägen fås en ekvivalent ljudnivå upp mot 57 dBA. För att erhålla max 55 dBA ska avståndet från vägmitt till fasad vara minst 7 m.

Den maximala ljudnivån från trafikbullret blir över 70 dBA vid mest utsatta fasader mot de lokala gatorna. Med uteplats 10 meter från vägmitt alternativt på skärmad sida av huset fås högst riktvärdet 70 dBA. För att få en god ljudnivå på uteplatserna längs Storkällans väg behöver bebyggelsen utformas så att den dämpar buller. En planbestämmelse om störningsskydd införs som tydliggör detta. Exempelvis kan vissa byggnader behöva förses med bullerskärm eller på annat sätt skärma av bullret. Med lämpligt val av vägg, fönster och uteluftsdon, kan en god ljudmiljö inomhus erhållas med stängda fönster.



Maximal ljudnivå 2 m över mark längs Storkällans väg och de södra infarterna.

Industribuller

Söder om planområdet finns ett mindre industriområde. Nivåerna från verksamheterna har beräknats vid den planerade bebyggelsen. Vid närmaste bostäder blir den ekvivalenta ljudnivån upp mot 45 dBA. Enligt uppgifter från Nya Älta Galvan är verksamheten igång kl 07-16.

Riktvärdet 50 dBA ekvivalent ljudnivå dagtid överskrids ej. Om verksamheten utökas för att vara igång även nattetid (kl 22-07) erfordras åtgärder på fläkt för att riktvärdet 40 dBA ekvivalent ljudnivå ska innehållas. Kl 04-06 lämnar cirka 10 lastbilar området. Riktvärdet för ekvivalent ljudnivå nattetid överskrids inte vid planerad bebyggelse.

Enligt bullerberäkningar klaras den ekvivalenta ljudnivån vid de kommande husfasaderna utmed Storkällans väg, men inte den maximala ljudnivån på uteplatser som placeras närmare än ca 37 m från vägmitt. Den maximala ljudnivån beräknas överstiga 70dB(A) vid uteplatser som ligger närmare. Bullerskärmar eller vallar för reducering av ljudnivåer på uteplatserna kan vara en möjlig skyddsåtgärd som bör utredas. Eftersom de maximala ljudnivåerna främst härstammar från tung trafik, bör även möjligheten utredas för att minska andelen tung trafik som kör längs Storkällans väg. En del av den tunga trafik som idag kör längs Storkällans väg har troligen industriområdet vid Förrådsvägen som mål.

Vid den nya planerade huvudinfartsvägen till detaljplaneområdet Ältadalen kommer enligt prognos antalet fordon uppgå till c:a 1000 fordonsrörelser per dygn år 2020. Den ekvivalenta ljudnivån beräknas då uppgå till 55 dBA ca 10 meter från vägmitt.

Buller från verksamheter, i Förrådsvägens industriområde, som är belägna närmast Storkällans väg kan också påverka den närmaste bostadsbebyggelsen.

Slutsatser: Vid nybyggnation av bostäder utmed Storkällans väg behöver hänsyn tas till ljudmiljön så att bostäderna planeras så att en acceptabel ljudmiljö kan uppnås.

MILJÖKVALITETSNORMER FÖR LUFT

- Miljökvalitetsnormerna är bindande nationella föreskrifter. De är till för att skydda hälsan och miljön. Normerna anger de föroreningsnivåer som människor och miljö kan belastas för utan olägenheter av betydelse. Vid planering och planläggning ska hänsyn tas till dessa. En plan får inte medverka till att normerna överskrids. De mest betydelsefulla normerna för denna plan är bensen, kvävedioxid och **partiklar (PM10)**.

Kommunala mål - Översiktsplanen 2012

- Kollektivtrafiken ska vara dimensionerad och utformad så att dess andel av resorna avsevärt ökar till 2030.
- Kollektivtrafik till sjöss ska särskilt utvecklas, kopplas till landburen kollektivtrafik och samordnas regionalt.
- Trafiksystemet ska vara utformat så att andelen resor till fots eller med cykel ökar.

Fakta luft

- Halten av luftföroreningar i utomhusluften beror huvudsakligen på:
- förbränningsrelaterade föroreningar,
- slitage från vägbana och bromsar,
- utsläppens omfattning i tid och rum,
- utspädningsförhållanden.
- områdets topografi.

Utbyggnadsförslaget

En bostadsexploatering innebär alltid fler bostäder och fler bilar, varmed energiåtgången ökar och anläggningar för att värma upp fastigheterna installeras.

Stockholm och Uppsala läns luftvårdsförbund har utfört prognoser över luftkvaliteten för Nacka. Av prognoserna framgår att samtliga MKN för luft kommer att klaras inom planområdet.

Utanför detaljplanområdet finns ett befintligt industriområde. Från en verksamhet (Nya Älta Galvan) förekommer utsläpp till luft av partiklar, främst bestående av zinkföreningar, och väteklorid. En spridningsberäkning har utförts under planarbetet (IVL 2011-01-20) för att undersöka om dessa utsläpp kan påverka människors hälsa negativt. Enligt denna spridningsberäkning är emissionerna av partiklar små, de bedöms inte bidra till att miljökvalitetsnormerna för PM₁₀ överskrids.

Det finns inga gränsvärden eller normer för zink eller zinkföreningar i utomhusluft. De grova uppskattningar som gjorts utifrån de uppgifter som lämnats tyder också på att halterna av zink i olika former inte uppnår Arbetsmiljöverkets nivågränsvärden som dividerats med 1000. Det är dock sannolikt att zinkhalten i luft är förhöjd i närområdet jämfört med halterna i regional bakgrundsluft.

Det finns inte heller några gränsvärden eller normer för halter i utomhusluft för väteklorid. Med nuvarande produktion beräknas utsläppen av väteklorid inte uppnå ohälsosamma nivåer. Verksamheten tar inte i anspråk sin maximala produktionsvolym, men de kan när som helst öka sin produktion till den volym de har tillstånd för enligt Miljöskyddslagen. Vid en maximal produktion kan det vid ogynnsamma väder- och spridningsförhållanden uppstå halter (upp till 6 µg/m³) som är nära nivåer som bedöms kunna vara ohälsosamma (8 µg/m³). Dessa halter kan uppstå i industrins närområde. Närområdet sträcker sig enligt spridningsberäkningen till de allra mest södra delarna av planområdet. Se figur 1 sid 12 som redovisar det beräknade haltbidraget av väteklorid som 98-percentil för timmedelvärden under ett år vid maximalt tillståndsgiven produktion. 98-percentil för timmedelvärde under ett år innebär att värdet underskrids under 98 % av årets timmar och överskrids under 2 % av årets timmar. Det innebär att halten i detta fall kan komma att överskridas 175 timmar under ett år.

Detta innebär att det vid utbyggnad av bostäder i det närmaste området kan bli nödvändigt för kommunen att ställa hårdare krav på luftutsläppen från den aktuella verksamheten, vilket kan innebära begränsningar i deras produktion.

Det finns även en begravningsplats och ett krematorium i närheten av planområdet. Krematoriet har reningsutrustning för kvicksilveravskiljning. Krematoriet bedöms inte påverka det aktuella detaljplanområdet, det finns heller inte några särskilda avstånd som rekommenderas för sådan verksamhet i "Plats för arbete". Det viktiga är att det finns reningsutrustning för kvicksilverföreningar. Dessutom ligger krematoriet väl till i förhållande planområdet med tanke på förhärskande vindriktning.



Figur 1. Här redovisas det beräknade haltbidraget av väteklorid som 98-percentil för timmedelvärden under ett år vid maximalt tillståndsgiven produktion. Enhet: $\mu\text{g}/\text{m}^3$.

Slutsats: Gällande miljö kvalitetsnormer för luft kommer att klaras inom detaljplanområdet.

Utsläppen till luft av partiklar (främst zinkföreningar) och väteklorid beräknas inte påverka människors hälsa i detaljplanområdet i dagsläget. Om verksamheten ökar sin produktion till maximal nivå kan det vid ogynnsamma väder- och spridningsförhållanden uppstå halter (upp till $6 \mu\text{g}/\text{m}^3$) som är nära nivåer som bedöms kunna vara ohälsosamma ($8 \mu\text{g}/\text{m}^3$). Detta gäller endast i detaljplanens mest sydliga område.

TRYGGHET OCH SÄKERHET

Kommunala mål - Översiktsplanen 2012

- Alla ska vara trygga och säkra i Nacka.

Utbyggnadsförslaget

De föreslagna nya bostäderna och promenadvägarna kan öka den upplevda känslan av säkerhet och trygghet – såväl inom planområdet som på Storkällans väg. En utbyggnad innebär också att hela området städas upp.

Säkerhetsrisker kan finnas i samband med rasbranter samt vid dammen. Detta bör beaktas i det fortsatta arbetet. Behovet av nya brandposter ska undersökas i samband med projekteringen av VS-utbyggnaden. Samråd ska ske med räddningstjänsten avseende dessa frågor.

Slutsatser: De föreslagna nya bostäderna och promenadvägarna kan öka den upplevda känslan av säkerhet och trygghet – såväl inom planområdet som på Storkällans väg.

För att säkra framkomligheten för räddningsfordon behöver samråd ske med räddningstjänsten.

KLIMATEFFEKTER

Transportsektorns användning av fossila bränslen medför utsläpp av koldioxid som bidrar till klimatpåverkan. Mängden koldioxid som släpps ut är beroende av trafikmängder och hur väl trafikflödet fungerar. Köbildningar vid rusningstid med bilar som släpper ut avgaser riskerar att öka genom denna förtätning. Slutresultatet bedöms bli en ökning av utsläppen av klimatpåverkande gaser. Men inom detaljplanområdet har cykelvägar, promenadvägar planerats in, även cykelmöjligheterna till Älta Centrum och till kollektivtrafik har utretts.

Ambitionen är att öka kollektivtrafiken till området. Det finns förutsättningar för de boende att åka med kollektivtrafik till Sickla, Gullmarsplan, Tyresö centrum och Slussen. Närmaste busshållplats ligger ca 400 m från den bebyggelse som ligger längst bort i planområdet. Buss 801 och 811 trafikerar hållplatserna ”Sigfridsborgsskolan” och ”Odlingsvägen”. Under högtrafik, klockan 6-9, går bussar var femtonde minut till Gullmarsplan och Älta gård. På eftermiddagen mellan 15-18:30 går bussar vart 15:e minut från Gullmarsplan. Övrig tid går bussarna en gång i timmen.

Gångavståndet till Älta centrum är 1,5 - 2,5 km. Gångavståndet till och buss 840, 821 och 401 och närmaste livsmedelsbutik är 1 km eller mer. Av erfarenhet vet man att ett avstånd på max 500-600 m till en bra kollektivtrafikpunkt är avgörande för om en person väljer bilen eller inte. Vid avstånd längre än 1 km är det ofta en mycket liten andel som går eller cyklar⁴. För att underlätta för busstrafikanter kan även säkra cykelparkeringar vara nödvändiga. Även utbyggnaden av infartsparkeringar vid goda kollektivtrafiklägen behöver bevakas.

Slutsats: För att uppmuntra till ökad användning av kollektivtrafiken behöver behovet av cykelparkeringar och infartsparkeringar beaktas vid övrig planläggning i Älta.

NACKA KOMMUN
 Planenheten

Andreas Totschnig
 Planchef

Sven Andersson
 Översiktsplanerare

Jerk Allvar
 Planarkitekt

⁴ Hållbarhetsprogram för detaljplan Ältadalen, Nacka kommun, 2011-02-08. Sid 8

UNDERLAG

1. Spridningsberäkningar avseende emissioner till luft från Nya Älta Galvan - partiklar och väteklorid. För Miljöenheten, Nacka kommun. IVL Svenska miljöinstitutet. 2011-01-11
2. Ältadalen – Dagvattenutredning. PM SWECO 2010-08-13
3. Trafik- och industribullerutredning Ältadalen, Nacka. Rapport. Datum 2012-05-03
4. Hållbarhetsprogram för detaljplan Ältadalen, Nacka kommun, 2011-02-08
5. Naturvärdeskartering av täktområde vid Storkällan, Nacka, Ekologigruppen AB 2010

Hållbarhetsprogram för detaljplan



Ältadalen, Nacka kommun

Version 2013-05-02

white



Förord

Detta hållbarhetsprogram har till syfte att tydliggöra de viktigaste hållbarhetsambitionerna med detaljplanen i Ältadalen i Nacka kommun. Målformuleringarna baseras på en workshop som hölls i Nacka kommun i augusti 2010, där de viktiga aktörerna i processen gemensamt arbetade fram förslagen till hållbarhetsmål. Programmet som utformades av Nacka kommun och White arkitekter i samarbete presenterades för miljö- och stadsbyggnadsnämnden och kommunstyrelsen på våren 2011. Programmet var också en planhandling under samrådet i november 2011. Det är ett levande dokument som utvecklas allt eftersom detaljplanearbetet framskrider och som regelbundet bör tas upp till fortsatt diskussion och utveckling. Hållbarhetsprogrammet har därför uppdaterats och utvecklats till utställningen av detaljplanen.

Innehåll

Förord.....	2
1. Inledning.....	3
1.1 Bakgrund.....	3
1.2 Detta program.....	3
2. Orientering om projektet.....	4
2.1 Detaljplaneområdet.....	4
2.2 Projektets organisation.....	4
2.3 Illustrationsplan.....	5
3. Hållbarhetsmål för Ältadalen.....	6
3.1 Underlag – Ältadalen i sitt sammanhang.....	6
3.2 Workshop.....	7
3.3 Övergripande hållbarhetsmål för Ältadalen.....	9
3.4 Koppling till kommunens riktlinjer för hållbart byggande.....	12
3.5 Handlungsplan – hur nå målen.....	14
4. Rutiner och ansvarsområden i det fortsatta arbetet.....	14
4.1 Projektledarens roll.....	14
4.2 Planarkitektens roll.....	14
4.3 Byggherrens roll.....	14
4.4 Hållbarhetsplaner.....	14
4.5 Intern kommunikation.....	15
4.6 Extern kommunikation.....	15
4.7 Utbildning och kompetens.....	15
4.8 Uppföljning.....	15
4.9 Projektdokumentation.....	15
 Bilaga I. Avståndskartor till målpunkter.....	 16

I. Inledning

I.1 Bakgrund

Nacka kommun har under de senaste åren höjt ambitionen avseende hållbarhet. Bl.a. utarbetas ett hållbarhetsbokslut där kommunen följer upp ett stort antal parametrar, huvudsakligen inom områdena social hållbarhet, klimatanpassning, energi och transporter samt natur och biologisk mångfald.

Nacka kommun vill även höja ambitionen avseende hållbarhet i sin samhällsplanering. Den nya översiktsplanen som antogs i juni 2012 lyfter fram dessa frågor. Målet ”Ett hållbart Nacka” är en sammanfattning av översiktsplanens övergripande mål. Översiktsplanen syftar till att Nacka ska utvecklas till en attraktiv och långsiktigt hållbar kommun som bidrar till en positiv utveckling i Stockholmsregionen. Viktiga hållbarhetsutmaningar för kommunen innefattar att bidra till Stockholmsregionens behov av bra bostäder, service, vård och skola, att utveckla ett hållbart transportsystem samt att energieffektivisera bebyggelsen.

I linje med detta har detaljplanen för Ältadalen valts ut som en pilot där ett hållbarhetsprogram ska tas fram enligt beslut i kommunstyrelsen. Syftet är att lära sig att arbeta proaktivt med hållbarhetsfrågor samt att nå en förankring för dessa frågor inom olika delar av kommunorganisationen, liksom hos fastighetsägare, konsulter och entreprenörer.

Samtidigt som planarbetet för Ältadalen bedrivits har Nacka kommun tagit fram riktlinjer för hållbart byggande. Riktlinjerna antogs av miljö- och stadsbyggnadsnämnden 2012 11-21. Under punkten 3.4 redovisas hur dessa kan användas för projektet Ältadalen.

I.2 Detta program

Kommunstyrelsen antog 2010-05-03 detaljplaneprogram för Ältadalen. Utgångspunkten är att området ska bebyggas med bostäder, en förskola och ett äldreboende. Tidigare framtagna idéer om att Ältadalen ska vara ett grönt stråk tas till vara genom att den östra delen av dalgången planeras för spontana idrotts- och fritidsaktiviteter. Programmet uttrycker även att planeringen av Ältadalen ska grundas på ett hållbart stadsbyggande ur social, miljömässig och ekonomisk synvinkel. I samband med antagandet beslutade kommunstyrelsen att detaljplanearbetet ska inledas med att ett hållbarhetsprogram utarbetas.

Detta hållbarhetsprogram har tagits fram med hjälp av White Arkitekter. Programmet utgår från visionen att utveckla ett sätt för att arbeta långsiktigt hållbart i den kommunala planprocessen. I denna vision ingår dels att förankra ambitionerna hos alla viktigare aktörer, dels att synliggöra hållbarhetsarbetet genom att låta planens utformning spegla hållbarhet. Hållbarhetsprogrammet redovisar de preliminära hållbarhetsaspekter som diskuterades på en workshop i augusti 2010. Programmet innehåller mål och krav som väger in bland annat ekologiska, ekonomiska, sociala och strukturella aspekter.

Hållbarhetsprogrammet är ett levande dokument som ska kompletteras och utvecklas under projektets gång. En första version, i vilken de grundläggande hållbarhetsaspekterna togs upp, presenterades på våren 2011 och medföljde detaljplanen under samrådet i november 2011. Hållbarhetsprogrammet har nu uppdaterats och utvecklats till utställningen. Bland annat har en koppling till kommunens nyligen antagna riktlinjer för hållbart byggande införts. Programmet kan även användas som kravspecifikation vid det vidare planeringsarbetet, varvid mål och strategier förfinas successivt under tiden projektet framskrider.

2. Orientering om projektet

2.1 Detaljplaneområdet

Planområdet ligger i östra delen av Älta och omfattar en areal om drygt 33,6 ha. Området begränsas i öster av Storkällans kyrkogård och naturmark som hör till Erstavik – i norr av resterande del av Erstavik 25:32, i väster av bebyggelsen på Åsvägen och Lovisedalsvägen, samt i söder av Storkällans väg. Områdets avgränsning framgår av bifogad karta (bild 1).



Bild 1. Planområdet

2.2 Projektets organisation

Nedan redovisas några av de viktigaste aktörerna, av vilka flera även deltog på den workshop där hållbarhetsmålen för området diskuterades fram.

Kommunens tjänstemän: Fredrik Bengtsson, exploateringsenheten, Sven Andersson, planenheten, Alice Ahoniemi miljöenheten, Christer Hallberg exploateringsenheten (konsult Structor), Thomas Fahlman VA-enheten, Martin Fahlman Bygglovenheten, Anna Matsson och Elisabeth Rosell parkenheten.

Arkitekt programskiss: Olof Lotström ÅWL arkitekter

Markägare: Nacka kommun, Vasakronan, Johan af Petersens, NCC (markanvisning på kommunens mark).

Byggherrar: NCC mfl

Hållbarhetsstöd: White arkitekter

2.3 Illustrationsplan

I en illustration till detaljplanen som har tagits fram av ÅWL arkitekter redovisas tänkbar bebyggelse. Bebyggelsen föreslås huvudsakligen bestå av friliggande småhus (villor och radhus), samt förskola och äldreboende. De östra och norra delarna lämnas obebyggda som en del av ett större parkstråk genom Älta och vidare ut mot Erstavik (bild 2).



Bild 2. Illustration till detaljplan för Ältadalen, ÅWL arkitekter

3. Hållbarhetsmål för Ältadalen

3.1 Underlag – Ältadalen i sitt sammanhang

Ett viktigt underlag till projektets hållbarhetsmål utgörs av det material som tagits fram om planområdet, dvs detaljplaneprogrammet samt av underlagsutredningar som legat till grund för programmet, t.ex. naturinventering och attitydundersökningar.

En avgörande punkt för att skapa hållbarhet i ett område är emellertid att området sätts in i sitt större sammanhang, dvs i sitt omland. Särskilt viktigt blir det att titta på det omland som är funktionell enhet för centrala samhällsfunktioner som infrastruktur och service. För Ältadalens del blir den naturliga enheten i de flesta fall hela Älta, där t.ex. kommunikationspunkter för kollektivtrafik, system för ledningsinfrastruktur samt målpunkter för service återfinns. Vidgar man omlandet ytterligare tillkommer Nacka centrum och Sicklaområdet, men även delar av Tyresö kommun finns nära. En annan viktig omvärldsfaktor är Erstaviksområdet med sina stora natur- och rekreationsvärden. I vissa fall, t.ex. avseende storskalig handel, rekreation och arbetsresor, är omlandet ännu större och innefattar södra Stockholmsområdet eller tom hela Stockholmsregionen. Nedanstående fakta togs fram till workshopen i augusti 2010 och har inte uppdaterats eftersom det bedömts bättre att visa vilket underlagsmaterial som varit tillgängligt vid workshopen.

Faktaruta - Älta 2010

C:a 10 000 boende, varav c:a 3 500 är 40-64 år och c:a 3000 är barn/ungdomar under 19 år
 45% har eftergymnasial utbildning (31% i Riket)
 Endast 9% av de förvärvsarbetande har sitt arbete i Älta, den dagliga utpendlingen motsvarar över 4000 personer
 2,7% är arbetssökande (2,9% i Nacka)
 19 sjukdagar per försäkrad och år (nära snitt för Nacka)
 30% bor i hyreshus (25% i Nacka)
 Medianinkomst 283tKr (271tKr i Nacka, 247tKr i Sthlm)
 56% av familjerna har bil (något högre än Nacka totalt)

I samband med förberedelser och planering av workshopen tog White Arkitekter fram ett antal uppgifter för att sätta området i sitt sammanhang i Älta, avseende t.ex. sociala, ekologiska och ekonomiska förutsättningar. Resultatet redovisas i nedanstående faktarutor, tabeller och kartbilder:

Faktaruta - Sociala förutsättningar för Älta

Särskilt	Trots sin närhet till storstaden är Älta lite av en egen "småstad" med barriärer såväl till Stockholm (Skarpnäck), Nacka centrum, Sickla och Tyresö
Segregerat	Det finns två olika Älta: Småhusbebyggelse av varierande slag samt flerbostadsbebyggelsen kring Älta centrum.
Naturnära	Många Ältabor tycker att närheten till naturen i Erstavik och Nackareservatet är det allra bästa. Hellasgården, idrott.
Tryggt	Det finns inga stora otrygghetsproblem
Tråkigt centrum	Många handlar på Sickla eller Nacka forum eller tom Tyresö eller Globen
Flera mål- och mötespunkter	Idrottsplats, centrum, naturen i Nacka och Erstavik. Ny plats vid Ekstubben

Faktaruta - Ekologiska förutsättningar för Älta

Omgivande natur Utmärkt närhet till Erstavik, Nackareservatet och Östersjön

Natur i området Utvecklingsbar, ”porten till Erstavik”

Vatten & mark Känsliga yt- och grundvattenmiljöer
Risk för förorenad mark

Miljöanpassat boende Saknas i området, men efterfrågan ökar

Faktaruta - Strukturella förutsättningar för Älta

Kommunikationer De flesta arbetar utanför Älta och pendlar via bil.
44% av hushållen saknar bil!
Buss: c:a 30 minuter till Slussen, mycket glest från Ältadalen idag
Relativt goda cykelmöjligheter i området och till Stockholm
Vad innebär ny trafikplats på Tyresövägen för området?

Service Långt till service i centrum från Ältadalen.
Vägen till centrum ”ska inte göras alltför attraktiv”

Bebyggelsestruktur Mest småhus av varierande ålder, täthet och typ.
Relativt vanligt med radhus. C:a 1/3 bor i flerbostadshus

Faktaruta - Ekonomiska förutsättningar för Älta

Välbärgat Högre medelinkomst än Nacka och riket

Eftertraktat Kombinationen av närhet till Stockholm och till naturen driver upp priser och efterfrågan

Försörjningssystem Värme: Såväl fjärrvärmeanslutning som passivhusbyggande ska utredas
VA: Kommunalt nät nära intill. Dagvattenfrågan behöver studeras särskilt

I förarbetet har även avstånd till vissa viktiga samhällsfunktioner beräknats (bilaga 1). Av erfarenhet vet man att ett avstånd på maximalt 500-600 meter till en bra kollektivtrafikpunkt är avgörande för om en person väljer bil eller ej. Vid avstånd över 1 km är det ofta en mycket liten andel som går eller cyklar. Ett liknande förhållande gäller för många andra målpunkter som samhällsfunktioner (bank, post, vårdcentral, apotek, bibliotek, butiker mm). Till dagligvaruhandel är avståndets betydelse ofta ännu större.

3.2 Workshop

I augusti 2010 hölls en hållbarhetsworkshop på Nacka kommun, där samtliga viktiga aktörer i projektet deltog. Workshopen leddes av White arkitekter (Jan Wijkmark) och Nacka kommun (Sven Andersson). Workshopen följde en modell utarbetad av White för att identifiera och gemensamt besluta om de viktigaste hållbarhetsmålen samt behovet av vidare utredning avseende sociala, ekonomisk, ekologisk och strukturell hållbarhet. Process och resultat redovisas kortfattat nedan under punkt 4.3 och mer utförligt i bilagor.

Faktaruta – deltagare på workshop

Alice Ahoniemi, Nacka kommun, miljöenheten
 Sven Andersson, Nacka kommun, planenheten
 Marin Edfelt, White arkitekter
 Johan Ellertsson, NCC
 Mats Enander, Vasakronan
 Martin Fahlman Nacka kommun, bygglovenheten
 Thomas Fahlman Nacka kommun, VA-enheten
 Henrik Feldhusen, Nacka kommun, direktör hållbar utveckling
 Anna Green, Nacka kommun, miljöenheten
 Martina Herodes, White arkitekter
 Olof Lotström, ÅWL arkitekter
 Erik af Petersens, markägare (vid tidpunkten för Workshopen)
 Johan af Petersens, markägare
 Björn I M Svensson, NCC
 Jan Wijkmark, White arkitekter

Syftet med dagen var att lägga grunden för ett hållbarhetsprogram för detaljplanen för Ältadalen som ska vara väl förankrat bland samtliga berörda aktörer. Ambitionen var att workshopen skulle vara:

- Utmanande och framåtsyftande
- Konkret och resultatinkriktad
- Realistisk och genomförbar
- Gemensamt ”ägd” av de olika aktörerna



Figur 4. Bilder från workshop

Efter en inledande beskrivning av Ältaområdet delades deltagarna in i fyra grupper utifrån de olika hållbarhetsområdena ekologisk, ekonomisk, strukturell och social hållbarhet. En tabell på exempel på aspekter att beakta för respektive område delades ut. Efter redovisning av respektive grupp genomfördes en omröstning bland samtliga angående de viktigaste frågorna att fokusera på inom respektive område. Ett andra grupparbetesmoment syftade till att formulera de tre viktigaste målsättningar för vardera av de fyra aspekterna. Detta gav ett resultat på tolv prioriterade hållbarhetsmålsättningar som redovisas nedan under punkt 4.3. Målen färgkodades i enlighet med de olika hållbarhetsaspekterna:

Social	Ekologisk	Strukturell	Ekonomisk
--------	-----------	-------------	-----------

3.3 Övergripande hållbarhetsmål för Ältadalen

De mål som kom ut som högst prioriterade ur workshopen visade sig kunna sammanfattas under fyra huvudsakliga områden:

1. Mål för bostadsbebyggelsen
2. Mål för grönområden
3. Mål för service
4. Mål för transporter och kommunikation

För respektive av dessa områden listas de mål som formulerades, samt ett antal frågor som togs upp under workshopen och då föreslogs utredas vidare. Målen är färgkodade enligt ovan (se punkt 4.2). När hållbarhetsprogrammet uppdaterats till utställningen har detta kompletterats med en redovisning av hur målen tagits om hand i planförslaget samt en beskrivning av det fortsatta arbetet för att uppnå hållbarhetsmålen.

I. Mål för bostadsbebyggelsen

MÅL: Bebyggelsen ska sträva efter att uppfylla Miljöbyggnad, nivå SILVER.

MÅL: Använd förnyelsebara, återvinningsbara, hållbara byggmaterial.

MÅL: Utveckla olika karaktärer för de olika delområdena inom detaljplanen.

MÅL: Energieffektiv bebyggelse med exempel på långtgående utvecklingsprojekt.

MÅL: Låg livscykelkostnad för boende.

Frågor att utreda vidare (enligt workshop i augusti 2010)

Varierande boendeformer, alternativ till småhusbebyggelse?

Energilösningar

Energieffektiva hus, passivhus

Hur målen tagits om hand i planförslaget

Det nya området är mycket tätt för att vara huvudsak småhusbebyggelse och är därigenom resurssnålt i grunden. Detaljplanen är flexibel och gör det möjligt att bygga olika typer av bostäder; friliggande småhus, radhus och flerbostadshus. Planen medger även olika högsta höjd i olika delar av området, vilket bör ge olika karaktärer.

Fortsatt arbete för att uppnå målen

Målen bör utvecklas och konkretiseras i de exploateringsavtal som tas fram för området och successivt omprövas i takt med utvecklingen. Området kommer att byggas ut under lång tid i olika etapper. Detta ger flera möjligheter att utveckla målen. Olika delar kan ges skilda karaktärer. Speciellt energieffektiva hus (passivhus) kan väljas i vissa delar. Byggmaterial bör väljas efter beprövat bedömningssystem. En kontinuerlig uppföljning av energieffektivitet och materialval är också möjlig i en etappvis utbyggnad, vilket medger ständiga förbättringar inom dessa områden.

2. Mål för grönområden

MÅL: Skapa inkluderande mötesplatser.

MÅL: Utveckla grönstråk som kommunikationsstråk och koppla dessa till befintlig bebyggelse för att skapa trygghet och trivsel.

Frågor att utreda vidare (enligt workshop i augusti 2010)

Grönområde som mötesplats inom planområdet, tex. lekpark

Dagvattenhantering

Attraktiva och trygga grönområden i hela Älta

Bevarande och utveckling av ekologiska värden

Hur målen tagits om hand i planförslaget

Detaljplanen har omfattande park och naturmark som kan skapa mötesplatser för lek och spontanidrott. Planen innehåller även tydliga grönstråk som förbinder området med resten av Älta med trädplantering längs Lovisedalsvägen och Storkällans väg. Planens dagvattenlösning med LOD på kvartersmark och perkolationsgravar i gatumark skapar en bättre dagvattensituation än idag (dagvattenutredning Sweco 2010-08-08). Dammen i den norra delen av området skyddas genom att den blir allmän plats (NATUR).

Fortsatt arbete för att uppnå målen

Detaljprojekteringen av den kommunala park och naturmarken ska syfta till en bibehållen eller förbättrad biologisk mångfald. Bland annat ska öppna solbelysta sandtytor sparas för att bevara livsmiljöerna för de insektsarter som är beroende av dem. Områdets ekosystemtjänster ska identifieras. De viktigaste tjänsterna som finns i området idag ska bevaras och tjänster som saknas i området idag ska ges förutsättningar att utvecklas. Park- och naturmarken ska även vara en miljö som skapar trygghet och trivsel.

3. Mål för lokal service

MÅL: Skapa förutsättningar för ett bredare lokalt friluftsliv- och kulturliv i Älta.

MÅL: Möjlighet till flexibilitet i planen för lokaler.

Frågor att utreda vidare (enligt workshop i augusti 2010)

Utveckling av köpcentrumet (trivsamt, attraktivitet)

Hur målen tagits om hand i planförslaget

Områdets park- och naturmark innebär en tillgång även utanför planområdet. Närheten till skola och förskola ger viss tillgång till lokaler som kan dubbelutnyttjas. Någon förutsättning för affärslokaler i området har däremot inte bedömts möjlig.

Fortsatt arbete för att uppnå målen

En utveckling av Älta centrum för såväl handel som kulturliv och fritidsaktiviteter ingår i det pågående arbetet med ett detaljplaneprogram för Älta centrum.

4. Mål för transporter och kommunikation

MÅL: Skapa förutsättningar för alternativ till den egna bilen (bilpool, kollektivtrafik etc).

MÅL: Att en motorvägsbusshållplats projekteras inklusive infartsparkering för bil och cykel (Förhandling med SL).

MÅL: Gör separat gång och cykel utredning med fokus på att åstadkomma bra och säkra gång och cykel förbindelser till viktiga målpunkter såsom busshållplatser, centrum, sportområden.

Frågor att utreda vidare (enligt workshop i augusti 2010)

Gång och cykelvägar, inom området och kopplingar till närliggande omr

Transportalternativ till egen bil, tex bilpooler

Kollektivtrafik, diskussion med SL

Hur målen tagits om hand i planförslaget

Detaljplanen är utformad så att hela området har gångavstånd skola, förskola och till busshållplatser vid Lovisedalsvägen. Detta ger stor möjlighet till att kollektivtrafik används istället för den egna bilen. I planen finns också gång- och cykelstråk som anknyter till befintliga strukturer i Älta.

Fortsatt arbete för att uppnå målen

Kommunen ska aktivt förhandla med SL och Trafikverket i syfte att uppnå betydligt bättre turtäthet för den busslinje som trafikerar Lovisedalsvägen, förlängning av busslinjen till Storkällans begravningsplats samt busshållplats på Tyresövägen kopplad till infartsparkering. Busshållplatserna vid Lovisedalsvägen bör utformas med bra väderskydd, belysning och möjlighet till cykelparkering.

Följande mål finns i arbetet med program för Älta centrum. Förbindelserna mellan Ältas olika delar och omvärlden förbättras. Det blir ännu lättare än idag att ta sig från Älta ut i naturen. I Älta skapas fler trygga och attraktiva cykel- och gångstråk

3.4 Koppling till kommunens riktlinjer för hållbart byggande

Under den tid som förflutit sedan samrådet om detaljplanen i har miljö- och stadsbyggnadsnämnden antagit riktlinjer för hållbart byggande. Riktlinjerna innehåller tolv målområden. En grundtanke i riktlinjerna är att man i början av ett projekt väljer ca fyra målområden som ska prioriteras. Hållbarhetsprogrammets mål motsvaras närmast av följande målområden i riktlinjerna.

3.1. Hållbart resande

3.5. Energieffektivt och sunt byggande

3.10. Nära till skola, fritid, idrott och kultur

3.11. Nära till gröna och vattenområden av god kvalitet.

Här nedan redovisas de indikatorer och åtgärder som hör till Nackas mål.

		JA	NEJ
3.1	<i>3.1 Hållbart resande</i> Förslag på åtgärder/indikatorer för att nå målet		
3.1.1	Bebyggelsen ligger nära kollektivtrafik med god turtäthet. För flerbostadshus och arbetsplatser är maxavståndet 400 meter. <i>Kommentar: Det är ca 400 m till närmaste busshållplats, men turtätheten är inte god. Avståndet till närmaste busshållplats med god turtäthet är ca 1500 m. Nacka kommun ska försöka förmå SL att höja turtätheten när förutsättningar för ökat antal resenärer uppkommer.</i>		NEJ
3.1.2	Cykelparkeringar motsvarande 2 platser/lägenhet samt bilparkering motsvarande parkeringstal för det aktuella området, anordnas inom fastigheten/projektet.	JA	
3.1.3	Området nås med och innehåller trygga och säkra gång- och cykelvägar. Gång- och cykelvägarna är tillgängliga för alla och lättorienterade.	JA	
3.1.4	Tillgång till trygga och säkra infartsparkeringar för bil och cykel vid bra kollektivtrafiklägen finns. <i>Kommentar: Det finns en infartsparkering vid Ekstubben, ca 3 km bort. I samband med ytterligare planering kan ytterligare p-platser behövas vid den befintliga infartsparkeringen.</i>	JA	
3.1.5	Vid planering av områden med flerbostadshus och arbetsplatser finns laddmöjligheter för elfordon. <i>Kommentar: Ej relevant i denna detaljplan.</i>		--
3.5	<i>3.5 Energieffektivt och sunt byggande</i> Förslag på åtgärder/indikatorer för att nå målet:		
	Nya och ombyggda byggnader uppfyller kriterier för ett vedertaget miljöklassningssystem (BREEAM, LEED, Miljöbyggnad, Green Building, Svanden eller motsvarande.) <i>Kommentar: På Nacka kommuns mark, där NCC har byggrättigheten ska bebyggelsen uppfylla Miljöbyggnad, nivå SILVER. De övriga byggherrarna (Wasakronan och af Petersen) har inte redovisat sina mål för området.</i>	JA	
	Energianvändningen i bostäder och lokaler är 25 % lägre än gällande BBR <i>Kommentar: Nuvarande BBR (BBR 16) har ett energikrav på max 90 kWh/kvm</i>	--	--

	<i>Atemp för bostäder, icke el-uppvärmda. Miljöbyggnad Silver ligger på BBR -25 % för icke eluppvärmda bostäder. För detta område är det ännu inte klart om det blir fjärrvärme eller annat.</i>		
	Området tar till vara och genererar förnyelsebar energi genom användning av t.ex. solpaneler, solceller och vindkraft.		NEJ
	Området är anslutet till fjärrvärme. <i>Kommentar: Ej klart vilket energislag som är aktuellt, men möjlighet finns att ansluta till fjärrvärme. Ska följas upp.</i>	?	?
	Åtgärder har vidtagits för att minimera byggprocessens miljöpåverkan. <i>Kommentar: Vi är inte där ännu. Ska följas upp.</i>	?	?
3.10	3.10 Nära till skola, fritid, idrott och kultur Förslag på åtgärder/indikatorer för att nå målet:		
3.10.1	Idrotts- och fritidsverksamhet finns i närområdet. Anläggning nås med gång- och cykelväg, kollektivtrafik samt har goda parkeringsmöjligheter.	JA	
3.10.2	Behovet av kulturverksamhet i området har beaktats i planläggning. <i>Kommentar: Ej relevant</i>	--	--
3.10.3	Gångavståndet till förskola/låg- och mellanstadieskola är max 400 m och det är tryggt och säkert att cykla och gå dit. <i>Kommentar: Låg- och mellanstadieläver måste korsa Lovisedalsvägen.</i>	JA	
3.10.4	Förskola/grundskola är integrerad i övrig bebyggelse för att öka överblickbarhet och säkerhet.	JA	
3.10.4	Förskola och skola har minst 40 kvm lektya/barn för rörlig och variationsrik utelek i direkt anslutning till byggnaden (inkl. del av natur)	JA	--
3.10.5	Avståndet från förskola till grönområden är max 300 meter för rörlig och variationsrik utelek i direkt anslutning till byggnaden.	JA	
3.11	3.11 Nära till grön- och vattenområden av god kvalitet Förslag på åtgärder/indikatorer för att nå målet:		
3.11.1	Barn, äldre och personer med funktionsnedsättning har god tillgänglighet till och inom närliggande grönområden.	JA	
3.11.2	Bostäder har max 300 meters gångavstånd till park eller grönområde.	JA	
3.11.3	Bostäder har max 3 km till strövområde/natur.	JA	
3.11.4	Hänsyn till områdets grönstruktur har tagits, vilket innebär att gröna samband, rekreativa värden mm har förstärkts och mindre värdefulla grönområden har avsatts för exploatering.	JA	
3.11.5	Livsvillkor för djur- och växtliv på land och i vattnet har inte försämrats väsentligt av exploateringen. Särskild hänsyn har tagits till skyddade områden, områden med höga naturvärden och områden med generell känsliga och värdefulla naturtyper. <i>Kommentar: En bedömning har gjorts, hänsyn har tagits, men inte fullt ut sparats alla värden. Intressanta växt- och djurarter som är knutna till täkt- och tippverksamheterna kommer på sikt att påverkas negativt.</i>	JA	
3.11.6	Allmänhetens tillgång till grönområden, stränder och rekreativa värdekärnor har inte försämrats av exploateringen.	JA	
3.11.7	Projektet innebär att X antal hushåll har anslutits till kommunalt VA. <i>Kommentar: Ej relevant</i>	--	--
3.11.8	Bebyggelse och anläggningar i området har anpassats till natur- och		NEJ

	<p>terrängförhållanden, vilket innebär att man kunnat begränsa behovet av sprängning, utfyllnad mm.</p> <p><i>Kommentar: Exploateringen innebär att tidigare nivåförhållanden delvis återställs. Det förutsätter att området fylls upp.</i></p>		
--	---	--	--

3.5 Handlingsplan – hur nå målen

Hållbarhetsmålen har i vissa delar varit styrande för planutformningen. Det gäller bland annat naturmarkens omfattning, gång- och cykelstråk genom området och dagvattenlösningen. Till största delen är dock uppfyllandet av hållbarhetsmålen knutet till genomförandet av planen. Det behövs därför en tydlig handlingsplan med tydligt ansvar och tidsbestämda uppföljningstillfällen. En sådan plan ska utarbetas i samarbete med berörda markägare och exploatörer under samma period som exploateringsavtalen tas fram.

Det är viktigt att notera att flera av målen sträcker sig utanför detaljplaneområdet och därmed inte berör alla aktörer i arbetet kring Ältadalen. Det behöver inte innebära att de inte är viktiga för samtliga aktörer, eftersom alla mål bedöms medföra mervärden inom detaljplaneområdet. Det är dock utan tvekan så att olika aktörer har olika grad av rådighet över de olika målen. Vissa frågor kräver även att andra aktörer än vad som hittills varit inblandade inkluderas i arbetet. Alla mål kan sannolikt inte nå inom ramen för projektet utan vissa får ses som mer långsiktiga mål i utvecklingen av hela Älta.

4. Rutiner och ansvarsområden i det fortsatta arbetet

För att åstadkomma ett framgångsrikt hållbarhetsarbete är det viktigt att roll- och ansvarsfördelning står klart för alla viktiga aktörer. Detta har dock inte slutligt avgjorts i skrivande stund (maj 2013), varför förslaget kan ändras senare.

4.1 Projektledarens roll

Kommunens projektledare ska ha en kontinuerlig dialog med byggherrarna för att aktivt följa arbetet med att uppfylla målen i hållbarhetsprogrammet. Han/hon ansvarar för att kommunicera kommunens hållbarhetsambitioner till exploatör och ska se till att de mål som exploatören ansvarar för skrivs in i exploateringsavtal. Projektledaren ska även se till att byggherren ger tillräcklig information för att kommunen ska kunna bedöma att målen i hållbarhetsprogrammet uppfylls.

4.2 Planarkitektens roll

Planarkitekten ska se till att detaljplanen ger förutsättningar för att mål i hållbarhetsprogrammet ska kunna uppfyllas. Han/hon ska se till att ställa krav på utformningen så att de mål som berör utemiljön uppfylls i området.

4.3 Byggherrens roll

Ska vid planmöten och projekteringsmöten redovisa hur arbetet med att uppfylla hållbarhetsmålen går.

4.4 Hållbarhetsplaner

Konsulter och entreprenörer ska upprätta hållbarhetsplaner som visar hur de möter de hållbarhetsmål som man enats om i projektet. I dessa ska även en plan för granskning och egenkontroll redovisas.

4.5 Intern kommunikation

Hållbarhetsfrågor ska finnas som en stående punkt vid planeringsmöten. Samtliga deltagare har ansvar för att bevaka de hållbarhetsfrågor som berör dem. Övergripande ansvar vilar på projektledare och hållbarhetsamordnare. Eftersom hållbarhetsfrågor berör samtliga kompetensområden kan vissa specifika frågor med fördel även diskuteras i anslutning till andra punkter på dagordningen. Dock bör alltid övriga hållbarhetsfrågor stämmas av under punkten ”hållbarhetsfrågor”. Var och en av deltagarna ansvarar för att kommunicera projektets hållbarhetsvision, hållbarhetsmål och specifika krav till samtliga medarbetare och underkonsulter etc. som arbetar med projektet.

4.6 Extern kommunikation

Eftersom en av drivkrafterna bakom detta hållbarhetsprogram är att bidra till Ältadalens profilering är det centralt att hållbarhetsambitionen kommuniceras externt. En planering av extern kommunikation bör därför upprättas.

4.7 Utbildning och kompetens

Konsulter och entreprenörer ska säkerställa att miljöszakunnig finns som tillgänglig resurs för granskning av byggvaror och kemiska produkter.

4.8 Uppföljning

Det är viktigt att ställda hållbarhetskrav följs upp. Detta kommer att ske i olika skeden för olika mål. En plan för uppföljningen tas fram och förankras i samband med exploateringsavtalen.

4.9 Projektdokumentation

Kompletteras senare

Bilaga I. Avståndskartor till målpunkter

Gång-/cykelavstånd till mataffär samt buss 401, 821, 840, 491 (natt)



Bild 1. Gångavstånd till närmsta mataffär samt buss med relativt bra turtäthet i dagsläget. Ältdalen ligger i sin helhet 1 km eller mer från denna målpunkt.

Gång-/cykelavstånd till köpcentrum samt buss 401, 821, 840, 491 (natt)



Bild 2. Gångavstånd från Ältdalen till Älta centrum med serviceutbud idag. Till större delen är avståndet 1,5-2,5 km, vilket innebär att bil- eller bussresa krävs för de allra flesta.

Gång-/cykelavstånd till buss 816, 890 (natt)



Bild 3. Gångavstånd från Ältdalen till landsvägs-buss med snabb transport till Stockholm. Avståndet är idag minst 2 km, vilket innebär att bil- eller bussresa krävs för de allra flesta.

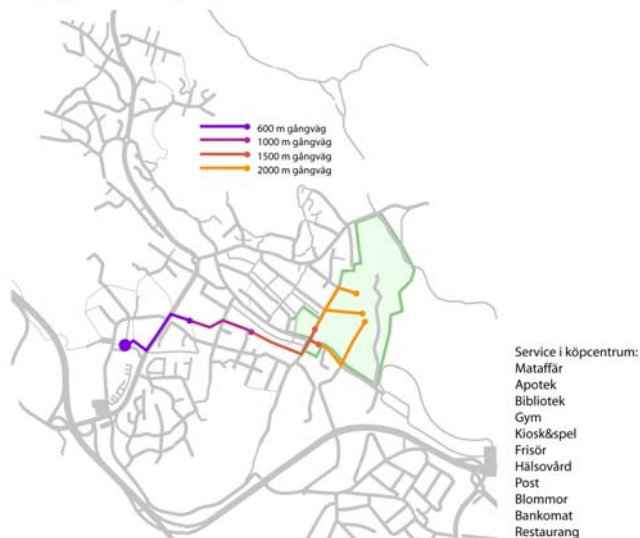
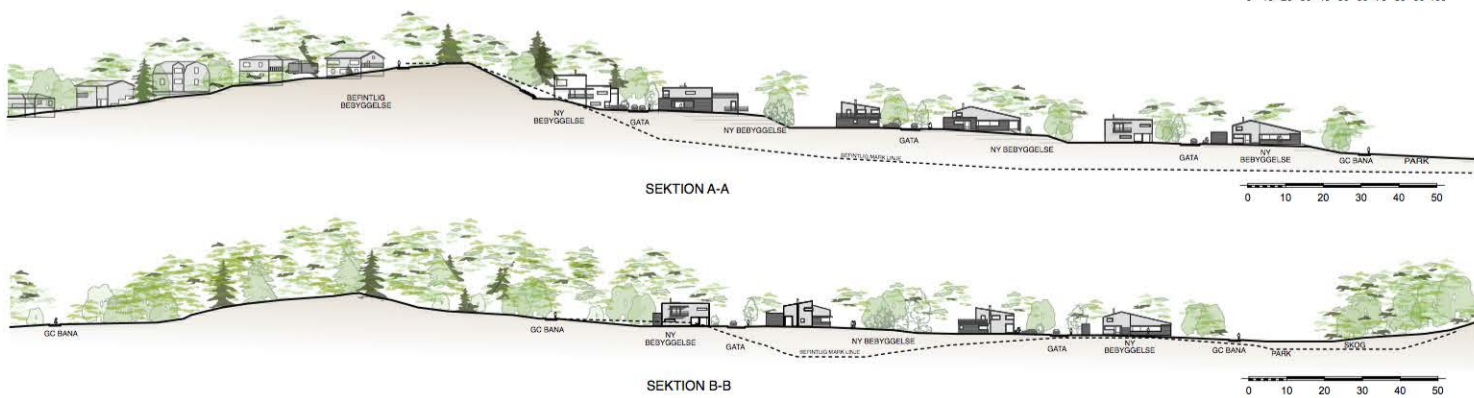

10 februari 2015

SAMMANTRÄDESPROTOKOLL

Kommunstyrelsens stadsutvecklingsutskott

§ 29

Dnr KFKS 2015/93-003

Justering i miljö- och stadsbyggnadsnämndens reglemente

Beslut

Kommunstyrelsens stadsutvecklingsutskott föreslår kommunstyrelsen fatta följande beslut.

Kommunstyrelsen föreslår kommunfullmäktige att justera §2 punkten B.3 så att den lyder ”Upprätta och anta detaljplaner med standardförfarande, om de inte är av stor vikt eller har principiell betydelse.”

En ny punkt läggs till gällande ärendeberedning som lyder ”Om minst två ledamöter så begär ska ett ärende inom myndighetsutskottet överlämnas till miljö- och stadsbyggnadsnämnden för avgörande.”

Ärende

Vid årsskiftet trädde förenklningar i bestämmelser om planprocessen i kraft. Själva begreppet ”enkelt planförfarande” fanns inte i lagtexten utan bestod i ett antal bestämmelser om i vilka fall detaljplaner kunde tas fram på enklare sätt. Dessa regler är nu omgjorda i syfte att förenkla planprocessen generellt sett.

Utgångspunkten är ett standardförfarande, sedan finns ett lite mer omfattande förfarande som kallas utökad förfarande och ett omfattande förfarande som kallas samordnat förfarande. I arbetet med reglemente för miljö- och stadsbyggnadsnämndens reglemente uppstod en felskrivning i §2, punkten B.3. Det skulle rätteligen ha stått upprätta och anta detaljplaner med standardförfarande, om de inte är av stor vikt eller har principiell betydelse” och inte ”upprätta och anta detaljplaner med samordnat förfarande, om de inte är av stor vikt eller har principiell betydelse”, som det nu kommit att göra enligt kommunfullmäktiges beslut om nämndorganisation i ärendet om mål och budget. Stadsledningskontoret föreslår att miljö- och stadsbyggnadsnämnden initierar att detta justeras i nämndens reglemente.

Handlingar i ärendet



Miljö- och stadsbyggnadsnämnden den 28 januari 2014 § 7

Juridik- och kanslienhets tjänsteskrivelse den 23 januari 2015

Ärendets tidigare behandling

Beslut i miljö- och stadsbyggnadsnämnden den 28 januari 2014 § 7

Miljö- och stadsbyggnadsnämnden föreslog kommunfullmäktige fatta följande beslut:

Ordförandes signatur	Justerandes signatur	Utdragsbestyrkande
		



10 februari 2015

SAMMANTRÄDESPROTOKOLL

Kommunstyrelsens stadsutvecklingsutskott

Kommunfullmäktige justerar §2 punkten B.3 så att den lyder "Upprätta och anta detaljplaner med standardförfarande, om de inte är av stor vikt eller har principiell betydelse."



En ny punkt läggs till gällande ärendeberedning som lyder "Om minst två ledamöter så begär ska ett ärende inom myndighetsutskottet överlämnas till Miljö- och stadsbyggnadsnämnden för avgörande."

Yrkanden

Cathrin Bergensträhle (M) yrkade, med instämmande av Khashayar Farmanbar (S), bifall till miljö- och stadsbyggnadsnämndens förslag.

Beslutsgång

Stadsutvecklingsutskottet beslutade i enlighet med Cathrin Bergensträhles yrkande.

Ordförandes signatur	Justerandes signatur	Utdragsbestyrkande
		

Justering i miljö- och stadsbyggnadsnämndens reglemente

Beslut

Miljö- och stadsbyggnadsnämnden föreslår kommunfullmäktige fatta följande beslut:

Kommunfullmäktige justerar §2 punkten B.3 så att den lyder ”Upprätta och anta detaljplaner med standardförfarande, om de inte är av stor vikt eller har principiell betydelse.”

En ny punkt läggs till gällande ärendeberedning som lyder ”Om minst två ledamöter så begär ska ett ärende inom myndighetsutskottet överlämnas till Miljö- och stadsbyggnadsnämnden för avgörande.”

Ärendet

Vid årsskiftet trädde förenklingar i bestämmelser om planprocessen i kraft. Själva begreppet ”enkelt planförfarande” fanns inte i lagtexten utan bestod i ett antal bestämmelser om i vilka fall detaljplaner kunde tas fram på enklare sätt. Dessa regler är nu omgjorda i syfte att förenkla planprocessen generellt sett.



Utgångspunkten är ett standardförfarande, sedan finns ett lite mer omfattande förfarande som kallas utökat förfarande och ett omfattande förfarande som kallas samordnat förfarande. I arbetet med reglemente för miljö- och stadsbyggnadsnämndens reglemente uppstod en felskrivning i §2, punkten B.3. Det skulle rätteligen ha stått upprätta och anta detaljplaner med standardförfarande, om de inte är av stor vikt eller har principiell betydelse” och inte ”upprätta och anta detaljplaner med samordnat förfarande, om de inte är av stor vikt eller har principiell betydelse”, som det nu kommit att göra enligt kommunfullmäktiges beslut om nämndorganisation i ärendet om mål och budget. Stadsledningskontoret föreslår att miljö- och stadsbyggnadsnämnden initierar att detta justeras i nämndens reglemente.

Handlingar i ärendet

Juridik- och kanslienhets tjänsteskrivelse, 2015-01-23

Yrkanden

Helena Westerling (S) yrkade, med instämmande av Roger Bydler (MP), att nämnden skulle besluta i enlighet med förslag till beslut med tillägget att en ny punkt läggs till gällande ärendeberedning som lyder ”Om minst två ledamöter så begär ska ett ärende inom myndighetsutskottet överlämnas till Miljö- och stadsbyggnadsnämnden för avgörande.”



Ordförandes signatur	Justerandes signatur	Utdragsbestyrkande
		

28 januari 2015

SAMMANTRÄDESPROTOKOLL
Miljö- och stadsbyggnadsnämnden

Beslutsgång

Nämnden beslöt i enlighet med Helena Westerlings (S) yrkande.

Ordförandes signatur	Justerandes signatur	Utdragsbestyrkande
		

2015-01-23

TJÄNSTESKRIVELSE
MSN 2015/8-003

Miljö- och stadsbyggnadsnämnden

Justering i miljö- och stadsbyggnadsnämndens reglemente

Förslag till beslut

Miljö- och stadsbyggnadsnämnden föreslår kommunfullmäktige fatta följande beslut.

Kommunfullmäktige justerar §2 punkten B.3 så att den lyder ”Upprätta och anta detaljplaner med standardförfarande, om de inte är av stor vikt eller har principiell betydelse.”

Ärendet

Vid årsskiftet trädde förenklingar i bestämmelser om planprocessen i kraft. Själva begreppet ”enkelt planförfarande” fanns inte i lagtexten utan bestod i ett antal bestämmelser om i vilka fall detaljplaner kunde tas fram på enklare sätt. Dessa regler är nu omgjorda i syfte att förenkla planprocessen generellt sett. Utgångspunkten är ett standardförfarande, sedan finns ett lite mer omfattande förfarande som kallas utökat förfarande och ett omfattande förfarande som kallas samordnat förfarande. I arbetet med reglemente för miljö- och stadsbyggnadsnämndens reglemente uppstod en felskrivning i §2, punkten B.3. Det skulle rätteligen ha stått upprätta och anta detaljplaner med standardförfarande, om de inte är av stor vikt eller har principiell betydelse” och inte ”upprätta och anta detaljplaner med samordnat förfarande, om de inte är av stor vikt eller har principiell betydelse”, som det nu kommit att göra enligt kommunfullmäktiges beslut om nämndorganisation i ärendet om mål och budget. Stadsledningskontoret föreslår att miljö- och stadsbyggnadsnämnden initierar att detta justeras i nämndens reglemente.

Gunilla Glantz
Stadsbyggnadsdirektör
Stadsledningskontoret

Helena Meier
Stadsjurist

17 februari 2015

 SAMMANTRÄDESPROTOKOLL
 Kommunstyrelsens arbetsutskott

§ 18

KFKS 2014/898-003

Avfallsföreskrifter

Beslut

Kommunstyrelsens arbetsutskott föreslår kommunstyrelsen fatta följande beslut.

Kommunstyrelsen föreslår kommunfullmäktige anta föreslagna avfallsföreskrifter för Nacka kommun enligt bilaga 1 till stadsledningskontorets tjänsteskrivelse.

Ärende

Avfallsföreskrifterna utgör tillsammans med avfallsplanen Nackas renhållningsordning och innehåller detaljerade regler för avfallshanteringen i Nacka. Gällande föreskrifter saknar regler kring utsortering av matavfall och är generellt i behov av en uppdatering, både innehålls- och layoutmässigt. Tekniska nämnden antog föreslagna föreskrifter den 18 november 2014.

Handlingar i ärendet

Stadsledningskontorets tjänsteskrivelse den 4 februari 2015
 Protokollsutdrag tekniska nämnden den 18 november 2014
 Avfallsföreskrifter i Nacka kommun
 Remissvar, Fastighetsägarna Stockholm
 Remissvar, Nackas miljövårdsråd
 Remissvar, miljö- och stadsbyggnadsnämnden



Ärendets tidigare behandling

Beslut i tekniska nämnden den 18 november 2014

Tekniska nämnden föreslår kommunfullmäktige att anta nya avfallsföreskrifter för Nacka kommun enligt bilaga 4 i VA- och avfallsenhetens tjänsteskrivelse.

Beslutsgång

Arbetsutskottet beslutade i enlighet med stadsledningskontorets förslag.

Ordförandes signatur	Justerandes signatur	Utdragsbestyrkande
		

2015-02-04

TJÄNSTESKRIVELSE
KFKS 2014/898-003

Kommunstyrelsen

Avfallsföreskrifter

Förslag till beslut

Kommunstyrelsen föreslår kommunfullmäktige anta föreslagna avfallsföreskrifter för Nacka kommun enligt bilaga 1 till stadsledningskontorets tjänsteskrivelse.

Sammanfattning

Avfallsföreskrifterna utgör tillsammans med avfallsplanen Nackas renhållningsordning och innehåller detaljerade regler för avfallshanteringen i Nacka. Gällande föreskrifter saknar regler kring utsortering av matavfall och är generellt i behov av en uppdatering, både innehålls- och layoutmässigt. Tekniska nämnden antog föreslagna föreskrifter den 18 november 2014.

Ärendet

Avfallsföreskrifterna är detaljerade regler för avfallshanteringen i Nacka kommun. Tillsammans med avfallsplanen utgör de Nackas renhållningsordning. Nu gällande avfallsföreskrifter, daterade 2007-09-10, saknar regler kring utsortering av matavfall och är generellt i behov av en uppdatering, både innehålls- och layoutmässigt.

Den 23 september beslutade tekniska nämnden att påbörja utställning och remiss av nya avfallsföreskrifter. Tre remissvar har kommit in, från miljö- och stadsbyggnadsnämnden (MSN), Fastighetsägarna Stockholm och Nacka miljövårdsråd. Remissvaren kan i sin helhet läsas som bilaga 2-4 till stadsledningskontorets tjänsteskrivelse. Efter viss revidering antog tekniska nämnden föreslagna föreskrifter den 18 november 2014.

De tillkommande, nya regler om matavfall innebär generellt att matavfall bör sorteras ut separat då det förekommer i hushållet/verksamheten. Dessutom måste det vid ny- och ombyggnation skapas förutsättningar för utsortering av matavfall. Anvisningar för sortering och överlämnande av matavfall finns i bilaga 2 till föreskrifterna.

Sammanfattning av inkomna remissvar och påföljande revidering

MSN skriver i sitt yttrande, gällande § 31 om slamtömning, att de inte kan bedriva tillsyn eller tillståndsgivning enligt arbetsmiljöverkets lagstiftning och vill att texten revideras i de aktuella delarna. Som huvudman för slanhämtningen i Nacka kommun är det viktigt att det vid nya tillstånd för enskilda avlopp inte skapas arbetsmiljöproblem. I dialog med miljöenheten har VA- och avfallsenheten reviderat § 31 och hittat en formulering som inte



ska medföra problem vid handläggning enligt miljöbalken. En revidering av föreskrifterna, gällande dessa delar om slamtömning, kan bli aktuell igen när Avfall Sverige, branschorganisationen, har reviderat sin mall för avfallsföreskrifter. Tillsvidare önskar VA- och avfallsenheten få alla tillståndsärenden för enskilda avlopp på remiss, något som miljöenheten medgivit.

Fastighetsägarna Stockholm efterlyser information om Nackas vision för avfallshantering och information som visar på samverkan mellan kommun, fastighetsägare, boende, entreprenör och arbetsmiljöverket. Den sortens information hör inte hemma i avfallsföreskrifterna utan i ett annat sorts dokument, ex. avfallsplanen och kommunala anvisningar.

Fastighetsägarna Stockholm skriver att det i föreskrifterna saknas redovisning av hushållens skyldigheter att hålla sig underrättade om hur sopor ska sorteras och var de ska lämnas. Enligt juristen på Avfall Sverige är det inte rimligt eller knappast ens formellt möjligt att i avfallsföreskrifterna reglera en skyldighet för boende att informera sig om hur de ska sortera och var avfall ska lämnas. Detta är ett informationsansvar som kommunen både har intresse av - och behörighet att med stöd av avfallsföreskrifterna ålägga fastighetsägare. Dock ingår boende i begreppet nyttjanderättshavare och därför träffar t ex sorteringskrav boende på eller inom en fastighet.¹

Önskemålet om precisering av vad producentansvaret omfattar har tillgodosetts; detta har nu förtydligats i 33 § som en fotnot. Formuleringen i 41 § står fast, dvs. att kärl inte töms om avfallet packats fel eller att löst avfall på golvet inte hämtas. Fastighetsägarna Stockholm har önskemål om att istället lösa detta med information och straffavgifter, men det är arbetsmiljön för de som hämtar avfallet som har prioriterats. Att köpa sig fri via straffavgifter är inte ett lämpligt sätt att lösa problemet med felpackat avfall. Fastighetsägarna Stockholm har även synpunkt om formuleringen i 43 §, om anvisning av plats för avfallshämtning. Där önskas en formulering som visar att anvisning sker i samverkan med berörda parter. Ordet samverkan nu har lagts till i meningen ”I annat fall ska fastighetsinnehavaren och kommunen *i samverkan* komma överens om att avfallet samlas in och hämtas vid någon annan plats.” Om parterna inte hittar en lösning, trots samverkan, ska kommunen kunna anvisa en plats ändå. Det är detta som paragrafens näst sista stycke syftar till.

Nacka miljövårdsråd efterfrågar information som rör hur kommunen ska bli bättre på att arbeta med förebyggande av avfall, att platser för insamling av ex. elektroniskt- och farligt avfall ska byggas ut i närheten av hemmen (ex. fler ÅVC:er på Sicklaön som kan ersätta Skuru ÅVC). Den här sortens planering finns i Avfallsplan 2020, inte i avfallsföreskrifterna.

Nacka miljövårdsråd är motståndare till avfallskvarnar men är positiva till kompostering. Här har kommunen valt att hittills tillåta avfallskvarnar i vissa områden men är tydliga i kommunikationen med fastighetsägare att en separat insamling av matavfall är bättre för miljön. Vad gäller kompostering är kommunen positiv till mer lokal kompostering av

¹ Enligt jurist Sven Lundgren på Avfall Sverige



trädgårdsavfall, men reglerar inte detta via avfallsföreskrifterna. Det bör istället ligga i varje fastighetsägarens intresse att kompostera trädgårdsavfallet om ytor för detta finns.

Matavfallet bör istället samlas in för att rötas i en storskalig anläggning där växtnäringen – och energin – kan tas tillvara.

Ekonomiska konsekvenser

Förslaget till nya avfallsföreskrifter bedöms inte medföra några ekonomiska konsekvenser.

Konsekvenser för barn

Avfallsföreskrifter är regler för hur avfall ska hanteras i Nacka kommun. I praktiken innebär det att varje hushåll och verksamhet ska känna till reglerna och agera därefter. För de barn som växer upp i Nacka idag är det av största vikt att de både i sin hemmiljö och via exempelvis förskola och skola får lära sig en miljöriktig avfallshantering. Det ska vara lika naturligt att sortera sitt avfall som att borsta tänderna morgon och kväll. Om vi inte lyckas förändra det slit- och slängbeteende som till stort finns i samhället idag, är det barnen, vår nästa generation, som drabbas.

Bilagor

1. Protokollsutdrag tekniska nämnden den 18 november 2014
2. Avfallsföreskrifter i Nacka kommun
3. Remissvar, Fastighetsägarna Stockholm
4. Remissvar, Nackas miljövårdsråd
5. Remissvar, miljö- och stadsbyggnadsnämnden

Dag Björklund
Natur- och trafikdirektör

Lena Dahlstedt
Stadsdirektör

2014-11-18

SAMMANTRÄDESPROTOKOLL
Tekniska nämnden

§ 223

TN 2014/291-003
KFKS 2014/898-003

Avfallsföreskrifter

Beslut

Tekniska nämnden föreslår kommunfullmäktige att anta nya avfallsföreskrifter för Nacka kommun enligt bilaga 4.

Ärendet

Avfallsföreskrifterna utgör tillsammans med avfallsplanen Nackas renhållningsordning. I samband med remiss och utställning har tre remissvar lämnats in; från Miljö- och stadsbyggnadsnämnden, Fastighetsägarna Stockholm och Nacka miljövårdsråd. Föreskrifterna har därefter reviderats i vissa delar, ex. för paragrafen som reglerar slamtömning.

Ekonomiska konsekvenser

Förslaget till nya avfallsföreskrifter bedöms inte medföra några ekonomiska konsekvenser.

Konsekvenser för barn

Avfallsföreskrifter är regler för hur avfall ska hanteras i Nacka kommun. I praktiken innebär det att varje hushåll och verksamhet ska känna till reglerna och agera därefter. För de barn som växer upp i Nacka idag är det av största vikt att de både i sin hemmiljö och via exempelvis förskola och skola får lära sig en miljöriktig avfallshantering. Det ska vara lika naturligt att sortera sitt avfall som att borsta tänderna morgon och kväll. Om vi inte lyckas förändra det slit-och slängbeteende som till stort finns i samhället idag, är det barnen, vår nästa generation, som drabbas.

Handlingar i ärendet

Tjänsteskrivelse 2014-10-30

Bilaga 1 Remissvar, miljö- och stadsbyggnadsnämnden



Bilaga 2 Remissvar, Fastighetsägarna Stockholm

Bilaga 3 Remissvar, Nackas miljövårdsråd

Bilaga 4 Avfallsföreskrifter i Nacka kommun

Beslutsgång

Nämnden beslutade i enlighet med enhetens förslag till beslut.

Ordförandes signatur	Justerandes signatur	Utdragsbestyrkande
		Heidi Swahn

FÖRESKRIFT

Avfallsföreskrifter för Nacka kommun

Dokumentets syfte

Detaljerade regler om kommunens avfallshantering.

Dokumentet gäller för

Nacka kommuns medborgare och de som verkar och vistas i kommunen.

Innehållsförteckning

I	INLEDANDE BESTÄMMELSER	3
	Tillämpliga föreskrifter	3
	Avfallsavgift.....	3
	Termer och begrepp.....	3
	Kommunens ansvar för avfall, information och tillsyn	3
	Fastighetsinnehavares och nyttjanderättshavares ansvar för avfall, betalning och information	4
	Ansvar för avfall	4
	Ansvar för betalning och information.....	4
	Producenternas ansvar	4
2	HUSHÅLLSAVFALL	5
	Sortering av hushållsavfall	5
	Anvisningar om sortering och överlämnande av avfall	6
	Restavfall	6
	Matavfall	6
	Fettavfall	6
	Grovavfall	6
	Farligt avfall	7
	Elavfall (EEA-elektriskt och elektroniskt avfall)	7
	Trädgårdsavfall	7
	Döda sällskapsdjur och avfall från husbehovsjakt	7
	Stickande och skärande avfall	7
	Läkemedelsavfall	7
	Cytostatika	7
	Latrin	7
	Slam	8

Filtermaterial från fosforfällor med mera	9
Avfall med producentansvar	9
Bygg- och rivningsavfall.....	9
Kvalitetskontroll	10
Behållare, utrymme och hämtning.....	10
Emballering av kärl- och säckavfall, fyllnadsgrad och vikt.....	10
Avfallsutrymme och hämtställe	11
Hämtnings- och transportväg	12
Hämtningsområde och hämtningsintervall.....	12
Avvikelser från ordinarie hämtning	13
Särskilt om hushållsavfall från verksamheter	13
3 UNDANTAG.....	14
Handläggning av anmälnings- och ansökningsärenden.....	14
Eget omhändertagande av avfall	14
Delade kärl.....	14
Undantag från hämtning.....	14
Uppehåll	15
Enbostadshus.....	15
Flerbostadshus	15
Verksamheter	15
Befrielse från skyldigheten att överlämna hushållsavfall till kommunen.....	15
Utveckling inom avfallshantering.....	16
4 UPPGIFTSSKYLDIGHET	16
5 IKRAFTTRÄDANDE OCH ÖVERGÅNGSBESTÄMMELSER.....	16
BILAGA 1. Definitioner och ordförklaringar	17
BILAGA 2. Anvisningar om sortering och överlämnande av avfall	22

I INLEDANDE BESTÄMMELSER

Tillämpliga föreskrifter

1 § För kommunens avfallshantering gäller, utöver renhållningsordningens föreskrifter och bilagor,

- miljöbalken (1998:808) och avfallsförordningen (2011:927),
- föreskrifter om avfallshantering i förordningar utfärdade med stöd av miljöbalken,
- andra författningar som berör avfallshantering.

Avfallsavgift

2 § Kommunfullmäktige meddelar, med stöd av 27 kap. 4-6 §§ miljöbalken, föreskrifter om vilken avgift som ska betalas för insamling, transport, återvinning och bortskaffande av avfall som utförs genom kommunens försorg. Avgiften ska tas ut på ett sådant sätt att återanvändning, återvinning och annan miljö- och arbetsmiljöanpassad avfallshantering främjas.

Termer och begrepp

3 § Termer och begrepp som används i dessa föreskrifter har samma betydelse som i 15 kap. miljöbalken och avfallsförordningen. I övrigt används följande begrepp med de betydelser som anges i bilaga 1. För andra definitioner hänvisas till miljöbalken och till föreskrifter utfärdade med stöd av miljöbalken.

Kommunens ansvar för avfall, information och tillsyn

4 § Kommunen har verksamhetsansvar för hanteringen av hushållsavfall. Vid planering av verksamheten ska avfallshierarkin gälla som prioritetsordning (förebyggande av avfall, återanvändning, materialåtervinning, annan återvinning, t.ex. energiåtervinning och bortskaffande).

Från kommunens ansvar undantas avfall som enligt förordningen om producentansvar samlas in och omhändertas av producent, se 33 § och bilaga 2.

5 § Avfall som omfattas av kommunens ansvar får inte transporteras, tas om hand eller behandlas av någon annan än kommunen eller den kommunen anlitat för ändamålet (entreprenören), om inte annat anges i dessa föreskrifter.

När avfall ska transporteras genom kommunens försorg, får det inte komposteras eller grävas ned, eller på annat sätt återvinnas eller bortskaffas av fastighetsinnehavaren eller nyttjanderättshavaren.

6 § Kommunen informerar hushållen om insamlingssystem för avfall som omfattas av kommunens ansvar.

7 § Natur- och trafiknämnden ansvarar för den skyldighet som kommunen har enligt 4-5 §§. Natur- och trafiknämnden har rätt att meddela tillämpningsanvisningar i frågor som berörs i dessa föreskrifter.

8 § Miljö- och stadsbyggnadsnämnden utövar den lokala tillsynen över avfallshanteringen enligt 15 kap. miljöbalken och enligt föreskrifter meddelade med stöd av miljöbalken.

Fastighetsinnehavares och nyttjanderättshavares ansvar för avfall, betalning och information

Ansvar för avfall

9 § Fastighetsinnehavare och nyttjanderättshavare har ansvar för att hantera sitt avfall dels så att risk för skada eller olägenhet för människors hälsa och miljön inte uppkommer, dels så att återvinning och miljösäker behandling underlättas.

10 § Fastighetsinnehavare och nyttjanderättshavare är ansvarig för det avfall som uppkommer eller av andra skäl förekommer på fastigheten, om inte annat särskilt anges i dessa föreskrifter.

11 § Hushållsavfall som uppkommer inom fastighet ska tillhandahållas på sådant sätt att kommunen kan fullgöra sin bortforslingsskyldighet.

12 § Hushållsavfall ska lämnas till de insamlingssystem som kommunen eller producenterna tillhandahåller, om inte annat särskilt anges i dessa föreskrifter.

Fastighetsinnehavare ska se till att det inom eller vid fastigheten finns särskilda avfallsbehållare och/eller avfallsutrymmen, åtminstone för a) osorterat restavfall eller b) restavfall och matavfall. Vad gäller grovavfall i flerbostadshus ska avfallsbehållare/avfallsutrymme finnas tillgängligt vid regelbundna intervall utifrån de boendes behov, minst en gång per år. Om särskilda skäl föreligger kan dispens sökas.

13 § Ändring av innehavarförhållanden eller annan förändring som berör hanteringen av hushållsavfall från fastighet ska utan dröjsmål anmälas till kommunen.

Ansvar för betalning och information

14 § Fastighetsinnehavare och nyttjanderättshavare är skyldig att i behövlig omfattning informera den eller de som bor eller är verksamma i fastigheten om gällande regler för avfallshanteringen inom fastigheten.

15 § Fastighetsinnehavare och nyttjanderättshavare är skyldiga att betala avgift enligt gällande avfallstaxa fastställd av kommunfullmäktige. Fastighetsinnehavare är betalningsansvarig, men fakturering kan efter överenskommelse med kommunen ske direkt till nyttjanderättshavare.

Producenternas ansvar

16 § För avfall som omfattas av producentansvar ansvarar respektive producent i enlighet med respektive förordning om producentansvar.

2 HUSHÅLLSAVFALL

Sortering av hushållsavfall

17 § Fastighetsinnehavare ska säkerställa möjligheter att sortera ut och hålla åtskilda de avfallsfraktioner som enligt dessa föreskrifter ska överlämnas till kommunen för borttransport. Avfallet ska transporteras bort så ofta att olägenhet för människors hälsa eller miljön inte uppkommer.

18 § Fastighetsinnehavare eller nyttjanderättshavare ska sortera ut följande avfallslag och hålla det skilt från annat avfall:

- Annat avfall än hushållsavfall (inklusive bygg- och rivningsavfall från omfattande byggverksamhet på fastigheten).
- Avfall som omfattas av producentansvar: förpackningar, returpapper, avfall från elektriska och elektroniska hushållsprodukter (elavfall), glödlampor och vissa belysningsarmaturer samt däck och bilar.
- Kasserade bilbatterier
- Kasserade små batterier. Innehåller kasserade produkter lösa batterier ska dessa plockas ur. Är batterierna inbyggda i produkten behandlas den som elavfall.
- Grovavfall
- Farligt avfall
- Läkemedel
- Icke-brännbart hushållsavfall.

Fastighetsinnehavare eller nyttjanderättshavare ska också sortera ut följande avfallslag när de förekommer:

- Trädgårdsavfall
- Latrin
- Slam
- Övrigt biologiskt behandlingsbart hushållsavfall
- Stickande och skärande avfall.
- Döda sällskapsdjur och avfall från husbehovsjakt.

Fastighetsinnehavare eller nyttjanderättshavare bör även sortera ut följande avfallslag när de förekommer:

- Matavfall
- Fettavfall

Närmare anvisningar om sortering och överlämnande anges nedan samt i bilaga 2.

Anvisningar om sortering och överlämnande av avfall

Restavfall

19 § Restavfall ska hämtas vid fastighetsgräns eller på av kommunen anvisad plats, se 43 §.

Matavfall

20 § Matavfall ska hämtas vid fastighetsgräns eller på av kommunen anvisad plats, se 43 §.

Matavfallsinsamling införs efter anmälan från fastighetsinnehavare eller nyttjanderättshavare i de områden där förutsättningar finns.

Vid ny- och ombyggnation ska förutsättningar skapas för utsortering av matavfall.

Matavfall läggs i säck eller påse av papper enligt kommunens anvisningar. Fastighetsinnehavare och nyttjanderättshavare har ansvar för hanteringen av matavfall, så att god kvalitet på det sorterade avfallet uppnås. Kommunen har rätt att ändra abonnemanget om utsorterat matavfall vid upprepade tillfällen inte uppfyller kriterier för separat biologisk behandling.

Efter ansökan till huvudmannen för den allmänna VA-anläggningen kan fastighetsinnehavare beviljas tillstånd att installera köksavfallskvavn i av kommunen meddelade områden.

Fettavfall

21 § Fastighetsinnehavare eller nyttjanderättshavare ansvarar för att tömning av fettavskiljare sker regelbundet med ett intervall som bestäms av behovet, dock minst en gång per kvartal. Hämtning ska ske så ofta att det inte medför tekniska problem i ledningsnätet.

Spillfett, såsom fritureolja, får inte hällas direkt i avloppet utan ska lämnas till återvinningscentral eller miljöstation. Mindre mängder spillfett som uppstår i kök eller vid annan livsmedelshantering kan samlas upp i en tät plastflaska eller liknande och läggas i soppåsen. Verksamheter som inte har fettavskiljare eller uppsamling i fat, ska samla upp spillfett i behållare om max 5 liter och lämna till återvinningscentral.

Grovavfall

22 § Grovavfall ska lämnas till av fastighetsinnehavare anvisad plats inom eller i närheten av fastigheten. Hämtning sker mot avgift efter beställning till kommunen, enligt abonnemang eller efter särskild beställning. Vid hämtning av grovavfall från enbostadshus hämtas maximalt 3 kubikmeter per beställning.

Före borttransport av grovavfall ska farligt avfall, elavfall och batterier sorteras ut och hållas skilt.

Hushåll kan även lämna grovavfall på återvinningscentral. Vid lämning av avfall på återvinningscentral ska avfallet sorteras i för avfallsslaget avsedd behållare.

Hushåll på öar utan broförbindelse ska lämna grovavfall till återvinningscentral eller, där så erbjuds, vid av kommunen angivna bryggor under angivna tider.

Farligt avfall

23 § Hushållens farliga avfall ska hållas skilt från övrigt avfall och lämnas till kommunens insamlingssystem för farligt avfall, enligt tabell 2 i bilaga 2. Det farliga avfallet ska vara tydligt märkt med uppgift om innehåll och får ej blandas.

Elavfall (EEA-elektriskt och elektroniskt avfall)

24 § Elavfall ska sorteras ut och hållas skilt från annat avfall. Elavfall ska lämnas till de insamlingssystem som anges i tabell 2 i bilaga 2.

Hämtning av elavfall från flerbostadshus kan ske mot avgift efter beställning eller enligt abonnemang. Hämtning av elavfall från enbostadshus kan ske mot avgift efter beställning. Hushåll på öar utan broförbindelse kan lämna elavfall till återvinningscentral eller, där så erbjuds, vid av kommunen angivna bryggor under angivna tider.

Trädgårdsavfall

25 § Trädgårdsavfall från enbostadshus och flerbostadshus som uppkommer vid normal skötsel och underhåll av en trädgård kan hämtas mot avgift efter beställning eller enligt abonnemang, se kommunens anvisningar. Trädgårdsavfall kan även lämnas till återvinningscentral.

Döda sällskapsdjur och avfall från husbehovsjakt

26 § För att undvika risk för spridning av smittsamma sjukdomar ska döda djur och avfall från husbehovsjakt hanteras på ett säkert sätt. Avfallet ska normalt lämnas till en godkänd eller registrerad anläggning eller mottagare för kremering. Små mängder (under 1 kg) kan förpackas väl och lämnas i kärl för restavfall om ingen misstanke om smitta föreligger. Döda mindre sällskapsdjur får grävas ner på den egna fastigheten om det kan ske utan risk för människors hälsa eller miljön. Graven ska vara så djup att djur inte kan gräva upp kroppen.

Stickande och skärande avfall

27 § Smått stickande och skärande avfall ska, innan det läggs i restavfallskärlet, läggas i behållare eller förpackning som skyddar mot skär- och sticksador.

Läkemedelsavfall

28 § Läkemedelsavfall och förbrukade kanyler från hushåll ska sorteras ut och hållas skilt från annat avfall. Läkemedelsavfall ska lämnas till apotek. Förbrukade kanyler ska läggas i för ändamålet avsedd behållare som tillhandahålls på apotek. Fylld kanylbehållare ska lämnas på apotek.

Cytostatika

29 § Cytostatika är farligt avfall som ska hållas emballerat och skilt från övrigt avfall samt lämnas till kommunens insamlingssystem för farligt avfall, enligt tabell 2 i bilaga 2.

Latrin

30 § Latrinkärl tillhandahålls av kommunen mot avgift efter beställning. Latrinkärl ska förslutas och märkas av fastighetsinnehavaren eller nyttjanderättshavaren. Latrinkärl ska vara så förslutna att kraven på god arbetsmiljö uppfylls och så att

olägenhet för omgivningen ej uppstår. Märkning ska ange fastighetsbeteckning på tydligt och väderbeständigt vis.

Hämtning av latrin sker efter beställning och mot avgift. Latrinkärl ska ställas vid fastighetsgräns eller annan av kommunen anvisad plats så nära uppställningsplats för hämtfordon som möjligt. Behållaren ska vara utställd senast kl. 07.00. Vid hämtning med båt gäller kraven i 49 §.

Slam och fett

31 § Slamavskiljare, slutna tankar, minireningsverk och fettavskiljare sköts och underhålls av fastighetsinnehavaren eller nyttjanderättshavaren som även har ansvar för dessa.

Slamavskiljare, slutna tankar, minireningsverk och fettavskiljare ska vara lätt tillgängliga för tömning. Slamavskiljare och slutna tankar ska vara märkta. Lock eller manlucka ska kunna öppnas av en person och får inte vara övertäckt vid tömning. Buskar och vegetation ska hållas borta så att tömning kan ske. Fastighetsinnehavaren är skyldig att lämna anvisningar så att skada undviks vid tömningen.

Vid försvårad tömning debiteras fastighetsinnehavaren eller nyttjanderättshavaren en tilläggsavgift enligt gällande avfallstaxa.

Vid slamtömning med båt ska fastighetsinnehavaren eller nyttjanderättshavaren säkerställa att tillräckligt vattendjup och farledsbredd för entreprenörens båt/färja uppfylls. Enskild brygga som utnyttjas vid tömning ska vara så dimensionerad och hållas i sådant skick att den är möjlig att angöra av kommunens båt utan risk för skada. Bryggor för landtagning av renhållningsfordon ska vara försedda med godtagbara förtöjningsanordningar.

Fastighetsinnehavaren ansvarar för att tömning av slam från slamavskiljare, slutna tankar och minireningsverk sker minst i nedan angivna omfattning. Fastighetsinnehavaren ansvarar för att entreprenören har rätt uppgifter om tömningsfrekvens.

Tabell 1: Tömning av slam från slamavskiljare, slutna tankar och minireningsverk

Avloppsanläggning	Permanentbostäder	Fritidsbostäder
Slamavskiljare med anslutet wc	Minst 2 gånger/år eller enligt tillstånd från miljö- och stadsbyggnadsnämnden	Minst 1 gång/år eller enligt tillstånd från miljö- och stadsbyggnadsnämnden
Slamavskiljare med anslutet BDT-vatten	Minst 1 gång/år eller enligt tillstånd från miljö- och stadsbyggnadsnämnden	Minst 1 gång vartannat år eller enligt tillstånd från miljö- och stadsbyggnadsnämnden
Minireningsverk	Enligt tillstånd från miljö- och stadsbyggnadsnämnden eller tillverkarens anvisning. Sker på beställning.	Enligt tillstånd från miljö- och stadsbyggnadsnämnden eller tillverkarens anvisning. Sker på beställning.
Slutna tankar	Töms vid behov. Sker på beställning.	Töms vid behov. Sker på beställning.

Filtermaterial från fosforfällor med mera

32 § Filtermaterial från fosforfällor och andra jämförbara filter ska hämtas i enlighet med det tillstånd som getts av miljö- och stadsbyggnadsnämnden och ska följa leverantörens anvisningar. Hämtningsintervall minst en gång per år eller enligt tillverkarens anvisningar, såvida inte annat har medgivits av kommunen.

Filtermaterialet ska vara förpackat och tillgängligt på ett sådant sätt att hämtning kan utföras enligt renhållarens anvisningar. Eventuella instruktioner som behövs i samband med hämtning ska tillhandahållas av fastighetsägaren.

Efter hämtning av uttjänt filtermaterial ska nytt filtermaterial tillföras avloppsanläggningen enligt leverantörens anvisningar genom fastighetsägarens försorg.

Avfall med producentansvar

33 § Hushåll och andra förbrukare ska, i enlighet med vad som föreskrivs i respektive förordning om producentansvar¹, sortera ut avfall som omfattas av producentansvar och lämna avfallet till de insamlingssystem som producenterna tillhandahåller, enligt bilaga 2.

Vid fastighetsnära insamling av tidningar och förpackningar sker hämtning av avfall efter överenskommelse mellan fastighetsinnehavaren och producenternas entreprenörer.

Bygg- och rivningsavfall

34 § Bygg- och rivningsavfall räknas inte som hushållsavfall och ingår inte i kommunens renhållningsansvar. Små mängder från hushåll kan få lämnas på kommunens återvinningscentraler.

¹ Producentansvar finns för: förpackningar, returpapper, avfall från elektriska och elektroniska hushållsprodukter (elavfall), glödlampor och vissa belysningsarmaturer samt däck och bilar.

Kvalitetskontroll

35 § Kommunen och entreprenören har rätt att göra stickprovskontroll av hushållsavfallet för att kontrollera att sorteringsanvisningarna och övriga bestämmelser följs, i syfte att säkerställa att renheten på avfallet upprätthålls. Med stickprovskontroll avses även plockanalyser som utförs på slumpmässigt utvalt hushållsavfall i syfte att undersöka avfallets sammansättning i stort.

Behållare, utrymme och hämtning

36 § Kärll och säckar för insamling av restavfall och matavfall ägs och tillhandahålls av kommunen.

Behållare kan förses med särskild märkning av kommunen, vilken inte får tas bort eller göras oläslig.

Andra behållare, såsom bottentömmande, sopsugsystem, latrinkärl, slamavskiljare, slutna tankar, minireningsverk och fettavskiljare anskaffas och underhålls av fastighetsinnehavaren.

37 § Fastighetsinnehavaren är ansvarig för anskaffande, utformning, anordnande, installation och underhåll av inom fastigheten installerad utrustning för avfallshanteringen, både för manuella och maskinella insamlingssystem t.ex. sopskåp, säckställ, sopsugsystem, bottentömmande behållare och avfallsutrymme.

38 § Fastighetsinnehavaren ska se till att behållare, inom fastigheten förekommande utrustning och utrymmen för avfallshantering är tillgängliga, underhålls och rengörs, så att kraven på god arbetsmiljö för entreprenören uppfylls och risken för driftavbrott, olägenhet och olycksfall minimeras.

39 § Fastighetsinnehavare och nyttjanderättshavare kan vid enstaka tillfällen, då behållaren inte räcker till, använda speciella betalsäckar. Betalsäck är en förbetald säck som beställs via kommunen och levereras av entreprenören. Säcken ställs ut och hämtas vid valfritt ordinarie hämtningstillfälle.

Emballering av kärll- och säckavfall, fyllnadsgrad och vikt

40 § I behållare och utrymme för avfall får endast läggas sådant avfall som behållaren och utrymmet är avsett för. Avfall ska vara väl emballerat så att avfallet inte kan spridas och så att skada, arbetsmiljöproblem eller olägenhet inte uppkommer.

41 § Behållare får inte fyllas mer än att den lätt kan tillslutas. Behållarens vikt och dragmotstånd ska uppfylla krav på god arbetsmiljö. För maxvikter och dragmotstånd gäller arbetsmiljöverkets föreskrifter.

Behållare som är för tung för att kunna hanteras eller innehåller otillräckligt emballerat avfall töms inte. Avfall utanför behållare tas ej med. Fastighetsinnehavaren eller nyttjanderättshavaren ska ompaketera avfallet i exempelvis extra säckar före nästkommande ordinarie hämtningstillfälle så att behållaren uppfyller kraven för

hämtning. Extra säckar från ompackning hämtas vid nästkommande hämtningstillfälle och debiteras enligt gällande taxa. Extra hämtning utöver ordinarie hämtning kan göras efter beställning.

42 § Vid upprepade avvikelser från gällande abonnemang, såsom överfulla behållare eller förekomst av extra säckar, har kommunen rätt att besluta om justering av abonnemanget.

Avfallsutrymme och hämtställe

43 § Hämtning av hushållsavfall sker normalt vid fastighetsgränsen eller vid en av kommunen anvisad plats inom rimligt gångavstånd. I annat fall ska fastighetsinnehavaren och kommunen komma överens om att avfallet samlas in och hämtas vid någon annan plats.

Kommunen kan anvisa hämtställe utanför fastigheten, i syfte att möjliggöra för kommunen att fullgöra sin bortforslingskyldighet. Detta under förutsättning att godtagbara förhållanden inte kan uppnås inom fastigheten, möjlig plats finns att anvisa inom skäligt gångavstånd och att det i övrigt bedöms lämpligt. Anvisning kan även göras för en viss del av året.

Innehavare av flera närbelägna fastigheter med enbostadshus kan efter samråd med kommunen använda en gemensam uppsamlingsplats med behållare. Förutsättningen är att bestämmelserna i 40-41 §§ om fyllnadsgrad och vikt beaktas.

44 § Behållare ska normalt ställas vid fastighetsgräns så nära uppställningsplats för hämtningsfordon som möjligt, såvida inte särskilda skäl föreligger häremot eller det är fråga om tömning av särskilda behållare såsom slamtankar och fettavskiljare.

45 § Fastighetsinnehavare har ansvar för utformning, anordnande och underhåll av hämtställe, inom den fastighet där avfallet uppkommer, samt i skälig omfattning för annat hämtställe som kommunen anvisat enligt 43 §.

46 § Placering av behållare, sophus eller liknande fastställs efter samråd mellan fastighetsinnehavaren och kommunen. Fastighetsinnehavaren är skyldig att inhämta de eventuella tillstånd som krävs för åtgärden.

47 § Entreprenören ska ha tillträde till avfallsutrymme och hämtställe. Nycklar, portkoder och dylikt ska vid begäran lämnas till entreprenören. Ändringar ska utan uppmaning meddelas entreprenören.

48 § I områden där behovsanpassad tömning tillämpas ska kärl ställas ut enligt kommunens anvisningar om tid och placering. Kärlet ska placeras så att det inte förhindrar framkomligheten för trafikanter, vägunderhåll, postutbärning eller annan service. Kärlet ska placeras så att parkerade bilar inte utgör något hinder vid hämtning.

49 § I områden med enskild säckhämtning hos enbostadshus på öar utan broförbindelse ska avfallet placeras på anvisad plats vid meddelad tidpunkt. Vid hämtning med båt ska säckställ placeras vid eller på för ändamålet tillräckligt dimensionerad brygga med tillräckligt vattendjup, minst 1 m och utfallande botten. Enskild brygga som utnyttjas vid hämtning ska vara så dimensionerad och hållas i sådant skick att den är möjlig att angöra av kommunens båt utan risk för skada. Platsen för angöring ska hållas fri från förtöjda båtar, tampar, och bojar på hämtdagen.

50 § Säckhämtning på fastlandet och öar med broförbindelse kommer att upphöra enligt kommunens anvisningar. Nya abonnemang för säckhämtning på fastlandet och öar med broförbindelse tillåts inte, med undantag för ägarbyte på fastighet där säckhämtning tidigare tillämpats.

Hämtnings- och transportväg

51 § Gång- och transportväg ska vara utformad så att krav på god arbetsmiljö uppfylls, enligt Arbetsmiljöverkets föreskrifter. Samma krav gäller även enskild väg och tomtmark som utnyttjas vid hämtning av hushållsavfall. Backning är inget körsätt utan får endast göras vid vändning. Vändmöjlighet ska finnas. Fastighetsinnehavare och nyttjanderättshavare är ansvarig för att gång- och transportväg hålls i framkomligt skick. Gång- och transportväg ska hållas fri från hinder, röjas från snö och hållas halkfri. För gångväg debiteras avgift enligt gällande taxa. Om farbar väg inte kan upprättas ska avfallet avlämnas på annan plats, enligt 43 §.

52 § I områden med säckhämtning ska väg mellan hämtningsfordonets stoppställe och behållarplatsen medge hämtning med behållarkärria.

Hämtningsområde och hämtningsintervall

53 § Kommunen utgör ett hämtningsområde. Hushållsavfall som ska transporteras till behandlingsanläggning genom kommunens försorg hämtas enligt följande ordinarie intervall:

a) Enbostadshus på fastland och öar med broförbindelse

- Restavfall töms efter behov, men högst en gång per vecka.
- Matavfall töms enligt kommunens anvisningar.
- Restavfall kan, med beviljad dispens för T-taxa enligt 65 §, tömmas varje eller varannan vecka.
- Säck hämtas en gång per vecka. Vid hemkompostering (anmäld enligt 60 §) kan hämtning ske varannan vecka.

b) Enbostadshus på öar utan broförbindelse

- Säck hämtas en gång per vecka under perioden juni-augusti och varannan vecka under maj och september. Vid hemkompostering (anmäld enligt 60 §) sker hämtning varannan vecka under juni-augusti och en gång per månad under maj och september. För permanentboende tillhandahålls gemensam uppsamlingsplats vintertid.

c) Flerbostadshus, samfälligheter och grupphusområden med gemensam sophämtning

- Restavfall i kärl töms minst en gång per vecka.
- Restavfall i bottentömmande behållare eller komprimator töms två gånger per vecka, varje eller varannan vecka.
- Matavfall i kärl och bottentömmande behållare töms minst en gång per vecka.

d) Verksamheter (företag, storkök, restauranger, hotell, livsmedelsbutiker och liknande)

- Restavfall töms minst en gång per vecka. För verksamheter finns möjlighet till säsongshämtning sommartid.
- Restavfall i bottentömmande behållare eller komprimator töms två gånger per vecka, varje eller varannan vecka.
- Matavfall i kärl, bottentömmande behållare och kvarn till tank samt förpackat matavfall töms minst en gång per vecka. För verksamheter finns möjlighet till säsongshämtning sommartid.

Avvikelser från ordinarie hämtning

54 § Om hämtning inte kan utföras på grund av omständigheter som fastighetsinnehavaren eller nyttjanderättshavaren råder över kan hämtning utföras så snart hindret undanröjts mot ersättning för extra hämtning. I annat fall utförs hämtningen vid nästa ordinarie hämtningstillfälle.

55 § Utebliven hämtning till följd av otjänlig väderlek eller annan oförutsedd händelse utförs så snart det är möjligt av entreprenören.

56 § I de fall avfall blir kvar i kärl efter tömning, till exempel fastfruset eller hårt packat avfall, är det fastighetsägarens ansvar att åtgärda.

57 § Spill vid hämtning ska åtgärdas av entreprenören, om spillet inte orsakats av överfullt kärl eller annat som fastighetsinnehavaren eller nyttjanderättshavaren ansvarar för.

58 § Utebliven hämtning anmäls enligt kommunens anvisningar.

Särskilt om hushållsavfall från verksamheter

59 § Hushållsavfall från verksamheter ska hållas skilt från annat avfall (verksamhetsavfall). För hushållsavfall från verksamheter gäller 18-58 §§ om ej annat anges i dessa föreskrifter. Närmare anvisningar om sortering och överlämnande anges i bilaga 2, tabell 3.

3 UNDANTAG

Handläggning av anmälnings- och ansökningsärenden

60 § Frågor om undantag från dessa föreskrifter prövas av miljö- och stadsbyggnadsnämnden alternativt natur- och trafiknämnden. Anmälan ska vara skriftlig och göras till respektive nämnd på av nämnden utformad blankett. Anmälan ska lämnas i god tid innan åtgärden påbörjas. Anmälan ska innehålla uppgifter om fastighet, fastighetsinnehavare, i förekommande fall nyttjanderättshavare, vilka avfallslag som avses, den tidsperiod som avses och andra uppgifter som behövs för handläggning av ärendet. Undantag kan endast medges om det kan ske utan risk för människors hälsa eller miljön. Givna undantag är personliga, knutna till fastighet och i vissa fall tidsbegränsade. De ska omprövas om förutsättningarna för dem ändras. Fastighetsinnehavaren och i förekommande fall nyttjanderättshavaren har skyldighet att meddela sådan förändring.

Eget omhändertagande av avfall

61 § Avfall får endast tas omhand på den egna fastigheten enligt vad som anges nedan och under förutsättning att det kan ske utan risk för olägenhet för människors hälsa och miljön.

Kompostering av trädgårdsavfall får göras utan särskild anmälan. Matavfall, latrin och slam från slamavskiljare får komposteras på den egna fastigheten efter anmälan till miljö- och stadsbyggnadsnämnden, under förutsättning att det kan ske utan risk för olägenhet för människors hälsa och miljön.

Det är normalt förbjudet att elda trädgårdsavfall. Undantag från förbudet att elda trädgårdsavfall gäller för torrt, vedartat trädgårdsavfall under högst två veckor på våren och två veckor på hösten om inte allmänna brandskyddsregler anger annorlunda. Veckorna fastställs årligen av miljö- och stadsbyggnadsnämnden. Eldning ska ske så att olägenhet för människors hälsa eller miljön inte uppkommer.

Delade kärl

62 § För områden med enskild sophämtning från enbostadshus kan följande beviljas:

Innehavare av två till fyra närbelägna fastigheter kan efter anmälan till natur- och trafiknämnden använda delade kärl. Förutsättningen är att bestämmelserna i dessa föreskrifter om fyllnadsgrad och vikt beaktas och under förutsättning att olägenheter för människors hälsa eller miljön inte uppstår. Fastigheterna ska vara gränsgrannar eller grannar med mellanliggande väg.

Undantag från hämtning

63 § Undantag från fastställda hämtningsintervall enligt dessa föreskrifter kan medges efter ansökan till miljö- och stadsbyggnadsnämnden.

Uppehåll

64 § För att beviljas uppehåll i hämtningen av restavfall och matavfall ska fastighetsinnehavaren i ansökan skriftligt intyga att fastigheten inte kommer att nyttjas under nedan angivna uppehållsperiod (ingen övernattning får ske). Ansökan ska ha kommit in till natur- och trafiknämnden senast en månad före avsedd uppehållsperiod. Uppehåll medges för max ett år i taget. Vid längre uppehållsperiod ska ny ansökan lämnas in årligen. Den som beviljas uppehåll i sophämtningen ska betala grundavgift.

Enbostadshus

Uppehåll i sophämtning för enbostadshus kan beviljas för en period av minst sex månader. Om hämtning sker med kärl så hämtas det hem av entreprenören under uppehållsperioden och körs ut mot avgift när abonnemanget tas upp igen.

Flerbostadshus

Uppehåll i sophämtning för flerbostadshus kan beviljas för en period av minst sex månader i samband med ombyggnation.

Verksamheter

Uppehåll i hämtning från verksamhet kan beviljas om verksamheten inte kommer att bedrivas under en sammanhängande tid om minst tre veckor.

Övrigt

65 § Fastighetsinnehavare i enbostadshus i område med behovsanpassad hämtning kan efter ansökan till natur- och trafiknämnden erhålla dispens och få kärlet hämtat inne på tomten. Kärlet ska vara placerat så att kraven i 51 § uppfylls. Skäl för dispens kan vara att fastighetsinnehavaren av medicinska skäl inte själv kan hantera sitt sopkärl och heller inte kan få hjälp med detta. Vid beviljad dispens debiteras avgift för så kallad T-taxa enligt gällande avfallstaxa.

66 § Undantag från kravet på tömning av fettavskiljare minst en gång per kvartal kan beviljas efter ansökan till natur- och trafiknämnden.

67 § Övriga undantag från renhållningsordningens föreskrifter kan medges av miljö- och stadsbyggnadsnämnden efter särskild prövning under förutsättning att det sker utan risk för olägenhet för människors hälsa eller miljön.

Befrielse från skyldigheten att överlämna hushållsavfall till kommunen

68 § Fastighetsinnehavare eller nyttjanderättshavare som själv kan ta hand om sitt hushållsavfall på ett sätt som är betryggande för människors hälsa och miljön, kan efter ansökan till miljö- och stadsbyggnadsnämnden, om det finns särskilda skäl, befrias från skyldigheten att lämna avfall till kommunen för transport, bortskaffande och återvinning.

Utveckling inom avfallshantering

69 § Kommunen får bedriva försöksverksamhet där avsteg från renhållningsordningen kan göras genom projekt.

4 UPPGIFTSSKYLDIGHET

70 § Den som yrkesmässigt tillverkar, till Sverige för in eller säljer en förpackning eller en vara som är innesluten i en sådan förpackning, ska på anmodan av kommunen, lämna de uppgifter i fråga om förpackningsavfallets art, sammansättning, mängd och hantering som behövs som underlag för kommunens renhållningsordning.

71 § Den som yrkesmässigt bedriver verksamhet där det uppstår annat avfall än hushållsavfall ska på begäran av kommunen lämna de uppgifter i fråga om avfallets art, sammansättning, mängd och hantering som behövs som underlag för kommunens renhållningsordning.

5 IKRAFTTRÄDANDE OCH ÖVERGÅNGSBESTÄMMELSER

72 § Dessa föreskrifter träder ikraft när beslutet i kommunfullmäktige vunnit laga kraft. Då upphör avfallsföreskrifter för Nacka kommun beslutad 2007-09-10 att gälla.

73 § Undantag som meddelats med stöd av tidigare avfallsföreskrifter ska gälla tills kommunen beslutar om annat.

BILAGA I. Definitioner och ordförklaringar

Avfall	Med avfall avses varje föremål eller ämne som innehavaren gör sig av med, avser eller är skyldig att göra sig av med.
Avfallstaxa	Avfallstaxa beslutas av kommunfullmäktige och innehåller de avgifter som ska betalas för hantering av hushållsavfall.
Behovsanpassad hämtning	Behovsanpassad hämtning är ett insamlingssystem som används i områden med enbostadshus. Avfallskärnen är märkta och körs vid behov fram till hämtstället inför tömning. Varje tömning registreras.
Behållare	Med behållare avses säck, kärl, bottentömmande behållare, latrinbehållare eller annan utrustning för uppsamling av hushållsavfall.
Bottentömmande behållare	Med bottentömmande behållare avses nedgrävda behållare eller markbehållare som töms med kranbil.
Bygg- och rivningsavfall	Bygg- och rivningsavfall är avfall från husbyggnad, ombyggnad, reparationer, anläggningsarbeten och rivning, inklusive schaktmassor med inblandning av andra material. Som bygg- och rivningsavfall räknas även avfall från privatpersoners renoveringar.
Delade kärl	Med delade kärl avses när två till fyra hushåll i enbostadshus delar på ett kärl som normalt avses för ett hushåll.
Elavfall	Med elavfall (elektriskt och elektroniskt avfall) avses produkter som drivs med sladd eller batteri, till exempel mikrovågsugnar, datorer, dammsugare, brödrostar, rakapparater, hårtorkar och elgräsklippare. Hit räknas även glödlampor, lågenergilampor, lysrör och batterier.
Enbostadshus	Med enbostadshus avses en- och tvåbostadshus (inkl. parhus och radhus)

	med enskild sophämtning, även fritidshus.
Farligt avfall	Farligt avfall är allting som kan skada människors hälsa eller miljön. Till farligt avfall hör t.ex. oljeavfall, färg- och lackavfall, lösningsmedelsavfall, PCB-haltigt avfall, cyanidrester, ljuskällor (lysrör, lågenergilampor och glödlampor) och elavfall. Utförligare precisering av vad som räknas till farligt avfall finns i bilaga 4 i avfallsförordningen (2011:927).
Fastighetsinnehavare	Med fastighetsinnehavare avses den som är fastighetsägare eller den som enligt 1 kap. 5 § fastighetstaxeringslagen (1979:1152) ska anses som fastighetsägare.
Flerbostadshus	Med flerbostadshus avses bostadshus med fler än två lägenheter och samfälligheter med gemensam sophämtning.
Gemensam uppsamlingsplats	Med gemensam uppsamlingsplats avses ett hämtställe för kärl som delas av närbelägna fastigheter.
Grovavfall	Med grovavfall avses sådant löst avfall från hushållen som är så tungt eller skrymmande eller har andra egenskaper som gör att det inte är lämpligt att lägga i soppåsen. Till grovavfall hör inte bygg- och rivningsavfall.
Hantering av avfall	Med hantering av avfall avses 1) insamling, transport, återvinning, bortskaffande eller annan fysisk befattning med avfall, eller 2) åtgärder som inte innebär fysisk befattning med avfall men som syftar till att avfall samlas in, transporteras, återvinns, bortskaffas eller byter ägare eller innehavare
Hushållsavfall	Med hushållsavfall avses avfall som kommer från hushåll, och därmed jämförligt avfall från verksamhet, som uppkommer som en direkt följd av att människor uppehåller sig i en bostad, lokal eller anläggning oavsett verksamhet.

	<p>Som exempel kan nämnas köksavfall och städsopor som uppkommer i hushåll, industrier, kontor, handel och hantverk, restauranger och storkök, skolor och förskolor, järnvägs- och busstationer, sjukhus och andra vårdinrättningar, samlingslokaler, fritidsanläggningar och byggarbetsplatser.</p>
Hämtställe	Med hämtställe avses utrymme eller plats där en eller flera avfallsbehållare är uppställda för tömning.
Insamlingssystem	Med insamlingssystem avses det sätt som olika slags avfall samlas in på.
Kompostering	Med kompostering avses biologisk behandling där organiskt avfall bryts ner aerobt (under förbrukning av syre).
Kärl- och säckavfall	Med kärl- och säckavfall avses sådant hushållsavfall som läggs i kärl eller säck, exklusive avfall till materialåtervinning, grovavfall och farligt avfall. Delas in i restavfall och matavfall.
Matavfall	Med matavfall avses särskilt utsorterat, organiskt avfall som samlas in separat för biologisk behandling med energiutvinning och återföring av näringsämnen till produktiv mark.
Miljöstation	Med miljöstation avses plats där hushållen ska lämna farligt avfall. Miljöstationer finns bl.a. på återvinningscentralerna och som mobilt insamlingssystem.
Nyttjanderättshavare	Med nyttjanderättshavare avses den som, utan att omfattas av fastighetsinnehavarebegreppet, har rätt att bruka eller nyttja fastighet.
Osorterat restavfall	Med osorterat restavfall avses restavfall där matavfall inte har sorterats ut.
Producent	Med producent avses den som yrkesmässigt tillverkar, för in till Sverige eller säljer en vara eller en förpackning eller den som i sin yrkesmässiga verksamhet frambringar avfall som kräver

	särskilda åtgärder av renhållnings- och miljöskäl.
Producentansvar	Med producentansvar avses att producenterna har ansvar för att en vara eller produkt samlas in och omhändertas genom återvinning, återanvändning eller bortskaffning på ett sådant sätt som krävs för en hälso- och miljömässigt godtagbar avfallshantering (gäller förpackningar, tidningar, läkemedel, däck, bilar och elavfall).
Renhållningsordning	Den kommunala renhållningsordningen består av avfallsföreskrifter och en avfallsplan.
Restavfall	Med restavfall avses det avfall som blir kvar när farligt avfall, elavfall, grovavfall, förpackningar och eventuellt matavfall har sorterats ut. Delas in i sorterat och osorterat restavfall.
Rimligt gångavstånd	Rimligt gångavstånd beror bl.a. på typen av bebyggelse och borde vid permanentboende inte överstiga några hundra meter. Längre avstånd anses dock inte orimliga. En bedömning om rimligt gångavstånd görs vid varje enskilt fall.
Sorterat restavfall	Med sorterat restavfall avses restavfall där matavfall har sorterats ut för separat insamling.
T-taxa	Vid T-taxa har fastighetsägare i enbostadshus med behovsanpassad hämtning beviljats dispens från kravet att själv rulla fram sitt kärl för tömning.
Trädgårdsavfall	Med trädgårdsavfall avses avfall som uppstår vid normal skötsel och underhåll av trädgård.
Utrustning	Med utrustning avses alla typer av behållare, stativ/hållare för behållare, karusell, kärl- och säckväxlare, sopnedkast, sopsug eller annat som används vid uppsamling av avfall.
Återvinningscentral (ÅVC)	Med återvinningscentral avses en bemannad insamlingsplats där hushållen

kan lämna avfall i sorterade fraktioner, t.ex. grovavfall, farligt avfall och elavfall.

Återvinningsstation (ÅVS)

Med **återvinningsstation** avses de platser där hushållen kan lämna returpapper/tidningar och förpackningar som ingår i producenternas insamlingssystem enligt producentansvaret.

BILAGA 2. Anvisningar om sortering och överlämnande av avfall

Anvisningarna ges i två steg, dels att avfallet **ska** sorteras och dels **hur** det ska avlämnas. Det kan finnas flera möjligheter att avlämna avfall. Med ÅVS avses återvinningsstation och med ÅVC avses återvinningscentral. Tabell 2 redovisar avfall från hushåll, tabell 3 redovisar avfall från verksamheter.

Sortering av avfall från hushåll

Tabell 2: Sorteringsanvisning för avfall från hushåll

Typ av avfall som ska sorteras	Måste hämtas i anslutning till bostad	Kan komposteras om egen kompost finns	Kan hämtas mot beställning i anslutning till bostad	Kan lämnas på ÅVS	Kan lämnas på ÅVC	Kan lämnas på annat ställe
AVFALL MED KOMMUNALT ANSVAR - KOMMUNENS INSAMLINGSSYSTEM						
Matavfall	Ja ¹	Ja ¹	-	Nej	Nej	Nej
Sorterat eller osorterat restavfall	Ja	Nej	-	Nej	Nej	Nej
Farligt avfall exkl. elavfall	Nej	Nej	Ja	Nej	Ja	Ja ²
Grovavfall	Nej	Nej	Ja	Nej	Ja	Nej
Trädgårdsavfall	Nej	Ja	Ja ³	Nej	Ja	Nej
Fettavfall	Nej	Ja ¹	Nej	Nej	Ja	Nej
Förbrukade kanyler	Nej	Nej	Nej	Nej	Nej	Ja ⁴
Latrin	Ja ¹	Ja ¹	-	Nej	Nej	Nej
Slam m.m. från enskild avloppsanläggning	Ja ¹	Ja ¹	-	Nej	Nej	Nej
AVFALL MED PRODUCENTANSVAR						
Tidningar/returpapper	Nej	Nej	Ja ⁵	Ja	Ja	Ja ⁶
Förpackningar	Nej	Nej	Ja ⁵	Ja	Ja	Ja ⁶
Elavfall	Nej	Nej	Ja ⁷	Nej	Ja	Ja ^{7, 12}
Bärbara batterier	Nej	Nej	Ja ⁸	Ja	Ja	Ja ^{2, 9, 12}
Bilbatterier	Nej	Nej	Nej	Nej	Ja	Ja ^{2, 9}

Typ av avfall som ska sorteras	Måste hämtas i anslutning till bostad	Kan komposteras om egen kompost finns	Kan hämtas mot beställning i anslutning till bostad	Kan lämnas på ÅVS	Kan lämnas på ÅVC	Kan lämnas på annat ställe
Ljuskällor	Nej	Nej	Ja ⁸	Nej	Ja	Ja ^{2, 12}
Läkemedelsavfall	Nej	Nej	Nej	Nej	Nej	Ja ⁴
Cytostatika	Nej	Nej	Nej	Nej	Ja	Nej
Däck	Nej	Nej	Nej	Nej	Ja	Ja ^{9, 11}
Bilar	Nej	Nej	Nej	Nej	Nej	Ja ¹¹
ÖVRIGT AVFALL						
Bygg- och rivningsavfall	Nej	Nej	Ja ⁵	Nej	Nej ¹⁰	Ja ^{5, 11}
Jord- och schaktmassor	Nej	Nej	Ja ⁵	Nej	Nej	Ja ^{5, 11}

- ¹ Matavfall ska i första hand sorteras ut för separat hämtning. Matavfall får även komposteras efter anmälan om det görs på ett sådant sätt att olägenhet för människors hälsa eller miljön inte uppstår. Slam och latrin från enskild avloppsanläggning får komposteras först efter prövning av miljö- och stadsbyggnadsnämnden.
- ² Kan lämnas till återvinningscentral, stationär miljöstation eller mobil miljöstation. Asbestinnehållande avfall tas inte emot av kommunen utan lämnas till annan avfallsanläggning.
- ³ Avfallet ska emballeras enligt kommunens anvisningar.
- ⁴ Lämnas till apotek. Förbrukade kanyler lämnas i för ändamålet avsedd behållare.
- ⁵ Fastighetsinnehavaren kan själv anlita och bekosta en entreprenör för hämtning.

- ⁶ Singelbehållare för tidningar eller glasförpackningar.
- ⁷ Fastighetsinnehavare kan beställa hämtning av kommunen. Boende på öar lämnar elavfall till återvinningscentral eller vid av kommunen angivna bryggor under angivna tider.
- ⁸ Vid abonnemang för hämtning av elavfall i flerbostadshus.
- ⁹ Kan lämnas till försäljningsställe.
- ¹⁰ Små mängder från hushåll kan lämnas, enligt kommunens anvisningar. Större mängder tas inte emot av kommunen utan lämnas till annan avfallsanläggning.
- ¹¹ Lämnas till annan avfallsanläggning. Bilar lämnas till auktoriserad bilskrotning.
- ¹² Kan lämnas till insamlings-skåp för mindre elavfall, ljuskällor och batterier, t.ex. Samlaren.

Sortering av avfall från verksamheter

Tabell 3: Sorteringsanvisning för avfall från verksamheter

Typ av avfall	Måste hämtas av kommunen	Kan komposteras om egen kompost finns
Matavfall jämförligt med avfall från hushåll	Ja ²	Ja ¹
Förpackat livsmedelsavfall	Ja ³	Nej
Sorterat eller osorterat restavfall jämförligt med avfall från hushåll	Ja	Nej
Fettavfall från fettavskiljare	Ja	Nej
Latrin	Ja ¹	Ja ¹
Slam m.m. från enskilda avloppsanläggningar	Ja ¹	Ja ¹

- 1 Matavfall ska i första hand sorteras ut för separat hämtning. Matavfall får även komposteras efter anmälan om det görs på ett sådant sätt att olägenhet för människors hälsa eller miljön inte uppstår. Slam och latrin från enskild avloppsanläggning får komposteras först efter prövning av miljö- och stadsbyggnadsnämnden.
- 2 Avfallet hämtas antingen separat eller som osorterat restavfall.
- 3 Livsmedelsavfall förpackat i papper, metall eller plast – ej glas.

Allt övrigt avfall, verksamhetsavfall, ansvarar verksamhetsutövaren själv för.

Tekniska nämnden
TN 2014/291-003

2014-10-23

Stockholm

REMISSVAR - AVFALLSFÖRESKRIFTER FÖR NACKA KOMMUN

Fastighetsägarna Stockholm har getts möjlighet att lämna synpunkter på rubricerat underlag i remisskedet.

Fastighetsägarna Stockholms har drygt 5 500 medlemmar och dessa äger tillsammans drygt 10 000 fastigheter. En betydande del av dessa hus är flerbostadshus, både hyresrätter och bostadsrätter.

Nackas kommun har tagit fram ett förslag till nya avfallsföreskrifter för Nacka kommun. Föreskrifterna innehåller detaljerade regler för kommunens avfallshantering och gäller för Nacka kommuns medborgare och de som verkar och vistas i kommunen.

SYNPUNKTER:

Generellt

Vi saknar information i avfallsföreskrifterna hur Nacka kommun tänker sig att avfall hanteras i planarbetet och stadsbyggandet när Nacka bygger stad. T ex sopsugar eller ej? Huvudmannaskap för sopsugar? osv

Vi saknar information kring Nackas vision om hur avfallshanteringen i Nacka är tänkt att fungera i framtiden. Långsiktighet är viktigt i avfallssammanhang.

Vi saknar information om hur kommunen ser på möjligheterna till samverkan och dialog mellan de olika intressenterna.

Samverkan mellan kommun, fastighetsägare, boende, entreprenör, och arbetsmiljöverk krävs på flera olika plan. Nämligen:

1. När en vision för hur avfallshanteringen i kommunen ska fungera tas fram
2. Inför varje upphandling av sophämtning
3. Under entreprenadtiden. När konflikter uppstår

Fastighetsinnehavares, nyttjanderättshavares ansvar för avfall, betalning och information

Under 9 § saknar vi redovisning av hushållens skyldigheter att hålla sig underrättade om hur sopor ska sorteras och var de ska lämnas.

Under 12 § saknar vi tydlighet och anar risk för oenighet vid jämförelse med text på **18 §** eftersom det i den förstnämnda står att:

Fastighetsinnehavare ska se till att det inom eller vid fastigheten finns särskilda avfallsbehållare och/eller avfallsutrymmen, åtminstone för a) osorterat restavfall eller b) restavfall och matavfall. Vad gäller grovavfall i flerbostadshus ska avfallsbehållare/avfallsutrymme finnas tillgängligt vid regelbundna intervall utifrån de boendes behov, minst en gång per år. Om särskilda skäl föreligger kan dispens sökas.

Medan det i den sistnämnda står att:

Fastighetsinnehavare eller nyttjanderättshavare ska sortera ut följande avfallslag och hålla det skilt från annat avfall:

- Annat avfall än hushållsavfall (inklusive bygg- och rivningsavfall från omfattande byggverksamhet på fastigheten).
- Avfall som omfattas av producentansvar: förpackningar, returpapper, avfall från elektriska och elektroniska hushållsprodukter (elavfall), glödlampor och vissa belysningsarmaturer samt däck och bilar.
- Kasserade bilbatterier
- Kasserade små batterier. Innehåller kasserade produkter lösa batterier ska dessa plockas ur. Är batterierna inbyggda i produkten behandlas den som elavfall.
- Grovavfall
- Farligt avfall
- Läkemedel
- Icke-brännbart hushållsavfall.

I samma paragraf står det att:

Fastighetsinnehavare eller nyttjanderättshavare bör även sortera ut följande avfallslag när de förekommer:

- Matavfall
- Fettavfall

Avfall med producentansvar

Under 33 § Står att Hushåll och andra förbrukare ska, i enlighet med vad som föreskrivs i respektive förordning om producentansvar, sortera ut avfall som omfattas av producentansvar och lämna avfallet till de insamlingssystem som producenterna tillhandahåller, enligt bilaga 2.

Vid fastighetsnära insamling av tidningar och förpackningar sker hämtning av avfall efter överenskommelse mellan fastighetsinnehavaren och producenternas entreprenörer..

Detta är onödigt otydligt och bör förtydligas med ord som förpackningar och liknande för att undvika onödiga missförstånd.

Emballering av kärl- och säckavfall, fyllnadsgrad och vikt

Under 41 § Står det att sopor inte hämtas om de packats fel. Att ha sopor som inte hämtas kan orsaka en betydande olägenhet för de boende. Vi tror att information i första hand och tillkommande avgift är ett bättre verktyg än att lämna kvar soporna.

Avfallsutrymme och hämtställe

Under 43 § Står det först att Hämtning av hushållsavfall sker normalt vid fastighetsgränsen eller vid en av kommunen anvisad plats inom rimligt gångavstånd. I annat fall **ska fastighetsinnehavaren och kommunen komma överens** om att avfallet samlas in och hämtas vid någon annan plats. Men i andra stycket står det att

Kommunen kan anvisa hämtställe utanför fastigheten, i syfte att möjliggöra för kommunen att fullgöra sin bortforslingskyldighet. Detta under förutsättning att godtagbara förhållanden inte kan uppnås inom fastigheten, möjlig plats finns att anvisa inom skäligt gångavstånd och att det i övrigt bedöms lämpligt. Anvisning kan även göras för en viss del av året. Här saknar vi text om samverkan. Och möjlighet till dialog mellan fastighetsägare, renhållningsansvarig nämnd, arbetsmiljöverket samt renhållare. Med bra dialog finns möjlighet till ökad förståelse till hushållens, fastighetsägares, renhållares, arbetsmiljöverkets och renhållningsansvarig nämnds synpunkter och önskemål. Risken för konflikter minskar. Och möjligheterna att nå mål om minskade avfallsmängder ökar.

Stockholm 2014-10-23

FASTIGHETSÄGARNA STOCKHOLM

Sara Haasmark, hållbarhetschef Fastighetsägarna Stockholm



Nacka Miljövårdsråd

Nacka 2014-10-27

Tekniska nämnden
TN 2014/291-003
Teknik VA & Avfall
131 81 Nacka
info@nacka.se

Remissvar angående avfallsföreskrifter för Nacka kommun

Nacka Miljövårdsråd stödjer förslaget övergripande värderingar. Vi ser det som positivt att avfall sorteras och återvinns i största möjliga utsträckning. Vi förutsätter att kommunen kommer att anta de nya om avfallsföreskrifterna i de politiska nämnderna och därefter tillskjuter de ekonomiska medel som krävs för att förslaget skall kunna uppfyllas.

Men vi citerar ut föreskrifterna: **Vid planering av verksamheten ska avfallshierarkin gälla som prioritetsordning:** "(förebyggande av avfall, återanvändning, materialåtervinning, annan återvinning, text energiåtervinning och bortskaffande)."

Vi kan inte se att man inkluderat något om **förebyggande av avfall**. Det är på sikt en av de absolut viktigaste punkterna, och projekt för att förebygga uppkomsten av avfall bör därför inledas.

Exempel på sådana projekt kan vara utfasning av plastpåsar, ökad kompostering och underlättande av secondhandverksamhet och loppmarknader.

Sorteringsmöjligheter

Det saknas tillräckligt med sorteringsmöjligheter för **elektronikavfall, ljuskällor, färgburkar etc** i närheten av hemmen. De uppsamlingsplatser för sortering är i nuvarande förslag för få, och problemet kan bli värre om det under lång tid helt kommer att saknas återvinningscentral på Sicklaön när den i Skuru stängs. **Det är önskvärt att**, förutom Östervik och planerad mini-ÅVC i Älta, **antalet uppsamlingsplatser utökas så det finns permanenta ÅVC på Sicklaön, Orminge och Kvarnholmen/Finnboda.**

Kommentar:

I Nacka samlas bara 7,66 kg per invånare och år. Enligt DN 2012-02-21 samlades det in 16,27 kg i Sverige och 11,41 kg i Stockholm per år. Detta visar på ett behov av bl a fler uppsamlingsplatser för att stödja en ökad grad av sortering av elektronik i Nacka. Vi föreslår att Nacka Kommun skapar ett projekt för insamling av elektronikavfall.

Vi anser inte att köksavfallskvarn ska vara tillåtet.

Användningen innebär att avfall som kan användas för bl a biogasframställning blandas med annat avfall som kommer till reningsverken. Detta bidrar till att mängden rötslam, som används som näringstillförsel till jordbruksmark, ökar och därmed spridningen av kemiska ämnen såsom kadmium, hormonstörande ämnen etc till åkermark och grödor.

Projekt för att uppmuntra kompostering bör införas:

Avfall ska inte i första hand betraktas som sopor utan som en potentiell resurs. Med väl fungerande kompostering av icke animaliskt matavfall och trädgårdsavfall kan uppkomsten av avfallstransporter förebyggas då detta avfall i stället kan omvandlas till matjord.

Inom varje villaområde bör lokala möjligheter till kompostering underlättas, liksom inom andra bostadsområden och stadsdelar, så

onödiga transporter och förbränning av dessa material undviks. Självklart bör villaföreningar, bostadsrättsföreningar och hyresvärdar åläggas ansvar för att detta ska fungera.

Att kommunen har tillsynsansvar innebär ju samtidigt att uppkomsten av avfall ska hejdas.

Att öka graden av lokal kompostering är ett sätt att nedbringa avfallsmängderna, minska transporterna och skapa ökade resurser.

Återanvändning är också ett sätt att nedbringa avfallsmängderna.

Vi anser att marknader och plats för återanvändning bör upprättas i anslutning till existerande stormarknader liksom lokalt inom bostadsområden. Även återvinningscentralerna bör skapa rutiner och kontakter för att öka återanvändningen genom mottagning och sortering av återanvändbart material i samarbete med företag och föreningar, exempelvis "second hand", "loppmarknader" mm. Kanske genom brukaravtal med lokala föreningar!

Nacka kommun har egentligen förutsättningar att bli en ledande miljökommun om ambitionen finns. Vi har en högutbildad, ekonomiskt välbeställd och relativt miljömedveten befolkning intresserad av att bevara och vårda dem lokala miljön. Vad som fattas är visioner och fungerande rutiner.

För Nacka Miljövårdsråd

Jan Åman
ordförande

Detta remissvar är utlagt på webben som <http://www.nackamiljo.se/avfall14.html>

Nacka Miljövårdsråd
c/o Jan Åman
Plommongatan 9
138 31 Älta

Telefon:
Hem: 7733283
Arb: 55378743

E-post:
jan@aman.se
www.nackamiljo.se

2014-09-26

M 14-1111

MSN 2014/128-409

Tekniska Nämnden
TN 2014/291-003
VA- och avfallsenheten

Miljö- och stadsbyggnadsnämndens yttrande över förslag till avfallsföreskrifter för Nacka kommun

Miljö- och stadsbyggnadsnämnden har tagit del av förslaget till nya avfallsföreskrifter och har följande synpunkter:

Miljö- och stadsbyggnadsnämnden kan inte i något ärende bedriva tillsyn enligt arbetsmiljöregler. Miljö- och stadsbyggnadsnämnden kan därför inte heller vare sig vid tillsyn eller tillståndsgivning av enskilda avloppsanläggningar kräva åtgärder av arbetsmiljöskäl för att underlätta slamtömning. Det skulle i så fall gå utanför nämndens befogenheter då det i miljöbalken inte finns några bestämmelser för arbetsmiljö. Tillsyn över arbetsmiljö hanteras av Arbetsmiljöverket.

I 31 § står bland annat att miljö- och stadsbyggnadsnämnden vid tillståndsprövning av slamavskiljare, slutna tank och minireningsverk ska säkerställa att anläggningen uppfyller kraven enligt dessa föreskrifter. Arbetsmiljöskäl kan dock aldrig läggas till grund för att i tillsynen enligt miljöbalken kräva omlokalisering av en befintlig anläggning eller andra åtgärder för att underlätta slamtömning. Där står även att avstånd mellan uppställningsplats/angöringsplats för slamfordon och slamavskiljare, slutna tankar, minireningsverk och fettavskiljare ska uppfylla Arbetsmiljöverkets krav på god arbetsmiljö vid slamtömning.

Det skulle eventuellt, enligt vägledning från Länsstyrelsen i skrivelse daterad 2013-02-13, finnas möjlighet att med stöd av 75 § avfallsförordningen reglera var på tomten som hämtning ska ske. Praxis saknas dock på området. För att Miljö- och stadsbyggnadsnämnden i ett tillstånd för en avloppsanläggning eventuellt skulle kunna ställa krav på placering av tömningsanordning, måste detta vara mycket mer konkretiserat än att bara hänvisa till arbetsmiljöverkets krav på god arbetsmiljö. Det åligger Tekniska nämnden att precisera detta närmare.

Miljö- och stadsbyggnadsnämnden



Leif Holmberg
Ordförande



Anna Green
miljöchef



15 oktober 2014

SAMMANTRÄDESPROTOKOLL
Miljö- och stadsbyggnadsnämnden

§ 270

Dnr MSN 2014/128-409

M 14-1111

Avfallsföreskrifter för Nacka kommun

Yttrande till Tekniska nämnden

Beslut

Miljö- och stadsbyggnadsnämnden beslutar att lämna yttrandet till tekniska nämnden i enlighet med miljöenhetens förslag enligt bilaga 1 till tjänsteskrivelsen.

Paragrafen förklaras omedelbart justerad.

Ärendet

Tekniska nämnden har den 24 september 2014 skickat förslag till nya avfallsföreskrifter på remiss till bland annat miljö- och stadsbyggnadsnämnden. Avfallsföreskrifterna innehåller de regler som gäller för kommunens avfallshantering och är en del av kommunens renhållningsordning. Enligt 15 kap 11 § miljöbalken ska en kommun ha en renhållningsordning som består av en avfallsplan samt föreskrifter för avfallshanteringen.

Det nu aktuella yttrandet är miljöenhetens synpunkter på föreskrifterna.

Handlingar i ärendet

Miljöenhetens tjänsteskrivelse 2014-09-26.

Bilagor:

1. Förslag till yttrande
2. Avfallsföreskrifter för Nacka kommun.

Beslutsgång

Paragrafen förklarades omedelbart justerad.

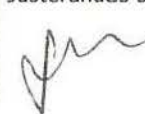
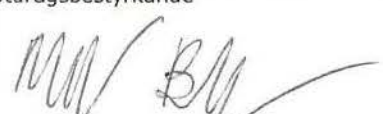
Ordförandes signatur 	Justerandes signatur 	Utdragsbestyrkande 
---	---	--

17 februari 2015

SAMMANTRÄDESPROTOKOLL
Kommunstyrelsens arbetsutskott

§ 16

KFKS 2013/191-040

Ägardirektiv Nacka Energi AB

Beslut

Kommunstyrelsens arbetsutskott föreslår kommunstyrelsen fatta följande beslut.

Kommunstyrelsen föreslår att kommunfullmäktige antar föreslaget ägardirektiv för Nacka Energi AB.

Ärende

Som ägare är det viktigt att tydligt klargöra vad man vill med bolaget och vilken nytta bolaget förväntas tillföra kommunen och dess medborgare. Ägardirektiv är ett av kommunens redskap för att styra sina aktiebolag. Det föreslagna ägardirektivet utgår från hur de kommunala aktiebolagen ska bidra till kommunens vision om öppenhet och mångfald.

Kommunfullmäktige fastställde på sitt sammanträde den 2 februari 2015 ägardirektiv för Nysätra Fastighets AB och Nacka Stadshus AB. Ägardirektivet för Nacka Energi AB återremitterades av kommunfullmäktige med stöd av reglerna i 5 kap 36 § kommunallagen om minoritetsskydd. Återremissen avsåg att arbeta in direktiv om hållbarhet och att ändra kommunstyrelsens förslag så att beslut om utdelning och/eller koncernbidrag fattas enbart i samband med budget för det kommande året.

Stadsledningskontorets förslag innehåller inte någon justering av ägardirektivet enligt återremissen. Ägardirektivet innehåller krav på Nacka Energi AB om att bolaget ska bedriva en effektiv verksamhet som är energisnål. Hur verksamheten i praktiken ska bedrivas för att nå kravet i ägardirektivet är ledningens och styrelsens ansvar att planera och genomföra.



Beslut om utdelning och/eller koncernbidrag ska alltid fattas av kommunfullmäktige. Kommunfullmäktiges möjlighet att besluta om utdelning och/eller koncernbidrag i samband med fastställande av årsbokslutet ger fullmäktige en ökad flexibilitet i styrningen av bolaget.

Handlingar i ärendet

Stadsledningskontorets tjänsteskrivelse den 9 februari 2015

Föreslaget Ägardirektiv Nacka Energi AB

Beslutade Ägardirektiv Nacka Energi AB

Ordförandes signatur	Justerandes signatur	Utdragsbestyrkande
		



17 februari 2015

SAMMANTRÄDESPROTOKOLL
Kommunstyrelsens arbetsutskott

Yrkanden

Khashayar Farmanbar (S) yrkade att ärendet skulle återremitteras för att belysa frågan om medborgarnas energieffektivitet.

Mats Gerdau (M) yrkade avslag på Khashayar Farmanbars återremissyrkande

Beslutsgång

Med bifall till Mats Gerdaus yrkande avtog arbetsutskottet Khashayar Farmanbars yrkande om återremiss.

Arbetsutskottet beslutade i enlighet med stadsledningskontorets förslag.



Protokollsanteckningar

Rolf Wasteson (V) lät anteckna följande.

”Vänsterpartiet vidhåller skälen till återremissen och vill att de ska inarbetas i ägardirektivet.”

Khashayar Farmanbar lät anteckna följande för Socialdemokraternas arbetsutskottsgrupp.

”Frågorna som påpekades i återremissen berörs inte i svaret på återremissen. Att Nacka energis interna verksamhet ska vara energieffektiv är vi överens om, men vi vill ge direktiv till Nacka energi att verka för att fler Nackabor får det enklare och uppmuntras att vara energieffektiva och sett till Nacka energis verksamhetsområde blir mer klimatsmarta. Den frågan varken berörs eller verkar ha utretts. Därutöver anser vi det vara fel att inte ge bolaget goda förutsättningar till långsiktig ekonomisk planering genom att kunna ändra avkastningskravet vid flera tillfällen under verksamhetsåret.”

Ordförandes signatur	Justerandes signatur	Utdragsbestyrkande
		

2015-02-09

TJÄNSTESKRIVELSE
KFKS 2013/191-040

Kommunstyrelsen

Ägardirektiv Nacka Energi AB

Förslag till beslut

Kommunstyrelsen föreslår att kommunfullmäktige antar föreslaget ägardirektiv för Nacka Energi AB.

Sammanfattning

Som ägare är det viktigt att tydligt klargöra vad man vill med bolaget och vilken nytta bolaget förväntas tillföra kommunen och dess medborgare. Ägardirektiv är ett av kommunens redskap för att styra sina aktiebolag. Det föreslagna ägardirektivet utgår från hur de kommunala aktiebolagen ska bidra till kommunens vision om öppenhet och mångfald.

Kommunfullmäktige fastställde på sitt sammanträde den 2 februari 2015 ägardirektiv för Nysätra Fastighets AB och Nacka Stadshus AB. Ägardirektivet för Nacka Energi AB återremitterades av kommunfullmäktige med stöd av reglerna i 5 kap 36 § kommunallagen om minoritetsskydd. Återremissen avsåg att arbeta in direktiv om hållbarhet och att ändra kommunstyrelsens förslag så att beslut om utdelning och/eller koncernbidrag fattas enbart i samband med budget för det kommande året.

Stadsledningskontorets förslag innehåller inte någon justering av ägardirektivet enligt återremissen. Ägardirektivet innehåller krav på Nacka Energi AB om att bolaget ska bedriva en effektiv verksamhet som är energisnål. Hur verksamheten i praktiken ska bedrivas för att nå kravet i ägardirektivet är ledningens och styrelsens ansvar att planera och genomföra.

Beslut om utdelning och/eller koncernbidrag ska alltid fattas av kommunfullmäktige. Kommunfullmäktiges möjlighet att besluta om utdelning och/eller koncernbidrag i samband med fastställande av årsbokslutet ger fullmäktige en ökad flexibilitet i styrningen av bolaget.



Ärendet

Kommunfullmäktige beslutade i samband med mål och budget 2014-2016, 11 november 2013 §250, att införa ägardirektiv för kommunens helägda aktiebolag. På kommunfullmäktiges sammanträde den 2 februari 2015 fastställdes ägardirektiv för Nacka Stadshus AB och Nysätra Fastighets AB.

Kommunfullmäktige fastställde i juni 2010 ägardirektiv för Nacka Energi AB. Det nu föreslagna ägardirektivet för Nacka Energi AB behandlades på kommunfullmäktiges sammanträde den 2 februari 2015, men återremitterades med stöd av 5 kapitlet 36 § kommunallagen med följande uppdrag:

- Nacka kommun bör i sina direktiv till styrelsen tydligt ange att bolaget ska ha energieffektivitet, energibesparingar och ekologisk hållbarhet i fokus och aktivt arbeta för det. Det är först då som styrelsen har ett kompletterande uppdrag till det som annars är en styrelses första uppdrag: att få bolaget lönsamt och effektivt.
- Beslut om koncernbidrag ska fastställas årligen av kommunfullmäktige i samband med mål och budget. Det ska inte ändras vid årsredovisningen. Fjärde punkten under ska-krav ändras till: "lämna koncernbidrag och/ eller utdelning i enlighet med beslut som årligen fattas av kommunfullmäktige i samband med behandlingen av ärende om mål och budget för kommunen."

Det föreslagna ägardirektivet för Nacka Energi innehåller krav på att bolaget ska vara ledande i att driva en effektiv verksamhet som är energisnål. Hur verksamheten ska drivas för att uppnå det kravet faller på styrelsens och ledningens ansvar att säkerställa och utföra.

Enligt det av kommunstyrelsen föreslagna ägardirektivet kan kommunfullmäktige fastställa eventuellt koncernbidrag och/eller utdelning årligen i samband med mål och budget-ärendet eller i samband med fastställandet av årsredovisningen. Beslutet om koncernbidrag och/eller utdelning fastställs alltid av kommunfullmäktige. Genom att i ägardirektivet tydliggöra att beslut om koncernbidrag och/eller utdelning kan ske såväl i samband med mål- och budgetärendet som med årsbokslutet finns en flexibilitet som ger kommunfullmäktige möjligheter till en bättre styrning genom att kunna väga in det slutliga resultatet i om utdelning och/eller koncernbidrag ska lämnas.

Ekonomiska konsekvenser

Införandet av nytt ägardirektiv för Nacka Energi AB ligger inom beslutad budget för kommunstyrelsen.



Konsekvenser för barn

Införandet av det föreslagna ägardirektivet stärker kommunens vision om öppenhet och mångfald. Att tydliggöra den administrativa styrningen av bolagen ökar transparensen, vilket gynnar både barn och vuxna.

Bilagor

- 1)Föreslaget Ägardirektiv Nacka Energi AB
- 2)Beslutade Ägardirektiv Nacka Energi AB

Helena Meier
Stadsjurist
Stadsledningskontoret

Johanna Magnusson
Controller
Controllerenheten

ÄGARDIREKTIV

Ägardirektiv för Nacka Energi AB

Dokumentets syfte

Ägardirektivet är det dokument som bredvid bolagsordningen kompletterar styrningen av Nacka Energi AB.

Dokumentet gäller för

Kommunstyrelsen, Nacka Energi AB och dess dotterbolag, styrelse, ledning och personal

Nacka Energi AB ska bidra till att visionen om öppenhet och mångfald uppnås. Bolaget ska i varje situation utgå från kommunens grundläggande värdering om förtroende och respekt för människors kunskap och egen förmåga samt för deras vilja att ta ansvar.

Kommunallagens krav på god ekonomisk hushållning innebär att bolaget, inom ramen för

- kommunens övergripande mål och
- de förutsättningar som gäller för bolaget utifrån gällande lagstiftning

ska

- ha system för en egen uppföljning som kompletterar den uppföljning som utförs av kommunstyrelsen och andra tillsynsmyndigheter
- vara ledande i att driva en effektiv verksamhet som är energisnål
- i tertial- och årsbokslut redovisa väsentliga slutsatser av genomförd uppföljning och strategiska åtgärder med anledning av uppföljning och ekonomiskt utfall
- i tertialbokslut redovisa årsprognos
- rapportera till kommunen i enlighet med fastställda tidplaner för mål och budget samt bokslut
- lämna koncernbidrag och/eller utdelning i enlighet med beslut som årligen fattas av kommunfullmäktige i samband med behandlingen av ärende om mål och budget för kommunen eller i samband med fastställande av årsredovisningen.
- samordna sin verksamhet med kommunens för att tillgodose Nacka kommunkoncernens intressen.
- senast under oktober månad redovisa sitt förslag till affärsplan, budget, nätavgifter och andra frågor av ekonomisk och strategisk betydelse samt delårsrapporten för tertial två. Redovisningen ska ske till kommunstyrelsen genom dess arbetsutskott.

Nacka kommuns fyra styrprinciper innebär att

Diarienummer	Fastställt/senast uppdaterad	Beslutsinstans	Ansvärligt politiskt organ	Ansvärlig processägare
KFKS 2013/191-040	2014	Kommunfullmäktige	Kommunstyrelsen	Ekonomidirektören

- bolaget genom en öppen och transparent redovisning av sina intäkter och kostnader ska bidra till att kommunfullmäktige har ett rättvisande underlag för fastställande av nätavgifter och delårsrapporter
- bolaget uppnår samma kvalitet på levererade tjänster som övriga leverantörer i kommunen
- bolaget genom kunskapsdelning samverkar med andra utförare av liknande tjänster
- bolaget genom varje ansvarsnivå säkerställer att beslut fattas så nära slutkunden som möjligt

För Nacka Energi AB och dotterbolag gäller därutöver följande.

- Bolaget omfattas av kommunens styrande dokument
- Villkoren för personal ska överensstämma med de villkor som tillämpas i Nacka kommun
- Bolaget omfattas av kommunens koncernkonto i bank avseende likviditet, upplåning och betalflöden.
- Bolaget ska publicera bolagshandlingar, exempelvis styrelseprotokoll och bokslut, på www.nacka.se
- Bolaget ska i samband med årsbokslut redovisa avslag på beslut att lämna ut allmänna handlingar

ÄGARDIREKTIV

Ägardirektiv Nacka Energi AB

Dokumentets syfte

Ägardirektivet är det dokument som bredvid bolagsordningen kompletterar styrningen av Nacka Energi AB (NEAB).

Dokumentet gäller för

Nacka Energi AB, dess styrelse, ledning och personal

§ 1.

Ärenden som enligt bolagsordningen eller ägardirektivet för Nacka Energi AB (NEAB) ska behandlas av kommunstyrelsen/kommunfullmäktige ska beredas av styrelsen för Nacka Stadshus AB (NSAB), som ska lägga förslag om vilket beslut som bör fattas i ärendet.

Nacka kommuns styrdokument omfattar i tillämpliga delar NEAB. Bolaget omfattas av kommunens koncernkonto i bank avseende likviditet, upplåning och betalflöden.

§ 2.

Styrelsen för NEAB ska anta affärsplan för bolagets verksamhet.

Innan affärsplanen antas eller påtagligt förändras ska den behandlas av kommunstyrelsen och överlämnas till kommunfullmäktige för kännedom.

§3.

Utöver vad som anges i bolagsordningen om behandling av årsredovisning ska styrelsen för NEAB till kommunstyrelsen lämna delårsrapport över verksamheten per den 31 augusti.

§4.

Styrelsen för NEAB ska vid möte senast under oktober månad med kommunstyrelsen, genom dess arbetsutskott, och NSAB redovisa preliminärt antagen budget, innefattande eventuella förändring av nätavgifterna och andra frågor av ekonomisk betydelse. Vid mötet ska styrelsen samtidigt redovisa och kommentera delårsrapporten per den 31 augusti.

Kommunstyrelsen ska ha behandlat ärende om budget för NEAB innan den slutgiltigt antas av styrelsen för bolaget. Förändring av nätavgift får inte beslutas utan att kommunstyrelsen getts möjlighet att yttra sig.

§ 5.

Diarienummer	Fastställt/senast uppdaterad	Beslutsinstans	Ansvarigt politiskt organ	Ansvarig processägare
KFKS 2010/24-107	Juni 2010	Kommunfullmäktige	Kommunstyrelsen	Stadsjuristen Helena Meier

Styrelsen ska vid möte senast i februari månad med kommunstyrelsen, genom dess arbetsutskott, och NSAB, redogöra för årsredovisningen och eventuella andra frågor av betydelse för bolaget. Årsredovisningen ska kunna behandlas av kommunstyrelsen senast under mars månad.

§ 6.

NEAB ska lämna koncernbidrag i enlighet med beslut som årligen fattas av kommunfullmäktige i samband med behandlingen av ärende om mål & budget för kommunen.

§ 7.

Utöver vad som anges i bolagsordning eller detta ägardirektiv ska styrelsen på eget initiativ väcka ärende hos kommunstyrelsen i frågor som är av principiell vikt eller annars av större betydelse.

17 februari 2015

 SAMMANTRÄDESPROTOKOLL
 Kommunstyrelsens arbetsutskott

§ 17

KFKS 2013/191-040

Justerade bolagsordningar för de helägda dotterbolagen

Beslut

Kommunstyrelsens arbetsutskott föreslår kommunstyrelsen fatta följande beslut.

Kommunstyrelsen föreslår att kommunfullmäktige fastställer justerade bolagsordningar för Nacka Stadshus AB, Nacka Energi AB, Nacka Energi Försäljnings AB och Nysätra Fastighets AB.

Ärende

Kommunfullmäktige utser årligen lekmannarevisorer till de aktiebolag som Nacka kommun äger 100% i. Hur många lekmannarevisorer som ska väljas till respektive aktiebolag styrs av bolagsordningen. Stadsledningskontorets förslag innebär att kommunfullmäktige kan utse samma antal lekmannarevisorer till bolagen som det antal revisorer som utses till den övriga kommunala verksamheten.

De bolag som är helägda av Nacka kommun är Nacka Stadshus AB, Nacka Energi AB, inklusive dotterbolaget Nacka Energi Försäljnings AB och Nysätra Fastighets AB.

Handlingar i ärendet



Stadsledningskontorets tjänsteskrivelse den 9 februari 2015
 Justerad bolagsordning för Nacka Stadshus AB
 Justerad bolagsordning för Nacka Energi AB
 Justerad bolagsordning för Nacka Energi Försäljnings AB
 Justerad bolagsordning för Nysätra Fastighets AB

Yrkanden

Tobias Nässén (M) yrkade bifall till stadsledningskontoret förslag.

Beslutsgång

Arbetsutskottet beslutade i enlighet med Tobias Nässéns yrkande.

Ordförandes signatur	Justerandes signatur	Utdragsbestyrkande
		

2015-02-09

TJÄNSTESKRIVELSE
KFKS 2013/191-040

Kommunfullmäktige

Justerade bolagsordningar för de helägda dotterbolagen

Förslag till beslut

Kommunstyrelsen föreslår att kommunfullmäktige fastställer justerade bolagsordningar för Nacka Stadshus AB, Nacka Energi AB, Nacka Energi Försäljnings AB och Nysätra Fastighets AB.

Sammanfattning

Kommunfullmäktige utser årligen lekmannarevisorer till de aktiebolag som Nacka kommun äger 100% i. Hur många lekmannarevisorer som ska väljas till respektive aktiebolag styrs av bolagsordningen. Stadsledningskontorets förslag innebär att kommunfullmäktige kan utse samma antal lekmannarevisorer till bolagen som det antal revisorer som utses till den övriga kommunala verksamheten.

De bolag som är helägda av Nacka kommun är Nacka Stadshus AB, Nacka Energi AB, inklusive dotterbolaget Nacka Energi Försäljnings AB och Nysätra Fastighets AB.

Ärendet

Kommunfullmäktige utser årligen lekmannarevisorer till de aktiebolag som Nacka kommun äger 100% i. Hur många lekmannarevisorer som ska finnas i respektive aktiebolag styrs av bolagsordningen. Förändringar av bolagsordningar ska, i enlighet med gällande bolagsordning, fastställas av kommunfullmäktige.

För att ge kommunfullmäktige en större frihet bör bolagsordningen inte innehålla ett fast antal lekmannarevisorer, utan ett minimum och maximum. Stadsledningskontorets förslag innebär att kommunfullmäktige kan utse samma antal lekmannarevisorer till bolagen som det antal revisorer som utses till den övriga kommunala verksamheten. Förslaget innebär att lekmannarevisorerna uppgår till minst fem och maximalt åtta personer.

De bolag som är helägda av Nacka kommun, och som föreslås få justerade bolagsordningar, är Nacka Stadshus AB, Nacka Energi AB och Nysätra Fastighets AB.



Stadsledningskontoret föreslår att samtliga bolagsordningar justeras så att antalet lekmannarevisorer är minst fem och maximalt nio i respektive bolag. Förändringen är markerad i rött i bolagsordningarna.

Ekonomiska konsekvenser

De uppdaterade bolagsordningarna för Nacka stadshus AB, Nacka Energi AB, Nacka Energi Försäljnings AB och Nysätra Fastighets AB ryms inom beslutad budget för kommunstyrelsen. De justerade bolagsordningarna innebär inga ekonomiska konsekvenser för bolagen.

Årsarvoden till lekmannarevisorerna fastställs av kommunfullmäktige i det årliga mål- och budgetärendet. För 2015 uppgår arvodet för åtta revisorer till 75,000 årligen. Arvodet ryms inom kommunfullmäktiges beslutade budget för 2015.

Bilagor

- 1)Justerad bolagsordning för Nacka Stadshus AB
- 2)Justerad bolagsordning för Nacka Energi AB
- 3)Justerad bolagsordning för Nacka Energi Försäljnings AB
- 4)Justerad bolagsordning för Nysätra Fastighets AB

Helena Meier
Stadsjurist
Stadsledningskontoret

Johanna Magnusson
Controller
Controllerenheten

BOLAGSORDNING

Bolagsordning Nacka Stadshus AB

Dokumentets syfte

Beskriver syftet med bolaget och hur den övergripande styrningen ska ske

Dokumentet gäller för

Kommunfullmäktige, kommunstyrelsen, styrelse och ledning i Nacka Stadshus AB

§ 1 Firma

Bolagets firma är Nacka Stadshus Aktiebolag.

§ 2 Föremål för verksamheten

Bolaget skall äga och förvalta aktier och andelar i kommunala företag inom Nacka kommun.

§ 3 Syfte med verksamheten

Bolagets syfte är att inom Nacka kommun och inom ramen för av kommunen givna direktiv enligt god praxis och med optimalt resursutnyttjande genom ägande samordna verksamheterna i av Nacka kommun helägda bolag.

Skulle bolaget likvideras skall dess behållna tillgångar tillfalla Nacka kommun.

§ 4 Styrelsens säte

Bolagets styrelse skall ha sitt säte i Nacka kommun.

§ 5 Aktiekapital och antal aktier

Aktiekapitalet skall utgöra lägst 6.500.000 kronor och högst 19.500.000 kronor. Antalet aktier skall uppgå till lägst 65 000 och högst 195 000.

§ 6 Styrelsen

Styrelsen skall bestå av lägst fem och högst elva ledamöter med lika många suppleanter. Styrelsen är beslutför när fler än hälften av ledamöterna är närvarande.

Styrelsen utses av kommunfullmäktige i Nacka kommun för tiden från bolagsstämma till nästkommande årsstämma. Kommunfullmäktige utser också ordförande och en eller två vice ordförande i bolagets styrelse.

Diarienummer	Fastställt/senast uppdaterad	Beslutsinstans	Ansvarigt politiskt organ	Ansvarig processägare
KFKS 2013/191-040	Mars 2015	Kommunfullmäktige	Kommunstyrelsen	Stadsjuristen

§ 7 Revisorer

För granskning av bolagets årsredovisning jämte räkenskaper samt styrelsens och verkställande direktörens förvaltning utses en revisor och en suppleant av bolagsstämman.

Uppdragen som revisor och revisorssuppleant gäller till slutet av den årsstämma som hålls under det fjärde räkenskapsåret efter revisorsvalet enligt 9 kap 21 §, 1 st aktiebolagslagen.

§ 8 Lekmannarevisorer

Vid årsstämma närmast efter allmänna val utser kommunfullmäktige ~~tre~~ **minst fem** och **maximalt åtta** lekmannarevisorer med suppleanter. Mandatperioden är fyra år.

§ 9 Kallelse till bolagsstämma

Kallelse till bolagsstämman ska ske genom brev per posten till aktieägarna tidigast fyra och senast två veckor före stämman.

§ 10 Ärenden på årsstämma

På årsstämma skall följande ärenden förekomma till behandling:

Val av ordförande vid stämman;

2. Upprättande och godkännande av röstlängd;
3. Val av justeringsmän;
4. Prövning av om stämman blivit behörigen sammankallad;
5. Godkännande av dagordningen;
6. Framläggande av årsredovisningen och revisionsberättelsen;
7. Beslut om
 - a) fastställelse av resultat- och balansräkningen;
 - b) dispositioner beträffande bolagets vinst eller förlust enligt den fastställda balansräkningen;
 - c) ansvarsfrihet för styrelseledamöterna och verkställande direktören;
8. Fastställande av arvoden åt styrelsen och revisorerna;
9. Anmälan av kommunfullmäktiges beslut enligt §§ 6 och 8 i bolagsordningen
10. Val av revisor och revisorssuppleant när så erfordras;
11. Annat ärende som ankommer på årsstämman enligt aktiebolagslagen eller bolagsordningen.

§ 11 Räkenskapsår

Räkenskapsår skall vara kalenderår. Årsredovisningen skall läggas fram av styrelsen och verkställande direktören för revisorerna senast en månad före årsstämma.

Lekmannarevisorerna skall lämna sin granskningsrapport till styrelsen senast tre veckor före årsstämma.

§ 12 Firmateckning

Bolagets firma tecknas av

- styrelsen i sin helhet eller av
- ordinarie styrelseledamot och verkställande direktören, två i förening. Sådant bemyndigande lämnas av styrelsen.

Verkställande direktören tecknar ensam bolagets firma enligt aktiebolagslagen i löpande ärenden.

§ 13 Ändring av bolagsordningen

Denna bolagsordning får ej ändras utan godkännande av kommunfullmäktige i Nacka kommun.

§ 14 Handlingars offentlighet

Allmänheten har rätt att ta del av handlingar hos bolaget enligt de grunder som gäller för allmänna handlingars offentlighet i 2 kap tryckfrihetsförordningen samt sekretesslagen.

§ 15 Kommunfullmäktiges och kommunstyrelsens yttrande

Kommunfullmäktige i Nacka kommun skall beredas möjlighet att yttra sig innan beslut fattas om

- -ändring av aktiekapital
- -fusion av företag
- -förvärv eller bildande av dotterföretag

Kommunstyrelsen i Nacka kommun skall beredas möjlighet att yttra sig innan beslut fattas om

- -förvärv av aktierna eller del av aktierna i annat företag
- -försäljning av aktier
- -försäljning, förvärv eller pantsättning av fastighet eller tomträtt.

§ 16 Kommunstyrelsens insyns rätt

Kommunstyrelsen i Nacka kommun äger ta del av bolagets handlingar och räkenskaper samt i övrigt få insyn i bolaget och dess verksamhet.

§ 17 Kommunstyrelsens granskning av årsredovisning och revisionsberättelse

Kommunstyrelsen skall beredas tillfälle att taga del av bolagsstyrelsens och verkställande direktörens årsredovisning och revisionsberättelsen, innan dessa

behandlas på årsstämman, varigenom kommunstyrelsen blir i tillfälle att vid behov lämna instruktioner till kommunens ombud.

Bolagsledningen skall, när bolagets årsredovisning anmäls i kommunfullmäktige, kunna lämna information om bolagets verksamhet och fullmäktige då också skall ges tillfälle att ställa frågor.

BOLAGSORDNING

Bolagsordning Nacka Energi AB

Dokumentets syfte

Beskriver syftet med bolaget och hur den övergripande styrningen ska ske

Dokumentet gäller för

Kommunfullmäktige, kommunstyrelsen och styrelse och ledning i Nacka Energi AB

§ 1 Firma

Bolagets firma är Nacka Energi AB.

§ 2 Föremål för verksamheten

Bolaget har till föremål för sin verksamhet att inom Nacka kommun, eller om bättre ändamålsenlighet därmed uppnås, i geografisk närhet av Nacka kommun driva nätverksamhet, utnyttja elnätet för annan infrastruktur än eldistribution samt bedriva nätadministrativa tjänster.

§ 3 Syfte med verksamheten

Bolagets syfte är att enligt god teknisk praxis och med optimalt resursutnyttjande svara för distributionen av el inom eller i geografisk närhet av Nacka kommun samt utnyttja elnätet för annan infrastruktur än eldistribution. Skulle bolaget likvideras, skall dess behållna tillgångar tillfalla Nacka Stadshus AB.

§ 4 Styrelsens säte

Bolagets styrelse skall ha sitt säte i Nacka kommun.

§ 5 Aktiekapital och antal aktier

Aktiekapitalet skall utgöra lägst 6.000.000 kronor och högst 18 000 000 kronor. Antalet aktier skall uppgå till lägst 120.000 och högst 360.000.

Diarienummer	Fastställt/senast uppdaterad	Beslutsinstans	Ansvarigt politiskt organ	Ansvarig processägare
KFKS 2013/191-040	Mars 2015	Kommunfullmäktige	Kommunstyrelsen	Stadsjuristen

§ 6 Styrelsen

Styrelsen skall bestå av lägst fem och högst elva ledamöter med lika många suppleanter. Styrelsen är beslutsför när fler än hälften av ledamöterna är närvarande. Styrelsen utses av kommunfullmäktige i Nacka kommun för tiden från bolagsstämma till nästkommande årsstämma. Kommunfullmäktige utser också ordförande och en eller två vice ordförande i bolagets styrelse.

§ 7 Revisorer

För granskning av bolagets årsredovisning jämte räkenskaper samt styrelsens och verkställande direktörens förvaltning utses en revisor och en suppleant av bolagsstämma.

Uppdragen som revisor och revisorssuppleant gäller till slutet av den årsstämma som hålls under det fjärde räkenskapsåret efter revisorsvalet enligt 9 kap 21 §, 1 st aktiebolagslagen.

§ 8 Lekmannarevisorer

Vid årsstämma närmast efter allmänna val utser kommunfullmäktige ~~sex~~ **minst fem** och **maximalt åtta** lekmannarevisorer. Mandatperioden är fyra år.

§ 9 Kallelse till bolagsstämma

Kallelse till bolagsstämma ska ske genom brev per posten till aktieägarna tidigast fyra och senast två veckor före stämman.

§ 10 Ärenden på årsstämma

På årsstämma skall följande ärenden förekomma till behandling

Val av ordförande vid stämman;

Upprättande och godkännande av röstlängd;

Val av justeringsmän;

Prövning av om stämman blivit behörigen sammankallad;

Godkännande av dagordningen;

Framläggande av årsredovisningen och revisionsberättelsen;

Beslut om a) fastställelse av resultat- och balansräkningen; b) dispositioner beträffande bolagets vinst eller förlust enligt den fastställda balansräkningen; c) ansvarsfrihet för styrelseledamöterna och verkställande direktören;

Fastställande av arvoden åt styrelsen och revisorerna;

Anmälan av kommunfullmäktiges beslut enligt §§ 6 och 8 i bolagsordningen

Val av revisor och revisorssuppleant när så erfordras;

Annat ärende som ankommer på bolagsstämman enligt aktiebolagslagen eller bolagsordningen.

§ 11 Räkenskapsår

Räkenskapsår skall vara kalenderår. Årsredovisningen skall läggas fram av styrelsen och verkställande direktören för revisorerna senast en månad före årsstämma. Lekmannarevisorerna skall lämna sin granskningsrapport till styrelsen senast tre veckor före ordinarie stämma.

§ 12 Firmateckning

Bolagets firma tecknas av -styrelsen i sin helhet eller av -ordinarie styrelseledamot och verkställande direktören, två i förening. Sådant bemyndigande lämnas av styrelsen. Verkställande direktören tecknar ensam bolagets firma enligt aktiebolagslagen i löpande ärenden.

§ 13 Ändring av bolagsordningen

Denna bolagsordning får ej ändras utan godkännande av kommunfullmäktige i Nacka kommun.

§ 14 Handlingars offentlighet

Allmänheten har rätt att ta del av handlingar hos bolaget enligt de grunder som gäller för allmänna handlingars offentlighet i 2 kap tryckfrihetsförordningen samt sekretesslagen.

§ 15 Kommunfullmäktiges och kommunstyrelsens yttrande

Kommunfullmäktige i Nacka kommun skall beredas möjlighet att yttra sig innan beslut fattas om -ändring av aktiekapital -fusion av företag -förvärv eller bildande av dotterföretag. Kommunstyrelsen i Nacka kommun skall beredas möjlighet att yttra sig innan beslut fattas om -förvärv av aktierna eller del av aktierna i annat företag - försäljning av aktier -försäljning, förvärv eller pantsättning av fastighet eller tomträtt.

§ 16 Kommunstyrelsens insyns rätt

Kommunstyrelsen i Nacka kommun äger ta del av bolagets handlingar och räkenskaper samt i övrigt få insyn i bolaget och dess verksamhet

§ 17 Kommunstyrelsens granskning av årsredovisning och revisionsberättelse

Kommunstyrelsen skall beredas tillfälle att taga del av bolagsstyrelsens och verkställande direktörens årsredovisning och revisionsberättelsen, innan dessa behandlas på årsstämman, varigenom kommunstyrelsen blir i tillfälle att vid behov lämna instruktioner till kommunens ombud.

Bolagsledningen skall, när bolagets årsredovisning anmäls i kommunfullmäktige, kunna lämna information om bolagets verksamhet och fullmäktige då också skall ges tillfälle att ställa frågor.

BOLAGSORDNING

Bolagsordning Nacka Energi Försäljnings AB

Dokumentets syfte

Beskriver syftet med bolaget och hur den övergripande styrningen ska ske

Dokumentet gäller för

Kommunfullmäktige, kommunstyrelsen och styrelse och ledning i Nacka Energi Försäljnings AB

§ 1 Firma

Bolagets firma är Nacka Energi Försäljning AB.

§ 2 Föremål för verksamheten

Bolaget har till föremål för sin verksamhet att försälja elström för annans räkning, så kallad kommissionsförsäljning, samt bedriva nätadministrativa tjänster och tekniska tjänster inom verksamhetsområdet.

§ 3 Syfte med verksamheten

Bolagets syfte är att enligt god branschpraxis och med god lönsamhet tillhandahålla kommissionsförsäljning av elström och nätadministrativa tjänster samt tekniska tjänster inom verksamhetsområdet.

Skulle bolaget likvideras, skall dess vinst och behållna tillgångar tillfalla Nacka Energi AB.

§ 4 Styrelsens säte

Bolagets styrelse skall ha sitt säte i Nacka kommun.

§ 5 Aktiekapital och antal aktier

Aktiekapitalet skall utgöra 100.000 kronor och antalet aktier skall uppgå till 1.000.

§ 6 Styrelsen

Styrelsen skall bestå av lägst fem och högst elva ledamöter med lika många suppleanter. Styrelsen är beslutsför när fler än hälften av ledamöterna är närvarande.

Diarienummer	Fastställt/senast uppdaterad	Beslutsinstans	Ansvarigt politiskt organ	Ansvarig processägare
KFKS 2013/191-040	Mars 2015	Kommunfullmäktige	Kommunstyrelsen	Stadsjuristen

Styrelsen, som utgörs av styrelsen för Nacka Energi AB, utses av kommunfullmäktige i Nacka kommun för tiden från bolagsstämma till nästkommande årsstämma. Kommunfullmäktige utser också ordförande och en eller två vice ordförande i bolagets styrelse.

§ 7 Revisorer

För granskning av bolagets årsredovisning jämte räkenskaper samt styrelsens och verkställande direktörens förvaltning används samma revisorer som för Nacka Energi AB.

§ 8 Lekmannarevisorer

Vid årsstämma närmast efter allmänna val utser kommunfullmäktige ~~sex~~ **minst fem och maximalt åtta** lekmannarevisorer. Dessa är desamma som för Nacka Energi AB. Mandatperioden är fyra år.

§ 9 Kallelse till bolagsstämma

Kallelse till bolagsstämma ska ske genom brev per posten till aktieägarna tidigast fyra och senast två veckor före stämman.

§ 10 Ärenden på årsstämma

På årsstämma skall följande ärenden förekomma till behandling

Val av ordförande vid stämman;

Upprättande och godkännande av röstlängd;

Val av justeringsmän;

Prövning av om stämman blivit behörigen sammankallad;

Godkännande av dagordningen;

Framläggande av årsredovisningen och revisionsberättelsen;

Beslut om

a) fastställelse av resultat- och balansräkningen;

b) dispositioner beträffande bolagets vinst eller förlust enligt den fastställda balansräkningen;

c) ansvarsfrihet för styrelseledamöterna och verkställande direktören;

Anmälan av kommunfullmäktiges beslut enligt §§ 6 och 8 i bolagsordningen

Annat ärende som ankommer på bolagsstämman enligt aktiebolagslagen eller bolagsordningen.

§ 11 Räkenskapsår

Räkenskapsår skall vara kalenderår. Årsredovisningen skall läggas fram av styrelsen och verkställande direktören för revisorerna senast sex veckor före årsstämma.

Lekmannarevisorerna skall lämna sin granskningsrapport till styrelsen senast tre veckor före ordinarie stämma.

§ 12 Firmateckning

Bolagets firma tecknas av styrelsen i sin helhet eller av ordinarie styrelseledamot och verkställande direktören, två i förening. Sådant be- myndigande lämnas av styrelsen.

Verkställande direktören tecknar ensam bolagets firma enligt aktiebolagslagen i löpande ärenden.

§ 13 Ändring av bolagsordningen

Denna bolagsordning får ej ändras utan godkännande av kommunfullmäktige i Nacka kommun.

§ 14 Handlingars offentlighet

Allmänheten har rätt att ta del av handlingar hos bolaget enligt de grunder som gäller för allmänna handlingars offentlighet i 2 kap tryckfrihetsförordningen samt sekretesslagen.

§ 15 Kommunfullmäktiges och kommunstyrelsens yttrande

Kommunfullmäktige i Nacka kommun skall beredas möjlighet att yttra sig innan beslut fattas om

- ändring av aktiekapital
- fusion av företag
- förvärv eller bildande av dotterföretag

Kommunstyrelsen i Nacka kommun skall beredas möjlighet att yttra sig innan beslut fattas om

- förvärv av aktierna eller del av aktierna i annat företag
- försäljning av aktier
- försäljning, förvärv eller pantsättning av fastighet eller tomträtt.

§ 16 Kommunstyrelsens insyns rätt

Kommunstyrelsen i Nacka kommun äger ta del av bolagets handlingar och räkenskaper samt i övrigt få insyn i bolaget och dess verksamhet.

§ 17 Kommunstyrelsens granskning av årsredovisning och revisionsberättelse

Kommunstyrelsen skall via Nacka Energis AB koncernredovisning beredas tillfälle att ta del av bolagsstyrelsens och verkställande direktörens årsredovisning och revisionsberättelsen, innan dessa behandlas på årsstämman, varigenom kommunstyrelsen blir i tillfälle att vid behov lämna instruktioner till kommunens ombud.

Bolagsledningen skall, när bolagets årsredovisning anmäls i kommunfullmäktige, kunna lämna information om bolagets verksamhet och fullmäktige då också skall ges tillfälle att ställa frågor.

BOLAGSORDNING

Bolagsordning Nysätra Fastighets AB

Dokumentets syfte

Beskriver syftet med bolaget och hur den övergripande styrningen ska ske

Dokumentet gäller för

Kommunfullmäktige, kommunstyrelsen, styrelse och ledning i Nysätra Fastighets AB

§. 1 Firma

Bolagets firma är Nysätra Fastighetsaktiebolag.

§ 2. Säte

Bolagets styrelse ska ha sitt säte i Nacka kommun

§ 3. Föremål för verksamheten

Bolaget har till föremål för sin verksamhet att äga och förvalta fastigheten Sicklaön 269:1 och därmed sammanhängande verksamhet.

§ 4. Syfte med verksamheten

Bolagets syfte är att inom ramen för av kommunen givna direktiv och med optimalt resursutnyttjande äga och förvalta fastigheten Sicklaön 269:1, ytterst för att tillgodose behov av lokaler för verksamhet inom ramen för bestämmelserna i 2 kap 1 § kommunallagen.

Skulle bolaget likvideras skall dess behållna tillgångar tillfalla Nacka Stadshus AB.

§ 5. Aktiekapital och – belopp

Aktiekapitalet utgör lägst 100 000 kronor och högst 400 000 kronor. Aktie lyder på 100 kronor.

Diarienummer	Fastställt/senast uppdaterad	Beslutsinstans	Ansvarigt politiskt organ	Ansvarig processägare
KFKS 2013/191-040	Mars 2015	Kommunfullmäktige	Kommunstyrelsen	Stadsjuristen

§ 6. Styrelse

Styrelsen ska bestå av lägst fem och högst elva ledamöter med lika många suppleanter. Styrelsen är beslutsför när fler än hälften av ledamöterna är närvarande.

Styrelsen utses av kommunfullmäktige i Nacka kommun för tiden från bolagsstämma till nästkommande årsstämma. Kommunfullmäktige utser också ordförande och en eller två vice ordförande i bolagets styrelse.

§ 7. Revisorer

För granskning av bolagets årsredovisning jämte räkenskaper samt styrelsens och verkställande direktörens förvaltning utses en revisor och en suppleant av bolagsstämma.

Uppdragen som revisor och revisorssuppleant gäller till slutet av den årsstämma som hålls under det fjärde räkenskapsåret efter revisorsvalet enligt 9 kap 21 § 1 stycket aktiebolagslagen.

§ 8. Lekmannarevisorer

Vid årsstämma närmast efter allmänna val utser kommunfullmäktige ~~tre~~ **minst fem** och **maximalt åtta** lekmannarevisorer med suppleanter. Mandatperioden är fyra år.

§ 9. Kallelse till bolagsstämma

Kallelse till bolagsstämman ska ske genom brev per posten till aktieägarna tidigast fyra och senast två veckor före stämman.

§ 10. Ärenden på årsstämma

På årsstämma skall följande ärenden förekomma till behandling.

1. Val av ordförande vid stämman
2. Upprättande och godkännande av röstlängd
3. Val av justeringsmän
4. Prövning av om stämman blivit behörigen sammankallad
5. Godkännande av dagordningen
6. Framläggande av årsredovisningen och revisionsberättelsen
7. Beslut om
 - i. fastställelse av resultat- och balansräkningen;
 - ii. dispositioner beträffande bolagets vinst eller förlust enligt den fastställda balansräkningen;
 - iii. ansvarsfrihet för styrelseledamöterna och verkställande direktören;
8. Fastställande av arvoden åt styrelsen och revisorerna
9. Anmälan av kommunfullmäktiges beslut enligt §§ 6 och 8 i bolagsordningen
10. Val av revisor och revisorssuppleant när så erfordras

11. Annat ärende som ankommer på årsstämman enligt aktiebolagslagen eller bolagsordningen

§ 11. Räkenskapsår

Räkenskapsår skall vara kalenderår. Årsredovisningen skall läggas fram av styrelsen och verkställande direktören för revisorerna senast en månad före årsstämma. Lekmannarevisorerna skall lämna sin granskningsrapport till styrelsen senast tre veckor före årsstämma.

§ 12. Firmateckning

Bolagets firma tecknas av styrelsen i sin helhet eller av ordinarie styrelseledamot och verkställande direktören, två i förening. Sådant bemyndigande lämnas av styrelsen.

Verkställande direktören tecknar ensam bolagets firma enligt aktiebolagslagen i löpande ärenden.

§ 13. Ändring av bolagsordningen

Denna bolagsordning får ej ändras utan godkännande av kommunfullmäktige i Nacka kommun.

§ 14. Handlingars offentlighet

Allmänheten har rätt att ta del av handlingar hos bolaget enligt de grunder som gäller för allmänna handlingars offentlighet i 2 kap tryckfrihetsförordningen samt offentlighets- och sekretesslagen.

§ 15. Kommunfullmäktiges och kommunstyrelsens yttrande

Kommunfullmäktige i Nacka kommun skall beredas möjlighet att yttra sig innan beslut fattas

om

- ändring av aktiekapital
- fusion av företag
- förvärv eller bildande av dotterföretag

Kommunstyrelsen i Nacka kommun skall beredas möjlighet att yttra sig innan beslut fattas om

- förvärv av aktierna eller del av aktierna i annat företag
- försäljning av aktier
- försäljning, förvärv eller pantsättning av fastighet eller tomträtt.

§ 16. Kommunstyrelsens insynsrätt

Kommunstyrelsen i Nacka kommun äger ta del av bolagets handlingar och räkenskaper samt i övrigt ha insyn i bolaget och dess verksamhet.

§ 17. Kommunstyrelsens granskning av årsredovisning och revisionsberättelse

Kommunstyrelsen skall beredas tillfälle att ta del av bolagsstyrelsens och verkställande direktörens årsredovisning och revisionsberättelsen innan dessa behandlas på årsstämman, varigenom kommunstyrelsen blir i tillfälle att vid behov lämna instruktioner till kommunens ombud.

Bolagsledningen ska, när bolagets årsredovisning anmäls i kommunfullmäktige, kunna lämna information om bolagets verksamhet och fullmäktige då också skall ges tillfälle att ställa frågor.

17 februari 2015

 SAMMANTRÄDESPROTOKOLL
 Kommunstyrelsens verksamhetsutskott

§ 4

KFKS 2014/441-040

Ägardirektiv för den kommunala produktionen

Beslut

Kommunstyrelsens verksamhetsutskott föreslår kommunstyrelsen fatta följande beslut.

Kommunstyrelsen föreslår kommunfullmäktige fatta följande beslut.

Kommunfullmäktige antar föreslagna ägardirektiv för den kommunala produktionen.

Ärende

Kommunstyrelsen är ansvarig för att tillhandahålla produktion av välfärdstjänster i den omfattning som medborgarna efterfrågar. På kommunstyrelsens uppdrag fullgör dess verksamhetsutskott ägaransvaret för produktionsverksamheterna.



Produktionsverksamheterna är organiserade i två produktionsområden; Välfärd skola och Välfärd samhällsservice.

Produktionsdirektör har det samlade, övergripande ansvaret för välfärdstjänster inom sitt område inför kommunstyrelsens verksamhetsutskott. Produktionsdirektören för det område som heter Välfärd samhällsservice är chef för verksamhetschef.

Produktionsdirektören för det område som heter Välfärd skola är chef för rektor eller förskolechef, om en eller flera förskolor inte är organiserade tillsammans med skola/skolor inom ett verksamhetsområde. Rektor/förskolechef respektive verksamhetschef har det fulla ansvaret för sin verksamhet både vad gäller mål, personal, ekonomi och verksamhetsresultat.

En av Nacka kommun styrprinciper är att ansvar ska ligga så nära medborgarna som möjligt. En förutsättning för medarbetare och chefer att kunna använda sitt ansvar är en tydlig styrning genom enkla och tillgängliga regelverk. Detsamma gäller för de politiska delarna av organisationen som ansvarar för styrningen. Stadsledningskontoret föreslår att kommunfullmäktige antar ägardirektiv som grund för styrningen av den kommunala produktionen av välfärdstjänster. Styrningen vilar på kommunens vision, grundläggande värdering, styrprinciper och mål- och resultatstyrning och kopplar kommunstyrelsens förväntningar utifrån dessa.

Det föreslagna ägardirektivet är uppbyggt så att det till styrmodellen är kopplat vad som förväntas av produktionsverksamheterna. På så sätt konkretiseras grundläggande värdering, vision och mål i specifika direktiv.

Ordförandes signatur	Justerandes signatur	Utdragsbestyrkande
		



17 februari 2015

SAMMANTRÄDESPROTOKOLL
Kommunstyrelsens verksamhetsutskott

Handlingar i ärendet

Stadsledningskontorets tjänsteskrivelse den 5 februari 2015
Förslag till ägardirektiv



Beslutsgång

Verksamhetsutskottet beslutade i enlighet med stadsledningskontorets förslag.

Protokollsanteckningar

Rolf Wasteson (V) lät anteckna följande till protokollet.

”I ägardirektiven anges att man ska ’tillämpa en modell för uppföljning med de fyra perspektiven kund, verksamhet, medarbetare och ekonom’. Vänsterpartiet motsätter sig att begreppet kund används i sammanhang i kommunen där man menar brukare i någon bemärkelse. Som medborgare i kommunen är vi inte kunder till kommunens verksamheter. Begreppet kund ger helt fel bild av relationen mellan personen och kommunen. Genom begreppet kund frångår sig kommunen ett ansvar och lägger över det på personen. Det är självklart ett ideologiskt val av alliansmajoriteten att använda begreppet kund, man visar med det på att man är kund på en marknad, inte just medborgare. Det solidariska i att ge medborgarna omsorg och tjänster efter behov ersätts av ett individualistiskt och marknadsmässigt synsätt.”

Ordförandes signatur	Justerandes signatur	Utdragsbestyrkande
		

Kommunstyrelsen

Ägardirektiv för den kommunala produktionen

Förslag till beslut

Kommunstyrelsen föreslår kommunfullmäktige fatta följande beslut.

Kommunfullmäktige antar föreslagna ägardirektiv för den kommunala produktionen.

Sammanfattning

För att stärka kommunfullmäktiges styrning av den kommunala produktionen av välfärdstjänster föreslår stadsledningskontoret att fullmäktige ska anta ägardirektiv för de verksamheterna. Utgångspunkter för förslaget är att definiera kommunfullmäktiges styrning av den kommunala produktionen av välfärdstjänster, för att öka möjligheterna för en nära politisk styrning från kommunstyrelsens verksamhetsutskott.

Ärendet

Kommunstyrelsen är ansvarig för att tillhandahålla produktion av välfärdstjänster i den omfattning som medborgarna efterfrågar. På kommunstyrelsens uppdrag fullgör dess verksamhetsutskott ägaransvaret för produktionsverksamheterna.

Produktionsverksamheterna är organiserade i två produktionsområden; Välfärd skola och Välfärd samhällsservice.

Produktionsdirektör har det samlade, övergripande ansvaret för välfärdstjänster inom sitt område inför kommunstyrelsens verksamhetsutskott. Produktionsdirektören för det område som heter Välfärd samhällsservice är chef för verksamhetschef. Produktionsdirektören för det område som heter Välfärd skola är chef för rektor eller förskolechef, om en eller flera förskolor inte är organiserade tillsammans med skola/skolor inom ett verksamhetsområde. Rektor/förskolechef respektive verksamhetschef har det fulla ansvaret för sin verksamhet både vad gäller mål, personal, ekonomi och verksamhetsresultat.



En av Nacka kommun styrprinciper är att ansvar ska ligga så nära medborgarna som möjligt. En förutsättning för medarbetare och chefer att kunna använda sitt ansvar är en tydlig styrning genom enkla och tillgängliga regelverk. Detsamma gäller för de politiska delarna av organisationen som ansvarar för styrningen. Stadsledningskontoret föreslår att kommunfullmäktige antar ägardirektiv som grund för styrningen av den kommunala produktionen av välfärdstjänster. Styrningen vilar på kommunens vision, grundläggande värdering, styrprinciper och mål- och resultatstyrning och kopplar kommunstyrelsens förväntningar utifrån dessa.

Det föreslagna ägardirektivet är uppbyggt så att det till styrmodellen är kopplat vad som förväntas av produktionsverksamheterna. På så sätt konkretiseras grundläggande värdering, vision och mål i specifika direktiv.

Ekonomiska konsekvenser

Förslaget om ägardirektiv har i sig inte några ekonomiska konsekvenser. En tydligare styrning och tydliga förutsättningar för chefer och medarbetare förväntas ge en effektivare och bättre verksamhet så att varje skattekrona som går till välfärdstjänster ger maximalt möjligt för medborgarna.

Konsekvenser för barn

En stor del av den kommunala produktionen av välfärdstjänster riktar sig till eller omfattar på andra sätt barn. Om det är enkelt för chefer och medarbetare att se förutsättningarna för hur de kan utforma sin verksamhet, blir det en bättre verksamhet för dem som finns i den.

Bilaga

Förslag till ägardirektiv

Lena Dahlstedt
Stadsdirektör
Stadsledningskontoret

Anette Böe
Produktionsdirektör
Välfärd samhällsservice

Einar Fransson
Produktionsdirektör
Välfärd skola

BOLAGSORDNING

Ägardirektiv för den kommunala produktionen av välfärdstjänster

Dokumentets syfte

Dokumentet anger kommunfullmäktiges styrning av den kommunala produktionen av välfärdstjänster

Dokumentet gäller för

Kommunstyrelsen och den del av tjänstemannaorganisationen som utför den kommunala produktionen av välfärdstjänster

Den kommunala produktionen av välfärdstjänster ska bidra till att visionen om öppenhet och mångfald uppnås. Den ska i varje situation utgå från den grundläggande värderingen om förtroende och respekt för människors kunskap och egen förmåga samt för deras vilja att ta ansvar.

Kommunstyrelsen ska definiera och särskilja ansvar och befogenheter för

- sitt verksamhetsutskott
- strategisk ledning genom produktionsdirektör
- verksamhetsansvarig i form av rektor/förskolechef och verksamhetschef.

Kommunallagens krav på god ekonomisk hushållning innebär för den kommunala produktionen av välfärdstjänster att den, inom ramen för

- kommunens övergripande mål,
- kommunstyrelsens strategiska mål om att den egna produktionen ska hålla en hög kvalitet och
- de förutsättningar som gäller för verksamheterna utifrån lag och de finansieringsansvariga nämndernas strategiska mål,

ska

- tillämpa en modell för uppföljning med de fyra perspektiven kund, verksamhet, medarbetare och ekonomi
- ha system för en egen uppföljning som kompletterar den uppföljning som utförs av finansieringsansvarig nämnd och andra tillsynsmyndigheter
- i tertial- och årsbokslut redovisa väsentliga slutsatser av genomförd uppföljning och strategiska åtgärder med anledning av uppföljning och ekonomiskt utfall.

De fyra styrprinciperna innebär att

- produktionsverksamheterna genom en öppen och transparent redovisning av sina kostnader ska bidra till att kommunfullmäktige har ett rättvisande underlag för beslut om checkbelopp i kundvalssystem

Diarienummer	Fastställt/senast uppdaterad	Beslutsinstans	Ansvarigt politiskt organ	Ansvarig processägare
KFKS 2015/		Kommunfullmäktige	Kommunstyrelsen	Stadsdirektören

- produktionsverksamheterna omfattas av samma kvalitetskrav på välfärdstjänsterna som gäller för privata utförare i kundval enligt lagen om valfrihetssystem, Nackas egna kundval och genom tillstånd för icke kommunalt driven verksamhet enligt skollagen eller annan lagstiftning
- produktionsverksamheterna genom kunskapsdelning samverkar med andra utförare av välfärdstjänster för att utveckla den kommunalt finansierade välfärden
- produktionsverksamheterna genom varje ansvarsnivå säkerställer att beslut kan fattas nära och ihop med den enskilda mottagaren av varje välfärdstjänst.

10 februari 2015

SAMMANTRÄDESPROTOKOLL
Kommunstyrelsens stadsutvecklingsutskott

§ 27

Dnr KFKS 2014/602-299

Flerbostadshus med hyresrätter på gamla Porsmosseverkets tomt i Kummelnäs

Motion den 16 juni 2014 av Gunnel Nyman Gräff och Kaj Nyman (S)

Beslut

Kommunstyrelsens stadsutvecklingsutskott föreslår kommunstyrelsen fatta följande beslut.

Kommunstyrelsen föreslår kommunfullmäktige att avslå förslaget i motionen med motivering att planarbete för området bör ha ett bredare perspektiv för att lösa långsiktiga behov.

Ärende

Motionärerna föreslår att kommunen ska starta ett arbete för att bygga flerbostadshus med hyresrätter på den tomt i Kummelnäs där Porsmosseverket låg.

Miljö- och stadsbyggnadsnämnden menar att arbetet med utveckling av Porsmosseområdet behöver inledas med en noggrann studie av vilka behov som finns i norra Boo i form av kommunal och annan service, så att viktiga önskemål hos kommunens medborgare kan tillmötesgå på bästa sätt. Exploateringsenheten tillägger att exploateringsekonomi bör utredas och att prioritering gentemot andra stadsbyggnadsprojekt i kommunen behöver göras.

Förslagen i motionen

Gunnel Nyman Gräff och Kaj Nyman (S) föreslår att kommunfullmäktige ska uppdra till kommunstyrelsen att initiera bostadsbyggande i form av flerbostadshus med hyreslägenheter på f d Porsmosseverkets tomt i Kummelnäs.

Handlingar i ärendet

Exploateringsenhetens och planenhetens tjänsteskrivelse den 23 januari 2015



Miljö- och stadsbyggnadsnämnden den 10 december 2014 § 329

Motion

Ärendets tidigare behandling

Beslut i miljö- och stadsbyggnadsnämnden den 10 december 2014 § 329

Miljö- och stadsbyggnadsnämnden föreslog kommunfullmäktige att avslå förslaget i motionen.

Ordförandes signatur	Justerandes signatur	Utdragsbestyrkande
		

10 februari 2015

SAMMANTRÄDESPROTOKOLL

Kommunstyrelsens stadsutvecklingsutskott

Yrkanden

Cathrin Bergensträhle (M) yrkade bifall till exploateringsenhetens och planenhetens förslag.

Kaj Nyman (S) yrkade, med instämmande av Sidney Holm (MP), bifall till motionen.

Beslutsgång

Med avslag på Kaj Nymans yrkande beslutade stadsutvecklingsutskottet i enlighet med Cathrin Bergensträhles yrkande.

Reservationer



Kaj Nyman reserverade sig mot beslutet för Socialdemokraternas stadsutvecklingsutskottsgrupp och ingav följande.

”Reningsverket på Porsmossen anlades omkring i slutet av 1960-talet för att förbättra miljön i gamla Boo kommun och ta hand om spillvattnet från de nya bostäderna i Orminge. 1999 lades det ner, när avloppet anslöts till Käppalaverket med bättre reningskapacitet. Efter nedläggningen stod byggnaderna tomma i ett knappt decennium innan de revs. Därefter har det skräpiga området legat för fåfot samtidigt som behoven av till exempel hyresbostäder i det villatäta norra Boo har vuxit. Porsmossen fanns för övrigt med i kommunens projektbank redan 2007 (visserligen under det förskönande namnet ”Lövbergaängen”, projekt 9378) och skulle, om planerna gått i lås, varit inflyttningsklart redan för ett par år sedan. Av projektbeskrivning framgår inte vilken typ av bostäder det planerades för men sannolikt handlade det om småhus. Det projektet stannade alltså av, men nu är det dags att ta nya tag när det gäller Porsmossen. Förhållandena har förändrats. I och med utbyggnaden av VA i norra Boo har antalet bostäder (småhus) ökat kraftigt, inte minst i närliggande Björnberget där ett stort antal byggrätter tillkommit då området har kommunalt huvudmannaskap för allmän plats (= kommunala vägar).

Till det kommer att efterfrågan på hyresrätter i flerfamiljshus har ökat och också bejakas över blockgränserna. Porsmossen kunde bli ett värdefullt tillskott, inte minst för de många unga i Kummelnäs/Hasseludden, som i dag har svårt att hitta en egen bostad. Därför borde planeringen av området för hyresrätter – gärna kompletterat med till exempel någon form av kommunal service.

Naturligtvis går det inte att styra upplåtelseformen i en detaljplan, men det har väl inte hindrat majoriteten från att få fram hyresrätter med hjälp av tomträttsavtal i andra delar av kommunen?”

Sidney Holm reserverade sig mot beslutet för Miljöpartiets stadsutvecklingsutskottsgrupp.

Ordförandes signatur	Justerandes signatur	Utdragsbestyrkande
		



10 februari 2015

SAMMANTRÄDESPROTOKOLL

Kommunstyrelsens stadsutvecklingsutskott



Protokollsanteckningar

Christina Ståldal (NL) lät anteckna följande.

”Nackalistan stöder motionen och har själva diskuterat och tänkt att motionera om förslaget till bebyggelse vid Porsmosseverket. Det är viktigt att det blir till övervägande del hyresrätter och gärna också studentbostäder med överkomliga prisbilder.”

Rolf Wasteson (V) lät anteckna följande.

”Vänsterpartiet instämmer i det lämpliga i att låta bygga flerbostadshus med hyresrätter på Porsmosseområdet. Området är tillräckligt stort för att en större mängd bostäder ska kunna byggas och därmed också vara underlag för en utökad kollektivtrafik till området.”

Ordförandes signatur	Justerandes signatur	Utdragsbestyrkande
		

2015-01-23

TJÄNSTESKRIVELSE
KFKS 2014/602-299

Kommunstyrelsen

Flerbostadshus med hyresrätter på gamla Porsmosseverkets tomt i Kummelnäs

Motion den 16 juni 2014 av Gunnel Nyman Gräff och Kaj Nyman (S)

Förslag till beslut

Kommunstyrelsen föreslår kommunfullmäktige att avslå förslaget i motionen med motivering att planarbete för området bör ha ett bredare perspektiv för att lösa långsiktiga behov.

Sammanfattning

Motionärerna föreslår att kommunen ska starta ett arbete för att bygga flerbostadshus med hyresrätter på den tomt i Kummelnäs där Porsmosseverket låg.

Miljö- och stadsbyggnadsnämnden menar att arbetet med utveckling av Porsmosseområdet behöver inledas med en noggrann studie av vilka behov som finns i norra Boo i form av kommunal och annan service, så att viktiga önskemål hos kommunens medborgare kan tillmötesgå på bästa sätt. Exploateringsenheten tillägger att exploateringsekonomin bör utredas och att prioritering gentemot andra stadsbyggnadsprojekt i kommunen behöver göras.

Förslagen i motionen

Gunnel Nyman Gräff och Kaj Nyman (S) föreslår att kommunfullmäktige ska uppdra till kommunstyrelsen att initiera bostadsbyggande i form av flerbostadshus med hyreslägenheter på f d Porsmosseverkets tomt i Kummelnäs.

Miljö- och stadsbyggnadsnämndens bedömning

Förslaget i motionen har remitterats till miljö- och stadsbyggnadsnämnden och till mark- och exploateringsenheten. Planenhetens har gjort en utredning som underlag för nämndens beslut. Bedömning avser miljö- och stadsbyggnadsnämndens ansvar som planmyndighet.



Porsmosseverksområdet ligger i översiktsplanen inom ett område där den framtida inriktningen ska vara ”gles blandad bebyggelse”. På platsen för det före detta Porsmosseverket kan det vara aktuellt med ny bebyggelse i form av offentlig service, bostäder, båtuppläggnings eller andra verksamheter.

Det har länge funnits tankar om exploatering av marken där Porsmosseverket tidigare låg, bl.a. med bostäder. Marken har stor potential och många olika typer av funktioner skulle kunna inrymmas här. Kommunen har dock valt att avvakta fortsatt arbete med området i väntan på den nya Skurubron.

Marken kan vara lämplig för bostäder, men ett uppdrag att inleda ett planarbete för området bör ha ett bredare perspektiv, då den framtida planeringen av marken måste bygga på att lösa de långsiktiga behoven av exempelvis kommunal service i området. Marken omfattar nästan det enda plana området i norra Boo och skulle av den anledningen kunna inrymma mark för idrottsändamål.

Det är ej heller möjligt att styra upplåtelseformen för bostäder genom en detaljplan.

Mot bakgrund av ovanstående föreslår miljö- och stadsbyggnadsnämnden kommunfullmäktige att avslå det precisa förslaget i motionen om planläggning för flerbostadshus.

Exploateringsenhetens bedömning

Exploateringsenhetens svar instämmer i det som planenheten framfört i ärendet, dvs. att noggranna studier av vilka behov som är viktigast att tillgodose i norra Boo i form av kommunal och annan service bör ske innan arbetet med utvecklingen av området för gamla Porsmosseverket kan starta. Exploateringsenheten tillägger även att exploateringsekonomi bör utredas och att prioritering gentemot andra stadsbyggnadsprojekt i kommunen behöver göras.

Förslagets ekonomiska konsekvenser

De ekonomiska konsekvenserna att bygga hyresrätter på gamla Porsmosseverkets mark är i dagsläget svåra att överblicka då det idag finns många alternativa möjligheter att utveckla marken. Hyresrätter skulle sannolikt innebära att marken upplåts med tomträtt vilket skulle ge en regelbunden inkomst till kommunen över lång sikt.

Konsekvenser för barn

Konsekvenserna för barn är helt beroende av hur området planeras och utformas i framtiden. Skulle området i framtiden innehålla idrotts- och fritidsanläggningar skulle det



sannolikt ge de mest positiva konsekvenserna då det idag råder brist på t.ex. bollplaner i området.

Stadsledningskontorets bedömning

Den sammantagna bedömningen är att det inte är lämpligt att genomföra motionens förslag att initiera bostadsbyggande i form av flerbostadshus med hyreslägenheter på f.d. Porsmosseverkets tomt i Kummelnäs. Planarbete för f.d. Porsmosseverkets tomt bör ha ett bredare perspektiv, då den framtida planeringen av marken måste bygga på att lösa de långsiktiga behoven av exempelvis kommunal service i området.

Ärendets tidigare behandling

Beslut i miljö- och stadsbyggnadsnämnden, 2014-12-10 § 329. MSN

Miljö- och stadsbyggnadsnämnden föreslår kommunfullmäktige att avslå förslaget i motionen.

Bilaga

Motion till kommunfullmäktige från (S) om hyresrätter på gamla Porsmosseverkets mark
Protokollsutdrag miljö- och stadsbyggnadsnämnden § 329, MSN 2014/136-219.

Gunilla Glantz
Stadsbyggnadsdirektör

Andreas Totschnig
Enhetschef plan

Christina Gerremo
Tillförordnad enhetschef
Exploateringsenheten

10 december 2014

SAMMANTRÄDESPROTOKOLL
Miljö- och stadsbyggnadsnämnden

§ 329

Dnr MSN 2014/136-219

Bygg hyresrätter på gamla Porsmosseverkets mark

Motion den 16 juni 2014 av Gunnel Nyman Gräff (S) och Kaj Nyman (S).

Beslut

Miljö- och stadsbyggnadsnämnden föreslår kommunfullmäktige att avslå förslaget i motionen.

Ärendet

Motionärerna föreslår att kommunen ska starta ett arbete för att bygga flerbostadshus med hyresrätter på den tomt i Kummelnäs där Porsmosseverket låg.

Planenheten framhåller i beredningen av förslaget att ett arbete med utveckling av Porsmosseområdet behöver inledas med en noggrann studie av vilka behov som finns i norra Boo i form av kommunal och annan service, så att viktiga önskemål hos kommunens medborgare kan tillmötesgå på bästa sätt. Enheten föreslår att fullmäktige ska avslå det precisa förslaget i motionen om att initiera bostadsbyggande i form av flerbostadshus med hyreslägenheter på f d Porsmosseverkets tomt i Kummelnäs. Det är heller inte möjligt att styra upplåtelseformen för bostäder, genom en detaljplan.

Förslagen i motionen



Gunnel Nyman Gräff (S) och Kaj Nyman (S) föreslår att kommunfullmäktige ska uppdra till kommunstyrelsen att initiera bostadsbyggande i form av flerbostadshus med hyreslägenheter på f d Porsmosseverkets tomt i Kummelnäs.

Planenhetens utredning och bedömning

Förslaget i motionen har remitterats till miljö- och stadsbyggnadsnämnden och till mark- och exploateringsenheten. Planenhetens utredning och bedömning nedan avser miljö- och stadsbyggnadsnämndens ansvar som planmyndighet.

Porsmosseverksområdet ligger i översiktsplanen inom ett område där den framtida inriktningen ska vara ”gles blandad bebyggelse”. På platsen för det före detta Porsmosseverket kan det vara aktuellt med ny bebyggelse i form av offentlig service, bostäder, båtupplägning eller andra verksamheter.

Det har länge funnits tankar om exploatering av marken där Porsmosseverket tidigare låg, bl.a. med bostäder. Marken har stor potential och många olika typer av funktioner skulle kunna inrymmas här. Kommunen har dock valt att avvakta fortsatt arbete med området i väntan på den nya Skurubron.

Ordförandes signatur	Justerandes signatur	Utdragsbestyrkande
		

10 december 2014

SAMMANTRÄDESPROTOKOLL
Miljö- och stadsbyggnadsnämnden

Marken kan vara lämplig för bostäder, men ett uppdrag att inleda ett planarbete för området bör ha ett bredare perspektiv, då den framtida planeringen av marken måste bygga på att lösa de långsiktiga behoven av exempelvis kommunal service i området. Marken omfattar nästan det enda plana området i norra Boo och skulle av den anledningen kunna inrymma mark för idrottsändamål.

Mot bakgrund av ovanstående föreslår planenheten att miljö- och stadsbyggnadsnämnden föreslår kommunfullmäktige avslå det precisa förslaget i motionen om planläggning för flerbostadshus. Enheten får i sammanhanget påpeka att det inte är möjligt att styra upplåtelseformen för bostäder, genom en detaljplan.

Förslagets ekonomiska konsekvenser

De ekonomiska konsekvenserna att bygga hyresrätter på gamla Porsmosseverkets mark är i dagsläget svåra att överblicka då det idag finns många alternativa möjligheter att utveckla marken. Hyresrätter skulle sannolikt innebära att marken upplåts med tomträtt vilket skulle ge en regelbunden inkomst till kommunen över lång sikt.

Konsekvenser för barn

Konsekvenserna för barn är helt beroende av hur området planeras och utformas i framtiden. Skulle området i framtiden innehålla idrotts- och fritidsanläggningar skulle det sannolikt ge de mest positiva konsekvenserna då det idag råder brist på t.ex. bollplaner i området.

Handlingar i ärendet

Planenhetens tjänsteskrivelse 2014-11-27.

Bilagor:

1. Motion till kommunfullmäktige från (S) om hyresrätter på gamla Porsmosseverkets mark.



Yrkanden

Cathrin Bergensträhle (M) yrkade att nämnden skulle besluta i enlighet med förslaget till beslut.

Helena Westerling (S) yrkade att nämnden skulle avslå förslaget till beslut och istället besluta i enlighet med förslaget i motionen.

Beslutsgång

Ordförande Cathrin Bergensträhle (M) ställde sitt eget bifallsyrkande mot Helena Westerlings avslagsyrkande och fann att nämnden hade beslutat i enlighet med Cathrin Bergensträhles yrkande.

Ordförandes signatur	Justerandes signatur	Utdragsbestyrkande
		

10 december 2014

SAMMANTRÄDESPROTOKOLL
Miljö- och stadsbyggnadsnämnden

Reservationer



Helena Westerling (S) och Maria Lähetkangas (S) reserverade sig emot nämndens beslut och anser att nämnden borde ha bifallit motionen.

Då det är kommunal mark så finns det definitivt ett gyllene tillfälle att här råda bot på bristen av hyreslägenheter, att till området tillföra ytterligare en boendeform och att även i handling visa att vi i Nacka strävar efter ett socialt hållbart byggande.

Protokollsanteckningar

Thomas Josefsson (S) gjorde följande anteckning till protokollet:

”Jag delar den uppfattning som Helena Westerling (S) och Maria Lähetkangas (S) get uttryck för i sin reservation.”

Ordförandes signatur	Justerandes signatur	Utdragsbestyrkande
		

Bygg hyresrätter på gamla Porsmosseverkets mark

Motion till kommunfullmäktige i Nacka

Porsmosseverket lades ner för många år sedan, när också Boodelen av kommunen anslöts till Käppala reningsverk. Anläggningen, som än i dag ägs av kommunen, stod länge och förföll, men sedan några år är de gamla byggnaderna rivna.

Samtidigt har bostadsbristen ökat i hela Stockholmsregionen och andelen hyresrätter både i länet och i Nacka minskat. Porsmosseverkets gamla tomt skulle vara en utmärkt plats att råda bot på båda bristerna. I Kummelnäs finns det många villor och även några bostadsrätter. Däremot finns det inga hyresrätter. Om man vill ha ett socialt hållbart byggande (vid sidan av ekologiskt och ekonomiskt) är Porsmosseverkets gamla tomt en utmärkt plats att genomföra detta.

Vi vill därför föreslå kommunfullmäktige

- att uppdra till kommunstyrelsen att initiera bostadsbyggande i form av flerbostadshus med hyreslägenheter på f d Porsmosseverkets tom i Kummelnäs.

Nacka den 12 juni 2014

Gunnel Nyman Gräff (s)

Kaj Nyman (s)

Namnsteckning (s)



17 februari 2015

SAMMANTRÄDESPROTOKOLL
Kommunstyrelsens arbetsutskott

§ 19

KFKS 2014/915-379

Klimatsmartenergi genom solceller

Motion den 27 oktober 2014 av Mattias Qvarsell, Helena Westerling (S).

Beslut

Kommunstyrelsens arbetsutskott föreslår kommunstyrelsen fatta följande beslut.

Kommunstyrelsen föreslår kommunfullmäktige notera följande. Nacka kommun har idag en strategisk långsiktighet i miljö- och klimatarbetet. Det pågår ett arbete för att ta fram hållbara lösningar och åtgärder som uppfyller de beslutade miljö- och klimatmålen och fullmäktige har beslutat inrätta en miljömålskommitté inom kommunstyrelsens ansvarsområde. Det finns således en grund för hur kommunen aktivt ska arbeta framöver och vilka insatser och/eller underlag som behöver tas fram. Det är därför inte aktuellt att i dagsläget ta fram ett särskilt beslutsunderlag för Nacka kommun att bli självförsörjande på förnybar energi. Motionen medför ingen ytterligare åtgärd.

Ärende

Motionärerna föreslår att ett beslutsunderlag för Nacka kommun ska tas fram avseende att bli självförsörjande på förnybar energi. Vidare menar de att de förmodade ekonomiska överskottet används för att stödja omställning till en klimatsmart elanvändning.

Kommunen arbetar idag med att få fram hållbara lösningar och åtgärder som är förenliga med de uppsatta miljö- och klimatmålen. Formandet av en miljömålskommitté inom kommunstyrelsens ansvarsområde samt beslutet då och då om framtagandet av handlingsprogram för åtgärder inom miljö- och klimatarbetet visar på en strategisk långsiktighet. Detta bör vara vägledande för hur kommunen aktivt ska arbeta framöver och vilka insatser och/eller underlag som behöver tas fram. Därmed bedöms det inte aktuellt att i dagsläget ta fram beslutsunderlag för Nacka kommun att bli självförsörjande på förnybar energi.



Handlingar i ärendet

Förnyelseenhetens tjänsteskrivelse den 22 januari 2015

Motion

Yrkanden

Khashayar Farmanbar (S) yrkade, med instämmande av Sidney Holm (MP) bifall till motionens förslag.

Ordförandes signatur	Justerandes signatur	Utdragsbestyrkande
		



17 februari 2015

SAMMANTRÄDESPROTOKOLL
Kommunstyrelsens arbetsutskott

Hans Peters (C) yrkade bifall till förnyelseenhetens förslag med justeringen att sista meningen under rubriken Beslut ska ändras från ”Förslagen i motionen avslås” till ”Motionen medför ingen ytterligare åtgärd”.

Beslutsgång

Med avslag på Khashayar Farmanbars yrkande beslutade arbetsutskottet i enlighet med Hans Peters yrkande.

Reservationer

Sidney Holm (MP) reserverade sig mot beslutet.

Khashayar Farmanbar (S) reserverade sig mot beslutet.



Protokollsanteckningar

Sidney Holm lät anteckna följande för Miljöpartiet de grönas arbetsutskottsgrupp.

”Tjänstemannaskrivelsen uppger att kommunens lokaenhet redan idag arbetar med att utveckla möjligheter att använda solceller. ”Vid nybyggnation utgör alltid solceller en del av utvärderingen i val av uppvärmningssätt”. Miljöpartiet vill att man utöver solvärme också alltid utvärderar solcellsel.

Lokalenheten uppger att lönsamheten är låg och att återbetalningstiden tiden vid installation av solceller är lång. Här beror det helt på hur man räknar och enligt kommunens egen energieffektiviseringsstrategi ska alltid en livscykelanalys tas fram. Där ska man jämföra den initiala investeringen med de minskade driftskostnaderna under byggnadens livslängd. Redan här blir de flesta solcellselanläggningarna lönsamma utan att räkna in några samhällsvinster.

Sedan kan man fråga sig hur den styrande majoriteten ser på miljöarbete, måste det alltid gå med ekonomisk vinst? Hur värderar de en bättre miljö för våra barn och barnbarn?”

Ordförandes signatur	Justerandes signatur	Utdragsbestyrkande
		

2015-01-22

TJÄNSTESKRIVELSE
KFKS 2014/915-379

Kommunstyrelsen

Klimatsmart energi genom solceller

Motion den 27 oktober 2014 av Mattias Qvarsell, Helena Westerling (S).

Förslag till beslut

Kommunfullmäktige noterar följande. Nacka kommun har idag en strategisk långsiktighet i miljö- och klimatarbetet. Det pågår ett arbete för att ta fram hållbara lösningar och åtgärder som uppfyller de beslutade miljö- och klimatmålen och fullmäktige har beslutat inrätta en miljömålskommitté inom kommunstyrelsens ansvarsområde. Det finns således en grund för hur kommunen aktivt ska arbeta framöver och vilka insatser och/eller underlag som behöver tas fram. Det är därför inte aktuellt att i dagsläget ta fram ett särskilt beslutsunderlag för Nacka kommun att bli självförsörjande på förnybar energi. Förslagen i motionen avslås.

Sammanfattning

Motionärerna föreslår att ett beslutsunderlag för Nacka kommun ska tas fram avseende att bli självförsörjande på förnybar energi. Vidare menar de att de förmodade ekonomiska överskottet används för att stödja omställning till en klimatsmart elanvändning.

Kommunen arbetar idag med att få fram hållbara lösningar och åtgärder som är förenliga med de uppsatta miljö- och klimatmålen. Formandet av en miljömålskommitté inom kommunstyrelsens ansvarsområde samt beslutet då och då om framtagandet av handlingsprogram för åtgärder inom miljö- och klimatarbetet visar på en strategisk långsiktighet. Detta bör vara vägledande för hur kommunen aktivt ska arbeta framöver och vilka insatser och/eller underlag som behöver tas fram. Därmed bedöms det inte aktuellt att i dagsläget ta fram beslutsunderlag för Nacka kommun att bli självförsörjande på förnybar energi.



Förslagen i motionen

Med hänvisning till information från Sveriges Radio den 30 september framför motionärerna att Örebro kommun satsar på att bli självförsörjande på egenproducerad el i det egna fastighetsbeståndet. Mot bakgrund av detta föreslås följande:

- Ta fram beslutsunderlag för Nacka kommun att bli självförsörjande på förnybar energi.
- Att en del av det förmodade ekonomiska överskottet används för att stödja Nackabornas omställning till en klimatsmart elanvändning (till exempel i form av stöd att sätta upp solceller).

Stadsledningskontorets utredning och bedömning

Nationell och regional klimat- och energipolitik

Utgångspunkten i den svenska klimat- och energipolitiken är att den gemensamma globala EU överenskommelsen om begränsad temperaturökning (högst 2 grader Celsius) ska kunna uppnås. Den nationella inriktningen är att utsläppen för Sverige år 2020 bör vara 40 % lägre än 1990-års nivå. (målet gäller för de verksamheter som inte omfattas av systemet för handel med utsläppsrätter)

Riksdagen har även beslutat att Sveriges användning av förnybar energi ska öka till 50 procent av den totala energianvändningen år 2020 och att energianvändningen (räknat per BNP-enhet) ska effektiviseras med 20 procent jämfört med 2008 års totala energianvändning.

Naturvårdsrådet och länsstyrelsen är några av de aktörer som fått regeringens uppdrag att fullfölja regeringens klimat- och energiambitioner. Kommunen har också antagit miljö- och klimatmål som ett led i ett än mer aktivt arbete för en begränsad klimatpåverkan (KFKS 2014/351-011, sammanträdesprotokoll 16 juni 2014 § 126.)

Kommunens miljö- och klimatarbete

Utifrån de nationella miljömålen har kommunfullmäktige antagit 6 lokala miljömål. Flertalet av dessa mål syftar till en energieffektivisering och förbättrad energianvändning. Ett utav målen utgörs också av minskad klimatpåverkan. Kommunens klimatmål är följande:

- Koldioxidutsläpp per person ska minska med 15 % till 2020 och 30 % till 2030 (basår 2011).



Delmålen utgörs av att koldioxidutsläpp från utsläpp av transporter ska minska med 25 % till 2020 och 45 % till 2030 samt att koldioxidutsläpp från energianvändning (bebyggelse o lokaler) ska minska med 15 % till 2020 och 30 % till 2030 (avser per person).

Som underlag för dessa mål finns en klimatanalys. Den visar att Nacka har störst möjlighet att bidra till minskad klimatpåverkan genom att stärka sitt arbete inom följande tre strategiska områden: minskat koldioxidutsläpp från resor och transporter, effektiv energianvändning och omställning till förnybart samt klimatmedveten konsumtion.

Kommunfullmäktige har i sitt beslut om lokala miljömål angivit att aktiviteter och uppföljning ska samordnas av stadsledningskontoret. I arbetet ska åtgärder som kommunen behöver prioritera och genomföra för att bidra till att uppnå de uppsatta miljö- och klimatmålen konkretisera.

Kommunfullmäktige har också i samband med den nya mandatperioden tillsatt en miljömålskommitté inom kommunstyrelsens ansvarsområde. Tanken med kommittén är att strategiskt kunna driva arbetet framåt med miljö- och klimatfrågorna. De exakta formerna och innehåll för arbetet håller på att utarbetas.

Förnybar energi i kommunen

Kommunen köper el från Energi Försäljning Sverige AB som är 100 % förnybar energi (sol, vind, vatten och biobränsle). Av Vattenfall/Fortum köper vi fjärrvärme baserat svensk fjärrvärmemix som består av omkring 80 procent förnybar energi och 20 procent fossila bränslen.

Det innebär att kommunen redan idag till större delen använder förnybar energi. Den el som kommunen köper in klassas som "Bra miljöval" (Naturskyddsföreningens miljömärkning). Än så länge är det Sveriges enda miljömärkning på el. Det tyder på att Nacka redan idag ligger i framkant för inköp av förnybar el till sina verksamheter.

Det finns alltid förbättringar att göra. Lärdomar och inspiration från andra kommuner och aktörer i kombination med fortsatt aktivt arbete inom miljö- och klimatområdet kommer att vara viktiga faktorer för att utkristallisera vilka satsningar som kommunen bör göra.

Kommunens fastighetsbestånd

I dagsläget har kommunen tre mindre självförsörjande biobodar för avfall som producerar el med solceller samt en mindre solcellsanläggning på Nacka stadshus som producerar el. Dessutom finns det en nybyggd förskola där kommunen producerar en del av varmvattenförbrukningen med solceller.



Kommunens lokaenhet arbetar med att utveckla möjligheter att använda solceller. Vid nybyggnation utgör alltid solceller en del av utvärderingen i val av uppvärmningssätt. Det innebär att kommunen kontinuerligt försöker välja de tekniska system som är mest optimala ur ett hållbarhetsperspektiv det vill säga miljö/energi och ekonomi. Idag upplever lokalenheten att lönsamheten är låg och att återbetalningstiden tiden vid installation av solceller är lång. Däremot går teknikvecklingen framåt och den ska kommunen följa för att i förlängningen kunna göra de bästa långsiktiga investeringarna.

Bedömning

Kommunen arbetar idag med att få fram hållbara lösningar och åtgärder som är förenliga med de uppsatta miljö- och klimatmålen. Formandet av miljömålskommittén samt framtagandet av handlingsprogram visar på en strategisk långsiktighet i miljö-och klimatarbetet. Detta bör vara vägledande för hur kommunen aktivt ska arbeta framöver och vilka insatser och/eller underlag som behöver tas fram. Därmed bedöms det inte aktuellt att i dagsläget ta fram beslutsunderlag för Nacka kommun att bli självförsörjande på förnybar energi.

Förslagets ekonomiska konsekvenser

Inga ekonomiska konsekvenser.

Bilaga

Motion; Klimatsmart energi genom solceller

Kersti Hedqvist
Enhetschef
Förnyelseenheten

Ann-Christin Rudström
Förnyelseenheten

Klimatsmart energi genom solceller till kommun och medborgare

Motion till kommunfullmäktige

”Örebro kommun storsatsar på solenergi. Målet är att bli självförsörjande så att alla kommunens fastigheter drivs med egenproducerad el 2020.”

Detta rapporterar Sveriges Radio den 30 september.

Den el som Örebro kommun inklusive de kommunala bolagen förbrukar 2020 kommer täckas av solcellsparken, solcellsanläggningar på tak och den vindkraftsutbyggnad som planeras.

I ett första steg lägger man 26 miljoner kr på att installera solceller under 2015.

På frågan: Har du märkt av något intresse från andra kommuner i länet? Svarar Niklas Jakobsson, klimatstrateg på Örebro kommun.

– Ja, det är stort intresse från andra kommuner. Solenergi är ekonomiskt lönsamt och bra för klimatet.

Det finns även goda exempel på klimatsmart energiproduktion i Nacka.

Jag föreslår kommunfullmäktige besluta

Att ta fram beslutsunderlag för Nacka kommun att bli självförsörjande på förnybar energi.

Att en del av det förmodade ekonomiska överskottet används för att stödja Nackabornas omställning till en klimatsmart elanvändning (t.ex. i form av stöd att sätta upp egna solceller).

Nacka den 27 oktober 2014

Mattias Qvarsell (s)

Helena Westerling (s)

17 februari 2015

SAMMANTRÄDESPROTOKOLL
Kommunstyrelsens arbetsutskott

§ 20

KFKS 2014/697-622

Pedagogiska måltider i förskolan och förskolan

Motion den 14 juni 2014 av Sidney Holm (MP)

Beslut

Kommunstyrelsens arbetsutskott föreslår kommunstyrelsen fatta följande beslut.

Kommunstyrelsen föreslår kommunfullmäktige fatta följande beslut.

Kommunfullmäktige avslår förslagen i motionen om att det införs pedagogiska måltider i förskolan och skolan upp till årskurs sex och att det tas fram mål och riktlinjer för de pedagogiska måltiderna. Kommunen kan inte ålägga de fristående huvudmännen att bedriva en verksamhet med pedagogiska måltider. För de kommunala skolorna och förskolorna ingår det i rektors/förskolechefs ansvar att avgöra om pedagogiska måltider ska vara ett inslag i deras verksamheter.

Ärende

Motionären vill att det ska införas pedagogiska måltider i förskolan och skolan till och med årskurs sex och att det ska tas fram riktlinjer för dessa. Detta är dock en fråga som de fristående huvudmännen äger själva och inom de kommunala skolorna och förskolorna bör det vara rektors/förskolechefs sak att avgöra hur verksamheten ska bedrivas för att uppnå målen, inklusive att ha eller inte ha pedagogiska måltider. Förslaget är därför att förslagen i motionen avslås.

Ärendets tidigare behandling

Beslut i utbildningsnämnden den 24 september 2014



Utbildningsnämnden beslutar föreslå kommunfullmäktige att anse motionen besvarad och därmed lämnas utan åtgärd med hänvisning till att pedagogiska måltider redan i dag är ett uppdrag inom förskolan och skolan. Ansvaret för att detta efterlevs åligger varje huvudman, och som en del av den pedagogiska verksamheten ingår de pedagogiska måltiderna i utbildningsnämndens uppföljning och utvärdering.

Handlingar i ärendet

Stadsledningskontorets tjänsteskrivelse den 6 februari 2015

Utbildningsnämndens förslag till beslut

Motion

Ordförandes signatur	Justerandes signatur	Utdragsbestyrkande
		



NACKA
KOMMUN

17 februari 2015

SAMMANTRÄDESPROTOKOLL
Kommunstyrelsens arbetsutskott

Yrkanden

Sidney Holm yrkade, med instämmande av Khashayar Farmanbar bifall till motionens förslag.

Mats Gerdau (M) yrkade bifall till stadsledningskontorets förslag.

Beslutsgång

Med avslag på Sidney Holms yrkande beslutade arbetsutskottet i enlighet med Mats Gerdaus yrkande.

Reservationer



Sidney Holm (MP) reserverade sig mot beslutet.

Khashayar Farmanbar (S) reserverade sig mot beslutet.

Protokollsanteckningar

Sidney Holm lät anteckna följande för Miljöpartiet de grönas arbetsutskottsgrupp.

”Det är svårt att lära gamla hundar sitta. Måltiden är en väldigt central del i vårt liv och ”du blir vad du äter”. När ett beteende med dåliga vanor väl har grundlagts är det väldigt svårt att förändra. Dåliga vanor påverkar utöver vår hälsa och samhällsekonomin också hela planetens ekosystem negativt. Kommunen har ett strategiskt mål om att minska vår globala klimatpåverkan genom att sänka både de direkta och indirekta utsläppen av växthusgaser och här har kommunledningen ett stort ansvar för att förebygga skadliga vanor.”

Ordförandes signatur	Justerandes signatur	Utdragsbestyrkande
		

Kommunstyrelsen

Pedagogiska måltider i förskolan och förskolan

Motion den 14 juni 2014 av Sidney Holm (MP)

Förslag till beslut

Kommunstyrelsen föreslår kommunfullmäktige fatta följande beslut.

Kommunfullmäktige avslår förslagen i motionen om att det införs pedagogiska måltider i förskolan och skolan upp till årskurs sex och att det tas fram mål och riktlinjer för de pedagogiska måltiderna. Kommunen kan inte ålägga de fristående huvudmännen att bedriva en verksamhet med pedagogiska måltider. För de kommunala skolorna och förskolorna ingår det i rektors/förskolechefs ansvar att avgöra om pedagogiska måltider ska vara ett inslag i deras verksamheter.

Sammanfattning

Motionären vill att det ska införas pedagogiska måltider i förskolan och skolan till och med årskurs sex och att det ska tas fram riktlinjer för dessa. Detta är dock en fråga som de fristående huvudmännen äger själva och inom de kommunala skolorna och förskolorna bör det vara rektors/förskolechefs sak att avgöra hur verksamheten ska bedrivas för att uppnå målen, inklusive att ha eller inte ha pedagogiska måltider. Förslaget är därför att förslagen i motionen avslås.

Förslagen i motionen

Sidney Holm (MP) föreslår i motionen att det ska införas pedagogiska måltider i förskolan och skolan upp till årskurs sex och att det ska tas fram mål och riktlinjer för dessa.

Motionären föreslår att kommunen ska börja med pedagogiska måltider i skolan där lärare får äta gratis lunch tillsammans med barnen och på betald arbetstid. Den pedagogiska lunchen ska ingå i lärarnas arbetstid och maten kan ses som ett arbetsredskap. Lunchen/ arbetstidsdelen bör vara minst 20 minuter. Måltiden ska ge utmärkta tillfällen att prata om mat och hälsa, mat från olika kulturer, mattraditioner, ekologi och miljömässig hållbarhet. Lärarna kan spela en viktig roll för elevernas psykosociala välbefinnande och barn och



elever kan vara delaktiga, t.ex. genom att duka och vara delaktig vid framtagande av matsedeln.

Utbildningsnämndens utredning och bedömning

Utbildningsnämnden beslutade den 24 september 2014, § 58 följande.

”Utbildningsnämnden beslutar föreslå kommunfullmäktige att anse motionen besvarad och därmed lämnas utan åtgärd med hänvisning till att pedagogiska måltider redan idag är ett uppdrag inom förskolan och skolan. Ansvaret för att detta efterlevs åligger varje huvudman, och som en del av den pedagogiska verksamheten ingår de pedagogiska måltiderna i utbildningsnämndens uppföljning och utvärdering.”

Underlaget för utbildningsnämndens förslag

Av underlaget för utbildningsnämndens förslag framgår följande. Det bör påpekas att utbildningsenheten baserar sin utredning på att pedagogiska måltider är en frivillig verksamhet för skolhuvudmannen.

”Utbildningsenheten instämmer med motionären att skolmåltiden med barnen och eleverna kan vara ett bra undervisningstillfälle att prata om t.ex. hälsa, matkulturella skillnader och mat ur ett hållbarhetsperspektiv. Likaså instämmer utbildningsenheten med motionären att barn och elever ska vara delaktiga, t.ex. vid framtagning av matsedeln. Skolmåltiden är en del av utbildningen i skolan och det innebär att skollagens och läroplanens skrivelser om utbildning även omfattar skolmåltiderna. I förarbetena till skollagen skriver regeringen om barns och elevers rätt till inflytande och om det kollektiva inflytandets vikt för demokratisk skolning. ”Barns och elevers kollektiva inflytande på enhetsnivå rör t.ex. generella arbetsmiljöfrågor, den yttre och inre miljön, såsom frågor om förskole- och skolgården, matsalen och därmed också måltider, rastverksamhet och andra frågor av gemensamt intresse.” (Prop. 2009/10:165). Det är skolledarens ansvar att skolans arbetsformer utvecklas så att de gynnar aktivt elevinflytande. Genom att låta eleverna engagera sig i matråd eller lyfta frågorna på klass- och elevråd utvecklas både måltiderna och elevernas kunskap på området.

Utbildningsenheten anser att det är upp till varje huvudman/anordnare att bestämma och eventuellt förhandla med fackliga representanter om hur den pedagogiska måltiden ska regleras arbetstidsmässigt och om den ska vara gratis eller inte.

Utbildningsenheten har i enkätform tillfrågat Nackas förskolor och grundskolor om pedagogiska måltider och 38 förskolor och 14 grundskolor svarade.

Resultat på enkäten

Alla svarande förskolor har pedagogiska måltider på betald arbetstid. Drygt trefjärdedelar tar inte ut någon avgift för dessa. De förskolor som gör det tar ut mellan knappt 7 och



högst 15 kronor för måltiderna. Flera förskolor har i kommentarer påtalat att även frukost och mellanmål ingår i avgiften.

Alla svarande grundskolor har pedagogiska måltider för de yngre barnen, de flesta har för alla årskurser. Alla skolor utom en har pedagogiska måltider på betald arbetstid. På fem skolor betalar de anställda för maten, mellan 10 och 15 kronor per måltid.

Mot bakgrund av enkätsvaren samt att det bör vara varje huvudmans/anordnares beslut, anser utbildningsenheten att motionen bör avslås.”

Stadsledningskontorets förslag till beslut

Som framgår ovan föreligger det en diskrepans mellan underlaget för utbildningsnämndens beslut och nämndens beslut. Utbildningsenheten redovisar pedagogiska måltider som en frivillig verksamhet. Nämnden har angett att pedagogiska måltider ingår i varje huvudmans uppdrag.

Stadsledningskontoret delar utbildningsenhetens uppfattning att pedagogiska måltider inte är ett uttalat uppdrag skolhuvudmannen enligt skollagen. Huvudmannen avgör själv om pedagogiska måltider bidrar till att uppfylla målen för skolans verksamhet. Det ingår därmed inte heller i utbildningsnämndens uppföljningsansvar att säkerställa att sådana hålls.

Med grund i utbildningsenhetens utredning föreslår stadsledningskontoret att kommunstyrelsen antar följande förslag till beslut.

”Kommunfullmäktige avslår förslagen i motionen om att det införs pedagogiska måltider i förskolan och skolan upp till årskurs sex och att det tas fram mål och riktlinjer för de pedagogiska måltiderna. Kommunen kan inte ålägga de fristående huvudmännen att bedriva en verksamhet med pedagogiska måltider. För de kommunala skolorna och förskolorna ingår det i rektors/förskolechefs ansvar att avgöra om pedagogiska måltider ska vara ett inslag i deras verksamheter.”

Förslagets ekonomiska konsekvenser

Fria måltider är normalt beskattningsbart, men för pedagogiska måltider gäller följande enligt Skatteverket: ”Förmån av fri eller subventionerad måltid för lärare eller annan personal vid grundskola, förskola, daghem och fritidshem är av hävd skattefri om personalen vid måltiden har tillsynsskyldighet eller motsvarande ansvar för barn under skolmåltider och andra s.k. pedagogiska måltider.” (SKV M 2013:18)



Konsekvenser för barn

Förslaget berör barns vardag. Stadsledningskontoret utgår från att varje ansvarig chef är bäst att avgöra om pedagogiska måltider tillför ett värde i arbetet för att uppnå målen för förskolans och skolans verksamhet och vad som därmed är bäst för barnen.

Bilagor

Utbildningsnämndens förslag till beslut

Motion

Lena Dahlstedt
Stadsdirektör
Stadsledningskontoret

Susanne Nord
Utbildningsdirektör

24 september 2014

SAMMANTRÄDESPROTOKOLL
Utbildningsnämnden

§ 58

Dnr UBN 2014/229-622

Pedagogiska måltider i skolan och förskolan

Motion av Sidney Holm (MP) den 16 juni.

Beslut

Utbildningsnämnden beslutar föreslå kommunfullmäktige att anse motionen besvarad och därmed lämnas utan åtgärd med hänvisning till att pedagogiska måltider redan idag är ett uppdrag inom förskolan och skolan. Ansvar för att detta efterlevs åligger varje huvudman, och som en del av den pedagogiska verksamheten ingår de pedagogiska måltiderna i Utbildningsnämndens uppföljning och utvärdering.

Ärendet

Utbildningsnämnden ska besvara en motion från Miljöpartiet om att det ska införas pedagogiska måltider från förskolan till årskurs sex. Utbildningsenheten instämmer med motionären att skolmåltiden med barn och elever kan vara ett bra undervisningstillfälle. Likaså instämmer utbildningsenheten med motionären att barn och elever ska vara delaktiga, då skolmåltiden är en del av utbildningen i skolan. Utbildningsenheten har i enkätform tillfrågat Nackas förskolor och skolor om pedagogiska måltider. Utbildningsenheten anser att motionen bör avslås då pedagogiska måltider förekommer på de flesta enheter, samt att beslutet bör vara varje huvudmans/anordnares.

Handlingar i ärendet



Utbildningsenhetens tjänsteskrivelse 2014-08-25

Motionen

Yrkanden

Ordförande Linda Norberg (M) yrkar att Utbildningsnämnden ska besluta föreslå kommunfullmäktige att anse motionen besvarad och därmed lämnas utan åtgärd med hänvisning till att pedagogiska måltider redan idag är ett uppdrag inom förskolan och skolan. Ansvar för att detta efterlevs åligger varje huvudman, och som en del av den pedagogiska verksamheten ingår de pedagogiska måltiderna i Utbildningsnämndens uppföljning och utvärdering.

I detta yrkande instämmer Monica Brohede Tellström för Folkpartiet, Anna-Lena Svantesson Helgesson för Kristdemokraterna och Christine Lorne, för Centerpartiet och Magnus Söderström för Miljöpartiet.

Ordförandes signatur	Justerandes signatur	Utdragsbestyrkande
		

24 september 2014

SAMMANTRÄDESPROTOKOLL
Utbildningsnämnden

§ 58 forts



Beslutsgång

Utbildningsnämnden beslutar i enlighet med ordförande Linda Norbergs yrkande.

Protokollsanteckningar

Magnus Söderström antecknar följande för Miljöpartiet:

Vi i Miljöpartiet anser att pedagogiska måltider i skolan fyller många viktiga funktioner och vi tror att det är viktigt att lyfta fram vilken viktig roll som pedagoger har under pedagogiska måltider. Pedagogiska måltider är viktiga både av sociala och pedagogiska skäl, de skapar trygghet men också tillfällen för lärande. Vi tror att det är viktigt att ge alla förskolor och skolor bra förutsättningar för att kunna genomföra pedagogiska måltider som en del av skolvardagen och därför kommer vi att fortsätta att aktualisera denna fråga.

Ordförandes signatur	Justerandes signatur	Utdragsbestyrkande
		



Pedagogiska måltider i skolan

Motion till Nacka kommunfullmäktige 2014-06-16

Miljöpartiet de gröna

Pedagogiska måltider i förskolan och skolan upp till årskurs sex

Vi vill att kommunen börjar med pedagogiska måltider i skolan där lärare får äta lunch tillsammans med barnen gratis och på betald arbetstid.

Idag använder många skolor skolmåltiden för att förbättra elevernas hälsa och målpuppfyllelse. En bra skollunch underlättar inläring och kan dessutom användas som ett pedagogiskt verktyg. Måltiden ger utmärkta lärtillfällen att prata om mat och hälsa, hur en portion ser ut enligt tallriksmodellen, var maten kommer ifrån, olika kulturer och religioners mattraditioner, varför det behövs säsongvariation bland grönsaker, varför vi måste äta mindre kött, mer ekologisk, minska matsvinnet m.m.

Ur ett naturvetenskapligt perspektiv kan man t.ex. diskutera vad som händer med potatisen när man kokar den eller varför ett äpple blir brunt? Inom matematiken är äpplen och päron en klassiker men även volyंबरäkningar, statistik, budget m.m. skulle gå att koppla till skollunchen? Med lite fantasi kan man få in alla skolans ämnen på ett konkret sätt i en matdiskussion.

Skollunchen skulle kunna bli ett tillfälle för sociala samspel och främjande av psykisk hälsa där kan lärarna spela en viktig roll för elevernas psykosociala välbefinnande. Lärarna kan vara medmänniskor som ser, lyssnar och förstår hur eleverna mår. Skolmåltiden kan bli ett tillfälle då lärarna hinner prata och lära känna eleverna bättre under mer avslappnade former.

En pedagogisk del för barnen är att de är delaktiga före och efter måltiden, t.ex. genom att duka fram & torka av eller vara delaktiga vid framtagning av matsedeln. Den pedagogiska lunchen ska ingå i lärarnas arbetstid och maten kan då ses som ett arbetsredskap. Lunchen/arbetstidsdelen bör vara minst 20 minuter.

Miljöpartiet yrkar på att:

- det införs pedagogiska måltider i förskolan och skolan upp till årskurs sex
- det tas fram mål och riktlinjer för de pedagogiska måltiderna

.....
Sidney Holm (mp)

17 februari 2015

 SAMMANTRÄDESPROTOKOLL
 Kommunstyrelsens arbetsutskott

§ 21

KFKS 2013/826-006

Ekologiskt, rättvisemärkt och vegetariska alternativ vid kommunens sammankomster

Motion den 16 december 2013 av Camilla Carlberg och Lars Örback (V)

Beslut

Kommunstyrelsens arbetsutskott föreslår kommunstyrelsen fatta följande beslut.

Kommunstyrelsen föreslår kommunfullmäktige fatta följande beslut.

Kommunfullmäktige avslår förslaget om att förtäring vid kommunens sammankomster som utgångspunkt ska vara vegetarisk. När det gäller att ställa krav på rättvisemärkning av det som serveras vid sammankomsterna får kommunstyrelsen ta ställning vid kommande upphandling om det är ett krav som bör ställas. Motionen är med detta färdigbehandlad.

Ärende

I motionen föreslås att mat som erbjuds vid större kommunala sammankomster ska ha vegetarisk mat som huvudalternativ och att sådant som serveras vid sammanträden ska vara rättvisemärkt och ekologiskt.

Erfarenheten visar att flertalet personer som deltar vid kommunala sammankomster vill ha förtäring som innefattar produkter av kött, fisk eller fågel. Det är inte rimligt att införa en administration där huvudregeln ska utgöra undantag. När det gäller rättvisemärkning av sammanträdesförtäring har något sådant krav inte ställts i upphandlingen av den som driver restaurangen i Nacka stadshus och som är den som levererar förtäringen. Det är en fråga för kommunstyrelsen att vid nästa upphandling överväga om ett sådant krav bör ställas. Den av kommunstyrelsen antagna policyn för upphandling och inköp anger att kommunens upphandling ska ske på ett sätt som stödjer en hållbar samhällsutveckling. Vidare ska upphandlingen verka för en god livsmiljö och god etik.



Handlingar i ärendet

Stadsledningskontorets tjänsteskrivelse den 7 januari 2015

Motion

Yrkanden

Khashayar Farmanbar (S) yrkade bifall till motionens förslag.

Ordförandes signatur	Justerandes signatur	Utdragsbestyrkande
		



17 februari 2015

SAMMANTRÄDESPROTOKOLL
Kommunstyrelsens arbetsutskott

Sidney Holm (MP) yrkade bifall till motionens första att-sats men inte till motionens andra att-sats.



Mats Gerdau (M) yrkade bifall till stadsledningskontorets förslag.

Beslutsgång

Med avslag på Khashayar Farmanbars och Sidney Holms båda yrkanden beslutade arbetsutskottet i enlighet med Mats Gerdaus yrkande.

Reservationer

Khashayar Farmanbar (S) reserverade sig mot beslutet.

Ordförandes signatur	Justerandes signatur	Utdragsbestyrkande
		

Kommunstyrelsen

Ekologiskt, rättvisemärkt och vegetariska alternativ vid kommunens sammankomster

Motion den 16 december 2013 av Camilla Carlberg och Lars Örback (V)

Förslag till beslut

Kommunstyrelsen föreslår kommunfullmäktige fatta följande beslut.

Kommunfullmäktige avslår förslaget om att förtäring vid kommunens sammankomster som utgångspunkt ska vara vegetarisk. När det gäller att ställa krav på rättvisemärkning av det som serveras vid sammankomsterna får kommunstyrelsen ta ställning vid kommande upphandling om det är ett krav som bör ställas. Motionen är med detta färdigbehandlad

Sammanfattning

I motionen föreslås att mat som erbjuds vid större kommunala sammankomster ska ha vegetarisk mat som huvudalternativ och att sådant som serveras vid sammanträden ska vara rättvisemärkt och ekologiskt.

Erfarenheten visar att flertalet personer som deltar vid kommunala sammankomster vill ha förtäring som innefattar produkter av kött, fisk eller fågel. Det är inte rimligt att införa en administration där huvudregeln ska utgöra undantag. När det gäller rättvisemärkning av sammanträdesförtäring har något sådant krav inte ställts i upphandlingen av den som driver restaurangen i Nacka stadshus och som är den som levererar förtäringen. Det är en fråga för kommunstyrelsen att vid nästa upphandling överväga om ett sådant krav bör ställas. Den av kommunstyrelsen antagna policyn för upphandling och inköp anger att kommunens upphandling ska ske på ett sätt som stödjer en hållbar samhällsutveckling. Vidare ska upphandlingen verka för en god livsmiljö och god etik.

Förslagen i motionen

Camilla Carlberg och Lars Örback har i sin motion föreslagit följande.

1. Vid större kommunala sammankomster där det bjuds på mat, ska det vegetariska alternativet vara huvudalternativet.



2. Smörgåsar, frukt, te och kaffe som serveras på kommunala möten ska vara rättvisemärkt(där så är möjligt) och ekologiskt.

De har motiverat sina förslag enligt följande. För att visa att kommunen menar allvar med att försöka nå klimatmålen, borde miljömedvetenhet genomsyra alla kommunens verksamheter. En tydlig markering är att det serveras vegetarisk mat som huvudalternativ vid större kommunala sammankomster, så som budgetfullmäktige. Den enskilde ledamoten måste då själv anmäla om hen vill ha ett alternativ med kött eller fisk.

Till detta kommer också att allt annat som serveras vid kommunala möten ska vara rättvisemärkt (Fair trade), när det är möjligt, och ekologiskt.

Stadsledningskontorets bedömning och förslag

Vegetarisk mat vid större sammankomster

Om inte kommunen ska bestämma att det enbart ska finnas vegetariska alternativ, måste huvudspåret följa huvudfåran att flertalet personer hellre äter rätter innehållande kött, fisk eller fågel än ett helt vegetariskt alternativ. I anmälningshanteringen skulle annars huvudregeln vara undantag. Stadsledningskontoret föreslår därmed att förslaget om att vegetariskt ska vara huvudalternativet avslås. Kostnaderna för att administrera att flertalets önskemål som utgångspunkt ska vara ett undantag motsvarar inte de eventuella intrycken av hållbarhet som ett sådant beslut skulle innebära. Den enda alternativa beslutet är att bestämma att det endast ska serveras vegetarisk kost.

Rättvise- och miljömärkning

Idag ställer kommun krav på miljömärkning vid upphandling av mat. I kommunens inköpssystem är miljömärkta alternativ särskilt markerade så att den som beställer kan välja dem vid inköp. Kommunen följer årligen upp hur stor andel av de inköp som kan vara miljömärkta, som också är det. Andel miljömärkta varor som köps in ligger på 20 % öka andelen har ökat år för år. Målet på 50 % är dock inte uppnått.

Nacka kommun har idag inget krav på att livsmedel ska vara rättvisemärkta. Kopplat till den nyligen antagna policyn för upphandling och inköp ska inköp vara hållbara ur alla tre hållbarhetsperspektiven, så får det beaktas i kommande upphandlingar. I policyn anges följande.

”Kommunens upphandling ska ske på ett sätt som stödjer en hållbar samhällsutveckling. Vidare ska den verka för en god livsmiljö och god etik. Detta kan ske genom att kommunen ställer följande skalkrav i samband med upphandling. Kraven ska vara kopplade till kontraktsföremålets användning och/ eller utförande.”



Vad gäller restaurangen i stadshuset har krav på miljömärkta alternativ ställts, men inte rättvisemärkta.

Tidigare beslut om förtäring vid sammanträden

Vid samma sammanträde som denna motion väcktes beslutade kommunfullmäktige, med anledning av en motion av Mattias Qvarsell (S) om rättvisemärkt handel¹, följande.

”Kommunfullmäktige uttalar att det är positivt att en del kommunala verksamheter redan idag köper miljö- och rättvisemärkta produkter. Den kommunala upphandlingen spelar stor roll för att skapa ett positivt marknadstryck för mer ekologiskt och socialt hållbara produkter. Kommunala verksamheter uppmuntras att fortsätta öka andelen varor och tjänster som är producerade på ett miljömässigt och socialt hållbart sätt inom sina ekonomiska ramar. Med detta anses (...) motionen färdigbehandlad.”

Den förtäring som serveras vid sammanträden i kommunen levereras av restaurangen i stadshuset. Där gäller krav på miljömärkta alternativ, men inte rättvisemärkning.

Stadsledningskontorets sammanfattande bedömning

Stadsledningskontoret föreslår att förslaget om att vegetariskt ska vara huvudalternativ vid sammanträden och liknande avslås. När det gäller att ställa krav på rättvisemärkning av det som serveras vid sammankomsterna får kommunstyrelsen ta ställning vid kommande upphandling om det är ett krav som bör ställas.

Ekonomiska konsekvenser

Förslagen till beslut medför i dagsläget inga ekonomiska konsekvenser. Ett beslut att önskemål om att få en rätt med kött, fågel eller fisk ska anmälas särskilt medför administrativs kostnader i form av ökad tid på hantering av mötena, till förfång för annan administration som hade behövt få sin tid.

Konsekvenser för barn

Varken förslagen i motionen eller stadsledningskontorets förslag till beslut har några direkta konsekvenser för barn. I någon mening har alla beslut som rör hushållning med jordens resurser en påverkan på kommande generationer men eftersom förslaget om vilken mat som ska vara huvudalternativet endast rör hur mycket sammanträdena ska administreras, kan ärendet inte anses ha några konsekvenser för barn som det är rimligt att redovisa.

¹ 16 december 2013, § 313, dnr KFKS 2012/504-469



Bilaga

Motion den 16 december 2013 av Camilla Carlberg och hans Örback (S)

Mats Bohman
Administrativ direktör
Stadsledningskontoret

Helena Meier
Stadsjurist

2015-01-07
REV 2015-02-16
TJÄNSTESKRIVELSE
KFKS 2013/826-006

Kommunstyrelsen

Ekologiskt, rättvisemärkt och vegetariska alternativ vid kommunens sammankomster

Motion den 16 december 2013 av Camilla Carlberg och Lars Örback (V)

Förslag till beslut

Kommunstyrelsen föreslår kommunfullmäktige fatta följande beslut.

Kommunfullmäktige avslår förslaget om att förtäring vid kommunens sammankomster som utgångspunkt ska vara vegetarisk. När det gäller att ställa krav på rättvisemärkning av det som serveras vid sammankomsterna får kommunstyrelsen ta ställning vid kommande upphandling om det är ett krav som bör ställas. Motionen är med detta färdigbehandlad

Sammanfattning

I motionen föreslås att mat som erbjuds vid större kommunala sammankomster ska ha vegetarisk mat som huvudalternativ och att sådant som serveras vid sammanträden ska vara rättvisemärkt och ekologiskt.

Erfarenheten visar att flertalet personer som deltar vid kommunala sammankomster vill ha förtäring som innefattar produkter av kött, fisk eller fågel. Det är inte rimligt att införa en administration där huvudregeln ska utgöra undantag. När det gäller rättvisemärkning av sammanträdesförtäring har något sådant krav inte ställts i upphandlingen av den som driver restaurangen i Nacka stadshus och som är den som levererar förtäringen. Det är en fråga för kommunstyrelsen att vid nästa upphandling överväga om ett sådant krav bör ställas. Den av kommunstyrelsen antagna policyn för upphandling och inköp anger att kommunens upphandling ska ske på ett sätt som stödjer en hållbar samhällsutveckling. Vidare ska upphandlingen verka för en god livsmiljö och god etik.

Förslagen i motionen

Camilla Carlberg och Lars Örback har i sin motion föreslagit följande.



1. Vid större kommunala sammankomster där det bjuds på mat, ska det vegetariska alternativet vara huvudalternativet.
2. Smörgåsar, frukt, te och kaffe som serveras på kommunala möten ska vara rättvisemärkt(där så är möjligt) och ekologiskt.

De har motiverat sina förslag enligt följande. För att visa att kommunen menar allvar med att försöka nå klimatmålen, borde miljömedvetenhet genomsyra alla kommunens verksamheter. En tydlig markering är att det serveras vegetarisk mat som huvudalternativ vid större kommunala sammankomster, så som budgetfullmäktige. Den enskilde ledamoten måste då själv anmäla om hen vill ha ett alternativ med kött eller fisk.

Till detta kommer också att allt annat som serveras vid kommunala möten ska vara rättvisemärkt (Fair trade), när det är möjligt, och ekologiskt.

Stadsledningskontorets bedömning och förslag

Vegetarisk mat vid större sammankomster

Om inte kommunen ska bestämma att det enbart ska finnas vegetariska alternativ, måste huvudspåret följa huvudfåran att flertalet personer hellre äter rätter innehållande kött, fisk eller fågel än ett helt vegetariskt alternativ. I anmälningshanteringen skulle annars huvudregeln vara undantag. Stadsledningskontoret föreslår därmed att förslaget om att vegetariskt ska vara huvudalternativet avslås. Kostnaderna för att administrera ett flertalets önskemål som utgångspunkt ska vara ett undantag motsvarar inte de eventuella intrycken av hållbarhet som ett sådant beslut skulle innebära. Den enda alternativa beslutet är att bestämma att det endast ska serveras vegetarisk kost.

Rättvise- och miljömärkning

Idag ställer kommun krav på miljömärkning vid upphandling av mat. I kommunens inköpssystem är miljömärkta alternativ särskilt markerade så att den som beställer kan välja dem vid inköp. Kommunen följer årligen upp hur stor andel av de inköp som kan vara miljömärkta, som också är det. Andel miljömärkta varor som köps in ligger på 20 % öka andelen har ökat år för år. Målet på 50 % är dock inte uppnått.

Nacka kommun har idag inget krav på att livsmedel ska vara rättvisemärkta. Kopplat till den nyligen antagna policyn för upphandling och inköp ska inköp vara hållbara ur alla tre hållbarhetsperspektiven, så får det beaktas i kommande upphandlingar. I policyn anges följande.

”Kommunens upphandling ska ske på ett sätt som stödjer en hållbar samhällsutveckling. Vidare ska den verka för en god livsmiljö och god etik. Detta kan ske genom att kommunen ställer följande skalkrav i samband med upphandling. Kraven ska vara kopplade till kontraktets föremålets användning och/eller utförande.”



Vad gäller restaurangen i stadshuset har krav på miljömärkta alternativ ställts, men inte rättvisemärkta.

Tidigare beslut om förtäring vid sammanträden

Vid samma sammanträde som denna motion väcktes beslutade kommunfullmäktige, med anledning av en motion av Mattias Qvarsell (S) om rättvisemärkt handel¹, följande.

”Kommunfullmäktige uttalar att det är positivt att en del kommunala verksamheter redan idag köper miljö- och rättvisemärkta produkter. Den kommunala upphandlingen spelar stor roll för att skapa ett positivt marknadsstryck för mer ekologiskt och socialt hållbara produkter. Kommunala verksamheter uppmuntras att fortsätta öka andelen varor och tjänster som är producerade på ett miljömässigt och socialt hållbart sätt inom sina ekonomiska ramar. Med detta anses (...) motionen färdigbehandlad.”

Den förtäring som serveras vid sammanträden i kommunen levereras av restaurangen i stadshuset. Där gäller krav på miljömärkta alternativ, men inte rättvisemärkning.

Stadsledningskontorets sammanfattande bedömning

Stadsledningskontoret föreslår att förslaget om att vegetariskt ska vara huvudalternativ vid sammanträden och liknande avslås. När det gäller att ställa krav på rättvisemärkning av det som serveras vid sammankomsterna får kommunstyrelsen ta ställning vid kommande upphandling om det är ett krav som bör ställas.

Ekonomiska konsekvenser

Förslagen till beslut medför i dagsläget inga ekonomiska konsekvenser. Ett beslut att önskemål om att få en rätt med kött, fågel eller fisk ska anmälas särskilt medför administrativs kostnader i form av ökad tid på hantering av mötena, till förfång för annan administration som hade behövt få sin tid.

Krav på rättvisemärkt kost skulle höja kostnaderna med 20 procent. Smörgås och kaffe/te som idag skulle kosta 50 kronor, något beroende på pålägg, skulle kosta 60 kronor. Om man räknar på att en nämnd har nio sammanträden per år och beställer förtäring för åtminstone 25 personer ökar kostnaderna lågt räknat med 20 000 kronor totalt för nämnderna. För fullmäktige ligger kostnaderna idag på cirka 200 000 kronor och skulle således öka till 240 000 kronor.

¹ 16 december 2013, § 313, dnr KFKS 2012/504-469



Konsekvenser för barn

Varken förslagen i motionen eller stadsledningskontorets förslag till beslut har några direkta konsekvenser för barn. I någon mening har alla beslut som rör hushållning med jordens resurser en påverkan på kommande generationer men eftersom förslaget om vilken mat som ska vara huvudalternativet endast rör hur mycket sammanträdena ska administreras, kan ärendet inte anses ha några konsekvenser för barn som det är rimligt att redovisa.

Bilaga

Motion den 16 december 2013 av Camilla Carlberg och hans Örback (S)

Mats Bohman
Administrativ direktör
Stadsledningskontoret

Helena Meier
Stadsjurist

2013-12-12

Motion till Nacka kommunfullmäktige

Ekologiskt, rättvisemärkt och vegetariskt alternativ vid kommunala sammankomster.

För att visa att kommunen menar allvar med att försöka nå klimatmålen, borde miljömedvetenhet genomsyra alla kommunens verksamheter. En tydlig markering är att det serveras vegetarisk mat som huvudalternativ vid större kommunala sammankomster, så som budgetfullmäktige. Den enskilde ledamoten måste då själv anmäla om hen vill ha ett alternativ med kött eller fisk.

Till detta kommer också att allt annat som serveras vid kommunala möten ska vara rättvisemärkt (Fair trade), när det är möjligt, och ekologiskt.

Vänsterpartiet yrkar

- att det vid större kommunala sammankomster där det bjuds på mat, ska det vegetariska alternativet vara huvudalternativet.
- att smörgåsar, frukt, te och kaffe som serveras på kommunala möten ska vara rättvisemärkt(där så är möjligt) och ekologiskt.

Camilla Carlberg

Lars Örback

17 februari 2015

SAMMANTRÄDESPROTOKOLL
Kommunstyrelsens arbetsutskott

§ 22

KFKS 2014/601-009

Förebygga mutor och korruption

Motion den 16 juni 2014 av Mattias Qvarsell och Kaj Nyman (S)

Beslut

Kommunstyrelsens arbetsutskott föreslår kommunstyrelsen fatta följande beslut.

Kommunstyrelsen föreslår kommunfullmäktige fatta följande beslut.

Kommunfullmäktige avslår förslagen om att ta fram en antikorrupsions- och mutbrottpolicy. En policy anger ett förhållningssätt där Nacka kommun som organisation tar ställning i en viss fråga. Att uttala att medarbetare och förtroendevalda inte ska begå brott i sitt uppdrag är inte ett verkningsfullt sätt att arbeta mot oegentliga beteenden. Kommunen kan inte heller i en policy definiera godtagbara respektive icke godtagbara beteenden. Det ingår i kommunstyrelsens ansvar att säkerställa att det ständigt pågår ett systematiskt arbete på flera plan för att förebygga och förhindra mutor och korruption och kommunfullmäktige noterar redovisningen av det arbetet.

Ärende



Motionärerna vill att kommunen ska utarbeta en riskbaserad antikorrupsions- och mutbrottpolicy, så att kommunen ligger i frontlinjen när det gäller kampen mot korruption.

Kommunen bedriver ett riskbaserat arbete mot mutor och korruption på flera plan, som handlar om etik, moral och kunskap. Både medarbetare och förtroendevalda ska förstå sin funktion och sina uppdrag. Som arbetsgivare ska kommunen arbeta för att medarbetarna har rätt fokus i sina uppdrag och som organisation ska kommunen ha ett systematiskt arbete för att förebygga och förhindra oegentliga beteenden. Det omfattar bland annat att hålla frågan levande genom utbildning och tillgång till kunskap, en öppen och transparent upphandling, avtalstrohet och system som försvårar oegentliga transaktioner. För de politiska partierna är det en viktig fråga att säkerställa vad som driver dem som anmäler sitt intresse för förtroendeuppdrag i kommunen.

Handlingar i ärendet

Stadsledningskontorets tjänsteskrivelse den 7 januari 2014

Motion

Ordförandes signatur	Justerandes signatur	Utdragsbestyrkande
		

17 februari 2015

SAMMANTRÄDESPROTOKOLL
Kommunstyrelsens arbetsutskott

Yrkanden

Khashayar Farmanbar (S) yrkade bifall till motionens förslag.



Cathrin Bergensträhle (M) yrkade bifall till stadsledningskontorets förslag.

Beslutsgång

Med avslag på Khashayar Farmanbars yrkande beslutade arbetsutskottet i enlighet med Cathrin Bergensträhles yrkande.

Reservationer

Khashayar Farmanbar (S) reserverade sig mot beslutet.

Ordförandes signatur	Justerandes signatur	Utdragsbestyrkande
		



2015-01-07

TJÄNSTESKRIVELSE
KFKS 2014/601-009

Kommunstyrelsen

Förebygga mutor och korruption

Motion den 16 juni 2014 av Mattias Qvarsell och Kaj Nyman (S)

Förslag till beslut

Kommunstyrelsen föreslår kommunfullmäktige fatta följande beslut.

Kommunfullmäktige avslår förslagen om att ta fram en antikorrupsions- och mutbrottspolicy. En policy anger ett förhållningssätt där Nacka kommun som organisation tar ställning i en viss fråga. Att uttala att medarbetare och förtroendevalda inte ska begå brott i sitt uppdrag är inte ett verkningsfullt sätt att arbeta mot oegentliga beteenden. Kommunen kan inte heller i en policy definiera godtagbara respektive icke godtagbara beteenden. Det ingår i kommunstyrelsens ansvar att säkerställa att det ständigt pågår ett systematiskt arbete på flera plan för att förebygga och förhindra mutor och korruption och kommunfullmäktige noterar redovisningen av det arbetet.

Sammanfattning

Motionärerna vill att kommunen ska utarbeta en riskbaserad antikorrupsions- och mutbrottspolicy, så att kommunen ligger i frontlinjen när det gäller kampen mot korruption.

Kommunen bedriver ett riskbaserat arbete mot mutor och korruption på flera plan, som handlar om etik, moral och kunskap. Både medarbetare och förtroendevalda ska förstå sin funktion och sina uppdrag. Som arbetsgivare ska kommunen arbeta för att medarbetarna har rätt fokus i sina uppdrag och som organisation ska kommunen ha ett systematiskt arbete för att förebygga och förhindra oegentliga beteenden. Det omfattar bland annat att hålla frågan levande genom utbildning och tillgång till kunskap, en öppen och transparent upphandling, avtalstrohet och system som försvårar oegentliga transaktioner. För de politiska partierna är det en viktig fråga att säkerställa vad som driver dem som anmäler sitt intresse för förtroendeuppdrag i kommunen.



Förslagen i motionen

Mattias Qvarsell och Kaj Nyman (S) har i motionen föreslagit att Nacka kommun utarbetar en riskbaserad antikorrupsions- och mutbrottspolicy för kommunens politiker och medarbetare.

Förslaget är sakligt väsentligen motiverat enligt följande. Mycket av den verksamhet kommunen har ansvar för bedrivs numera av privata företag på entreprenad och efter upphandlingar. Andelen ökar. Alla affärskontakter mellan kommunen och privata entreprenörer innebär en risk för oegentligheter av olika slag. Ju fler entreprenaderna blir, desto större blir också riskerna. Lagstiftningen kring korruption har år från år skärpts. För mindre än ett år sedan kom den senaste skärpningen. Kretsen som omfattas av lagstiftningens regler har vidgats, och i lagen har numera också så kallad handel med inflytande straffbelagts, vilket innebär att också försök att muta en närstående till en beslutsfattare för att på så sätt påverka ett beslut kan straffas. Enligt Transparency International Sverige (TI Sverige) är korruption ”att utnyttja sin ställning för att uppnå otillbörlig fördel för egen eller annans vinning”. Europarådet har i sin civilrättsliga konvention om korruption definierat sådan som ”att direkt eller indirekt begära, erbjuda, ge eller ta emot en muta eller någon annan form av otillbörlig förmån eller förespeglning av fördel som snedvrider utförande av en plikt eller handlande som krävs av den som tagit emot mutan, den otillbörliga förmånen eller förespeglingen därom”. Nacka borde självfallet ligga i frontlinjen när det gäller kampen mot korruptionen.

Stadsledningskontorets utredning och bedömning

Det är av oerhörd vikt för legitimiteten i hela den kommunala verksamheten att medborgarna har förtroende för de förtroendevalda och för kommunens medarbetare. Att inte be om eller ta emot mutor handlar om moral, etik och att man har insikt om vem man är till för. Stadsledningskontoret arbetar utifrån mottot att folk måste tänka själva och använder kommunens intranät för att samla ihop information som hjälper medarbetarna hitta rätt förhållningssätt utifrån ansvar och funktion. Stadsledningskontoret informerar löpande om nya domar på området och använder därvid så många kommunikationskanaler som möjligt. Kommunen håller både generella och enhetsvisa seminarier i ämnet, som ett led i att förhindra och förebygga felaktiga beteenden. Det handlar om att ha och att få kunskap. Under 2015-2016 är etik och moral en prioriterad del i stadsdirektörens fortsatta utvecklingsarbete av styrning och ledning för öppenhet och mångfald.

På det praktiska planet är upphandling i sig ett sätt att förhindra korruption och mutor, liksom att köpa varor och tjänster på de avtal som ingår. Att de som attesterar fakturor vet att varan eller tjänsten är levererad och korrekt beställd är också delar i att arbeta mot korruption och mutor. Kommunstyrelsen har en interrevision som i hög grad utgår från en riskbedömning i vad som ska granskas. Stadsledningskontoret utgår från att även fullmäktiges revisorer baserar sin revision på riskbedömningar avseende mutor och korruption.



När det gäller de förtroendevalda är det till stor del partiernas uppdrag att säkerställa vilken motivation en person har för att åta sig politiska uppdrag. Partierna måste noga överväga vilka personer som de nominerar till uppdrag som ledamöter och ersättare i nämnderna. Drivs personen av den politik partiet står för eller är den djupt involverad i nämndernas sakfrågor utifrån andra perspektiv?

Som motionärerna har redovisat i motionen finns en lagstiftning mot mutor och korruption. Stadsledningskontoret tror inte att en policy som säger att man inte får begå brott bidrar till att förhindra de brotten. En policy som definierar vad just Nacka menar med korruption och mutor är verkningslös i sammanhanget eftersom det är genom prövning i brottmål som lagstiftningen klargörs. En sådan policy riskerar att leda till att det läggs tid på att fundera på vad som är tillåtet och diskutera gränsdragningsfrågor.

Förslagets ekonomiska konsekvenser

Arbetet mot korruption och mutor bedrivs inom ramen för beslutad budget.

Konsekvenser för barn

Det är självklart att alla beslut som fattas på saklig och objektiv grund ger en bättre verksamhet och en stor del av kommunens verksamhet omfattar många delar av barns vardag.

Bilaga

Motion den 16 juni 2014 av Mattias Qvarsell och Kaj Nyman

Lena Dahlstedt
Stadsdirektör
Stadsledningskontoret

Helena Meier
Stadsjurist



Socialdemokraterna i Nacka kommunfullmäktige

En policy för att minska risken för korruption och mutor

Motion till Nacka kommunfullmäktige

All makt korrumpierar. All absolut makt korrumpierar absolut.
Lord Acton, brittisk historiker och politiker.

Mycket av den verksamhet kommunen har ansvar för bedrivs numera av privata företag på entreprenad och efter upphandlingar. Andelen ökar. Det är en effekt av att den styrande majoriteten av ideologiska skäl vill privatisera så mycket som möjligt av den kommunala verksamheten.

Alla affärskontakter mellan kommunen och privata entreprenörer innebär en risk för oegentligheter av olika slag. Ju fler entreprenaderna blir, desto större blir också riskerna.

Vi vill ge några exempel på tveksamma affärer från kommunens sida:

- Kommunen upphandlade under mandatperioden ett uppdrag angående införandet av en ridcheck från en närstående till dåvarande kommunalrådet Erik Langby (M).
- Kommunen har lagt ner över en halv miljon kronor på utvecklandet av en hoppsele för konstakning. Rättigheterna till denna hoppsele har sedan överlåtits till samma närstående person till Erik Langby som nämns ovan.
- Tjejverkstans verksamhet togs över från Rädda Barnen av Föreningen Mötesplats Järlahuset med kommunfullmäktiges 1 vice ordförande Mats Granath som huvudman. Föreningen avsåg sig uppdraget och gick sedan i konkurs.

Detta är tre exempel på hur sammanblandningen mellan politiker, förvaltning och privata, vinstdrivande företag i Nacka är total. Det verkar som om det inte slagit de ledande politikerna i Nacka att deras omfattande privatiseringspolitik och inrättande av alternativa driftformer med privata entreprenörer förutsätter att man upprätthåller en rigorös rättslig, etisk och moralisk standard hos dem som företräder kommunen i dessa ärenden. Så att man upprätthåller medborgarnas förtroende för den förda politiken.

Lagstiftningen kring korruption har år från år skärpts. För mindre än ett år sedan kom den senaste skärpningen. Kretsen som omfattas av lagstiftningens regler har vidgats, och i lagen har numera också så kallad handel med inflytande straffbelagts, vilket innebär att också försök att muta en närstående till en beslutsfattare för att på så sätt påverka ett beslut kan straffas.

Enligt Transparency International Sverige (TI Sverige) är korruption ”att utnyttja sin ställning för att uppnå otillbörlig fördel för egen eller annans vinning”. Det är värt att notera att man kan bli dömd för korruption även om man inte erhållit någon vinning det räcker med att erbjuda eller kräva något.

Europarådet har i sin civilrättsliga konvention om korruption definierat sådan som ”att direkt eller indirekt begära, erbjuda, ge eller ta emot en muta eller någon annan form av otillbörlig



Socialdemokraterna i Nacka kommunfullmäktige

förmån eller förespegling av fördel som snedvrider utförande av en plikt eller handlande som krävs av den som tagit emot mutan, den otillbörliga förmånen eller förespeglingen därom”.

Nacka borde självfallet ligga i frontlinjen när det gäller kampen mot korruptionen. Vi tycker inte att så är fallet. Det beror bland annat på att Nacka kommun under de senaste 40 åren styrts av samma politiska majoritet med en moderat som kommunstyrelsens ordförande.

Vi föreslår

- att Nacka kommun utarbetar en riskbaserad antikorrupsions- och mutbrottspolicy för kommunens politiker och medarbetare.

Nacka den 20 maj 2014

Mattias Qvarsell (S)

Kaj Nyman (S)

17 februari 2015

SAMMANTRÄDESPROTOKOLL
Kommunstyrelsens arbetsutskott

§ 23

KFKS 2014-599-020

Yttrande-, meddelarfrihets- och visselblåsarpolicy i kommunen

Motion den 16 juni 2014 av Mattias Qvarsell och Kaj Nyman (S)

Beslut

Kommunstyrelsens arbetsutskott föreslår kommunstyrelsen fatta följande beslut.

Kommunstyrelsen föreslår kommunfullmäktige fatta följande beslut.

Kommunfullmäktige avslår förslagen i motionen om att det ska tas fram en yttrande-, meddelarfrihets- och visselblåsarpolicy för att reda ut förhållandena mellan sekretess och meddelarfrihet.

Ärende

Motionärerna vill att det ska tas fram en yttrande-, meddelarfrihets- och visselblåsarpolicy för att reda ut förhållandena mellan sekretess och meddelarfrihet.

Meddelarfrihet, efterforskningsförbud och yttrandefrihet föreligger i Nacka kommun genom grundlag. Styrdokumentet ”policy” är ett nedskrivet uttryck som är avsett att definiera ett förhållningssätt i en fråga som är en kommunal angelägenhet. Det finns inte något utrymme för kommunen att definiera om meddelarfrihet, efterforskningsförbud eller yttrandefrihet utöver vad som redan gäller enligt grundlagens bestämmelser. Enligt stadsledningskontoret tillför det inte något värde till styrningen av kommunen att i en policy tala om att förtroendevalda och medarbetare att lagen gäller. Stadsledningskontoret avstyrker därför att det tas fram en yttrande-, meddelarfrihets- och visselblåsarpolicy som ska förklara skillnaden mellan sekretess och meddelarfrihet.

Handlingar i ärendet



Stadsledningskontorets tjänsteskrivelse den 7 januari 2015

Motion

Yrkanden

Khashayar Farmanbar (S) yrkade bifall till motionens förslag.

Mats Gerdau (M) yrkade bifall till stadsledningskontorets förslag.

Ordförandes signatur	Justerandes signatur	Utdragsbestyrkande
		





17 februari 2015

SAMMANTRÄDESPROTOKOLL
Kommunstyrelsens arbetsutskott**Beslutsgång**

Med avslag på Khashayar Farmanbars yrkande beslutade arbetsutskottet i enlighet med Mats Gerdaus yrkande.

Reservationer

Khashayar Farmanbar (S) reserverade sig mot beslutet.

Ordförandes signatur	Justerandes signatur	Utdragsbestyrkande
		

Kommunstyrelsen

Yttrande-, meddelarfrihets- och visselblåsarpolicy i kommunen

Motion den 16 juni 2014 av Mattias Qvarsell och Kaj Nyman (S)

Förslag till beslut

Kommunstyrelsen föreslår kommunfullmäktige fatta följande beslut.

Kommunfullmäktige avslår förslagen i motionen om att det ska tas fram en yttrande-, meddelarfrihets- och visselblåsarpolicy för att reda ut förhållandena mellan sekretess och meddelarfrihet.

Sammanfattning

Motionärerna vill att det ska tas fram en yttrande-, meddelarfrihets- och visselblåsarpolicy för att reda ut förhållandena mellan sekretess och meddelarfrihet.

Meddelarfrihet, efterforskningsförbud och yttrandefrihet föreligger i Nacka kommun genom grundlag. Styrdokumentet ”policy” är ett nedskrivet uttryck som är avsett att definiera ett förhållningsätt i en fråga som är en kommunal angelägenhet. Det finns inte något utrymme för kommunen att definiera om meddelarfrihet, efterforskningsförbud eller yttrandefrihet utöver vad som redan gäller enligt grundlagens bestämmelser. Enligt stadsledningskontoret tillför det inte något värde till styrningen av kommunen att i en policy tala om att förtroendevalda och medarbetare att lagen gäller. Stadsledningskontoret avstyrker därför att det tas fram en yttrande-, meddelarfrihets- och visselblåsarpolicy som ska förklara skillnaden mellan sekretess och meddelarfrihet.

Förslagen i motionen

Mattias Qvarsell och Kaj Nyman (S) har i motionen föreslagit att kommunen ska utarbeta en yttrande-, meddelarfrihets- och visselblåsarpolicy och att den ska spridas på ett effektivt sätt bland kommunens anställda.

Förslagen är sakligt motiverade i huvudsak med att förhållandet mellan sekretess och meddelarfrihet behöver redas ut och sedan spridas genom en visselblåsarpolicy. Som bakgrund redovisar motionärerna information om upphandlingssekretess som skickats ut till en av kommunens nämnder, där begreppet ”absolut sekretess” har använts.

Stadsledningskontorets utredning

Bakom motionärernas förslag ligger ett missförstånd om begrepp inom offentlighets- och sekretesslagstiftningen. Eftersom missförståndet tidigare lett till ett politikerinitiativ i den aktuella nämnden om en funktion motsvarande den som nu föreslås, har stadsledningskontoret i tjänsteskrivelse den 14 april 2014 till nämnden i fråga retat ut begreppen. Stadsledningskontoret redovisade därvid följande.

”Begrepp på området offentlighet och sekretess

För att förstå utredningen av förslagen i detta politikerinitiativ behöver man först få en del begrepp på området offentlighet och sekretess förklarade. Förslagen i initiativet grundar sig till viss del på missförstånd om innebörden i några sådana begrepp.

Offentlighets- och sekretesslagen innehåller vad man skulle kunna kalla fyra nivåer av sekretess, där begreppen är standardiserade i lagtexten. I de tre första nivåerna ska alltid göras en prövning av om sekretess föreligger. På den fjärde nivån görs ingen prövning, där avgör lagtexten att sekretess alltid föreligger. För tydlighetens skull numrerar stadsledningskontoret beskrivningarna nedan från 1-4, där 1 är den lägsta nivån av sekretess.

- 1. Lägsta nivån av sekretess anges som att sekretess gäller ”om det av särskild anledning kan antas” att någon lider skada eller men.*
- 2. Näst lägsta nivån definieras som ”om det kan antas att” någon lider skada eller men.*
- 3. Nästa nivå definieras med orden att sekretess gäller ”om det inte står klart att” någon inte lider men eller skada.*
- 4. Högsta nivån av sekretess anges med att sekretess gäller/ uppgift inte får lämnas... Det finns inget utrymme för bedömning.*

För nivå 2-4 finns begrepp som används (beteckningar), när man talar om typen av sekretess. Beteckningarna på nivå 2-4 används generellt i hela landet, de är inte specifika för Nacka.

Nivå 2 kallas sekretess med rakt sekretessrequisit eller ”svag sekretess”.

Nivå 3 kallas sekretess med omvänt sekretessrequisit eller ”stark sekretess”.

Nivå 4 kallas ”absolut sekretess” och hör samman med att man inte gör någon sekretessprövning. Begreppet används av professor Alf Boblin i hans litteratur om offentlighetsprincipen.

Sekretessprövning är inte sammankopplat med meddelarfrihet/ efterforskningsförbud. De är separata saker. Inom de områden där det råder meddelarfrihet görs ingen sekretessprövning, den som vill lämna uppgifter till massmedia i syfte att de ska publiceras gör det helt utan sekretessprövning. Den koppling som finns är att



lagstiftningen anger inom vissa områden där sekretess gäller, får man inte lämna uppgifter ens till massmedia i publiceringssyfte, det är dock inte en fråga om sekretessprövning då beller.

Användningen av begreppet absolut sekretess är helt kopplat till om det finns utrymme för sekretessprövning eller inte, inte om meddelarfrihet/ efterforskningsförbud råder eller inte.”

Som framgår av redovisningen ovan föreligger ett missförstånd om vad begreppet ”absolut sekretess” betyder. Det finns ingen koppling mellan begreppet ”absolut sekretess” och meddelarfriheten.

När information som är sekretessbelagd ska hanteras i en nämnd som vanligen inte har ärenden som omfattas av sekretess, är det fullkomligt rimligt att ansvariga tjänstemän informerar nämnden om innebörden av sekretess. I 19 kap 3 § offentlighets- och sekretesslagen anges följande.

”Om ett ärende enligt första stycket rör upphandling, får uppgift som rör anbud eller som rör motsvarande erbjudande inom en kommun, ett landsting eller en myndighet eller mellan statliga myndigheter inte i något fall lämnas till någon annan än den som har lämnat anbudet eller erbjudandet förrän alla anbud eller erbjudanden offentliggörs eller beslut om leverantör och anbud fattats eller ärendet desförinnan har slutförts.”

Detta är vad den ansvariga tjänstemannen informerat nämnden om.

Inget behov av en policy som anger skillnaden mellan sekretess och meddelarfrihet

Meddelarfrihet, efterforskningsförbud och yttrandefrihet föreligger i Nacka kommun genom grundlag. Styrdokumentet ”policy” är ett nedskrivet uttryck som är avsett att definiera ett förhållningssätt i en fråga som är en kommunal angelägenhet. Det finns inte något utrymme för kommunen att definiera om meddelarfrihet, efterforskningsförbud eller yttrandefrihet utöver vad som redan gäller enligt grundlagens bestämmelser. Enligt stadsledningskontoret tillför det inte något värde till styrningen av kommunen att i en policy tala om att förtroendevalda och medarbetare att lagen gäller. Stadsledningskontoret avstyrker därför att det tas fram en visseblåsarpolicy som ska förklara skillnaden mellan sekretess och meddelarfrihet.

När det gäller att sprida kunskap om offentlighet och sekretess finns information tillgänglig för medarbetarna på kommunens intranät. Stadsledningskontoret ansvarar för att det regelbundet hålls generella seminarier för medarbetarna både om offentlighet/sekretess och meddelarfrihet/yttrandefrihet. Offentlighet och sekretess ingår också i den information som hålls för förtroendevalda efter de allmänna valen.



Visselblåsarfunktion

När det gäller det som har kommit att kallas visselblåsare så har kommunen en funktion på sin hemsida som den som anonymt vill anmäla misstankar om fusk eller andra oegentligheter kan använda. Den finns tillsammans med information om hur man kan kontakta både kommunfullmäktiges revisorer och internrevisionen. I medarbetarpolicyn finns särskilt skrivet om att arbetsplatser genomsyras av öppen kommunikation och att medarbetare vågar berätta om problem. Som arbetsgivare vill Nacka kommun att medarbetarna ska tala om ifall någon verkar göra något oegentligt. Alla tips/anmälningar som kommer in utreds så långt det är möjligt. Det är självklart för kommunen att massmedia är ett alternativ för den som inte vill eller kan vända sig till sin chef eller till någon annan ansvarig i kommunen. Den som vill påtala oegentligheter har funktioner för att göra det.

Stadsledningskontorets förslag

Stadsledningskontoret föreslår att förslaget om en policy som ska reda ut skillnaderna mellan sekretess och meddelarfrihet avslås.

Ekonomiska konsekvenser

Vare sig förslagen i motionen avslås eller bifalls hanteras kostnaderna inom kommunstyrelsens budget.

Konsekvenser för barn

Att medarbetare och förtroendevalda har rätt kunskaper om sekretess har självklart betydelse för barn som finns inom kommunens verksamheter. Om man inte vet vad sekretess innebär kan man inte hantera sin meddelarfrihet och yttrandefrihet. Fel åt båda hållen kan få allvarliga konsekvenser för barn.

Bilaga

Motion den 16 juni 2014 av Mattias Qvarsell och Kaj Nyman

Helena Meier
Stadsjurist
Stadsledningskontoret



Socialdemokraterna i Nacka kommunfullmäktige

Nacka kommun behöver en visseblåsarpolicy

Motion till kommunfullmäktige i Nacka

Det råder uppenbarligen en viss förvirring i Nacka kommun om vad som gäller i förhållandet mellan sekretess och meddelarfrihet. Det behöver redas ut och sedan spridas i kommunens förvaltningar genom en "visseblåsarpolicy" så att eventuella oegentligheter inte kan döljas bakom hot om repressalier med stöd av en hemsnickrad tolkning av offentlighets- och sekretesslagstiftningen.

Bakgrunden till ovanstående är ett brev från natur- och fritidsdirektören där hon kommenterar en begäran om ett utdrag ur fritidsnämndens sammanträdesprotokoll den 12 februari 2014. Hon skriver att politiker i nämnden är bundna av offentlighets- och sekretesslagen enligt 19 kap 3 § 2 st offentlighets- och sekretesslagen, och "då detta gäller upphandling är sekretessen absolut. Detta framgår av tidigare utsända handlingar till nämndens ledamöter, vilket också redogjordes för vid sammanträdet den 12 februari".

Detta synsätt framfördes också av fritidsnämndens ordförande Tobias Nässén (M) vid ovan nämnda sammanträde den 12 februari.

Det är inte en korrekt tolkning av offentlighets- och sekretesslagen i förhållande till tryckfrihetsförordningen. Såväl Justitieombudsmannen (JO 1994/95 sidan 54) som Justitiekanslern (JK 1994-09-27 dnr 349-94-30) har förklarat att upphandlingssekretess inte är av det kvalificerade slag som bryter den grundlagsfästa meddelarfriheten.

Det är tväretmot allmänt vedertaget att verksamhet som rör upphandling är av stort intresse ur offentlighetssynpunkt, bland annat då det rör viktiga frågor om användningen av skattemedel och den offentliga verksamhetens organisation. Enligt utredningen *Ny sekretesslag* (SOU 2003:99) har det inte kommit fram några sådana starka skäl som skulle krävas för att överväga inskränkningar av meddelarfriheten när det gäller uppgifter i ärenden om upphandling.

Vi kan inte annat än tolka detta agerande från majoritetsföreträdarens sida som ett försök att lägga locket på när det gäller insynen i den omfattande privatisering som pågår.

"Hemsnickrade" tolkningar av lagarna är inte acceptabla; än mindre att sprida sådana tolkningar i kommunens organisation.

Mot bakgrund av det ovan nämnda föreslår vi

- att kommunen utarbetar en yttrande-, meddelarfrihets- och visseblåsarpolicy
- att den sprids på ett effektivt sätt bland kommunens anställda.

Nacka den 20 maj 2014

Mattias Qvarsell (S)

Kaj Nyman (S)

NACKA
KOMMUN

17 februari 2015

SAMMANTRÄDESPROTOKOLL
Kommunstyrelsens arbetsutskott

§ 24

KFKS 2014/89-315

Parkeringsplatser vid Tallbacken och Sickla strand

Motion den 3 februari 2014 av Tuija Meisaari Polska och Kaj Nyman (S)

Beslut

Kommunstyrelsens arbetsutskott föreslår kommunstyrelsen fatta följande beslut.

Kommunstyrelsen föreslår kommunfullmäktige notera att garanterade parkeringsplatser för boende bara kan skapas på tomtmark. Parkeringsplatserna vid Sickla strand och Tallbacken ligger på allmän platsmark och kan inte överlätas till de boende i området, eftersom anläggningar på allmän plats alltid ska vara tillgängliga för allmänheten. Förslagen i motionen avslås därför.

Ärende

Socialdemokraterna Tuija Meisaari-Polsa och Kaj Nyman föreslår att kommunen utreder möjligheterna att ha boendeparkeringar inom området Sickla strand och Tallbacken.

En egen plats för boende kan bara tillskapas på tomtmark. Inom Sickla strand och Tallbacken är alla parkeringsplatser belägna på allmän platsmark i form av kommunens gatumark. Sådan mark kan inte reserveras för boende.

Ärendets tidigare behandling

Beslut i tekniska nämnden den 20 maj 2014



Tekniska nämnden föreslår kommunfullmäktige besluta att motionen är besvarad i och med att nya parkeringstal föreslås och att parkeringsavgifter är planerade att införas under 2015.

Handlingar i ärendet

Stadsledningskontorets tjänsteskrivelse den 6 februari 2015
 Protokollsutdrag från tekniska nämnden den 20 maj 2014
 Motion

Beslutsgång

Arbetsutskottet beslutade i enlighet med stadsledningskontorets förslag.

Ordförandes signatur	Justerandes signatur	Utdragsbestyrkande
		

2015-02-06

TJÄNSTESKRIVELSE
KFKS 2014/89-315

Kommunstyrelsen

Parkeringsplatser vid Tallbacken och Sickla strand

Motion den 3 februari 2014 av Tuija Meisaari Polska och Kaj Nyman (S)

Förslag till beslut

Kommunfullmäktige noterar att garanterade parkeringsplatser för boende bara kan skapas på tomtmark. Parkeringsplatserna vid Sickla strand och Tallbacken ligger på allmän platsmark och kan inte överlätas till de boende i området, eftersom anläggningar på allmän plats alltid ska vara tillgängliga för allmänheten. Förslagen i motionen avslås därför.

Sammanfattning

Socialdemokraterna Tuija Meisaari-Polsa och Kaj Nyman föreslår att kommunen utreder möjligheterna att ha boendeparkeringar inom området Sickla strand och Tallbacken.

En egen plats för boende kan bara tillskapas på tomtmark. Inom Sickla strand och Tallbacken är alla parkeringsplatser belägna på allmän platsmark i form av kommunens gatumark. Sådan mark kan inte reserveras för boende.

Förslagen i motionen

Socialdemokraterna Tuija Meisaari-Polsa och Kaj Nyman föreslår att kommunen utreder möjligheterna att ha boendeparkeringar inom området Sickla strand och Tallbacken. I utredningen ska det ingå på vilket sätt kommunen skulle kunna underlätta i de fall bostadsrättsföreningarnas mark är för liten för att skapa boendeparkeringar.

Tekniska nämndens utredning och bedömning

Tekniska nämnden beslutade den 20 maj 2014, § 94, följande.

”Tekniska nämnden föreslår kommunfullmäktige besluta att motionen är besvarad i och med att nya parkeringstal föreslås och att parkeringsavgifter är planerade att införas under 2015.”

Av underlaget för tekniska nämndens beslut framgår följande.



”Trafikenheten har i uppdrag att se över parkeringstalen i Nacka samt att se på möjligheterna att införa parkeringsavgifter på de allmänna vägarna på västra Sicklaön. Ett förslag till nya parkeringstal finns framtaget för beslut. I och med de lägre parkeringstalen på västra Sicklaön finns det en risk att parkeringsproblemen kommer att öka. För att minska parkeringsproblemen och framkomlighetsproblem utreds även möjligheterna att införa parkeringsavgifter under 2015. I arbetet med att utreda införandet av parkeringsavgifter ingår även att en reducerad avgift för boende ses över, sk boendeparkering. Det är alltså inte, i dagsläget, möjligt att införa boendeparkering eftersom det baseras på en reduktion av avgiften för boende i området, inte en garanterad egen parkeringsplats.

Vill bostadsrättsföreningarna ha garanterade parkeringsplatser måste parkeringsplatser tillskapas på tomtmark. Parkeringsplatserna vid Sickla strand och Tallbacken som ligger på allmän plats, kan inte överlåtas till de boende i området eftersom anläggningar på allmän plats alltid ska vara tillgängliga för allmänheten. För att ändra denna reglering måste en planändring ske.”

Stadsledningskontorets förslag till beslut

Kommunfullmäktige beslutade den 24 november 2014, § 216, att införa parkeringsavgifter på allmänna vägar på delar av västra Sicklaön. Sickla strand och Tallbacken ingår i det område där avgifterna infördes. Avgiften för boendeparkering beslutades till 30 kronor per dag/400 kronor per månad.

Stadsledningskontoret föreslår att kommunstyrelsen antar följande förslag till beslut.

”Kommunfullmäktige noterar att garanterade parkeringsplatser för boende bara kan skapas på tomtmark. Parkeringsplatserna vid Sickla strand och Tallbacken ligger på allmän platsmark och kan inte överlåtas till de boende i området, eftersom anläggningar på allmän plats alltid ska vara tillgängliga för allmänheten. Förslagen i motionen avslås därför.”

Förslagets ekonomiska konsekvenser

Tekniska nämnden har redovisat att utredningarna om p-tal och parkeringsavgifter genomförs inom befintlig ram.

Bilaga

Protokollsutdrag från tekniska nämnden den 20 maj 2014

Motion

Helena Meier



Stadsledningskontoret



2014-05-20

SAMMANTRÄDESPROTOKOLL
Tekniska nämnden

§ 94

TN 2014/56-514
KFKS 2014/89

Parkeringsplatser vid Sickla strand och Tallbacken

Motion den 27 januari 2014 av Tuija Meisaari-Polsa (S) och Kaj Nyman (S)

Beslut

Tekniska nämnden föreslår kommunfullmäktige besluta att motionen är besvarad i och med att nya parkeringstal föreslås och att parkeringsavgifter är planerade att införas under 2015.

Ärendet

Socialdemokraterna Tuija Meisaari-Polsa och Kaj Nyman föreslår att kommunen utreder möjligheterna att ha boendeparkeringar inom området Sickla strand och Tallbacken. Trafikenheten har tagit fram förslag till nya parkeringstal och arbetar för närvarande med att se över möjligheterna att införa parkeringsavgifter. I och med ett införande av parkeringsavgifter kan ett reducerat pris för boende tas fram, så kallad boendeparkering. Detta kommer dock inte leda till en garanterad plats för boende i området. En egen plats för boende kan bara skapas på tomtmark.



Förslagen i motionen

Socialdemokraterna Tuija Meisaari-Polsa och Kaj Nyman föreslår att kommunen utreder möjligheterna att ha boendeparkeringar inom området Sickla strand och Tallbacken. I utredningen ska det ingå på vilket sätt kommunen skulle kunna underlätta i de fall bostadsrättsföreningarnas mark är för liten för att skapa boendeparkeringar.

Enhetens utredning och bedömning

Trafikenheten har i uppdrag att se över parkeringstalen i Nacka samt att se på möjligheterna att införa parkeringsavgifter på de allmänna vägarna på västra Sicklaön. Ett förslag till nya parkeringstal finns framtaget för beslut. I och med de lägre parkeringstalen på västra Sicklaön finns det en risk att parkeringsproblemen kommer att öka. För att minska parkeringsproblemen och framkomlighetsproblem utreds även möjligheterna att införa parkeringsavgifter under 2015. I arbetet med att utreda införandet av parkeringsavgifter ingår även att en reducerad avgift för boende ses över, s.k. boendeparkering. Det är alltså inte, i dagsläget, möjligt att införa boendeparkering eftersom det baseras på en reducering av avgiften för boende i området, inte en garanterad egen parkeringsplats.

Vill bostadsrättsföreningarna ha garanterade parkeringsplatser måste parkeringsplatser skapas på tomtmark. Parkeringsplatserna vid Sickla strand och Tallbacken som ligger på

Ordförandes signatur 		Utdragsbestyrkande Heidi Jurahn
---	---	------------------------------------



2014-05-20

SAMMANTRÄDESPROTOKOLL
Tekniska nämnden

Forts § 94

allmän plats, kan inte överlätas till de boende i området eftersom anläggningar på allmän plats alltid ska vara tillgängliga för allmänheten. För att ändra denna reglering måste en planändring ske.

Förslagets ekonomiska konsekvenser

Utredningarna om p-tal och parkeringsavgifter genomförs inom befintlig ram.

Handlingar i ärendet

Tjänsteskrivelse 2014-04-30

Bilaga Motion den 27 januari 2014 av Tuija Meisaari-Polsa (S) och Kaj Nyman (S)



Yrkanden

Maja Fjaestad (S) yrkade bifall till förslagen i motionen.

Gunilla Grudevall-Steen (FP) yrkade bifall till enhetens förslag till beslut.

Beslutsgång

Ordförande ställde Maja Fjaestad yrkande mot sitt eget yrkande. Med avslag på Maja Fjaestads yrkande beslutade nämnden att anse motion en besvarad.

Ordförandes signatur 		Utdragsbestyrkande Heidi Jorahn
---	---	------------------------------------

Sickla strand och Tallbacken – B-lag i parkeringsligan?

Motion till Nacka kommunfullmäktige

Hösten 2013 interPELLERADE vi om parkeringsproblemen vid Sickla strand och på Tallbacken. Vi ställde tre frågor, men fick bara svar på två. Den viktiga frågan ”vad tänker kommunen göra åt den katastrofala parkeringssituationen vid Sickla strand och Tallbacken?” besvarades inte. I övrigt handlade en del av svaret om att man bör lämna bilen hemma – just det som de boende i Sickla/Tallbacken har så svårt att göra!

Vi är givetvis för incitament att lämna bilen hemma och på så sätt minska bilens andel av trafiken. Vi är också för att de nya områdena får parkeringsplatser enligt en passande norm (det finns ett förslag på 0,8 bilar per lägenhet). Däremot är vi mycket bekymrade över den stora skillnaden i behandlingen av olika typer av bostadsområden i Nacka. Vi upplever det så att de gamla bostadsområdena behandlas som ett B-lag, åtminstone vad beträffar möjligheter att parkera nära sin bostad.

Vi beskrev under fullmäktigedebatten om vår interpellation situationen bland annat med hjälp av två exempel, ett flervåningshus på Tallbacken och ett annat vid Sickla strand. I båda fallen var det faktiska parkeringstalet en tiondedel av den föreslagna normen för nya områden, dvs mindre än 0,1 bilplats per lägenhet. Ändå ansåg majoritetens företrädare att det var viktigast att lyfta fram behovet av att lämna bilen hemma.

Under diskussionen om interpellationen nämndes att områdets parkeringsplatser kan bli avgiftsbelagda, vilket med stor sannolikhet skulle minska antalet utomstående som idag använder de få parkeringsplatserna som infartsparkeringar. Tyvärr innebär för höga avgifter och begränsade parkeringstider att det blir svårt för boende att ha bil, till och med i de fall bilen är absolut nödvändig för boende att klara av sin vardag. Boendeparkeringar torde vara en bättre lösning för boende inom området.

På basis av det ovan nämnda föreslår vi

- att kommunen utreder möjligheterna att ha boendeparkeringar inom området Sickla strand och Tallbacken. I utredningen ska ingå på vilket sätt kommunen skulle kunna underlätta i de fall bostadsrättsföreningarnas mark är för liten för att skapa boendeparkeringar.

Nacka den 27 januari 2014

Tuija Meisaari-Polsa (S)

Kaj Nyman (S)

10 februari 2015

 SAMMANTRÄDESPROTOKOLL
 Kommunstyrelsens stadsutvecklingsutskott

§ 12

Dnr KFKS 2014/1-201

Ändring av exploatörernas medfinansiering av tunnelbanan för kontor

Beslut

Kommunstyrelsens stadsutvecklingsutskott föreslår kommunstyrelsen fatta följande beslut.

Kommunstyrelsen beslutar att ändra medfinansieringen av utbyggnaden av tunnelbana till Nacka för kontor enligt modell 1 i exploateringsenhetens tjänsteskrivelse.

Ärende

Det råder en relativt hög vakansnivå på kontor i kommunen och fastighetsägare har kommunicerat att beslutad medfinansieringsnivå för kontor är för hög. För att inte hämma kontorsutvecklingen föreslås en ändrad nivå. Den ekonomiska konsekvensen av ändringen är i sammanhanget liten.

Handlingar i ärendet

Exploateringsenhetens tjänsteskrivelse den 26 januari 2015

Bilaga 1 – Tjänsteskrivelse till tidigare beslut om medfinansiering den 19 maj 2014

Yrkanden

Khashayar Farmanbar (S) yrkade att ärendet avslås.

Jan-Eric Jansson (KD) yrkade, med instämmande av Hans Peters (C), Cathrin Bergenstråhle (M) och Gunilla Grudevall-Steen (FP), bifall till exploateringsenhetens förslag.



Beslutsgång

Med avslag på Khashayar Farmanbars yrkande beslutade stadsutvecklingsutskottet i enlighet med Jan-Eric Janssons yrkande.

Protokollsanteckningar

Christina Ståldal (NI) lät anteckna följande.

”Tjänsteskrivelsen visar på att man fortfarande inte har tagit nödvändig lärdom av den kritik som revisorerna tidigare har fört fram. Här står svepande omdömen om den ekonomiska konsekvensen av att man ändrar nya kontorsfastigheters kommande

Ordförandes signatur	Justerandes signatur	Utdragsbestyrkande
		

10 februari 2015

SAMMANTRÄDESPROTOKOLL

Kommunstyrelsens stadsutvecklingsutskott

finansiering. Vid fråga av mig på mötet angående hur stor summa en liten summa kan vara fick jag efter en lång förklaring att det nog kunde röra sig om ca 10-12 miljoner kr, vilket sedan motsades av en ytterligare förklaring. Jag svävar fortfarande i okunnighet om detta är någorlunda realistiskt eller ej. Att en tjänsteman värderar intäktsbortfallet som en liten summa är kanske inte så konstigt men för mig som politiker är det en stor summa som då behöver hanteras, och frågan är hur? Nackalistan anser fortfarande att det behövs en bättre ordning och reda i tjänsteskrivelserna innan de godkänns och läggs fram för beslut. Fakta och summor ska finnas på plats och även konsekvenser. I värsta fall är detta ett tecken i tiden, att Nacka inte längre är så attraktivt för företagsetablering och att de bristfälliga kalkylerna inte kommer att hålla.”

Mats Gerdau (M) lät anteckna följande för Moderaternas stadsutvecklingsutskottsgrupp.



”Vi i Nackamoderaterna vill se en attraktiv och blandad stadsmiljö på västra Sicklaön. Där ska bostäder, kontor, butiker och parker och mötesplatser finnas sida vid sida för att ge liv och rörelse. Kontorsarbetsplatser är beroende av goda kollektivtrafiklägen och för att nya kontorsbyggnader inte ska tillkomma först runt 2025, när tunnelbanan är på plats, är det rimligt att rabattera medfinansieringen under några år. Det ger både bättre förutsättningar för fler jobb i Nacka och en mer varierad och sammanhållen stadsutveckling. Alternativet är att man lämnar ”hål” för kommande kontorsbebyggelse där bostäder byggs runtomkring, en inte så tilltalande lösning.”

Sidney Holm (MP) lät anteckna följande för Miljöpartiets stadsutvecklingsutskottsgrupp.

”Det står ingenstans i beslutsunderlaget om vad beslutet får för ekonomiska konsekvenser. Detta redogjordes för muntligen under sammanträdet och en summa på 10-12 Mnkr nämndes. Eftersom vi som nämnd har att bevaka ekonomi och genomförandefrågor är det viktigt att sådan information finns med skriftligt i beslutsunderlaget. Nu rör det sig inte om någon större summa sett till helheten, men eftersom jag inte helt och hållet förstår hur summan räknats fram hade ett skriftligt beräkningsunderlag varit mer behjälpligt än en muntlig framställan.”

Khashayar Farmanbar lät anteckna följande för Socialdemokraternas stadsutvecklingsutskottsgrupp.

”Att få till stånd fler arbetsplatser, inklusive kontorslokaler i Nacka, är för oss socialdemokrater av högsta prioritet. Vi är bekymrade över moderatledda majoritetens misslyckande att göra Nacka till en attraktiv plats för kontorsetableringar. Under de senaste åren har vi sett hur Nacka har förlorat flera stora och viktiga arbetsplatser. Ericson, Telia och CGI är bara några sådana exempel. Den förda politiken utmynnar nu i en lägre vilja att vara med och vilja bidra till tunnelbaneutbyggnaden. Det underlag som presenterades för KSSU saknar en analys över vad som skulle öka viljan till etablering av kontor i Nacka. Är

Ordförandes signatur	Justerandes signatur	Utdragsbestyrkande
		





10 februari 2015

SAMMANTRÄDESPROTOKOLL
Kommunstyrelsens stadsutvecklingsutskott

prissänkning den enda vägen? Att jobba med ökade etableringar, bättre möjligheter för små och medelstora företag att växa och att få tag i kompetent arbetskraft ryms inom de förslag som socialdemokraterna har lagt, men som har förkastats av alliansen. Vi har inget emot en prissänkning såsom det föreslås, men för att få effekt måste den ingå i ett koncept för att öka företagsamheten i Nacka. Den ensidigt sänkta kostnaden ter sig som en defensiv och överförenklad strategi som inte har uthållighet för att skapa arbetsplatser. Av den anledningen väljer vi att inte stödja detta förslag som det nu ser ut.”

Rolf Wasteson (V) lät anteckna följande.

”Kanske är förslaget till beslut rimligt men tyvärr saknas tillfredsställande underlag. I redovisningen anges att de ekonomiska konsekvenserna är små och att de minskade intäkterna kommer att täckas av markförsäljning. Ingen uppgift om vad ”små” är ges. Ökad markförsäljning eller markförsäljning till ökade priser kan istället medföra högre boendekostnader och därmed sämre förutsättningar för människor med lägre inkomster att flytta in. Ytterligare en segregerande faktor som står i motsats till översiktsplanens mål om social hållbarhet.”

Ordförandes signatur	Justerandes signatur	Utdragsbestyrkande
		

2015-01-26

TJÄNSTESKRIVELSE
KFKS 2014/1-201

Kommunstyrelsen

Ändring av exploatörernas medfinansiering av tunnelbanan för kontor

Förslag till beslut

Kommunstyrelsen beslutar att ändra medfinansieringen av utbyggnaden av tunnelbana till Nacka för kontor enligt modell 1 i exploateringsenhetens tjänsteskrivelse.

Sammanfattning

Det råder en relativt hög vakansnivå på kontor i kommunen och fastighetsägare har kommunicerat att beslutad medfinansieringsnivå för kontor är för hög. För att inte hämma kontorsutvecklingen föreslås en ändrad nivå. Den ekonomiska konsekvensen av ändringen är i sammanhanget liten.

Ärendet

Ett avtal mellan Staten, Stockholms läns landsting, Stockholms stad, Nacka kommun (nedan kallad kommunen), Solna stad och Järfälla kommun har träffats angående finansiering och medfinansiering av utbyggnad av tunnelbanan samt ökad bostadsbebyggelse i Stockholms län enligt 2013 års Stockholmsförhandling. Avtalet godkändes av kommunfullmäktige 2014-02-03 § 28.

Enligt tidigare beslut i kommunstyrelsen 2014-05-19 § 103, KFKS 2014/1-201, skall exploatörer medfinansiera utbyggnaden av tunnelbana till Nacka. Exploatörer och fastighetsägare på västra Sicklaön kommer att ta del av de fördelar som utbyggnaden av tunnelbanan medför såsom förbättrade kommunikationer, möjlighet att förtäta och bygga stad, ökade resurser från kommunen för mer effektiv detaljplaneläggning, ökade fastighetsvärden på västra Sicklaön och därtill ökade försäljningspriser av fastigheter.

Idag råder i Nacka en relativt hög vakansnivå på kontor. Detta i kombination med att exploateringsenheten sedan det beslutades om medfinansiering fått indikationer från flera fastighetsägare att 1 000 kr/kvm BTA för kontor är för hög nivå i rådande marknad, föranleder förslag till ändring. För att inte hämma kontorsutvecklingen föreslår



exploateringsenheten en ändring av avgiftsnivån för kontor enligt trappa, se modell 1. Avgiftsnivån landar åter på ursprungligt beslutad nivå(1000kr/kvm BTA)när tunnelbanan är på plats och har full influens för fastighetsägarna.

Betalningstidpunkt kvarstår enligt tidigare beslut och skall ske senast 30 dagar efter att respektive detaljplan vunnit laga kraft. Medfinansieringsbeloppen är reducerade fram till 2020, även det enligt tidigare beslut.

Medfinansiering från exploatörer, kontor

Enligt nuvarande beslut är medfinansieringen för kontor 1000kr/kvm BTA.

Ny modell föreslås enligt nedan:

Modell 1

År	2014	2015	2016	2017	2018	2019	2020	2021	2022
kr/kvm BTA	150	150	150	150	150	150	150	300	450
Rabatt	30%	25%	20%	15%	10%	5%			
År	2023	2024	2025	2026	2027	2028	2029	2030	
kr/kvm BTA	600	750	900	1000	1000	1000	1000	1000	

Ekonomiska konsekvenser

Enligt tjänsteskrivelsen till tidigare beslut om medfinansiering, se bilaga 1, kommer kommunen att få in cirka 850 miljoner kronor i medfinansiering av tunnelbanan från exploatörerna, förutsatt att 13 500 bostäder och minst 10 000 nya arbetsplatser tillkommer på västra Sicklaön. Försäljning av kommunal mark avses täcka kostnaderna för kommunens ränteutgifter. Merparten av exploatörernas medfinansiering kommer att betalas ut till kommunen efter 2018. Förändringen som föreslås renderar i en reducerad intäkt, den är dock liten i detta sammanhang. Även denna reduktion avses täckas genom försäljning av kommunal mark.

Bilagor

Bilaga 1 – Tjänsteskrivelse till tidigare beslut om medfinansiering, kommunstyrelsen 2014-05-19 § 103, KFKS 2014/1-201.

Christina Gerremo
Tillförordnad Exploateringschef
Exploateringsenheten

Erik Wiberg
Strategisk exploateringsekonom
Exploateringsenheten

2014-04-15

TJÄNSTESKRIVELSE
KFKS 2014/1-201

Kommunstyrelsen

Exploatörernas medfinansiering av utbyggnad av tunnelbana

Förslag till beslut

Kommunstyrelsen beslutar att samtliga exploatörer inom västra Sicklaön ska medfinansiera utbyggnaden av tunnelbana till Nacka enligt tabell 2 och övriga förutsättningar i denna tjänsteskrivelse.

Sammanfattning

En tunnelbanelinje ska byggas ut till Nacka. Kommunen har åtagit sig att själv eller genom annan markägare/bostadsexploatör uppföra ca 13 500 bostäder på västra Sicklaön samt ett internt mål om att 10 000 nya arbetsplatser ska tillkomma på västra Sicklaön. Bebyggelsen ska vara färdigställd senast under år 2030. Kommunen ska bidra med 850 miljoner kronor i medfinansiering av utbyggnad av tunnelbana. Exploatörer och fastighetsägare på västra Sicklaön kommer att ta del av de fördelar som utbyggnaden av tunnelbanan medför såsom förbättrade kommunikationer, möjlighet att förtäta och bygga stad, ökade resurser från kommunen för mer effektiv detaljplaneläggning, ökade fastighetsvärden på västra Sicklaön och därtill ökade försäljningspriser av fastigheter. Samtliga exploatörer inom västra Sicklaön ska därför medfinansiera utbyggnaden av tunnelbanan. Beloppen fastställs i samband med tecknande av exploaterings- eller markanvisningsavtal. För åren fram till 2020 reduceras beloppen i en fallande skala. För det befintliga fastighetsbeståndet kan bidrag tillkomma genom särskild förhandling.

Ärendet

Ett avtal mellan Staten, Stockholms läns landsting, Stockholms stad, Nacka kommun (nedan kallad kommunen), Solna stad och Järfälla kommun har träffats angående finansiering och medfinansiering av utbyggnad av tunnelbanan samt ökad bostadsbebyggelse i Stockholms län enligt 2013 års Stockholmsförhandling. Avtalet godkändes av kommunfullmäktige 2014-02-03 § 28. Avtalet benämns nedan Tunnelbaneavtalet.



Inledning

I Stockholmsregionen finns nästan en tredjedel av Sveriges arbetsmarknad och länet har en dryg femtedel av Sveriges befolkning på två procent av Sveriges yta. Befolkningen växer med drygt 35 000 personer per år och väntas nå 2,5 miljoner år 2022. Den höga befolkningstätheten möjliggör resurseffektiva lösningar och en effektiv arbetsmarknadsregion. Det regionala transportsystemets snabbhet och tillförlitlighet är av central betydelse för näringslivets möjlighet att utveckla sin internationella konkurrenskraft och därmed motivera sin verksamhet i landet. Tillväxten i regionen ställer således krav på utbyggnad av transportinfrastrukturen och effektiva kollektivtrafiktransporter.

Spårkapaciteten i tunnelbanan utnyttjas under högtrafik i stort sett maximalt redan idag. Tunnelbanan är det mest utnyttjade färdmedlet i Stockholm och är hårt belastad i de centrala delarna. Vid störningar uppstår lätt överbelastningar. Effekterna av att Stockholm växer syns också på bostadsmarknaden. I länet finns en brist på bostäder.

Att minska bostadsbristen och dimensionera bostadsmarknaden för framtida behov samt att bygga ut kollektivtrafiken i länet är sålunda en förutsättning för att Stockholmsregionen ska kunna fortsätta utvecklas på ett positivt sätt.

En tunnelbaneutbyggnad i denna omfattning möjliggör en kraftigt utökad bostadsbebyggelse. Utbyggnaden av tunnelbanan till Nacka sker med stationer vid Sofia, Hammarby kanal, Sickla, Järla och Nacka Centrum. Slutlig sträckning avgörs inom ramen för planläggningsarbetet.

Kommunens åtaganden

Kommunen ska bidra med 850 miljoner kronor i 2013 års prisnivå (januari) i medfinansiering av utbyggnad av tunnelbana. Kommunen ska betala ut de 850 miljoner kronorna som ett årligt bidrag till tunnelbanan mellan åren 2016 och 2025. Kommunen ska själv eller genom annan markägare/bostadsexploator uppföra cirka 13 500 bostäder på västra Sicklaön fram till senast år 2030. Av dessa bostäder ska 8 200 bostäder ha tillkommit på västra Sicklaön senast år 2025. Antalet gäller färdigställda bostäder vars detaljplaner antas från och med 2014. Kommunen ska verka för att nya detaljplaner, som möjliggör utbyggnad av tunnelbanan, antas och vinner laga kraft i enlighet med tidplan. Kommunen ska göra en tidig inbetalning/förskottering av medel för tunnelbaneutbyggnaden, genom att erlægga 200 miljoner kronor år 2020 och 133 miljoner kronor år 2021. Under förutsättning att kommunen uppfyller sina åtaganden återbetalar Staten 166,5 miljoner kronor år 2025 och 166,5 miljoner kronor år 2030. Förskottrade medel betalas dock under alla omständigheter ut av Staten till berörd part senast 2035. Eventuella kostnadsökningar upp till ett tak på 97 miljoner kronor ska bäras av kommunen.

Utöver detta har kommunen en målsättning att skapa minst 10 000 nya arbetsplatser till 2030.



Tidplan

Tabell 1: Kungsträdgården – Gullmarsplan/Söderort och Kungsträdgården - Nacka

	2014	2015	2016	2017	2018	2019	2020	2021	2022	2023	2024	2025
Planering*	Start senast 2014											
Detaljplaner/Järnvägsplan												
Tillståndsprovvn vattenverksamhet												
Upphandling/utbyggnad	Start senast 2018											
Trafikstart	Cirka 2025											

* Avser t.ex. Förstudie, Fördjupad förstudie, Systemhandling och Bygghandling

Bild från Bilaga 3, Tidplan för projekten, vilken utgör bilaga till Delprojektavtal – tunnelbana till Nacka och Gullmarsplan/Söderort, vilken utgör bilaga till Huvudavtal, Avtal om finansiering och medfinansiering av utbyggnad av tunnelbanan samt ökad bostadsbebyggelse i Stockholms län enligt 2013 års Stockholmsförhandling.

Justering av tidplanen kan komma att ske till följd av processer i anslutning till besvär/överklagande i samband med plan- och tillståndsprocesser samt övriga rättsprocesser.

Medfinansiering från exploatörer på västra Sicklaön

Utbyggnad av tunnelbana till Nacka Centrum möjliggör en kraftig utökad bostadsbebyggelse på västra Sicklaön. Västra Sicklaön definieras som Sicklaön väster om Saltsjöbadsleden och Nyckelvikens. Exploatörer på västra Sicklaön kommer att ta del av fördelar som utbyggnaden av tunnelbanan medför såsom förbättrade kommunikationer, möjlighet att förtäta och bygga stad, ökade resurser från kommunen för mer effektiv detaljplaneläggning, ökade fastighetsvärden på västra Sicklaön och därtill ökade försäljningspriser av fastigheter. Samtliga exploatörer inom västra Sicklaön ska därför medfinansiera utbyggnaden av tunnelbanan, enligt Tabell 2. För projektet Danvikshem avslutades förhandlingarna innan nyår och för Kvarnholmen finns ett ramavtal sedan tidigare. För studentbostäderna i Alphyddan är tomträttsavgälden bestämd sedan tidigare. Dessa tre projekt med 2 380 bostäder behöver därför inte bidra med ytterligare finansiering till infrastrukturen. Medfinansiering kan därför tas ut av minst 10 000 arbetsplatser och cirka 11 120 bostäder.

Tabell 2 – Medfinansiering från exploatörer på västra Sicklaön

Bostadsrätter/ägarlägenheter	800 kr/kvm BTA
Hysesrätter	400 kr/kvm BTA
Handel	150 kr/kvm BTA
Kontor	1 000 kr/kvm BTA
Konvertering av kontor till bostäder	150 kr/kvm BTA

BTA beräknas enligt svensk standard SS 021054:2009. Garage räknas inte in i de ytor som genererar bidrag.

Eftersom kommunens kostnader för tunnelbanebygget blir betydande först från och med år 2020 och nyttan för exploatörerna i huvudsak kommer ännu senare ska medfinansieringsbeloppen vara reducerade fram till 2020. För de detaljplaner som antas



2014 ska beloppen vara 70 % för att sedan öka med 5 % varje år fram till 2020 då de är 100%.

Exploatörerna ska till kommunen erlægga belopp enligt Tabell 2 senast 30 dagar efter att respektive detaljplan vunnit laga kraft. Beloppen är angivna i 2013 års prisnivå (januari). Vid erläggande av beloppet ska ovan angivna belopp justeras i förhållande till förändring i konsumentprisindex (KPI) från januari 2013.

Nivå för medfinansiering från exploatörer är beräknat utifrån att kommunen ska få in 850 miljoner kronor. Vidare ska kommunens markförsäljning täcka räntekostnaderna som beräknas till 180 miljoner kronor. Bostadsrätter som tillkommer på markanvisad kommunal mark ska även medfinansiera enligt Tabell 2 i samma utsträckning som bostadsrätter och ägarlägenheter som tillkommer på privat mark. En snittlägenhet på västra Sicklaön antas bli cirka 75 kvm stor, vilket ger 100 kvm BTA/lägenhet. För kontor antas en arbetsplats vara cirka 15 kvm BTA och för handel cirka 50 kvm/BTA. Kommunen vill främja tillkomsten av hyresrätter på kommunal och privatägd mark, varför hyresrätter bidrar med en lägre summa än bostadsrätter. Medfinansiering från hyresrätter på kommunal mark sker via del av tomträttsavgälden.

I Nacka strand finns två befintliga kontorshus som ska konverteras till bostadsrätter. Bebyggelsen är befintlig, men även detta projekt tar del av de fördelar som tunnelbaneutbyggnaden och förtätningen av västra Sicklaön medför. Då bebyggelsen är befintlig är det dock skäligen att de betalar en lägre summa. Även eventuella kommande projekt där det blir aktuellt att konvertera befintliga byggnader till bostäder på västra Sicklaön ska medfinansiering enligt Tabell 2 tillämpas. Förutsättningar för kontor och handel förbättras på västra Sicklaön med bättre kollektivtrafik, ökad befolkningsmängd och därmed ökad omsättning. Kommunen vill främja tillkomsten av handel på västra Sicklaön för en levande stadsdel, varför de bidrar med en lägre summa än kontorsbebyggelse. Det är främst olika kommersiella lokaler i bottenvåningarna på bostadsfastigheter som avses.

Exploatörer som medfinansierar i tidigt skede är med och delar risken med kommunen om projektet av någon anledning inte skulle fullföljas. Kommunen avser att fatta ett beslut angående återbetalning om kommunen har fått in mer medfinansiering från exploatörerna än vad som har betalats ut enligt Tunnelbaneavtalet.

Medfinansiering från befintliga fastighetsägare

Nyttan av tunnelbana till Nacka är ju stor även för det befintliga beståndet av fastigheter på Västra Sicklaön. I samband med detaljplanläggning av mark i nära anslutning till tunnelbaneuppgångar finns möjligheter att forma lösningar som starkt bidrar till att öka värdet i det befintliga fastighetsbeståndet. Det är då naturligt att hitta förhandlingslösningar som gör att det ekonomiska värdet av den ökade nyttan också direkt kan bidra till kommunens medfinansiering av tunnelbanan. Detta bidrag blir då utöver det som normalt

ingår i fastighetsägarens/exploatörens ansvar att vara med att bekosta utbyggnaden av allmänna platser etc inom planområdet.

Exploateringsbidrag för yttre infrastruktur

Utöver de åtgärder som krävs på kommunens allmänna anläggningar på grund av utbyggnaden av tunnelbanan kommer åtgärder på de allmänna anläggningarna att krävas på grund av den ökade befolkningmängden som de 13 500 tillkommande bostäderna samt 10 000 nya arbetsplatser bidrar med. Infrastrukturåtgärder som är direkt kopplade till ett stadsbyggnadsprojekt ska finansieras via gatukostnader som regleras i exploaterings- eller markanvisningsavtal. De infrastrukturåtgärder som är till nytta för fler än ett stadsbyggnadsprojekt eller programområde ska finansieras via ett exploateringsbidrag för yttre infrastruktur som tas ut från samtliga exploatörer på västra Sicklaön. Exploateringsenheten utreder underhand vilken nivå exploateringsbidraget för yttre infrastruktur ska läggas på och vilka projekt som ska bekosta vilken åtgärd.

Ekonomiska konsekvenser

Enligt föreslagen nivå enligt Tabell 2 kommer kommunen att få in cirka 850 miljoner kronor i medfinansiering av tunnelbanan från exploatörerna, förutsatt att 13 500 bostäder och minst 10 000 nya arbetsplatser tillkommer på västra Sicklaön. Försäljning av kommunal mark avses täcka kostnaderna för kommunens ränteutgifter. Merparten av exploatörernas medfinansiering kommer att betalas ut till kommunen efter 2018. De årliga bidragen till utbyggnaden av tunnelbanan betalas ut mellan år 2016 och 2025, varför kommunen sannolikt kommer att behöva förskottera pengar de första åren. Medfinansiering från exploatörerna enligt Tabell 2 ska räknas upp med hänsyn till förändringen i KPI från januari 2013, vilket är samma uppräkningsmetod som ska ske enligt tunnelbaneavtalet. Eventuella kostnadsökningar upp till ett tak på 97 miljoner kronor ska bäras av kommunen.

Lena Dahlstedt
Stadsdirektör

Anders Ekengren
Stadsbyggnadsdirektör

10 februari 2015

SAMMANTRÄDESPROTOKOLL
Kommunstyrelsens stadsutvecklingsutskott

§ 13

Dnr KFKS 2013/231-219

”Fundamenta”, en stadsbyggnadsstrategi för Nacka stad på västra Sicklaön

Beslut

Kommunstyrelsens stadsutvecklingsutskott föreslår kommunstyrelsen fatta följande beslut.

Kommunstyrelsen antar föreslagen stadsbyggnadsstrategi för skapandet av Nacka stad på västra Sicklaön, kallad ”Fundamenta”.

Texten på sidan 5 i stadsbyggnadsstrategin ”Fundamenta” justeras.

”Flödet av människor är stadens främsta kännetecken.” ändras till

”Flödet av människor och människors mötesplatser är stadens främsta kännetecken.”

Ärende

Planenheten och stadsarkitekten har tagit fram ett förslag till en stadsbyggnadsstrategi för Nacka stad utifrån den av kommunstyrelsens för detta arbete särskilt framtagna visionen *nära och nyskapande*. Strategin utgörs av sju principer som föreslås få namnet ”Fundamenta”. Fundamenta ska användas som ett verktyg för analys och vägledning i planering, gestaltning och byggande av Nacka stad. Valet att använda ordet Fundamenta ska förtydliga att dokumentet är nytt och unikt för Nacka kommun och ska utgöra grunden för stadsbyggandet i Nacka stad.

Handlingar i ärendet

Planenhetens tjänsteskrivelse den 27 januari 2015

Bilaga - Fundamenta – Grunden för stadsbyggande i Nacka stad.



Yrkanden

Hans Peters (C) yrkade, med instämmande av Cathrin Bergensträhle (M), Gunilla Grudevall-Steen (FP) och Jan-Eric Jansson (KD), bifall till planenhetens förslag.

Sidney Holm (MP) yrkade följande justering av texten på sidan 5 i stadsbyggnadsstrategin ”Fundamenta”.

”Flödet av människor är stadens främsta kännetecken.” ändras till

”Flödet av människor och människors mötesplatser är stadens främsta kännetecken.”

Ordförandes signatur	Justerandes signatur	Utdragsbestyrkande
		

10 februari 2015

 SAMMANTRÄDESPROTOKOLL
 Kommunstyrelsens stadsutvecklingsutskott

Beslutsgång

Stadsutvecklingsutskottet beslutade i enlighet med Hans Peters yrkande.

Stadsutvecklingsutskottet beslutade i enlighet med Sidney Holms ändringsyrkande.

Protokollsanteckningar

Hans Peters lät anteckna följande för Centerpartiets stadsutvecklingsutskottsgrupp.

”Den framtagna Fundamenta-strategin är bra och väl genomarbetad. Den visar en stad med stadsbebyggelse i kvartersform. Möjligen visar bilderna relativt hårda kanter och hörn. En del hus bör nog byggas med mjukare linjer för att skapa ökad variation. Nacka stad bör också hitta något som sticker ut och där föreslår vi från Centerpartiets sida att ett kvarter byggs med 1800-talshus, dvs med den tidens typiska fasader med utsmyckning, burspråk, stuckatur, reliefer, tidstypiska mönster mm. Det ska så klart vara moderna lokaler och bostäder i husen.



Om det ska byggas några högre hus (ej skysrapor) bör dessa placeras nära Värmdöleden för att skydda från buller i de lägen den planerade överdäckningen inte täcker. Men man måste i det sammanhanget vara mycket noga med ljusinsläpp och undvika blåshål.”

Jan-Eric Jansson lät anteckna följande för Kristdemokraternas stadsutvecklingsutskottsgrupp.

”Vi vill lovorda de stadsbyggnadsprinciper som Fundamenta bygger på. En tät och blandad stad öppen för alla, med starka mänskliga och gröna sammanhang är precis vad nackaborna vi ha och vad vi ska bygga. Fundamenta är ett bra verktyg för att förklara vilka mål vi har med västra Sicklaön. Nu gäller det att kommunen är modig nog att också göra verklighet av visionerna och inte tumma på ambitionerna. Det krävs också att vi har en process när vi bygger Nackastaden som ger möjlighet för förslag som är kreativa i samklang med Fundamenta att konkurrera med standardlösningar.”

Christina Ståldal (NI) lät anteckna följande.

”Med tanke på den viktiga arkitektoniska utformningen, miljöaspekter kring hållbarhet och begränsad energiåtgång framåt i tiden och social hållbarhet är detta dokument ofullständigt och kommer nog att få ett begränsat inflytande i stadsbyggnadsprocessen. Mer tydliga och skarpa viljeinriktning, tydlighet och mål behövs för att kunna påverka arkitektur och utformning. Fortfarande är begreppet Social hållbarhet odefinierat trots att det står med i div offentliga texter. När jag tidigare frågade om vad det innebar fick jag inget svar vare sig från tjänstemannahåll eller ansvarig politiker. För oss i Nackalistan innebär begreppet bl a att människor från olika sociala grupper och med olika inkomstnivåer ska ha möjlighet att

Ordförandes signatur	Justerandes signatur	Utdragsbestyrkande
		



10 februari 2015

SAMMANTRÄDESPROTOKOLL

Kommunstyrelsens stadsutvecklingsutskott

flytta till västra Nacka. Fortfarande verkar det heller inte finnas något program eller avsiktsförklaring från stadsarkitekten och övriga kommunala arkitekter hur man tänker sig utformningen. Något som är vanligt i de flesta andra kommuner där liknande projekt planeras. Inriktningen från Allianshåll är antagligen att lämna över de flesta arkitektur- och utformningsfrågor till byggherrarna att hantera utan ”inblandning” av arkitektprofessionen i Nacka. Nackalistan anser att detta dokument är för klen för att fungera som något slags ledande dokument.”

Kaj Nyman (S) lät anteckna följande för Socialdemokraternas stadsutvecklingsutskottsgrupp.



”Först och främst vill vi instämma i de förslag som finns i dokumentet ”Fundamenta”. Vi anser dock att det borde kompletteras med två punkter: en om att staden också ska byggas med social hållbarhet som fundament, dels också att detta ska ske med ekologisk hållbarhet. Vi är medvetna om att dessa punkter finns också i andra styrdokument, men anser inte att det hindrar oss från att lägga till dem också i dessa riktlinjer.”

Sidney Holm (MP) lät anteckna följande för Miljöpartiets stadsutvecklingsutskottsgrupp.

”Miljöpartiet tycker det är bra att det tas fram en övergripande strategi med grundläggande principer för hur Nacka ska bygga stad. Många glömmer annars lätt bort att stadens främsta kännetecken är flödet av människor och människors mötesplatser. Ofta har trafikplanerare och stadsplanerare olika målbilder samtidigt som det finns en massa olika särintressen som vill få gehör för just sina idéer. Det är därför viktigt att arbetet med en gemensam målbild nu fortsätter, och att även andra strategier och policys ses över för att kunna bygga en hållbar stad i enlighet med de Fundamenta vi nu tagit fram.”

Rolf Wasteson (V) lät anteckna följande.

”Dokumentet är intressant och kan vara till stöd vid planeringen av Nacka stad. Dock har vi svårt att uppfatta det som så styrande som anges, dokumentet är ändå relativt allmänt och tveksamt så nyskapande som visionen för Nacka stad anger. Även om tankar om gemensamma och inkluderande allmänna ytor och möteplatser finns med i dokumentet så saknar vi ändå en mer påtaglig inriktning på social hållbarhet.”

Ordförandes signatur	Justerandes signatur	Utdragsbestyrkande
		

2015-01-27

TJÄNSTESKRIVELSE

KFKS 2013/231-219

Kommunstyrelsen

”Fundamenta”, en stadsbyggnadsstrategi för Nacka stad på västra Sicklaön

Förslag till beslut

Kommunstyrelsen antar föreslagen stadsbyggnadsstrategi för skapandet av Nacka stad på västra Sicklaön, kallad ”Fundamenta”.

Sammanfattning

Planenheten och stadsarkitekten har tagit fram ett förslag till en stadsbyggnadsstrategi för Nacka stad utifrån den av kommunstyrelsens för detta arbete särskilt framtagna visionen *nära och nyskapande*. Strategin utgörs av sju principer som föreslås få namnet ”Fundamenta”. Fundamenta ska användas som ett verktyg för analys och vägledning i planering, gestaltning och byggande av Nacka stad. Valet att använda ordet Fundamenta ska förtydliga att dokumentet är nytt och unikt för Nacka kommun och ska utgöra grunden för stadsbyggandet i Nacka stad.

Ärendet

Kommunstyrelsen beslutade den 13 januari 2014 § 10 att den övergripande strukturplanen ska vara en utgångspunkt för den fortsatta stadsutvecklingen på västra Sicklaön. I beslutet ingick bland annat uppdraget för planenheten att tillsammans med stadsarkitekten m.fl. ta fram en stadsbyggnadsidé för område som nu kallas Nacka stad. Stadsbyggnadsidén skulle bygga på visionen för Nacka stad – *nära och nyskapande*, d.v.s. resultatet av det omfattande



dialogarbete som hölls under hösten 2013. En stadsbyggnadsidé som grund ansågs göra det lättare att på ett positivt sätt hantera olika typer av planeringsinitiativ och projektidéer framöver.

Under arbetets gång har stadsbyggnadsidéerna blivit sju till antalet, samlats i den form av styrdokument som en strategi utgör och fått namnet *Fundamenta*. Valet av att samla dem under begreppet Fundamenta ska förtydliga att dokumentet är nytt och unikt för Nacka kommun och ska utgöra grunden för stadsbyggandet i Nacka stad.

Strategin föreslås utgöra grunden för stadsbyggandet i Nacka stad. Fundamenta ska styra och vägleda utvecklingen av Nacka stad och arbetet med att skapa fysiska förutsättningar för offentliga rum där alla kan vistas, ett stadsliv som präglas av tillgänglighet, goda kommunikationer och möten mellan bofasta, verksamma och besökare. Staden ska ses som en helhet där befintliga kulturmiljöer och nya kvarter och platser tillsammans ger stadens karaktär.

Fundamenta ska användas som ett verktyg för analys och vägledning i planering, gestaltning och byggande av Nacka stad. Dokumentet ska följa med varje markanvisning och användas i samtliga projekt på västra Sicklaön. Varje Fundamenta utgörs av en grundläggande och kortfattad text. Till varje Fundamenta hör också en illustration som kan stärka och/eller väcka tankar och diskussion om textens innehåll. Varje Fundamenta följs av ett antal frågor som ska besvaras av alla inblandade aktörer.

Ekonomiska konsekvenser

Fundamentas principer tas med tidigt i alla projekt och innebär ingen ökning av kostnaderna.

Arbetet med strukturplanen finansieras via stadsbyggnadsprojektet 9230 Nacka stad.

Bilagor

Fundamenta – Grunden för stadsbyggande i Nacka stad.

Andreas Totschnig

Planchef

Eva Maria Persson

Stadsarkitekt

FUNDAMENTA

GRUNDEN FÖR STADSBYGGGANDE I NACKA STAD





Kommunstyrelsen gav år 2014 stadsarkitekten och planenheten i uppdrag att ta fram en stadsbyggnadsidé för Nacka stad som utgår från visionen för Nacka stad – nära och nyskapande. Detta har utvecklats till en stadsbyggadsstrategi som har fått namnet Fundamenta. Fundamenta ska stärka Nacka stads karaktär och komplettera den utvecklade strukturplanen för Nacka stad. Dokumentet ska användas som ett verktyg för analys och vägledning i planering och byggande av Nacka stad. Fundamenta ska vara ett underlag till varje markanvisning. Varje Fundamenta följs av ett antal frågor som ska besvaras av alla inblandade aktörer. Fundamenta är antaget av xxxx som en strategi för stadsbyggande.

Styrgrupp	Arbetsgrupp
Lena Dahlstedt, stadsdirektör	Eva-Maria Persson, stadsarkitekt
Gunilla Glantz, stadsbyggnadsdirektör	Emma Färje Jones, planarkitekt
Klara Palmberg-Broryd, stadsbyggnadsstrateg	Christian Rydberg, planarkitekt
Andreas Totschnig, planchef	Sven Andersson, översiktsplanerare

Referensbilder

Pojken, Lars Nilsson, Jakobsberg. *Musée du Quai Branly*, Jean Nouvel & Patric Blanc, Paris. *Tower Flower* Edouard François, Paris. *Gotlandsbaggen*, Anders Årfelt, Gotland. *Bysantinske häst och blomfat*, Sivert Lindblom, Stockholm.

FUNDAMENTA FÖR NACKA STAD

Fundamenta är grunden för vår syn på den växande staden. Med Fundamenta har vi fastställt begreppet som ska vara grundläggande för stadsbyggande i Nacka stad. Vi vill skapa fysiska förutsättningar för stadsliv. Fundamenta skall alltid styra och vägleda vår utveckling av staden. Typiskt för en stad är det offentliga rummet där alla har rätt att vistas. Typiskt för en stad är ett ständigt flöde av människor. Tillgänglighet och kommunikation är grundläggande för stadens flöden. Stadsliv är mötet mellan bofasta, verksamma och besökare. Möten som är avgörande för stadens utveckling. Det är utifrån vår historia och vår kulturmiljö som människan får ett sammanhang. Staden är en helhet.

Nacka stad har sju Fundamenta. De är grundläggande, nyskapande och kortfattade. Hela vår stad skall utgå från Fundamenta och anpassas till dess synsätt.

-  SAMMANHANG
-  STADSRUM
-  STADSGATOR
-  STADSGRÖNSKA
-  KVARTERSFORMER
-  STADENS OBJEKT
-  KARAKTÄRSDRAG

SAMMANHANG

STADSRUM

STADSGATOR

STADSGRÖNSKA

KVARTERSFORMER

STADENS OBJEKT

KARAKTÄRSDRAG

Flödet av människor är stadens främsta kännetecken. Genom staden ska alla delar i det komplexa offentliga livet bindas samman. Stråk och knutpunkter skapar stadsrummets förutsättningar. De ska vara mångfunktionella, orienterbara, tydliga och överblickbara. Kollektivtrafikens bytesplatser ska gestaltas med stor omsorg.

Staden är en rörelseplats, en scen att betrakta och bli betraktad på. Flödet av människor ger möjlighet att se, mötas och skapa kontakt. Barnens rörelser är utgångspunkter att ta fasta på.

Hur går rörelsen? Finns det något självklart centrum? Är det ett sammanhängande nätverk? Var byter man riktning? Var är flödet störst? Vilka funktioner har knutpunkterna? Var finns barnens platser? Var kan man förväntas stanna?





SAMMANHANG
STADSRUM
STADSGATOR
STADSGRÖNSKA
KVARTERSFORMER
STADENS OBJEKT
KARAKTÄRSDRAG

Det viktigaste stadsrummet är det offentliga rummet som präglas av öppenhet, funktion och betydelse. Där ska alla människor ges möjlighet att se varandra, mötas och interagera. Det offentliga rummets betydelse som mötes- och vistelseplats ska lyftas fram. Speciella platser ska identifieras, utvecklas eller skapas. Lekplatsen ska vara en självklar del i det offentliga rummet. Även idrottsplatser, bibliotek och kommersiella tillgängliga miljöer kan vara en del av det offentliga rummet.

Stadsrummen ska tillåtas att förändras över tid. Spontana stråk kan uppstå och all mark behöver inte ges en bestämd användning. Stora eller medvetet sparade ytor kan ge oanade möjligheter, tillfälliga verksamheter och evenemang.

Vilka är stadsdelens offentliga rum? Hur är de offentliga rummen sammanlänkade? Hur identifierar och gestaltar vi platsen? Var finns möjlighet till utblick i det offentliga rummet? Sker möten på olika platser i olika värdetyper? Är det offentliga rummet och mötesplatserna jämställda, trygga och välkomnande?





SAMMANHANG
STADSRUM
STADSGATOR
STADSGRÖNSKA
KVARTERSFORMER
STADENS OBJEKT
KARAKTÄRSDRAG

Gatorna utformas utifrån funktion, innehåll och trafikmängd, men gatans betydelse som offentligt rum måste också medvetandegöras, lyftas fram och gestaltas. Gatunätet präglar områdets struktur och karaktär. I nätet finns huvudgator, lokalgator, gågator och gränder. Topografin gör att trappor och enklare gångbroar kan behövas. Hur, var och om träd planteras längs gatorna och om kantparkering finns påverkar bredd och rumslighet. Trädrader förstärker formmässigt det linjära rum som gatan utgör. Lokalgatorna utformas fartdämpande och på de gåendes villkor. Pendlingscykling kan ges möjlighet utmed huvudgator. Stadsgatan är ett rum i vilket husen bildar väggar.

För vilken hastighet ska gatan utformas? Påverkas hastigheten av gaturummets utformning? Vilken trafikmängd är rimlig? Var behöver cykeltrafiken eget körfält? Var kan cykel- och biltrafik samnyttja gatan? Kan gatubredden minskas för att ge ett intimare gaturum? Hur påverkar topografin gatans utformning? Är det en gata på de gåendes villkor? Var förväntas kollektivtrafiken gå?



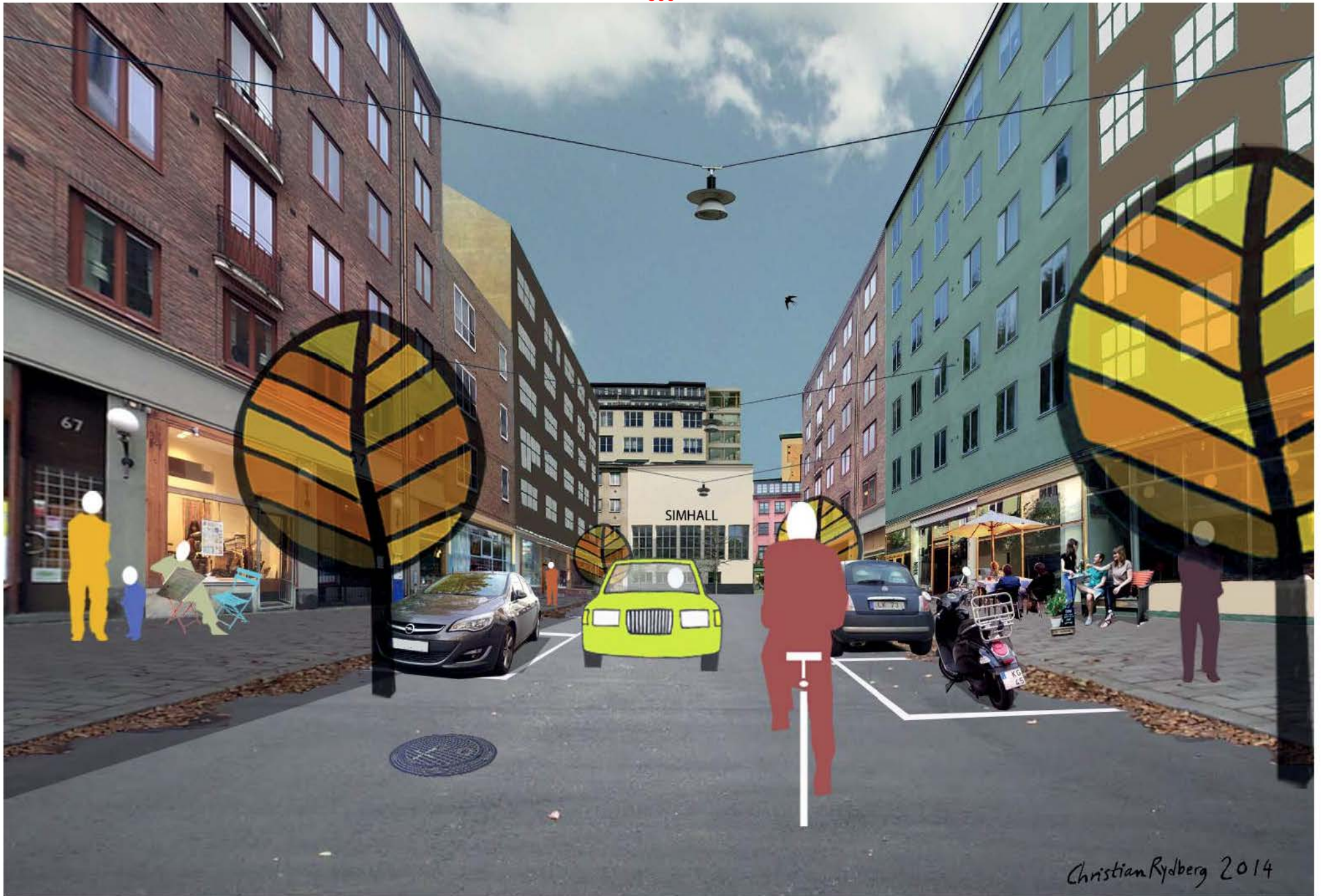

SAMMANHANG
STADSRUM
STADSGATOR
STADSGRÖNSKA
KVARTERSFORMER
STADENS OBJEKT
KARAKTÄRSDRAG

Större grönområden och vatten ramar in Nacka stad. Det gröna i staden ska ha en funktion och ge möjlighet att följa årstidsväxlingarna. System av parker, strandpromenader och sparad natur för rekreation ska bibehållas eller skapas. Men grönska finns också i prydnadsparker, gårdsmiljöer, på byggnader och längs trädkantade gator. Stadsgatornas alléer ger rumslighet och rörelse. Stadsgrönskans möjligheter för dagvattenhantering, skydd mot vind och hetta, stadsodling och vinterskrud ska utnyttjas. De gröna stråken ska förbindas och ge förutsättningar för biologisk mångfald. Vägen till vattnet ska vara tydlig. Det är nära till naturen.

Finns det olika parktyper i stadsdelen? Hur hänger det gröna ihop? Har alla tillgång till en grön plats att vistas på? Hur gestaltas grönskan den avlödade årstiden? Finns det förutsättningar för parkområden vårdade av boende? Finns det några befintliga gröna värden? Ser du något grönt?





Christian Rydberg 2014

SAMMANHANG
STADSRUM
STADSGATOR
STADSGRÖNSKA
KVARTERSFORMER
STADENS OBJEKT
KARAKTÄRSDRAG

Kvartersstaden är utgångspunkt för strukturen, men det är platsens topografiska förutsättningar och befintliga värden som ger kvarterens mönster. Gatan präglas av en tät bebyggelsefront med synliga entréer och portar. Variation ska åstadkommas genom mindre enheter med olika hushöjder, förskjutningar och öppna kvarter. Höga hus kan finnas på särskilt lämpade platser. Vindförhållanden är viktiga vid kvartersutformningen. Bottenvåningarna ska gestaltas med omsorg och utformas utifrån gaturummets betydelse med butiker, kontor, caféer, förskolor, tvättstugor eller bostäder med direktentré. Omsorg måste ägnas åt kvarterens gårdar, speciellt vid en uppdelning mellan flera fastighetsägare. Markparkering ska undvikas.

Ger kvartersformerna olika förutsättning för levande bottenvåningar? Vid vilka stråk finns förutsättningarna för detta? Är entréerna mot gatan? Ska kvarteret vara öppet för genomströmning? Har några visuella öppningar möjliggjorts? Ska det finnas någon tydligt markerad del med högre hus? Är det krökta gaturummets möjligheter utnyttjade? Ges några utblickar eller siktlinjer genom stadsdelen?





Christian Rydberg 2014

SAMMANHANG
STADSRUM
STADSGATOR
STADSGRÖNSKA
KVARTERSFORMER
STADENS OBJEKT
KARAKTÄRSDRAG

Storheten ligger i detaljerna. Stadens objekt visar ambitionen på mottagandet av människan. Det kan vara markbeläggning, planteringar, papperskorgar, gatlyktor, cykelställ, parkbänkar, konstverk och annat. Ljussättningen har stor betydelse för trivsel och trygghet men ger också karaktär åt byggnader, objekt och växtlighet. Materialvalen är viktiga för upplevelsen av omtanke och kvalitet. Design och konstnärliga tillägg, föränderliga över tid, är väsentliga.

Är markbeläggningen, materialval och armaturer medvetet placerade och utformade? Finns det någon plats för kreativ utformning? Finns det några rum skapade av ljus? Är hänsyn tagen till mörker? Finns det möbler för vila och skönhet? Var får offentlig konst utrymme?





SAMMANHANG
STADSRUM
STADSGATOR
STADSGRÖNSKA
KVARTERSFORMER
STADENS OBJEKT
KARAKTÄRSDRAG

Stadsrummens gestaltning och stadens innehåll formar betydelsen. Stadslandskapet ska ses som en helhet. Utformningen är ömsom enhetlig, ömsom varierad. Det befintliga, det nya och tiden ger tillsammans staden karaktär. Kulturarvet ger perspektiv och identitet. Innovativa former och lösningar ska utmana och premieras i både stor och liten skala. Varje stadsdel och plats ska ha någon karaktärsgivande del, ny eller befintlig. Sammanhängande bebyggelse ska delas upp i mindre och tydliga delar. Miljövänliga lösningar kan ges synliga uttryck. Platsens identitet och individens upplevelse och användande av den ger stadsidealerna. Barnens vistelse ger liv och oväntade rörelser.

Har karaktären identifierats? Med hjälp av vad? Tar vi vara på Nackas speciella topografi? Vilka befintliga drag och kulturmiljövärden förstärker staden? Blir dessa värdefulla för den nya staden? Vad i den tillkommande bebyggelsen är karaktärsgivande? Finns det något nytt formspråk? Finns det någon energiprofil? Finns det någon speciell plats i stadsdelen? Kan gestaltungs- eller designprogram bidra?





Christian Rydberg 2014



#NackaStad





10 februari 2015

SAMMANTRÄDESPROTOKOLL
Kommunstyrelsens stadsutvecklingsutskott

§ 16

Dnr KFKS 2015/31-219

Inför järnvägsplan för tunnelbana till Nacka

Yttrande till Stockholms läns landsting under samråd

Beslut

Kommunstyrelsens stadsutvecklingsutskott föreslår kommunstyrelsen fatta följande beslut.

Kommunstyrelsen antar förslaget till yttrande.

Ärende

Nacka kommun har från Stockholms läns landstings Förvaltning för utbyggd tunnelbana (FUT) mottagit samrådsmaterial inom arbetet med järnvägsplanen för utbyggnaden av tunnelbanan från Kungsträdgården till Nacka centrum för yttrande. Samrådet syftar till att informera om utbyggnaden och vald principiell sträckning, samt att få synpunkter på lägen för stationsuppgångar. Nacka kommuns synpunkter berör vikten av att beakta stadsbyggnadsperspektivet, samordning med andra projekt, kulturmiljöaspekter och miljöpåverkan samt att eventuella negativa effekter under byggskedet minimeras.

Handlingar i ärendet

Stadsledningskontorets tjänsteskrivelse den 26 januari 2015

Förslag till yttrande

Beslutsgång



Stadsutvecklingsutskottet beslutade i enlighet med stadsledningskontorets förslag.

Protokollsanteckning

Kaj Nyman (S) lät anteckna följande för Socialdemokraternas stadsutvecklingsutskottsgrupp.

”Det är viktigt att tunnelbanans uppgångar placeras både med tanke på att de ska underlätta byte mellan olika trafikslag och att de underlättar människors rörlighet inte bara med hänsyn till arbetsresor. Vi strävar efter att Nacka stad ska vara en plats där man både bor, arbetar och lever på sin fritid.

I den framtida planeringen bör man också överväga att ge Sickla en större roll som knutpunkt för kollektivtrafiken eftersom Saltsjöbanan, tunnelbanan, tvärbanan och en stor del av Nackas busstrafik passerar där. Placeringen av uppgångar från tunnelbanan måste ta hänsyn till såväl bytesfunktionen som människors liv vid sidan av arbetet.

Ordförandes signatur	Justerandes signatur	Utdragsbestyrkande
		





10 februari 2015

SAMMANTRÄDESPROTOKOLL

Kommunstyrelsens stadsutvecklingsutskott

”En av de mest angelägna sakerna vid utbyggnaden av t-banan till Nacka (och vidare mot Orminge) är att t-stationer och dess uppgångar placeras så att de underlättar enkla och snabba byten mellan t-banan, Saltsjöbanan, Tvärbanan och bussar. Exempelvis måste så långa bytessträckor som mellan blå linje och röda-gröna linjen vid T-Centralen undvikas. Viktigt är också att t-banan förläggs så grunt som möjligt för att den ska bli mer attraktiv. Vi är medvetna om att t-banan ska gå under Hammarby Sjö och extra djupt under Stockholms Ström, men vid åtminstone Järla och Nacka C bör t-stationerna ligga så högt som möjligt med tanke på att här kommer många byta till/från Saltsjöbanan respektive bussar.

För att knutpunkterna ska kunna utformas och skapa så attraktiv kollektivtrafik som möjligt förutsätter vi att kommunen inte bara utarbetar lämpliga detaljplaner utan också gör de markförvärv som är nödvändiga. Det allmänna intresset måste härvid prioriteras högt.”

Ordförandes signatur	Justerandes signatur	Utdragsbestyrkande
		

2015-01-28

TJÄNSTESKRIVELSE

Dnr KFKS 2015/31-219

Kommunstyrelsen

Inför järnvägsplan för tunnelbana till Nacka

Yttrande till Stockholms läns landsting under samråd

Förslag till beslut

Kommunstyrelsen antar förslaget till yttrande.

Sammanfattning

Nacka kommun har från Stockholms läns landstings Förvaltning för utbyggd tunnelbana (FUT) mottagit samrådsmaterial inom arbetet med järnvägsplanen för utbyggnaden av tunnelbanan från Kungsträdgården till Nacka centrum för yttrande. Samrådet syftar till att informera om utbyggnaden och vald principiell sträckning, samt att få synpunkter på lägen för stationsuppgångar. Nacka kommuns synpunkter berör vikten av att beakta stadsbyggnadsperspektivet, samordning med andra projekt, kulturmiljöaspekter och miljöpåverkan samt att eventuella negativa effekter under byggskedet minimeras.

Ärendet

Nacka kommun har från Stockholms läns landstings Förvaltning för utbyggd tunnelbana (FUT) mottagit samrådsmaterial för utbyggnaden av tunnelbanan från Kungsträdgården till Nacka centrum för yttrande. Samrådet genomförs inför upprättande av järnvägsplan och tillståndsansökan enligt miljöbalken med tillhörande miljökonsekvensbeskrivningar. Syftet med samrådet är att informera om utbyggnaden och vald principiell sträckning, samt att få synpunkter på lägen för stationsuppgångar.

Samrådsperioden pågår mellan 9 februari och 12 mars 2015. Under samrådsperioden finns samrådshandlingar på följande länk: www.sll.se/nyatunnelbanan/

Bakgrund

Under 2013 och början av 2014 genomfördes en förstudie för en förlängning av tunnelbanan till Nacka. Våren 2014 fattade Stockholms läns landstingsstyrelse beslut om sträckning och stationer till Nacka. Beslutet innebär att tunnelbanans blå linje förlängs från Kungsträdgården, via Södermalm, till Nacka Forum. I Nacka kommun planeras stationer i Sickla, Järla och Nacka C.



FUT ansvarar för planering, projektering och utbyggnad av tunnelbanan till Nacka i enlighet med de avtal Nacka kommun tecknat för finansiering och utbyggnad av tunnelbanan enligt 2013 års Stockholmsförhandling.

FUT fortsätter nu arbetet med att ta fram en järnvägsplan och en tillståndsansökan enligt miljöbalken. Arbetet sker i tätt samarbete med berörda kommuner och Nacka kommun har god insyn i projektets framskridande genom representation i styrelsen och delprojektstyrelsen, utöver täta kontakter i sakfrågor i olika arbetsgrupper.

Nacka kommuns synpunkter

Stadsbyggnadsperspektiv

I yttrandet tar Nacka upp vikten av att tunnelbanan planeras utifrån ett stadsbyggnadsperspektiv. Planeringen av stationslägen och uppgångar ska göras utifrån planerna för Nacka Stad, och placeringen av uppgångarna ska göra det attraktivt att välja tunnelbanan som transportmedel. Särskilt framhålls att:

- Stationsuppgångarna ska placeras så att bra byten till annan kollektivtrafik möjliggörs.
- Stationsuppgångarna ska prioriteras i områden med hög bebyggelsestäthet i syfte att underlätta arbetspendling.
- Stationerna ska vara trygga, trevliga, tillgängliga och säkra.
- Stationsuppgångarna ska ha tydlig koppling till gång- och cykelnätet.
- Det ska vara lätt att hitta till och identifiera stationsuppgångarna.

Utöver detta har varje station särskilda förutsättningar och dessa tas upp i yttrandet.

Kulturmiljö

Eftersom tunnelbanan byggs i bergtunnel under mark är det främst vid stationerna som kulturhistoriska intressen behöver beaktas. I yttrandet framhåller Nacka att kulturmiljövärden ska beaktas vid placeringen och utformningen av uppgångarna. Inom järnvägsplanen kommer en riskbedömning för det kyrkliga kulturminnet Nacka kyrka att göras.

Miljöpåverkan

Kommunen uppmärksammar FUT på riskerna för förekomst av förorenat grundvatten i Sickla och att extraordinära åtgärder för rening av detta kan komma att krävas.

Byggskede

För byggnationen krävs ytor för etablering samt arbetstunnlar och i yttrandet framhåller Nacka kommun vikten av att stor ansträngning läggs på att säkerställa att störningar för boende och miljö minimeras under byggskedet. Aspekter som framkomlighet, trafiksäkerhet och barns säkra skolvägar, ljudmiljö lyfts fram.



Kommunen framhåller också att lämpliga etableringsytor ska hittas i samarbete med kommunen med hänsyn till kommunala planer och med hänsyn till transporter.

Nästa steg

I höst planerar FUT en ny samrådsperiod som fokuserar på byggskedet. Arbetet med att precisera stationsutformningen och stationsuppgångar fortsätter, och i början av 2016 sker ett samråd om det nästan färdiga förslaget. Efter det kommer järnvägsplanen och tillståndsansökan enligt miljöbalken att färdigställas. Det helt färdiga förslaget ställs ut för granskning innan Trafikverket fastställer järnvägsplanen. Tillståndsansökan enligt miljöbalken kommer att prövas av mark- och miljödomstolen.

Parallellt pågår kommunens arbete med att ta fram en detaljplan för tunnelbanans sträckning i Nacka kommun. Detaljplanen och järnvägsplanen tas fram i en integrerad process. Det samråd som görs för järnvägsplanen i början av 2016 tillgodoräknas i detaljplanen, som sålunda inte behöver samrådas separat. Detaljplanen kommer dock att ställas ut för granskning och det är Nacka kommun som ska anta detaljplanen.

Bilagor

Förslag till yttrande.

Gunilla Glantz
Stadsbyggnadsdirektör

Frida Foley
Projektsamordnare tunnelbanan

FÖRSLAG TILL YTTRANDE
Dnr KFKS 2015/31-219

Stockholms läns landsting
Förvaltning för utbyggd tunnelbana
tbananacka@sll.se

Yttrande över samråd om ny tunnelbana till Nacka, ert dnr FUT I403-0007

Nacka kommun har från Stockholms läns landstings Förvaltning för utbyggd tunnelbana (FUT) mottagit samrådsmaterial för utbyggnaden av tunnelbanan från Kungsträdgården till Nacka centrum för yttrande. Samrådet genomförs inför upprättande av järnvägsplan och tillståndsansökan enligt miljöbalken med tillhörande miljökonsekvensbeskrivningar. Syftet med samrådet är att informera om utbyggnaden och vald principiell sträckning, samt att få synpunkter på lägen för stationsuppgångar.

Samrådsperioden pågår mellan 9 februari och 12 mars 2015.

Nacka kommuns synpunkter

Stadsbyggnadsperspektiv

På västra Sicklaön, inom det område som betecknas Nacka Stad, pågår arbetet med flera detaljplaneprogram. I syfte att skapa en helhetsbild för stadsutvecklingen har en strukturplan för västra Sicklaön tagits fram. Strukturplanen redovisar den övergripande bebyggelse-, trafik- och grönstrukturen i området. Samtliga tunnelbanestationer i Nacka kommun är belägna inom området Nacka Stad, och områdena kring stationerna ingår i planprogram som är under framtagande.

Nacka kommun vill poängtera vikten av att tunnelbanan planeras utifrån ett stadsbyggnadsperspektiv. Planeringen av stationslägen och uppgångar ska göras utifrån planerna för Nacka Stad, och placeringen av uppgångarna ska göra det attraktivt att välja tunnelbanan som transportmedel. Kommunen vill också framhålla att det är angeläget att fortsätta att arbeta för att skapa stationsområden som är trygga, säkra och tillgängliga för alla, under dygnets alla timmar.

Kommunen vill framhålla följande principer som särskilt viktiga för det fortsatta arbetet:

- Stationsuppgångarna ska placeras så att bra byten till annan kollektivtrafik möjliggörs. Det är av största vikt att bytespunkterna utformas så att resenärer från

alla delar av kommunen får möjlighet till snabba och enkla byten mellan tunnelbanan och annan kollektivtrafik. Placeringen av den nya bussterminalen vid Nacka C är därför av avgörande betydelse, och Nacka kommun vill återigen poängtera vikten av att Stockholms läns landsting utgör en avtalspart för framtagande av genomförandeavtal för tunnelbanan och bussterminalen vid Nacka C.

- Stationsuppgångarna ska prioriteras i områden med hög bebyggelsestäthet i syfte att underlätta arbetspendling.
- Stationerna ska vara trygga, trevliga, tillgängliga och säkra.
- Stationsuppgångarna ska ha tydlig koppling till gång- och cykelnätet.
- Det ska vara lätt att hitta till och identifiera stationsuppgångarna.

Sickla tunnelbanestation

Tunnelbanestationen i Sickla kommer att utgöra en viktig bytespunkt mellan tunnelbanan, Saltsjöbanan, Tvärbanan och bussar på Sickla Industriväg och Värmdövägen. Kommunen vill därför framhålla vikten av att denna bytespunkt utformas för enkla och snabba byten. Värmdövägen och Saltsjöbanan utgör barriärer i området, och kommunen anser att det fortsatta arbetet ska vara inriktat på att stationsuppgångar placeras såväl norr om Värmdövägen som söder om Saltsjöbanan i stationens båda ändar.

Kommunen utreder möjligheterna till en upphöjning av Saltsjöbanan i anslutning till Nacka station. En höjning av Saltsjöbanan på en bro skulle skapa nya förutsättningar för platsen, och det är bra att FUT har ett tätt samarbete med kommunen så att planeringen av stationsuppgångar samverkar med en eventuell höjning av Saltsjöbanan.

Järla tunnelbanestation

Tunnelbanestationen i Järla utgör en bytespunkt mellan tunnelbanan, Saltsjöbanan och bussar. Även för denna station anser kommunen att bytespunktens funktion ska säkerställas. Värmdövägen, Järlaleden och Saltsjöbanan utgör barriärer, och det är således viktigt att stationsuppgångar placeras så att barriäreffekterna av dessa minimeras.

I stationens västra ände anser kommunen att arbetet bör inriktas på en stationsuppgång söder om Saltsjöbanan. Norr om Värmdövägen är en uppgång inte realistisk eftersom kyrkogården ligger där.

I östra änden av Järla tunnelbanestation anser kommunen att arbetet ska inriktas på att det ska finnas en uppgång norr om Värmdövägen och en uppgång söder om Saltsjöbanan. Dessutom måste bytet till Saltsjöbanan göras smidigt och det kan därför vara befogat med ytterligare en uppgång, i anslutning till Saltsjöbanan.

Saltsjöbanan kommer att rustas upp under 2015-2018. Bland annat kommer den befintliga passagen under Saltsjöbanan att byggas ut för bättre tillgänglighet för gång och cykel. Kommunen anser att det fortsatta utredningsarbetet för denna plats ska göras med



utgångspunkten att resande inte ska behöva korsa Värmdövägen och/eller Saltsjöbanan i plan.

Nacka C tunnelbanestation

Stationen vid Nacka C kommer att utgöra en viktig bytespunkt mellan tunnelbanan och den planerade bussterminalen samt motorvägsbussarna. Det är därför av stor vikt att FUT i kommande utredningsarbete arbetar för att byten mellan buss och tunnelbana kan göras så smidigt som möjligt. Trafikförvaltningen och Nacka är i slutskedet av en lokaliseringsstudie för bussterminalen. Kommunen vill framhålla att placeringen och utformningen av bussterminalen är en oerhört viktig parameter för det fortsatta arbetet med stationsuppgångar, och samordningen inom Landstinget är därför mycket angelägen. Kommunen anser därför att Stockholms läns landsting ska utgöra en part i avtalsdiskussionerna för tunnelbanan och bussterminalen.

I området pågår ett omfattande planarbete vilket inkluderar såväl bussterminal som en möjlig överdäckning av Värmdöleden. Tillsammans med Trafikverket och Trafikförvaltningen genomför kommunen en Åtgärdsvalsstudie som syftar till att studera områdets trafikförsörjning och framtida kopplingar till Värmdöleden. Kommunen vill därför poängtera att det är mycket viktigt att planeringen av stationsuppgångar tar hänsyn till dessa planer och utredningar, och att FUT fortsätter samarbetet med att hitta bra lägen utifrån kommunens stadsbyggnadsplaner.

Utöver arbetet med att planera för en bra bytespunkt anser kommunen att stationsuppgångar ska placeras såväl norr som söder om Värmdöleden. Även Vikdalsvägen utgör en barriär vilket måste beaktas i det kommande arbetet, liksom de stora höjdskillnaderna norr om Värmdöleden.

Kulturmiljö

Tunnelbanan kommer delvis att gå genom områden med höga kulturmiljövärden. Eftersom tunnelbanan kommer att byggas i bergtunnel under mark är det främst vid stationernas uppgångar som kulturhistoriska intressen behöver beaktas. Tunnelbanans stationer ligger i anslutning till flera utpekade kulturmiljöer av kommunalt värde. Om stationsuppgångarna kommer att förläggas inom dessa områden så bör placering, utförande och gestaltning förhålla sig till den befintliga miljön.

Kyrkobyggnader står under kulturmiljölagen. Det ligger inom ramen för järnvägsplanen att göra en riskbedömning för det kyrkliga kulturminnet Nacka kyrka. Förutom den rent tekniska aspekten så anser kommunen att planen och dess genomförande även bör förhålla sig till kyrkan, kyrkogården och kyrkomiljön i antikvariskt avseende.

Kommunen förutsätter att FUT säkerställer att förebyggande skyddsåtgärder genomförs så att inga skador på befintlig bebyggelse uppstår vare sig under byggskede eller driftskede.



Miljöpåverkan

Inför det fortsatta utredningsarbetet för att undersöka hur tunnelbanan kan påverka grundvattnet vill kommunen uppmärksamma FUT på att det finns risk för att förorenat grundvatten kan förekomma i Sickla. Det kan därför komma att krävas extraordinära åtgärder för att rena grundvattnet innan det avleds.

Byggskede

För byggnationen krävs ytor för etablering samt arbetstunnlar. Nacka kommun vill framföra vikten av att stor ansträngning läggs på att säkerställa att störningar för boende och miljö minimeras under byggskedet. Inte minst behöver effekterna på framkomlighet, trafiksäkerhet och barns säkra skolvägar nogga utredas, och eventuell negativ inverkan minimeras.

Kommunen förutsätter att FUT även framöver fortsätter att samarbeta med kommunen för att identifiera ytor som är lämpliga som etableringsytor. I detta arbete är det av stor vikt att beakta transportvägar till och från etableringsytorna. Kommunen kan inte acceptera etableringsytor på mark som ska detaljplaneras för bostäder före 2025. Kommunen vill även framhålla vikten av att beakta att en god ljudmiljö säkerställs vid verksamhet på etableringsytorna och vid transporter till och från byggarbetsplatserna.

Under den tid som tunnelbanan kommer att byggas, 2018-2025, kommer även många andra stora byggprojekt pågå i samma område. Kommunen anser därför att möjligheter till samordning av transporter bör studeras tillsammans med kommunen, och vid upphandling av arbetsfordon bör miljökrav ställas. Kommunen vill även framhålla vikten av att projektet arbetar för en god hushållning med naturresurser och bra logistik under byggtiden för att minimera transportbehovet.

Mats Gerdau
Kommunstyrelsens ordförande

Gunilla Glantz
Stadsbyggnadsdirektör

10 februari 2015

SAMMANTRÄDESPROTOKOLL
Kommunstyrelsens stadsutvecklingsutskott

§ 21

Dnr KFKS 2014/79-214

Ändring genom tillägg till detaljplan 471, Älgö, avseende parkeringsytor

Yttrande till förvaltningsrätten i laglighetsprövning

Beslut

Kommunstyrelsens stadsutvecklingsutskott föreslår kommunstyrelsen fatta följande beslut.

Kommunstyrelsen antar föreslaget yttrande.

Ärende

Beslut om planuppdrag för ändring genom tillägg till detaljplan 471 för Älgö avseende parkeringar, fattades av kommunstyrelsens stadsutvecklingsutskott den 18 mars 2014 § 68. Beslutet noterades den 7 april 2014 § 63 av kommunstyrelsen till protokollet, justerat och anslaget den 11 april 2014. Det sistnämnda beslutet taget av kommunstyrelsen har överklagats. En begäran om laglighetsprövning har inkommit till förvaltningsrätten i Stockholm den 7 maj 2014 och kommunen har nu förelagts att yttra sig i målet. Ett förslag till yttrande har tagits fram, där kommunstyrelsen bestrider yrkandet om upphävande av kommunstyrelsens beslut den 7 april 2014 § 63 då anmälan av stadsutvecklingsutskottets beslut har gått till på rätt sätt.

Handlingar i ärendet

Planenhetens tjänsteskrivelse den 28 januari 2015

Bilaga 1 Kommunens yttrande till förvaltningsrätten

Bilaga 2 Förvaltningsrättens föreläggande den 9 november 2014

Bilaga 3 Kommunstyrelsens stadsutvecklingsutskott den 18 mars 2014 § 68

Bilaga 4 Tjänsteskrivelse planuppdrag

Ärendets tidigare behandling



Beslut i kommunstyrelsens stadsutvecklingsutskott den 18 mars 2014 § 68

Kommunstyrelsens stadsutvecklingsutskott beslutade att starta planändring av detaljplan 471 för Älgö avseende parkeringsytor.

Detta beslut fattades av kommunstyrelsens stadsutvecklingsutskott med stöd av punkten 32 i kommunstyrelsens delegationsordning.

Beslutsgång

Stadsutvecklingsutskottet beslutade i enlighet med planenhetens förslag.

Ordförandes signatur	Justerandes signatur	Utdragsbestyrkande
		



10 februari 2015

SAMMANTRÄDESPROTOKOLL
Kommunstyrelsens stadsutvecklingsutskott

Protokollsanteckningar

Christina Ståldal (NI.) lät anteckna följande.

”Det är ibland inte lätt att från en tjänstehandling förstå vad som är rätt och vad som är fel eller rent av olagligt. De boendes synpunkter finns ännu inte tillgängliga och när de är sammanställda och offentliga kommer Nackalistan att lämna en synpunkt. I dagens läge har vi dels att beakta tjänstehandlingen och brevet, dels sammanställningen och yttrande från de boende. Dessa åsikter går isär och visar på problematiken på Älgö med många problem och en hantering som ofta inte har haft tillräcklig god kvalitet.”

Ordförandes signatur	Justerandes signatur	Utdragsbestyrkande
		

Kommunstyrelsen

Ändring genom tillägg till detaljplan 471, Älgö, avseende parkeringsytor

Yttrande till förvaltningsrätten i laglighetsprövning

Förslag till beslut

Kommunstyrelsen antar förslaget yttrande.

Sammanfattning

Beslut om planuppdrag för ändring genom tillägg till detaljplan 471 för Älgö avseende parkeringar, fattades av kommunstyrelsens stadsutvecklingsutskott den 18 mars 2014 § 68. Beslutet noterades den 7 april 2014 § 63 av kommunstyrelsen till protokollet, justerat och anslaget den 11 april 2014. Det sistnämnda beslutet taget av kommunstyrelsen har överklagats. En begäran om laglighetsprövning har inkommit till förvaltningsrätten i Stockholm den 7 maj 2014 och kommunen har nu förelagts att yttra sig i målet. Ett förslag till yttrande har tagits fram, där kommunstyrelsen bestrider yrkandet om upphävande av kommunstyrelsens beslut den 7 april 2014 § 63 då anmälan av stadsutvecklingsutskottets beslut har gått till på rätt sätt.

Ärendet

Beslut om planuppdrag för ändring genom tillägg till detaljplan 471 för Älgö avseende parkeringar, fattades av kommunstyrelsens stadsutvecklingsutskott den 18 mars 2014 § 68. Syftet med planändringen är att göra ett tillägg till gällande detaljplan (dp 471) för Älgö, avseende 3 parkeringsytor inom delar av fastigheten Älgö 4:7 och delar av fastigheten Solsidan 2:25. Planändringen syftar till att skapa fler allmänna parkeringsplatser på Älgö genom att omfördela viss del av befintliga parkeringsytor mellan parkering på kvartersmark (för boende) och parkering på allmän plats (för besökare). Gällande detaljplan för Älgö har vid genomförandet visat sig innehålla för lite ytor för besöksparkering. Dessutom har de ytor som planlagts för boendeparkering inte förlagts på mest lämplig plats för att kunna försörja Gåsöbornas behov av boendeparkering på Älgö. Förslag till planändring för parkeringar har varit ute för samråd fram till den 5 november 2014. Nu pågår arbetet med att sammanställa de synpunkter som kommit in.



Kommunstyrelsens beslut om planuppdrag fattades med stöd av punkt 31 i kommunstyrelsens delegationsordning. Delegationsbeslutet anmäldes till kommunstyrelsen genom att utskottets protokoll anmäldes till kommunstyrelsen.

En begäran om laglighetsprövning av kommunstyrelsens beslut den 7 april 2014 att notera stadsutvecklingsutskottets beslut inkom till förvaltningsrätten i Stockholm den 7 maj 2014 från två fastighetsägare på Älgö. Fastighetsägarna begär laglighetsprövning av kommunstyrelsens beslut den 7 april 2014 § 63, justerat och anslaget den 11 april, att notera stadsutvecklingsutskottets beslut 18 mars 2014 § 68 till protokollet. Skäl till detta anges vara att det underliggande beslutet strider mot punkt 32 i kommunstyrelsens delegationsordning, vilken anger att stadsutvecklingsutskottet har delegat att anta startpromemoria för detaljplanearbete som följer översiktsplanen. Delegationsordningen har ändrats sedan tidpunkt för beslutet och motsvaras idag av punkt 31 i kommunstyrelsens delegationsordning. Fastighetsägarna anför att startpromemorian strider mot det lokala intresset för kulturmiljövården som framhålls i översiktsplan samt detaljplanens huvudsyfte att slå vakt om kulturvärdena på Älgö. De ifrågasätter vidare att det är stadsutvecklingsutskottets sammanträdesprotokoll 18 mars 2014 § 63 i sin helhet som noteras till kommunstyrelsens protokoll. Fastighetsägarna yrkar att beslutsgången ogillas och att beslutet upphävs.

Kommunen föreläggs att senast den 23 december 2014, yttra sig över ansökan om laglighetsprövningen. Kommunen har fått anstånd med yttrandet till den 3 mars 2015.

Nacka kommuns synpunkter

Ett förslag till yttrande har tagits fram, se bilaga 2. Enligt yttrandet bestrider kommunstyrelsen yrkandet om upphävande av kommunstyrelsens beslut den 7 april 2014 § 63, justerat och anslaget den 11 april, att notera stadsutvecklingsutskottets beslut 18 mars 2014 § 68 till protokollet. Anmälan av stadsutvecklingsutskottets beslut har gått till på rätt sätt och det finns inte grund för upphävande av kommunstyrelsens beslut att notera beslutet till protokollet.

Planenheten

Angela Jonasson
Tillförordnad Planchef

Tove Mark
Planarkitekt

**Bilagor**

- Bilaga 1 Kommunens yttrande till förvaltningsrätten
- Bilaga 2 Förvaltningsrättens föreläggande den 9 november 2014
- Bilaga 3 Sammanträdesprotokoll KSSU den 18 mars 2014 § 68
- Bilaga 4 Tjänsteskrivelse planuppdrag

Förvaltningsrätten i Stockholm
Enhet 12
115 76 Stockholm

Yttrande i mål nr. 10166-14, Ingela Walck, Carin Brand./. Nacka kommun

Kommunstyrelsens stadsutvecklingsutskotts beslut den 18 mars 2014, § 68

Nacka kommun får inledningsvis påpeka att överklagandet avser kommunstyrelsens beslut den 7 april 2014, § 63, att notera dess stadsutvecklingsutskott protokoll från den 18 mars 2014. De klagande uppehåller sig dock till övervägande del kring ett av de beslut som utskottet hade fattat på delegation, nämligen ett beslut att anta startpromemoria för ett detaljplanearbete (§ 68 i stadsutvecklingsutskottets protokoll). Om det beslutet ens kan anses vara möjligt att överklagas genom laglighetsprövning så har överklagandet kommit in för sent eftersom tiden för ett överklagande gick ut den 14 april 2014. Enligt Nacka kommun kan beslutet dock inte överklagas genom laglighetsprövning eftersom det avser ett ärende om detaljplan enligt plan- och bygglagen. Enligt 13 kap 3 § plan- och bygglagen överklagas beslut i sådana ärenden till länsstyrelsen och det först när detaljplanen har antagits.

Allt vad de klagande anför om kommunstyrelsens stadsutvecklingsutskotts beslut den 18 mars 2014, § 68, ska därför avvisas antingen på grund av att det inte kan prövas genom laglighetsprövning, eller på den grund att det har inkommit för sent.

Kommunstyrelsens beslut den 7 april 2014, § 63, att notera stadsutvecklingsutskottets beslut till protokollet

Nacka kommun yrkar i första hand att överklagandet av kommunstyrelsens beslut den 7 april 2014, § 63, ska avvisas då de klagande inte angett några omständigheter som innebär att det finns grund enligt 10 kap 8 § kommunallagen för att upphäva beslutet.

I andra hand yrkar Nacka kommun att överklagandet ska avslås. Beslutet att notera stadsutvecklingsutskottets protokoll har tillkommit i laga ordning, det är en angelägenhet för kommunen och ligger inom kommunstyrelsens befogenheter. Beslutet att notera



protokollet strider inte mot lag. Enligt 6 kap 35 § kommunallagen ska delegationsbeslut anmälas på det sätt den delegerande nämnden anger. I kommunstyrelsens delegationsordning anges att när kommunstyrelsens stadsutvecklingsutskott är delegat ska beslut anmälas genom att dess protokoll anmäls till kommunstyrelsen. Vad de klagande anför om innehållet i det beslut som anmäldes genom protokollets anmälan saknar relevans för prövningen av beslutet att notera protokollet. Det ingår inte i mottagandet av en anmälan av ett delegationsbeslut, att ompröva beslutet.

Nacka dag som ovan

Mats Gerdau
Kommunstyrelsens ordförande

Gunilla Glantz
Stadsbyggnadsdirektör



Mål nr. 10166-14	Enhet 12
Anges vid kontakt med domstolen	

Nacka kommun
131 81 Nacka

NACKA KOMMUN
2014 -12- 10
Dnr
Dpl

Ingela Walck, Carin Brand ./ Nacka kommun
angående **laglighetsprövning enligt kommunallagen**

Ni ska yttra Er över innehållet i bifogade handlingar, aktbilaga 1, 4 och 7.

Yttrandet ska vara skriftligt och ha kommit in till förvaltningsrätten **senast den 23 december 2014**.

Om Ni har några frågor kan Ni kontakta förvaltningsrätten.

Andrea Ekemål, Domstolssekreterare
Telefon direkt 08-561 68094

2014-05-07

Registrator Förvaltningsrätten i Stockholm - FST

Från: Ingela Walck <ingelawalck@yahoo.se>
Skickat: den 7 maj 2014 18:01
Till: Registrator Förvaltningsrätten i Stockholm - FST
Kopia: Carin Brand
Ämne: Laglighetsprövning bilagor
Bifogade filer: Bilageförteckning till begäran om laglighetsprövning 30 april.pdf

Målnr: 10166-14 / 664
Aktbil: / Enhet: 11

Till Förvaltningsrätten i Stockholm

Undertecknad har tillsammans med ytterligare en person (Carin Brand) ansökt om laglighetsprövning den 30 april 2014 gällande beslut fattat av Nacka kommun/Kommunstyrelsen 7 april 2014 § 63. Jag begav mig idag till Förvaltningsrätten för att komplettera tidigare ingiven inlägga (inlämnad till Nacka kommun) med bilageförteckning inklusive bilagor, men enligt besked från personal i receptionen fanns inget mål registrerat hos Förvaltningsrätten i aktuellt ärende. Då vi i vårt klagomål/begäran om laglighetsprövning uppgivit att vi skulle komma in med bilagorna inkl. förteckningen inom en vecka tar jag mig här ändå friheten att mejla över det dokument (bilageförteckning och bilagor) jag idag inte kunde lämna personligen.

Vid mitt besök till Förvaltningsrätten idag fick jag informationen att laglighetsprövningar ska lämnas direkt till förvaltningsrätten och ej via kommunen. Detta framgår inte av er hemsida. Vi utgår ifrån att kommunen i sedvanlig ordning skickar handlingen vidare till Förvaltningsrätten.

Vänligen
Ingela Walck (500313-3021)
2014-05-07

Bilageförteckning till rättsinlaga 2014-04-30 gällande laglighetsprövning av Nacka kommuns beslut 7 april 2014 § 63.

Bilaga 1

Sid 6, Kommunstyrelsens sammanträdesprotokoll den 7 april 2014 § 63. Under Anmälningar KS 2014-04-07 redovisas Stadsutvecklingsutskottets protokoll från sammanträdet 18 mars som anmält och därmed alltså noterat till protokollet, d.v.s. godtaget i sin helhet av kommunstyrelsen.

Bilaga 2

Sid. 23-24. Kommunstyrelsens stadsutvecklingsutskotts (KSSU) sammanträdesprotokoll den 18 mars 2014 § 68 enligt vilket KSSU med hänvisning till punkten 32 i kommunstyrelsens delegationsordning beslutar om att inleda planprocess för planändring av detaljplan 471 för Älgö. *Av upplysningen under redovisningen av beslutsgång är beslutet fattat i enlighet med förslag från mark- och exploateringsenheten. Detta är en felaktig referens.*

Bilaga 3

Sid 6 i Kommunstyrelsens instruktion och delegationsordning. Av denna framgår att förutsättningen för KSSU att anta startpromemoria för detaljplanearbete är att den följer översiktsplanen.

Bilaga 4

Sid 72 i Översiktsplan för Nacka kommun, antagen 2012. I tredje stycket under Bg20 Älgö framgår att det behövs mark för närlek och spontanidrott och i första stycket framgår att delar av Älgö är klassat som av lokalt intresse för kulturmiljövården.

Bilaga 5

Sid 58 i Översiktsplanen för Nacka kommun, antagen 2012, "generella riktlinjer för planering och byggande". I punkt fyra under "Trygg säker och tillgänglig miljö" tas fasta på tillgänglighet i form av tillgängliga och attraktiva mötesplatser.

Bilaga 6

Deluppförstoring av blad 13 av detaljplanekarta 471 Älgö. Del av detaljplanekartans planbestämmelser samt kulturmiljön vid Barnbadet.

Av planbestämmelserna framgår att åtgärder som kan förvanska kulturhistorisk värdefull miljö inte får vidtagas.

Skrafferingen i området runt Barnbadet markerar kulturhistoriskt värdefull miljö.

Ingela Walch

Camy Braud

FÖRVALTNINGSRÄTTEN I STOCKHOLM	
2014 -05- 07	
Målnr:	
Aktbil:	Enhet:

Bil. 1



7 april 2014

6 (82)

SAMMANTRÄDESPROTOKOLL
Kommunstyrelsen

§ 63

Dnr KFKS 2014/24-019

Anmälningar**Beslut**

Anmälningarna noteras till protokollet.

FÖRVALTNINGSRÄTTEN I STOCKHOLM	
2014 -05- 07	
Målnr:	10/66-14
Aktbil:	1/1 Er het: 11

Handlingar i ärendet

Anmälningar KS 2014-04-07

Ärende	Åtgärd/ansvar
Övrigt	
Protokoll KSSU 25/2 och 18/3-14, KSAU 25/3-14	

Anmälningar KSAU 2014-03-25

Ärende	Åtgärd/ansvar
Skrivelser	
Kustbevakningen Länsstyrelsens yttrande	
Information om kustbevakningen ekonomiska läge, missiv	
Kustbevakningen Region Nordost	
Kustbevakningen Gotlands, bilaga	
Kustbevakningen Gävle, bilaga	
Kustbevakningen Hudiksvall, bilaga	
Kustbevakningen Härnösand, bilaga	
Kustbevakningen Luleå, bilaga	
Kustbevakningen Örnsköldsvik, bilaga	
Tidiga och tydliga insatser, PM	Pia McAleenan/ Tove Löfgren
Så här gör vi i Nacka – kommunbilar	Mats Bohman
Rutin för politikerinitiativ	Liselotte Lexén/Helena Meier
Rapporter	
Revisionsrapport 2013 Nacka Energi AB med dotterbolag	Johanna Magnusson

Ordförandes signatur	Justerandes signatur	Utdragsbestyrkande

20 CB



FÖRVALTNINGSRÅDET
I STOCKHOLM

2014-05-07

Målnr: 10166-14

Aktbil: 1:2 Enhet: 11

18 mars 2014

23 (37)

SAMMANTRÄDESPROTOKOLL
Kommunstyrelsens stadsutvecklingsutskott

§ 68

Dnr KFKS 2014/79-214

Planändring av detaljplan 471 Älgö avseende fyra parkeringsytor (delar av fastigheterna Älgö 4:7 och Solsidan 2:25) Saltsjöbaden

Start av planarbete

→ Beslut

Kommunstyrelsens stadsutvecklingsutskott beslutar att starta planändring av detaljplan 471 för Älgö avseende parkeringsytor.

Detta beslut fattas av kommunstyrelsens stadsutvecklingsutskott med stöd av punkten 32 i kommunstyrelsens delegationsordning.

Ärende

Syftet med den föreslagna planändringen är att tillskapa fler allmänna parkeringsplatser på Älgö och att-omfördela viss del av befintliga parkeringsytor mellan parkering på kvartersmark (för boende) och parkering på allmän plats (för besökare). Gällande detaljplan för Älgö har vid genomförandet visat sig innehålla för lite ytor för allmän parkering. Dessutom har de ytor som planlagts för parkering på kvartersmark, inte förlagts på mest lämplig plats för att kunna försörja Gåsöbornas behov av boendeparkering på Älgö.

→ Handlingar i ärendet

Mark- och exploateringsenhetens tjänsteskrivelse den 7 mars 2014

→ Beslutsgång

Stadsutvecklingsutskottet beslutade i enlighet med mark- och exploateringsenhetens förslag.

Protokollsanteckningar

Christina Ståldal (NL) lät anteckna följande.

”Behovet av parkeringar på Älgö, kastar ljuset på en annan angelägen fråga, den om kollektivtrafikförsörjningen av ön. Trots en växande fast befolkning på ön så har bussförbindelserna inte förbättrats. Tidtabellen för bussturer från Slussen är en tur i timmen med uppehåll på 2,5 tim mitt på dagen och sista bussen på dygnet från Slussen går ca kl 19.00. Den ungdom som t ex vill gå på bio kan inte göra det på ett självständigt sätt, utan får antingen lifta, (vanligen förekommande) el be föräldrar om skjuts från

Ordförandes signatur	Justerandes signatur	Utdragsbestyrkande



18 mars 2014

SAMMANTRÄDESPROTOKOLL
Kommunstyrelsens stadsutvecklingsutskott

Saltsjöbaden. Det är det verkliga problemet för många Älgöbor om man vill gynna annat än bilåkande och parkeringar. Samtidigt finns det ett behov av parkeringsplatser men man når bästa lösning om man försöker lösa hela problematiken och driva på SL om förbättringar. Det är också absurt i ljuset av den stora och dyrbara renoveringen av Älgös vägar, att man i sammanhanget inte aktivt har drivit på för förbättrade bussförbindelser.

Inga beslut borde tas i nämnden förrän den formella hanteringen är korrekt genomförd, dvs att en justering är gjord i facknämnden vilket kan innebära att underlaget som presenteras för t ex KSSU kan bli ändrat i ngn del. Om ändringen av planen kan anges vara av allmänt intresse eller ej kan diskuteras.”

Ordförandes signatur	Justerandes signatur	Utdragsbestyrkande
----------------------	----------------------	--------------------

JW CB

NACKA
KOMMUN

Kommunstyrelsens instruktion och
delegationsordning sid. 6

Bil 3

FÖRVALTNINGSRÅDET
I STOCKHOLM

2014-05-07

Målnr: 10/66-14

Aktbil: 1, 3 Enhet: 11

27.	Besluta om samråd av förslag om principer för uttag av gatukostnader	Exploateringschefen
28.	a) Ingå avtal om ersättning för gatukostnader b) Medge anstånd att erlagga gatukostnadsersättning c) Godkänna avbetalningsplan för gatukostnadsersättning d) Godkänna säkerhet för kommunens fordran på gatukostnadsersättning e) Teckna borgen för lån till fastighetsägare för betalning av ersättning för gatukostnader (se kommunfullmäktiges villkor § 262/1995)	Exploateringschefen
29.	Anta utbyggnadspromemoria för genomförande av detaljplan	Stadsutvecklingsutskottet
30.	Försälja eller förvärva mark till ett värde av högst 1 miljon kronor för att genomföra detaljplan I övrigt försälja eller förvärva mark för att genomföra detaljplan.	Exploateringschefen <i>inom stadsbyggnadsprojekt,</i> Markchefen <i>i övriga ärenden</i> Stadsutvecklingsutskottet
31.	I samband med genomförande av detaljplan i pågående stadsbyggnadsprojekt ingå avtal om försäljning till marknadspris av fastighet, som enligt detaljplan får användas för en- eller tvåfamiljshus	Exploateringschefen
32.	Anta startpromemoria för detaljplanearbete som följer översiktsplanen	Stadsutvecklingsutskottet
33.	Avge yttrande under samråd och granskningstid i planärenden	Stadsutvecklingsutskottet
34.	Ingå sedvanligt avtal om kostnader för arbete med program för detaljplan	Planchefen
35.	Besluta att ett detaljplanearbete som sker med stöd av reglerna om förenklat planförfarande ska handläggas som normalt planförande	Stadsutvecklingsutskottet
36.	Rättsprövning enligt 13 kap plan- och bygglagen	Stadsjuristen och kommunjurist var för sig, vid deras frånvaro stadsdirektören
37.	Inriktningsbeslut strategisk lokalförsörjning	Stadsutvecklingsutskottet
38.	Startbeslut i fastighetsärenden	Stadsutvecklingsutskottet
39.	Ange starttidpunkt för andra beslutade anläggningsarbeten än sådana som ingår i stadsbyggnadsprojekt	Enhetschef
40.	Ansöka om statliga medel eller bidrag till byggnadsåtgärder inom beslutade investeringsramar	Enhetschef

JW CB

sid 72 i Översiktsplan för Nacka kommun

Bil. 4

Bg17 Tattby

Befintliga värden och intressen

Området är av lokalt intresse för kulturmiljövården. I området finns natur med höga upplevelsevärden och bostadsnära grönytor av betydelse.

Utveckling av mark och bebyggelse

Området omfattar friliggande småhusbebyggelse från i huvudsak 1900-talets första hälft. Områdets karaktär och skala bör behållas. Någon nybebyggelse planeras inte inom området, men enstaka kompletteringar kan vara aktuella.

Framtida behov av service och infrastruktur

Det bör finnas en möjlighet att förlänga Solsidevägen för att avlasta Byvägen. En ny förskola blir klar under våren 2012. Den befintliga badanläggningen behöver i framtiden förnyas. Saltsjöbadens idrottsplats behöver vidareutvecklas. Det finns behov av ytterligare fotbollsplaner.

Bg18 Östra och södra Rösunda

Befintliga värden och intressen

Stora delar är av riksintresse och hela området är av lokalt intresse för kulturmiljövården. Inom området finns naturvärden klass 3, natur med höga upplevelsevärden samt bostadsnära grönytor av betydelse.

Utveckling av mark och bebyggelse

Området omfattar friliggande och gruppbyggda småhus, enstaka flerbostadshus och institutioner från i huvudsak 1900-talets första hälft. Områdets karaktär och

skala bör behållas. Någon nybebyggelse av betydelse planeras inte inom området, men vissa kompletteringar kan vara aktuella. Slalomanläggningen bör tryggas och få möjlighet att utvecklas.

Bg19 Södra Solsidan

Befintliga värden och intressen

Området är av lokalt intresse för kulturmiljövården. Strandzonerna har höga upplevelsevärden. Strandskyddet är upphävt på land men gäller i Värgårdssjöns och Erstavikens vattenområde 100 meter ut från stranden.

Utveckling av mark och bebyggelse

Området omfattar småhusbebyggelse från i huvudsak 1900-talets första hälft. Områdets karaktär och skala bör behållas. Någon nybebyggelse planeras inte inom området men enstaka kompletteringar kan vara aktuella.

Bg20 Älgö

Befintliga värden och intressen

Delar av området är av lokalt intresse för kulturmiljövården. Inom området finns naturvärden klass 2 och 3 samt natur med höga upplevelsevärden. Området berörs av riksintressen för kommunikationer i form av farled (Baggensfjärden-Ägnöfjärden).

Utveckling av mark och bebyggelse

Området är ett före detta fritidshusområde som omvandlas till permanent småhusbebyggelse. Det kan bebyggas med ytterligare cirka 175 småhus på befintliga fritidshustomter, enligt gällande detaljplan. Någon annan bebyggelse är inte aktuell.

Framtida behov av service och infrastruktur

En förskola med cirka 50 platser planeras i området. Det behövs mark för närlek och spontanidrott.

Bg21 Gåsöarkipelagen

Befintliga värden och intressen

Området är av lokalt intresse för kulturmiljövården. Inom området finns naturvärden klass 2 samt natur med höga upplevelsevärden. Området berörs av riksintressen för kommunikationer i form av farled (Baggensfjärden-Ägnöfjärden).

Utveckling av mark och bebyggelse

Gåsöarkipelagen innehåller fritidshusbebyggelse. Avsikten är att behålla nuvarande markanvändning och området bör inte förtätas.

Bg22 Bergholmen

Befintliga värden och intressen

Bergholmen är av lokalt intresse för kulturmiljövården. Strandskydd gäller på hela ön samt i berört vattenområde.

Utveckling av mark och bebyggelse

På ön finns enstaka fritidshus. Mindre kompletteringar kan vara möjliga i omedelbar anslutning till befintlig bebyggelse, men nyexploatering bör inte förekomma. Skydd av Bergholmen bör utredas.

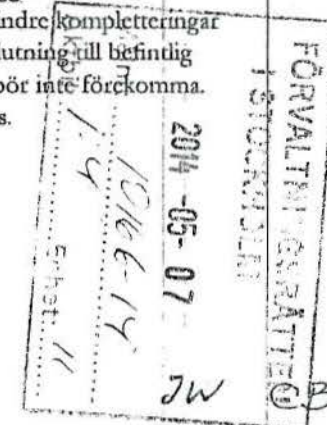

sida 58 i Översiktsplanen för Nacka kommun.

FORVALTNINGSRÄTTEN
I STOCKHOLM

2014-05-07

Målnr:

10/66-14

Aktbil:

135

Enhet: 11

Bil 5

GENERELLA RIKTLINJER FÖR PLANERING OCH BYGGANDE

Översiktsplanens fyra stadsbyggnadsstrategier visar den huvudsakliga inriktningen för kommunens utveckling, men innehåller inte alla åtgärder som behövs för att uppnå visionen om ett hållbart Nacka. Redovisningen av mark- och vattenanvändningen är övergripande och begreppen stadsbebyggelse och blandad bebyggelse kräver riktlinjer inom olika teman. Dessa generella riktlinjer är vägledande för planering och byggande i hela kommunen och kompletteras av områdesvisa riktlinjer för specifika geografiska områden.

I översiktsplanen hänvisas till kommunala policydokument och strategier inom olika områden av samhällsbyggandet. Kommunfullmäktige kan komma att anta ytterligare dokument av denna typ efter att översiktsplanen har antagits. Därför redovisas samliga policydokument och strategier med betydelse för den översiktliga planeringen på kommunens webb.

Trygg, säker och tillgänglig miljö

I en trygg och säker stadsbebyggelse vistas människor dygnet runt genom att olika funktioner som bostäder, handel, kontor och skolor är integrerade. De mänskliga värdena är viktiga i den byggda miljön och "det mänskliga ögat" skapar trygghet och verkar brottsförebyggande.

- Planläggningen ska verka för tillgänglighet till alla samhällets funktioner. Handel och annan service bör finnas inom promenad- och rullstolsavstånd för äldre och invånare med funktionsnedsättningar.
- Det bör vara enkelt och tryggt att ta sig fram gående och med cykel mellan olika målpunkter i bostadens grannskap, som till exempel skola, idrotts- och fritidsanläggningar samt mellan olika områden. God belysning är viktig och olika grupper av trafikanter bör inte separeras från varandra i onödan.
- Alla gruppers livssituation ska uppmärksammas i planeringen genom ökat deltagande och genom ökad kunskap. Barnkonventionens intentioner ska särskilt beaktas.
- Tillgängliga och attraktiva mötesplatser för alla grupper ska eftersträvas i planläggningen. Fler mötesplatser bildas genom att prioritera sambanden mellan olika platser och genom att samla och inte sprida människors rörelsemönster.
- Vid nyexploatering eller förtätning inom 150 meter från rekommenderad transportled för farligt gods

ska risksituationen beskrivas och bedömas, i enlighet med länsstyrelsens rekommendation.

Klimatsmart, energieffektivt och sunt byggande

I ett hållbart Nacka ska planering och byggande ske så att den byggda miljön blir hälsosam, energieffektiv och har så liten klimatpåverkan som möjligt.

- Ett projekts egen klimatpåverkan ska belysas redan i samband med planbesked eller annan form av initiering.
- Risk för översvämningar och andra konsekvenser av förmodade klimatförändringar ska belysas vid planläggning. En kombination av förväntad permanent höjning av havsnivån och temporärt högvattenflöde kan ge en sammanlagd havsnivåhöjning på mellan 1,9 och 2,5 meter.
- Alla stadsbyggnadsprojekt bör certifieras enligt vedertagna miljöcertifieringssystem eller motsvarande. Certifieringar kan till exempel innehålla krav på energianvändning, sunda material, avfallshantering, närhet till kollektivtrafik med mera.
- En så bra ljudnivå som möjligt ska alltid eftersträvas. Vid nyexploatering och förtätning tillämpas de riktvärden för buller från trafik som riksdagen beslutat. Vid beteckningarna tät och medeltät stadsbebyggelse kan avstegsfall A tillämpas i goda kollektivtrafiklagen. Vid tät stadsbebyggelse kan även avstegsfall B tillämpas

JW CB

Bil. 6

FÖRVALTNINGSRÄTTEN
I STOCKHOLM

2014-05-07
10166-14

Målnr:
Aktbil: 1/6 Enhet: 11

27W CB

Kompletteringsplan för den 18-åriga planens tillägg, som utgör en del av kompletteringsplanen för den 18-åriga planen.

BEGRÄNSNING AV MARKENS BEBYGGANDE

- 0) Ströta avseende fastigheter
- Marken för lite bebyggelse
- Marken för endast bebyggelse med utrust och garage
- Marken skall vara tillgänglig för gemensamt bruk
- Marken skall vara tillgänglig för allmänna utrustningsändamål
- Marken skall vara tillgänglig för utrust från angivande fastigheter
- Område för anpassning av vägstråk

MARKENS ANVÄNDNING Omfattning av kvartersmark

Planering, utformning, utförande

Placering

Huvudbyggnad skall placeras minst 6,0 m från tomtråns. Kompletteringsbyggnader får placeras 4,5 m från tomtråns, men så att påverkan på luft och garage placeras 2,0 m från tomtråns.

- II Högsta tillåtna våningar
- Högsta höjdhöjd för huvudbyggnad som uppförs i en våning är 6,5 m. Inrebyggningar vid för ej anordnas
- Högsta höjdhöjd för huvudbyggnad som uppförs i två våningar varav en sluttingsvåning är 7,0 m. Inrebyggningar vid för ej anordnas
- Högsta höjdhöjd för huvudbyggnad som uppförs i en våning med inrebyggningar vid är 8,0 m
- Högsta höjdhöjd för huvudbyggnad som uppförs i två våningar är 8,0 m. Inrebyggningar vid för ej anordnas

Totalskyddet skall räknas från marklinjen. Möjliga byggnadsformer som lex skärmen för överstiga angivna höjder

Högsta möjliga för kompletteringsbyggnader samt byggnader från K, Y och V, belärande område är 4,0 m

- III Jordens tillgängliga ler
- partus
- V1 Utöver angivet våningsantal för inrebyggningar vid ej utföras
- V2 Utöver angivet våningsantal för sluttingsvåning anordnas

Utförande

Lokal omfattningsplan av typen LCO kan fastslås i detaljplan. LCO utförs så att byggnader för inrebyggningar fastslås i detaljplan

Konceptplan för valen och utvalen kan eller särskild planering för anordnas enligt konceptplan

Utseende (nya byggnader)

För all ny- och tillbyggnad, se synlig och rikthåll för tillkommande bebyggelse på planeringen och i planbeskrivningen

Området utgör kulturhistoriskt värdefull miljö. Allt som kan försvåra läsning eller förståelse för byggnads utseende skall undvikas. Facader och lek skall vara av traditionella material. Färgpaletten skall anpassas till den äldre miljöbebyggelsen i området. Riktlinjer för tillkommande bebyggelse finns i planbeskrivningen samt på planeringen

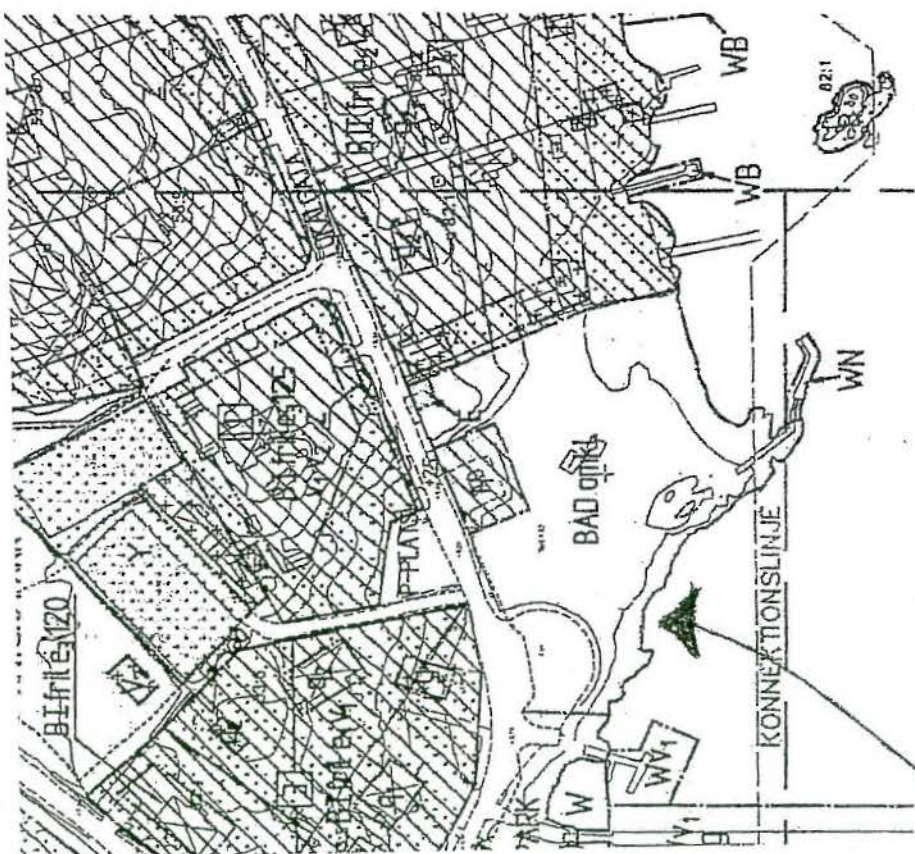

- forts
- Varsamhetslämmelser, befyllig bebyggelse
 - Kulturhistoriskt intressant byggnad eller anläggning karaktärstråk och värden skall särskilt beaktas vid ändring, om- eller tillbyggnad. Se planbeskrivning
 - Skyddsområdeslämmelser, befyllig bebyggelse
 - Särskild värdefull byggnad. Byggnaden får inte rivas. Byggnadens exteriör får ej försvåras. Undermåligt skall ses med ursprungliga material och kultur. Se planbeskrivning
 - Särskild värdefull byggnad. Byggnaden får ej rivas. Eventuell tillbyggnad skall anpassas till den ursprungliga byggnaden i fråga om proportioner, material och inredning. Se planbeskrivning

STÖRNÄSSKYDD

m Byggnaderna ska utformas så att minst hälften av byggnadens höjd är 55 dB(A) ekvivalenter ljudnivå (inuti) vid utvärter fasad. Den ekvivalenta ljudnivån i tonus får ej överstiga 30 dB(A) i bostadsrum. Fastigheten ska ha tillgång till utgående med högst 55 dB(A) ekvivalent ljudnivå

BARNBADET

<p>Detaljplan för</p> <p>ÄLGO Nacka kommun</p> <p>Utförd på Planeringen i juni 2001, Justerad i februari 2002, reviderad i mars 2006, Justerad i augusti och november 2006</p> <p>Anders Ekengren Stadsbyggnadsdirektör</p> <p>Reji Markman Projektleddare</p> <p>Tillsynigt av OFNS: 2006-08-22, § 116 Anslagen av KF: 2006-12-11, § 260 Laga kraft: 2007-01-16</p>	<p>Till planen kn:</p> <p>Planbeskrivning Gemensamt områdebeskrivning Miljöbeskrivning</p> <p>KFS 2005/63 214 Projnr 9528</p> <p>Blad 18(19) DP 471</p>
---	--

Till Förvaltningsrätten i Stockholm
c/o Nacka kommun
Granitvägen 15
131 81 Nacka



Nacka kommun

Ink. 2014 -04- 30

Dnr

Begäran om laglighetsprövning

Undertecknade begär härmed laglighetsprövning av kommunstyrelsens i Nacka kommun beslut den 7 april 2014 § 63 "Anmälningar" (bil. 1), justerat och anslaget den 11 april, att notera stadsutvecklingsutskottets (KSSU) beslut 18 mars 2014 § 68 (bil. 2) till protokollet.

Skäl

Det underliggande delegationsbeslutet som är föremål för anmälan till kommunstyrelsen är fattat av KSSU i strid med kommunstyrelsens instruktion och delegationsordning (bil. 3) och i strid med kommunallagen enligt följande:

I

Det underliggande beslutet är fattat med stöd av punkt 32 i Kommunstyrelsens instruktion och delegationsordning .

Delegationsordning:

Punkt 32: Anta startpromemoria för detaljplanearbete som följer översiktsplanen.

Delegat: Stadsutvecklingsutskottet.

Översiktsplanen

I detta fall handlar det om ändring av detaljplan som ej följer översiktsplanen.

I Nacka kommuns översiktsplan gällande Älgö slås fast att det behövs mark för närlek och spontant idrott (bil. 4). Det delegationsbeslut som fattats av KSSU innebär att en rejäl markyta som i gällande detaljplan ska utgöra en del av Barnbadet riskeras genom delegationsbeslutet att omvandlas till parkeringsplats.

Enligt översiktsplanen är delar av Älgö av lokalt intresse för kulturmiljövården. Barnbadet är beläget vid Älgö Gård i själva hjärtat av Älgö och i q-märkt miljö (bil. 4).

Det är också i kollision med översiktsplanens intentioner att avskära älgöbornas möjligheter att parkera i anslutning till det i gällande detaljplan avsatta området för föreningsverksamhet vid Ekholmsvägen 30 på Älgö, vilket blir resultatet om syftet med det av KSSU: s på delegation fattade beslutet om att starta planprocessen gällande Ekholmsparkeringen får genomslag och leder fram till en planändring. De generella riktlinjerna för planering och byggande i gällande översiktsplan tar fasta på tillgänglighet i form av tillgängliga och attraktiva mötesplatser (bil. 5).

Uppllysning: Delegationsbeslutet (själva ärendet) avser en planändring av detaljplan 471 Älgö avseende fyra parkeringsytor.

II

Det underliggande delegationsbeslutet rör ett ärende som slår mot verksamhetens mål, inriktning och kvalitet och som enligt kommunallagen (6 kap 34 § pkt 1 KL) då inte får delegeras:

Ett huvudsyfte med gällande detaljplan är att slå vakt om kulturvärdena. Detaljplanen får inte ändras i strid mot detta syfte enligt bestämmelserna på detaljplanekartan (bil. 6). De åtgärder delegationsbeslutet syftar till slår mot dessa värden så som framgår ovan under "Översiktsplan". Delegationsbeslutet omfattar även en ändrad användning av parkeringsyta på till Älgö angränsande Svärdsö som ska ersätta älgöbornas/allmänhetens förlust av Ekholmsparkering och som är beläget på ett oacceptabelt avstånd från centrala Älgö (kvalitetsaspekten).

III

ÖvrigtKravet på tydlighet

Förutom ovanstående ifrågasätter vi också om det är förenligt med gällande lag att inte på ett mer transparent sätt redovisa det anmälda delegationsbeslutet för den beslutande församlingen i kommunstyrelsen. Som framgår av kommunstyrelsens protokollföring av beslutet i § 63 av det efteranmälda delegationsbeslutet (bil. 1) så är det KSSU: s sammanträdesprotokoll i sin helhet som anmäls och det förutsätter alltså att kommunstyrelsens ledamöter ska spåra detta beslut på egen hand.

Vi noterar vidare anmärkningsvärda brister i KSSU: s beslutsprotokoll avseende detta delegationsbeslut. Brister som vi menar borde leda till åtgärd från kommunstyrelsens sida vid behandling av § 63. Som handlingar i ärendet och som underlag till beslutet hänvisar KSSU felaktigt till skrivelse från Mark och Exploateringsenheten trots att det här är fråga om en tjänsteskrivelse från planheten (se bil. 2).

Yrkande

Att beslutsgången i detta ärende ogillas och att beslutet upphävs.

Vi ber om en veckas anstånd med att inkomma med bilageförteckning och bilagor.

Saltsjöbaden den 30 april 2014



Ingela Walck (500313-3021)

Särskild postadress:

Reimersholmsgatan 8, 117 40 Stockholm

Nacka Älgö 67:1-3



Carin Brand (350608-9501)

Hälsingehöjden 11

113 31 Stockholm

Nacka Älgö 42:14



538

1 (1)

2014-05-06

KFKS 2014/79-214

FÖRVALTNINGSRÄTTEN I STOCKHOLM	
2014 -05- 07	
Första posten	
Målnr: 8352-14	
Aktbil: ✓	Enhet: 12

Förvaltningsrätten i Stockholm

115 76 Stockholm

Angående Begäran om laglighetsprövning, beslut Nacka kommun, Förvaltningsrättens målnummer 8352-14, kompletterande skrivelse

Bifogat översändes komplettering i ert rubricerade målnummer, men som lämnats in hos Nacka kommun av Ingela Walck och Carin Brand.

Vänliga hälsningar

Leena Sabsay
Administratör

Planenheten

Tel 070-431 96 66

Epost: Leena.sabsay@nacka.se

Allm 11 - FST

Från: Ingela Walck <ingelawalck@yahoo.se>
Skickat: den 13 maj 2014 13:25
Till: Allm 11 - FST
Kopia: leena.sabsay@nacka.se; registrator@nacka.se; Carin Brand
Ämne: Mål nr 10166-14, Laglighetsprövning beslut Nacka kommun, Kommunstyrelsen § 63
Bifogade filer: Laglighetsprövning_nacka_kommun_beslut_kommunstyrelsen_2014_04_07.pdf

Till Jessica Vásques Sepúlveda
Allmänna enheten 11
Förvaltningsrätten

Mål nr 10166-14

Bifogar här nyss erhållna mejl från Leena Sabsay, planenheten Nacka kommun där hon för kännedom vidarebefordrar det mejl som hon idag skickat till Förvaltningsrätten. Den av henne bifogade handlingen redovisar anslagsdagen för § 68 i kommunstyrelsens protokoll och som anslogs den 8 april enligt översänd dokumentation av del av sid sid 2 i protokollet från kommunstyrelsens sammanträde, men det beslut vi överklagat är det som fattats under § 63 vid nämnda sammanträde och detta anslogs den 11 april och detta framgår inte av de handlingar hon mejlat. Det är alltså den 11 april som ska utgöra grund för prövning om vår begäran om laglighetsprövning inkommit i rätt tid.

Med vänlig hälsning
Ingela Walck
2014-05-.13





NACKA
KOMMUN

2014-05-13

KFKS 2014/79-214

Förvaltningsrätten i Stockholm
Enhet A11
Att: Jessica Vásquez Sepúlveda
115 76 Stockholm

Begäran om laglighetsprövning gällande beslut Nacka kommun, Kommunstyrelsen, 7 april 2014, § 63 Anmälningar, ert målnummer 10166-14

Kommunstyrelsens i Nacka beslut av den 7 april 2014 § 63 Anmälningar, har i bifogad begäran om laglighetsprövning kommit till Nacka kommun, för överklagande till Förvaltningsrätten av Ingela Walck och Carin Brand.

Obs att skrivelsen i original har skickats till Förvaltningsrätten den 6 maj från kommunen, men på missivet från Nacka angavs fel målnummer (8352-14) som undertecknad fick vid telefonkontakt den 6 maj med Förvaltningsrätten.

Vi bifogar:

- Begäran (kopia) om laglighetsprövning inlämnad till kommunen 30 april 2014, av Ingela Walck och Carin Brand.
- Kommunstyrelsens beslut från 7 april 2014, § 63, Anmälningar.
- Bevis om anslagsdag gällande Kommunstyrelsens sammanträde den 7 april 2014.
- Kommunstyrelsens stadsutvecklingsutskotts beslut från 18 mars 2014, § 68 samt tillhörande anslagsbevis.

Vänliga hälsningar

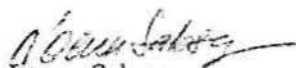
Leena Sabsay

Administratör

Planenheten

Leena.sabsay@nacka.se

Tel: 08-718 96 66



Till Förvaltningsrätten i Stockholm
c/o Nacka kommun
Granitvägen 15
131 81 Nacka

Nacka kommun

Ink. 2014-04-30

Dnr KFS 2014/79-214

Begäran om laglighetsprövning

Undertecknade begär härmed laglighetsprövning av kommunstyrelsens i Nacka kommun beslut den 7 april 2014 § 63 "Anmälningar" (bil. 1), justerat och anslaget den 11 april, att notera stadsutvecklingsutskottets (KSSU) beslut 18 mars 2014 § 68 (bil. 2) till protokollet.

Skäl

Det underliggande delegationsbeslutet som är föremål för anmälan till kommunstyrelsen är fattat av KSSU i strid med kommunstyrelsens instruktion och delegationsordning (bil. 3) och i strid med kommunallagen enligt följande:

I

Det underliggande beslutet är fattat med stöd av punkt 32 i Kommunstyrelsens instruktion och delegationsordning.

Delegationsordning:

Punkt 32: Anta startpromemoria för detaljplanearbete som följer översiktsplanen.

Delegat: Stadsutvecklingsutskottet.

Översiktsplanen

I detta fall handlar det om ändring av detaljplan som ej följer översiktsplanen.

I Nacka kommuns översiktsplan gällande Älgö slås fast att det behövs mark för närlek och spontant idrott (bil. 4). Det delegationsbeslut som fattats av KSSU innebär att en rejäl markyta som i gällande detaljplan ska utgöra en del av Barnbadet riskeras genom delegationsbeslutet att omvandlas till parkeringsplats.

Enligt översiktsplanen är delar av Älgö av lokalt intresse för kulturmiljövården. Barnbadet är beläget vid Älgö Gård i själva hjärtat av Älgö och i q-märkt miljö (bil. 4).

Det är också i kollision med översiktsplanens intentioner att avskära älgöbornas möjligheter att parkera i anslutning till det i gällande detaljplan avsatta området för föreningsverksamhet vid Ekholmsvägen 30 på Älgö, vilket blir resultatet om syftet med det av KSSU: s på delegation fattade beslutet om att starta planprocessen gällande Ekholmsparkeringen får genomslag och leder fram till en planändring. De generella riktlinjerna för planering och byggande i gällande översiktsplan tar fasta på tillgänglighet i form av tillgängliga och attraktiva mötesplatser (bil. 5).

Upplysning: Delegationsbeslutet (själva ärendet) avser en planändring av detaljplan 471 Älgö avseende fyra parkeringsytor.

II

Det underliggande delegationsbeslutet rör ett ärende som slår mot verksamhetens mål, inriktning och kvalitet och som enligt kommunallagen (6 kap 34 § pkt 1 KL) då inte får delegeras:

Ett huvudsyfte med gällande detaljplan är att slå vakt om kulturvärdena. Detaljplanen får inte ändras i strid mot detta syfte enligt bestämmelserna på detaljplanekartan (bil. 6). De åtgärder delegationsbeslutet syftar till slår mot dessa värden så som framgår ovan under "Översiktsplan". Delegationsbeslutet omfattar även en ändrad användning av parkeringsyta på till Älgö angränsande Svärdsö som ska ersätta älgöbornas/allmänhetens förlust av Fkholmsparkering och som är beläget på ett oacceptabelt avstånd från centrala Älgö (kvalitetsaspekten).

III

ÖvrigtKravet på tydlighet

Förutom ovanstående ifrågasätter vi också om det är förenligt med gällande lag att inte på ett mer transparent sätt redovisa det anmälda delegationsbeslutet för den beslutande församlingen i kommunstyrelsen. Som framgår av kommunstyrelsens protokollföring av beslutet i § 63 av det efteranmälda delegationsbeslutet (bil. 1) så är det KSSU: s sammanträdesprotokoll i sin helhet som anmäls och det förutsätter alltså att kommunstyrelsens ledamöter ska spåra detta beslut på egen hand.

Vi noterar vidare anmärkningsvärda brister i KSSU: s beslutsprotokoll avseende detta delegationsbeslut. Brister som vi menar borde leda till åtgärd från kommunstyrelsens sida vid behandling av § 63. Som handlingar i ärendet och som underlag till beslutet hänvisar KSSU felaktigt till skrivelse från Mark och Exploateringsenheten trots att det här är fråga om en tjänsteskrivelse från planeringen (se bil. 2).

Yrkande

Att beslutsgången i detta ärende ogillas och att beslutet upphävs.

Vi ber om en veckas anstånd med att inkomma med bilageförteckning och bilagor.

Saltsjöbaden den 30 april 2014

Ingela Walck

Ingela Walck (500313-3021)

Särskild postadress:

Reimersholmogatan 8, 117 40 Stockholm

Nacka Älgö 67:1-3

Carin Brand

Carin Brand (350608-9501)

Hälsingehöjden 11

113 31 Stockholm

Nacka Älgö 42:14



7 april 2014

SAMMANTRÄDESPROTOKOLL
Kommunstyrelsen

Plats och tid Muscet HAMN, konferensrummet kl 15.05-15.50

BESLUTANDE

Mats Gerdau (M)
Eva Öhbom Ekdahl (M)
Ylva Sandström (M)
Pernilla Hsu (M)
Gunilla Elmberg (M)
Eva Närvä-Eickenrodt (M)
Stefan Saläng (FP)
Hans Peters (C)
Jan-Eric Jansson (KD)
Majvie Swärd (S)
Khashayar Farmanbar (S)
Sidney Holm (MP)
Rolf Wasteson (V)

ERSÄTTARE

Peter Zethraeus (M)
Magnus Sjöqvist (M)
Monica Brohede Tellström (FP)
Gunilla Grudevall-Steen (FP)
Anders Tiger (KD)
Carl-Magnus Grenninge (S)
Kaj Nyman (S)
Christina Ståldal (NL)

Övriga deltagare Fredrik Holmström, Maria Karlsson, Eva Olin, Johanna Magnusson, Ulrica Almqvist, Ulf Crichton, Anders Ekengren, Gunilla Glantz, Lotta Nordström, Ann-Sofie Mårtensson, Elisabeth Carle, Lena Dahlstedt, Liselotte Lexén

Utses att justera Khashayar Farmanbar

Justeringsdatum 7 april 2014

Paragraf § 68

Justeringsdatum 11 april 2014

Paragrafer §§ 63-67, 69-94

Underskrifter Sekreterare

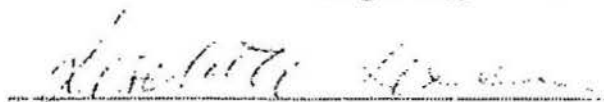
Liselotte Lexén

Ordförande

Mats Gerdau

Justerande

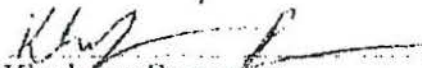
Khashayar Farmanbar



7 april 2014

SAMMANTRÄDESPROTOKOLL
Kommunstyrelsen

BEVIS OM ANSLAGSDAG

Kommunstyrelsens protokoll är justerat den 7 april 2014, § 68
Justeringen har tillkännagivits genom anslag

Sammanträdesdatum	7 april 2014
Anslaget sätts upp	8 april 2014
Anslaget tas ned	30 april 2014
Förvaringsplats för protokollet	Nacka stadshus

Underskrift

.....
Liselotte Lexén

.....
Utdragsbestyrkande

BEVIS OM ANSLAGSDAG

Kommunstyrelsens protokoll är justerat den 11 april 2014, §§ 63-67, 69-94
Justeringen har tillkännagivits genom anslag

Sammanträdesdatum	7 april 2014
Anslaget sätts upp	11 april 2014
Anslaget tas ned	5 maj 2014
Förvaringsplats för protokollet	Nacka stadshus

Underskrift

.....
Liselotte Lexén

.....
Utdragsbestyrkande

Ordförandes signatur	Justerandes signatur	Utdragsbestyrkande



7 april 2014

SAMMANTRÄDESPROTOKOLL
Kommunstyrelsen

§ 63

Dnr KFKS 2014/24-019

Anmälningar

Beslut

Anmälningarna noteras till protokollet.



Handlingar i ärendet

Anmälningar KS 2014-04-07

Ärende	Åtgärd/ansvar
Övrigt	
Protokoll KSSU 25/2 och 18/3-14, KSAU 25/3-14	

Anmälningar KSAU 2014-03-25

Ärende	Åtgärd/ansvar
Skrivelser	
Kustbevakningen Länsstyrelsens yttrande	
Information om kustbevakningen ekonomiska läge, missiv	
Kustbevakningen Region Nordost	
Kustbevakningen Gotlands, bilaga	
Kustbevakningen Gävle, bilaga	
Kustbevakningen Hudiksvall, bilaga	
Kustbevakningen Härnösand, bilaga	
Kustbevakningen Luleå, bilaga	
Kustbevakningen Örensköldsvik, bilaga	
Tidiga och tydliga insatser, PM	Pia McAleenan/ Tove Löfgren
Så här gör vi i Nacka – kommunbilar	Mats Bohman
Rutin för politikerinitiativ	Lisclotte Lexén/Helena Meier
Rapporter	
Revisionsrapport 2013 Nacka Energi AB med dotterbolag	Johanna Magnusson



Ordförandes signatur 	Justerandes signatur 	Utdragsbestyrkande
---	---	--------------------



7 april 2014

SAMMANTRÄDESPROTOKOLL
 Kommunstyrelsen

Cirkulär, SKL	
Cirkulär 14:07	
Cirkulär 14:08	
Cirkulär 14:09	
Cirkulär 14:12	
Viktiga datum 2014 av överenskommelser med inriktning på socialtjänst	
Övrigt	
AB Vår ljus dagordning 140212	
AB Vår ljus protokoll 1, 2014	
Styrelseprotokoll 1-2014 Nacka Energi AB	Johanna Magnusson
Styrelseprotokoll 1-2014 Nacka Energi Försäljnings AB	Johanna Magnusson
KPR Protokoll 2014-02-20	Ingrid Greger
Tra i Boo minnesanteckningar 2014-02-19	Ingrid Greger
Tra i SaFi minnesanteckningar 2014-01-27	Ingrid Greger
Rådet för frågor kring funktionsnedsättning minnesanteckningar 2014-03-05	Ingrid Greger
Nackas lokala miljömål – protokollsutdrag MSN + Begäran om yttrande + Förslag till lokala miljömål	Kommer som ärende till KSAU 140506
Information taxor 2014 Södertörns brandförsvaret, missiv + protokollsutdrag Botkyrka	
Södertörns brandförsvaret, protokoll 140131	
SRF information inför bolagsstämma + kallelse bolagsstämma 2014.	
Käppalaförbundets styrelseprotokoll 140211	

Ordförandes signatur	Justerandes signatur	Utdragsbestyrkande
		



18 mars 2014

SAMMANTRÄDESPROTOKOLL
Kommunstyrelsens stadsutvecklingsutskott

§ 68

Dnr KFKS 2014/79-214

Planändring av detaljplan 471 Älgö avseende fyra parkeringsytor (delar av fastigheterna Älgö 4:7 och Solsidan 2:25) Saltsjöbaden

Start av planarbete

Beslut

Kommunstyrelsens stadsutvecklingsutskott beslutar att starta planändring av detaljplan 471 för Älgö avseende parkeringsytor.

Detta beslut fattas av kommunstyrelsens stadsutvecklingsutskott med stöd av punkten 32 i kommunstyrelsens delegationsordning.

Ärende

Syftet med den föreslagna planändringen är att tillskapa fler allmänna parkeringsplatser på Älgö och att-omfördela viss del av befintliga parkeringsytor mellan parkering på kvartersmark (för boende) och parkering på allmän plats (för besökare). Gällande detaljplan för Älgö har vid genomförandet visat sig innehålla för lite ytor för allmän parkering. Dessutom har de ytor som planlagts för parkering på kvartersmark, inte förlagts på mest lämplig plats för att kunna försörja Gåsöbornas behov av boendeparkering på Älgö.

Handlingar i ärendet

Mark- och exploateringsenhetens tjänsteskrivelse den 7 mars 2014

Beslutsgång

Stadsutvecklingsutskottet beslutade i enlighet med mark- och exploateringsenhetens förslag.

Protokollsanteckningar

Christina Ståldal (NI.) lät anteckna följande.

"Behovet av parkeringar på Älgö, kastar ljuset på en annan angelägen fråga, den om kollektivtrafikförsörjningen av ön. Trots en växande fast befolkning på ön så har bussförbindelserna inte förbättrats. Tidtabellen för bussturer från Slussen är en tur i timmen med uppehåll på 2,5 tim mitt på dagen och sista bussen på dygnet från Slussen går ca kl 19.00. Den ungdom som t ex vill gå på bio kan inte göra det på ett självständigt sätt, utan får antingen lifta, (vanligen förekommande) el be föräldrar om skjuts från

Ordförandes signatur	Justerandes signatur	Utdragsbestyrkande



18 mars 2014

SAMMANTRÄDESPROTOKOLL
 Kommunstyrelsens stadsutvecklingsutskott

Saltsjöbaden. Det är det verkliga problemet för många Älgöbor om man vill gynna annat än bilåkande och parkeringar. Samtidigt finns det ett behov av parkeringsplatser men man når bästa lösning om man försöker lösa hela problematiken och driva på SL om förbättringar. Det är också absurt i ljuset av den stora och dyrbara renoveringen av Älgös vägar, att man i sammanhanget inte aktivt har drivit på för förbättrade bussförbindelser.

Inga beslut borde tas i nämnden förrän den formella hanteringen är korrekt genomförd, dvs att en justering är gjord i facknämnden vilket kan innebära att underlaget som presenteras för t ex KSSU kan bli ändrat i ngn del. Om ändringen av planen kan anges vara av allmänt intresse eller ej kan diskuteras. ”

Ordförandes signatur	Justerandes signatur	Utdragsbestyrkande
----------------------	----------------------	--------------------



18 mars 2014

SAMMANTRÄDESPROTOKOLL
Kommunstyrelsens stadsutvecklingsutskott

Plats och tid Nacka stadshus, sammanträdesrummet Jelgava kl 09.00-10.25

BESLUTANDE

Mats Gerdau (M)
Cathrin Bergensträhle (M)
Tobias Nässén (M) §§ 55-72
Eva Öhbom Ekdahl (M) §§ 73-75
Stefan Saläng (FP)
Hans Peters (C)
Jan-Eric Jansson (KD)
Majvie Swärd (S)
Carl-Magnus Grenninger (S)

ERSÄTTARE

Eva Öhbom Ekdahl (M)
§§ 55-72
Magnus Sjöqvist (M)
Gunilla Grudevall-Steen (FP)
Leif Holmberg §§ 55-64
Rolf Wasteson (V)
Sidney Holm (MP)

ADJUNGERADE

Christina Ståldal (NL)

Övriga deltagare Sven Andersson, Anders Ekengren, Jonas Nylander, Ulf Crichton, Andreas Totschnig, Erik Wiberg, Caroline Cederholm, Hanna Linngård, Sara Bolander, Lena Nordenlöw, Elisabeth Klingmark, Ann-Sofie Mårtensson, Erik Wiktorsson, Klara Palmberg Broryd, Lars Nylund, Suzanne Lagerqvist, Pierre Fällström, Jenny Asmundsson, Helena Meier, Lena Dahlstedt, Liselotte Lexén

Utses att justera Majvie Swärd
Justeringsdatum 18 mars 2014
20 mars 2014

Paragrafer §§ 66, 73,
Paragrafer §§ 55-65, 67-72, 74-75

Underskrifter Sekreterare

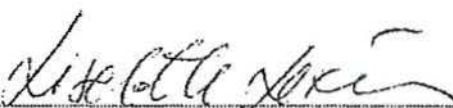
Liselotte Lexén

Ordförande

Mats Gerdau

Justerande

Majvie Swärd



18 mars 2014

SAMMANTRÄDESPROTOKOLL
Kommunstyrelsens stadsutvecklingsutskott

BEVIS OM ANSLAGSDAG

Kommunstyrelsens stadsutvecklingsutskotts protokoll är justerat §§ 66, 73
Justeringen har tillkännagivits genom anslag

Sammanträdesdatum	18 mars 2014
Anslaget sätts upp	19 mars 2014
Anslaget tas ned	10 april 2014
Förvaringsplats för protokollet	Nacka stadshus

Underskrift

.....
Liselotte Lexén

Utdragsbestyrkande

BEVIS OM ANSLAGSDAG

Kommunstyrelsens stadsutvecklingsutskotts protokoll är justerat §§ 55-65, 67-72, 74-75
Justeringen har tillkännagivits genom anslag

Sammanträdesdatum	18 mars 2014
Anslaget sätts upp	21 mars 2014
Anslaget tas ned	14 april 2014
Förvaringsplats för protokollet	Nacka stadshus

Underskrift

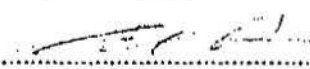
.....
Görel Petersson

Utdragsbestyrkande

Ordförandes signatur	Justerandes signatur	Utdragsbestyrkande



18 mars 2014

SAMMANTRÄDESPROTOKOLL
Kommunstyrelsens stadsutvecklingsutskott

§ 68

Dnr KFKS 2014/79-214

Planändring av detaljplan 471 Älgö avseende fyra parkeringsytor (delar av fastigheterna Älgö 4:7 och Solsidan 2:25) Saltsjöbaden

Start av planarbete

Beslut

Kommunstyrelsens stadsutvecklingsutskott beslutar att starta planändring av detaljplan 471 för Älgö avseende parkeringsytor.

Detta beslut fattas av kommunstyrelsens stadsutvecklingsutskott med stöd av punkten 32 i kommunstyrelsens delegationsordning.

Ärende

Syftet med den föreslagna planändringen är att tillskapa fler allmänna parkeringsplatser på Älgö och att-omfördela viss del av befintliga parkeringsytor mellan parkering på kvartersmark (för boende) och parkering på allmän plats (för besökare). Gällande detaljplan för Älgö har vid genomförandet visat sig innehålla för lite ytor för allmän parkering. Dessutom har de ytor som planlagts för parkering på kvartersmark, inte förlagts på mest lämplig plats för att kunna försörja Gåsöbornas behov av boendeparkering på Älgö.

Handlingar i ärendet

Mark- och exploateringsenhetens tjänsteskrivelse den 7 mars 2014



Beslutsgång

Stadsutvecklingsutskottet beslutade i enlighet med mark- och exploateringsenhetens förslag.

Protokollsanteckningar

Christina Ståldal (NL) lät anteckna följande.

”Behovet av parkeringar på Älgö, kastar ljuset på en annan angelägen fråga, den om kollektivtrafikförsörjningen av ön. Trots en växande fast befolkning på ön så har bussförbindelserna inte förbättrats. Tidtabellen för bussturer från Slussen är en tur i timmen med uppehåll på 2,5 tim mitt på dagen och sista bussen på dygnet från Slussen går ca kl 19.00. Den ungdom som t ex vill gå på bio kan inte göra det på ett självständigt sätt, utan får antingen lifta, (vanligen förekommande) el be föräldrar om skjuts från

Ordförandes signatur 	Justerandes signatur 	Utdragsbestyrkande 
---	---	--





18 mars 2014

SAMMANTRÄDESPROTOKOLL

Kommunstyrelsens stadsutvecklingsutskott

Saltsjöbaden. Det är det verkliga problemet för många Älgöbor om man vill gynna annat än bilåkande och parkeringar. Samtidigt finns det ett behov av parkeringsplatser men man når bästa lösning om man försöker lösa hela problematiken och driva på SL om förbättringar. Det är också absurt i ljuset av den stora och dyrbara renoveringen av Älgös vägar, att man i sammanhanget inte aktivt har drivit på för förbättrade bussförbindelser.

Inga beslut borde tas i nämnden förrän den formella hanteringen är korrekt genomförd, dvs att en justering är gjord i facknämnden vilket kan innebära att underlaget som presenteras för t ex KSSU kan bli ändrat i ngn del. Om ändringen av planen kan anges vara av allmänt intresse eller ej kan diskuteras.”

Ordförandes signatur 	Justerandes signatur 	Utdragsbestyrkande 
---	---	--

2014-02-14

TJÄNSTESKRIVELSE
KFKS 2014/79-214

Kommunstyrelsens
stadsutvecklingsutskott

Ändring genom tillägg till detaljplan 471 Älgö avseende fyra parkeringsytor (delar av fastigheterna Älgö 4:7 och Solsidan 2:25) Saltsjöbaden, Nacka kommun

Startpromemoria

Förslag till beslut

Kommunstyrelsens stadsutvecklingsutskott antar startpromemorian.

Sammanfattning

Syftet med den föreslagna planändringen är att tillskapa fler allmänna parkeringsplatser på Älgö och att-omfördela viss del av befintliga parkeringsytor mellan parkering på kvartersmark (för boende) och parkering på allmän plats (för besökare). Gällande detaljplan för Älgö har vid genomförandet visat sig innehålla för lite ytor för allmän parkering. Dessutom har de ytor som planlagts för parkering på kvartersmark, inte förlagts på mest lämplig plats för att kunna försörja Gåsöbornas behov av boendeparkering på Älgö.

Ärendet

Ärendet har tillstyrkts av miljö- och stadsbyggnadsnämnden 7 mars 2014.

Älgö är beläget i Nacka kommuns sydöstra del och tillhör kommundelen Saltsjöbaden, se kartbilaga. Älgö har en modern detaljplan som medger permanent bostadsbebyggelse, skydd av kulturhistoriska miljöer och utbyggnad av allmänna anläggningar. Gällande detaljplan för Älgö, DP 471 vann laga kraft den 16 juli 2009. En successiv omvandling från gammalt fritidsområde till permanentområde pågår fortfarande. För närvarande bygger kommunen ut kommunalt VA, vägar och ställer i ordning natur- och parkmark. Under genomförandet har kommunen uppmärksammat vissa briser när det gäller områdets parkeringar.

I gällande detaljplan har inte parkeringsfrågan blivit tillfredställande löst för de som besöker området och för Gåsöbor som behöver parkeringsplatser i anslutning till sina båtplatser, här kallat boendeparkering. För att få tillstånd fler parkeringsytor föreslås följande ändringar prövas i planarbetet:

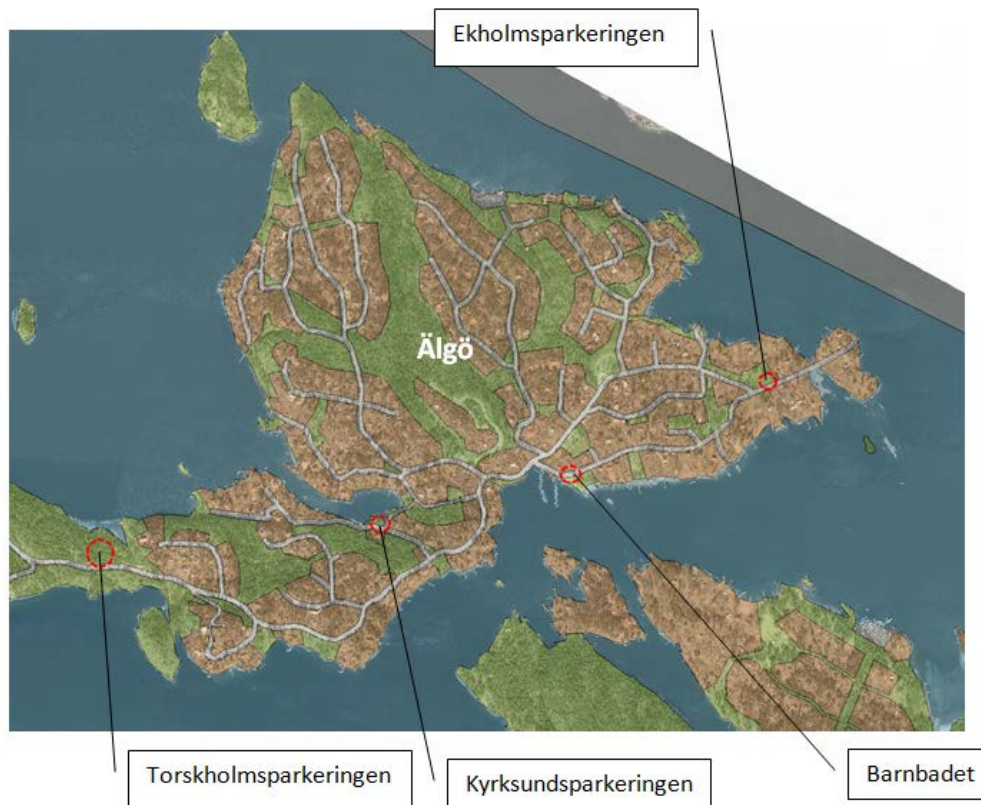

Kartbilden visar Älgö och ytor som föreslås prövas i planarbetet.

Väster om Älgövägen 301 ”Torskhölmsparkeringen på Svärdsö”

Denna yta har planlagts som en parkering på kvartersmark i gällande detaljplan, och rymmer cirka 25 bilplatser. Syftet var en parkering som skulle försörja ett område för gemensamma båtbygggar på Torskhölm. Eftersom området för båtbygggar undantogs i detaljplan finns inte behovet av parkering för detta ändamål. Parkering på kvartersmark ersätts av en allmän parkering eftersom det finns ett större behov av parkering för besökare till Älgö och framtida naturreservat för Svärdsö.

Norr om Kyrksundsvägen 9 ”Kyrksundsparkeringen”

I anslutning till parkeringsytan som kallas Kyrksundsparkeringen finns ett område som är planlagt för tekniska anläggningar i gällande detaljplan. Den aktuella ytan var tänkt för en nätstation, men Nacka Energi har ingen användning för platsen. Området för teknisk anläggning ersätts med cirka 5 parkeringsplatser på kvartersmark (boendeparkering).

Söder om Ekholmsvägen 3 ”Bussvändslingan vid Barnbadet”

Den gamla bussvändslingan har planlagts som bad- och gatumark (allmän plats) i gällande detaljplan. När man gjorde detaljplanen fanns det en tanke att badområdet delvis skulle utökas och att resterande delar av vändslingan skulle kvarstå och användas för allmän parkering. Detta är inte tillräckligt tydligt i gällande plankarta.

Den gamla vändslingan används som parkering idag. Bussvändslingan ersätts av en allmän parkering eftersom det finns ett behov av ytterligare allmänna parkeringsplatser för besökare invid badet.

Norr om Ekholmsvägen 30 ”Ekholmsparkeringen”

Ekholmsparkeringen på Älgös östra del är i gällande detaljplan en allmän parkering som idag främst nyttjas av Gåsöbor som boendeparkering. Parkeringen inom allmän plats ersätts av en parkering på kvartersmark (boendeparkering) för att lösa Gåsöbornas behov. Möjligheten att behålla några platser för allmänt ändmål i anslutning till parkeringsytan längs den bredare delen av Ekholmsvägen (östra) utreds.

Planenhetens bedömning

Gällande detaljplan har en genomförandetid på 15 år som pågår till 2024. Under pågående genomförandetid får detaljplanen ändras om det råder olägenheter av stor allmän vikt. Planenheten bedömer att parkeringsfrågan på Älgö har den digniteten. Planenheten föreslår att detaljplanen ska handläggas med normalt planförfarande enligt plan- och bygglagens regler.

Ekonomiska konsekvenser

Ändring genom tillägg av detaljplan för Älgö finansieras inom ramen för projekt Älgö (9528). Kostnaden för planarbetet beräknas uppgå till cirka 300 000.

Preliminär tidsplan

Samråd	kvartal 3 2014
Granskning	kvartal 1 2015
Antagande	kvartal 2 2015

Angela Jonasson
Biträdande planchef

Anna Ellare
Planarkitekt

Kartbilaga

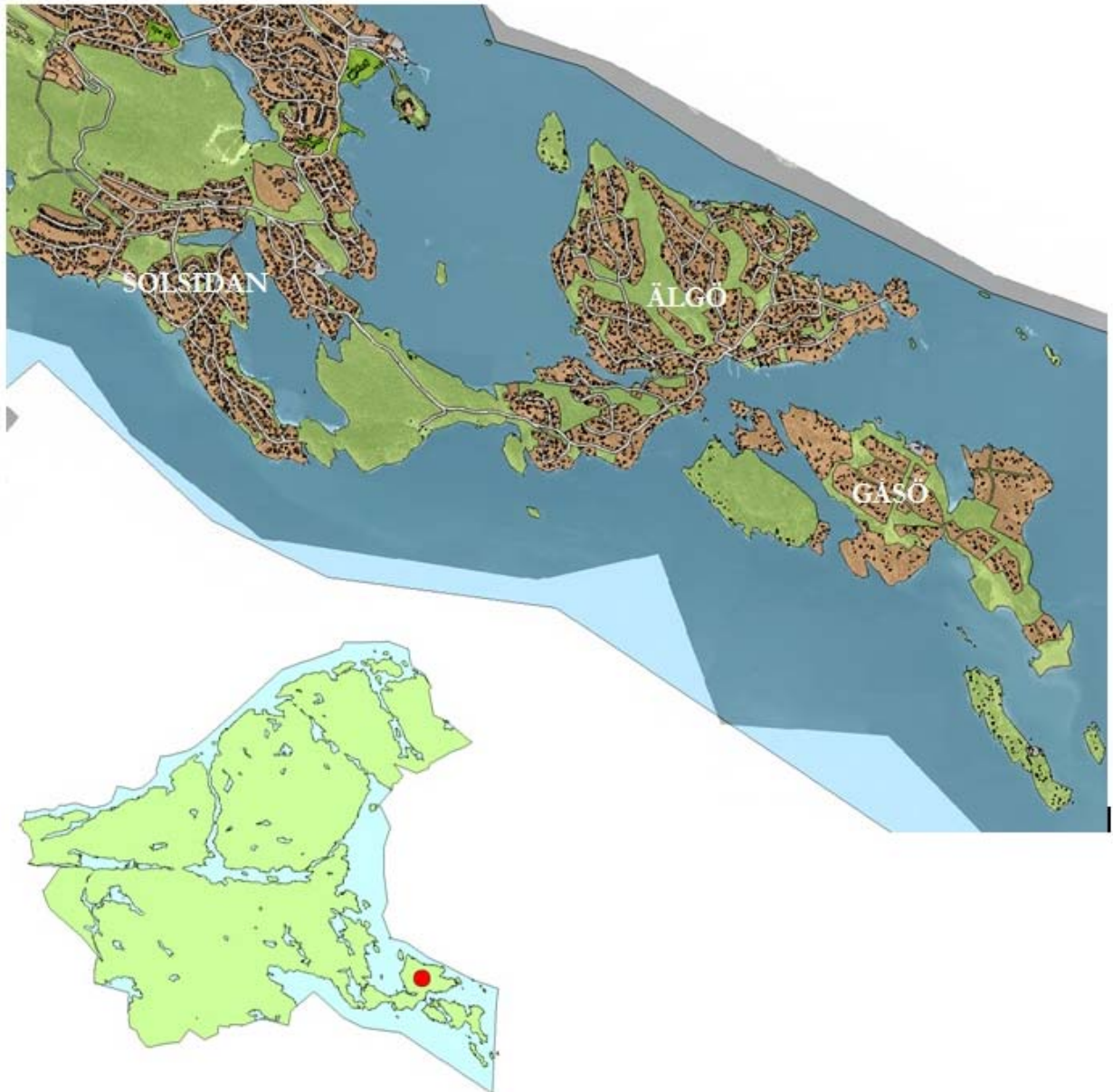

Den övre kartbilden visar en översiktsbild över Älgö och närliggande områden, den nedre kartbilden visar var i Nacka kommun Älgö är beläget.

10 februari 2015

SAMMANTRÄDESPROTOKOLL
Kommunstyrelsens stadsutvecklingsutskott

§ 22

Dnr KFKS 2014/815-251

Tilläggsavtal med Stockholm om tillfällig ändstation för Saltsjöbanan vid Henriksdal

Beslut

Kommunstyrelsens stadsutvecklingsutskott föreslår kommunstyrelsen fatta följande beslut.

Kommunstyrelsen beslutar att kommunen ska ingå föreslaget tilläggsavtal.

Ärende

I och med att Saltsjöbanan inte kommer att kunna köra till, respektive från, Slussen under stor del av tiden för den omfattande ombyggnaden av Slussen kommer Henriksdals station att fungera som en tillfällig ändstation. Där byter resenärerna till buss, som kommer att gå mellan Henriksdal och Slussen i skytteltrafik. Bygglov för den tillfälliga ändhållplatsanläggningen beviljades i Nacka kommun i november 2013.

Ett avtal som reglerar ansvarsfördelning mellan Stockholm kommun och Nacka kommun har sedan tidigare antagits i kommunstyrelsen och löper sedan 2014-01-01. Behov av ett komplement till befintligt avtal har gjort att detta tilläggsavtal har tagits fram. Huvudsyftet med tilläggsavtalet har varit att klargöra vissa otydligheter i befintligt avtal samt att komplettera med information och uppgifter som gjorts gällande efter det att huvudavtalet antogs. Där det finns motstridiga uppgifter i avtalen har *"Avtal om station Henriksdal"* företräde vid tolkning.

Handlingar i ärendet

Exploateringsenhetens tjänsteskrivelse den 28 januari 2015

Tilläggsavtal för station Henriksdal

Avtal om station Henriksdal

Situationsplan



Karta som redovisar ansvar för drift och skötsel

Skydd av vegetation

Illustrationer

Beslutsgång

Stadsutvecklingsutskottet beslutade i enlighet med exploateringsenhetens förslag.

Ordförandes signatur	Justerandes signatur	Utdragsbestyrkande
		



10 februari 2015



SAMMANTRÄDESPROTOKOLL

Kommunstyrelsens stadsutvecklingsutskott

Protokollsanteckningar

Christina Ståldal (NL) lät anteckna följande.

”Nackalistan har hela planeringstiden för kommande Slussenbygge hävdad att bussarna ska gå hela vägen fram till nuvarande Slussen. Detta är möjligt genom att stödja alternativplanen Slussen plan B. Frågor som man ställer sig är hur prisbilden för ett annat alternativ kommer att se ut för Nacka. Förhoppningsvis kommer fler partier att ta en tydlig ställning så att Slussenfrågan kommer närmare en bättre och snabbare lösning.”

Ordförandes signatur	Justerandes signatur	Utdragsbestyrkande
		

Kommunstyrelsen

Tilläggsavtal med Stockholm om tillfällig ändstation för Saltsjöbanan vid Henriksdal

Förslag till beslut

Kommunstyrelsen beslutar att kommunen ska ingå föreslaget tilläggsavtal.

Sammanfattning

I och med att Saltsjöbanan inte kommer att kunna köra till, respektive från, Slussen under stor del av tiden för den omfattande ombyggnaden av Slussen kommer Henriksdals station att fungera som en tillfällig ändstation. Där byter resenärerna till buss, som kommer att gå mellan Henriksdal och Slussen i skytteltrafik. Bygglov för den tillfälliga ändhållplatsanläggningen beviljades i Nacka kommun i november 2013.

Ett avtal som reglerar ansvarsfördelning mellan Stockholm kommun och Nacka kommun har sedan tidigare antagits i kommunstyrelsen och löper sedan 2014-01-01. Behov av ett komplement till befintligt avtal har gjort att detta tilläggsavtal har tagits fram. Huvudsyftet med tilläggsavtalet har varit att klargöra vissa otydligheter i befintligt avtal samt att komplettera med information och uppgifter som gjorts gällande efter det att huvudavtalet antogs. Där det finns motstridiga uppgifter i avtalen har ”*Avtal om station Henriksdal*” företräde vid tolkning.

Ärendet

Fram till expertgruppens utlåtande om Projekt Slussen, som beräknas komma den 31 januari, 2015, står stora delar av Projekt Slussen på vänt. Men en tillfällig slutstation för Saltsjöbanan i Henriksdal kommer att behövas i vilket fall. Den 26 januari påbörjas därför



anläggningsarbetena för den provisoriska bussomstigningen vid Saltsjöbanans station i Henriksdal.

Bygglov för den provisoriska anläggningen, innefattande bussramp med tillhörande stödmur och markarbeten, parkeringsplats för buss, bod för personalutrymme med en byggnadsarea om 54 kvm samt tre väderskydd om 3,5 kvm vardera, beviljades av Nacka kommun i november 2013.

Att Saltsjöbanan inte kommer att kunna köra till, respektive från, Slussen under några år är en följd av den stora ombyggnaden av Slussen med omnejd. Henriksdals station byggs därför om och blir tillfällig ändstation. Där byter resenärerna till buss, som kommer att gå mellan Henriksdal och Slussen i skytteltrafik.

Den nya hållplatsen, där man stiger av och på bussarna, ska anläggas parallellt med perrongen vid Henriksdals station. Där ska bussarna stå och vänta, när resenärerna stiger av tåget.

Biltrafiken kommer att påverkas, men gång- och cykelvägar i området kommer att kunna användas under hela byggtiden. Kollektivtrafiken är prioriterad och kollektivtrafikfältet längs Stadsgården ska finnas kvar, även när omfattande bygg- och anläggningsarbeten sker där.

Ett avtal som reglerar ansvarsfördelning mellan Stockholm kommun och Nacka kommun har sedan tidigare antagits i kommunstyrelsen och löper sedan 2014-01-01 och så länge som krävs för ett möjliggörande av projekt Slussen. Avtalet reglerar områden som markanvändning, projektering, utbyggnad, drift, återställande och övertagande.

Behov av ett komplement till befintligt avtal har gjort att detta tilläggsavtal har tagits fram. Huvudsyftet med tilläggsavtalet har varit att klargöra vissa otydligheter i befintligt avtal samt att komplettera med information och uppgifter som gjorts gällande efter det att huvudavtalet antogs. Där det finns motstridiga uppgifter i avtalen har "*Avtal om station Henriksdal*" företrädare vid tolkning.

Ekonomiska konsekvenser

Stockholms stad utför och bekostar projektering och utbyggnad av den provisoriska slutstationen med tillhörande anläggningar. Brukningsavgift enligt gällande VA-taxa kommer att debiteras Stockholms stad. Nacka kommun kommer dock, som reglerats sedan tidigare i huvudavtalet, belastas med kostnader för den resurstid som läggs ned i projektet avseende bland annat projektledning, granskning och byggkontroll. Drift och underhåll regleras också i huvudavtalet.



Bilagor

Tilläggsavtal för station Henriksdal

Avtal om station Henriksdal

Situationsplan

Karta som redovisar ansvar för drift och skötsel

Skydd av vegetation

Illustrationer

Ulf Crichton
Exploateringschef

Helena Fältén
Exploateringsingenjör

Tilläggsavtal bussomstigning för Saltsjöbanan vid Henriksdal

Parter som enats om detta tilläggsavtal är Stockholms kommun genom dess Exploateringsnämnd, Projekt Slussen (PS) och Nacka kommun (NK).

Detta tilläggsavtal ska komplettera ”Avtal om station Henriksdal” som tecknats mellan Stockholms Stads exploateringsnämnd och Nacka kommun. Där det finns motstridiga uppgifter i avtalen har ”Avtal om station Henriksdal” företräde vid tolkning. Dokumentet avser att förtydliga ansvar för de arbeten som föregår anläggningsarbetena vid projektering, själva anläggningstiden samt återställningsarbeten fram till slutbesiktning.

1. Kommunikation

PS ska i skälig omfattning hålla NK informerad om projektet som rör bussomstigningen vid Henriksdal (nedan kallat Projektet). PS ska vid regelbundna avstämningsmöten hålla NK informerad om de delar av Projektet som berör NK. PS ska vara sammankallande. I det fall oförutsedda händelser av betydelse uppstår ansvarar PS för att omgående informera NK.

Parterna ska gemensamt ta fram en kommunikationsplan. Alla planerade kommunikationsinsatser med anledning av entreprenadarbetena ska i förhand godkännas av NK.

I det fall synpunkter som rör bussomstigningen inkommer ska dessa besvaras i första hand av PS om det inte framstår som lämpligare att NK hanterar frågan i det enskilda fallet. På samma sätt ansvarar PS i första hand för ärendehantering föranledd av synpunkter från allmänheten, näringsidkare m.fl. inklusive de som vidareförmedlas av NK, såvida det inte framstår som lämpligare att NK hanterar frågan. Inkomna synpunkter följs upp vid avstämningsmöten mellan PS och NK.

Parterna ska gemensamt verka för att projektet drivs kostnadseffektivt och att så lite störningar som möjligt uppkommer för parter och allmänhet.

2. VA

PS ansvarar för att mall på NKs hemsida avseende VA-arbeten fylls i och inlämnas till VA-enheten. Detta gäller såväl vatten, dagvatten och spill.

För de fall samordningsfrågor uppkommer med befintligt VA-system åligger det PS att ta fram förslag på lösningar och tillse att NK inte drabbas av kostnader, utöver sådana kostnader som NK i varje enskilt fall är berett att ta.

PS eller den PS utser ansvarar för att inkoppling av dag- och spillvatten sker. Inkoppling av vatten ska göras av NKs VA-enhet eller av den enheten utser. Kostnaden debiteras PS.

PS står för samtliga kostnader i samband med anläggning, inkoppling, drift, förbrukning och borttagande och återinkoppling av ledningar.

3. Belysning

PS står för alla elkostnader utan påslag under byggtid samt drift av anläggningen fram till återlämning av område till NK. . PS ansvarar för att meddela NK om aktuell tidpunkt för entreprenadens påbörjande.

4. Trafik

TA-plan ska upprättas av PSs entreprenör och godkännas av NK.

Tung trafik för övriga byggen ska ha full framkomlighet, vilket regleras i TA-plan. Upphandlad entreprenör av PS ska ansvara för snöröjning och annan drift under ombyggnadstiden.

PS nyttjarservitutsväg Z som enligt plan är upplåten som allmän väg, för åtkomst till järnvägsområde. PS ansvarar under denna tid för drift och underhåll av vägen.

PS ansvarar vidare för framkomlighet för övrig trafik och den information som kan krävas till allmänheten med anledning av projektet..

Parterna ska följa upp och utvärdera trafikförhållanden i korsningen Värmdövägen-Kvarnholmsvägen under drifttiden samt vid behov - och om möjlighet finns - justera trafikregleringen.

Under entreprenaden ansvarar PS för samtliga arbetsmiljö- och samordningsfrågor på entreprenadstället.

5. Avstängning Saltsjöbanan

Arbetena med ombyggnad av Slussen ska planeras så att det innebär minsta möjliga störning på Saltsjöbanan. Detta innebär bl.a. att PS i möjligaste mån ska planera Ombyggnad av Slussen så att avstängningen av Saltsjöbanan (i) sker på minsta möjliga avstånd från Slussen, (ii) förläggs så långt fram i tiden som möjligt, samt (iii) varar så kort tid som möjligt. Parterna ska regelbundet stämma av tidsplan för avstängning av Saltsjöbanan och samordna sig med Trafikförvaltningen i denna fråga.

6. Konstutsmyckning

Konstutsmyckning, i den omfattning som framgår av stycket nedan, bekostas av PS. Detta gäller såväl vid uppförande av verk som drift och renhållning.

Beslutade åtgärder är vid framtagande av detta avtal, en spaljé samt belysning av denna.

7. Övriga ledningar

PS ansvarar för att samtliga ledningsägare som påverkas i arbetsområdet kontaktas och hålls uppdaterade under hela projektets gång.

Alla (skäligen) kostnader avseende ledningar som orsakats av PSs anläggningsarbete i Henriksdal och som uppkommer i samband med Projektet ska bekostas av PS. .

8. Bygglov och tillstånd

PS ansvarar för att alla lovpliktiga anläggningsarbeten godkänns av NKs bygglovsenhet eller annan lovgivande part före det att arbeten kan påbörjas.

Bygglov har sökts och erhållits. Med anledning av andra pågående projekt i området kan anpassningar, inom ramen för erhållet bygglov, behöva göras.

9. Buller

PS ansvarar för att samtliga bullervillkor och regler avseende buller enligt gällande lagstiftning uppfylls.

10. Förebyggande av skador

PS ska verka för att inga skador uppkommer för tredje man, i enlighet med gällande lagstiftning.

11. Drift

Regleringen i Huvudavtalets § 5 första stycket omfattar även underhåll av ytor i den mån det är möjligt under entreprenadtiden. Därvid gäller den fördelning av ytor som anges i nämnd bestämmelse.

12. Skyltning

PS bekostar och ansvarar för att informera om projektet och byggnadsarbetena via skyltar på plats och ska därvid ange NKs medverkan i projektet. Text på byggskylden angående NKs medverkan i projektet ska utformas efter anvisningar från NK.

PS eller den PS utser ansvarar för information till allmänhet och resenärer avseende entreprenadarbeten och framkomlighet i samråd med Trafikförvaltningen. Det ska finnas tydlig kontaktinformation och hänvisning till hemsida o.d. för målgrupperna inom projektområdet. NK har dock möjlighet till egna kommunikationsinsatser på platsen.

Detta tilläggsavtal har upprättats i två likalydande exemplar av vilka parterna tagit var sitt.

Stockholm den2015

Nacka den2015

För Stockholms kommun genom dess
Exploateringsnämnd

För Nacka kommun

.....
Mårten Frumerie

.....
Mats Gerdau

.....

.....
Ulf Crichton

Skydd av vegetation

§1 VILKOR FÖR START AV ANLÄGGNINGSARBETEN

Innan några arbeten som kan skada befintlig vegetation startar ska inventering och skyddsåtgärder enligt följande vara klara.

§ 2 INVENTERING

Parterna ska gemensamt utföra en inventering av befintlig vegetation och naturmarksgränser inom det område som påverkas av anläggningsarbeten för att fastställa markens och vegetationens status och bevarandevärde. När detta skett ska ritning som beskriver vad som ska skyddas upprättats i två exemplar och undertecknats av båda parter.

§ 3 SKYDD AV MARKOMRÅDE

Ett två meter högt fårstängsel skall uppsättas i gräns mot markområde som skall skyddas. Tillfälliga anordningar för skydd skall tas bort vid tidpunkt för slutrengöring.

Byggtrafik, anordnande av upplag, eldning och dylikt får inte förekomma så att skada uppstår på eller i närhet av markyta och vegetation som skall skyddas.

Plankinklädnad kan även behöva utföras på träd som skall bevaras inom det inhägnade området då man kan befara skador på träd t ex vid sprängningsarbeten.

§ 4 SKYDD FÖR ENSTAKA TRÄD

Träden som skall skyddas med kläs in med plank till minst tre meters höjd, där så är möjligt med hänsyn till grenverk. Mellan trädstam och plank (min 45 x 95 mm) läggs remsor av bildäck eller annat eftergivligt material för att förhindra skavskador på trädets bark. Plankorna skall fästas samman med stålvarer som lindas kring konstruktionen. Inklädnad skall utföras så att även trädens rothalsar skyddas. Spikning i träd får inte ske.

Förändringar av marknivå i anslutning till dessa träd skall utföras på ett sådant sätt att trädets bestånd så långt som möjligt tryggas. Erforderlig permanent fyllning runt sådana träd skall utföras enligt typritning i AnläggningsAMA 09.

Där marken i anslutning till bevarade träd skall användas för tyngre transporter eller upplag utföres skydd för trädens rotzon. 150 mm makadam 16-65 eller samkross 0-65 påföres. Ytan tätas med 30 mm samkross 0-30.

Skyddsåtgärder skall godkännas av Nacka kommun.

§ 5 ÅTGÄRDER VID SKADA PÅ VEGETATION

Skada som trots vidtagna skyddsåtgärder uppkommer på mark eller vegetation, som skall bevaras enligt § 3 och § 4 ovan, skall omgående anmälas till Nacka kommun för beslut om vilka åtgärder som skall vidtas samt om tidpunkt för utförande.

Vid schakt i rotzon för träd eller buske skall rötter sågas eller klippas av. Rötter friläggas med handschakt. Frischaktade rötter skall skyddas mot uttorkning.

Avbrutna grenar sågas av vid närmaste oskadade förgrening. Snittytan göras jämn och utan tappar eller fläxskador.

§ 6 ERSÄTTNING

Vid av Staden orsakad skada på vegetation enligt § 3 ovan skall Staden utge 6000 kr/m² skadad vegetationsyta till Nacka kommun.

Vid av Staden orsakad skada på träd enligt § 4 skall Staden utge 60 000 kronor per träd till Nacka kommun.

Om Staden skadar träd eller vegetation innan ritning enligt §2 har undertecknats har Nacka kommun rätt att av Staden utkräva motsvarande vite per träd och skadad vegetationsyta.

§ 7 AVSYNING

Så snart slutrengöring är utförd skall avsyning ske av träd och markområden. Dessa villkor upphör att gälla för avsynade och godkända områden.

§8 ANSVAR

Gentemot Nacka kommun svarar Staden för sina entreprenörers eventuella överträdelser av dessa villkor.





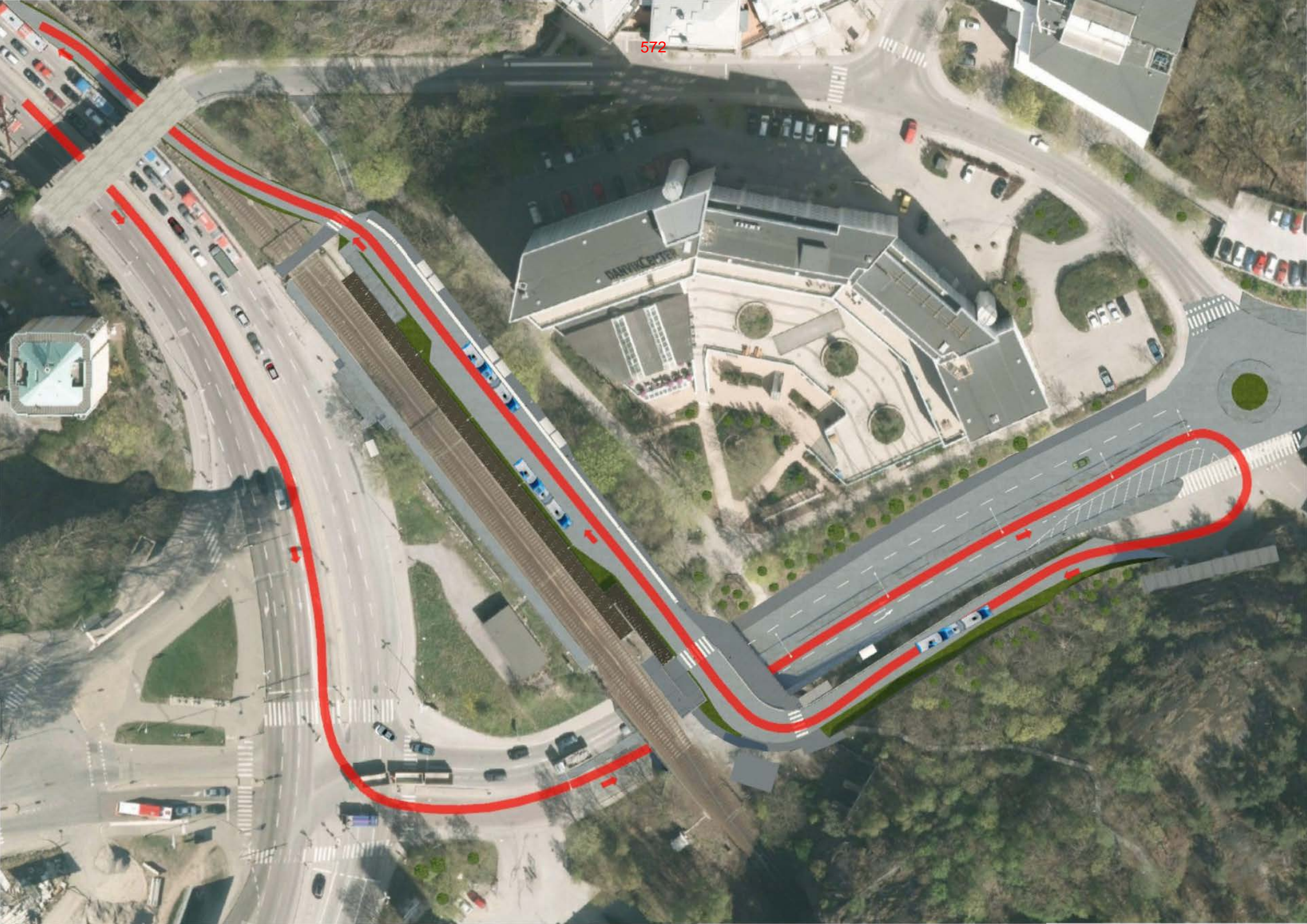

572

DARWIN CENTER

ARMY

573

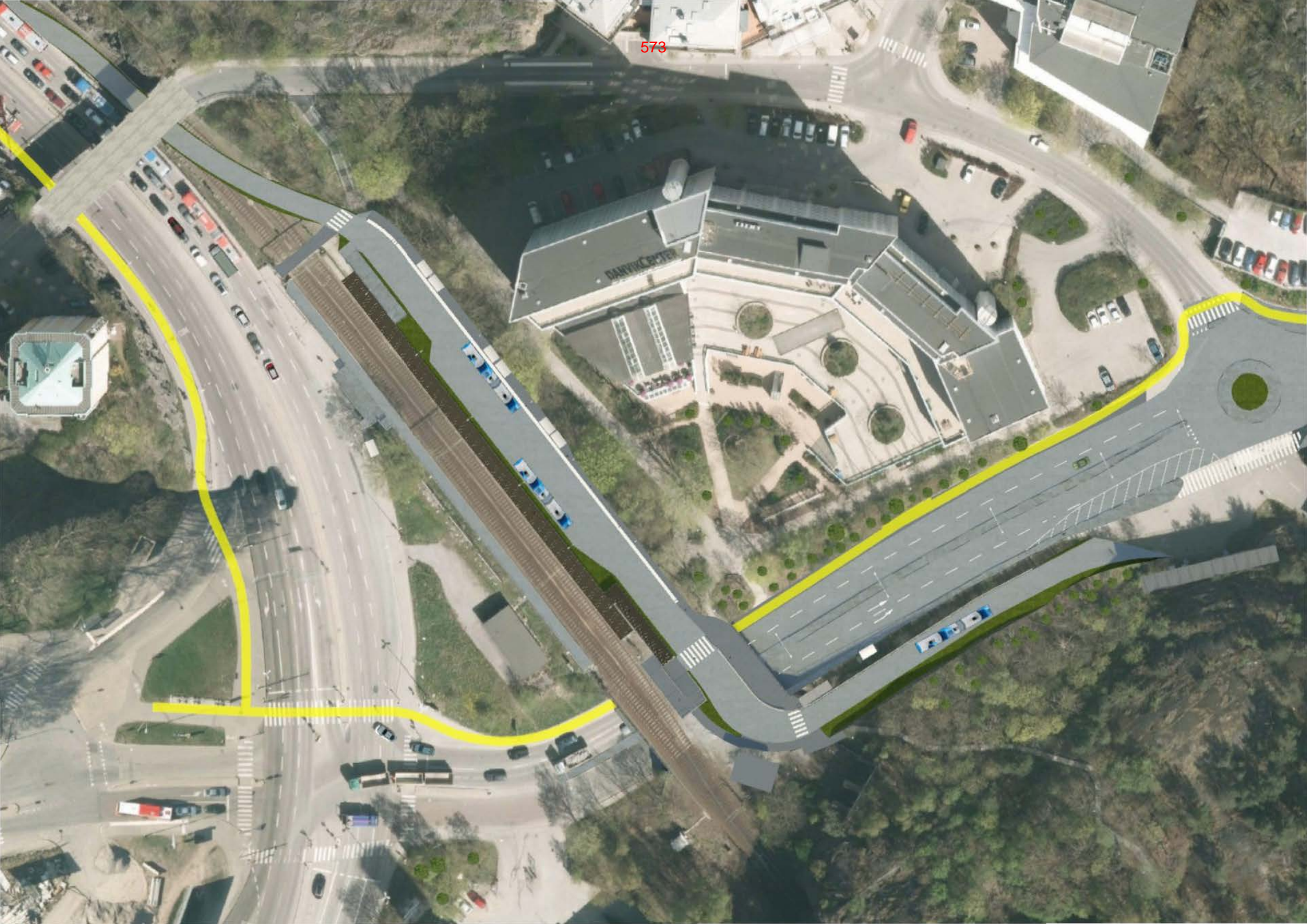

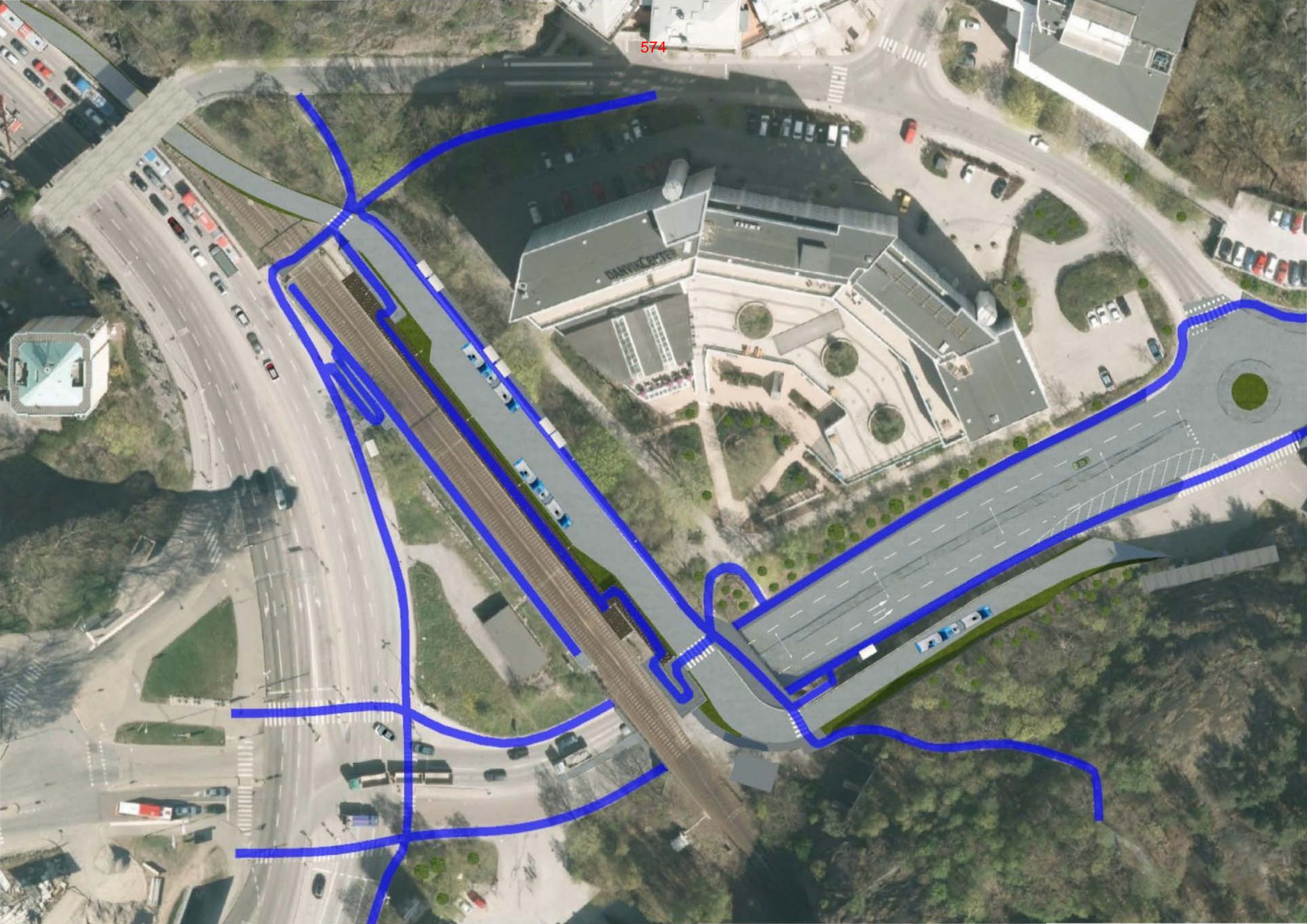

574

ARMY CENTER



DAMVIK CENTER

575



Mellan Stockholms kommun genom dess Exploateringsnämnd, nedan kallad **Staden** och Nacka kommun, org. nr. 212000-0167, såsom, dels väghållare och huvudman för allmän plats, dels som ägare till fastigheten Sicklaön 37:11 och nedan kallad **Fastighetsägaren**, har träffats följande

Avtal om station Henriksdal

BAKGRUND

Slussen är efter 75 år utsliten och behöver rivras och byggas upp från grunden. Samtidigt ska området anpassas för att möta behoven hos dagens och morgondagens stockholmare. Framtidens Slussen blir en effektiv och trygg knutpunkt för gående, cyklister och kollektivtrafik. Det ska också bli en av Stockholms mest attraktiva mötesplatser med parkliv, nöjen och kultur, restauranger och caféer. Med femdubblad kapacitet att släppa ut vatten från Mälaren till Saltsjön minskas också risken för översvämningar i Stockholm och Mälardalen. Det säkrar vattentillgången för de cirka två miljoner människor som får sitt dricksvatten från Mälaren. År 2013 påbörjas tidiga arbeten som ledningsomläggningar och 2014 beräknas de stora arbetena börja när de östra delarna av Slussen rivs och den nya huvudbron börjar byggas. Då startar också bygget av den nya bussterminalen som ska stå klar 2018. För att kunna genomföra anläggningsarbeten vid Slussen måste Saltsjöbanan slutstation stängas av tillfälligt och en provisorisk slutstation anläggas i Henriksdal. Den nya slutstationen byggs av Staden som också ansöker om och hanterar nödvändiga tillstånd och lov.

§ 1

MÅL OCH SYFTE

Parterna är härmed överens om att en provisorisk slutstation för Saltsjöbanan med tillhörande bussterminal ska förläggas i Henriksdal enligt ritning, se bilaga 1, *Slussen temporär busshållplats*. Henriksdals station ska användas som slutstation för Saltsjöbanan under den tid som erfordras för att projekt Slussen ska kunna genomföras. Vid stationen ska, om tekniska och säkerhetsmässiga förutsättningar medger det, anordnas en tillfällig lokal, kiosk, som service till trafikanter samt en lokal som utgör personalutrymme för busschaufförer. Avtalet behandlar hur detta ska genomföras då Nacka kommun är fastighetsägare och huvudman för allmän plats till stora delar av det område som berörs av åtgärderna.

§ 2

MARKANVÄNDNING

Fastighetsägaren ger sitt medgivande till Staden att använda, erforderliga ytor på Sicklaön 37:11 för den provisoriska slutstationen för Saltsjöbanan med tillhörande anläggningar enligt bilaga 1.

För det fall kiosk och personalutrymmen ska uppföras medges detta under förutsättning att bygglov beviljas. Fastighetsägaren åtar sig att verka för att bygglov beviljas under hela avtalstiden. Separata avtal kan behöva tecknas med de ledningsdragande bolag som berörs. Provisoriska VA-ledningar kan komma att anläggas i rampen med förbindelsepunkt för vatten i Hästholmsvägen och förbindelsepunkt för spillvatten i Kvarnholmsvägen.

Staden söker polistillstånd i den omfattning det behövs och i de delar och fastighetsägaren åtager sig att tillstyrka en sådan ansökan om tillstånd för den tid som avtalet avser.

Ersättning till Fastighetsägaren för detta ska inte utgå. Dock kommer bruksavgift enligt gällande VA-taxa att debiteras.

Området besiktigas av Staden, eller av staden utsedd entreprenör, innan tillträde. Fastighetsägaren ska kallas till besiktningen. Besiktningen ska dokumenteras och protokollet ska skickas till fastighetsägaren

§ 3

AVTALSTID

Avtalet gäller fr.o.m. 2014-01-01 tom. 2020-12-31.

Staden har rätt att, efter Fastighetsägaren skriftliga medgivande, förlänga avtalet med 6 mån i taget, dock längst tom. 2023-12-31.

§ 4

PROJEKTERING OCH UTBYGGNAD

Staden utför och bekostar erforderlig projektering och utbyggnad av den provisoriska slutstationen med tillhörande anläggningar såsom ramp, utfartsväg, rondell mm. Fastighetsägaren ska ges möjlighet att granska samt ska godkänna de bygghandlingar som berör Fastighetsägaren. Vegetation på Fastighetsägarens mark och i anslutning till de ytor som nyttjas av Staden ska skötas enligt de riktlinjer som framgår av bilaga 3.

§ 5

DRIFT, ÅTERSTÄLLANDE OCH ÖVERTAGANDE

Fastighetsägaren är väghållare för de allmänna gatorna. Inom ramen för detta avtal ska dock Staden sköta och underhålla de ytor som markerats med röd färg på ritning, se bilaga 2. Övriga ytor sköts och underhålls av Fastighetsägaren. Drift och underhåll ska påbörjas direkt efter att entreprenaden slutbesiktigats.

För tillfälliga VA-ledningar svarar Staden för drift och underhåll på hela sträckningen från resp. förbindelsepunkt.

Staden har i och med detta avtal även övertagit ansvaret gentemot tredje man under entreprenadtiden från Fastighetsägaren.

I samband med att den provisoriska slutstationen upphör ska upplåtna ytor återställas av Staden till skick likvärdigt dagens och VA-ledningar ska avlägsnas/proppas. Parterna ska gemensamt genomföra en besiktning av området i samband med återställandet. Fastighetsägaren kan överta vissa anläggningar i samband med återställandet. Övertagandet dokumenteras i besiktningsprotokollet och sker utan kostnad för Fastighetsägaren.

§ 6

AVTALETS UPPHÖRANDE

När detta avtal upphör att gälla ska stadens arbeten vara avslutade, samtliga ekonomiska mellanhavanden mellan parterna reglerade samt ytorna återlämnade till Fastighetsägaren.

Parterna har rätt att säga upp avtalet under upplåtelse tiden med 6 månaders uppsägningstid i det fall projekt Slussens genomförande omprövas eller fördröjs.

Avtalet upphör att gälla om inte arbetena med stationen påbörjats inom tiden för det tillfälliga bygglov.

§ 7

TVIST

Tvist rörande tolkning eller tillämpning av detta avtal ska avgöras av allmän domstol om parterna inte kommer överens om annat.

* * * * *

Detta avtal har upprättats i två likalydande exemplar av vilka parterna tagit var sitt.

Stockholm den 10/2 2014

För Stockholms kommun
genom dess Exploateringsnämnd



Andreas Burghauser

Nacka den 16/12 2013

För Nacka kommun



Mats Gerdau
Kommunstyrelsens ordförande



Krister Schultz



Lena Dahlstedt
Stadsdirektör

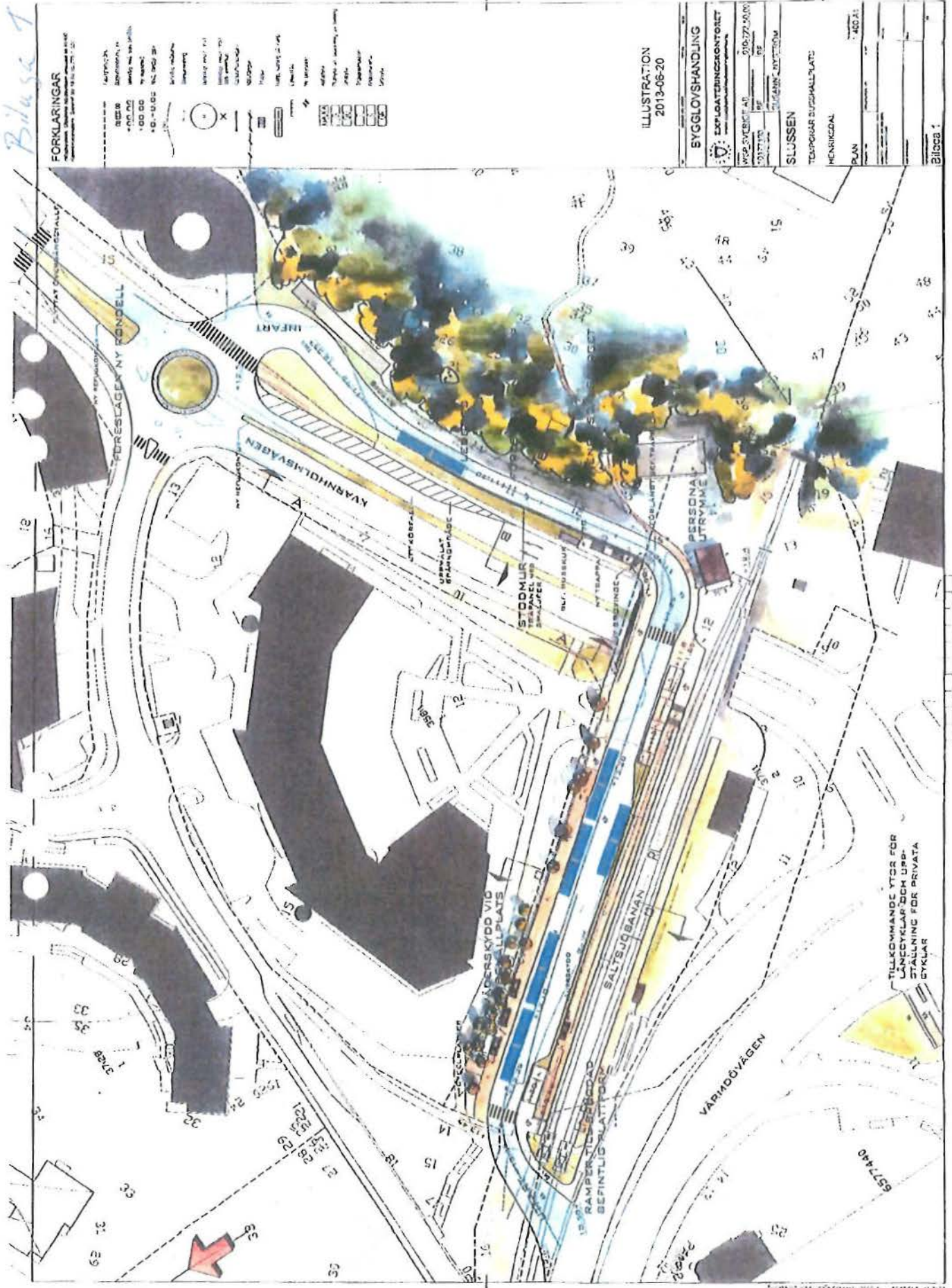

Bilaga 1

FÖRKLARINGAR

BYGGGLOVSHANDLING

EXPLANTERINGENKONTOR

WSP SVENSKA AB 010-272 0000

BYGGGLOVSHANDLING

SLUSSEN

TEMPORÄR BUSSHÅLLPLATS

HENRIKSDAL

PLAN

1:400,0

Bilaga 1

ILLUSTRATION 2013-06-20

TILLYGGANDE YTOR FÖR UMSÄLLNING OCH UPPBYGGNING FÖR PRIVATA BYGGNADER

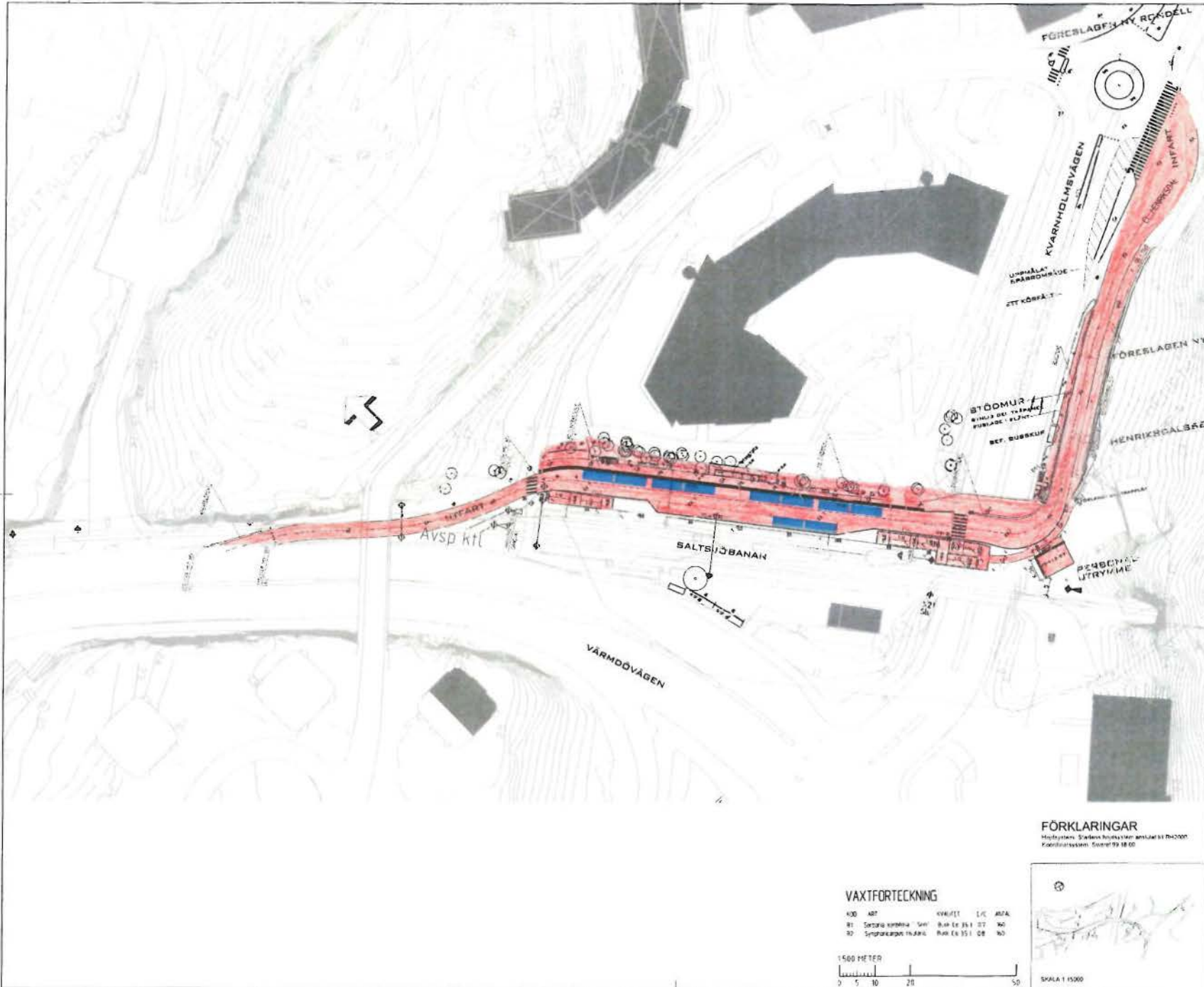

- ### TECKENFÖRKLARING
- EG Belysning
 - FG +0.00 Höjningsnivå
 - ... Belysning
 - ... Utsynning
 - KA KAT KAZ KA2 KA3 GA GAT GP
 - GP1
 - GG SG SS S
 - GP
 - ML

FG+12.97
Förslagsnivå: Belysning 7.50 Grad

- ### UTRUSTNING
- Värmdö: 1:1000
 - ...
 - ...
 - ...
 - ... Räng
 - ... Dämpning

För granskning
2013-09-27

FÖRFRÅGNINGSUNDERLAG

EXPLOATERINGSKONTORET
www.sveaboln.se/exploateringskontoret

WSP Sverige AB 010-722 5000
10177 193

SLUSSEN
852 - TEMPL HPL SB

00 - Gemensamt
SN 981 Saltsjöbanans slutstation, byggleden
Ytskikt, utrustning, planering
100 - Sammansatt redovisning
10 - Planeringar

100	100	100	100	100	100	100	100	100	100
100	100	100	100	100	100	100	100	100	100

FÖRKLARINGAR

Höjningsnivå: Slussen höjningsnivå är 12.97
Koordinatsystem: Söner 99 18 00

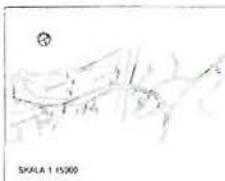

VAXTFORTECKNING

NO	ARB	KVALIT	LVC	ARFA
01	Stationskropp	Sn	0.40	25.1 07 90
02	Signalpostens hus	Sn	0.40	25.1 08 90



Skydd av vegetation

§1 VILKOR FÖR START AV ANLÄGGNINGSARBETEN

Innan några arbeten som kan skada befintlig vegetation startar ska inventering och skyddsåtgärder enligt följande vara klara.

§ 2 INVENTERING

Parterna ska gemensamt utföra en inventering av befintlig vegetation och naturmarksgränser inom det område som påverkas av anläggningsarbeten för att fastställa markens och vegetationens status och bevarandevärde. När detta skett ska ritning som beskriver vad som ska skyddas upprättats i två exemplar och undertecknats av båda parter.

§ 3 SKYDD AV MARKOMRÅDE

Ett två meter högt fårstängsel skall uppsättas i gräns mot markområde som skall skyddas. Tillfälliga anordningar för skydd skall tas bort vid tidpunkt för slutrengöring.

Byggtrafik, anordnande av upplag, eldning och dylikt får inte förekomma så att skada uppstår på eller i närhet av markyta och vegetation som skall skyddas.

Plankinklädnad kan även behöva utföras på träd som skall bevaras inom det inhägnade området då man kan befara skador på träd t ex vid sprängningsarbeten.

§ 4 SKYDD FÖR ENSTAKA TRÄD

Träden som skall skyddas med kläs in med plank till minst tre meters höjd, där så är möjligt med hänsyn till grenverk. Mellan trädstam och plank (min 45 x 95 mm) läggs remsor av bildäck eller annat eftergivligt material för att förhindra skavskador på trädets bark. Plankorna skall fästas samman med stålvaajer som lindas kring konstruktionen. Inklädnad skall utföras så att även trädens rothalsar skyddas. Spikning i träd får inte ske.

Förändringar av marknivå i anslutning till dessa träd skall utföras på ett sådant sätt att trädets bestånd så långt som möjligt tryggas. Erforderlig permanent fyllning runt sådana träd skall utföras enligt typritning i AnläggningsAMA 09.

Där marken i anslutning till bevarade träd skall användas för tyngre transporter eller upplag utföres skydd för trädens rotzon. 150 mm makadam 16-65 eller samkross 0-65 påföres. Ytan tätas med 30 mm samkross 0-30.

Skyddsåtgärder skall godkännas av Nacka kommun.

§ 5 ÅTGÄRDER VID SKADA PÅ VEGETATION

Skada som trots vidtagna skyddsåtgärder uppkommer på mark eller vegetation, som skall bevaras enligt § 3 och § 4 ovan, skall omgående anmälas till Nacka kommun för beslut om vilka åtgärder som skall vidtas samt om tidpunkt för utförande.

Vid schakt i rotzon för träd eller buske skall rötter sågas eller klippas av. Rötter friläggas med handschakt. Frischaktade rötter skall skyddas mot uttorkning.

Avbrutna grenar sågas av vid närmaste oskadade förgrening. Snittytan göras jämn och utan tappar eller fläxskador.

§ 6 ERSÄTTNING

Vid av Staden orsakad skada på vegetation enligt § 3 ovan skall Staden utge 6000 kr/m² skadad vegetationsyta till Nacka kommun.

Vid av Staden orsakad skada på träd enligt § 4 skall Staden utge 60 000 kronor per träd till Nacka kommun.

Om Staden skadar träd eller vegetation innan ritning enligt §2 har undertecknats har Nacka kommun rätt att av Staden utkräva motsvarande vite per träd och skadad vegetationsyta.

§ 7 AVSYNING

Så snart slutrengöring är utförd skall avsyning ske av träd och markområden. Dessa villkor upphör att gälla för avsynade och godkända områden.

§8 ANSVAR

Gentemot Nacka kommun svarar Staden för sina entreprenörers eventuella överträdelser av dessa villkor.

10 februari 2015

SAMMANTRÄDESPROTOKOLL
Kommunstyrelsens stadsutvecklingsutskott

§ 23

Dnr KFKS 2012/208-251

Gång- och cykelväg längs Ältabergsvägen

Förlängning av genomförandavtal med Stockholms stad

Beslut

Kommunstyrelsens stadsutvecklingsutskott föreslår kommunstyrelsen fatta följande beslut.

Kommunstyrelsen beslutar ingå föreslagen förlängning av genomförandavtal med Stockholms stad om utbyggnad av gång- och cykelväg utmed Ältabergsvägen.

Ärende

Projekt 9628 är en del av det så kallade LÄSK samarbetet (Lindalen Älta Skrubba) mellan Nacka, Stockholm och Tyresö kommun. Ett av LÄSK projektets syften är att utveckla gång- och cykelvägnätet i området och kommunerna har avtalat om att respektive kommun ska bekosta utbyggnaden av gång- och cykelvägar inom respektive kommun (bilaga 2, KFKS 2008/7 050). Inom projekt 9628, del av Ältabergsvägen, ska gång- och cykelväg från Hedvigslunds trafikplats till Ekstubben byggas ut och ett avtal som reglerar genomförandet har tecknats.

Genomförandavtalet som sträckte sig till och med 2014-12-31 tecknades 2013-05-02 och det avtalet måste ersättas med ett nytt. Det nya avtalet (bilaga 1) överensstämmer med det som tecknades 2013 och innebär inget utökat kostnadsansvar för Nacka.

Handlingar i ärendet

Exploateringsenhetens tjänsteskrivelse den 22 januari 2015

Bilaga 1 – Genomförandavtal



Bilaga 2 – Genomförandavtal 2013

Yrkanden

Mats Gerdau (M) yrkade bifall till exploateringsenhetens förslag.

Sidney Holm (MP) yrkade följande ändringsyrkande.

”Kommunstyrelsen beslutar ingå föreslagen förlängning av genomförandavtal med Stockholms stad om utbyggnad av gång- och cykelväg utmed Ältabergsvägen förutsatt att GC-Banan får en ökad bredd till 4,3 m vilket är det minsta godkända breddmåttet för en dubbelriktad regional GC-bana.”

Ordförandes signatur	Justerandes signatur	Utdragsbestyrkande
		



10 februari 2015

SAMMANTRÄDESPROTOKOLL

Kommunstyrelsens stadsutvecklingsutskott



Beslutsgång

Med avslag på Sidney Holms ändringsyrkande beslutad stadsutvecklingsutskottet i enlighet med Mats Gerdaus yrkande.

Reservationer

Sidney Holm reserverade sig mot beslutet för Miljöpartiets stadsutvecklingsutskottsgrupp och ingav följande.

”Det är ytterst olyckligt att man bygger en regional cykelbana som underskrider måtten både för god standard och minsta godtagbara breddmått enligt den regionala cykelplanen. Det känns också extra märkligt eftersom KSSU i sitt yttrande från juni 2013 särskilt välkomnade de gemensamma utformningsprinciperna.”

Ordförandes signatur	Justerandes signatur	Utdragsbestyrkande
		

2015-01-22

TJÄNSTESKRIVELSE
KFKS 2012/208-251

Kommunstyrelsen

Gång- och cykelväg längs Ältabergsvägen

Förlängning av genomförandeavtal med Stockholms stad

Förslag till beslut

Kommunstyrelsen beslutar ingå föreslagen förlängning av genomförandeavtal med Stockholms stad om utbyggnad av gång- och cykelväg utmed Ältabergsvägen.

Sammanfattning

Projekt 9628 är en del av det så kallade LÄSK samarbetet (Lindalen Älta Skrubba) mellan Nacka, Stockholm och Tyresö kommun. Ett av LÄSK projektets syften är att utveckla gång- och cykelvägnätet i området och kommunerna har avtalat om att respektive kommun ska bekosta utbyggnaden av gång- och cykelvägar inom respektive kommun (bilaga 2, KFKS 2008/7 050). Inom projekt 9628, del av Ältabergsvägen, ska gång- och cykelväg från Hedvigslunds trafikplats till Ekstubben byggas ut och ett avtal som reglerar genomförandet har tecknats.

Genomförandeavtalet som sträckte sig till och med 2014-12-31 tecknades 2013-05-02 och det avtalet måste ersättas med ett nytt. Det nya avtalet (bilaga 1) överensstämmer med det som tecknades 2013 och innebär inget utökat kostnadsansvar för Nacka.

Ärendet

Projekt 9628 omfattar Ältabergsvägen och området mellan Ältabergsvägen och Tyresövägen. Detaljplanen omfattade även förslag till en handelsplats i korsningen Ältabergsvägen / Ältavägen samt gång- och cykelväg från korsningen till trafikplatsen. Detaljplanen för del av Ältabergsvägen inklusive handelsetableringen var på samråd under januari 2011. Planen har inte ställts ut på grund av oklarheter om hur en ny handelsplats påverkar programarbetet för och utvecklingen av Älta centrum.

Ältabergsvägen är en del i ett regionalt cykelstråk från Tyresö genom Nacka in till Stockholm. Stockholm, Nacka och Tyresö har i det så kallade LÄSK-avtalet (utvecklingen av Lindalen Älta SKrubba) bl a avtalat om att gång- och cykelväg längs Ältabergsvägen ska



byggas. Gång- och cykelvägen är av stor betydelse för de boende i Södra Hedvigslund som anslutning till busshållplatser och Älta centrum.

I LÄSK avtalet (KFKS 2008/7-050) framgår att respektive kommun ska bygga ut gång- och cykelväg inom sin kommun. För att genomföra gång- och cykelvägen längs Ältabergsvägen tecknade Nacka och Stockholm ett avtal om genomförande 2013. Avtalet reglerar att Stockholm står för 90% av entreprenadkostnaden och Nacka för 10%. På grund av omprojektering och problem med upphandling av entreprenör så blev inte utbyggnaden färdigställd under 2014 vilket avtalet reglerade, därför måste ett nytt avtal tecknas. Det nya avtalet överensstämmer med det som tecknades 2013.

Kostnaderna för genomförandet av gång- och cykelvägen uppskattades i avtalet från 2013 till 4,1 miljoner kronor och i avtalsförslaget (bilaga 1) är uppskattningen 6,5 miljoner kronor. Kostnadsökningen beror på omprojekteringar och högre anbud från entreprenör än beräknat. Inom projektets budget finns 500 000 kronor till utbyggnad av gång och cykelväg. Nacka har även fått statlig medfinansiering för utbyggnaden, vilket gör att befintlig budget bör räcka trots kostnadsökningen. En förutsättning för att erhålla statlig medfinansiering var att utbyggnaden påbörjades under 2014. Av den anledningen handlades entreprenör upp och utbyggnaden påbörjades under hösten 2014.

Ekonomiska konsekvenser

Undertecknande av genomförandavtalet innebär att Nacka fortsättningsvis förbinder sig att bekosta 10 % av byggkostnaden för gång- och cykelvägen längs Ältabergsvägen. Nackas andel beräknas kosta 650 000 kronor inklusive interna kostnader och ryms inom beslutad budget för stadsbyggnadsprojekt 9628 del av Ältabergsvägen samt den statliga medfinansiering som erhållits för utbyggnaden.

Drift och underhåll är beräknad till 27 500 kronor per år och belastar tekniska nämnden.

Bilagor

Bilaga 1 – Genomförandavtal

Bilaga 2 – Genomförandavtal 2013

Christina Gerremo
Tf Exploateringschef

David Arvidsson
Projektledare

Mellan Stockholms kommun genom dess exploateringsnämnd och trafik- och renhållningsnämnd, nedan gemensamt kallade **Stockholm**, och Nacka kommun, nedan kallad **Nacka**, har träffats följande

GENOMFÖRANDEAVTAL

för utbyggnad av gång- och cykelbana längs Ältabergsvägen

§ 1

OMFATTNING OCH SYFTE

Detta genomförandeavtal reglerar anläggande av ny gång- och cykelbana med belysning (nedan kallad **GC-banan**) med omfattning enligt Bilaga. Arbetena omfattar även erforderliga anslutningar i befintliga och planerade gatuanslagningar. Totalt berörs fyra korsningspunkter, fyra busshållplatser och två övergångsställen.

GC-banans totala längd uppgår till cirka 1200 meter, varav cirka 1080 meter i Stockholm och cirka 120 meter i Nacka. GC-banan skall göras dubbelriktad, 3,5 meter bred.

GC-banans sträckning är utpekad som ett regionalt cykelstråk. GC-banan binder ihop det befintliga gång- och cykelvägnätet från Tyresö längs med Töresjövägen genom Nacka på Grustagsvägen med Stockholms nyanlagda cykelbana längs med Flatenvägen.

§ 2

ANSVARSFÖRDELNING

Nacka har hela ansvaret för upphandling och genomförande av GC-banan.

Stockholm skall efter godkänd slutbesiktning överta den del av GC-banan som är belägen innanför Stockholms kommungräns. Stockholm skall bjudas in till syn, slutbesiktning och garantibesiktning.

§ 3

LOV, TILLSTÅND med mer

Nacka ansvarar för att ansöka om och inhämta de nödvändiga lov, tillstånd, domar samt inlämna de anmälningar, som erfordras för genomförandet av GC-banan.

Stockholm skall verka för att nödvändiga lov, tillstånd, domar med mera beviljas och vinner laga kraft.

§ 4

GENOMFÖRANDE AV PROJEKTET

4.1 Byggande och övertagande

Nacka ombesörjer upphandling och byggande av GC-banan och erforderliga anslutningsarbeten i enlighet med § 1 ovan. GC-banan byggs enligt Nackas standard och Nacka påtar sig det fulla ansvaret för att utformningen är av en standard som säkerställer samtliga trafikanters säkerhet.

Nacka skall bjuda in Stockholm till försyn, slutbesiktning och garantibesiktning. Relationshandlingar i original skall överlämnas till Stockholm senast 2 månader efter slutbesiktning och därvid vara försedda med Stockholms stämpel och ritningsnummer.

Efter godkänd slutbesiktning övertar Stockholm den del av GC-banan som är belägen innanför Stockholms kommungräns. Nacka garanterar att det av Nacka utförda byggnadsarbetet är fritt från fel ifråga om material och arbetenas utförande under en garantitid om två år från den dag Stockholm övertagit sin del av GC-banan.

För byggnads- och anläggningsarbetena skall i övrigt i tillämpliga delar gälla Allmänna bestämmelser för totalentreprenader avseende byggnads-, anläggnings-, och installationsarbeten, ABT 06.

4.2 Tidsplan

Cykelbanan skall anläggas och slutbesiktigas senast den 31 december 2015.

4.3 Information och kommunikation

Nacka åtar sig att med skyltar på plats kontinuerligt informera allmänheten om anläggningsarbetena och att därvid ange Stockholms medverkan i projektet. Av byggskylten skall framgå att Stockholm och Nacka samverkar för GC-banans genomförande.

4.4 Dagvatten

I enlighet med Stockholms dagvattenstrategi (KF 2002-10-07) förbinder sig Nacka, genom val av byggnadsmaterial, att inte förorena dagvatten med tungmetaller eller andra miljögifter, samt att omhänderta dagvatten inom det område där GC-banan anläggs genom exempelvis infiltration i marken. Är det enligt Stockholms eller den Stockholm sätter i sitt ställes bedömning inte möjligt eller lämpligt att infiltrera dagvattnet, får detta efter fördröjning enligt Stockholm Vattens AB:s anvisningar, avledas från GC-banan.

5.5 Inrapportering av geotekniska utredningar

Nacka åtar sig att sända in resultatet av alla geotekniska undersökningar som genomförs i samband med planeringen och genomförandet av GC-banan till Stockholms geoarkiv.

§ 5

EKONOMI

Entreprenadkostnaden för projektet är beräknade till 6,5 mnkr. Denna summa omfattar samtliga beräknade entreprenadkostnader för anläggandet av GC-banan, inklusive belysning, samt Nackas beräknade externa kostnader för bygglösning, kontroll och administrativa kostnader.

Kostnaderna ska fördelas mellan Nacka och Stockholm enligt principen att respektive part betalar den del som ligger inom den egna kommunen. Nacka står därvid för 10 % och Stockholm för 90 % av kostnaderna. Nacka kommer att fakturera Stockholm månadsvis efter betalplan och tidplan, Stockholm kommer att få kopia på planerna. Till fakturorna ska dagboksblad biläggas.

ÄTA-arbeten kommer att stämmas av mellan Nacka och Stockholm skyndsamt när sådana arbeten uppstår. Kostnaderna för ÄTA arbeten fördelas enligt ovanstående procentfördelning så länge det inte är en av parterna som påfordrar en ändring.

* * * * *

Detta avtal är upprättat i tre likalydande exemplar varav parterna tagit var sitt.

Stockholm 2014-10-07

För Stockholms kommun genom
dess exploateringsnämnd

För Stockholms kommun genom
dess trafiknämnd

.....
()

.....
()

.....
()

.....
()

För Nacka kommun

.....
()

.....
()

BILAGA

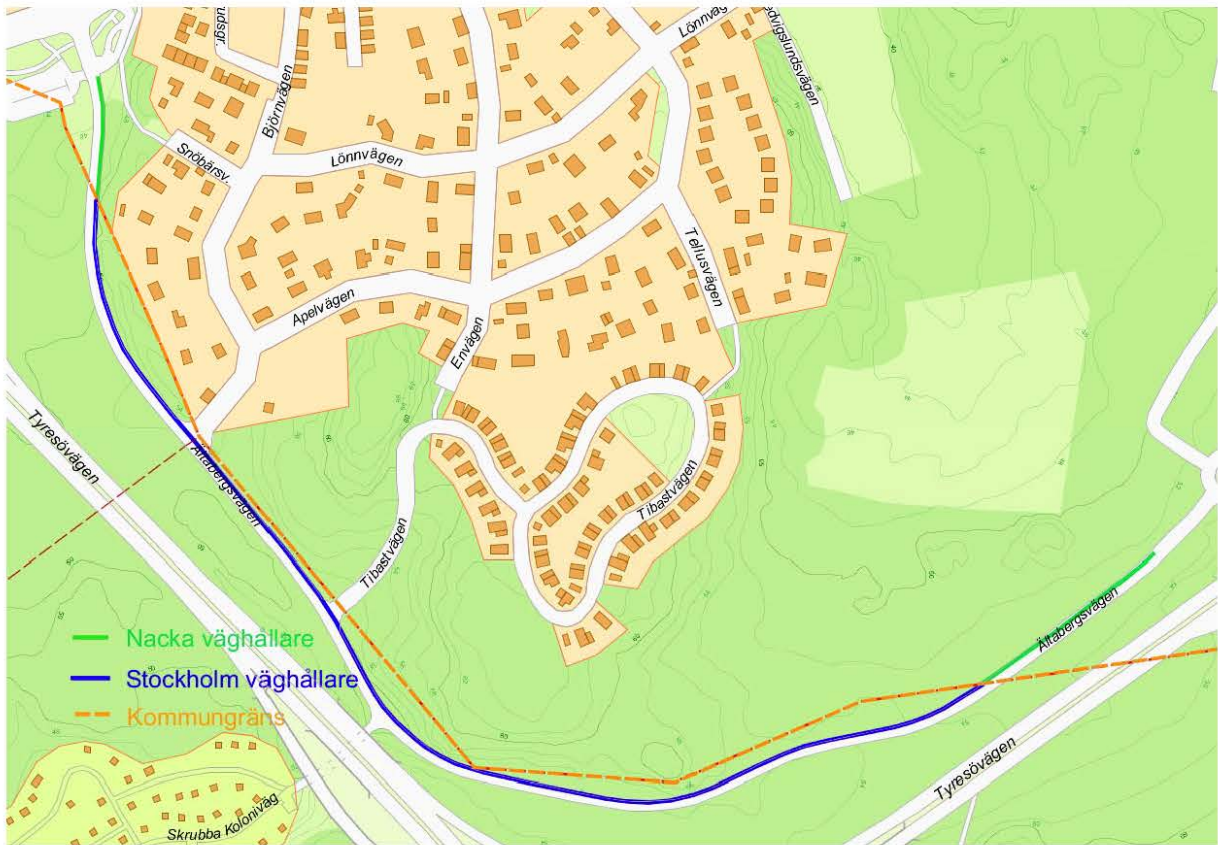

Mellan Stockholms kommun genom dess exploateringsnämnd och trafik- och renhållningsnämnd, nedan gemensamt kallade **Stockholm**, och Nacka kommun, nedan kallad **Nacka**, har träffats följande

GENOMFÖRANDEAVTAL

för utbyggnad av gång- och cykelbana längs Ältabergsvägen

§ 1

OMFATTNING OCH SYFTE

Detta genomförandeavtal reglerar planering, projektering och anläggande av ny gång- och cykelbana med belysning (nedan kallad **GC-banan**) från korsningen Ältavägen/Ältabergsvägen i Nacka genom Stockholm fram till kommungränsen mot Nacka (se Bilaga 1), inklusive erforderliga anslutningsarbeten i befintliga och planerade gatuanläggningar. Totalt berörs fyra korsningspunkter, 4 busshållplatser och 2 övergångsställen.

GC-banans totala längd uppgår till ca 1200 meter, varav ca 1080 meter i Stockholm och ca 120 m i Nacka. GC-banan skall göras dubbelriktad, ca 3,5 m bred.

GC-banans sträckning är utpekad som ett regionalt cykelstråk. GC-banan ska binda ihop det befintliga gång- och cykelvägnätet från Tyresö längs med Töresjövägen genom Nacka på Grustagsvägen med Stockholms nyanlagda cykelbana längs med Flatenvägen.

§ 2

ANSVARSFÖRDELNING

Parterna åtar sig att gemensamt aktivt verka för genomförandet av GC-banan på det sätt som anges i detta genomförandeavtal.

Nacka har hela ansvaret för planeringen, projekteringen, upphandlingen och genomförandet av GC-banan.

Stockholm skall efter godkänd slutbesiktning överta den del av GC-banan som är belägen innanför Stockholms kommungräns.

§ 3

LOV, TILLSTÅND mm

Nacka ansvarar för att ansöka om och inhämta de nödvändiga lov, tillstånd, domar samt inlämna de anmälningar, som erfordras för genomförandet av GC-banan. Nacka skall därvid

samråda med Stockholm. Stockholm skall verka för att nödvändiga lov, tillstånd, domar mm beviljas och vinner laga kraft.

§ 4

PROJEKTERING

Nacka ombesörjer projektering av GC-banan inklusive erforderliga anslutningsarbeten i enlighet med § 1 ovan. De handlingar som ligger till grund för byggandet av denna del av GC-banan skall godkännas av Stockholm. Detta gäller även för projektering av anslutningsarbeten som måste göras i Stockholms befintliga gatuanläggningar.

§ 5

GENOMFÖRANDE AV PROJEKTET

5.1 Byggande och övertagande

Nacka ombesörjer upphandling och byggande av GC-banan och erforderliga anslutningsarbeten i enlighet med § 1 ovan. Byggandet av den del av GC-banan som är belägen innanför Stockholms kommungräns skall utföras av Nacka i samråd med Stockholm och enligt Stockholms standard såsom denna beskrivs i Teknisk Handbok. Detta gäller även för anslutningsarbeten som måste göras i Stockholms befintliga gatuanläggningar.

Stockholm skall ha full insyn i upphandlingen av entreprenör, och skall beredas möjlighet att delta i syn, del- och slutbesiktningar för byggnads- och anläggningsarbeten innanför Stockholms kommungräns. Stockholms eventuella anmärkningar skall framföras senast vid dessa tillfällen. Relationshandlingar i original skall överlämnas till Stockholm senast vid slutbesiktning och därvid vara försedda med Stockholms stämpel och ritningsnummer.

Nackas åtagande ska anses vara riktigt fullgjort då Stockholm efter slutbesiktning godkänner och övertar den del av GC-banan som är belägen innanför Stockholms kommungräns. Nacka garanterar att det av Nacka utförda byggnadsarbetet är fritt från fel ifråga om material och arbetenas utförande under en garantitid om två år från den dag Stockholm övertagit sin del av GC-banan.

För byggnads- och anläggningsarbetena skall i övrigt i tillämpliga delar gälla Allmänna bestämmelser för totalentreprenader avseende byggnads-, anläggnings-, och installationsarbeten, ABT 06.

5.2 Tidplan

Parterna skall aktivt verka för att GC-banan färdigställs innan utgången av 2013.



5.3 Information och kommunikation

Nacka åtar sig att med skyltar på plats kontinuerligt informera allmänheten om anläggningsarbetena och att därvid ange Stockholms medverkan i projektet. Av byggskylten skall framgå att Stockholm och Nacka samverkar för GC-banans genomförande.

5.4 Dagvatten

I enlighet med Stockholms dagvattenstrategi (KF 2002-10-07) förbinder sig Nacka, genom val av byggnadsmaterial, att inte förorena dagvatten med tungmetaller eller andra miljögifter, samt att omhänderta dagvatten inom det område där GC-banan anläggs genom exempelvis infiltration i marken. Är det enligt Stockholms eller den Stockholm sätter i sitt ställes bedömning inte möjligt eller lämpligt att infiltrera dagvattnet, får detta efter fördröjning enligt Stockholm Vattens AB:s anvisningar, avledas från GC-banan.

5.5 Inrapportering av geotekniska utredningar

Nacka åtar sig att sända in resultatet av alla geotekniska undersökningar som genomförs i samband med planeringen och genomförandet av GC-banan till Stockholms geoarkiv.

§ 6

EKONOMI

Kostnaderna för projektet är beräknade till 4,1 mnkr. Denna summa omfattar samtliga beräknade entreprenadkostnader för anläggandet av GC-banan, inklusive belysning, samt Nackas beräknade externa kostnader för byggledning, kontroll och eventuella administrativa kostnader mm.

Kostnaderna ska fördelas mellan Nacka och Stockholm enligt principen att respektive part betalar den del som ligger inom den egna kommunen. Nacka står därvid för 10 % av kostnaderna och Stockholm för 90 %. Stockholms trafikkontor skall senast 2013-12-31 betala ut 3,7 mnkr till Nacka som ersättning för de delar av GC-banan som är belägna innanför Stockholms kommungräns. Detta belopp motsvarar 90 % av de beräknade kostnaderna enligt första stycket ovan. När GC-banan är slutbesiktigad och godkänd skall parterna göra en slutreglering av kostnaderna enligt ovan nämnda procentuella fördelning.

Skulle GC-banan inte vara färdigställd senast 2014-12-31, och detta beror på Nacka kommun, skall Nacka omgående betala tillbaka hela ersättningen till Stockholm inklusive ränta.

§ 7

VILLKOR

Detta avtal är till alla delar förfallet utan ersättningsrätt för någondera parten om inte Nacka senast 2013-12-31 erhållit erforderliga tillstånd enligt § 3.

* * * * *

Detta avtal är upprättat i tre likalydande exemplar varav parterna tagit var sitt.

Stockholm 2013-05-02

För Stockholms kommun genom
dess exploateringsnämnd

.....
(LARISA FREIVAROS)

.....
(PER OLOF JÄGREBECK)

För Stockholms kommun genom
dess trafik- och renhållningsnämnd



.....
()

.....
()

För Nacka kommun

.....
(MATS GÅRDAU)

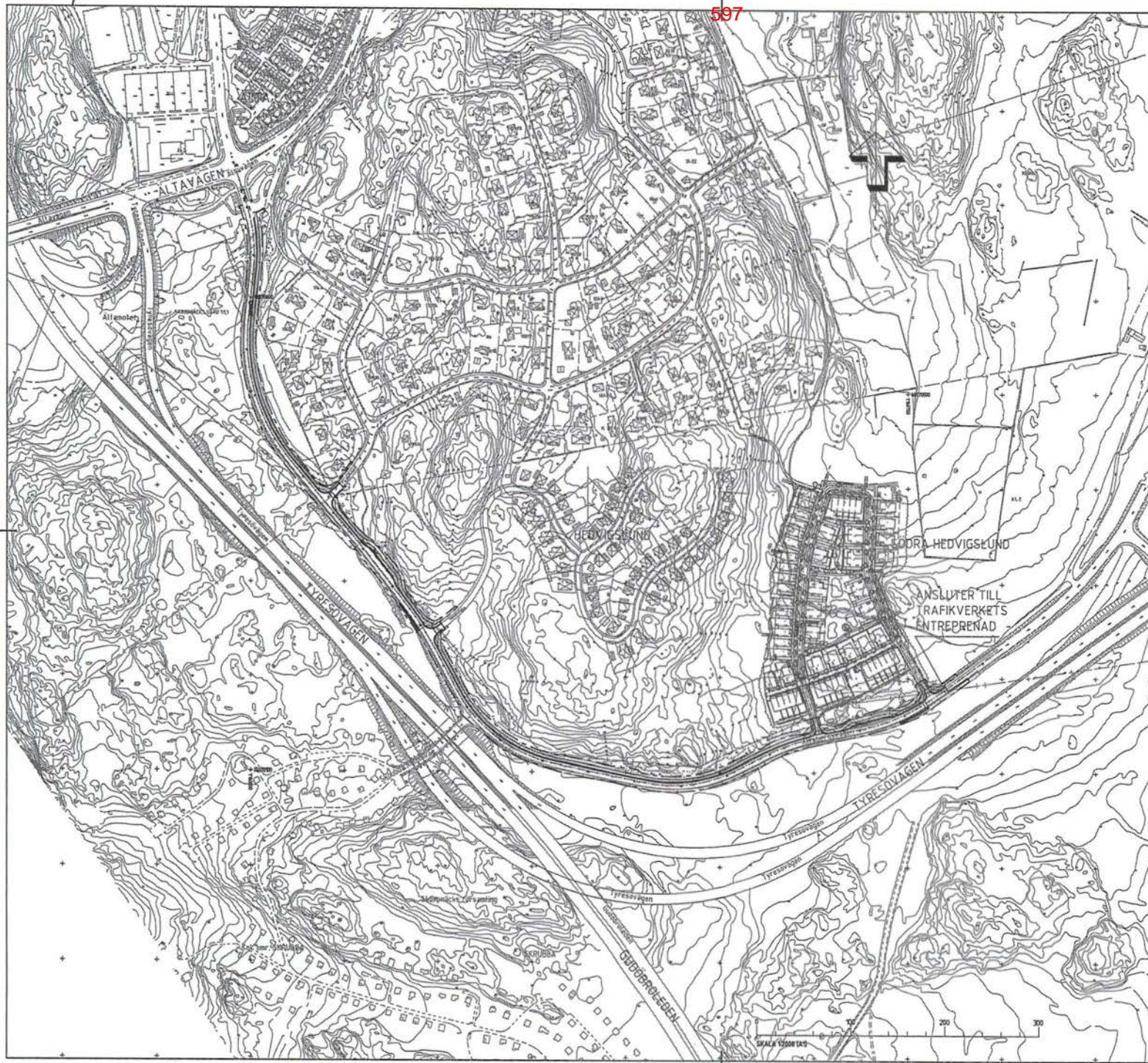
.....
(ULF CRICHTON)



KOORDINATSYSTEM

PLAN 5000EF 99
HÖJD 99 00

TECKENFÖRKLARING

- ARBETSOMRÅDE
- CENTRUMLINJE
- +--- KOMMUNGÄNS

ANMÄRKNING:

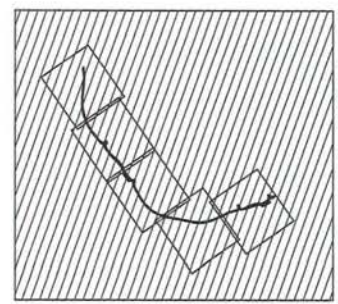

FÖRFRÅGNINGSUNDERLAG 2012-09-14

		ÄLTABERGSVÄGEN GC-VÄG ÄLTA	
		ÖVERSIKT PLAN	
PROJEKT 2999	UPPDRAGS KONT	PLAN A1	SKALA 1:2000
STADKONST KARIN HÅG STED	DOKUMENT 100	TITEL 1 00 T 01 01	DATUM 14



4 juni 2013

SAMMANTRÄDESPROTOKOLL
Kommunstyrelsens stadsutvecklingsutskott

§ 131

208
Dnr KFKS 2012/205-251

Genomförandeavtal med Stockholms stad angående gång- och cykelväg utmed Ältabergsvägen

Beslut

Kommunstyrelsens stadsutvecklingsutskott beslutar att ingå föreslaget avtal om utbyggnad av gång- och cykelväg utmed Ältabergsvägen.

Ärende

Projekt 9628 är en del av det så kallade LÄSK samarbetet (Lindalen Älta Skrubba) mellan Nacka, Stockholm och Tyresö. Ett av LÄSK projektets syfte är att utveckla gc-vägnätet i området och kommunerna har avtalat om att respektive kommun ska bekosta utbyggnaden av gc-vägar inom respektive kommun (bilaga 2, KFKS 2008/7 050). Inom projekt 9628, del av Ältabergsvägen, ska gc-väg från Hedvigslunds trafikplats till Ekstubben byggas ut och ett avtal som reglerar genomförandet tecknas.

Genomförandeavtalet (bilaga 1) fastställer de principer som det avtalades om i LÄSK avtalet d.v.s att respektive kommun bekostar utbyggnad av gc-vägar inom sin kommun. Det betyder att genomförandeavtalet reglerar att Stockholm bekostar 90 % av utbyggnaden av gc-vägen längs Ältabergsvägen och Nacka 10 %. För Nacka innebär det en investering på cirka 500 000 kronor vilket är inom beslutad budget för projektet.

Handlingar i ärendet

Mark- och exploateringsenhetens tjänsteskrivelse den 20 maj 2013
Bilaga 1 – Genomförandeavtal
Bilaga 2 – LÄSK-avtal

Yrkanden

Mats Gerdau (M) yrkade, med instämmande av Stefan Saläng (FP), bifall till mark- och exploateringsenhetens förslag.

Beslutsgång

Stadsutvecklingsutskottet beslutade i enlighet med Mats Gerdaus yrkande.

Ordförandes signatur	Justerandes signatur	Utdragsbestyrkande



10 februari 2015

SAMMANTRÄDESPROTOKOLL
Kommunstyrelsens stadsutvecklingsutskott

§ 26

Dnr KFKS 2015/66-500

Gångplan för Stockholm

Yttrande till Stockholms stad

Beslut

Kommunstyrelsens stadsutvecklingsutskott föreslår kommunstyrelsen fatta följande beslut.

Kommunstyrelsen antar föreslaget yttrande daterat 2015-01-15 över ”Gångplan för Stockholm”.

Ärende



2013 beslutade Stockholms stad om en Framkomlighetsstrategi. Den beskriver hur fler människor och mer gods ska kunna transporteras inom det existerande väg- och gatunätet. Detta ska enligt strategin ske genom att fler använder kapacitetsstarka och energisnåla färdmedel, gång, cykel och kollektivtrafik, samt godsfordon med hög beläggning. Stockholm stad har nu tagit fram en gångplan som utgör en inriktning under den redan beslutade framkomlighetsstrategin. De andra huvudinriktningarna är och skapa mer plats för bussar och cykel, att trafiken ska bli mer pålitlig och att minska de negativa effekterna som trafiken kan ha på storstadslivet bl.a. genom att bygga Norra länken och Förbifart Stockholm.

Gångplanen beskriver dagens situation för fotgängare i Stockholm, en målbild för arbetet med gångtrafik, samt en handlingsplan för åren 2015-2020. Målsättningen är att som en del i framkomlighetsstrategin öka andelen lokala resor som sker till fots i staden. Inom innerstaden ska andelen resor till fots öka från 54 till 60 procent och inom söder- respektive västerort från 35 till 50 procent.

Att fler människor förflyttar sig till fots bidrar till ökad kapacitet i transportsystemet. Det kan också ge hälsovinster att fler människor använder så kallade aktiva transportsätt, till exempel gång och cykel. Goda förutsättningar för gångtrafiken är vitalt för att kollektivtrafiken ska fungera, eftersom dessa resor ofta inleds och avslutas med förflyttningar till fots.

Nacka kommun ser positivt på Stockholm stads arbete med att förbättra gångvänligheten med en gångplan. Även Nacka kommun planerar att arbeta fram en gångstrategi. I och med att gångstråk ofta sträcker sig över kommungränserna är det viktigt att gångplanernas åtgärder främjar ett kommunövergripande samarbete vilket särskilt betonas i förslaget till yttrande.

Natur och trafiknämnden har behandlat ärendet och föreslår bilagda yttrande.

Ordförandes signatur	Justerandes signatur	Utdragsbestyrkande
		

10 februari 2015

SAMMANTRÄDESPROTOKOLL
Kommunstyrelsens stadsutvecklingsutskott

Handlingar i ärendet

Stadsledningskontorets tjänsteskrivelse den 3 februari 2015

Förslag till yttrande

Natur- och trafiknämnden 27 januari 2015 § 9

Gångplan för Stockholm

Ärendets tidigare behandling



Beslut i natur- och trafiknämnden den 27 februari 2015 § 9

Natur- och trafiknämnden föreslog kommunstyrelsen att anta föreslaget yttrande daterat 2015-01-15 över "Gångplan för Stockholm".

Paragrafen förklarades omedelbart justerad.

Beslutsgång

Stadsutvecklingsutskottet beslutade i enlighet med stadsledningskontorets förslag.

Ordförandes signatur	Justerandes signatur	Utdragsbestyrkande
		

2015-02-03

TJÄNSTESKRIVELSE
KFKS 2015/66-500

Kommunstyrelsen

Gångplan för Stockholm

Yttrande till Stockholms stad

Förslag till beslut

Kommunstyrelsen antar föreslaget yttrande daterat 2015-01-15 över ”Gångplan för Stockholm”.

Ärende

2013 beslutade Stockholms stad om en Framkomlighetsstrategi. Den beskriver hur fler människor och mer gods ska kunna transporteras inom det existerande väg- och gatunätet. Detta ska enligt strategin ske genom att fler använder kapacitetsstarka och energisnåla färdmedel, gång, cykel och kollektivtrafik, samt godsfordon med hög beläggning. Stockholm stad har nu tagit fram en gångplan som utgör en inriktning under den redan beslutade framkomlighetsstrategin. De andra huvudinriktningarna är och skapa mer plats för bussar och cykel, att trafiken ska bli mer pålitlig och att minska de negativa effekterna som trafiken kan ha på storstadslivet bl.a. genom att bygga Norra länken och Förbifart Stockholm.

Gångplanen beskriver dagens situation för fotgängare i Stockholm, en målbild för arbetet med gångtrafik, samt en handlingsplan för åren 2015-2020. Målsättningen är att som en del i framkomlighetsstrategin öka andelen lokala resor som sker till fots i staden. Inom innerstaden ska andelen resor till fots öka från 54 till 60 procent och inom söder- respektive västerort från 35 till 50 procent.

Att fler människor förflyttar sig till fots bidrar till ökad kapacitet i transportsystemet. Det kan också ge hälsovinster att fler människor använder så kallade aktiva transportsätt, till exempel gång och cykel. Goda förutsättningar för gångtrafiken är vitalt för att kollektivtrafiken ska fungera, eftersom dessa resor ofta inleds och avslutas med förflyttningar till fots.

Nacka kommun ser positivt på Stockholm stads arbete med att förbättra gångvänligheten med en gångplan. Även Nacka kommun planerar att arbeta fram en gångstrategi. I och med att gångstråk ofta sträcker sig över kommungränserna är det viktigt att gångplanernas åtgärder främjar ett kommunövergripande samarbete vilket särskilt betonas i förslaget till yttrande.

Natur och trafiknämnden har behandlat ärendet och föreslår bilagda yttrande.



Bilagor

Förslag till yttrande

Protokollsutdrag natur- och trafiknämnden 27 januari 2015 § 9

Gångplan för Stockholm

Lena Dahlstedt
Stadsdirektör

Dag Björklund
Natur- och trafikdirektör

2015-01-15

Förslag till yttrande
KFKS 2015/66-500
NTN 2015/35-519

Trafikkontoret
Registraturet
Box 8311
104 20 Stockholm

Yttrande på remiss av Gångplan för Stockholm

Stockholm stad har tagit fram en gångplan, med handlingsplan som syftar till att förbättra gångvänligheten i Stockholm. Det övergripande målet för gångplanen är att ge bättre förutsättningar för invånarna att kunna, vilja, veta och våga gå i det offentliga rummet. Målet är också att öka andelen fotgängare i trafiksystemet och att behålla andelen människor som upplever stadens gaturum som attraktiv. Både syftet och målet ska uppnås genom handlingsplanens åtgärder som ska förbättra gångvänligheten fram till år 2020.

Nacka kommun ser positivt på Stockholm stad arbete att förbättra gångvänligheten med en gångplan. Under året påbörjas även ett arbete med att ta fram en gångstrategi i Nacka kommun. I och med att gångstråk ofta sträcker sig över kommungränserna är det viktigt att gångplanernas åtgärder främjar ett kommunövergripande samarbete.

I flera av åtgärdsförslagen finns det vinster med att samarbeta över kommungränserna för att fotgängare ska få en gångvänligare miljö. Åtgärd 4 som handlar om att utveckla ett vägvisningssystem riktat till fotgängare och åtgärd 7 om att förbättra gatudrift och gatuunderhåll utifrån fotgängares behov är viktiga att samarbeta kring över kommungränserna. Där bör Nacka och Stockholm så snart som möjligt inleda ett strukturerat samarbete kring dessa frågor. Invånare rör sig över kommungränserna längs gångstråk för att nå målpunkter som kan ligga närmare i grannkommunen. Att ha kommunövergripande kunskap om målpunkter och gångstråk leder till bättre och mer användarvänliga system för fotgängarna både vad det gäller drift och underhåll och vägvisning.

Trygghet har också tagits upp som en viktig del i förbättrandet av gångstråken. Även Stockholms cykelplan har behandlat trygghetsaspekten. Genom att bredda och separera gång- och cykelstråk kan tryggheten öka för både fotgängare och cyklister. Ett exempel på sträcka där konflikter uppstår på grund av att det är trångt, är längs det regionala cykelstråket mellan Henriksdal och Slussen, längs Stadsgårdsleden. Genom att bredda



stråket förbättras förutsättningarna både för fotgängare och cyklister som även kan leda till att fler använder stråket. Liknande vinster för både fotgängare och cyklister kan även göras med drift- och underhållsåtgärder.

Mats Gerdau
Kommunstyrelsens ordförande

Dag Björklund
Natur- och trafikdirektör

27 januari 2015

SAMMANTRÄDESPROTOKOLL
Natur- och trafiknämnden

§ 9

NTN 2015/35-519

Gångplan för Stockholm

Remiss från Trafikplanekontoret gällande Gångplan för Stockholm.

Beslut

Natur- och trafiknämnden föreslår Kommunstyrelsen att anta föreslaget yttrande daterat 2015-01-15 över "Gångplan för Stockholm".

Paragrafen förklaras omedelbart justerad.

Ärende

Stockholm stad har tagit fram en gångplan som utgör en inriktning under Stockholms framkomlighetsstrategi som Nacka kommun har fått möjlighet att yttra sig över. Gångplanen beskriver dagens situation för fotgängare i Stockholm, en målbild för arbetet med gångtrafik, samt en handlingsplan för åren 2015-2020. Målsättningen är att öka andelen lokala resor som sker till fots i staden. Inom innerstaden ska andelen resor till fots öka från 54 till 60 procent och inom söder- respektive västerort från 35-50 procent.

Att fler människor förflyttar sig till fots bidrar till ökad kapacitet i transportsystemet. Det kan också ge hälsovinster att fler människor använder så kallade aktiva transportsätt, till exempel gång och cykel. Goda förutsättningar för gångtrafiken är vitalt för att kollektivtrafiken ska fungera, eftersom dessa resor ofta inleds och avslutas med förflyttningar till fots.

Nacka kommun ser positivt på Stockholm stads arbete med att förbättra gångvänligheten med en gångplan. Även Nacka kommun planerar att arbeta fram en gångstrategi under året. I och med att gångstråk ofta sträcker sig över kommungränserna är det viktigt att gångplanernas åtgärder främjar ett kommunövergripande samarbete.

Handlingar i ärendet

Tjänsteskrivelse 2015-01-22

Yttrande över gångplan för Stockholm

Gångplan för Stockholm

Beslutsgång

Nämnden beslutade i enlighet med förslag till beslut.

Nämnden beslutade att förklara paragrafen omedelbart justerad.

Ordförandes signatur 	Justerandes signatur 	Utdragsbestyrkande
---	---	--------------------

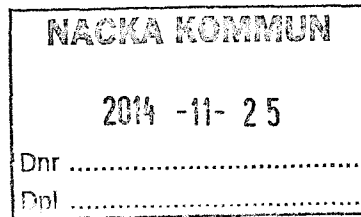

Remiss av Gångplan för Stockholm

Gångplan för Stockholm syftar till att beskriva förutsättningarna och dra upp riktlinjerna för stadens arbete med gångtrafikfrågor för perioden 2015–2020. Vi ser fram emot dina synpunkter på hela planens innehåll, men framför allt på handlingsplanen för de kommande fem åren.

Den 21 januari hålls en remisskonferens om förslaget.

Bakgrund

Stockholmsregionen växer i snabb takt. 2013 beslutade Kommunfullmäktige om en Framkomlighetsstrategi för Stockholms stad, som beskriver hur fler människor och mer gods ska kunna transporteras inom vårt existerande väg- och gatunät. Detta ska ske genom att fler använder kapacitetsstarka och energisnåla färdmedel, gång, cykel och kollektivtrafik, samt godsfordon med hög beläggning.

Gångplanen utgör en inriktningsplan under Framkomlighetsstrategin. Den beskriver dagens situation för fotgängare i Stockholm, en målbild för arbetet med gångtrafiken, samt en handlingsplan för åren 2015–2020. Målsättningen är att öka andelen lokala resor som sker till fots i staden. Inom innerstaden ska andelen resor till fots öka från 54 till 60 procent, och inom Söder- respektive Västerort från 35 till 50 procent.

Att fler människor förflyttar sig till fots bidrar till ökad kapacitet i transportsystemet. Det kan också ge hälsovinster att fler människor använder så kallade aktiva transportsätt, till exempel gång och cykel. Goda förutsättningar för gångtrafiken är vitalt för att kollektivtrafiken ska fungera, eftersom dessa resor ofta inleds och avslutas med förflyttning till fots.

Remisskonferens

Staden bjuder in till remisskonferens där förslaget till gångplan presenteras och kommenteras. Ulf Eriksson, doktor i ämnet hälsa och stadsbyggnad, kommer att berätta om vilka faktorer i stadens utformning som skapar goda förutsättningar för gång, och vilka hälsofördelar som ett ökat gående kan ge. Det kommer också att finnas möjlighet att lämna synpunkter och ställa frågor till stadens representanter.

Konferensen hålls i Hörsalen i Tekniska Nämndhuset, Fleminggatan 4, onsdagen den 21 januari mellan klockan 9 och 12. Anmälan skickas till sara.malm@stockholm.se.

Remissen

Den 20:e november 2014 beslutade trafiknämnden att förslaget till gångplan skulle skickas ut på remiss. Remissversionen av Gångplan för Stockholm sänds ut till berörda förvaltningar och myndigheter i Stockholms stad, övriga myndigheter och kommuner i Stockholms län, intresseorganisationer och samarbetsorgan samt till näringslivet.

Remissvar ska märkas med diarienummer **T2014-00917** och skickas, senast **fredag 27 februari 2015** till:

Trafikkontoret
Registraturet
Box 8311
104 20 Stockholm

eller

trafikkontoret@stockholm.se – **ange T2014-00917 i ämnesrutan.**

Remissmaterialet finns även digitalt på:
www.stockholm.se/gangplan.

Efter remissperioden kommer de inkomna synpunkterna att sammanställas och presenteras i en rapport, och gångplanens innehåll kommer att bearbetas utifrån synpunkterna. En slutlig version av gångplanen fastställs i trafiknämnden.

Frågor om förslaget kan besvaras av Sara Malm (sara.malm@stockholm.se), projektledare på Trafikkontoret.

Tack för din medverkan.

Med vänlig hälsning

Mattias Lundberg
Avdelningschef trafikplanering

Bilaga 1: Gångplan för Stockholm

Gångplan för Stockholm

2014-10-20 Remisshandling



Plats för tryckinformation



Innehåll

Inledning	4
Stockholm idag – nulägesbeskrivning	8
Vad är ett gångvänligt Stockholm?	16
Handlingsplan	22

1 Inledning



Det finns många fördelar med att fler människor väljer att gå, både för den enskilda personen och för samhället i stort. Gångplanen är en fördjupning av Stockholms stads Framkomlighetsstrategi och beskriver hur Stockholms stad ska arbeta och planera för att bli en mer gångvänlig stad.

Bra på många sätt

Att många människor väljer att gå gör en stad attraktiv. Den som går blir en del av stadslivet och bidrar genom sin närvaro till möten och till att göra utemiljön trygg och intressant för andra gående. En större andel fotgängare i trafiksystemet ger mindre påverkan på klimat och miljö. Både på individnivå och på samhällsnivå ger ett ökat gående också hälsovinster. Att andelen gående ökar kan frigöra kapacitet i trafiksystemet, eftersom en person som går tar mindre plats än exempelvis en person som kör bil.

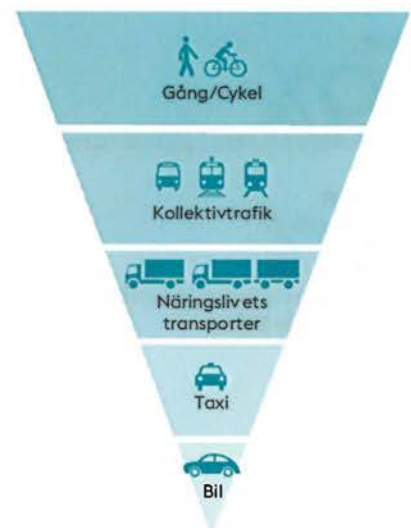

Framkomlighetsstrategin beskriver hur de kapacitetsstarka färdmedlen gång, cykel och kollektivtrafik ska prioriteras i stadens gatunät

Gångplanens sammanhang

Gångplanen utgår från Stockholms trafikstrategi, Framkomlighetsstrategin, som anger mål för trafiken i ett växande Stockholm. Framkomlighetsstrategin handlar till stor del om prioriteringar för att använda det tillgängliga gatuutrymmet så effektivt som möjligt. De tre kapacitetsstarka färdmedlen kollektivtrafik, gång och cykel har en nyckelroll i stadens transportsystem.

Planer för ytvägnätets kollektivtrafik och för pendlingscykling är framtagna, liksom planer och strategier för bland annat parkering, leveranstrafik och trafiksäkerhet. Tillsammans ska planerna utgöra prioriteringshjälp vid både genomförande av förändringar inom den befintliga staden och vid det fortsatta byggandet av ett attraktivt och växande Stockholm. Eftersom gatuutrymmet ofta är begränsat, både i den befintliga staden och vid byggandet av ny stad, blir den färdiga trafiklösningen en sammanvägning av olika trafikanters intressen och behov på den aktuella platsen. Kunskap måste därför finnas om alla trafikanters behov för att rätt avvägningar ska kunna göras i varje projekt.

Framkomlighetsstrategin är baserad på Stockholms översiktsplan, där utgångspunkten är att det ska vara möjligt att på ett tryggt sätt röra sig i staden till fots eller på cykel. Detta ska åstadkommas genom att fortsätta stärka och utvidga stadens centrala delar, satsa på förtätning i nio attraktiva tyngdpunkter som redan har god kollektivtrafiktillgång, koppla samman stadens delar med fokus på gång, cykel och kollektivtrafik, och främja en levande stadsmiljö i hela staden.

Syfte och mål

Syftet med gångplanen är att beskriva vad vi vet om den nuvarande situationen för Stockholms fotgängare, presentera en målbild för ökad gångvänlighet i Stockholm och en handlingsplan för stadens arbete med gångfrågor under åren 2015–2020.

Gångplanens övergripande mål är att stadens offentliga rum ska ge bättre förutsättningar för invånarna att kunna, vilja, veta och våga gå. Handlingsplanen innehåller nio åtgärder som bidrar till att uppfylla ett eller flera av dessa fyra nyckelord.

Två av målen i Framkomlighetsstrategin är viktiga ur ett gångperspektiv och används som indikatorer för arbetet med gångfrågor i Stockholm. Den första indikatorn är att andelen lokala resor (inom innerstaden respektive söder- eller västerort) som sker med gång ska vara minst 60 procent i innerstaden och 50 procent i ytterstaden år 2030. Idag är andelarna 54 respektive 35 procent.¹ Den andra indikatorn är att andelen människor som upplever stadens gaturum som attraktivt ska behållas på minst 85 procent år 2030, vilket är samma andel som 2013.² Indikatorerna och målnivån för gångtrafiken ska fastställas under 2014.

minst

85%

upplever stadens gaturum som attraktivt

minst

50%

av de lokala resorna i ytterstaden

och minst

60%

av de lokala resorna i innerstaden sker till fots år 2030

Vision 2030

En övergripande bild av hur Stockholm ska vara år 2030

Översiktsplanen – Promenadstaden

En planeringsinriktning för att nå målen

Framkomlighetsstrategi

Stomnätstrategi

Trafiksäkerhet

Cykelplan

Parkering

Godstrafik

Gångplan

Trafik & Miljö

2 Stockholm idag – nulägesbeskrivning



Stockholm växer snabbare än någonsin. Det ställer höga krav på hur staden utvecklas. En gångvänlig stad kan locka människor som åker bil eller kollektivt att gå istället. Stockholmare går redan idag mycket och långt men staden har goda förutsättningar för att ytterligare öka andelen gående.

Stockholm har goda förutsättningar för gång

38 procent av alla resor inom Stockholms stad görs till fots, vilket är en ganska hög andel jämfört med andra europeiska städer. Gångresorna är flest i de centrala delarna av staden. I innerstaden är andelen nästan 54 procent, medan den i ytterstaden är 35 procent.¹ Skälet till den ojämna fördelningen kan vara att innerstaden i Stockholm oftast är tätare bebyggd och mer funktionsblandad än ytterstaden. Eftersom det är närmare till de målpunkter man vill nå i innerstaden är sannolikheten större att man går där än i ytterstaden.

Att egenskaperna hos närområdet påverkar hur fysiskt aktiva de boende är har visats i en doktorsavhandling av Ulf Eriksson. Enligt avhandlingen har personer som bor i områden i Stockholm med goda möjligheter till gång en högre grad av fysisk aktivitet, med mer gående till vardags, än personer som bor i områden med sämre möjligheter till gång. Detta gäller oavsett individernas inkomst, kön, ålder och bilinnehav. Två faktorer i närområdets utformning – bebyggelsestäthet och funktionsblandning – visade sig spela roll för dess gångvänlighet. Detta gällde oavsett var i staden området låg.²

Stockholm växer både som stad och som tätortsregion näst snabbast i Västeuropa med 2 procentens befolkningstillväxt.³ För att behålla en god framkomlighet måste gångandelen vara fortsatt stor, och helst växa, för att gatuutrymmet ska räcka till när befolkningen ökar.

Stockholm växer näst snabbast i Västeuropa med en befolkningstillväxt på

2%

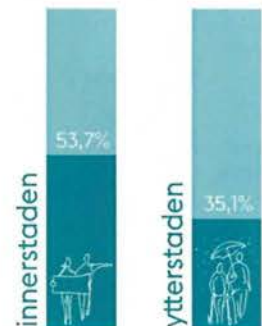

Andel resor som sker till fots i innerstaden respektive ytterstaden

Gångresornas längd

Stockholm är byggt så att invånarna har närmare till kollektivtrafiken än i många andra storstäder. Det gäller både avstånd från arbetsplats och från bostad.⁴ Det innebär att många reser kollektivt till och från arbetet. Därmed går de korta sträckor mellan kollektivtrafiken och målpunkten.

en gångresa är ungefär

1,6 km

I genomsnitt går en stockholmare 0,3 km till eller från kollektivtrafiken. Den höga kollektivtrafikandelen i Stockholm, andelen är 34 procent av vardagsresorna inom Stockholms stad, för alltså med sig mer gående än om invånarna till exempel hade kört bil.¹

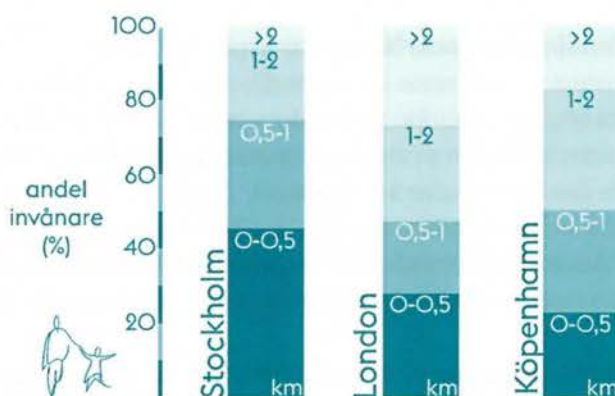

Avstånd från bostad till spårbunden kollektivtrafikstation/hållplats⁴

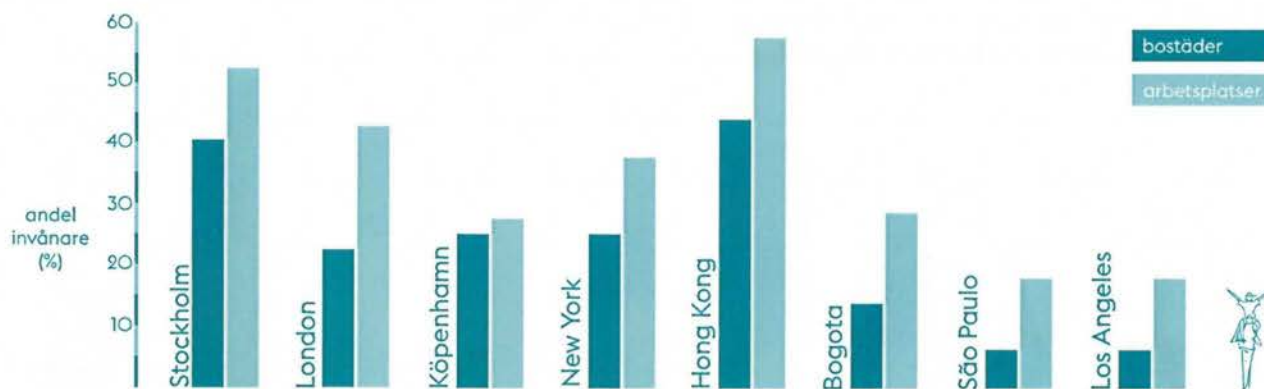

Bostäder och arbetsplatser inom 500m från kollektivtrafikstation/hållplats⁴

När hela resan sker till fots är medianlängden på resan ungefär 1,6 km. Reslängden skiljer sig nästan inte alls mellan innerstaden och ytterstaden. Kvinnor står för något större andel av gångresorna än männen, samtidigt som männens resor är något längre.¹

19 procent av alla vardagsresor i Stockholm under 2 km sker med kollektivtrafik och bil. För korta resor kan det alltså finnas en viss potential att öka andelen gångresor. Andelen minskar dock kraftigt för reslängder över 2–2,5 km.¹

Om det tar mer än
5 min
att gå sjunker andelen
som väljer att gå¹

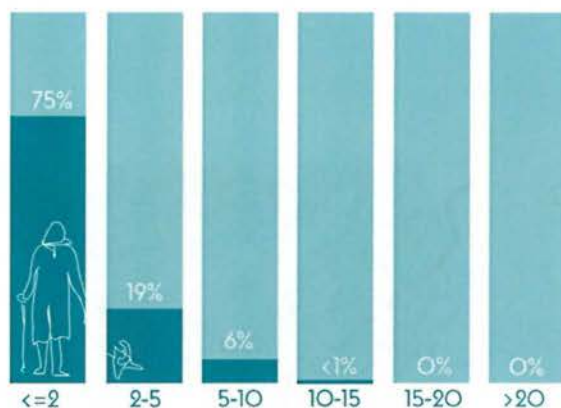

Gångandel för olika långa resor¹

Mycket av statistiken ovan är hämtad från RVU Sverige, som är en resvaneundersökning som omfattar slumpmässigt utvalda individer som bor i Sverige och är mellan 6 och 84 år gamla. RVU:n är ett komplext verktyg men fångar inte alla resor som görs till fots. Fokus ligger på resor mellan hemmet och studier eller arbete. Till exempel saknas utländska besökares resande i statistiken.



Rekreativ gång

Resor med samma start- och målpunkt räknas inte som huvudresor i RVU:n och försvinner därmed från en del av statistiken. Exempel på en typ av förflyttning som ofta har samma start- och målpunkt är löprundor och promenader. Ur ett gångperspektiv kan det vara intressant att ta reda på var människor väljer att springa eller promenera, eftersom det är vanligt att välja natursköna vägar eller vägar som är attraktiva på något annat sätt.



Kartor över offentliga data från promenader och löprundor gjorda med appen Runkeeper med startpunkt inom Stockholm. Till vänster promenader och till höger löprundor. De data som kartorna baserar sig på är inte ett representativt urval av hur befolkningen i Stockholm använder utemiljön för rekreation. Kartorna ska därför endast ses som en illustration. Två observationer är att kajer och stränder verkar vara attraktiva miljöer för löpning och promenader, men att nästan hela gatunätet används för löpning och promenader i någon utsträckning.⁵

Gångflöden

För att undersöka gångflödet på ett specifikt stråk behövs platsspecifika mätningar av gångtrafiken. Kontinuerlig mätning av gångtrafiken finns idag endast på en plats i Stockholm, Drottninggatan.

Drottninggatan (mätt i ett snitt i höjd med Bryggargatan) trafikeras av i genomsnitt 45 000 personer en vardag (måndag–torsdag), 60 000 personer en fredag, 50 000 personer en lördag och 35 000 personer en söndag. Som jämförelse trafikeras Sveavägen av cirka 26 000 motorfordon en vanlig vardag.

Maxtimmen på Drottninggatan infaller på fredag eftermiddag mellan 16 och 17, med cirka 7 700 personer. På helgen infaller maxtimmen på lördagen mellan 14 och 15, med 7 200 personer.⁶ Kurvan är ett exempel på en gata som används av människor som shoppar och som trafikeras mest under de tider på dygnet då butiker och caféer har öppet. Antalet fotgängare sjunker brant när butikerna har stängt. Topparna på vardagarna under morgon, lunch och kväll visar att gatan även används av människor på väg till och från arbetet.

45.000
promenerar på
Drottninggatan
en vardag (mån-tors)

På helgen (lördag) är de
50.000

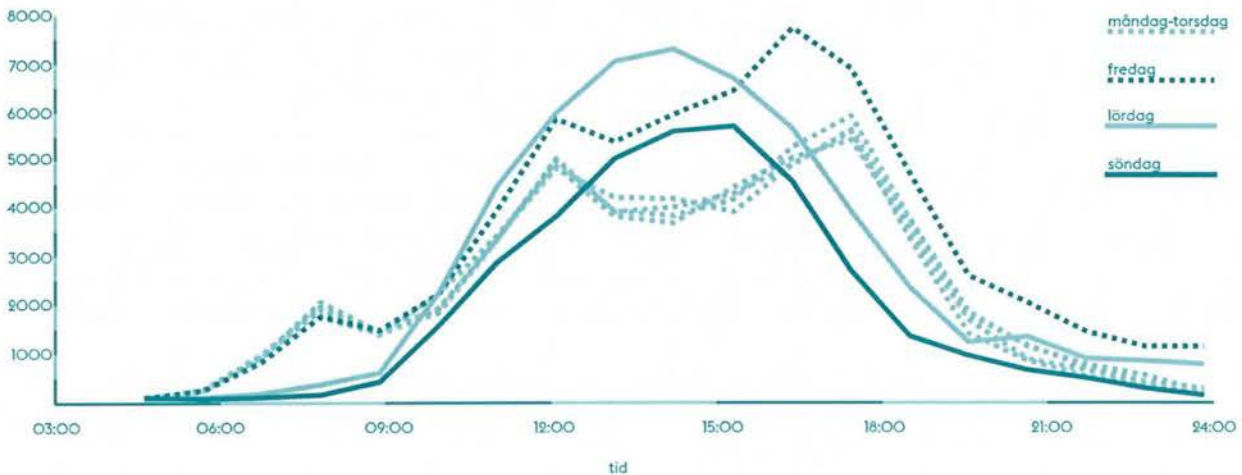

Variation i gångflöde på Drottninggatan i centrala Stockholm ⁶



Gångvanor

Det vanligaste ärendet för gångresor i Stockholm är att ta sig till arbetet eller skolan. Det är även ganska vanligt att ta sig till fots till handels- och centrumområden för att handla. Totalt 26 procent av alla som besöker ett handelsområde promenerar hela vägen. Handelsområden i innerstaden och handelsområden som ligger nära bostadsområden har högst andel besökare som tar sig dit till fots.⁷

2012 gjordes en undersökning bland boende i Stockholm inklusive grannkommuner. Där ställdes frågan varför man inte gick några längre sträckor till fots. De vanligaste svaren (39 respektive 36 procent) var att restiden eller sträckan var för lång för att gå. Det tredje vanligaste svaret var dåligt väder (12 procent), och det fjärde vanligaste var att det inte var tryggt att gå ensam/när det är mörkt ute (11 procent).⁸

68%

av Stockholmare är ganska eller mycket nöjda med sin utomhusmiljö

Stockholms stads trygghetsenkät, som görs vart tredje år, visar att den upplevda tryggheten har ökat i Stockholm under de senaste åren. År 2008 var det 10 procent som var mycket oroliga för brott eller som inte gick ut på grund av oro för brott. 2011 hade siffran minskat till 8 procent. Stockholmare är också ganska nöjda med tillgången på gång- och cykelbanor samt kollektivtrafik i sin stadsdel. 68 procent av stockholmare är ganska eller mycket nöjda med sin utomhusmiljö.⁹

Enligt en attitydundersökning utförd av Trafikkontoret upplever 64 procent av kvinnorna och 59 procent av männen otrygghet i trafiken. Många fotgängare upplever att särskilt cyklister visar dem mindre hänsyn i trafiken än vad de får av fotgängaren. Cyklister upplever i sin tur att både bilister, fotgängare och andra cyklister visar dem mindre hänsyn än vad de får.¹⁰

2011 genomfördes en intervjuundersökning om gångvanor i Liljeholmen. I undersökningen framkom önskemål och förslag för att förbättra för gående, bland annat:¹¹

- fler, genare och bredare gångförbindelser
- separering av gång- och cykeltrafik
- bättre belysning
- säkra, tydliga och fler övergångsställen
- fler sittplatser
- vägvisning
- mötesplatser och uteserveringar
- gånggator och minskning av ytor för biltrafik
- tydliggöra vilka ytor som är för gående.

Olyckor

2013 var det 358 fotgängare i Stockholm som skadades i kollision med någon typ av fordon. Tre av dessa personer dog på grund av kollisionen. De flesta olyckor av denna typ sker i innerstaden, på grund av att det finns en större andel fotgängare där. Oftast sker denna typ av olycka på gator med stora flöden av fordon och människor.

Antalet gående som skadades i singelolyckor, alltså utan inblandning av andra trafikanter, var 1482 personer. 66 av dessa blev allvarligt skadade. En tredjedel av de skadade har halkat på grund av is och snö. Singelolyckorna sker i lika stor utsträckning i ytterstaden som i innerstaden.

Två tredjedelar av de fotgängare som skadas i singelolyckor är kvinnor. Statistiken visar att en större andel av de oskyddade trafikanterna, alltså gående, cyklister, mopedister och motorcyklister, får svårare skador än de som åker i bil.¹²

För gruppen äldre kan en singelolycka som fotgängare ge allvarliga konsekvenser. Speciellt de äldre kvinnorna behöver ofta långa vårdtider för sina skador. De singelolyckor som fotgängare i Stockholm råkar ut för kostar samhället en halv miljard kronor årligen.¹³

57%
av alla kollisionsolyckor sker i
innerstaden jämfört med

35%
i ytterstaden

8%
har okänd position

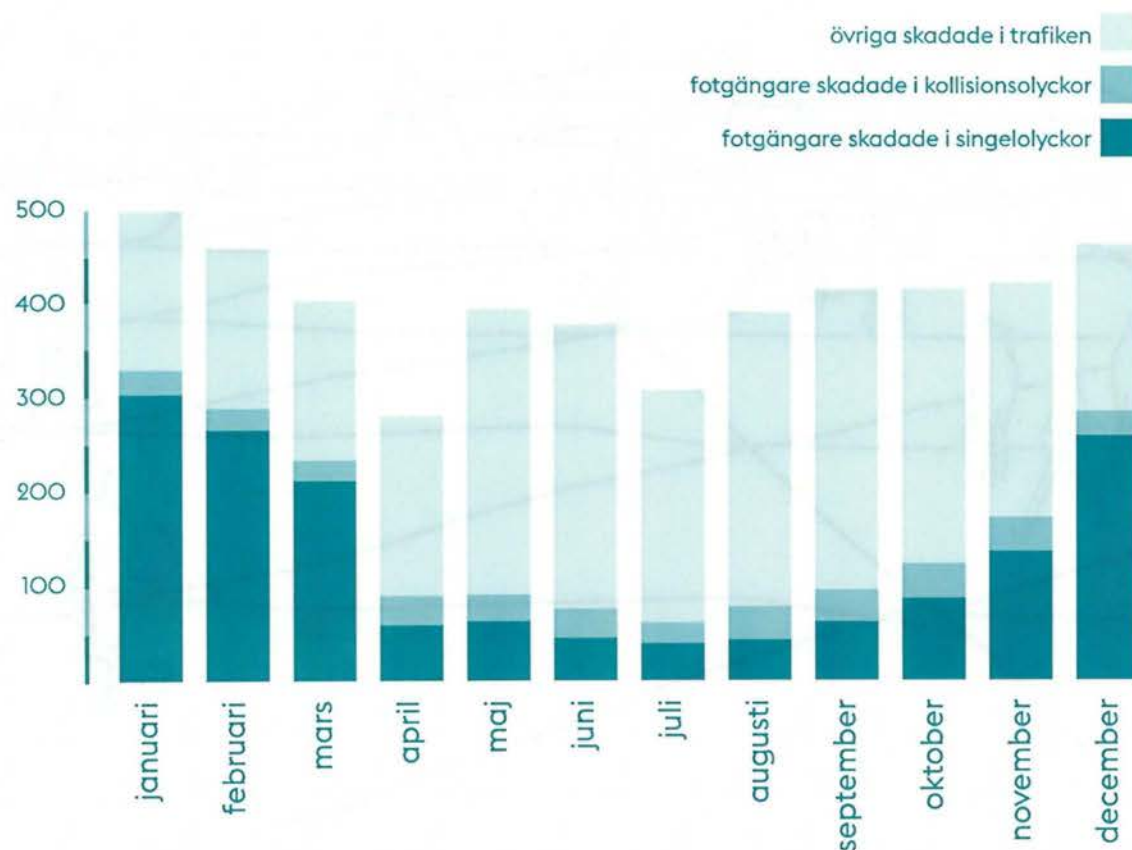

**Samtliga dödade och skadade i olyckor inom Stockholm.
Redovisat i medelvärde för åren 2010-2013 uppdelade per månad.**

3 Vad är ett gångvänligt Stockholm?

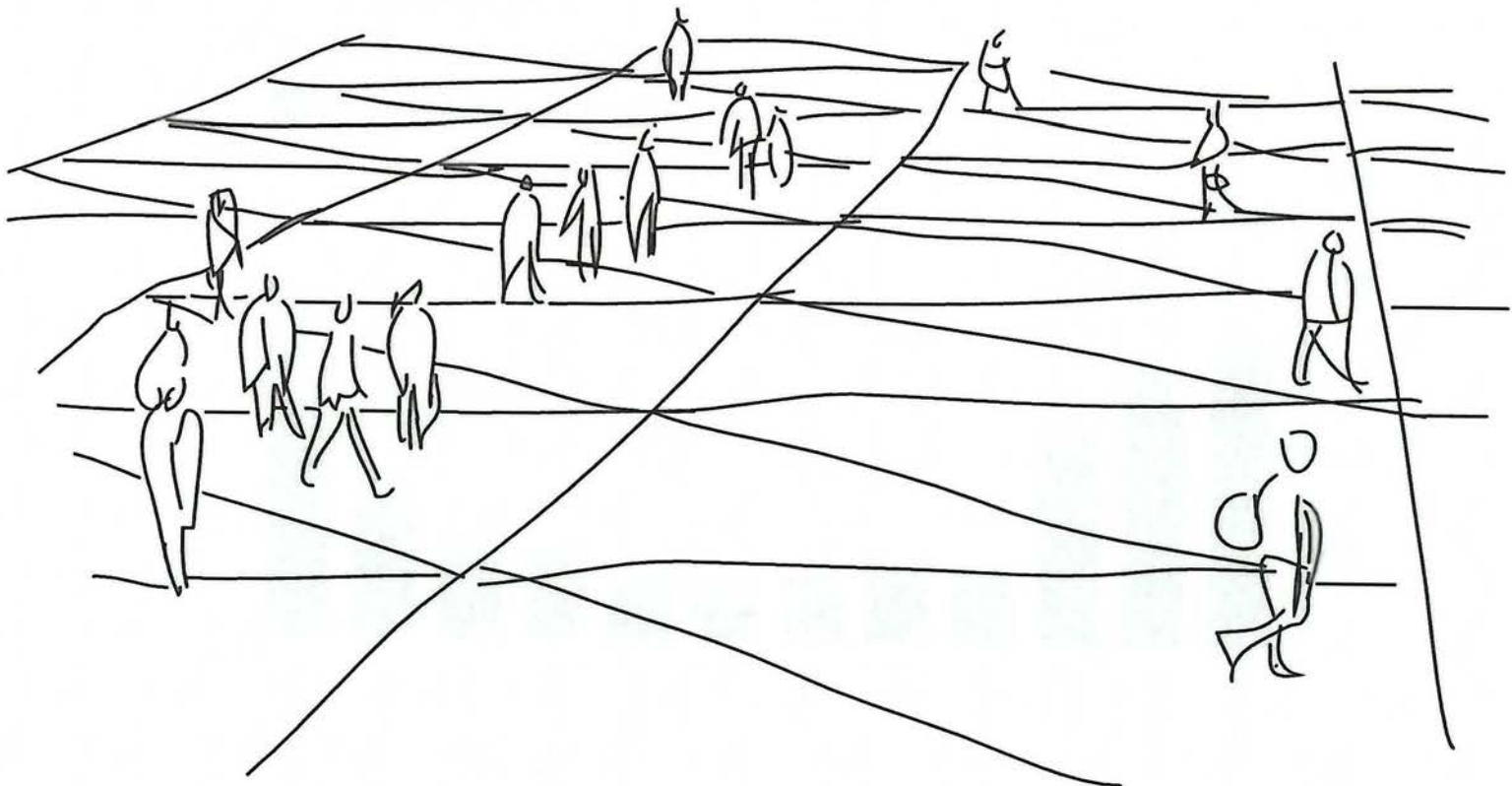

I ett gångvänligt Stockholm finns ett finmaskigt gångnät. Fler väljer att gå istället för att ta bilen. Det är lätt att hitta och medborgarna känner sig trygga. Platser och mötespunkter är väl omhändertagna och inbjuder till möten och vistelse. Stadens offentliga rum ger förutsättningar för att invånarna ska KUNNA, VILJA, VETA och VÅGA gå. Flera projekt i linje med gångplanens målbild har genomförts eller pågår idag inom staden. Det finns också arbetsområden som behöver utvecklas mer för att målbilden ska kunna uppnås i hela staden.

kunna
vilja
veta
våga
Gå!

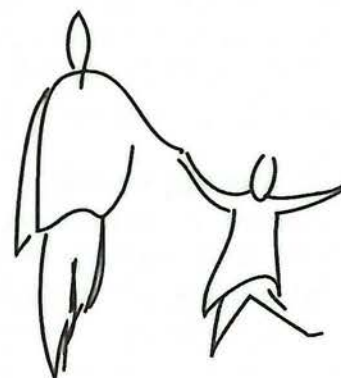

Syfte och funktion

I detta kapitel presenteras en målbild för ett gångvänligt Stockholm, bestående av fyra nyckelord. Målbilden har flera syften:

- Sammanfatta Stockholms vision om den gångvänliga staden
- Utgöra en utgångspunkt för att inventera gångvänligheten på en befintlig plats jämfört med idealtillståndet
- Vara ett verktyg för att skapa goda förutsättningar för gång inom stadens stadsutvecklingsprojekt

Målbildens nyckelord: KUNNA, VILJA, VETA och VÅGA beskrivs nedan. Samtliga egenskaper hos varje nyckelord kommer sällan att kunna uppfyllas på en och samma plats. Målsättningen är att uppfylla så många egenskaper som möjligt. Är det få egenskaper som går att uppfylla måste dessa få extra god kvalitet. Som exempel kan ett gångstråk med dålig överblickbarhet från omgivningen behöva få extra god belysning för att människor ska våga gå där, särskilt under de tider på dygnet då gångflödet är litet.

Gångstråket ska finnas, vara tillräckligt brett och fysiskt möjligt att använda för alla. Gångnätet ska vara gent, innehålla alternativa vägar och vara utan barriärer som gör det svårt eller omöjligt att ta sig fram.

kunna
vilja
veta
våga
Gå!

Pågående arbete

- Stadens arbete med tillgänglighet för personer med funktionsnedsättning har pågått under 15 år. Varje förvaltning har idag ansvar för tillgänglighetsfrågorna inom sitt verksamhetsområde. Inom Trafikkontoret har arbetet i den befintliga gatumiljön till stor del handlat om att ta bort så kallade enkelt avhjälpna hinder, till exempel hindrande kanter, bristande kontrastmarkeringar och ojämna beläggningsmaterial, och att bevaka att nya hinder inte tillkommer. Stadens handbok för god tillgänglighet används i stadsbyggnadsprojekt för att säkerställa att resultatet blir tillgängliga och användbara offentliga rum.
- Trafikkontoret arbetar på flera sätt med att öka kvaliteten på vinterväghållningen i staden. Bland annat utbildas entreprenörerna för att öka kunskapen om behoven hos de oskyddade trafikanterna, med särskilt fokus på äldre och personer med funktionsnedsättning. Nya upphandlingar har också gjorts med mer specificerade krav och en ökad kontroll av hur uppdragen utförs. Nya metoder för snöröjning testas och utvärderas för att uppnå ökad kvalitet och framkomlighet.

Utvecklingspotential

- Genom att ta reda på mer om var vi har många fotgängare i staden kan vi lägga mer resurser på de viktigaste stråken, till exempel på gatudrift och gatuunderhåll, samt kontroll av upplåtelser och annat som kan påverka fotgängares framkomlighet.
- När staden växer och nya invånare flyttar in blir trängsel på gångbanor vanligare nära viktiga målpunkter och i de centrala delarna av staden. Vi behöver ta reda på mer om var trängseln är värst och hur vi undviker en ohållbar trafiksituation för fotgängarna.
- I ytterstaden är det ofta svårt att som fotgängare ta sig till närliggande stadsdelar på grund av barriärer, till exempel spår, större vägar, otrygga grönområden eller vattendrag. Vi behöver arbeta med att minska eller överbrygga isolerande barriärer för att skapa en mer integrerad stad.

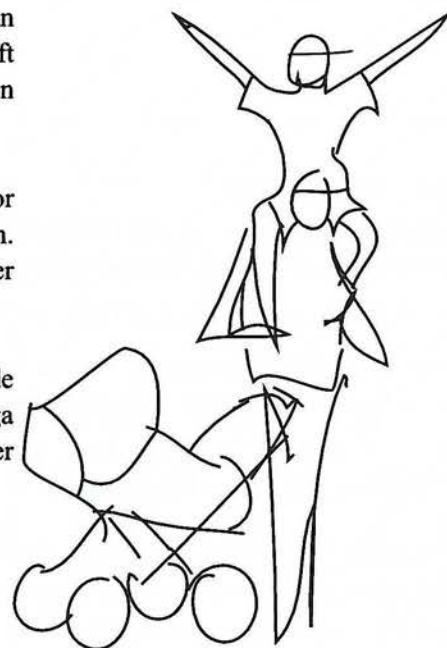

Gångstråket är befolkat, innehållsrikt, har mötesplatser och är utformat med kvalitet. Gångnätets egenskaper motiverar valet att gå framför andra sätt att förflytta sig.

kunna
vilja
veta
våga
Gå!

Pågående arbete

- Stockholms översiktsplan tydliggör vikten av funktionsblandning vid planering av ny bebyggelse, för att skapa befolkade och innehållsrika offentliga rum med levande bottenvåningar. Planen beskriver en trafikhierarki där fotgängare, cyklister och kollektivtrafik är viktigast. Ambitionen att bygga tätt i stråk som kopplar samman stadens delar ger också förutsättningar för en befolkad och innehållsrik stadsmiljö.
- Handboken Gata Stockholm ska skapa goda förutsättningar för en enhetlig standard för indelningen av gator i ytor avsedda för olika trafikslag, trädplantering med mera, och utgöra ett stöd vid prioritering mellan olika funktioner. Handboken Kaj och Strand Stockholm är en vägledning för vattennära miljöer i centrala staden, som ofta utgör viktiga promenad- och vistelsestråk.
- Open Streets innebär i Stockholm att vanligtvis biltrafikerade gator tillfälligt görs bilfria, för att bli mer attraktiva för gångtrafikanter och ge utrymme för aktiviteter som vanligtvis inte ryms på gatan. Syftet är att skapa en attraktiv gång- och vistelsemiljö, låta stockholmare och besökare uppleva gatan på ett nytt sätt, och att uppmuntra till fysisk aktivitet.

Utvecklingspotential

- Vi behöver identifiera platser och stråk som har potential att kunna bli gågator eller gångfartsområden. Hur gatan regleras är ett oerhört potent verktyg för att skapa levande gaturum. Omfördelning av gatuutrymmet kan vara antingen en tillfällig åtgärd, till exempel under sommarmånaderna, eller en permanent förändring som också kan följas av en gatuombyggnad för att ytterligare öka attraktiviteten.

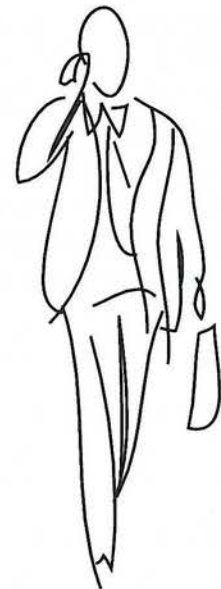

Gångnätet är orienterbart, överblickbart och skyltat så att det är lätt att förstå vart gångstråken leder och vilka målpunkter som finns längs vägen. Det är lätt att förstå vilka ytor som är till för gående och vilka som är till för andra trafikslag.

kunna
vilja
veta
våga
Gå!

Pågående arbete

- Stockholms gatu- och parkmiljöer har ett sammanhängande formspråk där samma beläggningsmaterial återkommer på gångytor i hela staden. Detta gör det enkelt att förstå vilka ytor som är till för gående. Det finns typritningar för till exempel övergångsställen, gångpassager och genomgående gångbanor som säkerställer att utformningen blir likadan i hela staden. Det hjälper invånarna att känna igen sig och förstå vilket beteende som förväntas av dem och övriga trafikanter.
- Ett arbete med ett skyltprogram för Stockholm har inletts. Syftet är att skapa enhetlig skyltning för fotgängare som svarar upp mot det behov av orienteringshjälp som stadens besökare och boende har. Ett pilotprojekt inom en del av staden planeras under 2016.
- Stockholms gångvägnät är digitaliserat sedan några år tillbaka inom ett projekt som ska underlätta orientering för personer med synnedsättning, eAdept.

Utvecklingspotential

- Ibland går den genaste vägen för fotgängare över fastighetsmark eller till och med inomhus, till exempel över en tomt med flerfamiljshus eller via en galleria. Vi bör arbeta tillsammans med fastighetsägare och andra aktörer, till exempel Trafikförvaltningen, för att synliggöra genvägar och möjliggöra för flera att använda dem, genom bland annat vägvisning.
- Det digitaliserade gångvägnätet bör göras tillgängligt för utvecklare via stadens satsning på öppna data. Syftet är att få fram vägvisningstjänster och andra tjänster som kan vara till nytta för allmänheten.

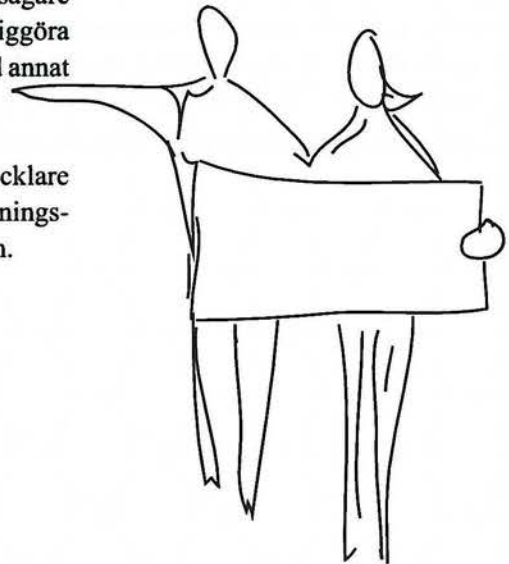

Gångstråket är trafiksäkert, befolkat, väl belyst, överblickbart från omgivningen och upplevs som tryggt.

Pågående arbete

- Staden ordnar lokala trygghetsvandringar med fokus på gång- och parkmiljöer. Syftet är att tillsammans med boende i ett område identifiera otrygga platser och förbättra dem, till exempel genom mer belysning och underhåll av vegetation.
- Trafiksäkerhetsprogrammet för Stockholms stad anger mål och inriktning för stadens trafiksäkerhetsarbete. Behoven hos dem som är extra utsatta i trafiken – barn, äldre, personer med funktionsnedsättning, gående och cyklister, ska särskilt beaktas. De mål som har direkt koppling till gångtrafikanternas säkerhet är att uppnå hastighetsefterlevnad hos fordonstrafiken, säkra huvudgator, säkra lokalgator, samt god standard på drift och underhåll.
- Att säkra punkter där gående och cyklister korsar motorfordonstrafik är en av de viktigaste åtgärderna för att förbättra säkerheten för oskyddade trafikanter. En översyn av övergångsställen där det finns två eller flera körfält i samma riktning har genomförts. Ett antal av platserna åtgärdas varje år för att skapa en säkrare trafikmiljö.
- Staden arbetar aktivt med att förbättra trafiksäkerheten runt skolor. Det görs genom säkring av gångpassager, hastighetsdämpande åtgärder, förbättringar av gång- och cykelnätet samt förbättrad belysning.
- Förskolor och skolor som har behov av att passera särskilt trafikerade gator kan ansöka hos Trafikkontoret om att få en utrustning i signalanläggningen som ger förlängd gröntid, med syfte att öka trafiksäkerheten
- I cykelplanen betonas att det är viktigt att separera fotgängare och cyklister och att ge mer utrymme till båda trafikslagen för att minska mängden otrygghet och konflikter. Just nu pågår ett forskningsprojekt som ska ta fram utformningsprinciper för platser där gång- och cykelströmmen korsar varandra. Ett arbete med att hitta metoder och utformningar för att minska konflikter mellan gående och cyklister har inletts.

Utvecklingspotential

- Vi behöver undersöka om det finns kopplingar mellan hur många fotgängare som råkar ut för singelolyckor och gångytornas status och prioritet när det gäller gatudrift och gatuunderhåll.
- Vi behöver stärka vårt arbete med att skapa utomhusmiljöer som upplevs som trygga av fotgängare. Särskilt fokus bör ligga på platser där ”inbyggda” trygghetsskapande kvaliteter som funktionsblandning och levande bottenvåningar saknas eller brister.

kunna
vilja
veta
våga
Gå!

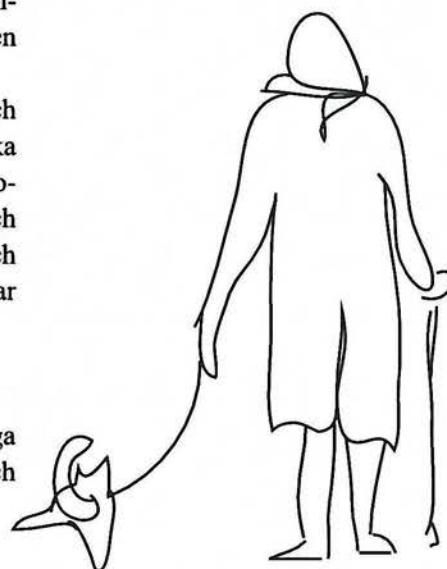

4 Handlingsplan till år 2020



Denna handlingsplan innehåller åtgärder för att förbättra Stockholms gångvänlighet fram till år 2020. Genom åtgärderna kommer gångvägnätet att förbättras. Staden får tillgång till bättre verktyg och metoder för att prioritera gångtrafikanternas behov, och en ökad kunskap om var, när och hur gående rör sig. Åtgärderna bidrar till att invånare och besökare i Stockholm kommer att kunna, vilja, veta och våga – Gå!

Syfte med handlingsplanens åtgärder

Åtgärderna som är föreslagna i handlingsplanen är tänkta att råda bot på problem för fotgängare i stadens utformning, och att prioritera fotgängare högre i stadens befintliga verksamhet och projekt. Detta ska ske genom ökad kunskap om Stockholms fotgängare och deras behov, nya verktyg och metoder, samt kunskap om vad som skapar en attraktiv gångmiljö.

I den växande staden ska de nya och gamla delarna länkas samman med goda gångmiljöer. Stadens nya och förtätade delar behöver goda gångförbindelser, både till kollektivtrafiken och till omgivande stadsdelar. I den befintliga staden finns platser och stråk där gatunätets kapacitet och attraktivitet kan ökas genom att gående prioriteras högre.

Inom redan existerande projekt och verksamheter i staden behövs utvecklingsarbete och nya rutiner och verktyg för att ge gångtrafiken rätt prioritet. Kunskapen om stadens fotgängare behöver öka, för att det ska vara möjligt att göra avvägningar mellan behoven hos olika trafikslag, och för att det ska finnas underlag som leder till genomtänkta investeringar.

Kostnader

Vid varje åtgärd i handlingsplanen finns en uppskattad kostnad för genomförande. Både drift- och investeringsmedel kan ingå i summan. Vissa av åtgärderna har en årlig kostnad, medan kostnaden för andra åtgärder kommer att variera mellan åren beroende på vilken fas projektet är i. Totalsumman för alla åtgärder blir 180 miljoner, varav 60 miljoner kronor är investeringskostnader. Samtliga siffror är tidiga uppskattningar som kan behöva justeras i senare steg.

kunna
vilja
veta
våga
Gå!

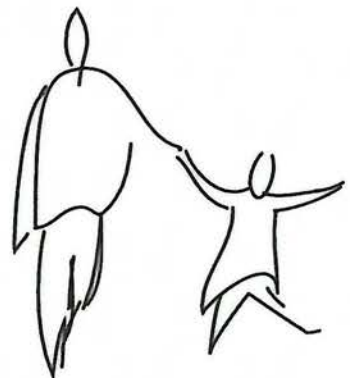

Åtgärd 1 **Förbättra gångvänligheten på ett antal stråk med hög potential**

Åtgärden syftar till att förbättra ett antal strategiskt viktiga stråk. Stråken har potential att bli viktiga gångstråk i framtiden, eller är redan idag starka men kan bli ännu viktigare med rätt åtgärder. Några av stråken förbinder nya delar av innerstaden med de äldre delarna. Andra möjliggör tvärförflyttningar mellan olika kollektivtrafiklinjer, eller förbättrar tillgängligheten till kollektivtrafik med hög kapacitet. De centralt belägna delarna av stråken ger äldre delar av staden bättre förutsättningar för gång på längre sträckor och därmed bättre orienterbarhet och framkomlighet för fotgängare. De kan också ge en möjlighet till avlastning av kollektivtrafiken på de sträckor där den är högst belastad.

Stråken är generellt betydligt längre än vad en normal gångresa är i Stockholm. Syftet är att underlätta gångresor längs med hela sträckningen, oavsett om stråket utnyttjas i några hundra meter eller i flera kilometer.

Förbättringarna av stråken kommer att ske etappvis, med fokus i första hand på de etapper som bäst behöver åtgärder, till exempel passager över tullsnittet eller förbi barriärer av olika slag. I andra hand ligger fokus på de platser där andra projekt planeras som kan inkludera förbättringar för fotgängare.

Ambitionen är att till 2020 genomföra tre pilotprojekt som omfattar delar av de stråk som beskrivs nedan.

Ansvarig förvaltning	Trafikkontoret, i de fall där förtätningar är planerade längs med samma stråk, tillsammans med Stadsbyggnadskontoret och Exploateringskontoret
Uppfyller nyckelorden	kunna vilja veta våga
Kostnad	26 miljoner kronor för tre pilotprojekt

→ Spånga – Kista
– Helenelund

Sträckan Spånga – Kista – Helenelund ger en tvärförbindelse mellan pendeltågsstationerna i Spånga, som är en tyngdpunkt enligt översiktsplanen, och Helenelund (som ligger i Sollentuna). Förbindelsen går via Kista, som också är en tyngdpunkt enligt översiktsplanen och har starka målpunkter längs med sträckan, till exempel Kistamässan och Kista Centrum.



→ Norra Djurgårdsstaden
– Brommaplan

Sträckan Norra Djurgårdsstaden – Brommaplan är tänkt att utgöra en östvästlig förbindelse för gångtrafikanter genom innerstaden, som förbinder de stora stadsutvecklingsområdena i Brommaplan, Alvik och Nordvästra Kungsholmen med city och Norra Djurgårdsstaden.

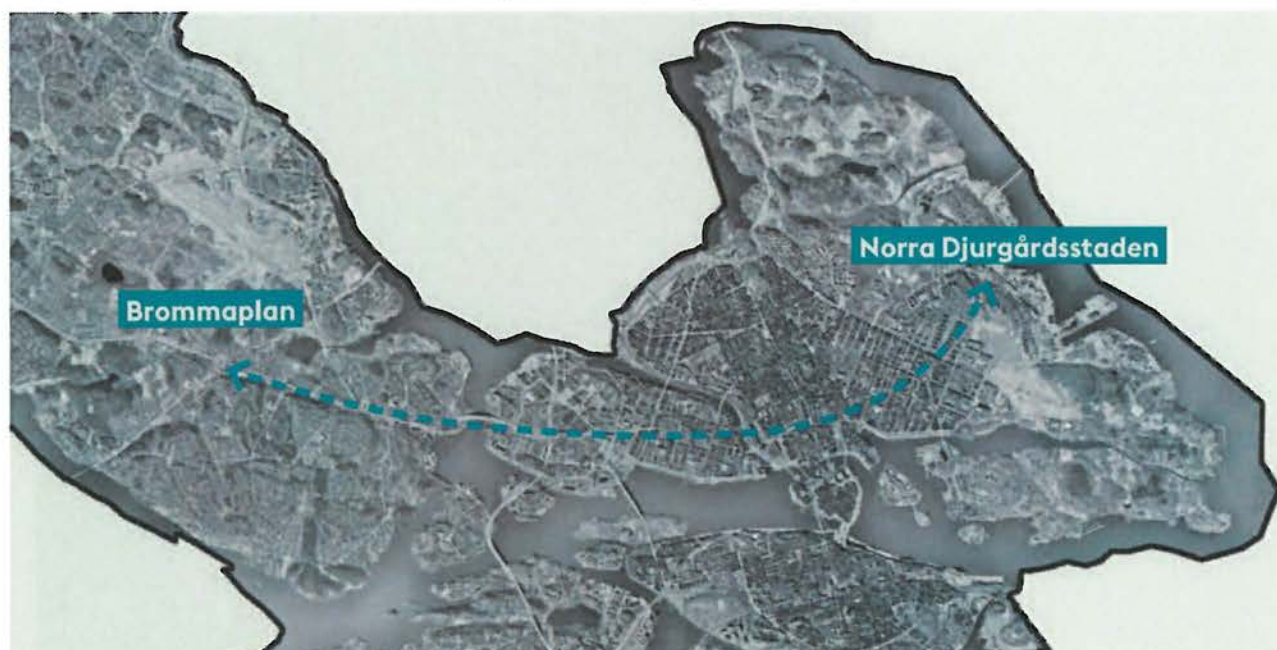

→ Fruängen – Älvsjö
– Hagsätra

Sträckan Fruängen – Älvsjö – Hagsätra ger en tvärförbindelse som kan öka omlandet till pendeltågsstationen i Älvsjö, som är en tyngdpunkt enligt översiktsplanen, och förbinda Älvsjö med tunnelbanestationerna i Fruängen (som också är en tyngdpunkt) och Hagsätra (vars kollektivtrafik är i behov av avlastning). Älvsjö har också en stark publik målpunkt genom Stockholmsmässan.



→ Hornstull – Telefonplan

Sträckan Hornstull – Telefonplan förbinder nybyggd tät stad i Liljeholmen med Södermalm, samt ökar tvärbanans omland i nord-sydlig riktning. Sträckan har hög potential eftersom avstånden är korta, bebyggelsen redan relativt tät och starka målpunkter finns redan idag.



→ Hagastaden – Söderstaden

Sträckan Hagastaden – Söderstaden förstärker och förlänger en existerande nord-sydlig förbindelse för fotgängare i innerstaden. Stråket går via gågatorna på Drottninggatan, Västerlånggatan och Götgatsbacken, och kopplar samman de stora stadsutvecklingsområdena Hagastaden och Söderstaden med innerstaden. Stråket är också tänkt att ge bättre gångförbindelser till Odenplans kommande pendeltågsstation.



Åtgärd 2 Förbättra rekreativstråk

Syftet är att inventera viktiga rekreativstråk för att få reda på deras brister. Exempel på brister kan vara att stråket är för smalt, terräng som gör delar av stråket otillgängligt, bristande belysning eller andra faktorer som minskar stråkens attraktivitet och användbarhet. Inventeringen ska resultera i investeringsprojekt för att öka stråkens attraktivitet och användbarhet. Genom att ta ett samlat grepp om stråk som till exempel går på gatemark längs med delar av sin sträckning, och parkmark längs andra delar, kan en attraktivare miljö utan fotgängarmässiga glapp och barriärer skapas.

Ambitionen är att fram till 2020 genomföra ett pilotprojekt på ett rekreativstråk.

Ansvarig förvaltning

Trafikkontoret i samarbete med stadsdelsförvaltningarna, eventuellt i samverkan med berörda grannkommuner om stråken passerar kommungränser

Uppfyller nyckelorden

kunna vilja veto våga

Kostnad

11 miljoner kronor

Åtgärd 3 **Genomföra kampanjen "Klara – Färdiga – Gå!"**

Syftar till att åtgärda lokala, ofta korta, men avgörande länkar som till exempel leriga stigar, enkla broar över vattendrag och diken eller spänger över våt mark. Åtgärderna ska avhjälpa lokala problem som hindrar människor från att gå den kortaste, trevligaste vägen till en målpunkt och då medför att andra färdmedel väljs. De felande länkarna identifieras med hjälp av invånarna i staden genom en publik kampanj (Klara – Färdiga – Gå!) där medborgare uppmanas anmäla platser de känner till. En pott gångpengar ska finnas avsatt för åtgärderna, som väljs ut gemensamt av Trafikkontoret och berörd stadsdelsförvaltning.

Ansvarig förvaltning
Uppfyller nyckelorden
Kostnad

Trafikkontoret tillsammans med stadsdelsförvaltningarna
kunna vilja veta våga
16 miljoner kronor (uppdelat på sex år)

Åtgärd 4 **Utveckla ett vägvisningssystem för fotgängare**

Ett vägvisningssystem riktat till fotgängare kan ge bättre möjligheter att hitta till viktiga målpunkter inom gångavstånd. Ett vägvisningssystem kan till exempel visa turister och tillfälliga besökare att avstånden i innerstaden är relativt korta, och därmed avlasta kollektivtrafiknätet på de sträckor där det behövs bäst. Det kan också göra genvägar och tvärförbindelser mellan stadsdelar mer kända och utnyttjade. Vägvisningssystemet kan antingen bestå av fristående kartor och hänvisningsskyltar eller integreras med cykelvägvisning eller reklamskyltar.

De platser där behoven av ett vägvisningssystem är störst bör först förses med vägvisning, men systemet bör planeras och utformas för att kunna omfatta alla delar av staden.

Ansvarig förvaltning
Uppfyller nyckelorden
Kostnad

Trafikkontoret
kunna vilja veta våga
7 miljoner kronor



Åtgärd 5 Skapa en "verktyglåda" för gånganalys

Syftet är att samla olika metoder för att inventera och utvärdera gångvänligheten inom ett avgränsat område eller stråk. Utvärderingen kan ge underlag till åtgärder för att förbättra för fotgängare, eller omprioriteringar inom existerande projekt. Tanken är att bättre möta behoven hos samtliga trafikanter utifrån deras prioritet i den aktuella situationen.

Verktyglådan kan användas både som en del av investeringsprojekt för att se till att fotgängarna får sina behov uppfyllda, och på egen hand för att ta fram gånggätgärder för ett område eller en plats. En liten del av verktyglådan föreslås bli obligatorisk i investeringsprojekt för att ge förutsättningar för rätt prioriteringar.

Gångvänligheten kan utvärderas på flera sätt:

- Inventering av faktorer i miljön som påverkar gångvänlighet, till exempel barriärer, målpunkter, upplevelsetäthet, sittplatstäthet, saknade eller ogena länkar, träd och andra gröna inslag, bullriga stråk och platser, alternativa vägar och platser med trafiksäkerhetsproblem.
- Mätning av fotgängarflödet på en eller flera platser för att till exempel få reda på var det finns utrymmesbrist eller underutnyttjade länkar.
- Intervjuer med fotgängare om hur de upplever ett område, för att till exempel få reda på vilka platser som upplevs som otrygga eller trevliga att vistas på, om vissa grupper av fotgängare uppskattar eller ogillar någon särskild plats, vilka "mentala barriärer" som existerar, eller om någon länk saknas eller upplevs som ogen.
- Användande av olika analysmetoder på det existerande gångvägnätet, som till exempel kan visa hur integrerade eller överblickbara olika stråk och platser är.

Åtgärderna kan vara av flera olika slag:

- Förändringar av förutsättningarna för andra trafikanter (trafikreglering eller hastighetsgränser, hastighetssäkring, mm)
- Ökad prioritet för gående i trafiksignaler
- Utökning eller förändringar av gångutrymmet
- Skapande av nya länkar för gångtrafiken
- Ökning av gångytans attraktivitet genom förändring av beläggning, belysning, möblering, grönska, med mera.

Inom verktyglådan kan det också finnas andra hjälpmedel: en manual för dimensionering av upplåtelser eller avstängningar som påverkar gångutrymmet på ett stråk eller en plats, rekommendationer för sittplatstäthet på olika typer av stråk med avseende på till exempel stråkets

gångtrafikmängder, antal målpunkter och områdets bebyggelsestäthet och befolkningsstruktur.

Ansvarig förvaltning	Trafikkontoret i samverkan med Stadsbyggnadskontoret och Exploateringskontoret
Uppfyller nyckelorden	kunna vilja veta våga
Kostnad	1 miljon kronor

Åtgärd 6 Arbeta med tillfälliga åtgärder

Åtgärden baseras på Riktlinjer för idéburen stadsutveckling, som antagits av kommunstyrelsen. Syftet är att klarlägga förutsättningarna för olika typer av tillfälliga åtgärder, både internt inom staden och gentemot externa intressenter. Åtgärden ska också resultera i information riktad till stadens invånare, som beskriver vilka möjligheter det finns att påverka närmiljön, hur man ansöker och vilka krav som måste uppfyllas för att få tillstånd.

Att tillfälligt omfördela gatuutrymmet kan vara ett sätt att testa en gatas potential som gågata eller gångfartsområde. Genom att till exempel enbart skylta om gatan blir åtgärden enkel att genomföra, och olika typer av utrymmesfördelning kan testas och utvärderas innan utformningen eventuellt permanentas. En tillfällig omfördelning av gatuutrymmet kan också göras på platser där biltrafiken minskar under en avgränsad period, till exempel platser som sommartid inte är lika trafikerade eller där trafikflöden försvinner eller minskar i anslutning till ombyggnader.

Ett annat syfte med att tillåta tillfälliga åtgärder i gatumiljön kan vara att öka medborgarnas inflytande över hur deras närmiljö används, genom att överlåta ansvaret för delar av gatumiljön, till exempel parkeringsytor, impediment eller tillfälligt oanvända ytor till organisationer, verksamheter eller individer som förbinder sig att ta hand om platsen under en period. Ytterligare en möjlig användning av tillfälliga åtgärder är att göra avstängningar under kortare tidsperioder, till exempel under en eller flera helger, när behovet av transportutrymme för bilar är mindre och antalet fotgängare är stort. Detta har redan testats under namnet Open Streets på Götgatsbacken och Medborgarplatsen, med start under sommaren 2013. Under 2014 utökades Open Streets till att omfatta hela Götgatan.

Ansvarig förvaltning	Trafikkontoret
Uppfyller nyckelorden	kunna vilja veta våga
Kostnad	24 miljoner kronor (uppdelat på sex år)

Åtgärd 7 Förbättra gatudrift och gatuunderhåll utifrån fotgängares behov

Syftet med åtgärden är att minska antalet och allvarlighetsgraden i singelolyckor för fotgängare, genom att se över metoder och prioriteringar inom gatudrift och gatuunderhåll. Genom mer kunskap om var fotgängares singelolyckor sker och vilka stråk och platser som används mest av fotgängare blir det lättare att göra prioriteringar av gatuunderhåll och vinterväghållning. Åtgärden bör involvera alla aktörer inom staden som beställer gatudrift och gatuunderhåll, för att skapa gemensamma riktlinjer för arbetet. Även tester av nya metoder för snöröjning av gångbanor bör inkluderas i arbetet.

Ansvarig förvaltning
Uppfyller nyckelorden
Kostnad

Trafikkontoret
kunna vilja veta våga
90 miljoner kronor (uppdelat på sex år)

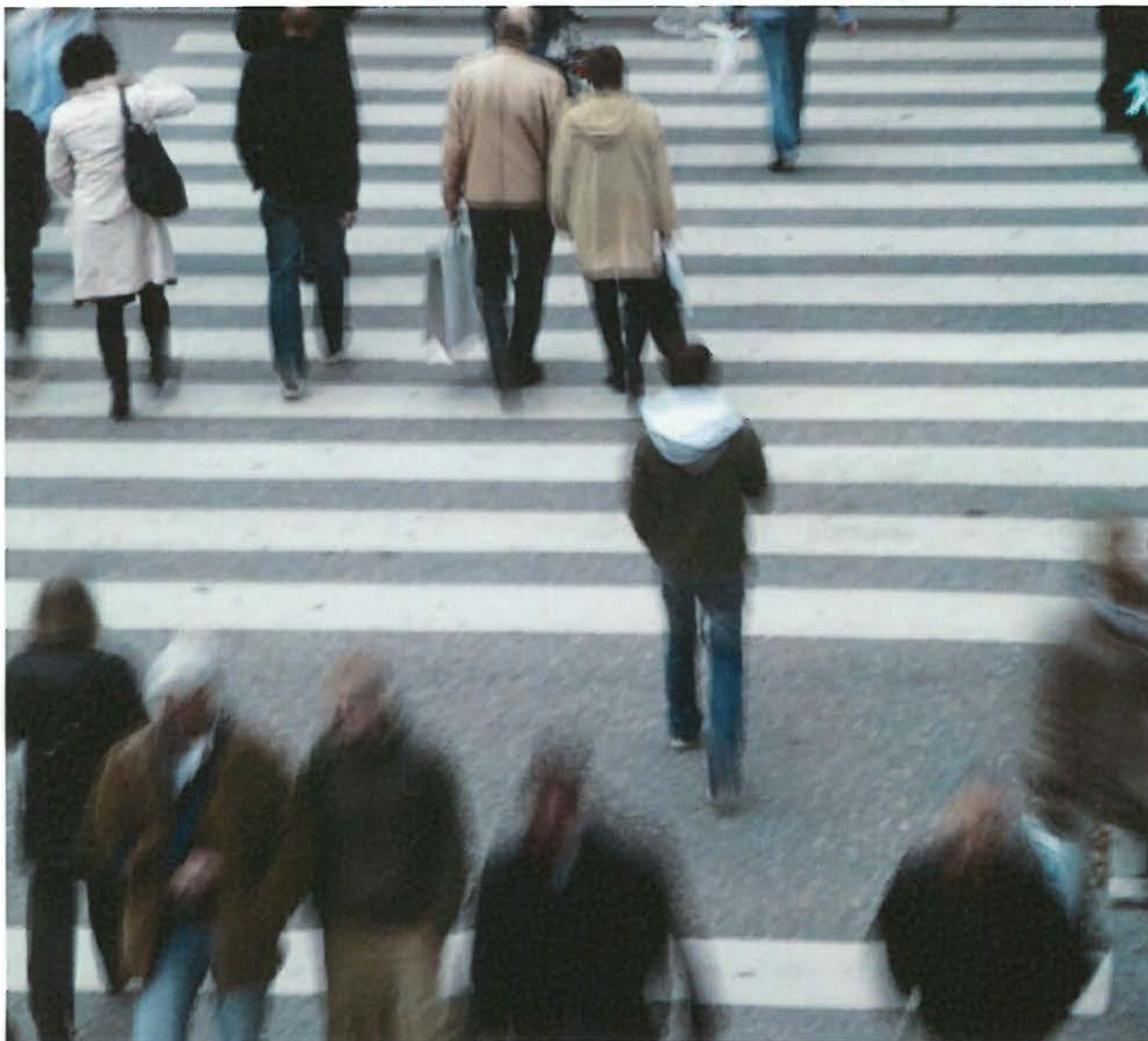

Åtgärd 8 **Ta fram en metod för bedömning av trängsel på gångbanor**

Gångstråk som används av många människor är en tillgång för staden och upplevs ofta som trygga och attraktiva. Det finns dock en gräns när fotgängarflödet är så stort att trängsel uppstår. Trängsel minskar attraktiviteten på platser och stråk och kan i värsta fall leda till bristande tillgänglighet och trafiksäkerhet. I dagsläget saknas en stockholmsanpassad metod för att värdera trängsel i form av minskad framkomlighet, bekvämlighet och trivsel för fotgängare. Gångbanans utformning och bredd, liksom mängden fotgängare och dessa fotgängares preferenser, påverkar tillsammans framkomligheten.

Åtgärden bör omfatta en inventering av existerande metoder för att mäta trängsel, en studie av hur Stockholms fotgängare upplever trängsel, samt framtagande av en metod anpassad efter Stockholms förhållanden. Arbetet ska resultera i en metod som kan användas vid alla stadens projekt som innebär omfördelning av gatuutrymme, för att säkerställa att fotgängare får önskad framkomlighet.

Ansvarig förvaltning	Trafikkontoret
Uppfyller nyckelorden	kunna vilja
Kostnad	2 miljoner kronor

Åtgärd 9 **Mäta gångtrafiken**

Syftet är att börja samla in data om antal och andel gående på olika platser i Stockholm. Vilka mätmetoder som är lämpliga behöver utredas, och på vilka platser som mätningar bör göras. Data ska kunna användas som kunskapsunderlag för beslut som rör gångtrafik, men även för att undersöka förändringar i gåendet på utvalda platser över både längre och kortare tidsperioder. Data kan också utgöra underlag för analyser av gångnätet och fungera som referensmaterial för att förutsäga variationer över tid och vid olika väderförhållanden.

Ansvarig förvaltning	Trafikkontoret
Uppfyller nyckelorden	erfarenhet
Kostnad	3 miljoner kronor





Noter

- 1 Trafikanalys, RVU Sverige 2011 och 2012.
- 2 Ulf Eriksson: Neighborhood environment and physical activity, 2013
- 3 Stockholms handelskammare rapport 2013:3, ISSN 1654-1758, "Stockholm attraherar arbetskraften, Västeuropas snabbast växande storstadsregion till 2030".
- 4 LSECities, "Stockholm, Green Economy, Leader, Report. A report by the Economics of Green Cities Programme at the London School of Economics and Political Science", 2013.
- 5 Runkeeper, Hugo Ahlenius, Nordpil AB
- 6 City i samverkan
- 7 Stockholmarnas resvanor till handelsplatser, inköpsresor under maj 2013, WSP 2013
- 8 Resvanor och attityder till Stockholmstrafiken, Trivector 2012:26
- 9 Trygg i Stockholm? En stadsövergripande trygghetsmätning, Socialförvaltningen Stockholms stad, 2011
- 10 Attitydundersökning "Hänsyn i Stockholmstrafiken", Trafikkontoret, 2014
- 11 Intervjuundersökning om gångvanor och mätning av fotgängarflöden i Liljeholmen, Trafikkontoret, 2011
- 12 Olyckor som rör Stockholms stad inrapporterade av polis och akut-sjukvård, 2013
- 13 De skadade i Stockholms stad trafik: Hur många är de egentligen? Hur mycket kostar deras skador? Rapport Trafikkontoret 2008



Stockholms
stad

ATKINS



17 februari 2015

SAMMANTRÄDESPROTOKOLL
Kommunstyrelsens arbetsutskott

§ 7

KFKS 2013/182-040

Bokslut för naturreservatsnämnden år 2014

Beslut

Kommunstyrelsens arbetsutskott föreslår kommunstyrelsen fatta följande beslut.

Kommunstyrelsen fastställer naturreservatsnämndens bokslut för år 2014.

Kommunstyrelsen föreslår kommunfullmäktige besluta att överskottet om 0,7 miljoner kronor överförs till natur- och trafiknämnden år 2015, för att arbete med nya naturreservat.

Ärende

Naturreservatsnämnden upphörde den 31 december 2014. Det är därför kommunstyrelsen som tar ställning till dess bokslut.

Naturreservatsnämnden redovisar ett positivt resultat med 0,7 miljoner kronor av en nettobudget på 13,2 miljoner kronor som beror på att medel för att kunna föreslå nya naturreservat inte tagits i anspråk.

Under året har naturreservaten Trollsjön och Svärdsö inrättats. Arbetet återupptogs med Skarpnäs där förslag till inrättande beräknas föreligga under våren 2015. Efter återremiss i fullmäktige i november har förslag till inrättande av naturreservat i Skuruparken kompletterats och nytt förslag beräknas bli behandlat i fullmäktige i början på 2015.



Nackas största fladdermusholk finns numera i gammalt igenbyggt båtskjul i naturreservatet Gärdesudden och en fågelskådarplats har anlagts vid Tollare träsk. Återställande efter sommarens skyfall har prioriterats vilket i viss mån har tagit resurser från de planerade åtgärderna som förskjuts till 2015.

Handlingar i ärendet

Stadsledningskontorets tjänsteskrivelse den 4 februari 2015
Verksamhetsresultat, uppföljning av strategiska mål och nyckeltal
Specifikation av naturreservatsnämndens kostnader

Beslutsgång

Arbetsutskottet beslutade i enlighet med stadsledningskontorets förslag.

Ordförandes signatur	Justerandes signatur	Utdragsbestyrkande
		

2015-02-04

TJÄNSTESKRIVELSE

NRN 2013/17-041

KFKS 2013/182-040

Kommunstyrelsen

Bokslut för Naturreservatsnämnden år 2014

Förslag till beslut

Kommunstyrelsen fastställer naturreservatsnämndens bokslut för år 2014.

Kommunstyrelsen föreslår kommunfullmäktige besluta att överskottet om 0,7 miljoner kronor överförs till natur- och trafiknämnden år 2015, för att arbete med nya naturreservat.

Sammanfattning

Naturreservatsnämnden redovisar ett positivt resultat med 0,7 miljoner kronor av en nettobudget på 13,2 miljoner kronor som beror på att medel för att kunna föreslå nya naturreservat inte tagits i anspråk.

Under året har naturreservaten Trollsjön och Skogsö inrättats. Arbetet återupptogs med Skarpnäs där förslag till inrättande beräknas föreligga under våren 2015. Efter återremiss i fullmäktige i november har förslag till inrättande av naturreservat i Skuruparken kompletterats och nytt förslag beräknas bli behandlat i fullmäktige i början på 2015.

Nackas största fladdermusholk finns numera i gammalt igenbyggt båtskjul i naturreservatet Gärdesudden och att en fågelskådarplats har anlagts vid Tollare träsk. Återställande efter sommarens skyfall har prioriterats vilket i viss mån har tagit resurser från de planerade åtgärderna som förskjuts till 2015.

Ärendet

Naturreservatsnämnden redovisar verksamhetsresultat, uppföljning av strategiska mål och nyckeltal, insatta resurser, investeringsredovisning samt en uppföljning av intern kontroll i bilaga 1 samt i bilaga 2 en specifikation av naturreservatsnämndens kostnader.

Bilagor

Verksamhetsresultat, uppföljning av strategiska mål och nyckeltal
Specifikation av naturreservatsnämndens kostnader

Dag Björklund

Margareta Rindö



Natur- och trafikdirektör

Controller

Bilaga I

Verksamhetsresultat

Inrättande av reservat

Ett överklagande av kommunens beslut i december 2013 om att inrätta Trollsjöns naturreservat avvisades av länsstyrelsen i mars månad varefter beslutet vann laga kraft. Under året har även Svärdsö naturreservat inrättats, det första i Nacka som också omfattar marina områden.

Arbetet med tilltänkta naturreservatet Skarpnäs återupptogs utifrån kompletterande inventering av naturvärden och kommunstyrelsens inriktningsdirektiv för avgränsning av området utifrån övergripande kommunala intressen. Förslag ställdes ut för samråd där de sista remisserna inkom i oktober. Förslag till beslut om inrättande beräknas vara klart under första tertialet 2015.

Förslag till naturreservat Skuruparken omarbetades efter ny utställning och behandlades i fullmäktige i november 2014 då det återremitterades. Efter komplettering med externt juridiskt utlåtande återkommer ärendet till fullmäktige i början av 2015.

Ett större seminarium om allemansrätten och dess inverkan på generell utformning av föreskrifter i Nacka hölls i början på sommaren. Det resulterade att framtagna förslag till en generell C-del i föreskrifterna justerades och nu ligger till grund för framtida förslag till nya reservat och revidering av äldre föreskrifter.

Drift och skötsel

En underhållsplan för reservaten togs fram för att ge underlag för kommande förslag till reinvesteringar och för planering av underhållsåtgärder. En sådan åtgärd som genomfördes under 2014 var reinvestering i en lekplats i Velamsund vid Insjön. Lekplatsen har utformats med ett tema som ansluter till gårdsmiljön, med höns, hästar och kor. I Velamsund har också en 3 000 kvadratmeter stor vattenspegel tagits fram i den tidigare helt igenvuxna Rudsjön. Därmed har våtmarksmiljön återskapats med större biologisk mångfald med bland annat simänder, vadare, insekter och groddjur.

Under hösten har Skogsstyrelsens naturvärdesinventerare upprättat en skötselplan för den nordöstra delen av Velamsund. Detta för att man ska kunna dokumentera, planera, prioritera och följa upp skötselinsatser. En inventering av de sydvästra delarna av reservatet beräknas genomföras under 2015. I samverkan med Velamsunds intressentförening anordnades traditionell julmarknad och höstmarknad med artbestämning av äpplen, svampexpertis, pyssel med Naturskolan och ponnyridning.





Under 2014 har flera hagar stängslats in i Nyckelviken och det arbetet fortsätter under 2015. Parkeringarna är nu iordningställda och har fått nya plank. Visningsträdgården har varit med i evenemanget ”1000 trädgårdar” som är ett samarbete mellan Trädgårdsriket, Riksförbundet Svensk Trädgård och Studieförbundet. Ett nytt växthus har byggts och stenvallen intill har renoverats. Under hösten inventerades samtliga lindar i gårdsområdet och en åtgärdsplan togs fram.

I övrigt kan nämnas att Nackas största fladdermusholk numera finns i gammalt igenbyggt båtskjul i naturreservatet Gärdesudden och att en fågelskådarplats har anlagts vid Tollare träsk.

Återställande efter sommarens skyfall har prioriterats vilket i viss mån har tagit resurser från de planerade åtgärderna som i viss mån förskjuts till 2015.

Inflytande - Fokusgrupper





Arbetet med fokusgruppen med Boo hembygdsförening, Nacka hembygdsförening, Friluftsförbundet i Nacka, Boo miljö- och naturvänner, Saltsjöbadens naturskyddsförening, Nacka naturskyddsförening, Nacka miljövårdsråd samt Naturreservatsnämndens ledamöter. Fokusgruppen träffas två gånger om året, på våren och på hösten. Park- och naturenheten presenterar vid dessa tillfällen utförda och planerade åtgärder i naturreservaten. Fokusgruppen ger feedback på presentationen och har även möjlighet att komma med egna förslag. Syftet är en öppen dialog med biologisk mångfald och tillgänglighet i fokus.

Verksamhetsresultat						
 UTMÄRKT  BRA  HAR BRISTER						
Övergripande mål	Strategiskt mål	Läge	Nyckeltal	Målvärde	Utfall 2014	Utfall 2013
God kommunal service	Naturreservaten ger rika möjligheter till friluftsliv och rekreation samtidigt som biologisk mångfald och kulturhistoriska värden värnas		Andelen medborgare som är nöjda med möjligheterna till friluftsliv och rekreation?(tillgången till parker grönområden och natur SCB) Index 8,4 snitt övriga kommuner 7,8	90 %	96 %	96 %
			Antal besökare till naturreservat Besöksmätning i Velamsund 2013 3 april- 27 augusti 2014 april-dec	> 9000	16 900	9000 i Velamsund
God livsmiljö och långsiktig hållbar utveckling	Kännedomen om syftet med naturreservaten samt hur de sköts och utvecklas är hög möjligheter att kunna påverka		Andelen sakkunniga som anser att naturreservaten underhålls i enlighet med skötselplanerna	92 %	En mer tillförlitlig enkätundersökning tas fram	91 %
			Andelen sakkunniga som anser att naturreservaten utvecklas på ett bra sätt.	80 %	En mer tillförlitlig enkätundersökning tas fram	80 %

Insatta resurser

Naturreseervatsnämnden redovisar ett positivt resultat med 0,7 miljoner kronor av en nettobudget på 13,2 miljoner kronor. För att kunna föreslå nya naturreseervat i enlighet med majoritetsprogrammet tillfördes 0,75 miljoner kronor som en förstärkning för 2014, av dessa medel återstår 0,7 miljoner kronor som nämnden föreslår ska föras över till natur och trafiknämnden år 2015.

Verksamhet, tkr	Ufall 2014					Utfall 2013			
	Kostnader (-) Intäkter (+)	Intäkter	Kostnader	Utfall netto	Budget	Budget-avvikelse	Intäkter	Kostnader	Netto
Nämnd och nämndstöd			-555	-555	-574	19		-506	-506
Entreprenad och övrig drift	40	-9 652	-9 612	-10 306	694	25	-7 179	-7 154	
M&H		-2 300	-2 300	-2 300	0		-1 600	-1 600	
Summa naturreseervatsnämnden	40	-12 507	-12 467	-13 180	713	25	-9 285	-9 260	

Insatta resurser							
 UTMÄRKT  BRA  HAR BRISTER							
Övergripande mål	Strategiskt mål	Läge	Nyckeltal	Målvärde	Utfall 2014	Utfall 2013	
Effektivt resursutnyttjande	Naturreseervaten förvaltas på ett effektivt sätt	 BRA	Budget i balans	0	713	256	

Investeringar

Projekt benämning	Total Projektram	Ingående balans 2014	Utfall 2014	Totalt Ack Utfall tom 2014-12-31	Under/över skott förs över till 2015	Prognos 2015	Prognos 2016	Prognos 2017
Förvaltning o utveckl av Naturreservat	-9 000	-805	-3 246	-4 051	51	-2 000	-1 500	-1 500
Tillgänglighet i Naturreservate	-4 500	-772	-1 411	-2 182	-318	-2 000	0	0
Trollsjön	-1 600	0	0	0	-600	-600	-400	0
Summa	-15 100	-1 577	-4 656	-6 233	-867	-4 600	-1 900	-1 500

Projekt Förvaltning och utveckling av naturreservat

En 3000 kvadratmeter stor vattenspegel har tagits fram i den tidigare helt igenvuxna Rudsjön. Hagarna i Nyckelviken har stängslats in

Projekt Tillgänglighet naturreservat

Parkeringsplatser är iordningställda i Nyckelviken
Belysning har installerats i Tollare

Projekt Trollsjön

Gränserna har markerats. Övriga igångsättningsåtgärder kommer att utföras under 2015.

Naturreservatsnämndens internkontrollplan

Kontrollpunkt	Metod	Utfall
Varor och tjänster köps enligt avtal Att alla avtal finns i systemet E-avrop	Uppföljning av gjorda inköp. Uppföljning av avtalstroheten i E-avrop Mål nivå 2014 är lägst 90 % avtalstrohet. Beloppsgränsen för direktupphandling har inte överskridits	Avtalstrohet 2014 86 % 2013 89 %, Beloppsgränsen för direkt-upphandling har inte överskridits. Fler företag gäller djurfoder där inköp görs efter tillgång
Attestreglemente följs	Stickprov	Attestreglementet har efterlevts

Bilaga 2

Specifikation av naturreservatsnämndens kostnader

Redovisning i tkr		Budget 2014	Utfall 2014	Utfall 2013
Intäkter				
Skattefinansierad ram för naturreservatsnämnden	Not 1	13 180	13 180	9 516
Summa intäkter		13 180	13 180	9 516
Kostnader				
Drift av Velamsund	Not 2	-3 176	-3 415	-3 105
Drift av Nyckelviken	Not 3	-2 040	-2 083	-1 830
Drift av övriga reservat	Not 4	-2 900	-1 866	-1 042
Räntor och avskrivningar	Not 5	-1 660	-1 685	-837
Nämnd och nämndstöd	Not 6	-574	-555	-506
M&H park- och natur	Not 7	-2 300	-2 300	-1 600
Administration, kommunikation, övrigt	Not 8	-530	-563	-340
Summa kostnader		-13 180	-12 467	-9 260
Resultat		0	713	256

Not 1

Ramen för 2014 utökades med 3,7 mnkr varav 0,8 mnkr för utökat ansvar 0,6 för kapitalkostnader, 0,75 föreslå nya reservat, 0,75 motionsspår 0,7 utökad skötsel och 1 % (0,1mnkr) i pris och lönekomensation.

Not 2

Drift av Velamsunds naturreservat avser fast avtal med Vivaldi med 1,9 mnkr. Avtalet med Vivaldi indexuppräknades i september och avtalet gäller till 2015- 08- 30 med möjlighet till förlängning. Tilläggsbeställningar av Vivaldi uppgår till 0,4 mnkr och övrig driftverksamheten uppgår till 1,1 mnkr.

Not 3

Drift av Nyckelviken avser personalkostnad med 1,1 mnkr och övriga driftkostnad för reservatet uppgår till 1 mnkr.

Not 4

Drift av övriga reservat redovisar ett överskott som avser att arbetet med att föreslå nya reservat skjutits fram till nästa år

Not 5

Kapitalkostnad avser räntor med 654 tkr och avskrivningar med 1031 tkr. Röntan för år 2014 var fastställd till 3 %.



Investeringarnas bokförda värde är 21,5 mnkr och tillkommande bokfört värde för pågående investeringar är 6,2 mnkr.

Not 6

Nämndkostnader i form av arvoden sammanträdeskostnader, kommundemensamma kostnader för hantering av löner, datorer etc. Nämndstöd i form av sekreterare.

Not 7

Myndighets- och huvudmannadelen inom park- och naturenheten med uppgifter inom nämndens ansvarsområde avser 4 tjänster. Utökade uppdraget för 2014 var jakträtt, dispenser, planering av nya reservat och motionsspår.

Not 8

Administration övrigt avser bl.a. utveckling av kommunikation och information om reservaten samt kommundemensamma kostnader. Kostnader för direktör och controller.

17 februari 2015

 SAMMANTRÄDESPROTOKOLL
 Kommunstyrelsens arbetsutskott

§ 8

KFKS 2013/182-040

Tekniska nämndens årsbokslut 2014

Beslut

Kommunstyrelsens arbetsutskott föreslår kommunstyrelsen fatta följande beslut.

Kommunstyrelsen fastställer årsbokslut för tekniska nämnden för 2014 och överlämnar det till kommunfullmäktige.

Ärende

Tekniska nämnden upphörde den 31 december 2014. Det är därför kommunstyrelsen som tar ställning till dess bokslut.

Tekniska nämnden ansvarade för att utveckla och värna Nackabornas livsmiljö. I nämndens ansvar ingick att invånarna skulle kunna förvänta sig en välskött utemiljö, rent vatten och en god framkomlighet.

Vädret är en faktor som alltid påverkar både investeringsprojekt och driften av Nackas gator, vägar, parker, och VA. Insatserna varierar därför från år till år och så även det ekonomiska resultatet jämfört med budget. Vintern 2013/2014 var mild jämfört med tidigare år, men flera regnoväder under sensommaren 2014 orsakade översvämningar.

I SCB:s årliga medborgarundersökning får skötseln av gator, vägar och gång- och cykelvägar ännu högre betyg än tidigare år och ligger i topp. Liksom tidigare år är ett förbättringsområde tillgängligheten till återvinningslösningar, där flera projekt pågår. Ett exempel är utbyggnaden av Österviks återvinningscentral, som blir dubbelt så stor och med fler och bättre möjligheter att sortera sitt avfall. Återvinningscentralen i Skuru kommer att vara kvar till slutet av 2016.

Handlingar i ärendet

Stadsledningskontorets tjänsteskrivelse den 31 december 2014



Måluppfyllelse med nyckeltal

Ekonomisk uppföljning

Investeringsredovisning

Resultat- och balansräkning för VA-verket

Stickprovsanalys

Ordförandes signatur	Justerandes signatur	Utdragsbestyrkande
		

17 februari 2015

SAMMANTRÄDESPROTOKOLL
Kommunstyrelsens arbetsutskott



Beslutsgång

Arbetsutskottet beslutade i enlighet med stadsledningskontorets förslag.

Protokollsanteckningar

Sidney Holm lät anteckna följande för Miljöpartiet de grönas arbetsutskottsgrupp.

”Avfallsverksamheten redovisar för året ett underskott om ca 5,5 mnkr mot budget. Orsaken är i huvudsak att fler kunder än tidigare bedömt, börjat sortera ut sitt matavfall. En ökad insamling vid våra återvinningscentraler ger också ökade kostnader. Detta är i grunden positivt men kräver en justering av avfallstaxan för att kunna bejaka den positiva trenden.”

Ordförandes signatur	Justerandes signatur	Utdragsbestyrkande
		

2014-12-31

TJÄNSTESKRIVELSE

TN 2014/326-041

KFKS 2013/182-040

Kommunstyrelsen

Tekniska nämndens årsbokslut 2014

Förslag till beslut

Kommunstyrelsen fastställer årsbokslut för tekniska nämnden för 2014 och överlämnar det till kommunfullmäktige.

Sammanfattning

Tekniska nämnden ansvarade 2014 för att utveckla och värna Nackabornas livsmiljö. I nämndens ansvar ingick att invånarna skulle kunna förvänta sig en välskött utemiljö, rent vatten och en god framkomlighet.

Vädret är en faktor som alltid påverkar både investeringsprojekt och driften av Nackas gator, vägar, parker, och VA. Insatserna varierar därför från år till år och så även det ekonomiska resultatet jämfört med budget. Vintern 2013/2014 var mild jämfört med tidigare år, men flera regnoväder under sensommaren 2014 orsakade översvämningar.

I SCB:s årliga medborgarundersökning får skötseln av gator, vägar och gång- och cykelvägar ännu högre betyg än tidigare år och ligger i topp. Liksom tidigare år är ett förbättringsområde tillgängligheten till återvinningslösningar, där flera projekt pågår. Ett exempel är utbyggnaden av Österviks återvinningscentral, som blir dubbelt så stor och med fler och bättre möjligheter att sortera sitt avfall. Återvinningscentralen i Skuru kommer att vara kvar till slutet av 2016.

Ärendet

Utifrån tekniska nämndens mål och nyckeltal redovisas måluppfyllelse med nyckeltal, verksamhetsresultat och insatta resurser till kommunstyrelsen; enligt bilaga 1, ekonomisk uppföljning enligt bilaga 2, investeringsredovisning för VA, avfall, gata väg och park enligt bilaga 3, resultat- och balansräkning för VA-verket 2014 i bilaga 4 samt stickprov på fakturahanteringen enligt bilaga 5.

Insatta resurser

Gatudriften ger ett överskott om totalt 17,3 mnkr mot budget. Av det totala överskottet är 17 mnkr relaterat till vinterunderhållet och 2,3 mnkr relaterat till kapitaltjänst. Även barmarksunderhållet ger ett överskott om ca 3,4 mnkr och den huvudsakliga förklaringen är att en relativt stor del av driftsresurserna har använts till investeringsprojekt. Huvudmannasidan genererar ett underskott om totalt ca 3,2 mnkr detta beror på att det har

skett en kraftig expansion inom framförallt vägenheten. Av parkverksamhetens underskott om totalt ca 3,2 mnkr är 3,5 mnkr relaterat till en större akut insats för att åtgärda Henriksdalsberget ovanför Svindersviken, där det fanns rasrisk efter sommarens kraftiga regn.

Den nya konstruktionen av VA-taxan samt avgiftshöjning av bruksavgifterna som beslutades inför 2014, på ca 14 % i genomsnitt, har gett avsedd effekt och intäkterna följde under första två tredjedelar av året budget. Under sista tredjedelen av året ökade intäkterna mer än budgeterat, vilket förklaras av en genomgripande översyn av verksamhetssystemet. Ökningen av avgifterna 2014 gav ett plusresultat jämfört med budget, vilket innebar att förslaget till avgiftsökningen för 2015, som beslutats av fullmäktige, blev något lägre än tidigare plan. Vad gäller kostnaderna så motsvarar de i stort föregående års utfall, men kommer inte upp i den nivå som är budgeterad.

Avfallsverksamheten redovisar för året ett underskott om ca 5,5 mnkr mot budget. Orsaken är en kombination av lägre intäkter och högre kostnader än förväntat. Orsaken till de minskade intäkterna är i huvudsak att fler kunder än tidigare bedömt, börjat sortera ut sitt matavfall. En ökad insamling vid våra återvinningscentraler ger också ökade kostnader. Kostnaderna ökar i takt med att vi närmar oss målen för verksamheten.

Bilagor

1. Måluppfyllelse med nyckeltal
2. Ekonomisk uppföljning
3. Investeringsredovisning
4. Resultat- och balansräkning för VA-verket
5. Stickprovsanalys

Dag Björklund
Natur- och trafikdirektör

Nina Hammargren
Controller

Bilaga 1

Verksamhet, tkr	Ufall 2014					Utfall 2013			
	Kostnader (-) Intäkter (+)	Intäkter	Kostnader	Utfall netto	Budget	Budget-avvikelse	Intäkter	Kostnader	Netto
Ram									
Gator, vägar, park & naturvård	3 889	-142 405	-138 516	-159 013	20 497	6 523	-148 357	-141 834	
Nämnd och nämndstöd		-1 414	-1 414	-1 414	0		-1 413	-1 413	
Myndighet & Huvudman		-19 958	-19 958	-16 761	-3 197		-15 282	-15 282	
Summa	3 889	-163 777	-159 888	-177 188	17 300	6 523	-165 052	-158 529	
Va-verket UB -15 312	156 809	-134 366	22 443	10 000	12 443	132 140	-123 305	8 835	
Avfallsverket UB 11 016	49 559	-55 045	-5 486	0	-5 486	45 249	-50 778	-5 529	
Summa tekniska nämnden	210 257	-353 188	-142 930	-167 188	24 258	183 912	-339 135	-155 223	

Verksamhetsresultat



Gator, vägar och trafik

Vädret har påverkat driften under året

Det milda vädret i början av året har lett till färre halkbekämpningsinsatser, plogningar och potthål än normalt. Tack vare detta skapades utrymme för ökad slyröjning och fler underhållsdikningar än tidigare år. Satsningen på en grus- och snöfri gång-/cykelväg från Insjön till Hammarby Sjöstad blev en succé tack vare inköpet av en så kallad sopsaltare. Planer finns för att sopsalta fler gång- och cykelbanor i Nacka.

Efter sommarens häftiga regn, har ett flertal åtgärder utförts för att förhindra översvämningar och avleda dagvatten, bland annat omfattande arbeten vid Saltängen, där ett antal fastigheter ligger väldigt lågt placerade i förhållande till havsytan. Kommunen har också byggt flera dagvattenbrunnar på befintliga dagvattenledningar.

Arbetet med konstruktionsbyggnader fortskrider enligt plan

I september skrevs ramvaltal med entreprenad för drift och underhåll av konstruktionsbyggnader. Med konstruktionsbyggnader avses bland annat broar, tunnlar och kajer. Dessa inventerades och inspekterades under 2013 och under 2014 inleddes åtgärder enligt plan. Ett exempel är reparation av broarna på Ormingeleden och Ormingeringen, där ett beläggningsarbete kvarstår.

Upphandlingen av entreprenad för Tattbybrons renovering avbröts i juli då prognosen överskred den beslutade investeringsbudgeten. Diskussionen om bron och tillhörande beslut sköts till 2015.

Samarbetet med KTH för att åstadkomma god framkomlighet och affärsmässiga lösningar i samband med nybyggnad och reparation samt minimering av miljöpåverkan har förstärkts under året.

Gatubelysning: Nätsepareringar pågår och avtal med driftsentreprenörer ses över

Planering och utredning av nätsepareringar mellan kommunen och andra ledningsägare pågår. Upphandling av nya driftsentreprenörer har inletts för att säkerställa att driften av belysningsnätet

sker på samma sätt i hela kommunen. Under året har ett arbete inletts för att förbättra övervakningen av energiförbrukningen på elnätet i realtid, vilket ger möjligheten att se brister i anläggningen snabbt och genomföra åtgärder.

Stort fokus på trafiksäkerhet och regional framkomlighet

Under 2014 har en cykelstrategi antagits och kommunfullmäktige har även fattat beslut om att införa parkeringsavgifter på Sicklaön under 2015. Dessutom har beslut tagits om parkeringstal för Nacka. Parkeringstal är en riktlinje för hur många parkeringsplatser som bör uppföras vid nybyggnad.

Trafikenheten fick under året ett statsbidrag på totalt 2,2 miljoner kronor för att förbättra trafiksäkerheten, tillgängligheten och cykelinfrastrukturen i Nacka och stora investeringar har genomförts inom dessa områden. Ett omfattande arbete har lagts ner på samordning med andra aktörer avseende trafikstörande arbeten och Nacka deltar i ett gemensamt arbete mellan Stockholms stad, Solna stad, Trafikverket och Trafikförvaltningen med syftet att förbättra den regionala framkomligheten. Inriktningen är vidare att gå in i samarbetet om trafikinformation och störningsminimering i Trafik Stockholm, där Stockholm och Trafikverket samverkar idag.

Ett stort antal planer, tillstånd, ärenden, dispenser och yttranden har hanterats. 517 trafikanordningsplaner (TA-planer) godkändes under året, vilket är en fortsatt ökning från tidigare år, utifrån en medveten satsning på att öka säkerheten vid vägarbeten. Vidare har 420 parkeringstillstånd för rörelsehindrade, 193 protokollförda ärenden avseende flytt av fordon, 160 dispenser samt 130 yttrande avseende offentlig plats hanterats.

Park

Ny entreprenad inom parkområdet gav inkörningsproblem

Brister i bland annat arbetsledningen fick till följd att park- och naturenheten under året lade mycket tid på att följa upp arbetet inom driftsentreprenaden av Nackas parkanläggningar i Sickla och Saltsjöbaden/Fisksätra. I övriga kommundelar fungerar arbetet bra. Två lyckade naturstädningar har genomförts med skolungdomar under året. Hälften av kommunens badplatser fick nya skyltar, med information som underlättar för besökaren. Projektet slutförs under 2015. I Erstavik har en väg till badet förbättrats och området har fått ett fyrtiotal nya vägvisningsskyltar och nya anläggningar för att kanalisera cykelåkarna i området. I

Underhållstoppar på grund av vädret

En varm och solig sommar ledde till välbesökta badplatser, vilket ökade skötselbehovet. Några hållregn orsakade sönderregnade gångvägar och badstränder, som återställdes. Under hösten föll många träd på grund av blåst. Ett annat väderrelaterat underhållsarbete ägde rum på Henriksdalsbergets sydsida ner mot Svindersviken. Regnväder orsakade rasmassor och konsekvensen blev att stenar som tidigare bedömts ligga stabilt underminerades och riskerade att falla ner på gångvägen. En rensning av berget inleddes i slutet av oktober.

Vatten och avlopp

Nöjda VA-kunder och hög kvalitet på dricksvattnet även i år

Vädret har till största delen varit positivt för VA-verksamheten med måttlig nederbörd och därför endast ett mindre inläckage av dagvatten i spillvattennätet. Under året åtgärdades något fler vattenläckor än under 2013; 31 läckor varav 24 på huvudledningsnätet. På spillvattennätet har 36 stopp åtgärdats, varav 22 på huvudledningar.

Under året har en strukturplan för VA-infrastrukturen tagits fram, inför planeringen av stadsbyggandet på västra Sicklaön. Inför 2014 omarbetades VA-taxan och i samband med det fick verksamhetssystemet en genomgripande översyn. Ökningen av avgifterna 2014 gav ett plusresultat jämfört med budget, vilket innebar att avgiftsökningen för 2015 kunde bli något lägre än tidigare planerat.

Ett större renoveringsprojekt på huvudledningar för vatten och avlopp vid Evalundsvägen i Älta blev sex månader försenat efter överprövning i förvaltningsrätten. Efter ny upphandling kunde projektet i stort färdigställas före årsskiftet. I samband med arbetet uppstod ett ventilbrott vilket medförde att Ältareservoaren tömdes och stora delar av naturmarken nedströms spolades bort vilket har lett till återställningskostnader.

Avfall

Överklaganden påverkar projekt på återvinningscentralerna

Den 1 april övertog Reno Norden driften av kommunens återvinningscentraler. Arbetet med kapacitetsökningen på återvinningscentralerna fortgår. Utbyggnaden av Österviks återvinningscentral inleddes under hösten 2014 och planeras vara färdig sommaren 2015, medan den tillfälliga återvinningscentralen i Boo har blivit fördröjd på grund av överklagande av bygglovet.

Även mini-ÅVC:n i Älta har försenats eftersom inkomna anbud låg över den beslutade investeringsramen. En ny upphandling ska göras och planen är att återvinningscentralen ska öppnas i slutet av 2015. Boo återvinningscentral kan komma att öppnas sommaren 2016, beroende på handläggningstiden av överklagandet. En förstudie på en gemensam kretsloppspark i Kil, tillsammans med Värmdö kommun, har inletts.

Ett arbete med att öka antalet återvinningsstationer pågår tillsammans med TFI, tidnings och förpackningsinsamlingen. Under våren skedde en omställning till krantömmande system och samtidigt genomfördes en generell uppfräschning av återvinningsstationerna. Fördelen med de nya behållarna är att de tar mindre yta och är lättare att placera ut och tömma. Ett arbete är också igång för att öka antalet behållare för klädinsamling.

Fler ansluter sig till matavfallsinsamlingen



Antal matavfallskunder ökade för varje månad. Under 2014 har drygt 1300 villahushåll anslutit sig till matavfallsinsamling och vid årets slut sorterar cirka 40 % av villahushållen i Nacka ut sitt matavfall. För flerbostadshus är anslutningsgraden 22 %. Mängden insamlat matavfall har ökat med 55 % till totalt 1 534 ton (2014). En biogasanläggning byggs för närvarande i Huddinge



vilket gör att lokalt producerad biogas, från bland annat Nackas matavfall, kommer att kunna erbjudas i Stockholm från och med sommaren 2015.

En plockanalys av restavfallet (soppåsen som går till förbränning) genomfördes i mars. Syftet med plockanalysen är att få ett underlag över vilken typ av avfall som idag slängs i soppåsen. Detta underlag används i arbetet med att minska avfallsmängderna samt öka andelen avfall till materialåtervinning. Resultatet visar bland annat att en tredjedel av soppåsen består av mat som borde ha ätits upp och ytterligare en tredjedel är förpackningar/tidningar som kunde återvunnits.



Tabell 1) **Strategisk mål- och nyckeltalstabell**

Nacka kommun deltar i Statistiska centralbyråns (SCB) årliga medborgarundersökning under hösten. De svarande medborgarna sätter sina betyg på hur nöjda de är i de enskilda frågorna på en 10-gradig skala, där 1 är lägsta betyg och 10 är högsta betyg. Procentvärdet anger den andel personer som gett betyg mellan 5-10. Medelvärdet är alla svar med betyg mellan 1-10 och jämförs med andra kommuner. (Föregående mätning inom parantes.)

Verksamhetsresultat					
Övergripande mål	Strategiskt mål	Läge	Nyckeltal	Mål värde	Utfall
God kommunal service	Kommunens vägnät ska kännetecknas av god framkomlighet oberoende av årstid		Vad tror eller tycker du om underhåll och skötsel av gator och vägar i din kommun, % (SCB medelvärde 6,6 (6,0) samtliga kommuner 5,5 (5,3))	80%	85 % (74%)
			Vad tror eller tycker du om snöröjning av gator och vägar i din kommun % (SCB medelvärde 6,2 (5,5) samtliga kommuner 5,6 (5,2))	80%	79 % (65%)
			Vad tror eller tycker du om snöröjning av gång och cykelvägar i din kommun? (SCB medelvärde 5,9 (5,1) samtliga kommuner 5,1 (5,3))	80%	75 % (59%)
	Kommunens allmänna platser ska underhållas så att invånarna upplever dem som rena och välskötta		Vad tror eller tycker du om kommunens åtgärder mot klotter och annan skadegörelse, % (SCB medelvärde 7,0 (6,7) samtliga kommuner 6,5 (6,4))	85%	88% (86%)
			Vad tror eller tycker du om renhållningen av parker och allmänna platser i din kommun, % (SCB medelvärde 7,1 (6,8) samtliga kommuner 6,8 (6,7))	90%	91 % (85%)

	Nämndens uppgift är att förse brukarna med dricksvatten av god kvalitet och i tillräcklig mängd.		Vad tror eller tycker du om kvaliteten på dricksvattnet i din kommun,% (SCB medelvärde 8,7 (8,5) samtliga kommuner 8,3 (8,3))	100%	97 % (98%)
			Antal läckor på huvudvattenledning, st. / mil ledning (totalt 40,1 mil) (Jämförelse i Vass statistik)	0,7 st/mil. 28 st läckor	0,6 st/mil 24 sst läckor
			Andel mikrobiologiska undersökningar på dricksvatten som bedöms. Andel analyser med resultatet tjänligt % (Jämförelse i Vass statistik)	100%	98%
			Antal stopp per km huvudavloppsledning, st/km (totalt 390 km) (Jämförelse i Vass statistik)	0,15 st/km.	0,06 st/km
God livsmiljö och långsiktig hållbar utveckling	Nämnden ska verka för en miljövänlig avfallshantering med en mycket hög insamlingsgrad av farligt avfall		Vad tror eller tycker du om sophämtningen i din kommun, % (SCB medelvärde 7,6 (7,5) samtliga kommuner 7,6 (7,6))	95%	91 % (94%)
			Vad tror eller tycker du om tillgängligheten till återvinningscentraler i din kommun? (Där du t.ex. kan lämna in farligt avfall, grovavfall och elektronikavfall) (SCB 6,4 (6,4) samtliga kommuner 6,8 (7,2))	80%	72 % (77%)
			Mängd insamlat farligt avfall (kg/person) (Jämförelse: Avfallsweb)	2,5 kg	7,5 kg (2,0 kg 2012)
			Andel hushållsavfall som återvinns genom materialåtervinning inkl. biologisk behandling (Jämförelse: Avfallsweb)	25%	21% (18,9 % 2012)
Trygg och säker kommun	Kommunens vägnät ska i största möjliga mån utformas och underhållas så att det upplevs tryggt att vistas i trafikmiljön		Vad tror eller tycker du om trafiksäkerheten på gator och vägar i din kommun, % (SCB medelvärde 6,1 (6,4) samtliga kommuner 6,1 (5,9))	85%	85 % (82%)
			Vad tror eller tycker du om trafiksäkerheten på gång- och cykelvägar i din kommun % (SCB medelvärde 6,1 (5,8) samtliga kommuner 6,0 (5,9))	85%	76 % (70%)

			Hur nöjd är du med din kommun vad gäller hur tryggt du kan vistas utomhus på kvällar och nätter, % (SCB medelvärde 7,2 (7,0) samtliga kommuner 6,5 (6,6))	85%	91 % (87%)
	Dagvatten ska avledas på ett säkert, miljöanpassat och kostnadseffektivt sätt så att säkerhet, hälsa och ekonomiska intressen inte hotas		Andel fastigheter som drabbats av källaröversvämning pga. dagvattenflöde ska inte öka.	< 5 st	3 st

God livsmiljö och långsiktigt hållbar utveckling	Nämnden ska verka för en miljövänlig avfallshantering med en mycket hög insamlingsgrad av farligt avfall		Vad tror eller tycker du om sophämtningen i din kommun, % (SCB medelvärde 7,6 (7,5) samtliga kommuner 7,6 (7,6))	95 %	91 % (94%)
			Vad tror eller tycker du om tillgängligheten till återvinningscentraler i din kommun? (Där du t.ex. kan lämna in farligt avfall, grovavfall och elektronikavfall) (SCB 6,4 (6,4) samtliga kommuner 6,8 (7,2))	80 %	72 % (77%)
			Mängd insamlat farligt avfall (kg/person) Jämförelse: Avfallsweb	2,5 kg	7,5 kg (2,0 kg 2012)
			Andel hushållsavfall som återvinns genom materialåtervinning inkl. biologisk behandling (Standardnyckeltal i Avfall Web)	25 %	21% (18,9 % 2012)
Trygg och säker kommun	Kommunens vägnät ska i största möjliga mån utformas och underhållas så att det upplevs tryggt att vistas i trafikmiljön		Vad tror eller tycker du om trafiksäkerheten på gator och vägar i din kommun, % (SCB medelvärde 6,1 (6,4) samtliga kommuner 6,1 (5,9))	85 %	85 % (82%)
			Vad tror eller tycker du om trafiksäkerheten på gång- och cykelvägar i din kommun % (SCB medelvärde 6,1 (5,8) samtliga kommuner 6,0 (5,9))	85 %	76 % (70%)
			Hur nöjd är du med din kommun vad gäller hur tryggt du kan vistas utomhus på kvällar och nätter, % (SCB medelvärde 7,2 (7,0) samtliga kommuner 6,5 (6,6))	85 %	91 % (87%)
Trygg och säker kommun	Dagvatten ska avledas på ett säkert, miljöanpassat och kostnadseffektivt sätt så att säkerhet, hälsa och ekonomiska intressen inte hotas		Andel fastigheter som drabbats av källaröversvämning pga. dagvattenflöde ska inte öka.	< 5 st	3 st

Insatta resurser

Gata, väg och park

Gatudriften ger ett överskott om totalt 17,3 mnkr mot budget. Av det totala överskottet är 17 mnkr relaterat till vinterunderhållet och 2,3 mnkr är relaterat till kapitaltjänst. Även barmarksunderhållet ger ett överskott om ca 3,4 mnkr och den huvudsakliga förklaringen är att en del av driftsresurserna har använts till investeringsprojekt. Huvudmannasidan genererar ett underskott om totalt ca 3,2 mnkr detta beror på att det har skett en kraftig expansion inom framförallt vägenheten, där resurser inte har efterfrågats från exploateringsprojekt i den omfattning som först bedömts.

En nyhet under året var införandet av den nya taxan för upplåtelse av allmän plats (till exempel platser för tidningsställ, jordgubbsförsäljningsstånd med mera). Antalet ansökningar har inte minskat som en följd av taxan, däremot har de som sökt om plats önskat använda platsen en kortare tid än tidigare. Intäkterna under året blev något högre än budgeterat.

Inför 2014 fick tekniska nämnden utökade resurser för vattenvård samt nya resurser för kommunikationsinsatser i samband med Slussens ombyggnaden. Båda dessa verksamheter ger ett överskott om vardera 0,8 samt 0,5 mnkr. Parkverksamhetens underskott om totalt ca 3,2 mnkr är 3,5 mnkr relaterat till en större akut insats för att åtgärda Henriksdalsberget ovanför Svindersviken, där det fanns rasrisk efter sommarens kraftiga regn.

Den totala sjukfrånvaron i kommunen har ökat något sedan föregående år, inom tekniska nämndens ansvarsområde har dock sjukfrånvaron sjunkit. Den primära anledningen till det är huvudsakligen kopplat till en markant minskning av sjukfrånvaron på vägenheten. Inom tekniska drift- och underhållsenheten arbetar man kontinuerligt med insatser för att minska sjukfrånvaron. För ett år sedan motsvarade den totala sjukfrånvaron snittet i kommunen medan det idag är en betydligt lägre sjukfrånvaro än kommunen generellt.

En analys av kostnadsutvecklingen över de senaste 5 åren ger att det har varit en kostnadsökning för gata, väg och park på ca 3-5% per år, men att det mellan 2013 och 2014 varit en högre kostnadsökning på ca 10% eller motsvarande 9 mnkr. Den ökningen är huvudsakligen relaterad till två faktorer, volymökning som står för närmare 7,3 mnkr sammanlagt för väg- och parkytor samt till åtgärder mot rasrisk på Henriksdalsberget motsvarande 3,5 mnkr. Vid denna analys så har vinterunderhåll och kapitalkostnader exkluderats.

Inom VA har den genomsnittliga ökningen per år varit ca 5% under de senaste fem åren, dock med relativt stora variationer mellan åren. Motsvarande genomsnittlig kostnadsutveckling för avfallsverksamheten är ca 8-9%. Det är framförallt insamlingskostnader som ökar.

VA-verksamhet

Den nya konstruktionen av VA-taxan samt avgiftshöjning av bruksavgifterna som beslutades inför 2014, på ca 14 % i genomsnitt, har gett avsedd effekt och intäkterna följde under första två tredjedelar av årets budget. Under sista tredjedelen av året ökade intäkterna mer än budgeterat, vilket förklaras av en genomgripande översyn av verksamhetssystemet. Ökningen av avgifterna 2014 gav ett plusresultat jämfört med budget, vilket innebär att avgiftsökningen för 2015 blev något lägre än tidigare plan.

Vad gäller kostnaderna så motsvarar de i stort föregående års utfall, men kommer inte upp i den nivå som är budgeterad. Detta huvudsakligen relaterat till svårigheter att få in personalresurser för att kunna genomföra det som är planerat. Detta leder till ett överskott och snabbare återhämtning av tidigare ackumulerat underskott om 26,8 mnkr.

Utfallet visar på att det budgeterade överskottet för året på 10 mnkr uppnås, vilket även innebär att den effektivisering om 1 % som beslutades i mål och budget uppnås. De främsta effektiviseringar som genomförts är att överta vattenmätarbyten i egen regi samt att i kundfaktureringsystemet säkerställa sprinklerdebitering och att kvalitetssäkra att lägenhetsavgift debiteras. Fortsatt finns ett ackumulerat underskott efter 2014 på motsvarande ca 4,4 mnkr, vilket beräknas återhämtas under 2015.



Avfallsverksamhet

Avfallsverksamheten redovisar för året ett underskott om ca 5,5 mnkr mot budget. Orsaken är en kombination av lägre intäkter och högre kostnader än förväntat.

Orsaken till de minskade intäkterna är i huvudsak att fler kunder än tidigare bedömt, börjat sortera ut sitt matavfall. Enligt avfallstaxan för 2014 är tömning av matavfall kostnadsfritt, vilket får till effekt att en ökad anslutningsgrad ger lägre intäkter för abonnemang och tömningar. Ett ökat antal matavfallskunder får även till följd att kostnaderna för insamling, kärl och behandling ökar samtidigt som det blir lägre intäkter för insamling av restavfall i och med att kärnen töms mer sällan.

Ökade kostnader om ca 3,9 mnkr är huvudsakligen relaterade till kostnader för hushållsinsamlingen, primärt matavfallsinsamlingen. Det stora intresset att sortera ut matavfall är i grunden positivt och visar att de incitament och informationsinsatser som genomförts har gett resultat. Ett anpassad avfallstaxa utifrån de nya förutsättningarna har antagits av kommunfullmäktige.

Strategiska mål och nyckeltal

Verksamhetsresultat					
Övergripande mål	Strategiskt mål	Läge	Nyckeltal	Mål värde	Utfall
Effektivt resursutnyttjande	Anläggningarna ska underhållas så att livslängden optimeras		Låg va-driftkostnad i förhållande till jämförbara kommuner, kr/invånare	1 067 kr/inv 2012	1 227 kr/inv (1 149)
Kommunal ekonomi i balans	VA-verket och Avfallsverket ska vara i ekonomisk balans där varje generation ska bära sin egen kostnad. Övrig verksamhet inom Tekniska nämnden ska redovisa en budget i balans		Ackumulerad avvikelse mot budget (VA-verket), tkr IB 2014 -26 835	±0 över tid	+22 443 UB 2014 -4 392
			Ackumulerad avvikelse mot budget (Avfallsverket), tkr IB 2014 3 697	±0 över tid	-5 486 UB 2014 -1 789
			Avvikelse mot budget år 2014 (Anslagsfinansierade verksamheter), tkr	±0	+17 300

Bilaga 2

Gata väg och park

Redovisning januari-december 2014

		Utfall jan-dec 2014	Budget jan-dec 2014
Intäkter			
Nettoram		177 188	177 188
Parkeringsavgifter	Not 1	3 274	3 150
Övrigt		615	900
Summa intäkter		181 077	181 238
Kostnader			
Nämnd/nämndstöd	Not 2	-1 414	-1 414
Verksamhetsadministration	Not 3	-2 907	-3 107
Kapitalkostnad	Not 4	-50 582	-52 842
Huvudmannauppgifter	Not 5	-19 958	-16 761
Gatumarksunderhåll	Not 6	-18 497	-21 877
Vinterunderhåll	Not 7	-20 770	-37 880
Belysning	Not 8	-11 015	-10 200
Konstruktionsbyggnader	Not 9	-1 961	-2 000
Enskilda vägar	Not 10		0
Trafik, parkeringsövervakning, buller mm	Not 11	-1 775	-2 900
Trafik, vägmärken, linjer och signaler	Not 12	-4 644	-4 488
Parkentreprenaderna enligt betalningsplan	Not 13	-15 053	-14 938
Park driftunderhåll övrigt	Not 14	-8 270	-4 859
Skötsel Nyckelviken, avtal Erstavik	Not 15	-5 360	-5 572
Vattenvård	Not 16	-1 572	-2 400
Summa kostnader		-163 777	-181 238

Not 1

Parkeringsbolaget Securitas kontrollerar felparkerade bilar. Betalningen går via transportstyrelsen som tar 53 kr av varje p bot. Övriga intäkter är Statsbidrag för enskilda vägar, belysningsavtal med Boo energi, och diverse övriga mindre avtal. Tillkommande för 2014 är taxa för offentlig plats 219 tkr.

Not 2

Nämnd/nämndstöd. Arvoden till politiker, omkostnader för sammanträden, konferenser, utbildning arkiv och diariehantering sekreterare. Nämndstöd i form av del av direktör och jurist för att bistå nämnden med utvecklingsfrågor, specialistkompetens.

Not 3

Verksamhetsadministration avser, informationstjänster, juridik, direktör, controller, ekonom och gemensamma kostnader. En total overhead som fördelats mellan väg, park, VA och Avfall.

Not 4

Avskrivning och 3 % internränta på aktiverade investeringar.

Not 5

Myndighet och huvudmannaenheter i samarbete med teknik för stöd och utveckling av gator, vägar 7 042 tkr, trafik 8 039 tkr och park 4 877 tkr.

Not 6

Gatemarksunderhåll inklusive dagvattenavledning och enskilda vägar. Vägentreprenaderna sköts i egen regi i alla fyra områden. Personalkostnader för egen regi motsvaras av 4 099 tkr.

Not 7

Svevia AB sköter vinterunderhållet i Nacka från hösten 2010. Arbetsledning i egen regi motsvaras av personalkostnader för 5 416 tkr. Total budget motsvaras av genomsnittlig vinterunderhållskostnad för de fyra senaste åren.

Not 8

Drift & Underhållskostnader avtal med Infratek Sverige AB och Boo Energi ekonomisk förening, Nätkostnad avtal med Boo Energi ekonomisk förening och Nacka energi, energiförbrukningsavtal med Switch Nordic Green AB.

Not 9

Konstruktionsbyggnader har tidigare varit en del i Gatemarksunderhållet, men särskiljs här då det är en tydligt avgränsad del inom gatemarksunderhållet som bör följas separat. Konstruktionsbyggnader avser exempelvis broar, kajer och tunnlar.

Not 10

Bidrag till enskilda vägföreningar betalas ut årsvis med 12,50 kr per meter väg. Vägföreningarna gör en ansökan. Minskning av kostnaderna i och med att Nacka övertar drift av vägar. Inkluderas nu i gatemarksunderhållet not 6.

Not 11

Trafiksäkerhet, parkeringstillstånd, parkeringsavtal med Securitas, bortforsling av fordon samt bidrag till fönsteråtgärder för att minska buller.

Not 12

Vägskyltar, trafiksignaler, trafiklinjemålning samt trafikmätningar. Inklusive personalkostnad för egen regi motsvarande 2 055 tkr.

Not 13

Svensk Markservice (SMS) och PEAB har entreprenadavtal för 2 områden vardera.

Not 14

Övrigt tillkommande genom tilläggsbeställningar av parkskötsel som nedfallande träd och skymmande buskar. 0,9 mnkr har tidigare avsett sjörestaurering/vattenvård lyfts nu ut till egen uppföljning.

Not 15

Hyra av Nyckelviken och drift av växthuset. Skötselersättning och nyttjanderättsersättning enligt avtal med Erstavik.

Not 16

Vattenvård avser bland annat naturmark, sjöar och vattendrag. Tidigare budget om 0,9 mnkr avsåg vassklippning och bidrag till fiskeföreningar. 2014 tillkommit ansvar och 1,5 mnkr i budget för att säkra funktionen i sjösystem genom t ex att utlopp rensas. Inklusive 200 tkr i personalkostnader.

Avfallsverket
Redovisning januari-december 2014

Intäkter	Utfall	Budget
	2014	2014
Brukningsavgifter	49 559	51 150
Summa intäkter	49 559	51 150
Kostnader		
Nämnd/nämndstöd	-455	-455
Kapitalkostnad	-840	-1 796
Huvudmannaavgifter	-4 647	-4 724
Kundservice	-1 880	-2 103
Adm. utredn. upphandling info etc.	-1 849	-1 700
Hushållsavfall -insamling	-23 547	-16 873
Hushållsavfall -behandling	-9 380	-11 250
Behandling grovsopor		
Hushållsavfall insamling och behandling av farligt avfall	-1 555	-1 250
Återvinningscentraler	-10 892	-11 000
Summa kostnader	-55 045	-51 150
Resultat	-5 486	0

Not 1

Höjd avfallstaxa för 2014 med ca 10 %.

Not 2

Nämnd/nämndstöd. Arvoden till politiker, omkostnader för sammanträden, konferenser, utbildning arkiv och diariehantering sekreterare. Nämndstöd i form av del av direktör och jurist för att bistå nämnden med utvecklingsfrågor, specialistkompetens.

Not 3

Avskrivning och 4 % internränta på aktiverade investeringar som återvinningscentraler.

Avskrivningstid är 20 år varav 9 år är avskrivet. Tillkommande kapitalkostnad för utbyggnad av Mini-ÅVC i Älta och ersättare för Skuru.

Not 4

Myndighet och huvudmannaenhet i samarbete med teknikprocessen för stöd och utveckling inom avfallsområdet 4 647 tkr.

Not 5

Kundservice, debitering av brukningsavgifter och kundsupport. Inkassohantering, systemförvaltning inkl systemkostnad, ökade kostnader i och med fördelning mellan VA-verksamhet och avfallsverksamhet. Inklusive personalkostnad 1 485 tkr.

Not 6

Interna administrativa kostnader, såsom del av direktör, ekonom, controller, jurist, upphandling, information, IT system, hantering av leverantörsfakturor, medlemsavgift till Avfall Sverige, annonser, övrigt.

Not 7

Hushållsavfall insamling, avtal med Liselotte Löf AB.

Not 8

Behandling av säck och kärlosopor samt av grovsopor från grovsoprum. Har tidigare varit uppdelat i två delar.

Not 9

Hushållsavfall behandling farligt avfall och insamling. Avtal med Cija tank, innebär hämtning från miljöstationer, återvinningscentraler, tömning av batteriholkar och behandling.

Not 10

Avtal med Liselotte Lööf och Sita. Ca hälften av kostnaderna avser driftskostnader av ÅVC.

VA-verksamhet

Redovisning januari-december 2014

		Utfall jan-dec 2014	Budget jan-dec 2014
Intäkter			
Brukningsavgifter	Not 1	154 354	148 855
Dagvattentaxa		1 201	
Transitering mm		980	725
Antennhyra		274	300
Summa intäkter		156 809	149 880
Kostnader			
Nämnd/nämndstöd	Not 2	-1 010	-1 010
Kapitalkostnad	Not 3	-20 473	-22 165
Minskad kapitalkostnad 2% av anläggnings ink.	Not 4	3 912	3 677
Huvudmannauppgifter	Not 5	-11 054	-10 479
Kundservice	Not 6	-2 000	-2 133
Administration, avgifter	Not 7	-4 641	-4 100
Avgifter: vatten (Stockholm Vatten)	Not 8	-15 728	-17 000
Avgifter: spillvatten (Stockholm Vatten)	Not 9	-14 200	-16 000
Avgifter: spillvatten (Käppala)	Not 10	-20 839	-20 700
Va nät	Not 11	-18 810	-19 109
Va anläggning	Not 12	-11 761	-15 012
LTA	Not 13		
El kostnader va anläggningar	Not 14	-5 580	-6 000
Renovering och omläggning	Not 15	-721	-2 000
Läcklagning	Not 16	-6 464	-4 102
Dagvatten	Not 17		
Mätarverksamhet	Not 18	-2 565	-3 746
Serviser	Not 19	-4 678	-3 500
Balanseras mot exploateringsprojekt	Not 19	2 244	3 500
Summa kostnader		-134 366	-139 880
Resultat		22 443	10 000

Not 1

Brukningsavgifter och anläggningsavgifter höjs med 14 % för år 2014. Tyresö kommun debiteras för driftbidrag i samband med avledande av avloppsvatten genom Nackas avloppssystem enl. avtal. Värmdö debiteras för transitering.

Hyra för 3 g master på vattentornen debiteras enligt avtal.

Not 2

Nämnd/nämndstöd. Arvoden till politiker, omkostnader för sammanträden, konferenser, utbildning arkiv och diariehantering sekreterare. Nämndstöd i form av del av direktör, och jurist för att bistå nämnden med utvecklingsfrågor, specialistkompetens.

Not 3

Avskrivning och 4 % internränta på aktiverade investeringar.

Not 4

Ej förutsägbara transaktioner som påverkar resultatet är räntor och avskrivningar på tillkommande färdigställda exploateringsprojekt som avräknas mot avskrivning med 2 % av anläggningsavgifterna. Serviserna justeras mot exploateringsprojekten i balansräkningen.

Not 5

Myndighet och huvudmannaenhet i samarbete med teknikprocessen för stöd och utveckling inom VA-området 11 054 tkr.

Not 6

Kundservice, debitering av bruksavgifter och kundsupport. Inkassohantering, systemförvaltning inkl systemkostnad, fördelning mellan VA-verksamhet och avfallsverksamhet. Inklusive personalkostnad 800 tkr.

Not 7

Interna administrativa kostnader, såsom del av direktör, ekonom, controller, jurist, upphandling, information, IT system, hantering av leverantörsfakturor, medlemsavgift till branschorganisation, annonser, övrigt.

Not 8 och 9

Priser för vatten och spillvatten per m³ Stockholm vatten AB

	2009	2010	2011	2012	2013	2014
vatten	2,18	2,04	1,93	2,11	2,15	2,1
avlopp	2,9	2,61	2,58	2,83	2,99	2,76

Not 10

Käppala, kostnad enligt uppgift från Käppalaverket.

Not 11 och 12

VA Nät och VA anläggning har separerats i två poster och avser kostnad för material, varor och interna personalkostnader 11 526 tkr.

Not 13

LTA (lätt trycksatta avloppssystem) underhåll och service, ingår numera i not 12 VA anläggning.

Not 14

Elkostnader relaterade till VA-anläggningarna

Not 15

Renovering och omläggning av VA-ledningar. Avser ej planerade akuta renoveringar och omläggningar. Planerade investeringar hanteras via särskilda investeringsäskanden.

Not 16

Läcklagning, akuta åtgärder inklusive personalkostnader 3 322 tkr.

Not 17

Dagvattenkostnader följs fortsättningsvis upp på annan nivå som delar av övriga noter.

Not 18

Vattenmätare, inklusive personalkostnader om 1 920 tkr.

Not 19

Serviser som avser anläggningar justeras mot exploateringsprojekten i balansräkningen.

2014-12-31

TJÄNSTESKRIVELSE

TN 2014/326-041

KFKS 2014/240-041

Bilaga 3**Investeringssammanställning 2014**

Planerade utbetalningar för investeringsprojekt 2014 var i samband med T1 ca 206 mnkr fördelade med 120,6 mnkr inom gata, väg och park, 51 mnkr för VA och 34,4 mnkr för avfall. Dessa årsprognoser reviderades i samband med T2 till 96 inom gata, väg och park, 34 mnkr för VA och 25,8 mnkr för avfall. Erfarenhetsmässigt vet vi att ca 20 % försenas så att de faller över till nästkommande år. Utfallet blev 7 % inom gata, väg och park, där park står för den absolut största avvikelsen, motsvarande knappa 7 mnkr. Avvikelserna är relaterade till tid.

Inom området gata, väg och park är huvuddelen av investeringarna i fas med prognos, med enstaka undantag. Investeringsprojekten inom parkverksamheten har under hela året haft bristande personella resurser och vissa förseningar har uppstått i väntan på rekrytering. Det är framförallt fyra investeringsprojekt, Fisksätra holme, upprusning trappor, tillgänglighet park samt strandpromenader som till stora delar skjuts över till 2015.

Prognosen för tillgänglighetsprojektet sänktes med ytterligare 500 tkr i samband med T2, då flera objekt har erhållit statlig medfinansiering samt blir billigare än beräknat. Utbyggnad av busshållplatser pågår och under våren påbörjades arbetet med flertalet andra tillgänglighetsanpassningar.

Vad gäller utredning och utbyggnad cykelvägar så pågår projektering enligt plan. Utbyggnad pågår på en rad olika platser, vilka till största del syftar till att öka framkomligheten och trafiksäkerheten för cyklister. Även anläggandet av nya cykelparkeringar och cykelpumpar pågår.

Inom väg var årsprognosen för 2014 i samband med T1 ca 84 mnkr. Denna årsprognos skrevs i T2 ner till ca 66 mnkr. Detta relaterat till 1 mnkr lägre prognos vardera för reinvestering dagvatten och vägnät, 10,3 mnkr lägre årsprognos för reinvestering belysning och för Tattbybron knappa 4,7 mnkr. Dessa prognoser har visat sig hålla.

Den kraftiga nedskrivningen av reinvestering belysning är relaterad till kvicksilverutfasningen som har stoppats i Boo i väntan på upphandling av ny entreprenör inom området. Tjänstemannabyte och rekrytering av ny tjänsteman har inneburit ett tapp i planeringen. Den tänkta volymen har inte kunnat beställas i den planerade takt som det anslagits medel till.

Vad gäller reinvestering vägnät så gör anbud för utbyte av en stödmur på Smedjevägen att kostnaden hamnar något lägre än tidigare beräkningar. I övrigt har asfaltarbetena följt plan.

Fokus är på de mest belastade vägnätet men även genomfartsgator i villaområden har åtgärdats. Vi har ökat asfalteringsåtgärder på parksidan till 3,3 miljoner kr inom ramen för beläggningsprogramet. Tilldelade medel kommer att behövas för planerade åtgärder, men det har skett en viss förskjutning i tid.

Upphandling av entreprenad för Tattbybrons ombyggnad avbröts i juli, då prognosen överskred den beslutade investeringsbudgeten. Konsultbolaget ÅF har genomfört en geoteknisk undersökning inom projektet Fisksätra erosionsskydd, och resultatet, som även får inverkan på Tattbybron, kommer att diskuteras under 2015:s första kvartal.

Total årsprognos i samband med T1 för VA-verksamhetens investeringar var 51,5 mnkr. Denna reviderades i T2 till ca 34 mnkr och utfallet blev totalt 24,8 mnkr. Avvikelsen mot prognos var ca 38 % och är till stora delar hänförligt till ett stort investeringsprojekt ”reinvestering ledningsnät” där projektet endast kommit upp till ca två tredjedelar av årsprognos och är den huvudsakliga förklaringen till skillnad mellan prognos och utfall för va-verksamheten. En annan stor del av minskningen var relaterad till projektet för tvärbanans förlängning. Arbetet pågår intensivt och ledningssamordnings-frågorna väger tungt när tvärbanan ska korsa delar av Stockholms och Nackas tyngsta VA- infrastruktur samtidigt som flera andra större exploateringsprojekt i området, både i Stockholm och i Nacka står för dörren. Dessa reviderade prognoser har visat sig slå in väl.

För avfallsverksamheten är utfallet ca 1,5 mnkr högre än årsprognos. Projektet ”Expansion Östervik återvinningscentral” har blivit försenat och fördyrat på grund av markförhållandena på platsen, men är nu under utbyggnad och följer betalplan. Bygglov för projektet Boo ÅVC (tillfällig ÅVC) är överklagat till Länsstyrelsen så detta projekt blir ytterligare försenat. En ny upphandling för Älta ÅVC (mini-ÅVC) ska göras då tidigare upphandlingar hamnat över den beslutade investeringsnivån. Nuvarande bedömning är att Älta ÅVC tidigast kan bli klar under hösten/vintern 2015.

Några investeringsprojekt avslutades under året och återlämnade återstående ramar. Infartsparkering Ångbåtsvägen återlämnade 300 tkr, då hela beloppet ersattes från SL. Värmdövägen förstudie framtida krav tas över av stadsbyggnadsprojektet, avslutades och återlämnade 1 mnkr. Vägmarken hastighetsplan, stängd och återlämnade 254 tkr. Viltstängsel, stängd till en total kostnad om 2 793 tkr och återlämnade resterande 1 207 tkr. Trafikbulleråtgärder bullerplank, inga förelägganden har inkommit. Inväntar bullerutredning och återkommer med enskilda ärenden. Återlämnar 1 850 tkr

I rapporten nedan visas totala projektramen i relation till både årets resultat och ackumulerat resultat, men även prognos för 2014 och kommande år.



2014-12-31

TJÄNSTESKRIVELSE

TN 2014/326-041

KFKS 2014/240-041

Enhet	Projektbenämning	Total Projektram	Ing bal	Utfall i År	Totalt Ack Utfall	Årsprognos 2014	Prognos 2015	Prognos 2016	Prognos 2017
Park	Erstavik park	-1 500	124	-774	-650	-824	-850		
Park	Växthusen - Nyckelviken	-3 000	-780	-2 299	-3 079	-2 266			
Park	Älta idrottspark	-4 000	-1 924	-1 164	-3 088	-1 500	-912		
Park	Älta mosse	-400				-400	-400		
Park	Centrala parken i Orminge	-6 000	-6 532	-563	-7 095	-170			
Park	Centrala parken etapp 4	-2 000					-2 000		
Park	Fisksätra holme 2017	-1 500							-1 500
Park	Hundrastgårdar 2017	-900							-900
Park	Reinvestering anl park	-4 500					-500	-2 000	-2 000
Park	Reinv strandbad bryggor tillg	-7 500					-3 500	-2 000	-2 000
Park	Lugna promenaderna 2015-2017	-3 000					-1 500	-1 000	-500
Park	Älta strandnära park etapp 2	-5 000					-1 000	-4 000	
Park	Istandsättning parkmark	-6 000	-1 549	-1 224	-2 773	-1 952	-3 228		
Park	Tillgänglighet park	-2 500	-1 351	-199	-1 550	-1 148	-949		
Park	Förstudier parkverksamhet	-1 400	-432		-432	-500	-968		
Park	Hundrastgårdar	-2 300		-447	-447	-900	-1 000	-853	
Park	Fisksätra holme	-4 500		-219	-219	-1 500	-2 781	-1 500	
Park	Förstudie park- och natur	-2 000					-2 000		
Park	Upprustning trappor	-2 000		-199		-2 000	-1 801		
Park	Strandpromenader	-4 000		-91	-91	-1 000	-3 909		
Park	Förstudie vattenvårdsåtgärder	-500		-298	-298	-500	-202		
Park	Byte av bryggor	-750		-1 132	-1 132	-750			
Summa park		-65 250	-12 444	-8 609	-20 854	-15 410	-27 500	-11 353	-6 900

Enhet	Projektbenämning	Total Projektram	Ing bal	Utfall i År	Totalt Ack Utfall	Årsprognos 2014	Prognos 2015	Prognos 2016	Prognos 2017
Trafik	Värmdöv förstudie framtida kra	-1 500	-393	-107	-500	-107			
Trafik	Trafiksäkerhetsarbeten	-22 600	-14 111	-3 836	-17 947	-3 500	-3 164		
Trafik	Trafikbuller åtg bullerplank m	-3 000	-1 109	-11	-1 120	-38			
Trafik	Tillgänglighetsåtgärder	-12 000	-5 811	-2 058	-7 869	-2 000	-4 131		
Trafik	Säkra skolvägar	-6 000	-1 669	-199	-1 868	-250	-551	-500	
Trafik	Ekstubben trafiksäker	-11 000	-2 511	-192	-2 703	-200	-2 508	0	
Trafik	Kollektivtrafikåtgärder	-600					-200	-200	-200
Trafik	Införande parkeringsavgifter	-4 000		-1			-4 000		
Trafik	Proj gc värmdöv östra sicklaön	-1 500					-1 500		
Trafik	Trafiksignaler 2015-2017	-1 200					-400	-400	-400
Trafik	Cykelbana saltsjöbadsl etapp 1	-4 000		-14			-4 000		
Trafik	Utr o utbyggnad cykel etapp 2	-9 000					-3 000	-3 000	-3 000
Trafik	Utredning o utbyggn cykelvägar	-11 000	-4 510	-5 449	-9 959	-4 000	0	-520	-521
Trafik	Trafiksignaler	-1 000	-677	-261	-938	-323	-62		
Trafik	Tillgänglighet 2015	-3 000						-3 000	
Trafik	Trafiksäkerhet 2015	-4 500						-4 500	
Trafik	Cykelväg Storkällan	-800	-818	-5	-823				
Trafik	Orminge trafikplats	-3 400	-65	-336	-401	-335	-2 999		
Trafik	Infartsparkering Ångbåtsvägen	-300	28	-28		-28			
Trafik	Stängsel Tunnelvägen	-300		-221		-300	-79		
Trafik	Trafiksäkerhet 2016	-4 500						0	-4 500
Summa trafik		-105 200	-31 645	-12 718	-44 128	-11 081	-26 594	-12 120	-8 621

Enhet	Projektbenämning	Total Projektram	Ing bal	Utfall i År	Totalt Ack Utfall	Årsprognos 2014	Prognos 2015	Prognos 2016	Prognos 2017
Väg	Viltstängsel	-4 000	-2 313	-481	-2 793	-481			
Väg	Dagvatten vägnät	-6 000	-2 164	-3 092	-5 256	-2 479	-896		
Väg	Broar	-56 000	-26 251	-13 405	-39 656	-13 000	-16 344		
Väg	Belysning	-33 000	-21 114	-1 753	-22 867	-1 502	-3 749	-3 384	-3 000
Väg	Reinvesteringar vägnät	-80 000	-53 754	-22 091	-75 845	-22 000	-4 155		
Väg	Brantvägen Fisksätra	-6 000					-6 000		
Väg	Reinvestering vägnät 2017	-30 000							-30 000
Väg	Reinv konstbyggnader 2017	-16 000							-16 000
Väg	Reinvestering belysning 2017	-10 000							-10 000
Väg	Tattbybron	-16 000	-4 197	-767	-4 964	-1 000	-4 554	-6 482	
Väg	Reinv konstbyggnader 2016	-16 000						-16 000	
Väg	Reinvestering vägnät 2015	-20 000		360			-20 000		
Väg	Reinv gatubelysning 2015	-8 000					-8 000		
Väg	Fisksätra erosionskydd	-3 150	-1 444	-338	-1 782	-600	-868	-500	
Väg	Älgövägen GC-bana	-3 000	-73	-319	-392	-300	-81	-2 527	
Väg	Reinv Dagvatten Vägnät 2015	-3 000					-3 000		
Väg	Ombyggnad Kvarnholmsvägen	-40 000	-15	-17 712	-17 727	-19 985	-22 273		
Väg	Reinv gatubelysning 2016	-8 000						-8 000	
Väg	Reinvestering vägnät 2016	-25 000						-25 000	
Väg	Fisksätra Pir	-18 000	-17 067	-927	-17 994	-927			
Väg	Bilar och maskiner enl teknik	-14 000	-10 356	-4 099	-14 455	-3 644			
Väg	Maskiner o fordon 2015-2017	-10 500					-3 045	-3 500	-3 500
Summa väg		-425 650	-138 748	-64 624	-203 731	-65 918	-92 965	-65 393	-62 500

Enhet	Projbenämning	Total Projektram	Ing bal	Utfall i År	Totalt Ack Utfall	Årsprog 2014	Prognos 2015	Prognos 2016	Prognos 2017
VA-verket	Björnbärgsomr anslut. VA	-1 500	-600	-190	-790				
VA-verket	Lännersta /Sockenv Förstud	-100					-100		
VA-verket	Lännersta Förstud VA	-300					-300		
VA-verket	Förstud förstärkn vattendist	-400						-400	
VA-verket	Allmän projektering	-1 200	-1 069		-1 069				
VA-verket	Utbyte undercentr pumpst 2010	-2 100	-973	-203	-1 176	-1 001	-924		
VA-verket	Ombygg pumpSt Bastusjön	-5 200		-7		-300	-5 193		
VA-verket	Omb pumpstationer Moranverket	-12 500	-11 861	-982	-12 843				
VA-verket	Byte av pumpar	-5 000	-2 906		-2 906		-1 200	-700	-700
VA-verket	Ältasjön dubbl spilledning	-800					-800		
VA-verket	Utb undercentraler 2015-2017	-2 100					-700	-700	-700
VA-verket	Neglingem/Vårgårdss dagvattenr	-2 000					-600	-1 400	
VA-verket	Reinv ledningsnät 2017	-15 000							-15 000
VA-verket	Reinv pumpstationer 2017	-2 500							-2 500
VA-verket	Dagvattenreningsanläggningar	-2 000					-1 000	-1 000	
VA-verket	Proj spillvatten Ältasjön	-700	-629	-15	-644				
VA-verket	Säkerhetshöjande vattenanlägggn	-1 000	-10	-79	-89	-200	-911		
VA-verket	Ombyg avloppspumpstat Fannydal	-1 200						-1 200	
VA-verket	Åtgärd översvämning Lillängen	-2 900						-2 900	
VA-verket	Ombyggnad Tak vattentorn	-700						-400	-300
VA-verket	Upphandl nytt övervakningssyst	-3 500	-137	-445	-582	-1 987	-2 418		
VA-verket	Åtg i samband m konv Saltsjöb	-9 900		-334	-334	-50	-2 966	-6 600	
VA-verket	Skogsö förstud NY huvudva led	-600					-600		
VA-verket	Va utbyggnad Rösunda 5:14	-600						-600	
VA-verket	Dagvattenledning Saltängen	-3 500	-8	-594	-602	-600	-2 898		
VA-verket	Förstudie modell va-avloppsnät	-800	-41	-322	-363	-759	-437		
VA-verket	Reinvestering ledningsnät	-45 000		-10 301	-10 301	-15 000	-19 699	-15 000	
VA-verket	Reinvestering pumpstationer	-7 500		-692	-692	-1 300	-4 308	-2 500	

VA-verket	Renovering va-ledningar Älta	-10 500		-10 060	-10 060	-10 500	-440		
VA-verket	Va-ledning o pumpstn uddvägen	-25 000		-224	-224	-1 000	-24 776		
VA-verket	Dubbling av huvudvattenledni	-10 000	-369		-369			-9 631	
VA-verket	Porsmossen, byte av aggregat	-5 000						-5 000	
VA-verket	Dagvatten Alphyddan Järlaleden	-7 500	-822		-822		-500	-6 178	
VA-verket	Reningsanläggning Kyrkviken	-2 000	-1 774	-348	-2 157	-1 427	-1 079		
Summa Va-verket		-190 600	-21 198	-24 796	-46 023	-34 124	-71 849	-54 209	-19 200

Enhet	Prjbenämning	Total Projektra m	Ing bal	Utfall i År	Totalt Ack Utfall	Årsprognos 2014	Prognos 2015	Prognos 2016	Prognos 2017
Avfallsverket	Tillfällig ÅVC	-10 000	-330	-794	-1 124	-870	-8 876		
Avfallsverket	Mini-ÅVC	-6 500	-231	-1 225	-1 456	-1 270	-5 045		
Avfallsverket	Tillbyggnad Östervik ÅVC	-33 600	-3 495	-25 277	-28 772	-23 645	-4 828		
Avfallsverket	Förstudie Kretsloppspark	-1 500		-72			-1 500		
Summa avfallsverket		-50 100	-4 055	-27 368	-31 351	-25 785	-20 249	0	0



Bilaga 4

Resultat och balansräkning va-verket år 2014

Resultaträkning

(Redovisning i tkr)

		2014	2013
Verksamhetens intäkter			
Brukningsavgifter		155 555	131 071
Anläggningsavgifter		30 200	69 906
Anläggningsavgifter överförda till balanskonto		-30 200	-69 906
Periodisering 2% av anläggningsavgifter år 2007-2014		3 912	3 404
Transitering mm		1 254	1 069
Summa verksamhetens intäkter	Not 1	160 721	135 544
Verksamhetens Kostnader			
Avgifter: vatten (Stockholm Vatten)	Not 2	-15 728	-16 604
Avgifter: spillvatten (Stockholm Vatten)	Not 2	-14 200	-14 814
Avgifter: spillvatten (Käppala)	Not 2	-20 839	-19 964
Nämnd nämndstöd	Not 3	-1 010	-1 028
Debitering av brukningsavgifter	Not 4	-1 729	-1 610
Huvudmannauppgifter	Not 5	-11 054	-10 141
Va nät va anläggning övrigt va underh.	Not 6	-30 570	-25 981
El kostnader va anläggningar	Not 7	-5 580	-5 708
Renovering och omläggning av va-ledningar	Not 8	-721	-2 819
Läcklagning	Not 9	-6 464	-3 365
Vattenmätare		-2 565	-1 435
Dagvattenanläggningar			0
Utredningar, upphandling administration och oförutsett	Not 10	-4 641	-5 027
Va serviser, övriga exploateringskostn.		-4 678	-6 934
Va serviser, övriga exploateringsk. avräknas mot anläggningsavgifter i balansräkningen		2 244	6 934
Netto befarade och återvunna kundförluster	Not 11	-271	23
Summa verksamhetens kostnader		-117 806	-108 475
Avskrivningar			
Avskrivningar		-10 589	-8 374
Finansiella kostnader			
Räntekostnader	Not 12	-9 883	-9 860
Summa kostnader		-138 279	-126 709
Resultat		22 442	8 835

Noter till resultaträkningen

Not 1

Taxekonstruktionen har ändrats samtidigt som både anläggnings- och brukningsavgifter har höjts med 14 % för år 2014.

Anläggningsavgifterna har avräknats mot kostnader för serviser och kostnader för färdigrapporterade exploateringsprojekt och överförts till balansräkningen som en förutbetalad intäkt.

3 912 tkr är en återföring på 2 % av totala anläggningsavgifternas anskaffningsvärde för åren 2007-2014.

Transiteringar mm

Transitering av vatten till Värmdö enligt avtal med 353 tkr. Driftbidrag av avloppssystem enl. avtal med Tyresö kommun 200 tkr. Vattentorn 115 tkr, avtal med Stockholm Vatten för transitering avloppsvatten från Loudden 29 tkr.

Not 2

Stockholm Vatten avgifter (kr/m³)

År	2009	2010	2011	2012	2013	2014
Vatten	2,18	2,04	1,93	2,11	2,15	2,1
Avlopp	2,90	2,61	2,58	2,83	2,99	2,76

Käppala

En justering för år 2013 har belastat med 1,34 mnkr.

Not 3

Arvodet till politiker, omkostnader för sammanträden, konferenser, utbildning, tryckning etc. Nämndstöd i form av sekreterare och del av direktör som fördelas mellan nämndstöd och verksamheten.

Not 4

Debitering av bruksavgifter, inkassohantering och systemförvaltning (2 tjänster)

Not 5

Huvudmannauppgifter för att bistå med utveckling och stöd för VA verksamheten. Enheten erhåller även ersättning från arbete i exploateringsprojekt och nämndens egna projekt.

Bruttoomsättning uppgår 15,3 mnkr

Not 6

VA nät, VA anläggning och övrigt VA-underhåll inkl betäckningar.

Not 7

El kostnader på VA-anläggningar. Nacka energi, Switch Nordic Green AB och Boo energi

Not 8

Renoveringar av ledningsnätet enligt separat renoveringsprogram.

Not 9

24 st läckor har åtgärdats på 401 km huvudvattenledning.

Not 10

Kostnader avser försäkringar, årsavgifter Svensk Vatten, interna kostnader som upphandling, administration i form av del av direktör, ekonom, controller, annonser och information.

Utredningar och systemkostnader.

Not 11

Befarade kundförluster uppgår till 519 tkr som varit förfallna i mer än 3 månader och kostnadsförts. Fordringarna är fortsatt under indrivning.

Återvunna kundförluster uppgår till 248 tkr.

Not 12

4 % internränta som fastställts av KF på färdigställda investeringsprojekt.

Balansräkning

(Redovisning i tkr)

Tillgångar

Anläggningstillgångar	Not 1	2014-12-31	2013-12-31
Va - anläggningar anskaffningsvärde		487 028	380 217
Ackumulerade avskrivningar		-140 511	-134 190
Pågående investerings projekt Va ledningar		42 148	24 245
Pågående exploateringsprojekt		311 760	352 263
Summa anläggningstillgångar		700 425	622 535

Omsättningstillgångar**Långfristiga fordringar**

Lån till fastighetsägare	Not 2	2 386	937
--------------------------	-------	-------	-----

Kortfristiga fordringar

Kundfordringar	Not 3	23 238	42 781
Upplupna intäkter		200	255
Summa omsättningstillgångar		23 438	43 036

Summa tillgångar**726 249 666 508****Eget kapital och skulder****Eget kapital****Fritt eget kapital**

Balanserad vinst/förlust		-26 835	-35 670
Årets resultat		22 443	8 835
Summa eget kapital		-4 392	-26 835

Långfristiga skulder

Förutbetalda anläggningsavgifter	Not 4	190 035	180 765
Lån från Nacka kommun	Not 5	536 968	507 102
Summa långfristiga skulder		727 003	687 867

Kortfristiga skulder

Upplupen kostnad	Not 6	206	0
Leverantörsskulder		3 432	5 476
Summa kortfristiga skulder		3 638	5 476

Summa skulder**726 249 666 508**

Noter till balansräkningen

Not 1

Va-verket tillämpar Kommunförbundets rekommendation om avskrivningstider på markanläggningar som vatten och avloppsledningar med 50 år. Årets avskrivningar uppgår till 10,6 mnkr.

Pågående exploateringsprojekt uppgår till 292 mnkr och gemensam fördelning 20 mnkr.

Fördelning av gemensamma utgifter inom exploateringsprojekten för gata, väg och VA är framtagen enl. 1/3 på bokförda utgifter.

Utgående balans på pågående investeringsprojekt inom tekniska nämnden uppgår till 42,1 mnkr, årets bokförda värde uppgår till 6,6 mnkr.

Redovisning i kr

PROJEKT	Ack Utfall
Upphandl nytt övervakningssyst	581 505
Ombygg pumpSt Bastusjön	7 000
Utbyte undercentr pumpstat 10	1 176 933
Omb pumpstationer Moranverket	12 842 822
Åtg i samband m konv Saltsjöb	333 668
Dagvattenledning Saltängen	601 787
Förstudie modell va-avloppsnet	363 205
Reinvestering ledningsnet	10 300 943
Reinvestering pumpstationer	691 594
Renovering va-ledningar Älta	10 059 692
Va-ledning o pumpstn uddvägen	224 429
Säkerhetshöjande vattenanläggning	88 581
Reningsanläggning Kyrkviken	2 121 249
Dubblering av huvudvattenledni	368 682
Vattentorn, takarbeten	310 000
Säkerhetshöjande vattenanläggning	184 534
Dagvatten Alphyddan Järtaleden	822 499
Allmän projektering	1 069 323
	42 148 447

Not 2

Va-verkets lån för anläggningsavgifter till privatpersoner är 19 st och uppgår till 2 385 806 kronor. Säkerhet tas ur resp. fastighet.

Not 3

Fakturering bruksavgifter och anslutningsavgifter.

Upplupna intäkter avser Tyresö kommun med 200 tkr

Not 4

Anläggningsavgifter redovisas som förutbetalda inkomster. Från och med år 2007 görs en avräkning med 2 % per år på anläggningsavgifter för att täcka motsvarande avskrivningar på VA-anläggningarna.

Ränta tas inte ut på VA-anläggningar som täcks av förutbetalda inkomster från anläggningsavgifter.

Utgiften för servisledningar och övriga exploateringsutgifter som tillkommit efter projektets stängning har avräknats mot de förutbetalda inkomsterna av anläggningsavgifterna.

Not 5

Lån av Nacka kommun är det lån VA verket har för att täcka utgifterna för exploateringsprojekten och övriga investeringar.

Not 6

Leverantörsskulder gäller fakturor som ej betalats före årsskiftet och bokförts under 2014.

Bilaga 5

Stickprov fakturor 2014

Stadsledningskontoret har via internkontroll under hösten 2010 och våren 2011 bl a granskat teknikprocessen. Granskningen visade att tillgängligheten till upphandlade ramavtal och kvalitetssäkring i form av uppdatering av priser behövde förbättras. Det samma gällde vad man ska göra som mottagnings- och beslutsattestant och om de krav som ska ställas på en faktura.

För att följa upp effekter av insatta åtgärder har nämnden begärt att vid tertialbokslut få redovisat stickprov på fakturor med avseende på tidigare konstaterade brister om dokumentation, attest och avtalstrohet. Avtalstrohet mäts numera endast genom kommunens generella mätning i Raindance.

Stickprov har gjorts för helåret 2014. Selektionen är gjord på följande sätt:

1. Transaktionslista i Raindance/Fakturasystemet per månad, ex. januari 2014.
2. Rensat bort interna transaktioner,
3. Rensat bort i listan då samma leverantör eller fakturanummer förekommit flera rader efter varandra.
4. Analys har skett slumpvist urval på 60 poster per månad på drift respektive investeringar.

Tekniska nämnden inklusive Va-verket har totalt fått 14 377 fakturor helåret 2014. För Tekniska nämnden inklusive Va-verket innebär detta i snitt 1 198 fakturor per månad, där 120 analyserats per månad.

Två olika urval har gjorts. En lista på drift- och investeringsfakturor på Tekniska nämnden, en lista på drift- och investeringsfakturor på Va-verket.

Den totala avtalstroheten för alla fakturor för Tekniska nämnden inklusive VA-verket är 90% för helåret 2014 jämfört med kommunsnittet på 81%. Jämförelsetalen för 2013 är 96% för Tekniska nämnden inklusive VA-verket mot kommunsnittet på 85%.

I jämförelse med förra året är avtalstroheten lägre vilket huvudsakligen är relaterat till att projektet Kvarnholmsvägens breddning är upphandlat separat då det överstiger gränsen för ramavtalsupphandlingen. Avtalet finns inte i e-evrop och räknar vi in det så är avtalstroheten närmare 95%.

Diagram stickprov fakturor september till december

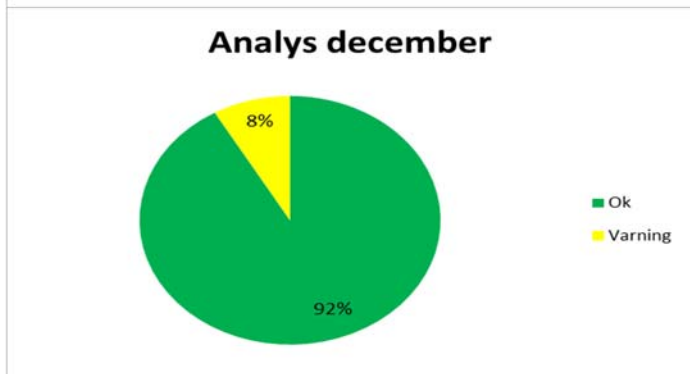
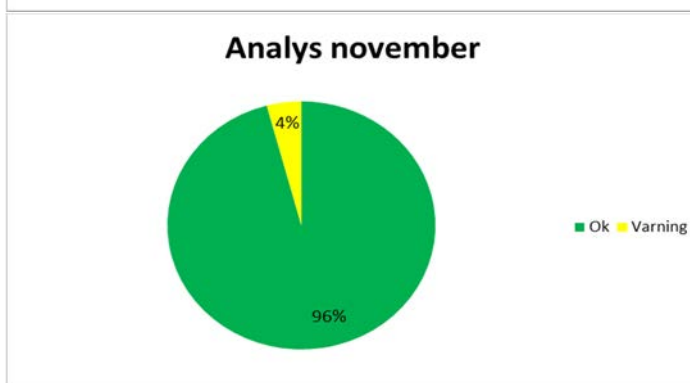
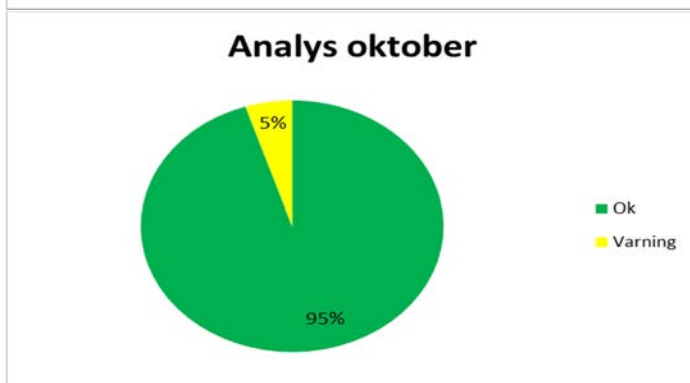
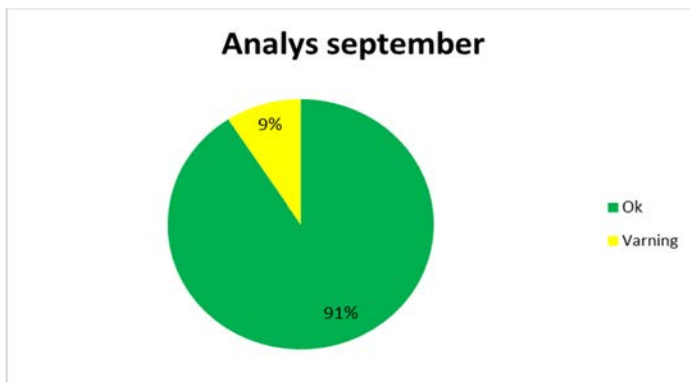

Grönt - ingen avvikelse,
Gult - bättre underlag önskas,
Rött - underlag saknas eller
behöver kompletteras.



17 februari 2015

SAMMANTRÄDESPROTOKOLL
Kommunstyrelsens arbetsutskott

§ 9

KFKS 2013/182-040

Social- och äldrenämndens årsbokslut 2014

Beslut

Kommunstyrelsens arbetsutskott föreslår kommunstyrelsen fatta följande beslut.

Kommunstyrelsen fastställer årsbokslut för social- och äldrenämnden för 2014 och överlämnar det till kommunfullmäktige.

Ärende

Social- och äldrenämnden upphörde den 31 december 2014. Det är därför kommunstyrelsen som tar ställning till dess bokslut.

Nacka kommun har bra resultat överlag för alla verksamheter inom social- och äldrenämndens ansvarsområde. Kund- och brukarundersökningar som kommunen själv låtit göra och undersökningar från SCB med flera visar på mycket goda resultat för alla verksamhetsområden. Det gäller både utförandet av tjänsterna och den myndighetsutövning som utförs.

Det ekonomiska utfallet blev en negativ avvikelse jämfört med budget på 37,9 miljoner kronor. Underskottet beror främst på att antalet personer i behov av stöd har ökat kraftigt inom såväl individ- och familjeomsorgen som området funktionsnedsättning. Socialnämnden och äldrenämnden kommer under 2015 att ha ett starkt fokus på att få en ekonomi i balans.

Stadsdirektör Lena Dahlstedt informerade om att det uppdrag om genomlysning av SÄN:s ekonomi som KSAU gav i oktober 2014 kommer att avrapporteras till arbetsutskottet den 24 mars 2015.

Handlingar i ärendet

Stadsledningskontorets tjänsteskrivelse den 4 februari 2015

Bokslut: T3: 2014 (i siffror)

Bokslut: Målstyrning; Operativa mål IFO barn och unga T3:2014



Bokslut: Målstyrning; Operativa funktionsnedsättning T3:2014

Bokslut: Målstyrning; Operativa mål IFO vuxen T3:2014

Bokslut: Målstyrning; Operativa mål äldre T3:2014

Socialnämnden: Utfall 2014 och ekonomiska förutsättningar 2015

Äldrenämnden: Utfall 2014 och ekonomiska förutsättningar 2015

Ordförandes signatur	Justerandes signatur	Utdragsbestyrkande
		



17 februari 2015

SAMMANTRÄDESPROTOKOLL
Kommunstyrelsens arbetsutskott

Beslutsgång

Arbetsutskottet beslutade i enlighet med stadsledningskontorets förslag.



Protokollsanteckningar

Khashayar Farmanbar lät anteckna följande för Socialdemokraternas arbetsutskottsgrupp.

”Det är oroande att alltfler hamnar i behov av stöd inom social- och äldrenämndens område. En del av siffrorna kan säkerligen förklaras med det kraftigt ökade antalet utförsäkrade till följd av den borgerliga regeringen misslyckade politik. Det finns onekligen fler orsaker till att fler människor hamnar i situationer där stöd behövs. Som lösning nämns att vi ska jobba mer med kostnadsbesparing. Vi reagerar på att detta skulle vara ett effektiviseringsproblem som ska sparas bort. När människor behöver hjälp ska vi bistå med den hjälpen så att de så fort som möjligt kan hitta tillbaka till ett gott liv med arbete och livskvalitet. Samtidigt bör vi öka våra ambitioner när det gäller det förebyggande arbetet. Inget av dessa kan och ska beskrivas så syniskt som ett ”effektiviseringsproblem” som ska åtgärdas. Bland förebyggande arbeten nämns 90+gympan. Det är en bra åtgärd. Dock finns det ett ännu större behov att understödja arbetet med hälsobringande och förebyggande gympa för ålderskategorierna 60-70 åringar.”

Sidney Holm lät anteckna följande för Miljöpartiet de grönas arbetsutskottsgrupp.

”Underskottet i social- och äldrenämnden beror främst på att antalet personer i behov av stöd har ökat kraftigt inom såväl individ- och familjeomsorgen som området funktionsnedsättning. I tjänsteskrivelsen står skrivet att Socialnämnden och äldrenämnden kommer under 2015 att ha ett starkt fokus på att få en ekonomi i balans. Att hålla sig inom budgetramarna ska väl alltid ha hög prioritet, här behövs ytterligare åtgärder. Om det är en kraftig ökning av antalet som behöver stöd, bör man först ta reda på orsaken och om det går vidta förebyggande åtgärder. Är det en permanent förändring kan krävas ytterligare budgetanslag.”

Ordförandes signatur	Justerandes signatur	Utdragsbestyrkande
		

TJÄNSTESKRIVELSE
SÄN 2013/184-041
SOCN 2015/102
KFKS 2013/182-040

Kommunstyrelsen

Social- och äldre nämndens årsbokslut 2014

Förslag till beslut

Kommunstyrelsen fastställer årsbokslut för social- och äldre nämnden för 2014 och överlämnar det till kommunfullmäktige.

Sammanfattning

Nacka kommun har bra resultat överlag för alla verksamheter inom social- och äldre nämndens ansvarsområde. Kund- och brukarundersökningar som kommunen självt låtit göra och undersökningar från SCB med flera visar på mycket goda resultat för alla verksamhetsområden. Det gäller både utförandet av tjänsterna och den myndighetsutövning som utförs.

Det ekonomiska utfallet blev en negativ avvikelse jämfört med budget på 37,9 miljoner kronor. Underskottet beror främst på att antalet personer i behov av stöd har ökat kraftigt inom såväl individ- och familjeomsorgen som området funktionsnedsättning. Socialnämnden och äldre nämnden kommer under 2015 att ha ett starkt fokus på att få en ekonomi i balans.

Verksamhetsresultat

Nacka kommun kan stoltsera med bra resultat överlag för alla verksamheter inom social- och äldre nämndens ansvarsområde. Kund- och brukarundersökningar som vi själva låtit göra och undersökningar från SCB med flera visar på mycket goda resultat för alla verksamhetsområden. Det gäller både utförandet av tjänsterna och den myndighetsutövning som utförs.

Under 2014 har införandet av det nya verksamhetssystemet Combine påbörjats. Arbetet fortskrider men det är ett stort, arbetskrävande och inte helt problemfritt arbete. Det återstår mycket arbete fram till medio 2015 (som är planerat slutdatum) för att få hela tjänsten implementerad inom samtliga verksamhetsområden så att den uppfyller krav och

behov på en rättssäker handläggning. Eftersom det är ett nytt sätt att handlägga så kräver det mycket av alla medarbetare och det tar längre tid.

Individ – och familjeomsorg (IFO) ■

Nyckeltalsanalys

PWC genomförde under hösten en nyckeltalsanalys kring IFO. Bl.a. konstaterades att de strukturella förutsättningarna för hela IFO verksamheten successivt blivit mer gynnsamma, IFO:s verksamhet i Nacka bedrivs till en kostnad som understiger den förväntade standardkostnaden med 9,5 % år 2013 vilket då motsvarade 27,8 mkr.

Förnya, förenkla och förädla

Inom enheten pågår ständigt ett förbättringsarbete för att ha en modern myndighet och möta upp våra kommuninvånare på bästa sätt. Ett särskilt utvecklingsarbete pågår kring att förenkla och effektivisera utredningarna. En översyn av alla processerna inom nya socialnämnden har startat och kommer under första halvåret 2015 att vara klart. Utifrån funktionella processer kommer sedan organisation, ledning och styrning att anpassas för hela IFO.

IFO Barn och ungdom ■

2014 var ett intensivt år för IFO barn och unga där aktualiseringarna inom mottagningsgruppen ökade med 21,5% och för hela enheten med 18 %, i jämförelse med 2013. Särskilt stor har ökningen varit kring barn 0-12 år. Liknande ökning kan ses nationellt. Ökningen av antalet aktualiseringar har bl.a. lett till att 14 dagarsgränsen kring förhandsbedömningar inte fullt ut går att leva upp till. Den största anmälnaren är polisen, följd av skolan/förskolan. Anmälningarna handlar mest om familjevåld och missbruk hos vuxna.

Värt att notera är att IFO barn och unga trots det höga inflödet håller en hög rättssäkerhet vid granskningar. En förklaring är att Nacka har en både hög kompetens hos medarbetarna och stabilare personalsituation än många andra kommuner i länet.

Insatser för barn och ungdomar

Antalet öppna insatser har ökat under 2014 med 21 % från 474 stycken 2013 till 575 stycken 2014. 300 barn har varit föremål för dessa öppna insatser. Under året har 91 barn varit placerade inom dygnsvården jämfört med 89 för 2013.

From hösten 2014 har insatsen MST (Multi System Treatment) börjat erbjudas fler barn i åldrarna 12-17,5 år i syfte att bl.a. förebygga placeringar utanför hemmet. Ett samarbete Nacka gör med Värmdö kommun. Därutöver har ett samarbete påbörjats med Maskrosbarn vilket uppmärksammats i SVT.



Skolan som viktig faktor för barn och ungdomar

SkolFam arbetar vidare med de familjehemsplacerade barnen och resurserna används även för de barn och unga som är placerade på HVB-hem. En satsning kommer ske med start 2015 så fler barn får möjlighet att erhålla denna hjälp.

Familjerätten

Antalet ärenden har över lag ökat under året. Särskilt har antalet begäran om upplysningar från tingsrätten ökat med 45 %, vilket kan tyda på att fler utredningar är på ingång när den första muntliga förhandlingen hållits. Därutöver har även antalet frivilliga samarbetsamtal ökat med 44 % jämfört med 2013.

Nacka har valts ut och deltagit i ett nationellt projekt under året kring e-delegation kring faderskap.

Ett nytt verksamhetssystem, Combine, har tagits i drift 1 oktober. Det har inneburit en hel del merarbete och en farhåga är att det ska få till följd att utredningstiderna inte kommer kunna hållas, tiden för rådgivningen per telefon minskar och kötiderna för frivilliga samarbetsamtal ökar.

IFO Vuxenenheten

Antalet hushåll som erhållit ekonomiskt bistånd har minskat från 1041 hushåll 2013 till 971 under 2014. I mottagningsgruppen har antalet nya inkomna ansökningar minskat från 623 till 427 under året. Genomsnittliga antal bidragsmånader har ökat från 5,65 till 6,07 under 2014 jämfört med 2013. Hushåll som erhållit kortvarigt ekonomiskt bistånd har däremot minskat från 442 till 368 under året jämfört med 2013.

Under året har en översyn av flödena inom Försörjningsstöd resulterat i en förändring i organisationen. Detta har inneburit en minskning på tiden från att ansökan inkommit till nybesök. Handläggningstiderna har därigenom också minskat.

Prognosen från Arbetsförmedlingen visar på att arbetslösheten i Stockholm kommer att minska under 2015 och att antalet sysselsatta kommer öka.

Flyktingar

Alla ensamkommande barn med permanent uppehållstillstånd (PUT) erbjöds tre veckors sommarjobb under sommarlovet 2014 som ett led i att öka integreringen till svenska samhället. Nacka har varit med och utvecklat en testmodell för bosättningar av kvotflyktingar som ska effektivisera processen och samordningen.

Utredning vuxen och Unga vuxna

Antalet personer som aktualiseras har stadigt ökat de senaste åren. Under 2014 har det till Utredning Vuxen inkommit 960 aktualiseringar jämfört med 2013; 879 st. Under 2014 var det 31 LVM anmälningar (19 individer), vilket är en minskning jämfört med 2013; 55 LVM anmälningar. Av dessa var 198 ärenden rörande våld i nära relation jämfört med 151 föregående år. 185 aktualiseringar varav 2 LVM anmälningar rörde Unga vuxna, 18-25 år. 21 kvinnor med eller utan barn har under året varit placerade på skyddat boende jämfört med 20 kvinnor med eller utan barn samma period 2013.

Totalt har under året 16 personer vårdats enligt LVM jämfört med 15 personer 2013. För 10 av dessa 16 personer inleddes vård enligt LVM dock redan 2013.

Barnperspektivet

Ett gemensamt utvecklingsarbete pågår inom IFO och med Valfärd samhällsservice kring familjer som lever i en komplex livssituation och med ett särskilt fokus på barnen.

Social rådgivning på nätet

Den utökade servicen till kommuninvånarna i Nacka och Tyresö i form av social rådgivning på nätet har fortsatt nyttjats regelbundet. Från 1 oktober i år ingick Värmdö kommun i den gemensamma socialjouren.

Nyckeltalsanalys

PWC genomförde under hösten en nyckeltalsanalys kring IFO. Bl.a. konstaterades att de strukturella förutsättningarna för hela IFO verksamheten successivt blivit mer gynnsamma. IFO:s verksamhet i Nacka bedrivs till en kostnad som understiger den förväntade standardkostnaden med 9,5 % år 2013 vilket då motsvarade 27,8 mkr.

Funktionsnedsättning

LSS/SoL yngre 65 år

Ökat antal insatser och brukare LSS

590 brukare hade 1284 LSS insatser 2014. En ökning med ca 50 brukare under året. Få ärenden avslutas på grund av målgruppens behov av långvarigt stöd.

Många får diagnoser inom Autismspektra området som tidigare inte skulle fått diagnos eller varit aktuella inom psykiatrin. LSS målgrupp har förändrats och social problematik och komplexa svårigheter är vanligare. LSS tillgodoser inte hela stödbehovet utan kompletteras i många fall med insatser enligt SoL som exempelvis boendestöd. En närmare samverkan om arbete istället för daglig verksamhet behöver utvecklas för målgruppen.

Flera bostäder med särskild service behövs

Bristen på bostäder och bostad med särskild service enligt LSS är ett stort problem och svårigheten att möta upp behoven och rätten till egen bostad kan medföra risk för vite om inte insatsen verkställs.

Antalet förhandsbesked har ökat från personer i andra kommuner som ansöker om särskilt anpassad bostad i Nacka.

Social problematik och bristande föräldraförmåga påverkar att flera ansöker om LSS-placeringar.

Nya verksamheter

Gruppboendena på Solsidevägen och Kvarnvägen med sammantaget sju nya bostäder stod inflyttningsklara i oktober.

Ledsagning-avlösning har beslutats utgöra ett eget kundval from 2015.

SoL - yngre

För att bättre kunna möta brukarna har en omorganisering av SoL- yngre ärenden gjorts. Handläggningen sköts inom SPT. SoL-yngre omfattar ca 170 brukare med 250 insatser. Målet är att alla hemtjänstärenden ska ses över med tätare uppföljning och kostnadskontroll.

Socialpsykiatri (SPT)

Stärka det friska

Genom samarbete med psykiatrin, frivilligorganisationer, personligt ombud och anordnare är målsättningen att brukarna ska erhålla ett individuellt anpassat stöd av god kvalitet främst i klientens hemmiljö. Arbetet utgår från att stärka det friska hos varje brukare och bevilja stödinsatser utifrån en noggrann behovsbedömning.

Stöd i öppna former

Flertalet brukare bor i egna bostäder och insatser ges främst i öppna former som boendestöd och sysselsättning. Antalet brukare och kostnader har varit stabilt under flera år. De särskilda boendena på Bergåsavägen och Skogalundsklippan har inte fullvärdiga lägenheter och ingår i socialtjänstens boendeplanering för att ersättas. Icke biståndsbedömda förebyggande insatser ges vid Träfflokalerna.

Utveckling

Överenskommelse med mottagningsgruppen BoU är ett medvetet försök att stärka stödet för barn till föräldrar med psykisk sjukdom. Målet är att öka samverkan med psykiatrin genom samordnade individuella planer (SIP) och en länsgemensam utbildning i SIP via KSL är påbörjad. Fokus på bättre stöd och information till anhöriga och ökad samverkan med landstinget gällande målgruppens somatiska problematik.

Äldre

Äldreomsorgen - Hög nöjdhet

SCB medborgarenkät 2014 visar att medborgarna i Nacka är nöjdare (58) med äldreomsorgen jämfört med riket (50). I de brukarundersökningar vi själva låtit göra så är nöjdheten mycket hög både vad gäller utförandet och myndighetsutövningen.

Hemtjänst – Hög upplevd kvalitet

Andelen hemtjänstkunder är 11 % vilket är fortfarande högre i förhållande till riket (8.5%). Kundernas förtroende (92 %) och upplevelse har mycket bra resultat jämfört med riket/länet. Sammanfattningsvis är resultatet av nöjdhet i de flesta frågorna högt i jämfört med landet och riket!

Totalt utförd tid är stabilt och skilde bara en halv procent mellan 2013 och 2014 från att tidigare ha ökat varje år.

Förenklad biståndshandläggning – Uppskattad förenkling

Av alla utredningar utfördes ca 25 % (närmare 700 st) via den förenklade handläggningen. En studie visar att kunderna är nöjda med enkelheten och att det känns helt naturligt att man själv som kund får beskriva sina behov.

Vägen till e-hemtjänst kommun

Tekniska produkter har testat och utvärderats en längre tid. 2015 kommer Nacka vara en av de få kommuner i landet som kan titulera sig som en e-hemtjänst kommun

Äldreboende - Hög andel får sitt val

Andelen av personer över 65 som bor på äldreboende uppgår till 3.6% medan riket 4.7%.

Platserna har fluktuerat mellan 600 – 614 st. Kötiden är i snitt 31 dagar.

91 % av kunderna fått något av det äldreboende man valt. 59 % har fått sitt första handsval.

32 % har fått något av sina önskade val.

Sammantagen nöjdhet med sitt boende uppgick till 86 % - en ökning från förra året (83 %) riket/länet 82/83 %. Sammanfattningsvis ligger Nacka på snittet i de flesta frågor jämfört med riket och länet.

Tabell 1a) Strategisk mål tabell 2014 (Verksamhetsresultat)

Verksamhetsresultat					
Övergripande mål	Strategiskt mål	Läge		Mål-värde	Utfall
God kommunal service	Modeller ska implementeras och nya ska vid behov utvecklas för att följa upp resultat och effekter av insatser för kunderna Nöjda kunder	▲	Antal definierade målgrupper som följs upp systematiskt	5	5
	Kundernas ska vara nöjda med den insats som de har fått	■	Andel kunder som uppger att de är nöjda	>=80%	90%
	Socialtjänsten ska ha ett uppdaterat ledningssystem för kvalitet med IT-stöd år 2015	■			
	Socialtjänsten ska ha en personalstrategi som leder till effektivt resursutnyttjande med kunderna i fokus	■	Personalomsättning	<7%	7%
			Medarbetar index Arbetsförut	>77	77

			sättnings index i medarbetar enkät	>68	78
			Kompetens utvecklings index i medarbetar enkät	>63	68
	Socialtjänsten ska ha rättssäker handläggning och beslut ska vara välgrundade och korrekta samt lätta att förstå för kunden	■	Granskning av ärenden	>2 ärenden per handläggare (2 ggr per år)	2
			Andel ärenden med rättssäker handläggning	100%	85%
	Socialtjänsten ska kännetecknas av tillgänglighet och service	■	Andelen personer som är nöjda med social tjänstens tillgänglighet	>80%	85%
			Andel personer som är nöjda med socialtjänstens service	>80%	84%
	Socialtjänsten ska ha webbaserade tjänster för medborgaren	▲	Antal webbaserade tjänster	>4	4
Stor valfrihet	Ökade möjligheter för kunderna att göra egna val	■	Andel kunder som	>80%	85%

			uppger att de får tillräcklig information om vilka valmöjligheter som finns		
God livsmiljö och långsiktigt hållbar utveckling	Societjänstens verksamhet ska bygga på förtroende och respekt för människors kunskap och egen förmåga samt deras vilja att ta ansvar	■	Andelen kunder som upplever gott bemötande Andelen medarbetare som uppger att den grundläggande värderingen styr arbetet	>80% >70%	91% 82%
	Societjänsten ska verka för att tillgodose behovet av adekvat boende för societjänstens olika målgrupper	■	Andel nyproducerade lägenheter som societjänsten erhåller Andel hemlösa enligt Socialstyrelsens definition i förhållande till totalt antal medborgare	>2% <42 per 10000 invånare	i.u. i.u
	Societjänsten ska aktivt bidra till att medborgarna får tillgång till tidiga/förebyggande insatser	■	Antal personer som nås via icke biståndsbedömda insatser i förhållande till	Fastställda nuläget	12519 personer nåddes via icke biståndsbedömda insatser 2013 (

			bistandsbedömda		i.u för 2014)
			Andel elever som går ut grundskolan med godkända betyg	100%	94,1% (2013 = 95 %)
			Andel medborgare med en positiv attityd till socialtjänsten i Nacka	>54%	57%
	Socialtjänsten ska aktivt verka för en god hälsa på lika villkor för alla medborgare i Nacka	■	Andel kunder som uppger att de är nöjda med delaktighet i handläggning processen	80%	87%

Insatta resurser

Årskostnadsutfall 2014 för social- och äldre- och äldreomsorgsnämnden; 1 336,8 mnkr, vilket är - 37,9 mnkr sämre än budget. (Total budgeterad netto kostnad, 1 298,9 mnkr) enligt tabell nedan. För respektive verksamhet redovisas; IFO Barn och Unga (- 3,4 mnkr), IFO Försörjningsstöd och Vuxen (- 9,9 mnkr), LSS/SoL yngre 65 år (- 11,7 mnkr), Socialpsykiatri (+1,8 mnkr), Äldre (-2 mnkr) samt Nämnd - och nämndstöd inklusive Myndighets- och huvudmannan organisation(MH) (-12,7 mnkr). Kostnadernas ökningstakt per år avtar under perioden 2008 - 2014; från ca 8 % till 5,6 %. Kostnadsutveckling totalt och per verksamhet se diagram bilaga 1. Ekonomiska förutsättningar 2015 redovisas i bilaga 3 för Socialnämnden samt bilaga 4 för Äldrenämnden.

Under 2015 kommer både Socialnämnden och Äldrenämnden att ha stort fokus på att klara av att hålla sig inom givna budgetramar.

Verksamhet, tkr Kostnader (-) Intäkter (+)	Årsutfall 2014			Årsbudget 2014	Budgetavvikelse
	Intäkter	Kostnader	Netto		
IFO/Barn & Ungdom	4 275	-94 831	-90 556	-87 122	-3 434
IFO/Försörjningsstöd o Vuxen	57 159	-153 482	-96 323	-86 397	-9 926
LSS/SoL yngre 65 år	26 304	-383 383	-357 079	-345 418	-11 661
Socialpsykiatri	3 093	-41 058	-37 965	-39 799	1 834
Äldre	52 408	-660 814	-608 406	-606 368	-2 038
Nämnd- och nämndstöd inkl. MH	2 751	-149 241	-146 490	-133 786	-12 704
Summa Social- äldrenämnden	145 990	-1 482 809	-1 336 819	-1 298 890	-37 929

Målstyrning mot ständiga förbättringar och ökad delaktighet

I syfte att tydliggöra att arbeta mot ständiga förbättringar och ökad delaktighet fortsätter arbetet med att utveckla målstyrningsarbetet inom hela socialtjänsten.

Samtliga verksamheter arbetar utifrån en gemensam målstyrningsmodell där chefer och medarbetare gemensamt tagit fram operativa mål för respektive enhet/grupp. De operativa målen är fullt ut länkade till de fastställda strategiska målen i Social- och äldrenämndens; Väsentlighet - och riskanalys för 2014 och kommunens åtta övergripande mål. Se bilaga 2.

Investeringar

Arbetet med att införa ett nytt verksamhetssystem (Pulsen Combine) för hela Socialtjänsten fortskrider men det är ett stort, arbetskrävande och inte helt problemfritt arbete. Samtidigt återstår ett omfattande arbete fram till medio 2015 (som är planerat slutdatum) för att få hela tjänsten implementerad inom samtliga verksamheter så att den uppfyller krav och behov på en rättssäker handläggning. Äldre processen gick i skarp drift i maj 2014 och följdes av enheten funktionsnedsättning och familjerätt i oktober samt IFO/Vuxen i december. Under våren 2015 införs processerna inom Barn och Unga. Upparbetad utgift ackumulerat december månad; 32,9 mnkr och med en total beslutad investeringsram motsvarande 41 mnkr. Kapitaltjänstkostnader kommer att redovisas från januari 2015 med ekonomisk livslängd; 5 år. Diagram över projektets kostnadsutveckling visas i bilaga 1.

Individ – och familjeomsorg (IFO) ▲

IFO Barn och ungdom ▲

Årskostnadsutfall 2014; 90,5 mnkr, vilket är - 3,4 mnkr sämre än budget. (Total budgeterad netto kostnad, 87,1 mnkr). Det ökade antalet ärenden som inkommit och därmed också ökningen av insatser är den främsta orsaken till underskottet.

Cirka 40 % av utredningarna har också varit aktuella tidigare. En förklaring till att så många familjer återkommer är att de ofta har komplexa svårigheter. Det är svårlösta föräldrakonflikter, bostadslöshet, våld i familjen (inkl. misstanke om barnmisshandel), missbruk, psykisk ohälsa etc. En problematik Nacka delar med övriga kommuner i

Stockholm. I samverkan med Vårld samhällsservice pågår ett utvecklingsarbete kring familjer med komplexa livssituationer. Diagram över kostnadsutveckling se bilaga 1.

IFO Vuxenenheten ▲

Årskostnadsutfall 2014; 96,3 mnkr, vilket är - 9,9 mnkr sämre än budget. (Total budgeterad netto kostnad, 86,4 mnkr).

Det sämre utfallet beror främst på att fler personer aktualiseras som är i behov av stöd och hjälp. Det ekonomiska biståndet ligger dock på samma nivå som 2013. De anmälningar som kommer in är av allvarligare karaktär och problembilden mer komplex. Kostnaderna för dessa insatser är stora då de har behov av omfattande vård. Ett stort arbete har genomförts under året med att utforma en beroendemottagning utifrån de behov som faktiskt föreligger och motivera till frivillig vård på hemmaplan. En genomlysning av både Unga Vuxnas och Utredning Vuxens målgrupper pågår.

Att antalet unga vuxna med eller utan missbruk, äldre personer över 65 år med missbruk och våldsutsatta kvinnor med barn ökar är delvis en erfarenhet som delas med andra kommuner i länet.

Likaså ökar kostnaderna för extraordinärt boende, vilket många kommuner i länet också ser. Diagram över kostnadsutveckling se bilaga 1.

Funktionsnedsättning ▲

LSS/SoL yngre 65 år ▲

Årskostnadsutfall 2014; 357,1 mnkr, vilket är - 11,7 mnkr sämre än budget. (Total budgeterad netto kostnad, 345,4 mnkr).

Kostnadsökning beroende på fler brukare och insatser samt högre omsorgsbehov i gruppboendestäder och daglig verksamhet pga sjukdom och stigande ålder. Krav på höjda ersättningar till utförarna. Flera i LSS målgrupp får SoL insatser, som boendestöd i stället för särskilt anpassad bostad enl LSS pga. avsaknad av tillräckligt med LSS-boendestäder.

Insatserna personlig assistans, boendestöd och boenden svarar för den största kostnadsökningen. Försäkringskassans beslut om indragen personlig assistans belastar kommunen med ökade kostnader som följd.

PWC:s analys bekräftar att kostnaderna för SoL - insatser i ordinärt boende har ökat samt högre kostnad för daglig verksamhet och boende än jämförande kommuner.

Renodling av arbetet med LSS respektive SoL yngre bidrar till bättre fokus på handläggning och kostnadskontroll.

En genomlysning av dokumentationen i LSS och SoL- ärenden visar att väl genomarbetade beslutsunderlag och regelbunden uppföljning kan bidra till att den enskilde får rätt hjälp och till att kostnaderna kanske kan minskas. Alla nya beslut tas numera upp med gruppchef.

Kompetensutveckling och uppdatering av styrdokument ska genomföras. Ett utvecklingsarbete inom socialtjänsten pågår för att identifiera arbetsprocesser och förbättrad samordning utifrån brukarfokus.

Volymökningen medför att antalet ärenden/handläggare ökar och risken är stor att inte hinna följa upp att rätt insats är beviljad. En ökning av antalet handläggare bedöms behövas för att möta upp den större ärendemängden och säkra kvalitén i myndighetsutövning och kostnadskontroll.

Diagram över kostnadsutveckling se bilaga 1.

Socialpsykiatri (SPT) ●

Årskostnadsutfall 2014; 38 mnkr, vilket är 1,8 mnkr bättre än budget. (Total budgeterad netto kostnad, 39,8 mnkr).

Kostnaden för socialpsykiatri har länge varit stabil. Det beror främst på att insatser i hög utsträckning ges i öppna former som är mer kostnadseffektiv än boendeplaceringar samt noggrann uppföljning av ärenden och kostnader. En stor oro för att det nya verksamhetssystemet försvårar myndighetsarbetet med brister i rättssäker handläggning och att handläggarna inte hinner med dokumentation och uppföljning.

En intern omorganisation har genomförts och SOL yngre ärendena handläggs inom SPT i syfte att få bättre kostnadskontroll. Diagram över kostnadsutveckling se bilaga 1.

Äldre ■

Årskostnadsutfall 2014; 608,4 mnkr, vilket är - 2 mnkr sämre än budget. (Total budgeterad netto kostnad, 606,4 mnkr). Antal platser inom särskilt boende ökar och kostnaderna ligger - 5,8 mnkr sämre än budget. Antalet hemtjänst timmar har dock blivit lägre än förväntat med 8,4 mnkr lägre än budget som följd. Larmkostnaden och anhörigbidrag är - 2,8 mnkr respektive - 2,4 mnkr sämre än budget. Nettoeffekten av ovan förklarar det negativa utfallet jämfört med budget. Diagram över kostnadsutveckling, antal platser inom särskilt boende samt hemtjänsttimmar redovisas i bilaga 1.

Nacka en E-hemtjänst kommun from 2015!

Tekniska produkter har testat och utvärderats en längre tid. 2015 kommer Nacka vara en av de få kommuner i landet som kan titulera sig som en e-hemtjänst kommun

Rättssäkrare handläggning

Nytt verksamhetssystem har under 2014 införts vilket innebär att kunderna framöver kommer kunna ta del av "mina sidor" och följa sitt ärende samt läsa dokumentationen.

Fler förebyggande insatser

Äldreomsorgen har utökat antal aktiviteter som ska bidra till att medborgarna får tillgång till tidiga/förebyggande insatser genom att finansiera 90+ gymna.

Nämnd - och nämndstöd (inkl. Myndighetsorganisation, MH) ▲

Årskostnadsutfall 2014; 146,5 mnkr, vilket är - 12,7 mnkr sämre än budget. (Total budgeterad netto kostnad, 133,8 mnkr).

För att möta det ökade antalet anmälningar, krav från kontrollmyndigheterna, Socialstyrelsen och IVO, och behålla en rättssäker handläggning måste myndighetsorganisationen bemannas med tillräckliga resurser men samtidigt på ett kostnadseffektivt sätt. Otillräckliga personella resurser får konsekvenser för rättsäkerheten i form av brister i bl.a. handläggning och uppföljning.

Det finns dessutom en stark koppling att insatskostnaderna ökar med otillräckliga personella myndighetsresurser. Insatserna får löpa på längre tid än vad som behövs när det inte finns handläggare som kan följa upp och avsluta. Det blir inte heller samma tidsutrymme att medvetet hitta de mest kostnadseffektiva lösningarna utan att reducera kravet på kvalitet. Arbete pågår med att kartlägga behovet av personella resurser utifrån risk- och konsekvensanalyser och jämförelse med hur det ser ut i andra kommuner.

Målsättningen är att underskottet ska minska under kommande år.

Tabell 1b) Strategisk mål tabell 2014 (Insatta resurser)

Insatta resurser					
Overgripande mål	Strategiskt mål	Läge		Mål-värde	Utfall
Effektivt resursutnyttjande	Socialtjänsten ska verka för effektiv användning av kommunens skattemedel	■	Kostnader för förebyggande arbete i förhållanden till det totala kostnadsutfallet	>3,4 %	3.4%
	Socialtjänsten kännetecknas av hög volym – och kostnadskontroll samt kostnadsmedvetenhet	■	Årskostnadsprognoser med hög träffsäkerhet mot nämndens årsbokslut	+/- 20mkr =T1 +/- 15mkr =T2	-2,9 mnkr -2,9 mnkr
Kommunal ekonomi i balans	Hålla budgetram	▲	Avvikelse mot budget	>=0	- 37,9 mnkr

Bilagor

1. Bokslut: T3: 2014 (i siffror)
2. Bokslut: Målstyrning; Operativa mål IFO barn och unga T3:2014
3. Bokslut: Målstyrning; Operativa funktionsnedsättning T3:2014
4. Bokslut: Målstyrning; Operativa mål IFO vuxen T3:2014
5. Bokslut: Målstyrning; Operativa mål äldre T3:2014
6. Socialnämnden: Utfall 2014 och ekonomiska förutsättningar 2015
7. Äldrenämnden: Utfall 2014 och ekonomiska förutsättningar 2015

Anders Fredriksson
Social - och äldredirektör

Håkan Brekell
Ekonomichef, Socialtjänsten

SOCIAL - OCH ÄLDRENÄMNDEN
BOKSLUT: T3:2014 (ÅRSBOKSLUT)
(i siffror)



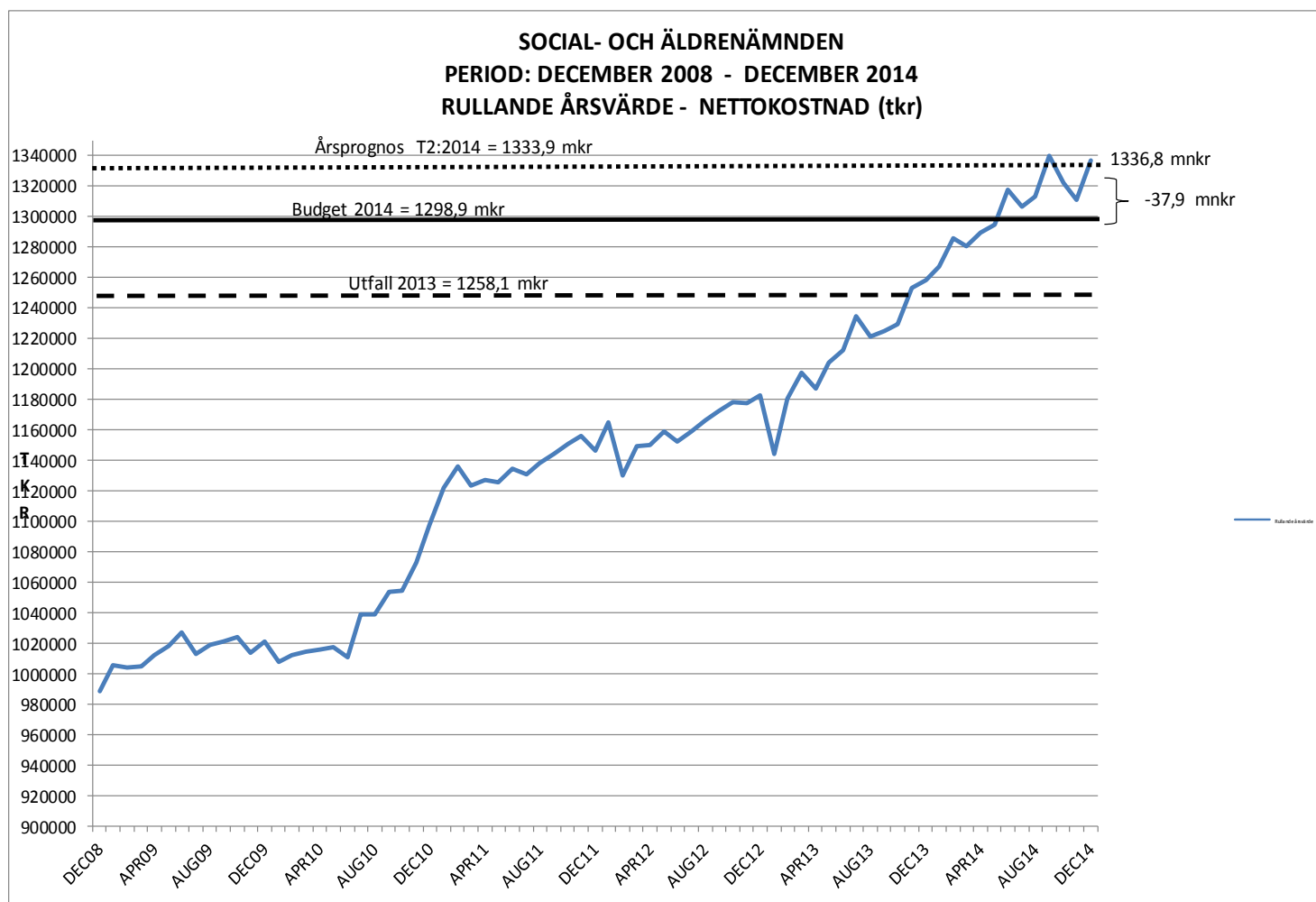

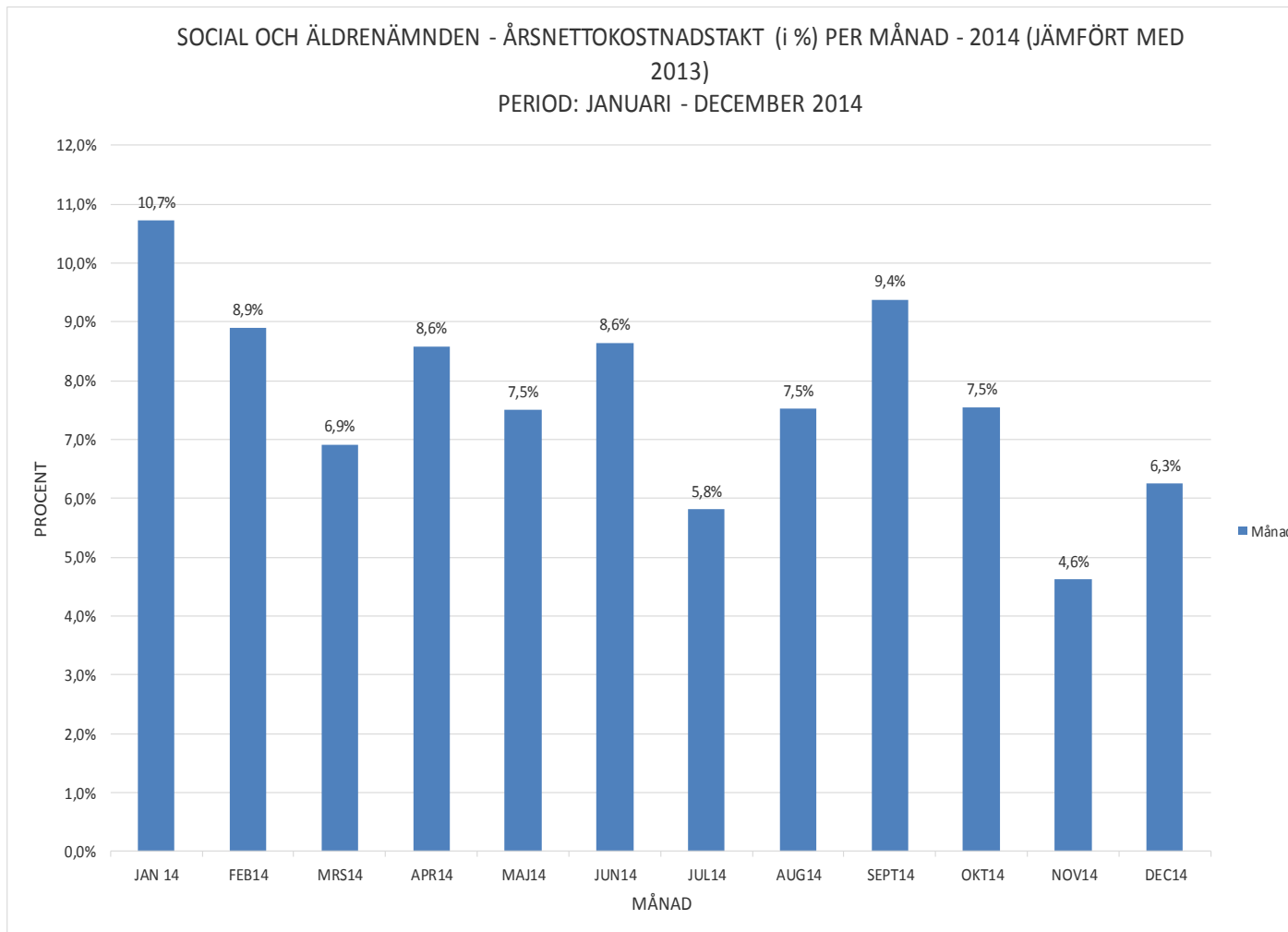

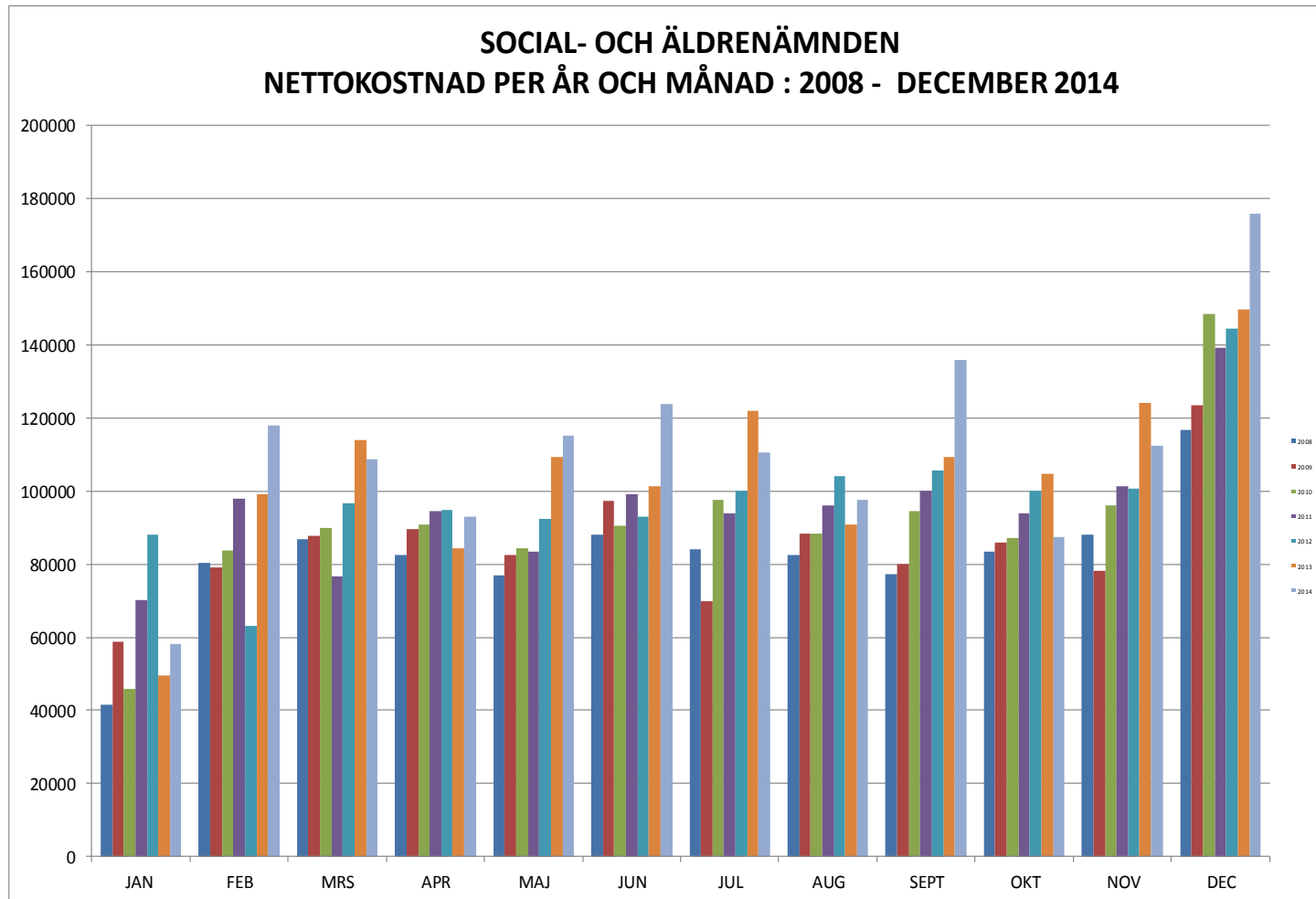

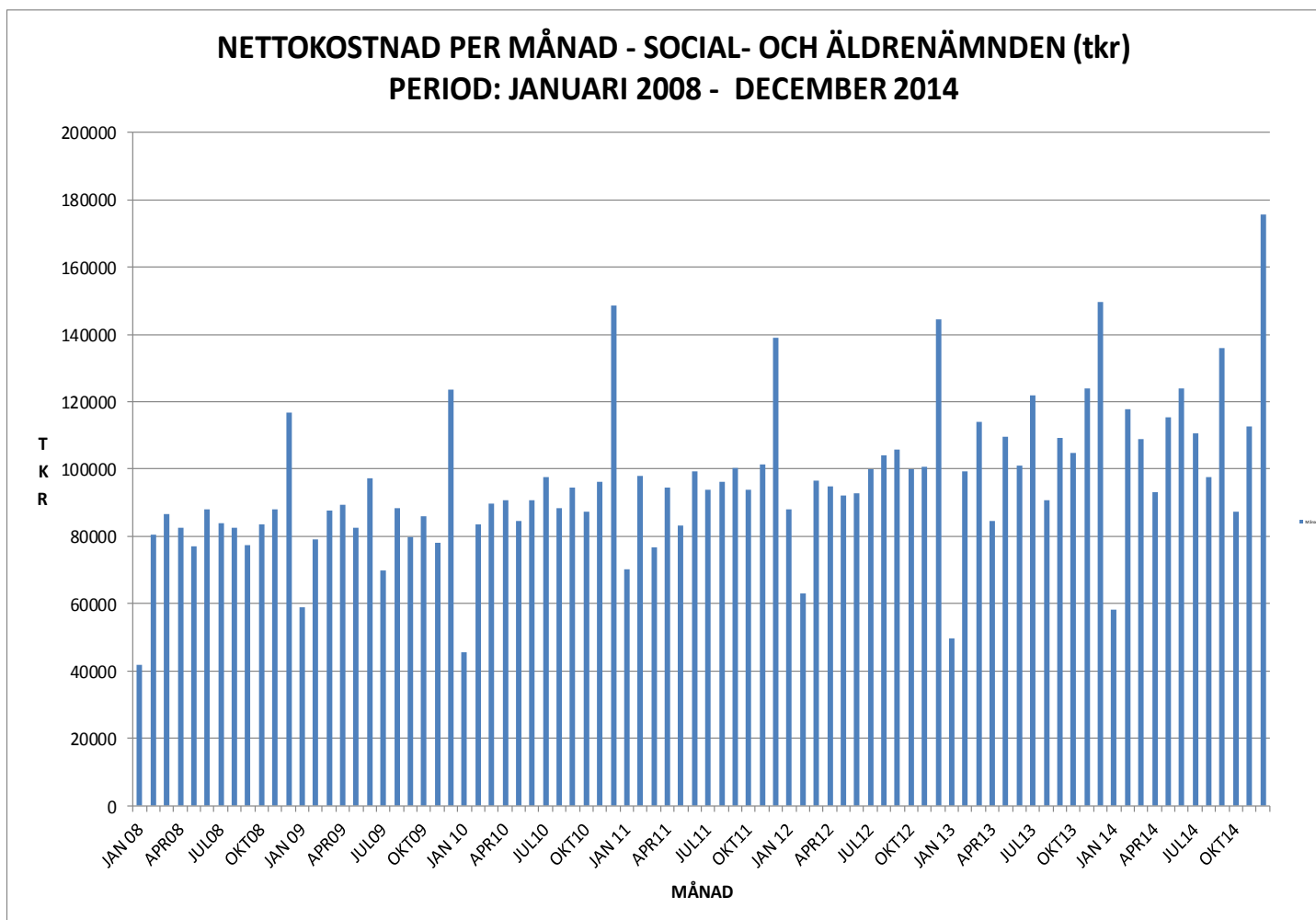

**SOCIAL- OCH ÄLDRENÄMNDEN - ÅRLIG BRUTTOKOSTNADSFÖRÄNDRING I %
JÄMFÖRELSE MELLAN UTFALL OCH BUDGET
PERIOD: 2008 - 2014**

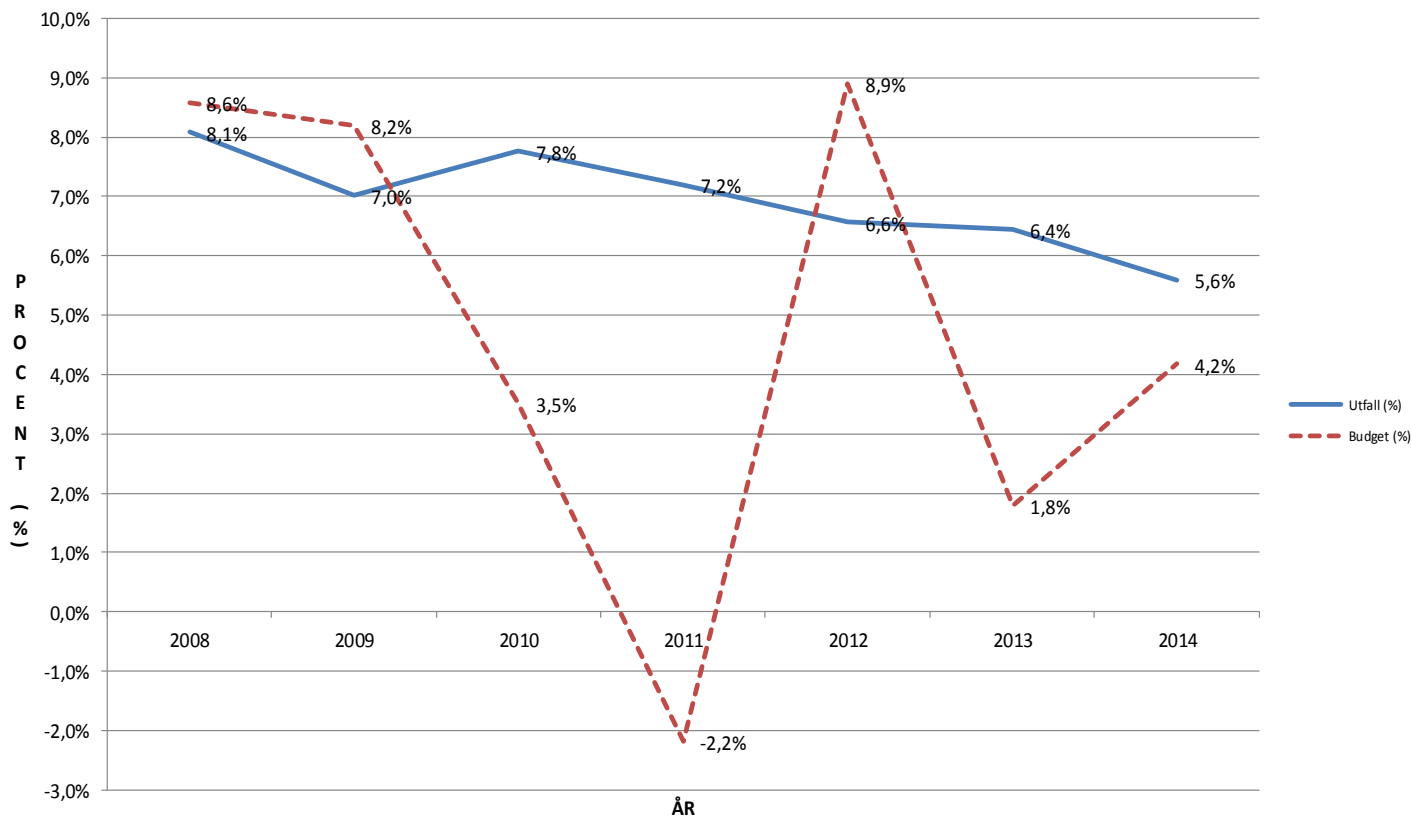

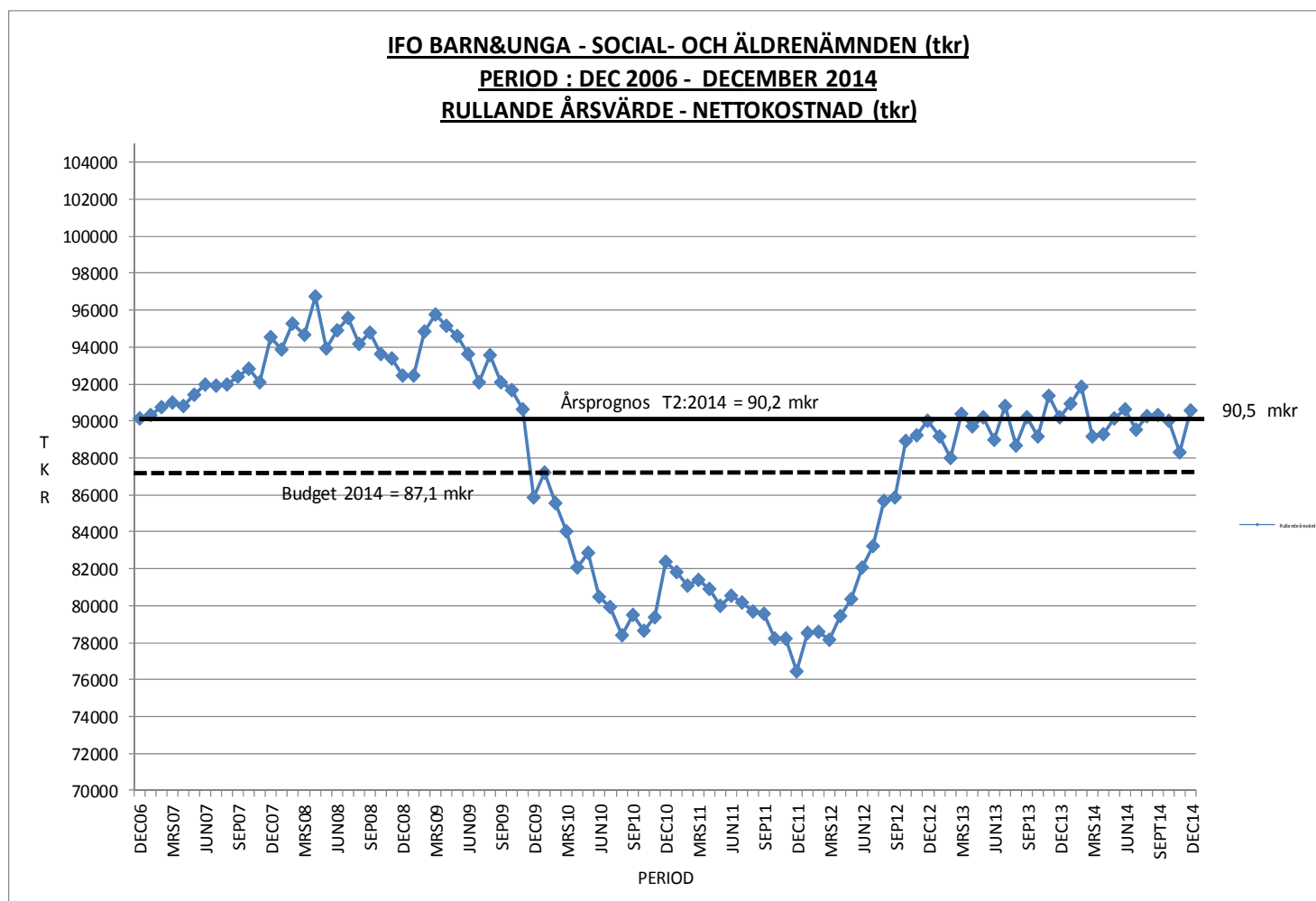

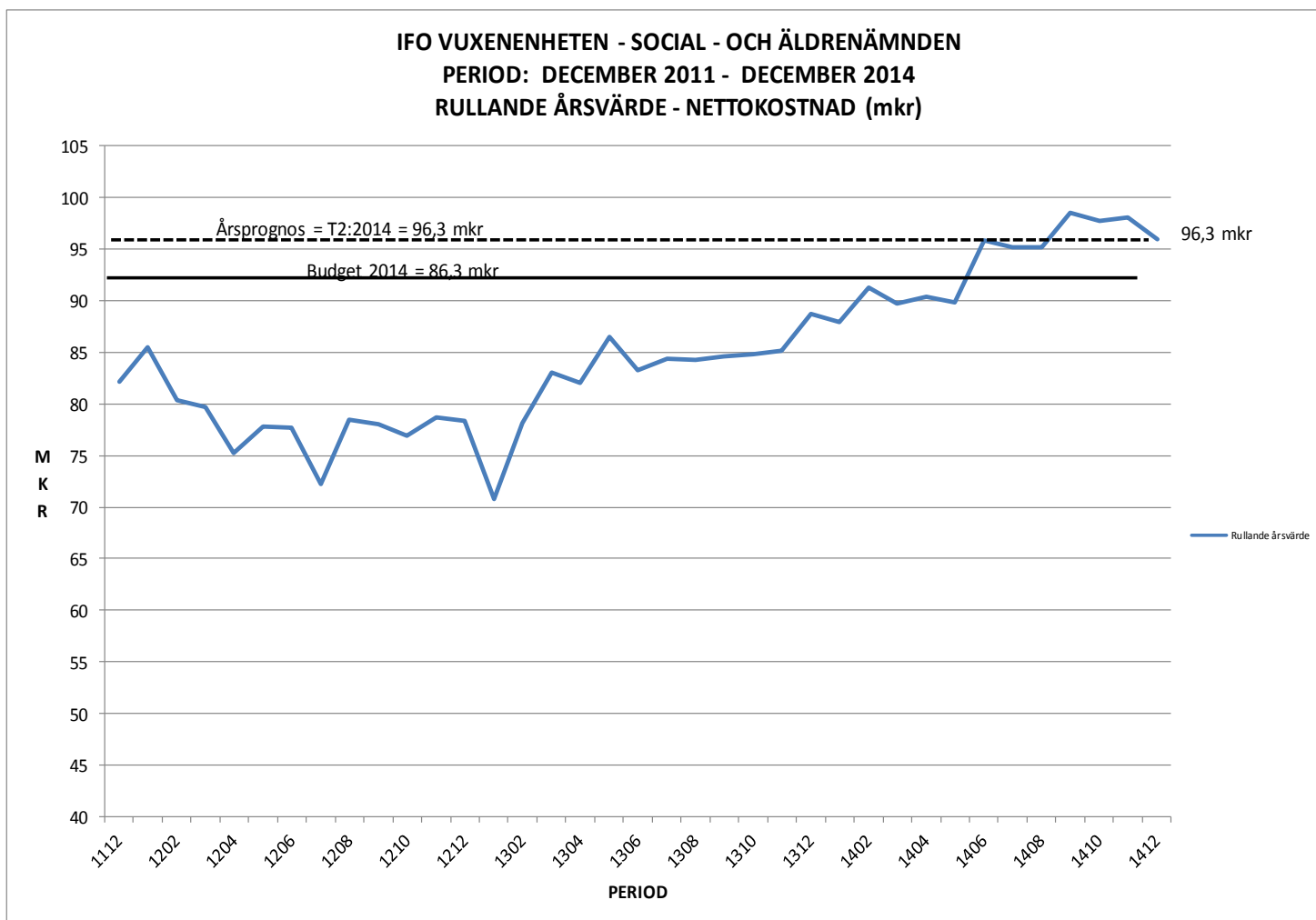

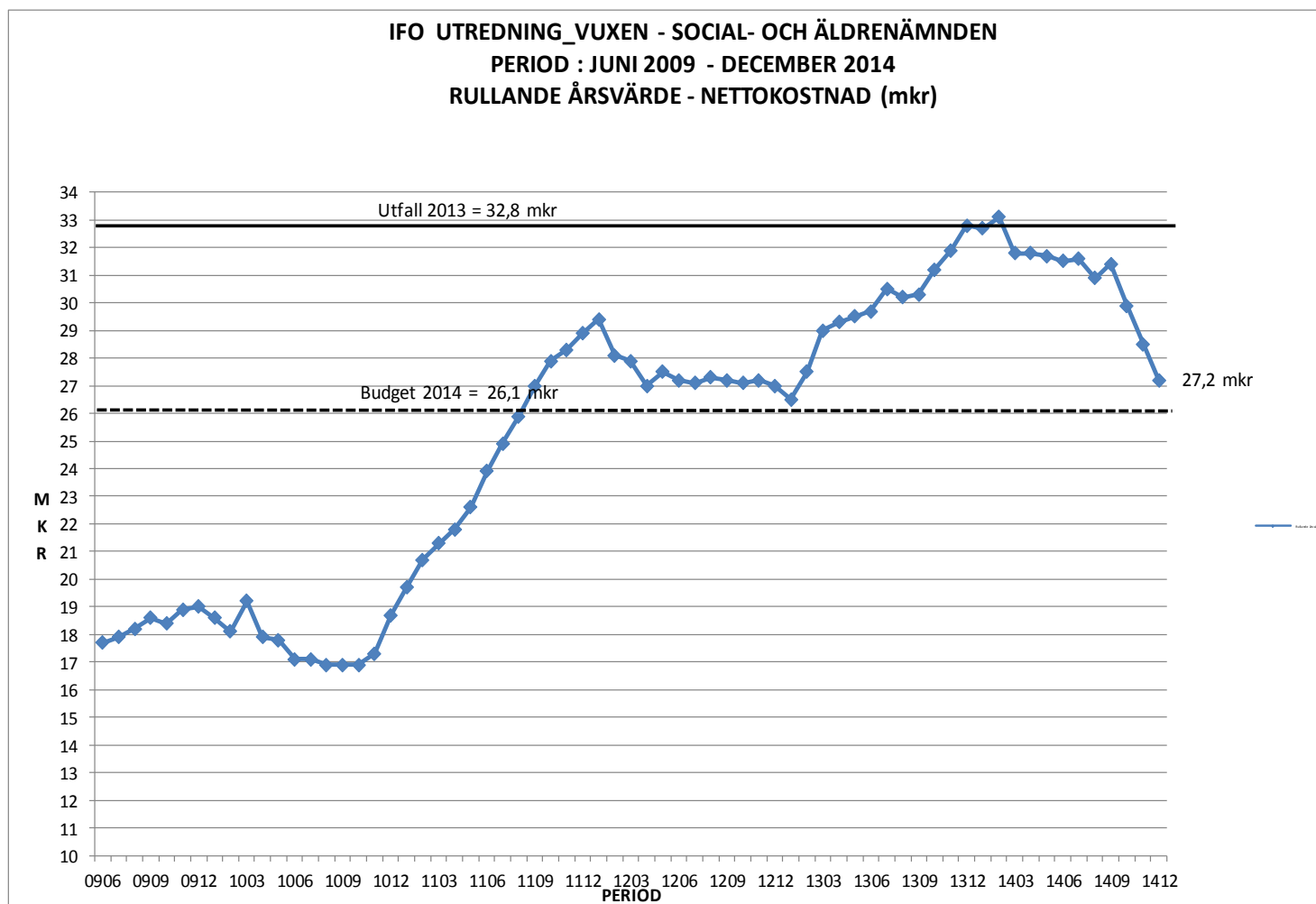

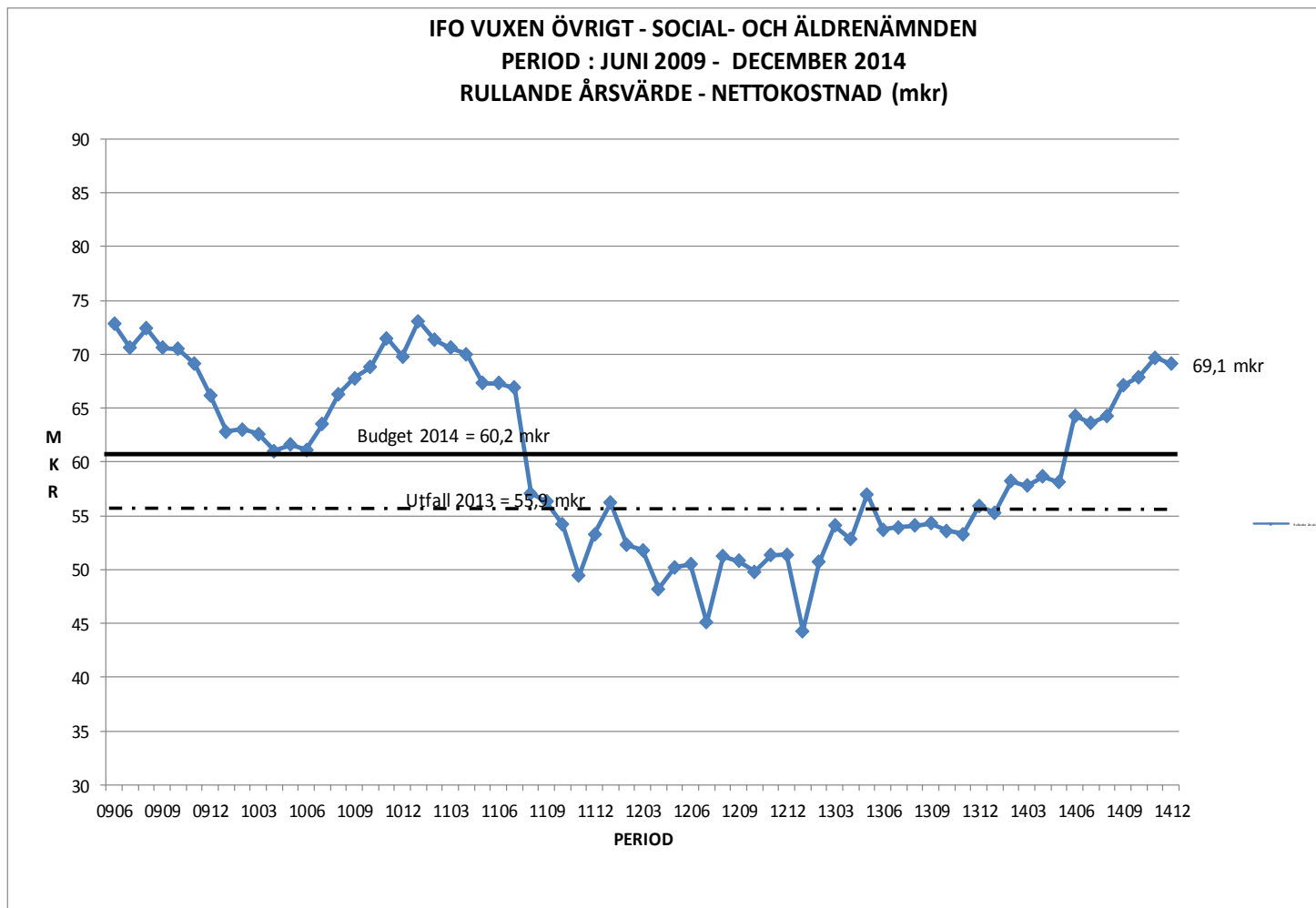

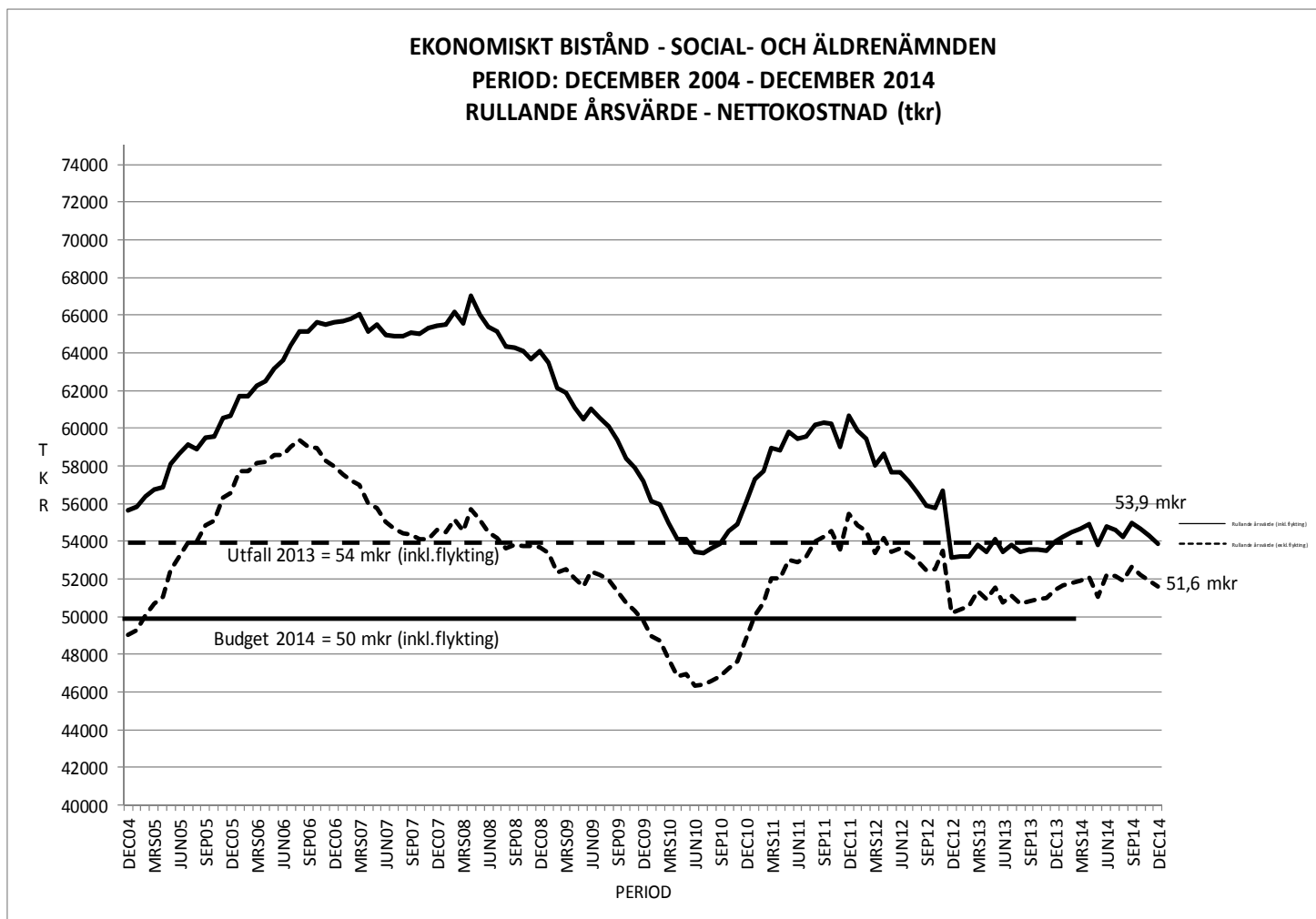

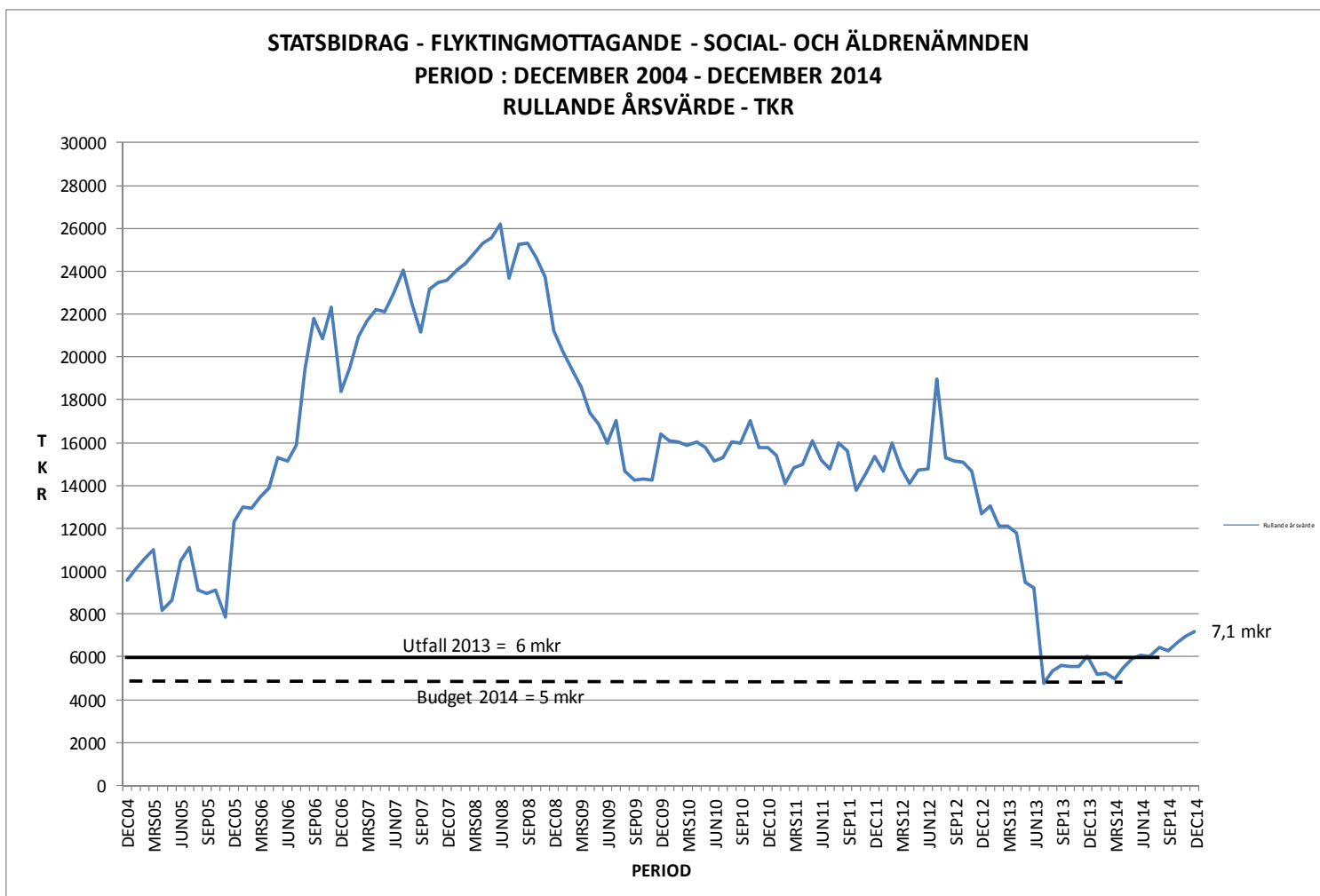

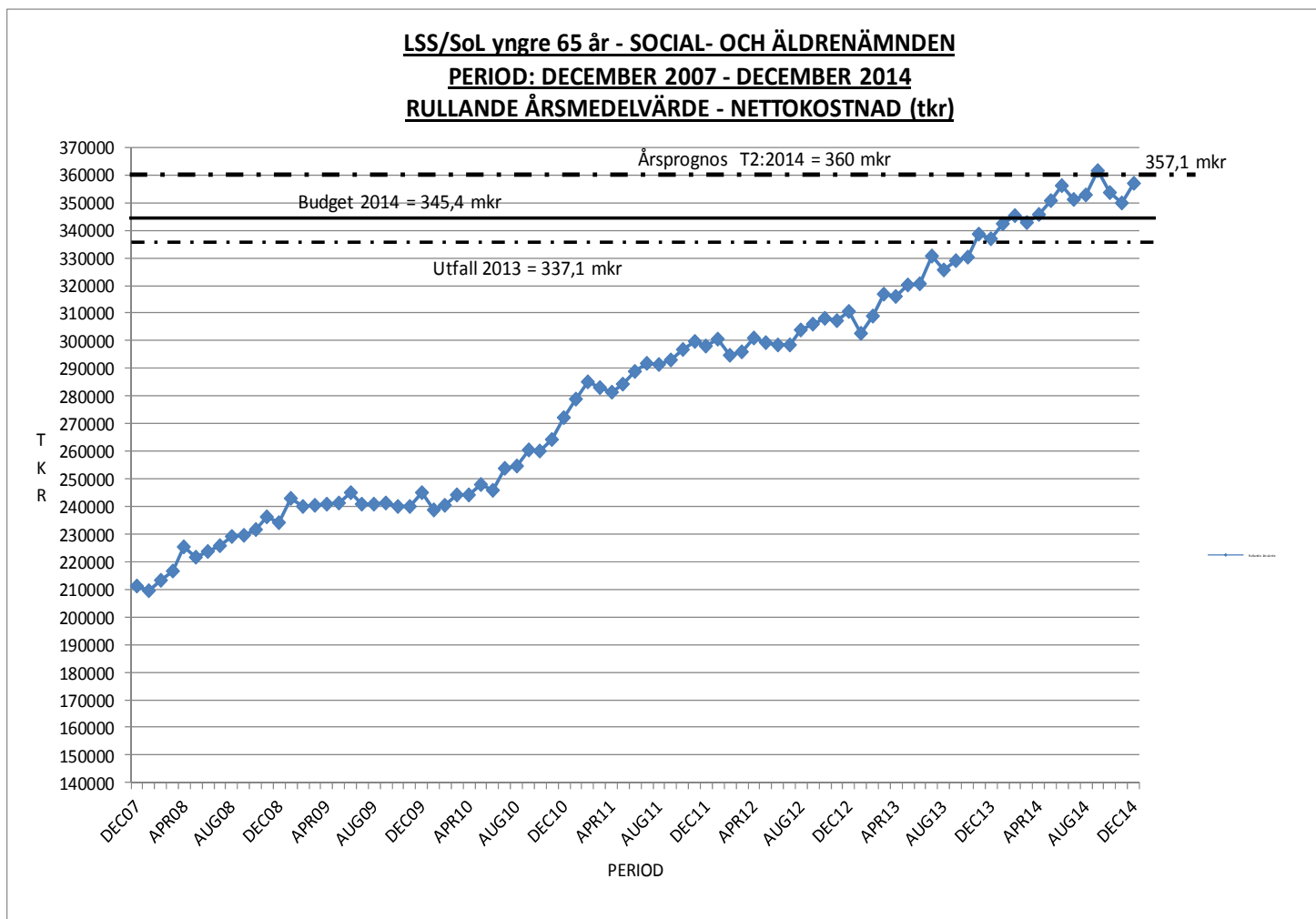

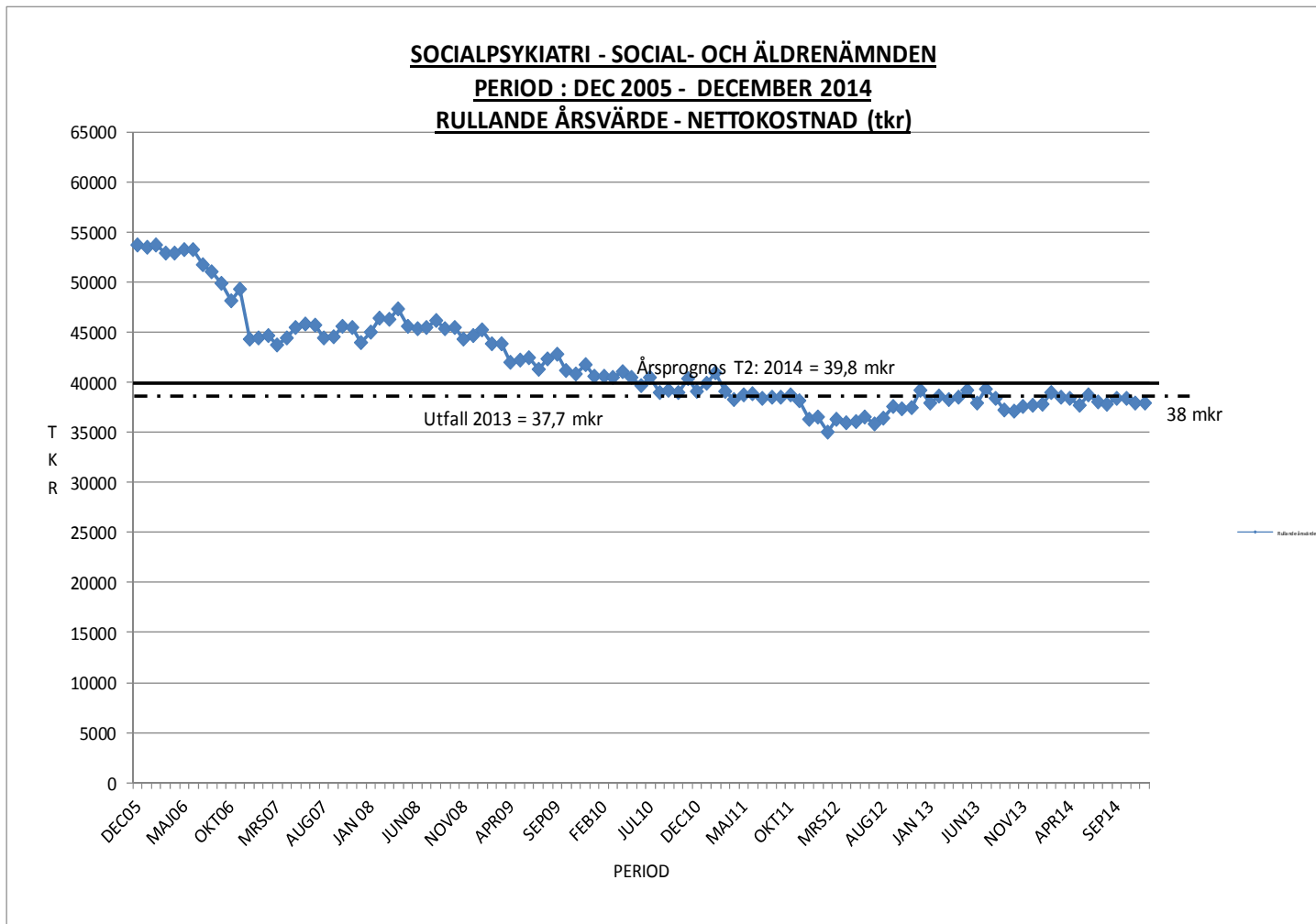

ÄLDRE - SOCIAL- OCH ÄLDRENÄMNDEN
PERIOD: DECEMBER 2007 - DECEMBER 2014
RULLANDE ÅRSMEDELVÄRDE - NETTOKOSTNAD (tkr)

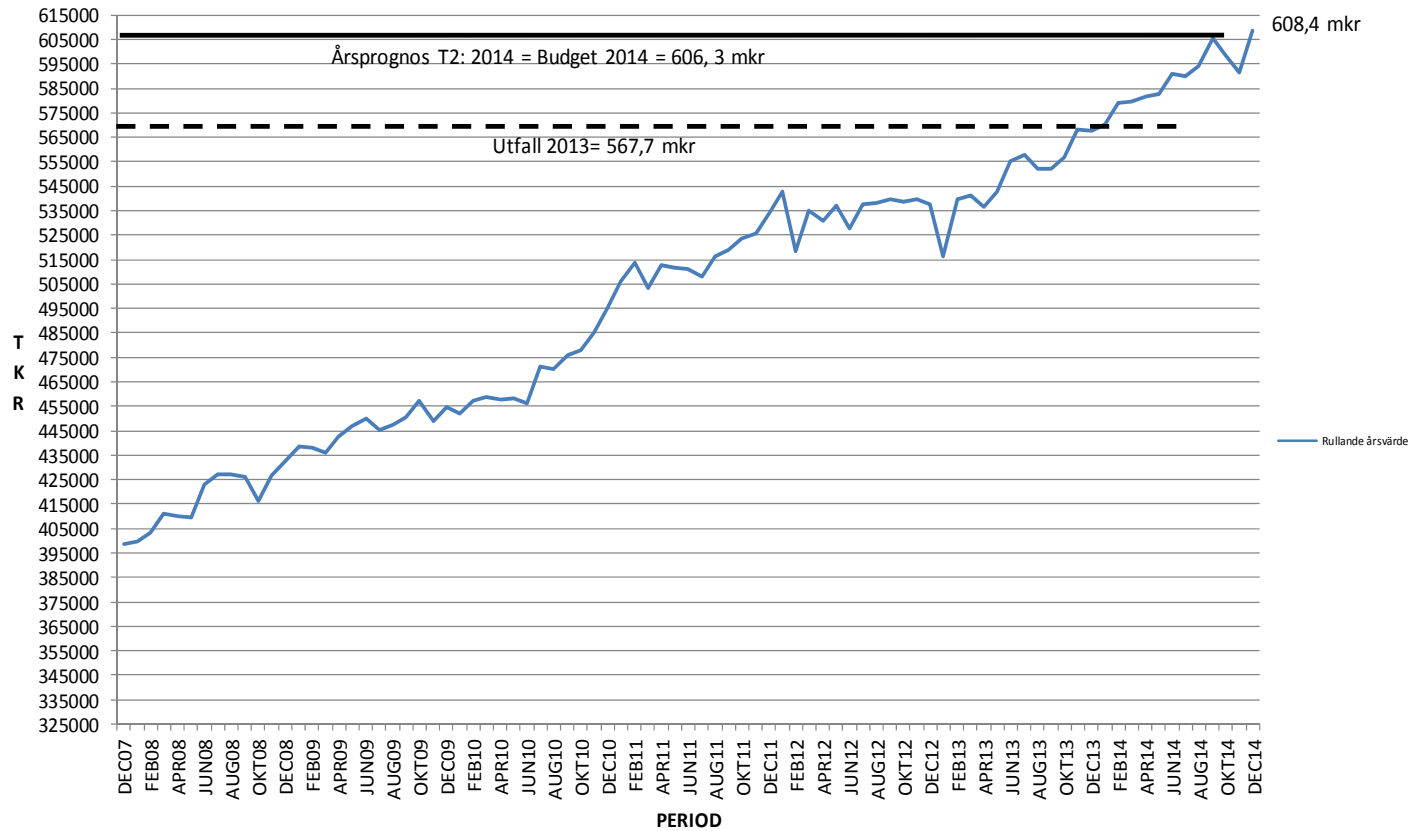

ÄLDRE - SÄBO - SOCIAL- OCH ÄLDRENÄMNDEN (tkr)
PERIOD: DECEMBER 2007 - DECEMBER 2014
RULLANDE ÅRSVÄRDE - NETTOKOSTNAD (tkr)

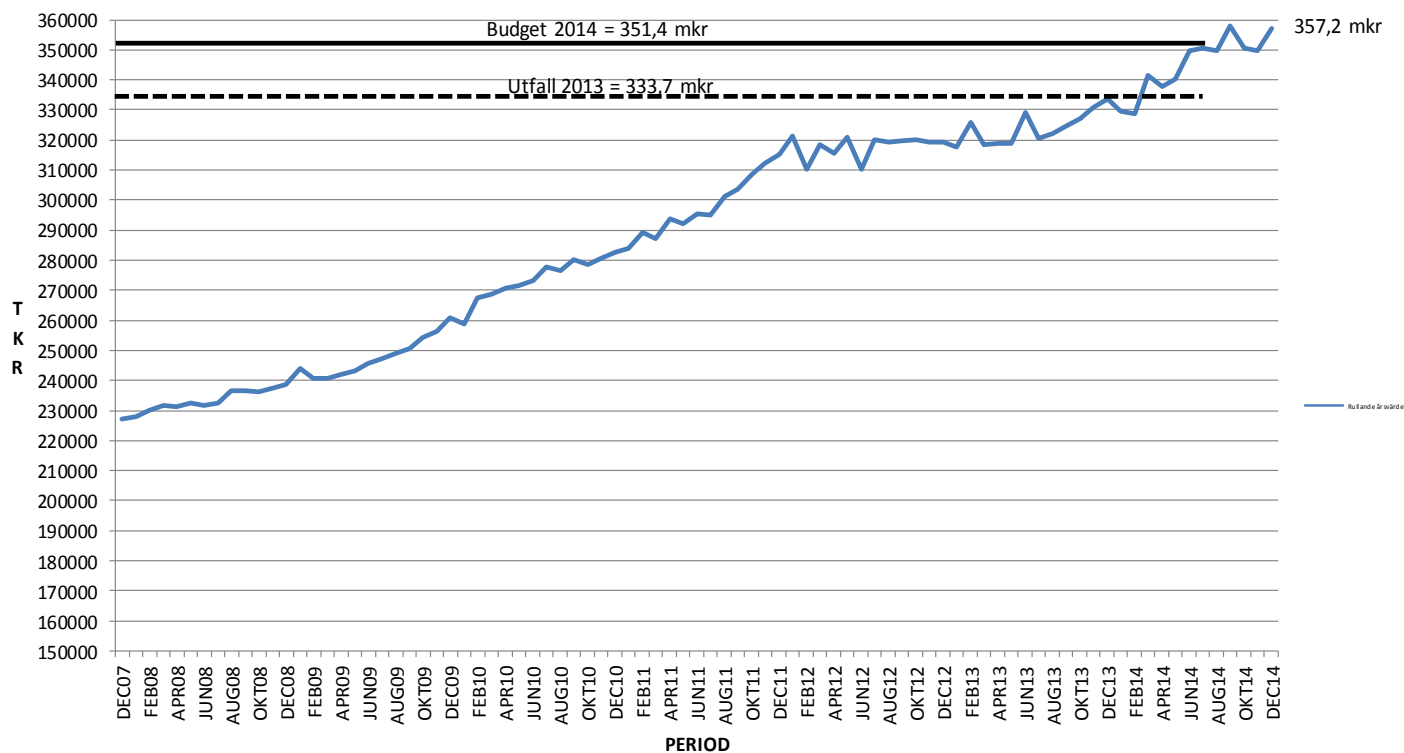

ÄLDRE - ANTAL PLATSER SÄRSKILT BOENDE PERIOD: JUNI 2008 - DECEMBER 2014

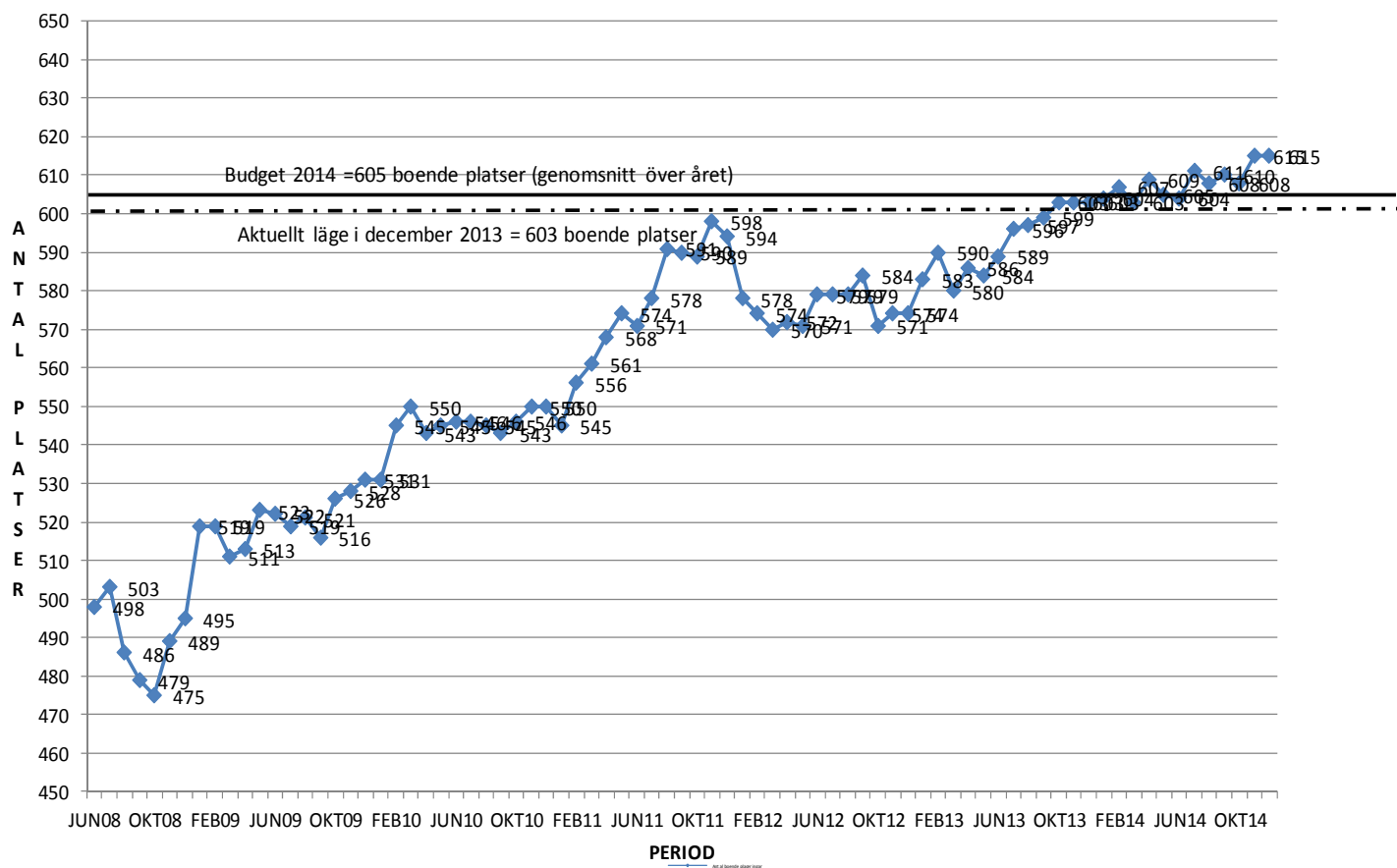

ÄLDRE - HEMTJÄNST - SOCIAL- OCH ÄLDRENÄMNDEN(tkr)
PERIOD : DECEMBER 2007 - DECEMBER 2014
RULLANDE ÅRSVÄRDE - NETTOKOSTNAD (tkr)

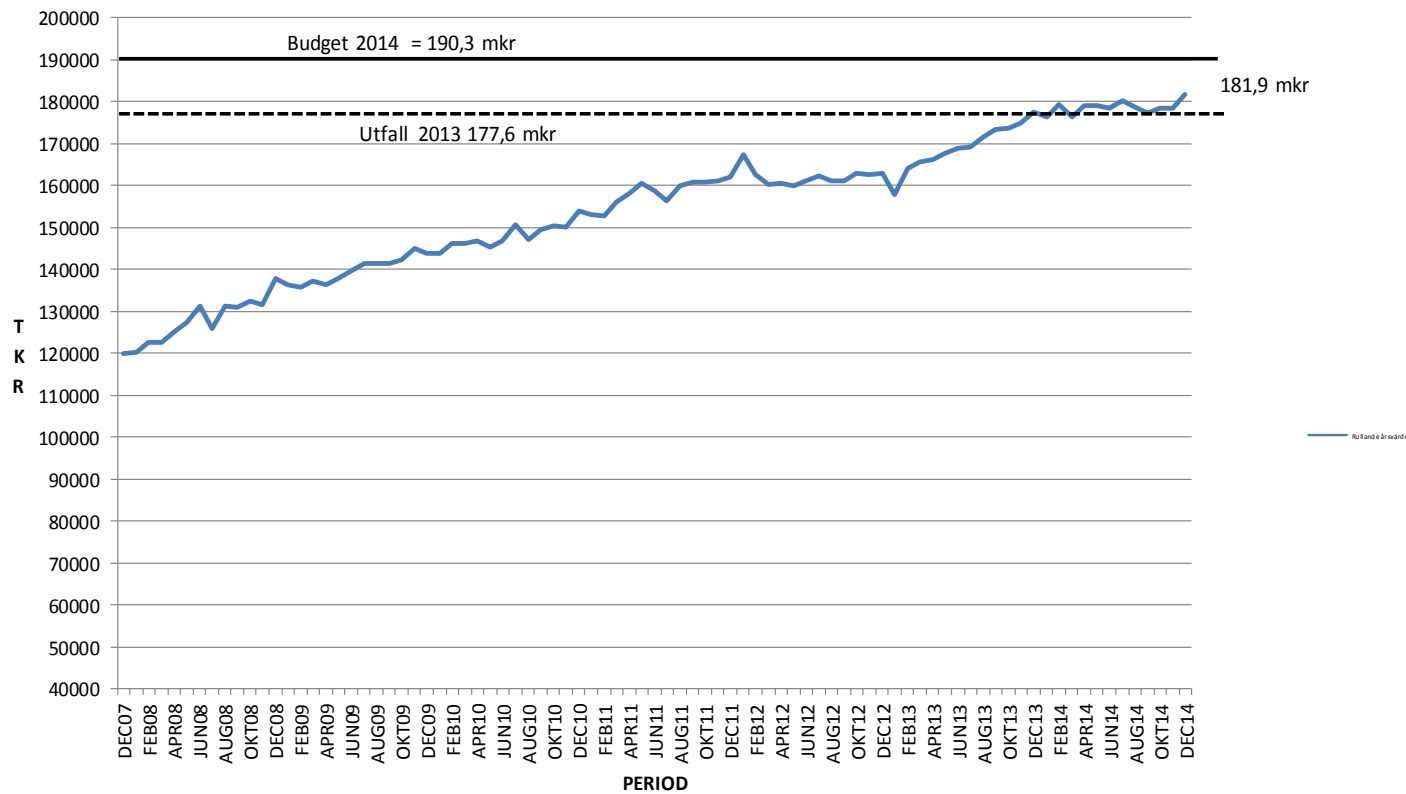

ÄLDRE - HEMTJÄNST- UTFÖRDA TIMMAR
RULLANDE ÅRSVÄRDE
PERIOD : SEPTEMBER 2005 - DECEMBER 2014

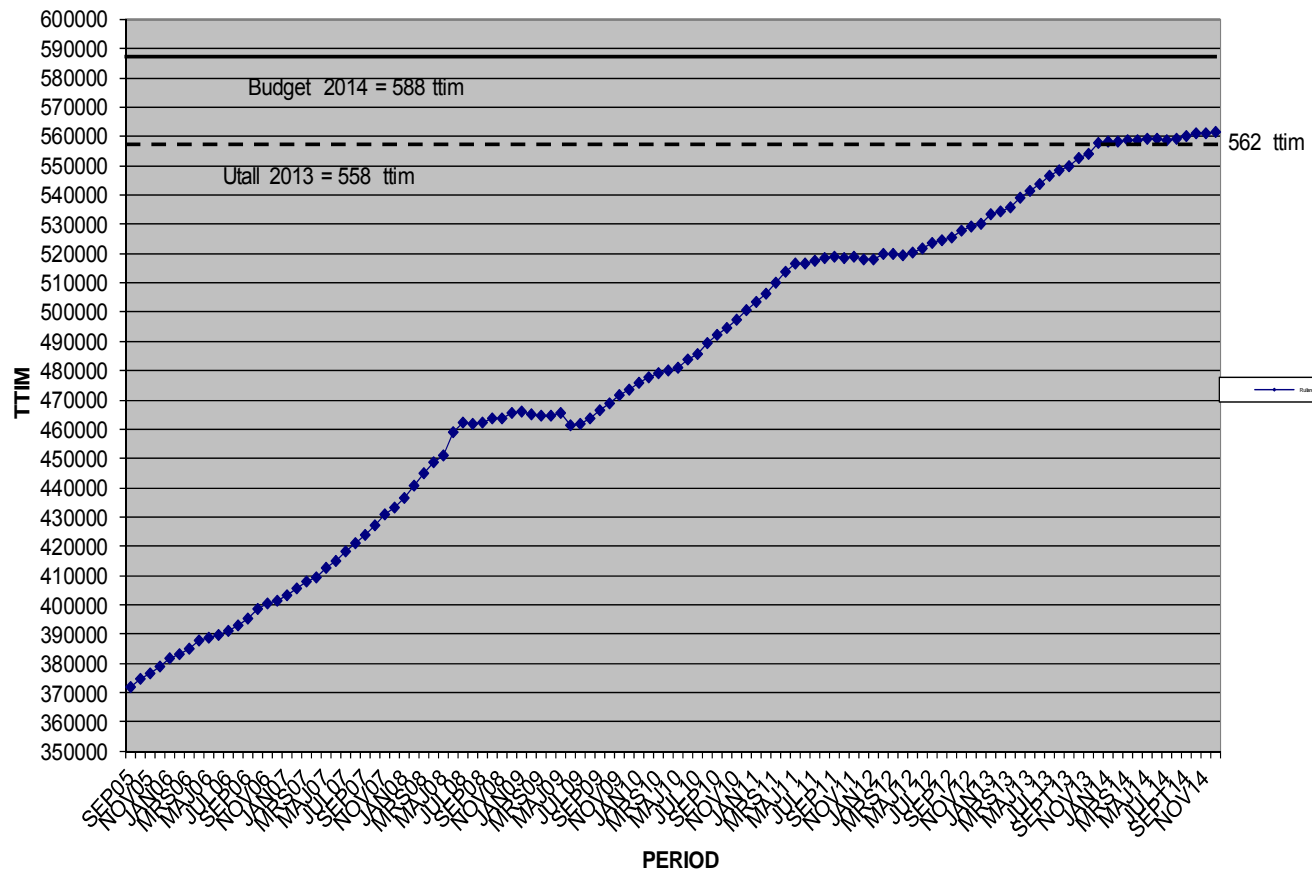

ÄLDRE HEMTJÄNST - GENOMSNITTLIG UTFÖRD TID PER BRUKARE OCH MÅNAD
PERIOD: JANUARI 2007 - DECEMBER 2014

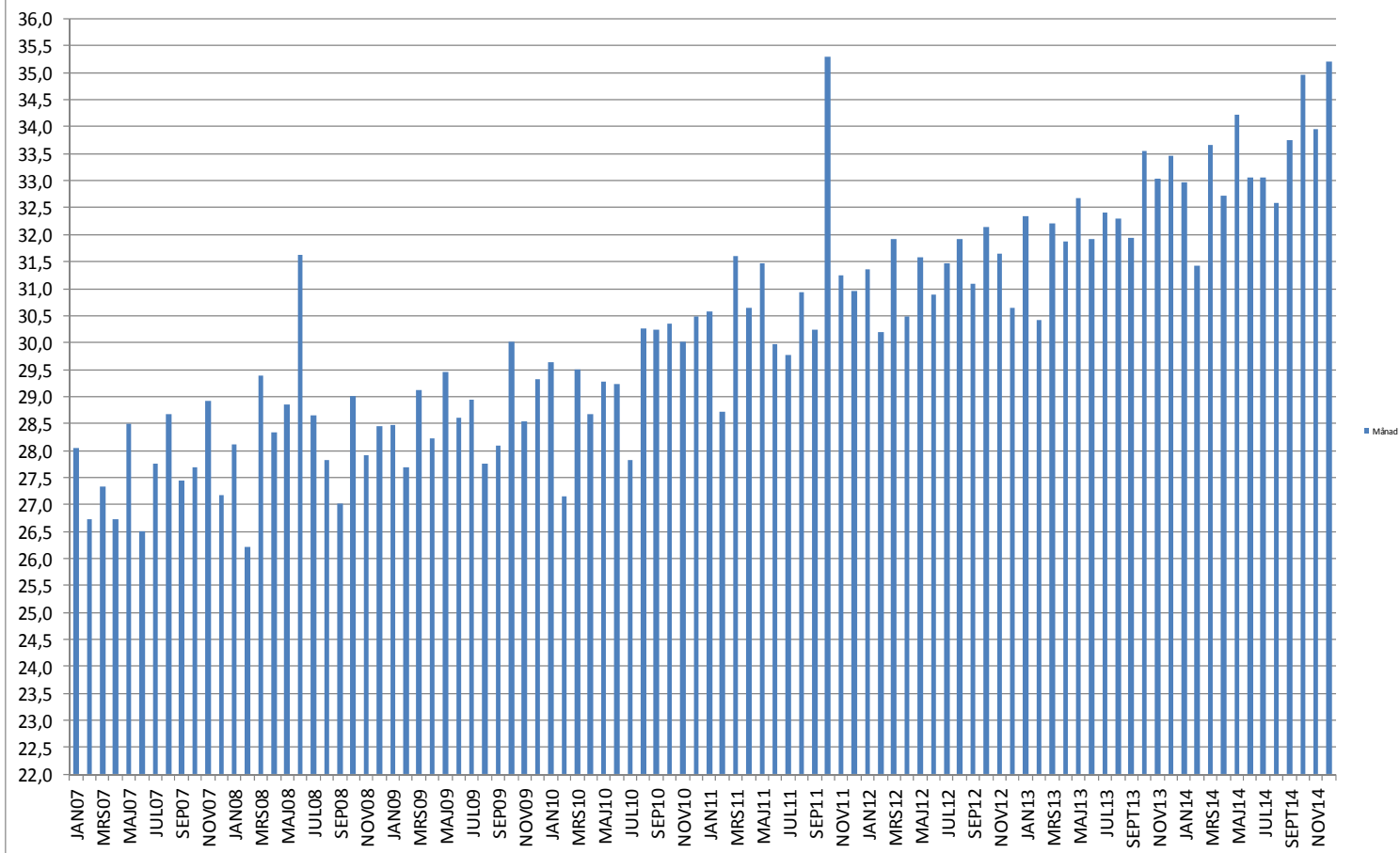

ÄLDRE - HEMTJÄNST - ANTAL BRUKARE PER MÅNAD PERIOD: OKTOBER 2004 - DECEMBER 2014

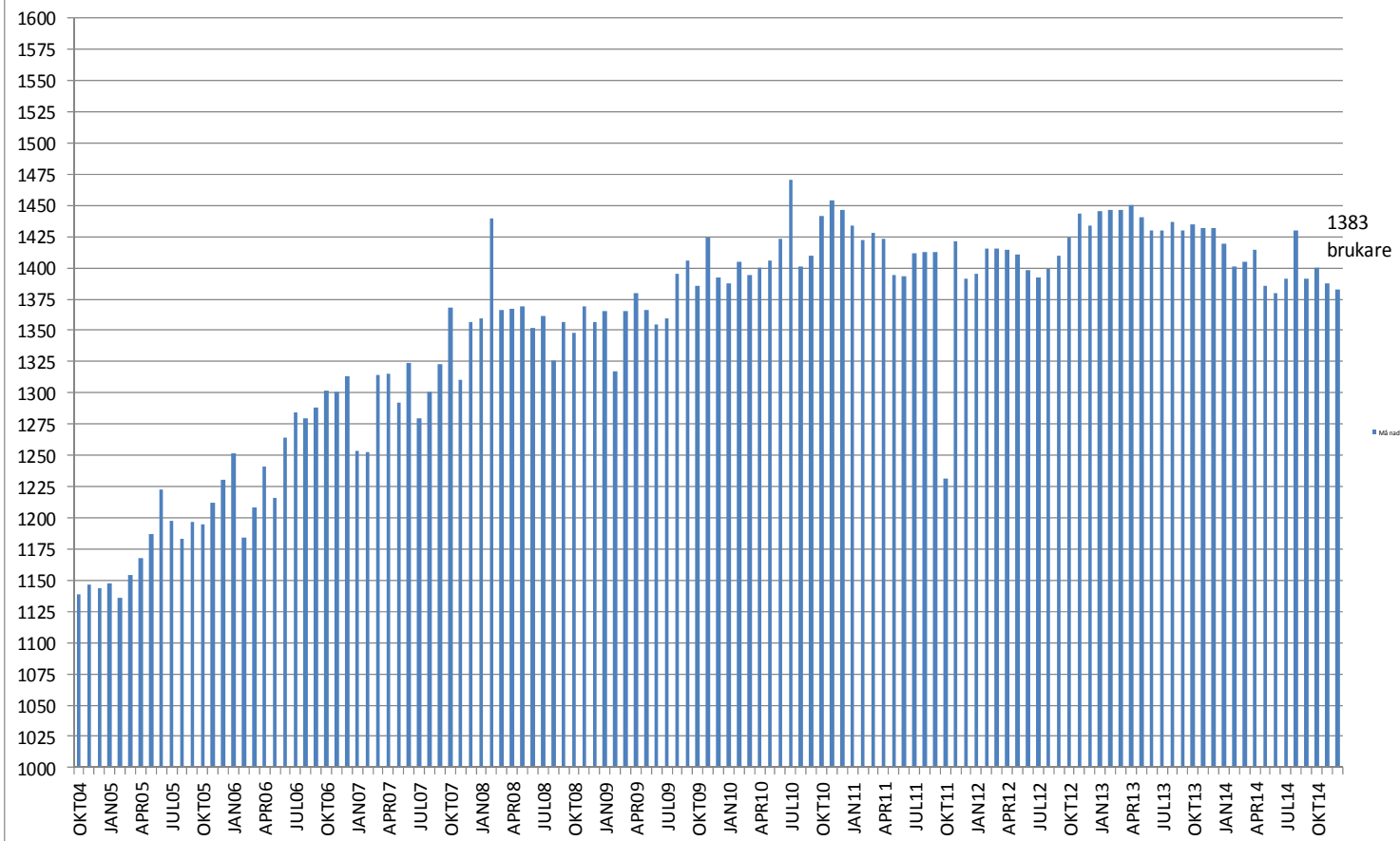

INVESTERINGSPROJEKT - INFÖRANDE PULSEN COMBINE
ACK. UPPARBETAD KOSTNAD (tkr)
PERIOD : DECEMBER 2010 - DECEMBER 2014

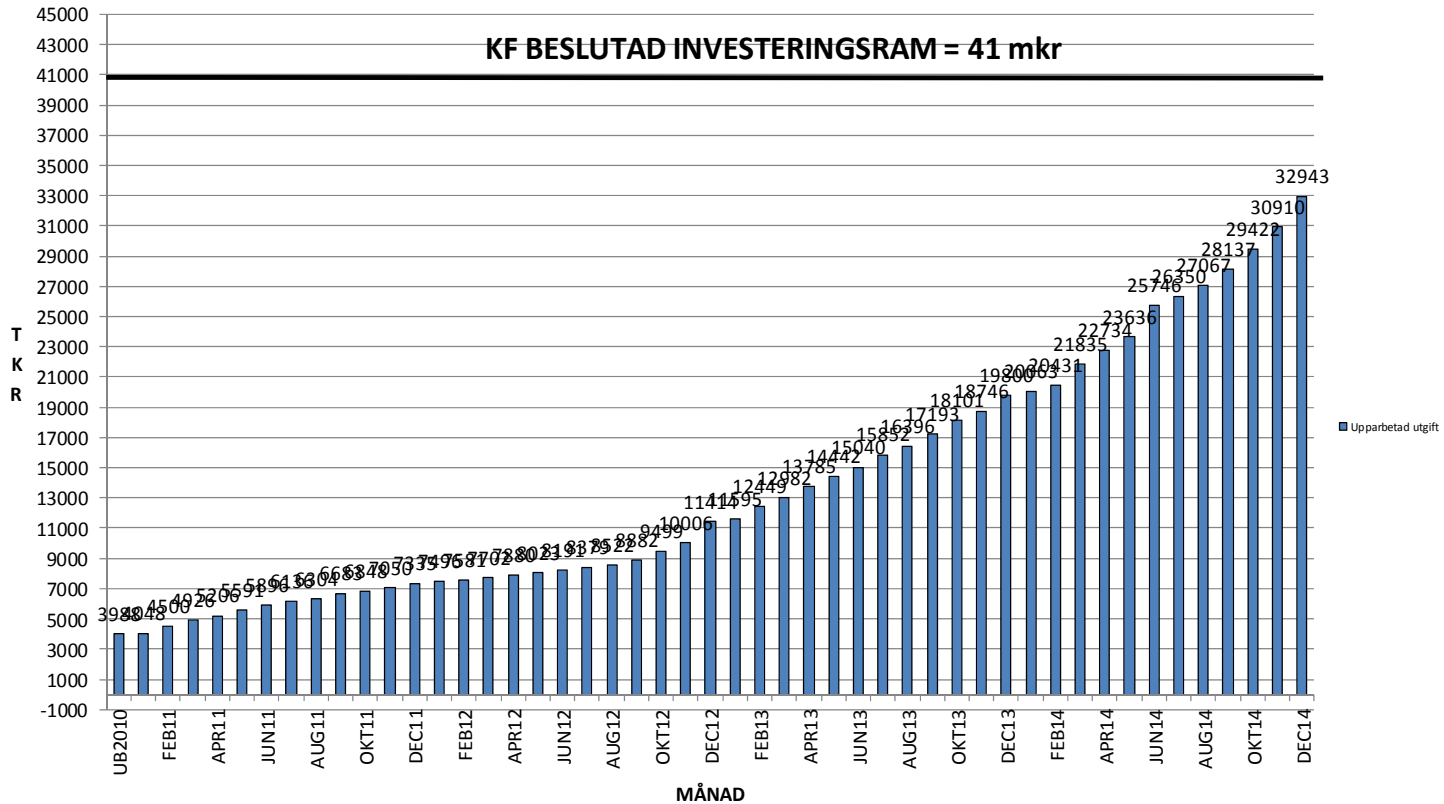

IFO BARN OCH UNGA

OPERATIVA MÅL

T3:2014



IFO BARN O UNGA – OPERATIVA MÅL – T3: 2014

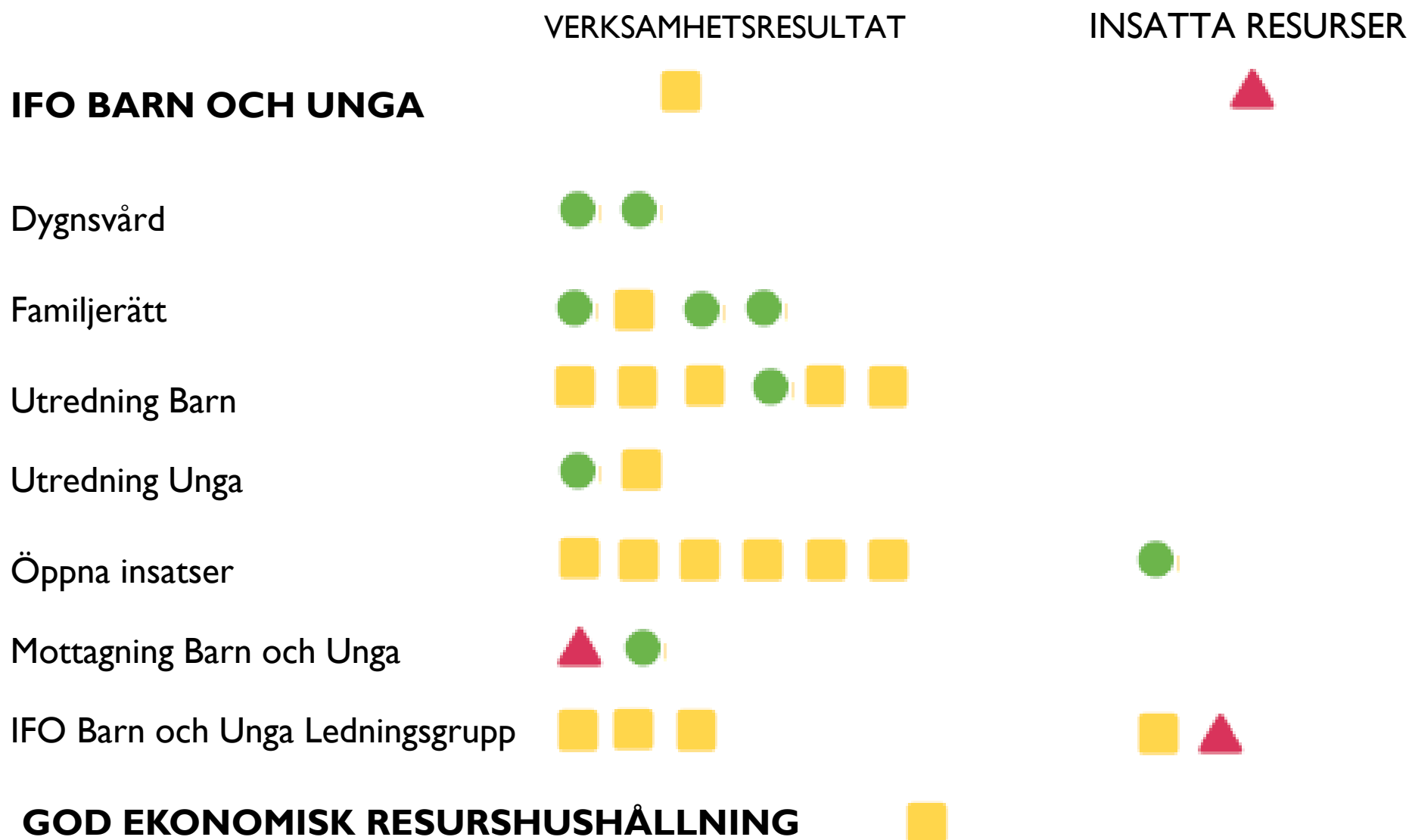

OPERATIVA MÅL 2014 LÄGE T3

ENHET	GRUPP	PERSPEKTIV	ÖVERGRIP	STRATEGI	VÄSENTLIGT OMRÅDE	OPERATIVT MÅL	T3:2014
IFO_BARN_UNGA	Dygnsvård	Verksamhetsresultat	God livsm	S9	Förebyggande	Alla familjehems placerade barn i åldern mellan 6-13 år skall delta i SkolFamprojektet	Utmärkt
IFO_BARN_UNGA	Dygnsvård	Verksamhetsresultat	God komn	S2	Rätt stöd	Alla barn som placeras på HVB skall komma till ett lämpligt/passande behandlingshem/träningsboende	Utmärkt
IFO_BARN_UNGA	Familjerätt	Verksamhetsresultat	God komn	S8	Rättsäker handläggning	Familjerätten ska erbjuda tid för första samtal inom 2 månader i alla medgivandeutredningar	Utmärkt
IFO_BARN_UNGA	Familjerätt	Verksamhetsresultat	God komn	S8	Rättsäker handläggning	Familjerätten ska erbjuda tid för första samtal inom 2 veckor i alla samarbetsamtal	Bra
IFO_BARN_UNGA	Familjerätt	Verksamhetsresultat	God komn	S8	Rättsäker handläggning	Familjerätten ska upprätta utredningsplaner i alla medgivandeutredningar samt i alla vårdnad/boende/umgängesutredningar	Utmärkt
IFO_BARN_UNGA	Familjerätt	Verksamhetsresultat	God komn	S8	Rättsäker handläggning	Att familjerättens alla vårdnads, boende och umgängesutredningar ska innehålla en riskbedömning under egen rubrik	Utmärkt
IFO_BARN_UNGA	Utredning Barn	Verksamhetsresultat	God komn	S8	Rättsäker handläggning	Alla utredningar håller lagstadgad utredningstid, dvs max 4 månader	Bra
IFO_BARN_UNGA	Utredning Barn	Verksamhetsresultat	God komn	S8	Rättsäker handläggning	Alla utredningar har en utredningsplan upprättad	Bra
IFO_BARN_UNGA	Utredning Barn	Verksamhetsresultat	God komn	S8	Rättsäker handläggning	Alla utredningar har en korrekt beslutsmotivering	Bra
IFO_BARN_UNGA	Utredning Barn	Verksamhetsresultat	God komn	S8	Rättsäker handläggning	I alla utredningar har barnet kommit till tals – om inte ska motivering om varför vara tydlig	Utmärkt
IFO_BARN_UNGA	Utredning Barn	Verksamhetsresultat	God komn	S8	Rättsäker handläggning	Alla utredningar har kommunicerats skriftligen innan beslut fattas (detta sker inom ramen för utredningstiden)	Bra
IFO_BARN_UNGA	Utredning Barn	Verksamhetsresultat	God komn	S2	Rätt stöd	Utveckla utredningsarbetet med de familjer/barn som kommer i retur	Bra
IFO_BARN_UNGA	Utredning Unga	Verksamhetsresultat	God komn	S8	Rättsäker handläggning	Inom tre dagar efter att handläggare fått ett ärende ta en första kontakt familjen	Utmärkt
IFO_BARN_UNGA	Utredning Unga	Verksamhetsresultat	God komn	S8	Rättsäker handläggning	Alla utredningar ska vara kommunicerade på rätt sätt i rätt tid och klient ska ha blivit delgiven beslutet inom utredningstiden.	Bra
IFO_BARN_UNGA	Öppna insatser	Verksamhetsresultat	God komn	S2	Rätt stöd	Mål som formulerats vid målformuleringsmötet och som skrivits ned i en genomförandeplan har uppnåtts när insatsen avslutas	Bra
IFO_BARN_UNGA	Öppna insatser	Verksamhetsresultat	God komn	S1	Rätt stöd	Varje barn/ungdom skall ha genomförandeplaner med mål som är realistiska, förståeliga och mätbara	Bra
IFO_BARN_UNGA	Öppna insatser	Verksamhetsresultat	God komn	S1	Rätt stöd	Verksamheten strävar efter ständig utveckling och handläggarna är i möjligaste mån uppdaterade inom aktuell forskning och evidens	Bra
IFO_BARN_UNGA	Öppna insatser	Verksamhetsresultat	God komn	S2	Rätt stöd	Systematisera arbetet med att regelbundet göra avstämningar med uppdragstagare	Bra
IFO_BARN_UNGA	Öppna insatser	Verksamhetsresultat	God komn	S8	Rättsäker handläggning	IFO Öppna insatser ska ha rättssäker handläggning och beslut ska vara välgrundade och korrekta	Bra
IFO_BARN_UNGA	Öppna insatser	Verksamhetsresultat	God komn	S2	Rätt stöd	Kontaktverksamhetens ska, med klientens bästa i fokus, verka för att erbjuda utredda och väl förberedda uppdragstagare med adekvat kompetens	Bra
IFO_BARN_UNGA	Öppna insatser	Insatta resurser	Effektivt r	S15	Volym- och kostnads kontroll	Rätt ersättning till rätt person i rätt tid	Utmärkt
IFO_BARN_UNGA	Mottagning Barn och U	Verksamhetsresultat	God komn	S8	Rättsäker handläggning	Mottagningen för barn och unga ska ha en rättssäker handläggning och beslut ska vara välgrundade och korrekta.	Brist
IFO_BARN_UNGA	Mottagning Barn och U	Verksamhetsresultat	God livsm	S9	Förebyggande	Erbjuda ett tidigt stöd avseende ungdomar med kriminalitet och missbruk, LUL	Bra
IFO_BARN_UNGA	IFO Barn och Unga Led	Verksamhetsresultat	God livsm	S9	Förebyggande	Barnets skolgång skall uppmärksammas i alla utredningar och insatser	Bra
IFO_BARN_UNGA	IFO Barn och Unga Led	Verksamhetsresultat	God komn	S8	Rättsäker handläggning	Barnets skall alltid vara delaktig och komma till tals i utredningar och insatser	Bra
IFO_BARN_UNGA	IFO Barn och Unga Led	Verksamhetsresultat	God livsm	S9	Förebyggande	I första kontakten med alla vuxna och unga över 13 år fråga om alkoholvanor och våld i familjen	Bra
IFO_BARN_UNGA	IFO Barn och Unga Led	Insatta resurser	Effektivt r	S15	Volym- och kostnads kontroll	Enheten IFO Barn och Unga kännetecknas av hög volym och kostnads kontroll	Bra
IFO_BARN_UNGA	IFO Barn och Unga Led	Insatta resurser	Kommuna	S14	Volym- och kostnads kontroll	Hålla budgetram	Brist

ENHETEN
FUNKTIONSNEDSÄTTNING
OPERATIVA MÅL
T3:2014



FUNKTIONSNEDSÄTTNING – OPERATIVA MÅL – T2:2014

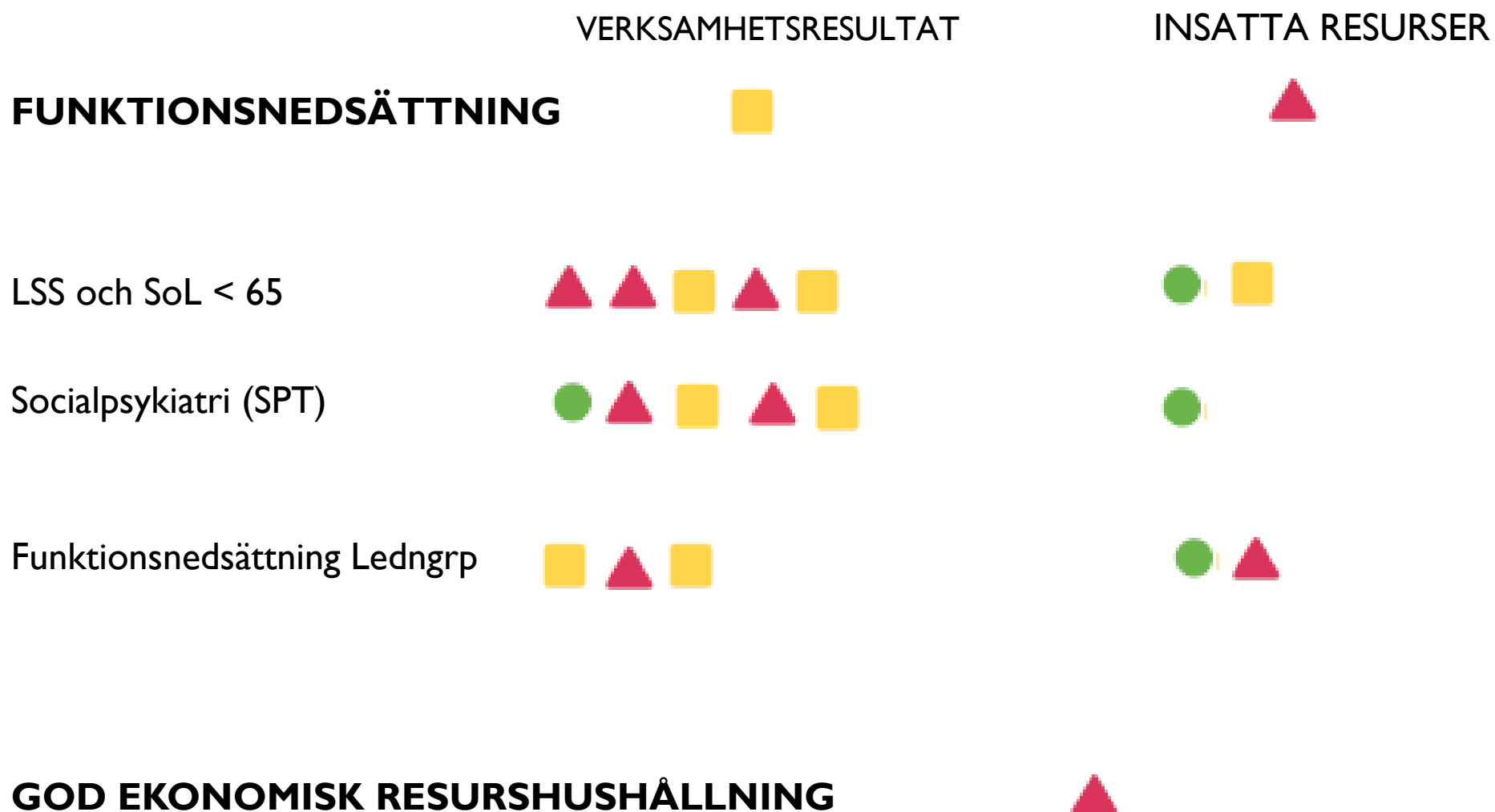

OPERATIVA MÅL 2014 LÄGE T3:

ENHET	GRUPP	PERSPEKTIV	ÖVERGRIPSTRATEGI	VÄSENTLIGT OMRÅDE	OPERATIVT MÅL	T3:2014
FUNKTIONSNEDSÄTTNING	LSS och SoL u 65	Verksamhetsresultat	God komn S2	Rätt stöd	Alla beslut ska följas upp 1 ggr per år	Brist
FUNKTIONSNEDSÄTTNING	LSS och SoL u 65	Verksamhetsresultat	God komn S2	Rätt stöd	Alla verkställda ärenden ska ha en genomförandeplan	Brist
FUNKTIONSNEDSÄTTNING	LSS och SoL u 65	Verksamhetsresultat	God komn S2	Rätt stöd	Hög tillgänglighet för brukarna/det ska vara lätt att komma i kontakt med handläggare inom LSS/SoL yngre	Bra
FUNKTIONSNEDSÄTTNING	LSS och SoL u 65	Verksamhetsresultat	God komn S8	Rättsäker handläggning	LSS/SoL yngre ska ha rättsäker handläggning och beslut ska vara välgrundade	Brist
FUNKTIONSNEDSÄTTNING	LSS och SoL u 65	Verksamhetsresultat	God komn S8	Rättsäker handläggning	Barnperspektivet ska beaktas i de ärenden där barn berörs	Bra
FUNKTIONSNEDSÄTTNING	LSS och SoL u 65	Insatta resurser	Effektivt r S15	Volym - och kostnadskontroll	LSS/SoL yngre ska kännetecknas av en hög volym och kostnadskontroll samt kostnadsmedvetenhet	Utmärkt
FUNKTIONSNEDSÄTTNING	LSS och SoL u 65	Insatta resurser	Kommuna S14	Volym - och kostnadskontroll	Säkerställa god kontroll avseende insatsen personlig assistans	Bra
FUNKTIONSNEDSÄTTNING	Socialpsykiatri	Verksamhetsresultat	God komn S2	Rätt stöd	Alla boendebeslut ska följas upp minst en gång per år. Övriga beslut ska följas upp två gånger per år	Bra
FUNKTIONSNEDSÄTTNING	Socialpsykiatri	Verksamhetsresultat	God komn S2	Rätt stöd	Alla ärenden ska ha en genomförandeplan	Brist
FUNKTIONSNEDSÄTTNING	Socialpsykiatri	Verksamhetsresultat	God komn S2	Rätt stöd	Hög tillgänglighet för brukarna/det ska vara lätt att komma i kontakt med handläggare på SPT	Bra
FUNKTIONSNEDSÄTTNING	Socialpsykiatri	Verksamhetsresultat	God komn S8	Rättsäker handläggning	SPT ska ha rättsäker handläggning och beslut ska vara välgrundade och korrekta.	Brist
FUNKTIONSNEDSÄTTNING	Socialpsykiatri	Verksamhetsresultat	God komn S8	Rättsäker handläggning	Barnperspektivet ska beaktas i de ärenden där barn berörs	Bra
FUNKTIONSNEDSÄTTNING	Socialpsykiatri	Insatta resurser	Effektivt r S15	Volym - och kostnadskontroll	SPT kännetecknas av en hög volym och kostnadskontroll samt kostnadsmedvetenhet.	Utmärkt
FUNKTIONSNEDSÄTTNING	FKN Ledningsgrupp	Verksamhetsresultat	God komn S2	Rätt stöd	Brukaren/Kunden ska vara nöjd med den insats som beviljats	Bra
FUNKTIONSNEDSÄTTNING	FKN Ledningsgrupp	Verksamhetsresultat	God komn S8	Rättsäker handläggning	Alla ärendens handläggas rättsäker och korrekt	Brist
FUNKTIONSNEDSÄTTNING	FKN Ledningsgrupp	Verksamhetsresultat	God komn S12	Service	Alla som har kontakt med enheten ska mötas av hög tillgänglighet och god service	Bra
FUNKTIONSNEDSÄTTNING	FKN Ledningsgrupp	Verksamhetsresultat	Effektivt r S15	Volym - och kostnadskontroll	Enheten Funktionsnedsättning kännetecknas av hög volym och kostnadskontroll	Utmärkt
FUNKTIONSNEDSÄTTNING	FKN Ledningsgrupp	Insatta resurser	Kommuna S14	Volym - och kostnadskontroll	Hålla budgetram	Brist

IFO VUXENENHETEN

OPERATIVA MÅL

T3: 2014



IFO VUXEN – OPERATIVA MÅL – T3: 2014

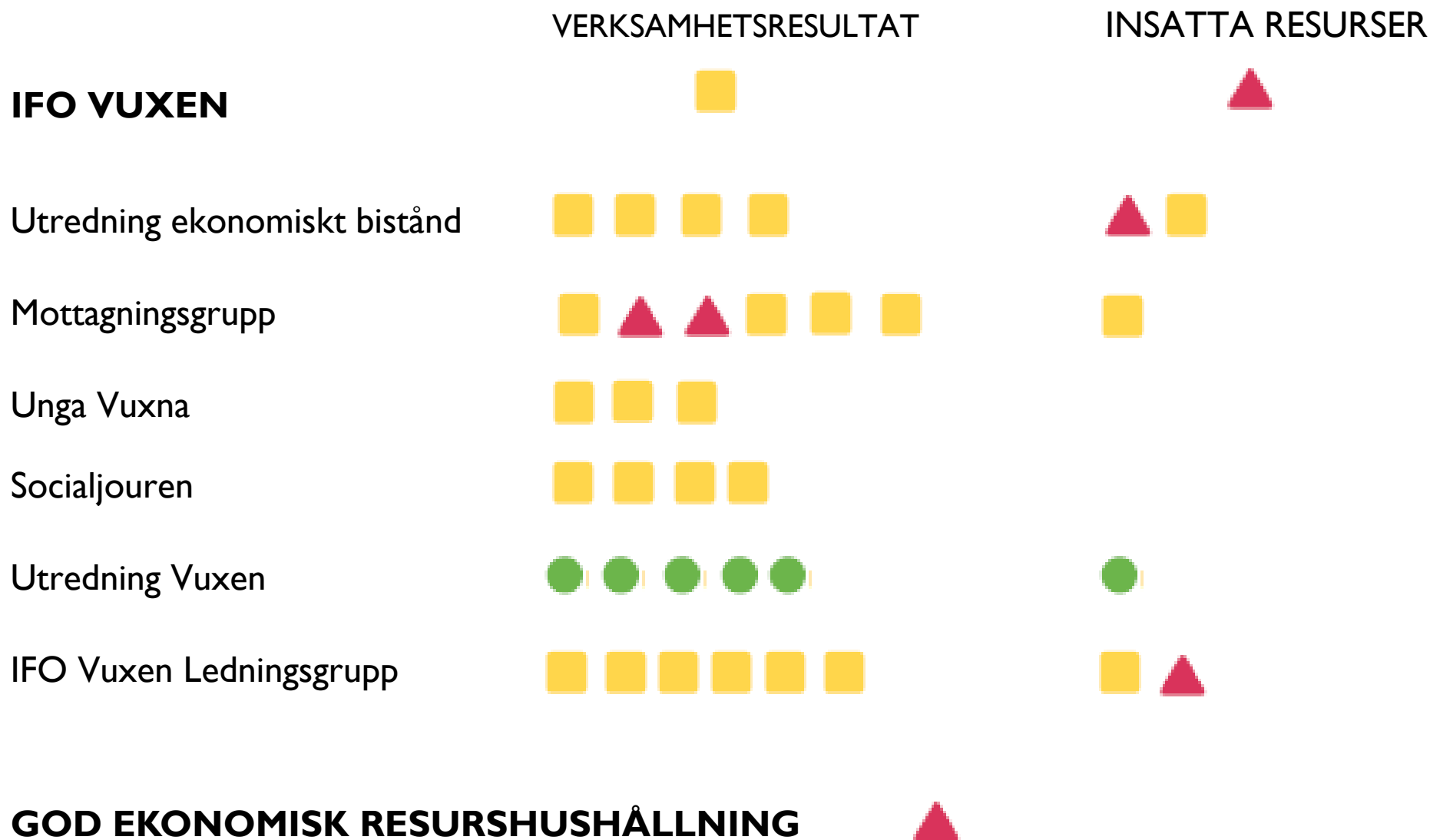

OPERATIVA MÅL 2014 LÄGE T3

ENHET	GRUPP	PERSPEKTIV	ÖVERGRIP	STRATEGI	VÄSENTLIGT OMRÅDE	OPERATIVT MÅL	T3:2014
IFO_VUXENENH	Utredning Ekonomiskt	Verksamhetsresultat	God livsmi	S4	Rätt stöd	De medborgare som är aktuella för ekonomiskt bistånd ska ha en aktuell genomförande plan	Bra
IFO_VUXENENH	Utredning Ekonomiskt	Verksamhetsresultat	God komn	S8	Rättsäker handläggning	De medborgare som söker ekonomiskt bistånd ska utifrån ett jämställdhetsperspektiv få en rättsäker handläggning	Bra
IFO_VUXENENH	Utredning Ekonomiskt	Verksamhetsresultat	God komn	S2	Rätt stöd	Kunden får rätt insats vid rätt tillfälle	Bra
IFO_VUXENENH	Utredning Ekonomiskt	Verksamhetsresultat	God komn	S12	Service	De kunder som försöker nå oss ska uppleva att de fått prata med någon inom översenskommen tid samt att kommunens servicepolicy efterlevs	Bra
IFO_VUXENENH	Utredning Ekonomiskt	Insatta resurser	Effektivt r	S15	Volym - och kostnadskontroll	Bidragstiden för de som har ekonomiskt bistånd ska minska	Brist
IFO_VUXENENH	Utredning Ekonomiskt	Insatta resurser	Effektivt r	S15	Volym - och kostnadskontroll	Säkerställa att utbetalt ekonomiskt bistånd överensstämmer med ansökan	Bra
IFO_VUXENENH	Mottagningsgrupp	Verksamhetsresultat	God komn	S2	Rätt stöd	Alla medborgare som hör av sig till mottagningen ska få ett professionellt bemötande och korrekt information om dennes behov	Bra
IFO_VUXENENH	Mottagningsgrupp	Verksamhetsresultat	God livsmi	S5	Rätt stöd	Minska antalet avhysningar	Brist
IFO_VUXENENH	Mottagningsgrupp	Verksamhetsresultat	God livsmi	S5	Rätt stöd	Öka genomströmningen av boende på de sociala bostäderna/kontrakten	Brist
IFO_VUXENENH	Mottagningsgrupp	Verksamhetsresultat	God komn	S8	Rättsäker handläggning	Alla kunder som hör av sig ska få en rättssäker handläggning	Bra
IFO_VUXENENH	Mottagningsgrupp	Verksamhetsresultat	God livsmi	S11	Förebyggande	Proaktivt arbete kring information om ekonomiskt bistånd	Bra
IFO_VUXENENH	Mottagningsgrupp	Verksamhetsresultat	God komn	S12	Service	Möta upp kunden utifrån dennes behov	Bra
IFO_VUXENENH	Mottagningsgrupp	Insatta resurser	Effektivt r	S15	Volym - och kostnadskontroll	Säkerställa korrekta utbetalningar	Bra
IFO_VUXENENH	Unga Vuxna	Verksamhetsresultat	God komn	S8	Rättsäker handläggning	Alla kunder har en utredning som är rättssäker handlagd och besluten är välgrundade, korrekta och lättbegripliga	Bra
IFO_VUXENENH	Unga Vuxna	Verksamhetsresultat	God livsmi	S9	Förebyggande	Starta och utveckla samarbete med andra aktörer	Bra
IFO_VUXENENH	Unga Vuxna	Verksamhetsresultat	God livsmi	S4	Rätt stöd	Jämställdhetsperspektivet ska beaktas i alla ärenden	Bra
IFO_VUXENENH	Socialjouren	Verksamhetsresultat	God komn	S2	Rätt stöd	De interna kunderna, dvs socialtjänstens medarbetare på dagtid, ska vara nöjda med socialjourens insatser för kommunens invånare	Bra
IFO_VUXENENH	Socialjouren	Verksamhetsresultat	God komn	S8	Rättsäker handläggning	Rättsäker handläggning och beslut ska vara välgrundade och korrekta	Bra
IFO_VUXENENH	Socialjouren	Verksamhetsresultat	God komn	S12	Service	Barnperspektivet ska beaktas i samtliga ärenden	Bra
IFO_VUXENENH	Socialjouren	Verksamhetsresultat	God komn	S13	Service	Informera om "fråga soc" för att nå ut till flera medborgare/kunder	Bra
IFO_VUXENENH	Utredning Vuxen	Verksamhetsresultat	God komn	S1	Rätt stöd	Använda sig av manualbaserad kartläggning och utredningsinstrument	Utmärkt
IFO_VUXENENH	Utredning Vuxen	Verksamhetsresultat	God komn	S2	Rätt stöd	Skapa modell för att utvärdera insatserna och få klienterna delaktiga i val av behandling	Utmärkt
IFO_VUXENENH	Utredning Vuxen	Verksamhetsresultat	God komn	S4	Rätt stöd	Kunderna får själva utforma målen i vårdplanen	Utmärkt
IFO_VUXENENH	Utredning Vuxen	Verksamhetsresultat	God komn	S4	Rätt stöd	Kunderna får utifrån kundval välja sin egen vårdutförare	Utmärkt
IFO_VUXENENH	Utredning Vuxen	Verksamhetsresultat	God komn	S8	Rättsäker handläggning	Hålla sig ajour med aktuell lagstiftning	Utmärkt
IFO_VUXENENH	Utredning Vuxen	Insatta resurser	Effektivt r	S15	Volym - och kostnadskontroll	Använda uppföljningsverktyg i handläggningen av alla ärenden	Utmärkt
IFO_VUXENENH	IFO Vuxen Ledningsgru	Verksamhetsresultat	God livsmi	S4	Rätt stöd	Alla inom Vuxenheten IFO ska känna till och arbeta utifrån Nacka kommun's värdegrund	Bra
IFO_VUXENENH	IFO Vuxen Ledningsgru	Verksamhetsresultat	God livsmi	S5	Rätt stöd	IFO Vuxenheten ska verka för att fler av de som saknar bostad ska hitta hållbara lösningar	Bra
IFO_VUXENENH	IFO Vuxen Ledningsgru	Verksamhetsresultat	God komn	S7	Rättsäker handläggning	IFO Vuxenheten ska vara en attraktiv arbetsgivare som rekryterar och behåller kompetent personal	Bra
IFO_VUXENENH	IFO Vuxen Ledningsgru	Verksamhetsresultat	God komn	S8	Rättsäker handläggning	Vuxenheten IFO ledningsgrupp ska verka för en rättssäker handläggning	Bra
IFO_VUXENENH	IFO Vuxen Ledningsgru	Verksamhetsresultat	God komn	S12	Service	Alla medborgare som kommer i kontakt med Vuxenheten IFO ska uppleva att service nivån är hög och blir respektfullt bemötta	Bra
IFO_VUXENENH	IFO Vuxen Ledningsgru	Verksamhetsresultat	God livsmi	S9	Förebyggande	Vuxenheten IFO ska arbeta för att tidigt upptäcka missförhållanden	Bra
IFO_VUXENENH	IFO Vuxen Ledningsgru	Insatta resurser	Effektivt r	S15	Volym - och kostnadskontroll	Vuxenheten IFO ska se över vilka verktyg och modeller för att få bättre kontroll på kostnadsflödena	Bra
IFO_VUXENENH	IFO Vuxen Ledningsgru	Insatta resurser	Kommuna	S14	Volym - och kostnadskontroll	Hålla budgetram	Brist
ÄLDREHETEN	Bostadsanpassning	Verksamhetsresultat	God komn	S8	Rättsäker handläggning	Alla intyg som inkommer till äldreheten som inte sökanden har bifogat till ansökan ska kommuniceras med sökande	Bra

ÄLDREENHETEN

OPERATIVA MÅL

T3:2014



ÄLDRE ENHETEN – OPERATIVA MÅL – T3:2014

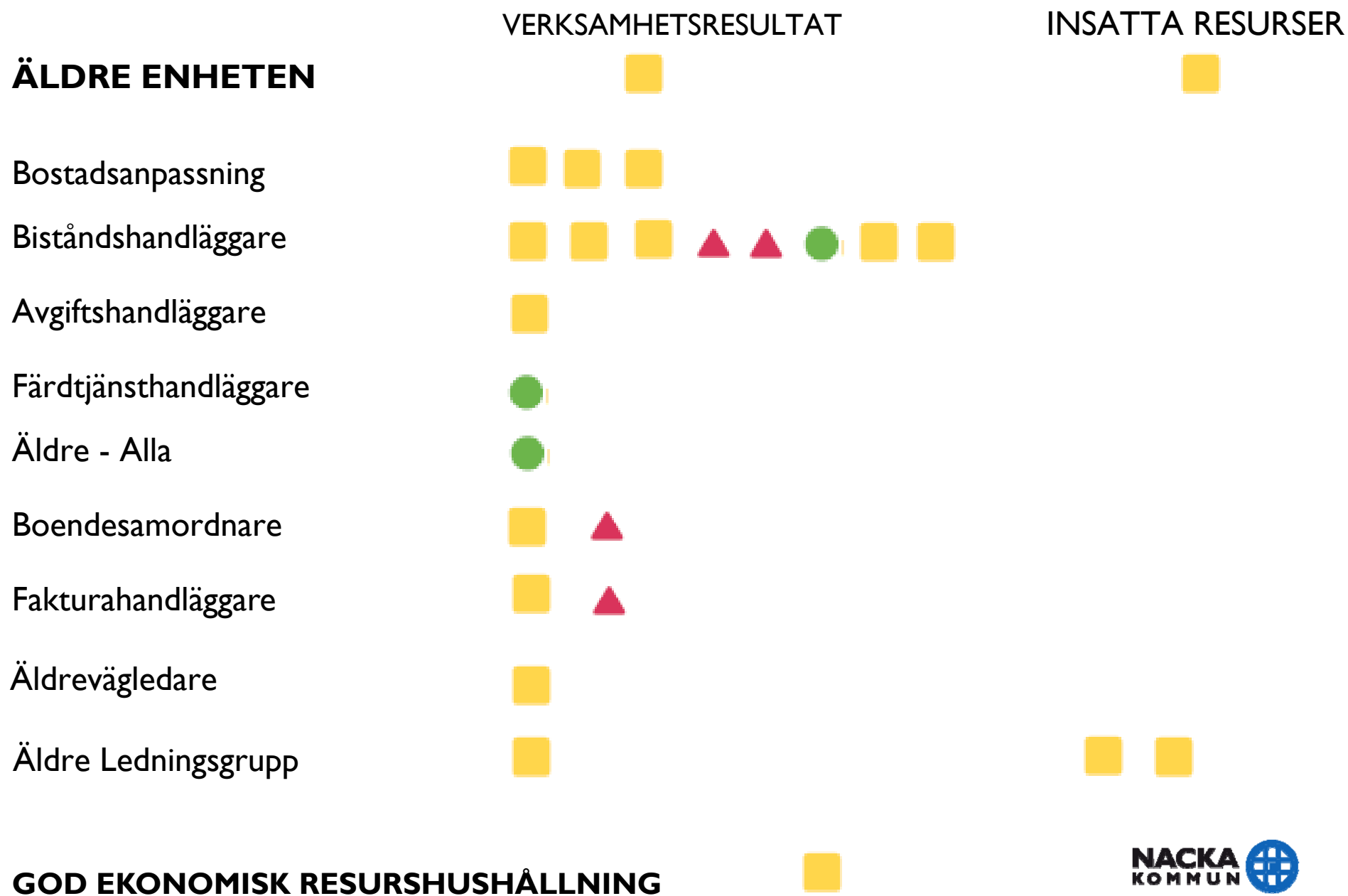

OPERATIVA MÅL 2014 LÄGE T3

ENHET	GRUPP	PERSPEKTIV	ÖVERGRIP	STRATEGI	VÄSENTLIGT OMRÅDE	OPERATIVT MÅL	T3:2014
ÄLDREENHETEN	Bostadsanpassning	Verksamhetsresultat	God kom	S8	Rättsäker handläggning	Alla intyg som inkommer till äldreheten som inte sökanden har bifogat till ansökan ska kommuniceras med sökande	Bra
ÄLDREENHETEN	Bostadsanpassning	Verksamhetsresultat	God kom	S8	Rättsäker handläggning	Alla sökande ska erhålla ett skriftligt beslut innan anpassningens genomförande	Bra
ÄLDREENHETEN	Bostadsanpassning	Verksamhetsresultat	God kom	S8	Rättsäker handläggning	Alla sökande får ett beslut alternativt bekräftelsebrev som innehåller information om vilka åtgärder som ansökan avser. Bekräftelsebrev ska skickas inom	Bra
ÄLDREENHETEN	Biståndshandläggare	Verksamhetsresultat	God kom	S8	Rättsäker handläggning	Dokumentationen ska vara lätt att förstå för kunden	Bra
ÄLDREENHETEN	Biståndshandläggare	Verksamhetsresultat	God kom	S8	Rättsäker handläggning	Handläggningen från ansökan till beslut avseende särskilt boende ska ske inom 4 veckor, resterande insatser ska handläggas inom 3 veckor	Bra
ÄLDREENHETEN	Biståndshandläggare	Verksamhetsresultat	God kom	S8	Rättsäker handläggning	Säkerställa att kunden får en rättsäker handläggning och att bedömningen inte skiljer sig mellan könen	Bra
ÄLDREENHETEN	Biståndshandläggare	Verksamhetsresultat	God kom	S8	Rättsäker handläggning	Kunden ska vara delaktig vid utformningen av målsättning i beslutet	Brist
ÄLDREENHETEN	Biståndshandläggare	Verksamhetsresultat	God livsm	S4	Rätt stöd	Genomförande planen ska användas vid uppföljningen och vidare planering vid korttidsboende	Brist
ÄLDREENHETEN	Biståndshandläggare	Verksamhetsresultat	God kom	S2	Rätt stöd	Medborgare över 65 år som har behov av hemtjänst ska så långt som möjligt erbjudas det i ordinärt boende	Utmärkt
ÄLDREENHETEN	Biståndshandläggare	Verksamhetsresultat	God kom	S8	Rättsäker handläggning	Beslut som berör omfattande eller föränderliga behov ska följas upp inom 2 månader	Bra
ÄLDREENHETEN	Biståndshandläggare/B	Verksamhetsresultat	God kom	S8	Rättsäker handläggning	Beslut om särskilt boende ska verkställas inom 3 månader	Bra
ÄLDREENHETEN	Avgiftshandläggare	Verksamhetsresultat	God kom	S8	Rättsäker handläggning	Säkerställa att rätt avgift debiteras kunden	Bra
ÄLDREENHETEN	Färdtjänsthandläggare	Verksamhetsresultat	God kom	S8	Rättsäker handläggning	Besök bokas inom två veckor från att läkarintyg inkommer till kommunen	Utmärkt
ÄLDREENHETEN	Äldre_Alla	Verksamhetsresultat	God kom	S12	Service	Säkerställa att Nacka kommuns tillgänglighetspolicy efterlevs	Utmärkt
ÄLDREENHETEN	Boendesamordnare	Verksamhetsresultat	God kom	S8	Rättsäker handläggning	Kunder som har valt äldreboende ska få sitt första val tillgodosett så långt som möjligt	Bra
ÄLDREENHETEN	Boendesamordnare	Verksamhetsresultat	God kom	S8	Rättsäker handläggning	Påbörja en kartläggning utifrån genusperspektivet som ska leda till en mer jämställd äldreomsorg	Brist
ÄLDREENHETEN	Fakturahandläggare	Verksamhetsresultat	God kom	S8	Rättsäker handläggning	Säkerställa att rätt nivå utbetalas och följa den ekonomiska utvecklingen gällande omvårdnadsbidragsregler	Bra
ÄLDREENHETEN	Fakturahandläggare	Verksamhetsresultat	God kom	S8	Rättsäker handläggning	Påbörja en kartläggning utifrån genusperspektivet som ska leda till en mer jämställd äldreomsorg	Brist
ÄLDREENHETEN	Äldreväglare	Insatta resurser	Effektivt r	S10	Förebyggande	Skapa förutsättningar för ökad delaktighet i vpl-processen för personer som vårdas på Nacka Geriatriken och deras anhöriga	Bra
ÄLDREENHETEN	Äldre Ledningsgrupp	Insatta resurser	Kommuna	S14	Volym- och kostnadskontroll	Säkerställa att de operativa målen som berör medarbetarna uppfylls samt att enheten har en hög volym och kostnadskontroll	Bra
ÄLDREENHETEN	Äldre Ledningsgrupp	Verksamhetsresultat	God kom	S8	Rättsäker handläggning	Bibehålla och rekrytera handläggare med rätt kompetens	Bra
ÄLDREENHETEN	Äldre Ledningsgrupp	Insatta resurser	Kommuna	S14	Volym- och kostnadskontroll	Hålla budgetram	Bra

SOCIALNÄMNDEN UTFALL 2014 OCH FÖRUTSÄTTNINGAR 2015



SOCIALNÄMNDEN			
UTFALL 2014 JÄMFÖRT MED BUDGET 2014:			
VERKSAMHET	2014		
	Utfall	Budget	Avvikelse
IFO/Barn och Unga	90,5	87,1	-3,4
IFO/FS-Vuxen	96,3	86,4	-9,9
LSS/SoL	357,1	345,4	-11,7
Socialpsykiatri	38,0	39,8	1,8
TOTALT VERKSAMHET	581,9	558,7	-23,2
Nämnd och MH	124,3	111,6	-12,7
TOTALT SOCN	706,2	670,3	-35,9

FÖRUTSÄTTNINGAR 2015 JÄMFÖRT MED UTFALL 2014:			
VERKSAMHET	"Budgetmarginal" 2015 jämfört med utfall 2014		
	Budget 2015	Avgår AFE 2015	"Budgetmarginal" 2015
IFO/Barn och Unga	92,1		1,6
IFO/FS-Vuxen 1)	42,8	-53,9	0,4
LSS/SoL	360,4		3,3
Socialpsykiatri	40,8		2,8
<u>TOTALT VERKSAMHET</u>	536,1	-53,9	8,1
Nämnd och MH 2)	120,1	-14,9	10,7
<u>TOTALT SOCN</u>	656,2	-68,8	18,8
1) Ekonomiskt bistånd till AFE			
2) Myndighetsresurser (handläggare) till AFE			

ÄLDRENÄMNDEN UTFALL 2014 OCH FÖRUTSÄTTNINGAR 2015



ÄLDRENÄMNDEN					
UTFALL 2014 OCH FÖRUTSÄTTNINGAR 2015:					
			Budget	Utfall	Avvikelse
ÄLDRE - Utfall -2014 - mnkr			628,6	630,6	-2
A. RAMÄRENDET:					
Förväntad volymökning 2015:					
- SÄBO:	Genomsnittligt antal platser 2014 - 608 st Genomsnittligt antal platser 2015 - 622 st (+ 14 platser) Antal boende per dec 2014 : 615 st		8,1		
- Hemtjänst	Antal timmar 2014 - 562 ttim Antal timmar 2015 - 611 ttim (+ 8 %)		7,4		
- Larm:			0,5		
- Personlig assistans > 65 år:			2,0		
- Anhörig bidrag:			0,3		
- Nämnd - och nämndstöd (avskrivningar - Pulsen)			3,0		
- MH (Myndighets- och huvudmannorganisation)			1,0		
Total förväntad volymökning 2015 (mnkr)			22,3		
B. MAJORITETSFÖRSLAGET:					
- Nämnd - och nämndstöd (delning av nämnd)			0,5		
Checkökningar 2015:					
- Hemtjänst	(+1%)		1,8		
- SÄBO	(+2%)		7,6		
- Kvalitetshöjning - utbildning			2,0		
Total checkhöjning 2015 (mnkr)			11,4		
TOTALT BUDGET - ÄLDRE 2015			662,8		

Kommunstyrelsen

Kommunstyrelsens årsbokslut 2014

Förslag till beslut

Kommunstyrelsen fastställer årsbokslut 2014 för kommunstyrelsen

Sammanfattning

Kommunstyrelsen har ansvar för samordning och uppsikt över kommunens samlade verksamhet. Kommunstyrelsen har som nämnd ansvar för arbetsgivarfrågor, näringslivspolitik, fastighetsfrågor och markpolitik, god livsmiljö, långsiktig hållbar utveckling och frågor som rör trygghet och säkerhet.

Det utfall som samlas under rubriken ”Kommunstyrelsen”, omfattar förutom kommunstyrelsen även budgetområdena kommunfullmäktige, stadsledningskontoret, stödenheter, myndighets- och huvudmannaeenheter och den kommunala produktionen av välfärdstjänster. Totalt blir det ett negativt utfall på 841 miljoner kronor för 2014. Utfallet är belastat med kostnader på 850 miljoner för tunnelbanan. Resultatet exklusive tunnelbanan uppgår till knappt 9 miljoner kronor.

Kommunstyrelsens måluppfyllelse är överlag god. Tjänster som finansieras av kommunen har god kvalitet och medborgarna upplever en hög grad av valfrihet. Nacka är en attraktiv arbetsgivare med kompetenta, stolta och motiverade medarbetare. Bedömningen är att ekonomin är långsiktigt hållbar.

Medborgarnas förtroende för kommunen och nöjdheten med information och sina möjligheter att påverka är ett utvecklingsområde för kommunstyrelsen.

Ärendet

I det här ärendet redovisas kommunstyrelsens årsbokslut för 2014. Till ärendet bifogas kommunstyrelsens årsbokslut samt årsboksluten för den kommunala produktionen av skola och välfärdstjänster liksom enheterna inom fastighet.

Kommunstyrelsens mål och nyckeltal redovisas i sin helhet i bilaga, kommunstyrelsens bokslut 2014. I sin roll att ha uppsikt över kommunens verksamheter kan kommunstyrelsen konstatera att målpuppfyllelsen bland nämnderna är god. Samtliga nämnder bedömer sina verksamhetsresultat som åtminstone bra. Några nämnder bedömer läget som utmärkt. Medborgarnas nöjdhet med hur kommunerna sköter sina verksamheter har ökat sedan 2013 och var 2014, visar medborgarundersökningen. Nackas värde var bland de allra högsta i riket 2014.

Målet om ekonomi i balans uppnåddes för 2014. Den största avvikelse avser tunnelbanan, som på grund av redovisningstekniska skäl kostnadsförs med 850 miljoner kronor. Intäkter som en följd av tunnelbaneutbyggnaden, exempelvis genom att kommunen säljer mark, får redovisas först när försäljningen sker. Kommunstyrelsens samlade resultat, exklusive tunnelbanan, är positivt. Resultatet, exklusive tunnelbanan, uppgår till knappt nio miljoner kronor.

Tabell; Driftredovisning 2014 för kommunstyrelsen

Driftredovisning, tkr	2014					2013				
	Intäkter	Kostnader	Netto	Årsbudget	Avvikelse	Intäkter	Kostnader	Netto	Årsbudget	Avvikelse
Summa kommunstyrelsen	3 522 903	-4 485 717	-962 813	-121 731	-841 082	3 337 385	-3 511 230	-173 844	-120 808	-53 036
Kommunfullmäktige	51	-4 562	-4 510	-5 329	819	0	-4 101	-4 100	-5 329	1 229
- varav revisionen	0	-1 305	-1 305	-1 628	323	0	-1 561	-1 561	-1 528	-33
Kommunstyrelsen	8 662	-901 274	-892 612	-44 941	-847 671	3 863	-49 977	-46 114	-35 443	-10 671
- varav tunnelbanan	0	-850 000	-850 000	0	-850 000					
Stadsledningskontoret	4 577	-31 240	-26 663	-26 740	77	1 973	-37 067	-35 094	-29 730	-5 364
Stödenheter	145 632	-192 085	-46 453	-45 786	-667	153 131	-199 546	-46 415	-47 052	637
Byggheten	557	-3 357	-2 801	0	-2 801	0	-7 957	-7 957	-6 612	-1 345
Lokalenheten	515 923	-511 424	4 499	0	4 500	488 075	-510 366	-22 291	-3 387	-18 904
Mark- & exploateringsenheten	30 577	-23 245	7 332	8 000	-668	26 844	-23 234	3 610	12 000	-8 391
Nacka Brandstation	0	-5 899	-5 899	-5 307	-592	-149	-5 598	-5 747	-5 254	-493
Myndighets- & huvudmannaheter	437 260	-434 540	2 720	0	2 720	424 456	-421 576	2 879	-2	2 881
Arbets- & företagsenheten	21 030	-21 320	-290	0	-290	20 711	-21 578	-868	-1	-867
Kultur och utbildning	26 400	-26 420	-20	0	-20	21 279	-19 317	1 962	1	1 961
Miljö & Stadsbyggnadsprocessen	127 640	-124 610	3 030	0	3 030	123 970	-122 183	1 787	0	1 788
Social- och äldreprocessen	124 970	-124 970	0	0	0	121 233	-121 233	0	-1	1
Tekniska processen	133 230	-133 230	0	0	0	133 671	-133 673	-2	0	-1
Överförmyndarenheten	3 990	-3 990	0	0	0	3 592	-3 592	0	0	0
Produktionsverksamheter	2 379 664	-2 376 786	2 878	0	2 878	2 239 193	-2 251 808	-12 615	0	-12 616
Välfärd skola	1 847 850	-1 841 687	6 163	0	6 163	1 824 202	-1 829 007	-4 805	0	-4 806
Välfärd samhällsservice	531 814	-535 099	-3 285	0	-3 285	414 991	-422 801	-7 810	0	-7 810

Myndighets- och huvudmannaheter som stödjer miljö- och stadsbyggnadsprocessen har ett överskott på ca 3 miljoner kronor. Överskottet beror främst på lägre personalkostnader än budgeterat. Avvikelsen på stödenheterna beror på ökade kostnader för samordnade transporter av livsmedel till kommunens enheter. En mindre väl utförd upphandling skulle ha fått till följd att enheterna skulle fått ökande kostnader för distribution av



livsmedel. De ökade kostnaderna har inte fördelats på enheterna, utan belastar inköpsenhetens utfall.

Välfärd skola redovisar ett positivt resultat på drygt 6 miljoner kronor. Kommunens samlade egen produktion av välfärdstjänster redovisar en positiv avvikelse på totalt drygt 3 mnkr. För 2013 var det en negativ avvikelse om drygt 12 mnkr.

Ekonomiska konsekvenser

Kommunstyrelsens har ett mål att ha kommunal ekonomi i balans. Det målet anses uppnått för 2014.

Konsekvenser för barn

Kommunstyrelsens utfall för 2014 är bra. Det gynnar kommunens yngre och äldre medborgare. De kommunala skolorna i kommunen har god kvalitet och ett ekonomiskt överskott 2014.

Bilagor

Årsbokslut 2014 Kommunstyrelsen
Årsbokslut 2014 Välfärd skola
Årsbokslut 2014 Välfärd samhällsservice
Årsbokslut 2014 Fastighet

Lena Dahlstedt
Stadsdirektör
Stadsledningskontoret

Johanna Magnusson
Controller
Controllerenheten

2015-02-19

TJÄNSTESKRIVELSE
KFKS 2013/512-040

Kommunstyrelsen

Kommunstyrelsens årsbokslut 2014

Kommunstyrelsen har ansvar för samordning och uppsikt över kommunens samlade verksamhet. Kommunstyrelsen har som nämnd ansvar för arbetsgivarfrågor, näringslivspolitik, fastighetsfrågor och markpolitik, god livsmiljö, långsiktig hållbar utveckling och frågor som rör trygghet och säkerhet. Under kommunstyrelsen ingår även stadsledningskontoret, stödenheter, myndighets- och huvudmannaheter samt den kommunala produktionen av välfärdstjänster.

Till kommunstyrelsens bokslut bifogas boksluten för välfärd samhällsservice, välfärd skola och fastighet.

Året i korthet

2014 var ett intensivt år för verksamheter inom kommunstyrelsens ansvarsområden.

Nacka växer kraftigt och behovet av att bo och enkelt kunna resa i vardagen ökar. Bostadsbristen i Stockholms län hämmar tillväxten då den leder till lägre sysselsättning och hämmad produktion. En utbyggnad av tunnelbanan innebär en avsevärd förbättring för stora delar av tunnelbananätet med tätare trafik och minskad sårbarhet. Den gör det dessutom möjligt för ökat hållbart bostadsbyggande.

Västra Sicklaön är en del av den centrala regionkärnan men saknar kollektivtrafikmässiga förutsättningar för att fullt ut kunna erbjuda stadsliv i omedelbar närhet till både vatten och natur. Området har unika möjligheter till en högkvalitativ boendemiljö blandad med attraktiva arbetsplatser och offentliga rum för möten människor emellan. 2013 års Stockholmsförhandling resulterade i ett avtal om utbyggnad av tunnelbana till bland annat Nacka. Inklusiv tunnelbanetåg är det en investering på 25,7 miljarder kronor som Nacka medfinansierar med 850 miljoner kronor. Enligt planerna startar bygget av tunnelbanan till Nacka år 2018 och det första tåget ska rulla år 2025. Utbyggnaden av tunnelbanan medför ett åtagande för kommunen att säkerställa att det kommer att byggas minst 13 500 nya bostäder på västra Sicklaön fram till år 2030.



Som en del att förverkliga översiktsplanens strategi om att skapa en tätare och mer blandad stad på västra Sicklön fastställdes i början av året en vision för staden i Nacka; ”nära och nyskapande”. Visionen togs fram genom ett brett visionsarbete, som syftade till att skapa engagemang och delaktighet i stadsutvecklingen.

Kommunstyrelsen har det övergripande ansvaret för kommunens lokalförsörjning. Under 2014 påbörjades arbetet med ta fram en lokalförsörjningsplan för åren fram till 2023.

Kommunstyrelsen initierade under året en förstudie för universitet till Nacka. Förstudien ska leda till att klargöra mål, inriktning och genomförande för en etablering av ett internationellt universitet i Nacka.

Näringslivsfrågor är ett av kommunstyrelsens ansvar. Bara på västra Sicklaön där Nacka bygger stad ska 10 000 nya arbetsplatser skapas till år 2030. Konkurrensen vad gäller företagsetableringar hårdnar ständigt och kommunen behöver fortsätta attrahera ytterligare företag för att lyckas skapa fler arbetsplatser. Kommunstyrelsen har påbörjat arbete med en näringslivsstrategi för att samordna och styra kommunens fortsatta utveckling av näringslivsfrågor.

I december slöt kommunen avtal med Rikshem. Kommunen överlät 39 fastigheter till Rikshem och Rikshem betalade 1,8 miljarder kronor i köpeskilling till kommunen. Lokalerna ska även fortsättningsvis användas för välfärdsändamål och kommunen hyr lokaler som används för kommunalt driven verksamhet. I avtalet åtar sig Rikshem att uppföra minst 500 hyresrätter på mark som kommunen anvisar. Den marken överläts till marknadsvärde när försäljningen sker.

2013 antog kommunstyrelsen en plan för arbete med ledning och styrning för öppenhet och mångfald. Målet är att Nacka kommun ska bli ännu bättre på att göra Nacka attraktivt för dem som lever, verkar och vistas här. Kommunen ska bli ännu bättre på att leverera välfärdstjänster av hög kvalitet och på att bevara och utveckla Nackas territorium. Det ska bli lättare att utföra sitt uppdrag och göra rätt som medarbetare, chef och förtroendevald i kommunen.

Sättet att organisera, styra och leda arbetet ska bidra till ett ökat fokus på dem som kommunen är till för och en ökad måluppfyllelse både när det gäller verksamhetsresultat och ekonomi inom alla områden. Nu går utvecklingsarbetet in i en ny fas kommande år med mål och budget 2015 – 2017, ett nytt majoritetsprogram för 2015 – 2018 och den nya nämndorganisationen som grund. Utvecklingsarbetes fokusområden framöver är:

- Utveckling av mål- och resultatstyrningen med formulering av tydligare mål och
- uppföljning av verksamhetsresultat, inklusive fokus på effektivitet
- Långsiktig, strategisk ledning och styrning inklusive omvärldspaning och analys
- samt ökad affärsmässighet

- Utveckling av den smarta kommunen och kommunikationen i alla led
- Ständig förnyelse av formerna för att nå målen
- Attraktiv arbetsgivare med fortsatt fokus på hållbart medarbetarengagemang, gott ledarskap, kundfokus och utvecklingsmöjligheter

I utvecklingsarbetet för styrning och ledning för öppenhet och mångfald har bland annat en kort och kärnfull medarbetarpolicy tagits fram. Policyn beskriver det för-hållningssätt som organisationen ska kännetecknas av för att skapa arbetsglädje, effektivitet och kontinuerlig utveckling samt slå fast viktiga utgångspunkter för lönebildning och lönesättning.

Verksamhetsresultat ■ BRA

Tjänster som finansieras av kommunen har god kvalitet

I sin roll att ha uppsikt över kommunens verksamheter kan kommunstyrelsen konstatera att måluppfyllelsen bland nämnderna är god. Samtliga nämnder bedömer sina verksamhetsresultat som åtminstone bra. Några nämnder bedömer läget som utmärkt. Medborgarnas nöjdhet med hur kommunerna sköter sina verksamheter har ökat sedan 2013 och var 2014, visar medborgarundersökningen. Nackas värde var bland de allra högsta i riket 2014.

God service, bra bemötande och hög tillgänglighet i alla externa kontakter

Målet när det gäller medborgarnas nöjdhet med bemötande och tillgänglighet nås. Detta mäts på en övergripande nivå i medborgarundersökningen. Frågorna handlar om hur lätt det är att komma i kontakt med personal och tjänstemän i kommunen, hur servicen är och vilket bemötande man får. Nacka ligger över snittet för andra kommuner och når sitt målvärde.

I Sveriges kommuner och landstings mätning av tillgång till information på kommunernas webbplatser nås också målvärdet. Nacka har det tredje högsta värdet i riket.

Kommunens närvaro och räckvidd i sociala medier ökar kontinuerligt. Antalet följare på Facebook har ökat med 50 procent under 2014. Nyheter som läggs ut på Facebook får stor spridning i Nackasamhället. Det var exempelvis ett framgångsrikt sätt att nå den relevanta målgruppen när det rörde badförbud i Myrsjön. Information till skridskoåkare om tjockleken på kommunens isar och var man kan åka har varit uppskattad och populär och framgångsrik att lägga ut på Facebook. Sociala medier är generellt sett ett mer och mer betydelsefullt sätt att nå ut med information om kommunen. Informationen kan tillgängliggöras på ett annat sätt än på den traditionella webbplatsen. Genom filmerna om Nacka som lagts ut i sociala medier kan vi nå grupper som annars är svåra att nå.

Kommuninvånarna har stor valfrihet

På frågan om man tycker att valfriheten i Nacka är hög i medborgarundersökningen är omdömet i snitt 7 på en skala 1-10. Endast nio procent lämnar låga betyg. Det finns nu



kundval inom xx olika verksamheter i kommunen, vilket innebär att medborgarna i Nacka har möjlighet att göra val i mycket stor omfattning, i jämförelse med andra kommuner. Under året etablerade sig ytterligare en musikskola i kommunen, Musikhuset Åkersberga AB (går under namnet Musikhuset Nacka). Det betyder att Nacka idag har nio valbara musikskolor. Musikhuset Nacka planerar att driva en musikskola med inriktning modern pop och rock.

Medborgarna har förtroende för kommunen och är nöjda med information och sina möjligheter att påverka

Kommunstyrelsen mäter sin måluppfyllelse på en övergripande nivå inom detta område, genom resultatet i medborgarundersökningen inom tre området, genom indexen för respektive område. Inom området påverkan är medborgarnas nöjdhet under målnivån. Förtroendet för kommunen har inte återhämtat sig sedan det stora fallet 2011 och ligger fortfarande under målnivån. Värdet för medborgarnas nöjdhet inom området ”påverkan” är statistiskt säkerställt. Däremot nås målet för medborgarnas nöjdhet med information.

Kommunen har en god och hållbar livsmiljö

Nacka kommun är en av de kommuner i riket där medborgarna är som mest nöjda med att leva och bo, enligt medborgarundersökningens resultat. Nacka kommun fick det fjärde högsta värdet i riket 2014. Värdet har varit stabilt över tid. Också när det gäller medborgarnas nöjdhet med hur kommunen sköter samhällsplaneringen så är värdet stabilt och når målvärdet. Nöjdheten bland medborgarna med de insatser som kommunen gör för att medborgarna ska kunna leva miljövänligt har ökat över tid. För ett par år sedan låg nöjdheten på snittet bland landets kommuner men nu ligger den över snittet.

En tätare och mer blandad stad på västra Sicklaön

Under året har ungefär 170 nya bostäder färdigställts på Västra Sicklaön, på Kvarnholmen och i Finnboda.

Komplett transportsystem med tunnelbana till Nacka

Under året har planeringen för förlängningen av tunnelbana till Nacka fortsatt och ytterligare kunnat konkretiseras. I början av 2015 hålls samråd om möjliga lägen för stationsuppgångar för de tre planerade stationerna.

Detaljplanen för tvärbanan till Nacka antogs under året, men har inte vunnit laga kraft. Upprustningen av Saltsjöbanan började förberedas i samarbete med landstingets trafikförvaltning. Sickla station blir en viktig knutpunkt i framtiden. Där kommer tvärbanan, tunnelbanan och Saltsjöbanan att mötas.

Skurubron i Björknäs fick en ny påfartsramp och Kvarnholmsförbindelsen förbereddes från båda håll. Under sommaren blev bergtunneln klar, där den nya påfartsvägen från Nacka Forum ska leda fram till brofästet. På Kvarnholmen monteras nu brodelarna ihop. Bron står färdig under 2015, samtidigt med många av de nya bostäderna på Kvarnholmen.



För att knyta ihop Nackas centrum med Nacka strand och underlätta byggandet av Nacka stad utreds en överdäckning av en del av Värmdöleden. En ny bussterminal i Nacka Forum utreds också. Den kommer att behövas när tunnelbanan är på plats.

Nackas lokala centra och deras omgivning utvecklas

Även om mycket kraft läggs på att bygga stad på Västra Sicklaön så pågår ett aktivt arbete med att också utveckla andra lokala centrum i kommunen. Medborgardialogen om programmen för Orminge centrum och Älta centrum har pågått under året och det inleddes även för Saltsjöbadens centrum.

Den gröna och blå strukturen planeras, förvaltas och utvecklas

Arbetet med EU:s vattendirektiv fortsatte under året med fokus på Ältasjön. En våtmark i centrala Älta och lokal dagvattenrening kan bromsa övergödningen där. Under 2015 görs en åtgärdsplan för Järlasjön.

Under året inleddes arbetet med att ta fram en grönytefaktor för Nacka kommun. Den ska bli ett verktyg för kommunen och byggherrarna att tillsammans säkra ett stabilt ekosystem, framför allt i nybyggda områden, med gott om grönska, naturmark som tar hand om dagvatten och vacker och trivsamt utemiljö.

Kommuninvånarna upplever att kommunen är trygg och säker

Kommunstyrelsen följer upp detta mål genom medborgarundersökningen. Av den framgår att medborgarnas upplevelse av trygghet ligger över snittet för andra kommuner i landet. Nedan visas utfallet för Nacka kommun i jämförelse med övriga Stockholmskommuner som genomfört medborgarundersökningen. De frågor som ingår är hur trygg och säker man känner sig när man vistas utomhus om kvällar och nätter, mot hot, rån och misshandel samt mot inbrott i hemmet. Värdet som visas är ett index 0-100 där över 40 kan anses vara godkänt, över 55 som att medborgarna är nöjda och över 75 mycket nöjda.

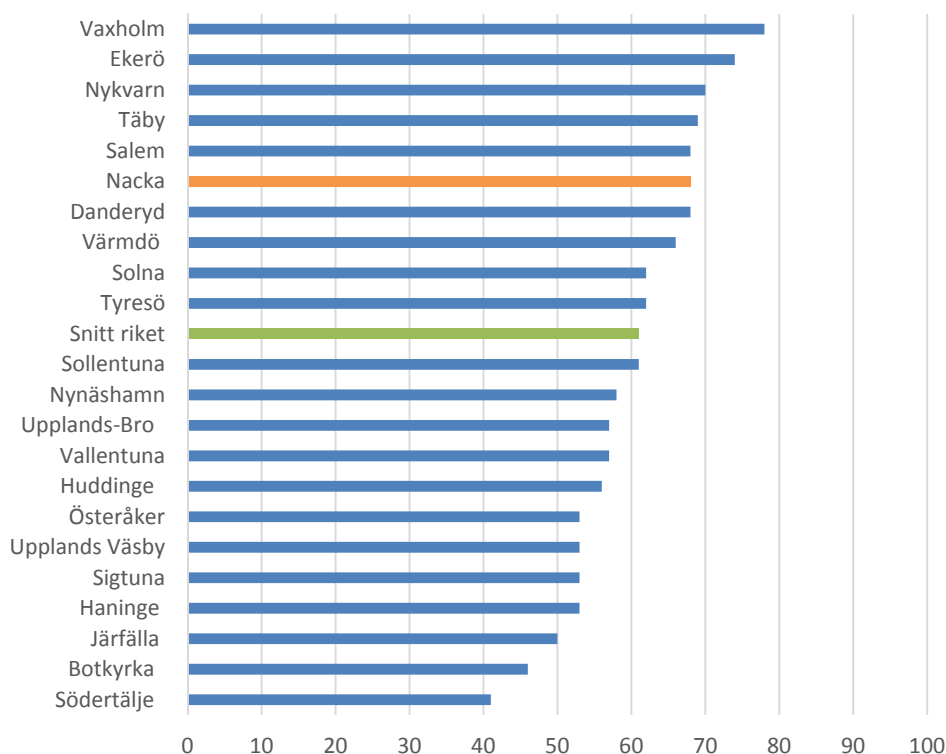

Nacka har ett gott företagsklimat

Kommunens näringslivsklimat hamnade på sjätte plats i Svenskt näringslivs ranking av och även om det innebär en liten försämring jämfört med föregående år nås målet att vara bland de tio bästa kommunerna. Ökningen vad gäller antalet nya företag i Nacka är fler än på flera år, enligt SCB. Antalet startade företag per 1000 invånare har ökat 2014 och är bland de högsta i landet.

Kommunstyrelsens strategiska mål och nyckeltal

Verksamhetsresultat					
Övergripande mål	Strategiskt mål för kommunstyrelsen i rollen att leda, samordna och ha uppsikt	Läge	Nyckeltal	Målvärde 2014	Utfall 2014
God kommunal service	Tjänster som finansieras av kommunen har god kvalitet	●	1) Nämnderna når sina mål för God kommunal service	Samtliga nämnder når överlag värdet "bra" 63	10 av 10 (nytt nyckeltal) 66





Verksamhetsresultat					
Över- gripande mål	Strategiskt mål för kommunstyre- lsen i rollen att leda, samordna och ha uppsikt	Läge	Nyckeltal	Målvärde 2014	Utfall 2014
			2) Medborgarnas nöjdhet med hur kommunen sköter sina verksamheter (nöjd-medborgar-index, 0-100, SCB)		
	God service, bra bemötande och hög tillgänglighet i alla externa kontakter	■	3) Medborgarnas nöjdhet med bemötande och tillgänglighet (SCB) Index 0-100.	63	63
			4) Utfall i SKL:s granskning av kommunernas webbplatser	92 %	91 %
			5) Interaktion på Facebook (delvis också en indikator på interaktion på Twitter och Youtube)	Ska öka	50 % ökning under 2014 (3060 följare på Facebook 31 december, 1900 1 januari)
Stor valfrihet	Kommuninvånarna har stor valfrihet	●	6) Andel invånare som tycker att valfriheten är stor (SCB)	90 %	91 %
Starkt medborgarinflytande	Medborgarna har förtroende för kommunen och är nöjda med information och sina möjligheter att påverka	▲	7) Medborgarnas förtroende för kommunen. Index 0-100.	60	55
			8) Medborgarnas nöjdhet med att kunna påverka. Index 0-100.	50	47
			9) Medborgarnas nöjdhet med kommunens information. Index 0-100.	62	61

Verksamhetsresultat					
Över- gripande mål	Strategiskt mål för kommunstyre lsen i rollen att leda, samordna och ha uppsikt	Läge	Nyckeltal	Målvärde 2014	Utfall 2014
God livsmiljö och en långsiktigt hållbar utveckling	Kommunen har en god och hållbar livsmiljö	●	10) Medborgarna anser att kommunen är en attraktiv plats att bo på (SCB) Index 0-100.	73	73
			11) Medborgarnas nöjdhet med kommunens insatser för att invånarna ska kunna leva miljövänligt. Index 0-100.	60	61
			12) Andelen medborgare som är nöjda med hur kommunen sköter samhällsplaneringen	80 %	80 %
	En tätare och mer blandad stad på västra Sicklaön	■	13) Boendetäthet på Västra Sicklaön		Ska fastställas (Nytt nyckeltal)
		14) Kvot dag-/nattbefolkning på Västra Sicklaön	Ska bibehållas	1,51 (2012, 1,47 2011)	
		15) Andel hyresrätter av totalt antal nya bostäder	75 (MSN-målvärde för 2014)	0	
		16) Antal caféer och restauranger på (Västra) Sicklaön	Ska öka	100 (samma nivå som 2013)	
Komplett transportsystem med tunnelbana till Nacka	■	17) Medborgarnas nöjdhet med kommunikationer (gång- och cykelvägar, ta sig runt enkelt med bil samt möjlighet att använda kollektivtrafik) Nöjdhet på skala 1-10	7,3	7,2	
Nackas lokala centra och	■	18) Täckningsgrad lokala centran ¹		Nuläge ska fastställas	



¹ Täckningsgraden är kvoten mellan marknadsunderlaget och omsättningen inom ett område. Det ger en bild av hur stor del av de boendes konsumtion (av dagligvaror, tjänster som hårklippning, restaurangbesök, odyl)



Verksamhetsresultat					
Över- gripande mål	Strategiskt mål för kommunstyre- lsen i rollen att leda, samordna och ha uppsikt	Läge	Nyckeltal	Målvärde 2014	Utfall 2014
	deras omgivning utvecklas		19) Medborgarnas nöjdhet med kommersiellt utbud. Index 0-100	70	(Nytt nyckeltal) 68
	Den gröna och blå strukturen planeras, förvaltas och utvecklas	■	20) Medborgarnas nöjdhet med tillgång till parker, grönområden och natur	8,6	8,4
Trygg och säker kommun	Kommuninvån- arna upplever att kommunen är trygg och säker	■	21) Medborgarnas upplevelse av trygghet (SCB) Index 0-100	68	68

sker lokalt i förhållande till deras totala konsumtion. I ett första skede tas mått fram för Älta, Saltsjöbaden-Fisksätra och Orminge.

Verksamhetsresultat					
Övergripande mål	Strategiskt mål för kommunstyrelsen som egen nämnd	Läge	Nyckeltal	Målvärde	Utfall
God kommunal service	Nacka har ett gott företagsklimat		22) Kommunens placering i Svenskt näringslivs ranking av näringslivsklimat i svenska kommuner	10-i-topp	6
			23) Andel företagare som är nöjda med kommunens bemötande (SBA-undersökning)	75	73 (2013, ingen mätning 2014)
			24) Antal nystartade företag per 1000 invånare	8,5	8,3
	Kommunens egen produktion håller en hög kvalitet		25) Den kommunala produktionen når sina mål för perspektiven kund/medb./elev/föräld.och verksamhet	Måluppfyllelsen bedöms som minst "bra"	Mål uppnått
God livsmiljö och en långsiktigt hållbar utveckling	Kommunen planerar till 2030 för minst 16 000 nya bostäder varav minst 10 000 på Västra Sicklaön		26) Antal nya bostäder	Följer plan för att uppnå planerat byggande fram till 2030	
	Kommunen planerar för minst 15 000 nya arbetsplatser i Nacka fram till 2030		27) Antal nya arbetsplatser	Så att kvot dag/natt-befolkning bibehålls	

Insatta resurser					
Övergripande mål	Strategiskt mål för kommunstyrelsen i rollen att leda, samordna och ha uppsikt	Läge	Nyckeltal	Målvärde	Utfall

Lägsta möjliga skatt och påverkbara avgifter	Lägsta möjliga skatt och påverkbara avgifter		28) Nacka kommuns placering avseende kommunal skattesats i förhållande till övriga kommuner 29) Andel medborgare som är nöjda med kommunens val av avgiftsnivå.	Bland de 10 kommuner med lägst skattesats 78 %	8 77 %
Kommunal ekonomi i balans	Ekonomi är långsiktigt hållbar		30) Avvikelse mot budget (för kommunen totalt) 31) Den egna produktionens avvikelse mot budget 32) Nettokostnadsandel 33) Förändring av soliditet 34) Låneskuld, tak	>0 >0 <97,5 % >0	+59 mnkr Sammanlagt +3 mnkr (välfärd skola +6,2 mnkr, Välfärd samhällsservice -3,2 mnkr) (sammanlagt -12,6 mnkr 2013) 97,4 % (98,7 % 2013) +6,5% (+0,1% 2013) 2 mdkr (prognos T2, 2013)

Insatta resurser					
Övergripande mål	Strategiskt mål för kommunstyrelsen som egen nämnd	Läge	Nyckeltal	Målvärde	Utfall
Effektivt resursutnyttjande	Kommunen utnyttjar sitt mark- och fastighetsbestånd på bästa resursmässiga sätt		35) Nöjd-kund-index hyresgäster i kommunens fastigheter	60	
			36) Kommunens egen lokalförsörjning ska vara aktiv ²	>60 %	
			37) Kommunens fastighetsekonomi ska vara god ³	>50 %	
	Nacka är en attraktiv arbetsgivare med kompetenta, stolta och motiverade medarbetare		38) Andel medarbetare som rekommenderar andra att arbeta på arbetsplatsen	73 %	75 %
			39) Hållbart medarbetarengagemang	82 %	81 %
			40) Andel kompetenta medarbetare	82 %	80 %
			41) Total sjukfrånvarotid av sammanlagd ordinarie arbetstid	4 %	5,1 %

² Nyckeltalet "Kommunens egen lokalförsörjning ska vara aktiv" mäts genom uppföljning av: antal initierade förstudier, hur väl verksamheten svarar upp mot planerade leveranstider och hur väl befintligt lokalbestånd utnyttjas.

³ Nyckeltalet "Kommunens fastighetsekonomi ska vara god" mäts genom uppföljning av: beslutsunderlag med livscykelkalkyler (LCC-kalkyler), att ekonomistyrningen inom investeringsprojekt fungerar, att driftskostnader för lokalbeståndet utvecklas åt rätt håll och att framförhållning och styrning av fastighetsunderhållet utvecklas åt rätt håll.

Insatta resurser ■ BRA

Under insatta resurser redovisas först kommunstyrelsens ekonomiska resultat för 2014. Därefter redovisas måluppfyllelsen för kommunstyrelsens strategiska mål under insatta resurser, som handlar om kommunen som arbetsgivare, skatt- och avgiftsnivåer, inköpsverksamheten samt ekonomi i balans.

Kommunal ekonomi i balans ● UTMÄRKT

Kommunstyrelsens resultat

Målet om ekonomi i balans uppnåddes för 2014. Den största avvikelse avser tunnelbanan, som på grund av redovisningstekniska skäl kostnadsförs med 850 miljoner kronor. Intäkter som en följd av tunnelbaneutbyggnaden, exempelvis genom att kommunen säljer mark, får redovisas först när försäljningen sker. Kommunstyrelsens samlade resultat, exklusive tunnelbanan, är positivt. Resultatet, exklusive tunnelbanan, uppgår till knappt nio miljoner kronor.

Tabell; Driftredovisning 2014 för kommunstyrelsen

Driftredovisning, tkr	2014					2013				
	Intäkter	Kostnader	Netto	Årsbudget	Avvikelse	Intäkter	Kostnader	Netto	Årsbudget	Avvikelse
Summa kommunstyrelsen	3 522 903	-4 485 717	-962 813	-121 731	-841 082	3 337 385	-3 511 230	-173 844	-120 808	-53 036
Kommunfullmäktige	51	-4 562	-4 510	-5 329	819	0	-4 101	-4 100	-5 329	1 229
- varav revisionen	0	-1 305	-1 305	-1 628	323	0	-1 561	-1 561	-1 528	-33
Kommunstyrelsen	8 662	-901 274	-892 612	-44 941	-847 671	3 863	-49 977	-46 114	-35 443	-10 671
- varav tunnelbanan	0	-850 000	-850 000	0	-850 000					
Stadsledningskontoret	4 577	-31 240	-26 663	-26 740	77	1 973	-37 067	-35 094	-29 730	-5 364
Stödenheter	145 632	-192 085	-46 453	-45 786	-667	153 131	-199 546	-46 415	-47 052	637
Byggheten	557	-3 357	-2 801	0	-2 801	0	-7 957	-7 957	-6 612	-1 345
Lokalenheten	515 923	-511 424	4 499	0	4 500	488 075	-510 366	-22 291	-3 387	-18 904
Mark- & exploateringsenheten	30 577	-23 245	7 332	8 000	-668	26 844	-23 234	3 610	12 000	-8 391
Nacka Brandstation	0	-5 899	-5 899	-5 307	-592	-149	-5 598	-5 747	-5 254	-493
Myndighets- & huvudmannanheter	437 260	-434 540	2 720	0	2 720	424 456	-421 576	2 879	-2	2 881
Arbets- & företagsenheten	21 030	-21 320	-290	0	-290	20 711	-21 578	-868	-1	-867
Kultur och utbildning	26 400	-26 420	-20	0	-20	21 279	-19 317	1 962	1	1 961
Miljö & Stadsbyggnadsprocessen	127 640	-124 610	3 030	0	3 030	123 970	-122 183	1 787	0	1 788
Social- och äldreprocessen	124 970	-124 970	0	0	0	121 233	-121 233	0	-1	1
Tekniska processen	133 230	-133 230	0	0	0	133 671	-133 673	-2	0	-1
Överförmyndarenheten	3 990	-3 990	0	0	0	3 592	-3 592	0	0	0
Produktionsverksamheter	2 379 664	-2 376 786	2 878	0	2 878	2 239 193	-2 251 808	-12 615	0	-12 616
Välfärd skola	1 847 850	-1 841 687	6 163	0	6 163	1 824 202	-1 829 007	-4 805	0	-4 806
Välfärd samhällservice	531 814	-535 099	-3 285	0	-3 285	414 991	-422 801	-7 810	0	-7 810

Avvikelsen på stödenheterna beror på ökade kostnader för samordnade transporter av livsmedel till kommunens enheter. En mindre väl utförd upphandling skulle ha fått till följd

att enheterna skulle fått ökande kostnader för distribution av livsmedel. De ökade kostnaderna har inte fördelats på enheterna, utan belastar inköpsenhetens utfall.

Myndighets- och huvudmannaenheterna i Nacka har nollbudget, det vill säga enheternas intäkter ska motsvara kostnaderna. Myndighets- och huvudmannaenheter som stödjer miljö- och stadsbyggnadsprocessen har ett överskott på ca 3 miljoner kronor. Överskottet beror på lägre personalkostnader än budgeterat.

Välfärd skola redovisar ett positivt resultat på drygt 6 miljoner kronor. Kommunens samlade egen produktion av välfärdstjänster redovisar en positiv avvikelse på totalt drygt 3 mnkr. För 2013 var det en negativ avvikelse om drygt 12 mnkr. Respektive område redovisas separat nedan.

Starkt resultat för kommunen 2014

Årets resultat för hela kommunen blev 420 miljoner kronor. Att det blev så högt berodde först och främst på den stora fastighetsaffären som gjordes i slutet av året, då kommunen sålde 39 fastigheter till Rikshem Tunaskolor AB för 1,8 miljarder kronor. På kostnadssidan finns 850 mnkr för kommunens bidrag till tunnelbane-överenskommelsen bokfört eftersom avtalet tecknades under det gångna året.

Balanskravsresultatet 59 miljoner kronor bättre än budget

Också bortsett från fastighetsaffären var kommunens resultat bra. Det så kallade balanskravsresultatet, där man tar bort jämförelsestörande poster, blev 120 miljoner kronor 2014. Det var 59 miljoner kronor bättre än budget. Nämndernas och verksamheternas sammanlagda ekonomiska utfall blev 13 miljoner kronor bättre än budget. Av tio nämnder höll nio sin budget. Undantaget var social- och äldrenämnden som hade underskott på 37,9 miljoner kronor. Den positiva avvikelsen jämfört med budget berodde också på realisationsvinster som var 50 miljoner kronor högre än budget och att finansnettot var 10 miljoner kronor bättre än budget.

Finansiella nyckeltal

Det övergripande målet kommunal ekonomi i balans mäts, förutom med resultatet jämfört med budget, genom tre finansiella nyckeltal: nettokostnadsandel, förändring av soliditet, och låneskulden.

Kraftigt minskad låneskuld

Låneskulden kunde minskas kraftigt under i slutet av, som följd av fastighetsaffären. Vid utgången av 2014 var skulden 800 miljoner kronor, en minskning med 1,1 miljard jämfört med 2013.

Kommunens låneskuld

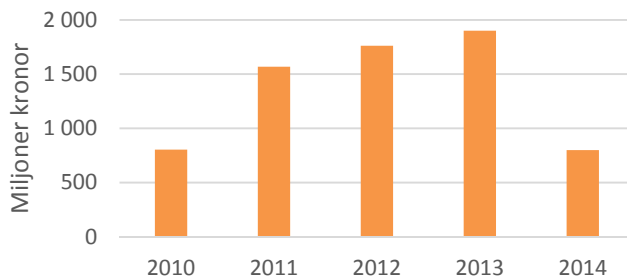

Förändring av soliditeten var positiv

Soliditeten är ett finansiellt nyckeltal som anger hur stor del av tillgångarna som finansieras med eget kapital. Den beskriver hur kommunens långsiktiga betalningsberedskap utvecklas. Ju högre soliditet desto större finansiellt handlingsutrymme. Soliditeten år 2014 var 38,1 procent (35,3 procent år 2012). Soliditeten inklusive ansvarsförbindelser är 14,2 procent (7,7 procent år 2013), en ökning med hela 6,5 procent. Det innebär att målet att förändringen av soliditeten inklusive ansvarsförbindelser ska vara positiv är uppfyllt.

Stor förbättring av nettokostnadsandel

Nettokostnadsandelen var 97,4 procent 2014, vilket innebär att målet för nettokostnadsandelen (97,5 procent) nås. Jämfört med 2013 är det en förbättring med 1,3 procentenheter. Nettokostnadsandelen visar hur stor andel av skatteintäkterna och de generella statsbidragen som har gått åt till att finansiera verksamhetens nettokostnader. Under de senaste åren har kommunen inte levt upp till det målet. Det har inneburit att det inte funnits några eller ganska lite pengar kvar när kommunen finansierat den löpande verksamheten. Investeringar har därför i mycket hög grad fått finansieras genom lån, vilket lett till en kraftigt ökande låneskuld. Nettokostnadsandelen förbättrades 2013 och har ytterligare förbättrats 2014, vilket är mycket positivt.

Attraktiv arbetsgivare ● UTMÄRKT

Läget för målet att Nacka ska vara en attraktiv arbetsgivare med kompetenta, stolta och motiverade medarbetare och där bedöms läget som utmärkt 2014. 75 procent av medarbetarna kan rekommendera andra att arbeta i Nacka kommun, vilket är en stor ökning sedan 2013. Kommunen fick under 2014 två utmärkelser – som bästa arbetsgivare för äldre personer samt som en av de mest intressanta offentliga arbetsplatserna i landet, ur karriärsynpunkt.

Lägsta möjliga skatt och påverkbara avgifter ■ BRA

Kommunens mål är att den kommunala skattesatsen ska ligga bland de tio kommuner i landet med lägst skattesats och målet uppnås 2014.

Välfärd skola – ett attraktivt val

Den kommunala produktionen av skola i Nacka

Välfärd skola är det kommunala alternativet i Nacka. Inom Välfärd skola finns verksamheterna förskola, förskoleklass, fritidshem, grundskola, gymnasieskola samt barn- och elevhälsan. Varje dag möter medarbetarna inom välfärd skola tusentals barn, elever och medborgare i hela Nacka kommun.

50 procent av förskolebarnen i Nacka och 79 procent av eleverna i grundskolorna i Nacka går i Välfärd skolans förskolor och skolor. Verksamheten omsätter cirka 1,8 miljarder och har ca 2 600 medarbetare, varav 79 procent kvinnor och 21 procent män.

Välfärd skolans förskolor har ett mycket gott resultat. Föräldrar upplever till stor del att deras barn utvecklas och stimuleras i förskolorna. De kommunala grundskolorna har höga pedagogiska resultat i jämförelse med övriga kommuner i Sverige. Nacka gymnasium och YBC fortsätter att vara attraktiva val för ungdomar som väljer gymnasium.

Prioriterade områden 2014

Under året har de prioriterade områdena för verksamheten varit:

- Befästa och höja pedagogiska resultat
- Pedagogiskt ledarskap i alla led
- Attraktiv arbetsgivare
- Ekonomi i balans

Hög andel föräldrar är nöjda med barnens förskola

Inom de kommunala förskolorna har måluppfyllelsen fortsatt att öka enligt kundundersökningen. En hög andel föräldrar anser att förskolans verksamhet är stimulerande för deras barn. Föräldrar anser också i högre grad att förskolan arbetar med språk och matematik, samt att barnens tankar och idéer tas tillvara. Välfärd skola ser det som ett resultat av förskolornas fokuserade arbete med den reviderade läroplanen för förskolan där många förskolor har arbetat med pedagogisk dokumentation för att synliggöra barns lärande. Fortsatt gemensam kompetensutveckling har erbjudits till våra förskolor kring olika metoder för dokumentation samt matematik.

Måluppfyllelsen har också ökat vad gäller andel föräldrar som anser att barnet är tryggt i verksamheten. Detta ser vi som ett resultat av förskolornas värdegrundsarbete och ta fram bra rutiner vad gäller likabehandling och att motverka kränkningar av barn.

Fler förskollärare

Andelen utbildade förskollärare på förskolorna inom Välfärd skola har tyvärr sjunkit. Insatserna som gör Välfärd skola till en ännu attraktivare arbetsgivare måste därför fortsätta.

Fritidshem

I samband med att nya allmänna råd kommit från Skolverket gällande fritidshemmen har en gemensam satsning för all fritidshemspersonal med föreläsningar kring läroplans- och kvalitetsarbete genomförts. Fritidshemmen är viktiga för att uppnå högre måluppfyllelse för eleverna. Den påbörjade kompetenssatsningen med att höja kvalitén i fritidshemmets alla processer fortsätter under 2015.

Höga resultat i våra grundskolor

De kommunala grundskolorna har höga pedagogiska resultat i jämförelse med övriga kommuner i Sverige. Trots höga resultat i hela Välfärd skola ser vi dock att vissa av våra skolor behöver förbättra sina resultat så att vi får en jämnare kvalitet i alla våra skolor. Ett exempel på detta är att vi deltar i ett utvecklingsprojekt PISA 2015, som drivs av SKL, med inriktning på styrning och ledning i matematik.

Barn- och elevhälsan

Våren 2014 lanserades ”Vägledningsdokumentet”, en gemensam skrift från Skolverket och Socialstyrelsen, som är av stor betydelse för elevhälsan och skolledningar och stärker rollen i det förebyggande och hälsofrämjande arbetet. Dokumentet har implementerats bland barn- och elevhälsans personal, genom fördjupning i olika avsnitt för de olika professionerna. Barn och elevhälsan har fått stimulansbidrag för ”tidiga insatser” till två olika projekt under 2014; identitet, kommunikation och rörelse för barn med hörselnedsättning och ett projekt om anknytning för små barn.

Nackas elever presterar högt i jämförelse med andra kommuner

Nackas kommunala grundskolor har goda resultat år 2014 i jämförelse med rikssnittet. Exempelvis är meritvärdet för Nacka 237, jämfört med rikets 215. Andel elever som är behöriga till gymnasieskolans yrkesprogram är i Nacka 93 procent och rikssnittet är 86 procent. Även i jämförelser årskurs 6 av hur stor andel av eleverna som når målen i nationella prov ligger Nackas kommunala skolor klart över rikssnittet. Nackas resultat är 97 procent jämfört med rikssnittet på 91 procent.

Välfärd skola satsar på framtiden

Välfärd skola arbetar ständigt med att utveckla och förbättra verksamheterna. Nedan ges några exempel.

- **Förstelärare:** Förstelärarna ska bidra till ökad måluppfyllelse, ökad professionalisering och bättre resultat i våra kommunala skolor. Välfärd skola har från 1 juli 2014 utsett ytterligare 94 förstelärare och en lektor. Sammantaget har vi nu 119 förstelärare och 5 lektorer, vilket innebär att vi nyttjar hela statsbidraget.
- **Mentorsutbildning:** Välfärd skola har tagit fram en plan för nyexaminerade förskollärare och lärare under deras introduktionsperiod. Träffar och nätverk som leds av förstelärare samt en intern mentorsutbildning anordnas. Syftet är att

välkomna och stärka de nya i sin yrkesroll och vara en attraktiv arbetsgivare där lärare och förskollärare trivs och väljer att stanna.

- **Introduktionsprogram:** Valfärd skola har från hösten 2014 sjösatt ett nytt introduktionsprogram för nya ledare inom de kommunala förskolorna och skolorna. Mentorskapsprogrammet för ledare innebär bland annat att erfarna skolledare inom Valfärd skola är mentorer åt nyanställda ledare.
- **Analys av betyg:** Syftar till att uppnå likvärdig bedömning. Vi har under 2014 inlett arbetet med att till våren 2015 göra pilotförsök för gemensam rättning av ämnesprov i svenska för åk 6 och åk 9. Detta är en av flera åtgärder som syftar till att försöka underlätta och effektivisera arbetssituationen för lärarna.
- **Matematiklyftet:** En statlig satsning som fokuserar på det kollegiala lärandet för matematiklärare i grundskolan och gymnasiet har fortsatt under läsåret 2014. Matematiklyftet avslutas läsåret 2015/2016.
- **Digitala satsningar:** Valfärd skola genomförde under året en IT-mätning på skolorna och förskolorna som visade att den digitala kompetensen behöver höjas. Valfärd skolas skolutvecklare har påbörjat ett nytt arbetssätt där de är ute i verksamheterna för att bistå skolledare och pedagoger i att utveckla digital kompetens och förbättra användandet av IT-verktyg. En förskollärare med specialkompetens har tillsatts för att arbeta riktat med digitalt lärande i förskolan.

Intensivt arbete för att nå budget i balans

Under året har ett medvetet arbete pågått för att nå en budget i balans. Alla har arbetat målinriktat och fokuserat och arbetet har gett stora resultat. Det ekonomiska utfallet blev en positiv budgetavvikelse med 6,2 miljoner kronor. Utfallet är en förbättring med drygt 70 mnkr sedan 2011.

Valfärd samhällsservice – den kommunala produktionen av omsorg, stöd, fritid och kultur

Målsättningen för Valfärd samhällsservice är att vara det bästa alternativet för Nackaborna. Utveckling och förändring pågår kontinuerligt i alla drygt 50 enheter som vänder sig till allt från små barn, ungdomar, familjer, äldre - med små eller stora behov av stöd.

Valfärd samhällsservice består av enheter inom vård, omsorg och stöd och Nacka musikskola, Nacka kulturcentrum, biblioteken i Forum, Fisksätra och Orminge, sex fritidsgårdar och två öppna förskolor. Under året övertogs även ytterligare ett omsorgsboende från en privat utförare. Verksamheten har nu fem omsorgsboenden i olika delar av kommunen. Öppen fritidsgårdsverksamhet för ungdomar med



funktionsnedsättning startade under hösten och bedrivs i samarbete mellan Omsorgen och en fritidsgård.

Mångfalden av uppdrag och målgrupper inom verksamheterna kräver kunskap och flexibilitet hos chefer och medarbetare samt våra administrativa, lokalmässiga och tekniska resurser.

Nöjda kunder

Gemensamt för hela Välfärd samhällsservice är att möta människor i olika situationer. Det absolut viktigaste är att kunder och medborgare är nöjda med utförandet av tjänsterna och innehållet i verksamheterna. En väsentlig del i arbetet är att på olika sätt stärka delaktighet och inflytande, ett arbete som bedrivs målmedvetet inom alla verksamhetsgrenar.

En annan viktig del är en strukturerad synpunktshantering som handlar om att skapa ett gemensamt förhållningssätt när det gäller att fånga upp och hantera klagomål. Syftet är att skapa delaktighet men också att kunder och medborgare ska bli bemötta på ett likvärdigt sätt oavsett vilken av verksamheten de vänder sig till. Att se synpunktshantering som en naturlig del i kvalitetsarbetet är fortfarande en utmaning för flera verksamheter.

Sociala verksamheter

Äldreboendet Seniorcenter Talliden har genomfört ett omfattande utvecklingsarbete och åstadkommit stora kvalitetsförbättringar. I detta arbete har lex Sarah-rapporteringar och avvikelshantering varit en viktig del. Årets kundundersökning visar att kunderna upplever sig trygga på våra seniorboenden. 60% av de kommunala seniorcenteras är nu trygg och säker-certifierade och arbetet fortskrider.

Individ- och familjeverksamheten har under året arbetat med att förbättra struktur och rutiner för kundundersökningar och synpunktshantering med gott resultat. Omsorgen, som tidigare haft svårt att hitta metoder för kvalitetsmätningar, har under hösten deltagit i ett pilotprojekt för verktyget Happy-or-not, en digital metod för mätning av direkt kundrespons. Försöket har fallit väl ut och kommer att utvecklas vidare.

Fritidsgårdarna

Fritidsgårdarna bedriver ett systematiskt kvalitetsarbete som är väl förankrat och visar på goda resultat, bland annat avseende trygghet. Inom jämställdhetsområdet har man fortsatt med utbildningssatsningar för medarbetarna som deltagit i kommunens Utvecklingsakademi med inriktning på jämställdhet. Målet att öka tjejers deltagande i verksamheten är nu väl uppnått.

Jubilarer och Grammisnominering

Nacka musikskola fyllde under året 80 år och har under jubileumsåret genomfört ett stort antal konserter med många besökare. Verksamhetens ämnesutbud har utökats för att möta den ökade efterfrågan från medborgarna.

Inom biblioteken har antalet aktiviteter för de prioriterade målgrupperna ökat. Forumbiblioteket har under hösten med framgång provat ett nytt sätt att mäta kundnöjdhet genom verktyget Happy-or-not. Fisksätra bibliotek fyllde 40 år och detta firades med bl.a. en barnkulturfestival och en särskild fest 3-5 oktober, i samarbete med ett flertal arrangörer. En annan jubilar är Nacka kulturcentrums 6-årskör som under året firade 25 år. Kören är även Grammisnominerad.

Happy-or-not-mätningar för att fånga barnens upplevelse

Ett flertal av välfärd samhällsservice verksamheter vänder sig till barn och unga vuxna. Det betyder att verksamheterna har en särskild grupp att ta extra hänsyn till enligt barnkonventionen. Det innebär att på olika sätt försöka förstå barnens situation och upplevelser. Inom individ- och familjeverksamheterna har man infört åldersindelad statistik i kundundersökningarna, på korttidsboende för barn som har insatser enligt lagen om stöd och service till vissa funktionshindrade (LSS) har man testat mätningar med hjälp av Happy-or-not.

Inom de kulturella verksamheterna är barnperspektivet en naturlig del. På Fisksätra bibliotek har man nyanställt två bibliotekarier med inriktning på barn- och ungdomsverksamhet.

Medarbetare

Välfärd samhällsservice har drygt 1400 medarbetare. Resultaten i årets medarbetarenkät visar återigen goda resultat. De olika verksamheternas resultat visar alla på stolta och engagerade medarbetare som har kunden/medborgaren i fokus. Nacka kommuns vision och grundläggande värdering genomsyrar verksamheten. Ledarskapet präglas av chefer som visar förtroende för medarbetarna och ger konstruktiv återkoppling.

Ekonomiskt utfall

Välfärd samhällsservice redovisar ett underskott på 3,2 mnkr och omsättningen uppgår till drygt 530 mnkr. Intäkterna har totalt varit 8 mnkr högre än budget tack vare både nya och utökade uppdrag. Kostnaderna har varit 11 mnkr högre än budget på grund av personalinhyring, rekrytering, tomma platser inom Omsorgen och seniorcentren, ny teknik och nya datorer.

Kommunens mark och fastigheter

Nacka kommun är fastighetsägare, hyresvärd och byggherre. Kommunen eftersträvar att använda sina fastigheter på bästa resursmässiga sätt och se till att det finns lägenheter, lokaler och mark för kommunens verksamheter och intressen.

2014 var ett innehållsrikt år för enheterna i fastighetsprocessen. Året började lugnt med en mild vinter, passerade en nedbrunnen förskola och avslutades med en försäljning av en fjärdedel av kommunens fastighetsbestånd.

Parallellt med stora förutsedda och oförutsedda händelser har fastighetsenheterna arbetat med både omorganisering, kompetensutveckling och framåtblickande strategiarbete inför Nackas kommande tillväxt.

Nyantagen fastighetsstrategi

Under året fastställde kommunstyrelsen i Nacka kommuns första fastighetsstrategi. I den starka tillväxtfasen Nacka befinner sig i ökar behovet av tydligare styrning och inriktning för kommunens fastighetsägande. Fastighetsstrategin ska säkerställa en strategiskt och aktiv planering, förvaltning och utveckling av kommunens fastighetsbestånd. På så sätt kan kommunstyrelsens ansvar för att äga, hyra, upplåta, utveckla och vid behov förvärva och försälja fastigheter stärkas.

Fastighetsstrategin ska bidra till att skapa en kostnadseffektiv förvaltning av kommunens fastigheter och ett effektivt resursutnyttjande av kommunens mark- och fastighetsbestånd. Den kan också bidra till att kommunen får en ökad mångfald i ägande av fastigheter, vilket ligger i linje med kommunens vision. Genom att renodla uppdraget kan ett starkare fokus läggas på väsentliga och strategiskt viktiga fastigheter. En effektivare fastighetsprocess skapar också tydligare förutsättningar för kommunens verksamheter, vilket i sin tur underlättar deras budgetplanering.

Fastighetsförsäljningen - årets största händelse

Under hösten och vintern genomfördes en försäljning av en fjärdedel av kommunens fastighetsportfölj. Köpeskillingen uppgick till 1,8 miljarder kronor. I merparten av de sålda fastigheterna bedrivs kommunal verksamhet. I dessa fastigheter kvarstår kommunen som hyresgäst hos Rikshem och hyr ut lokalerna till verksamheterna.

Skolor och förskolor

Långsjöns förskola brann ned

Under natten mot den 18 oktober utbröt en kraftig brand på Långsjöns förskola i Saltsjö-Duvnäs. Släckningsarbetet pågick hela lördagen. Det stod snart klart att mer än halva förskolan var förstörd. Kommunen tvingades agera snabbt för att hitta en evakueringslokal till verksamheten. Redan följande måndag kunde förskolan fortsätta verksamheten som vanligt i nyrenoverade Sandholmens förskola i Orminge. Samtidigt startades en förstudie angående nybyggnation av en ny förskola vid Långsjön. Förstudien resulterade i slutet av 2014 i en plan för en helt ny och utökad förskola som ska vara klar redan till höstterminstarten 2015, cirka 9-10 månader efter branden.

Ny förskola kan byggas i Boo

Efterfrågan på skol- och förskoleplatser i Boo är stor och växande. Det är viktigt och bråttom att tillgodose det behovet snarast möjligt. Förberedelserna för byggandet av en ny förskola med åtta avdelningar på Galärvägen i Boo har pågått under 2014. Bygglov söktes i

slutet av året. Projektet genomförs som ett så kallat partneringsprojekt med Skanska som entreprenör.

Kommunen samarbetade med ungdomar för att rusta upp utemiljö

Under året genomfördes ett skolgårdsprojekt som innebar att ungdomar arbetade tillsammans med kommunen med att förbättra utemiljön på skolgårdar och förskolegårdar. Projektet ledde till att både lekplatser och gårdar rustades upp i enlighet med ungdomarnas önskemål. Projektet blev så framgångsrikt att det kommer att genomföras igen 2015.

Upprustade skolkök

Skolköken i Duvnäs och Skuru skolor har varit i behov av renovering. Arbetet med båda köken påbörjades under 2014. Duvnäs skolas kök slutfördes och Skuru skolas kök försenades och beräknas vara klart i mars 2015.

Fler fastigheter för sociala ändamål

Nacka kommun ansvarar för att tillhandahålla bra bostäder till de som inte kan ordna det på egen hand. Under 2014 har 18 nya enskilda bostäder samt 2 nya gruppboheter färdigställts och ställt till förfogande.

2014-02-10

TJÄNSTESKRIVELSE
KFKS 2013/512-040

Kommunstyrelsens verksamhetsutskott

Årsbokslut Valfärd skola 2014

Sammanfattning

Under året har de prioriterade områdena för verksamheten varit:

- *Befästa och höja pedagogiska resultat*
- *Pedagogiskt ledarskap i alla led*
- *Attraktiv arbetsgivare*
- *Ekonomi i balans*

Valfärd skolas förskolor har ett mycket gott resultat. Föräldrar upplever till stor del att deras barn utvecklas och stimuleras i våra förskolor. De kommunala grundskolorna har höga pedagogiska resultat i jämförelse med övriga kommuner i Sverige. Nacka gymnasium och YBC fortsätter att vara attraktiva val för ungdomar som väljer gymnasium.

Valfärd skola behåller sina höga och positiva värden både avseende svarsfrekvens (85 %) och medarbetarindex (76 %). Den totala sjukfrånvaron för året är 5,29 %. Det är en ökning med 0,14 procentenheter jämfört med 2013.

Under året har ett målmedvetet arbete pågått för att nå en budget i balans. Valfärd skola redovisade för år 2014 ett överskott på 6,2 mnkr. Utfallet blev 6,2 mnkr bättre än det prognostiserade resultatet om 0 mnkr och jämfört med föregående år förbättrades det totala resultatet med 11 mnkr.

Ärendet

Välfärd skola årsbokslut 2014

Välfärd skola är det kommunala alternativet i Nacka. Inom Välfärd skola finns följande verksamheter: förskola, förskoleklass, fritidshem, grundskola, gymnasieskola samt barn och elevhälsan. Varje dag möter våra medarbetare tusentals barn, elever och medborgare i hela Nacka kommun.

Verksamheten omsätter ca 1,8 miljarder och har ca 2 600 medarbetare. Antal barn i de kommunala förskolorna under ht 14 var 3051 st. (50 % av totalt antal förskolebarn) och antalet elever i de kommunala skolorna F-9 under ht 14 var 10 477 st. (79 % av totalt antal grundskolelever).

Prioriterade områden 2014

Under året har de prioriterade områdena för verksamheten varit:

- *Befästa och höja pedagogiska resultat*
- *Pedagogiskt ledarskap i alla led*
- *Attraktiv arbetsgivare*
- *Ekonomi i balans*

Händelser under 2014

Värd för internationell konferens

Under januari stod Välfärd skola som värd för konferensen ASEAN +3. 80 elever och lärare från några av Asiens bästa naturvetenskapliga skolor besökte Nacka för att arbeta med temat ”The Sea- to be, or not to be”. Deltagande länder representerar 1,8 miljarder av jordens befolkning. Lärare, elever, skolledare, specialister och utvecklingsledare samlades i några dagar och förde givande samtal och lärde sig av varandra. Konferensen fick ett stort mediagenomslag, bland annat förstasidesnyhet i SvD, som stärkte Nacka kommuns varumärke. Kontakter för framtiden knöts och utvärderingen visade på en stor succé!

I oktober inträffade en omfattande brand på Långsjöns förskola som ödelade hela byggnaden. Förskolans verksamhet behövde nya lokaler och rektor och biträdande förskolechef erbjöds befintliga nyrenoverade förskolelokaler i Orminge redan dagen efter branden, så att barn och föräldrar kunde erbjudas fortsatt verksamhet. Nu pågår arbetet med att bygga upp en ny förskola åt barnen på den ursprungliga tomtmarken i Saltsjö-Duvnäs.

Condorens förskola blev tilldelad SIQ - Institutet för kvalitetsutvecklings utmärkelse ”Bättre skola 2014” för andra gången.

Tre av Valfärd skolas skolor har sedan 2011 deltagit i forskningsprojektet Unos Uno med fokus på IT i skolan. Projektet avslutades i mars 2014 och resultatet fick mycket uppmärksamhet.

För att kunna berätta om Valfärd skola som en attraktiv arbetsgivare har en extern hemsida skapats. Fokus är att berätta om goda exempel från våra verksamheter och målet är att attrahera nya medarbetare.

Med anledning av otydlig ansvarsfördelning har Valfärd skola föreslagit uppsägning av avtal om personalbemanning på sju föräldrakooperativ som är organiserade inom Valfärd skola. Kommunstyrelsens beslut i december är att avtalen ska fasas ut.

Valfärd skola ett attraktivt val

Måluppfyllelse i förskolan

Inom de kommunala förskolorna har måluppfyllelsen fortsatt att öka enligt kundundersökningen. En hög andel föräldrar anser att förskolans verksamhet är stimulerande för deras barn. Föräldrar anser också i högre grad att förskolan arbetar med språk och matematik, samt att barnens tankar och idéer tas tillvara. Valfärd skola ser det som ett resultat av förskolornas fokuserade arbete med den reviderade läroplanen för förskolan där många förskolor har arbetat med pedagogisk dokumentation för att synliggöra barns lärande. Fortsatt gemensam kompetensutveckling har erbjudits till våra förskolor kring olika metoder för dokumentation samt matematik.

Måluppfyllelsen har också ökat vad gäller andel föräldrar som anser att barnet är tryggt i verksamheten. Detta ser vi som ett resultat av förskolornas värdegrundsarbete och ta fram bra rutiner vad gäller likabehandling och att motverka kränkningar av barn.

Som en uppföljning av det systematiska kvalitetsarbetet genomför biträdande produktionsdirektör och förskolestrateg verksamhetsbesök på förskolor så kallad Kvalitetsdialog.

Fler förskollärare

Andelen utbildade förskollärare på våra förskolor har tyvärr sjunkit. Vi ser att vi måste fortsätta arbeta för att höja andelen förskollärare genom olika insatser som gör Valfärd skola till en ännu attraktivare arbetsgivare. Bland annat har en projektgrupp från Valfärd skola samarbetat med Aretemeritering med att ta fram kriterier för att i framtiden kunna utse särskilt yrkesskickliga förskollärare.

Fritidshem

I samband med att nya allmänna råd kommit från Skolverket gällande fritidshemmen har en gemensam satsning för all fritidshemspersonal med föreläsningar kring läroplans- och kvalitetsarbete genomförts. Fritidshemmen är en viktiga del för att uppnå högre måluppfyllelse för eleverna. Den påbörjade kompetenssatsningen med att höja kvalitén i fritidshemmets alla processer fortsätter under 2015.

Höga resultat i våra grundskolor

De kommunala grundskolorna har höga pedagogiska resultat i jämförelse med övriga kommuner i Sverige. Trots höga resultat i hela Valfärd skola ser vi dock att vissa av våra skolor behöver förbättra sina resultat så att vi får en jämnare kvalitet i alla våra skolor. Ett exempel på detta är att vi deltar i ett utvecklingsprojekt PISA 2015, som drivs av SKL, med inriktning på styrning och ledning i matematik.

Andel högskoleutbildade lärare

Inom Valfärd skola har 87 % av medarbetarna pedagogisk högskoleexamen läsåret 14/15.

Barn och elevhälsan

Våren 2014 lanserades ”Vägledningsdokumentet”, en gemensam skrift från Skolverket och Socialstyrelsen, som är av stor betydelse för elevhälsan och skolledningar och stärker rollen i det förebyggande och hälsofrämjande arbetet. Dokumentet har implementerats bland barn och elevhälsans personal, genom fördjupning i olika avsnitt för de olika professionerna. Barn och elevhälsan har fått stimulansbidrag ur ”Tidiga insatser” till två olika projekt under 2014, Identitet, kommunikation och rörelse för barn med hörselnedsättning och Anknytning för små barn.

Nackas elever presterar högt i jämförelse med andra kommuner

Nackas kommunala grundskolor har goda resultat år 2014 i jämförelse med rikssnitt. Exempelvis är rikssnittet meritvärde åk 9 215, för Nacka är meritvärdet 237. Andel elever som är behöriga till gymnasieskolans yrkesprogram är i Nacka 93 %, rikssnittet är 86 %. Även i jämförelser åk 6 nationella prov ligger Nackas kommunala skolor klart över rikssnittet. Nackas resultat är 97 % jämfört med rikssnittet på 91 %.

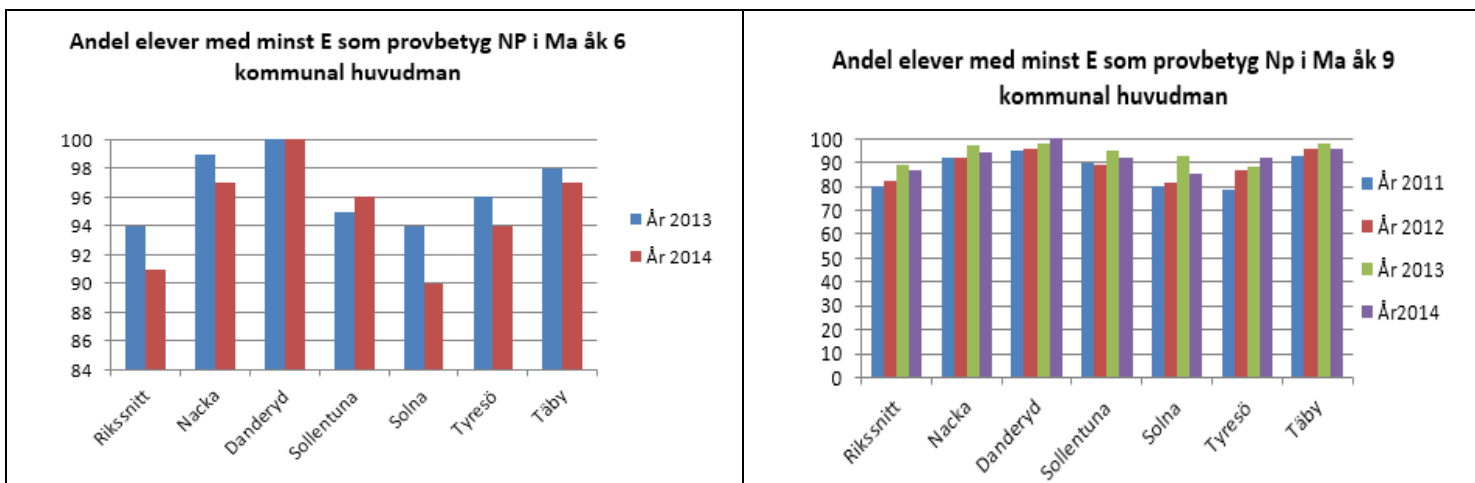

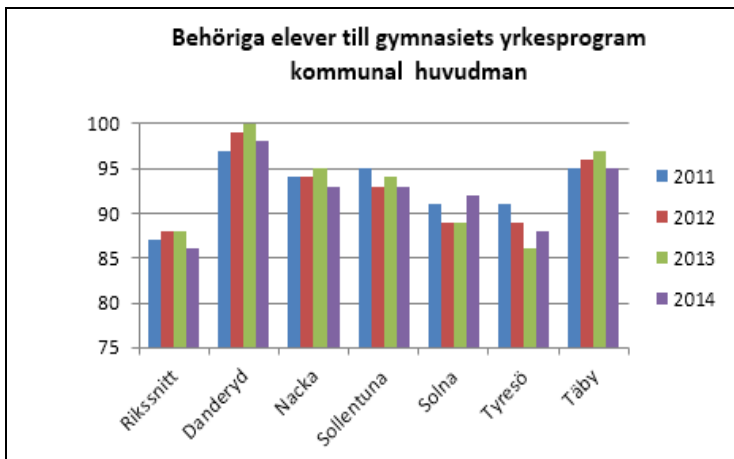
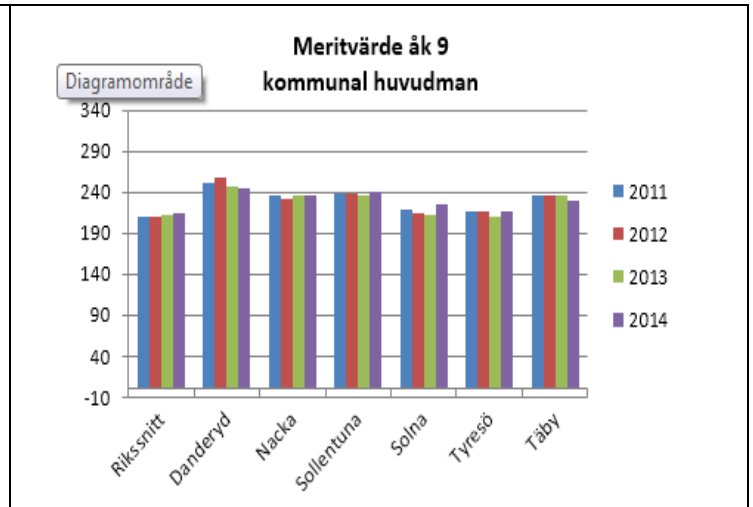
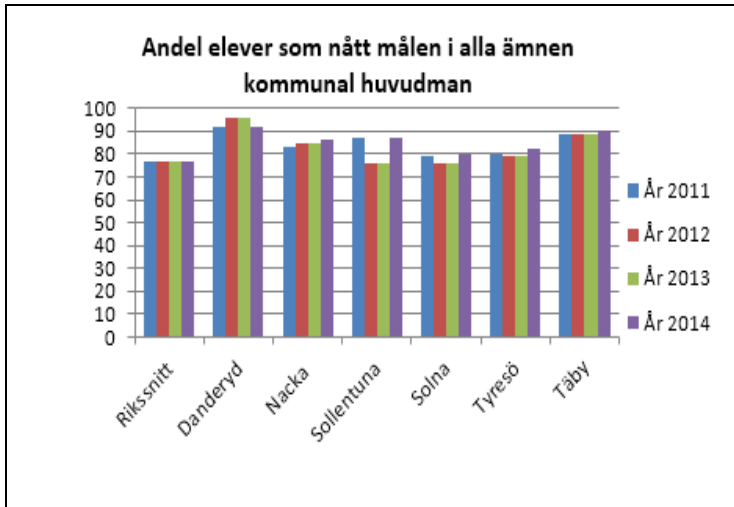

Resultat

Genomsnittligt resultat i NP Matematik åk 3 är att 76 % av eleverna når kravnivån i samtliga delmoment. Delprov E, (mätning, längd och proportionella samband) var det delprov som eleverna hade svårast för. Ett stort arbete har lagts ned för att komma till rätta med detta. Ett flertal av våra skolor medverkar detta läsår i Matematiklyftet.

Andelen pojkar i åk. 6 som har lägst betyget C på Nationella provet i svenska är 68 % och i åk. 9 är resultatet 54 %. Stort fokus läggs på pojkars läsande och skrivande. Många av våra skolor planerar att delta i Läslyftet kommande läsår. Skolorna ser vikten av tidiga insatser och detta tror vi har medverkat till att andelen med lägst betyget C är högre i åk. 6 än åk. 9.

Välfärd skola satsar på framtiden

Förstelärare

Välfärd skola har från 1 juli 2014 utsett ytterligare 94 förstelärare och en (1) lektor. Sammantaget har vi nu 119 förstelärare och 5 lektorer, vilket innebär att vi nyttjar hela

statsbidraget. Förstelärarna ska bidra till ökad måluppfyllelse, ökad professionalisering och bättre resultat i våra kommunala skolor. För ändamålet ska alla förstelärare, tillsammans med sin rektor, formulera ett eller flera försteläraryppdrag och tydliggöra genomförande och målgrupp. Uppdragen dokumenteras och utvärderas vid slutet av läsåret med utgångspunkt i hur uppdraget/-en bidragit till målsättningen ovan.

Mentorsutbildning

Välfärd skola har tagit fram en plan för nyexaminerade förskollärare och lärare under deras introduktionsperiod. Träffar och nätverk som leds av förstelärare samt en intern mentorsutbildning anordnas. Syftet är att välkomna och stärka de nya i sin yrkesroll och vara en attraktiv arbetsgivare där lärare och förskollärare trivs och väljer att stanna.

Introduktionsprogram

Välfärd skola har från hösten 2014 sjösatt ett nytt introduktionsprogram för nya ledare inom de kommunala förskolorna och skolorna. Mentorskapsprogrammet för ledare innebär bland annat att erfarna skolledare inom Välfärd skola är mentorer åt nyanställda ledare.

Analys av betyg

Välfärd skola har startat ett arbete med analys av satta betyg och insatser för likvärdig bedömning. Vi har under 2014 inlett arbetet med att till våren 2015 göra pilotförsök för gemensam rättning av ämnesprov i svenska för åk 6 och åk 9. Detta är en av flera åtgärder som syftar till att försöka underlätta och effektivisera arbetssituationen för lärarna.

Matematiklyftet

En statlig satsning som fokuserar på det kollegiala lärandet för matematiklärare i grundskolan och gymnasiet har fortsatt under läsåret 2014. Matematiklyftet avslutas läsåret 2015/2016.

Satsning på språk-, läs- och skrivprojekt inom Välfärd skola

En projektgrupp bestående av pedagoger från Välfärd skola tillsattes under året som fick i uppdrag att ta fram ett koncerngemensamt vägledningsdokument för språkutvecklande arbete från förskolan till åk 9. Dokumentet kommer att implementeras tillsammans med läslyftet i augusti 2015.

Internationellt utbyte

Välfärd skola har ett viktigt samarbete med länder i Asien genom samarbetet ASEAN+3. Detta är ett internationellt samarbete inom naturvetenskap där en tävling är en stor del av upplägget.

Elever från YBC åkte till Hongkong på en internationell innovationsmessa anordnad av gymnasieelever. Våra elever gjorde stor succé när de presenterade sin uppfinning.

Välfärd skola har fortsatt sitt samarbete med Irvine University i Kalifornien och the Energy Coalition. Frågor kring energianvändning och digitalt lärande är grundstenar i samarbetet.

Särskolan

En samordnare för särskolans nätverk tillsattes under hösten. Uppdraget är att samordna pedagogiska frågor som är gemensamma för de skolor inom Välfärd skola som bedriver särskoleverksamhet.

Digitala satsningar

Välfärd skola genomförde under året en IT-mätning på skolorna och förskolorna. Delresultaten visar att insatser för att höja den digitala kompetensen behöver göras under 2015. Välfärd skolas skolutvecklare har påbörjat ett nytt arbetssätt där de är ute i verksamheterna för att bistå skolledare och pedagoger i att utveckla digital kompetens och förbättra användandet av IT-verktyg. En förskollärare med specialkompetens har tillsatts för att arbeta riktat med digitalt lärande i förskolan.

En projektgrupp har arbetat med att utveckla plattformen Schoolsoft för förskolan, implementeringen skedde under hösten för Välfärd skolas förskolor. Schoolsoft finns nu inom alla våra verksamheter. Införandet av GAFE, Google Apps for Education har genomförts med fokus på förskolan, fritids samt barn- och elevhälsan.

Övergripande visionsarbete

För att rusta Välfärd skola för framtiden har ett visionsarbete påbörjats kring nya förskole- och skollokaler. Välfärd skola deltog också i Nacka kommuns workshop välfärdsfastigheter tillsammans med våra konkurrenter.

Nackas kommunala skolor är en attraktiv arbetsgivare

Medarbetare

2014 hade Välfärd skola 2 604 månadsavlönade medarbetare varav 79 % kvinnor och 21 % män. Jämfört med 2013 har antalet månadsavlönade medarbetare minskat med 83 personer. Per 1 januari 2014 övergick fritidsgårdar, Nacka musikskola och de kommunala biblioteken till Välfärd samhällsservice.

Den totala sjukfrånvaron för året var 5,29 %. Det är en ökning med 0,14 procentenheter jämfört med 2013. Målet att nå 4,5 % under 2014 har tyvärr inte uppnåtts. Välfärd skolas personalstrateger har arbetat intensivt tillsammans med chefer och fackliga för att försöka vända trenden med de stigande sjuktagen.

2014 års medarbetarenkät visade goda resultat med ett medarbetarindex på 76 och en svarsfrekvens på 85 %. Styrkor i resultatet är exempelvis att medarbetarna vet vad som förväntas av dem, att arbetet känns meningsfullt samt att de är insatta i arbetsplatsens mål. Exempel på utvecklings-områden är introduktion, hantering av den stress som förekommer i arbetet samt samarbetet mellan enheter.

Satsning på ledarskap

Under 2014 har en satsning på ledarskap inom Valfärd skola initierats. Samtliga rektorer, förskolechefer och biträdande kommer beröras och insatsen pågå fram till 2016. Satsningen innehåller en del där man arbetar med det personliga ledarskapet, en utbildning i lösningsorienterad samtalsmetodik samt handledning i grupp där syftet är att reflektera kring sin ledarskapsvardag och stärka det interna nätverkanet.

Systematiskt kvalitetsarbete.

En gemensam kompetensutveckling inom systematiskt kvalitetsarbete fördjupades under 2014. Satsningen är en mycket viktig process för att säkra skolornas strategiska målarbete, organisation och arbetssätt. Avsikten är att detta leder till ökade resultat för alla barn och elever.

Samtliga skolledare deltog i skolportens ledarkonvent i november och alla förskolechefer närvarande på en förskolechefskonferens.

I september anordnade Valfärd skola en årligt återkommande konferens på temat ledarskap som bestod av extern medverkan och internt kunskapsdelande.

Intensivt arbete för att nå budget i balans

Under året har ett medvetet arbete pågått för att nå en budget i balans. Alla har arbetat målinriktat och fokuserat, ett arbete som har gett stora resultat. Verksamheterna har gjort sitt yttersta för att hela Valfärd skola skulle nå ett bättre resultat än föregående år.

År	Resultat
2014	+6,2 mnkr
2013	-4,8 mnkr
2012	-40,9 mnkr
2011	-64 mnkr

Valfärd skola redovisade för år 2014 ett överskott på 6,2 mnkr. Utfallet blev 6,2 mnkr bättre än det prognostiserade resultatet om 0 mnkr och jämfört med föregående år förbättrades det totala resultatet med 11 mnkr.

Skol- och Förskoleverksamhet

Valfärd skola brottas fortfarande med ett antal enheter med stora underskott. Under 2014 har dessa enheter genomfört stora åtgärder för att minska underskotten, något som har gett goda resultat. Ett antal enheter har kompenserat underskottsenheternas negativa resultat genom att generera stora överskott.

Under året har en omfattande mängd åtgärder genomförts såsom personalkostnadsbesparingar, lokalanpassningar, anpassning av verksamheter och allmän återhållsamhet och kostnadsmedvetenhet.

Vi ser att även under kommande år behöver Valfärd skola strukturanpassa organisationen.

Utfall mot budget

Verksamhet, tkr	Utfall 2014					Utfall 2013			
	Kostnader (-) Intäkter (+)	Intäkter	Kostnader	Utfall netto	Budget	Budget-avvikelse	Intäkter	Kostnader	
910 Sigfridsborgs skola med fsk	67 406	-67 404	2	0	2	61 296	-60 288	1 008	
911 Stavsborgsskolan	42 550	-47 537	-4 987	-4 615	-372	61 030	-69 078	-8 048	Not 1
912 Älta skolor med förskolor	72 317	-71 908	409	0	409	69 861	-70 065	-204	
913 Sjöängen och Strandparkens fsk	17 242	-19 695	-2 453	-5 297	2 843			0	Not 1
920 Ektorps skola med förskolor	62 859	-62 984	-125	0	-125	58 302	-57 998	304	
921 Jarlabergs skola med förskolor			0		0	26 242	-27 723	-1 481	Not 2
922 Sickla skola med förskolor	79 170	-78 734	436	0	436	71 914	-69 313	2 601	
923 Condorens förskolor	28 021	-28 033	-11	0	-11	28 079	-27 788	291	
924 Skuru skola med förskola	75 453	-77 481	-2 028	0	-2 028	77 667	-76 118	1 549	
925 Vilans skola med förskola	62 059	-61 506	552	0	552	56 843	-58 759	-1 917	
926 Järla skola med förskolor	99 121	-99 107	14	-1 000	1 014	66 883	-67 021	-138	Not 2
927 Eklidens skola	71 510	-71 069	441	0	441	67 156	-66 085	1 071	
928 Nacka gymnasium, Samhälle	102 079	-101 439	640	-1 200	1 840	98 630	-99 509	-880	
928 Nacka gymnasium, Natur & teknik	79 370	-78 397	973	-800	1 773	76 688	-76 489	199	
929 YBC	35 886	-37 706	-1 820	-1 500	-320	36 440	-37 189	-750	
940 SaltsjöDuvnäs skola med förskola	71 073	-71 316	-244	-500	256	72 617	-71 869	748	
941 Björknässkolan och sarskolor och Alphyddeskolan	126 241	-126 194	47	0	47	116 825	-114 648	2 177	
942 Boo Gårds skola med förskola	59 978	-59 384	594	206	388	63 913	-63 400	513	Not 3
943 Orminge skola med förskolor	72 826	-72 177	648	0	648	69 469	-67 243	2 225	
944 Sägtorp skola med förskolor	77 341	-78 511	-1 170	0	-1 170	73 194	-74 526	-1 332	
945 Alabastern och korallens förskola	18 211	-19 857	-1 646	0	-1 646	19 718	-21 006	-1 288	
946 Björknäs Eklunda Herrgårns fsk	25 918	-26 545	-627	0	-627	25 791	-27 183	-1 392	
947 Chrysoliten, Källans, Bagarsjöns fsk	28 888	-29 004	-116	-206	90	21 273	-21 374	-101	Not 3
948 Myrsjöskolan	108 988	-108 706	282	0	282	98 393	-96 086	2 308	
950 Igelboda skola med förskola	55 041	-55 462	-421	0	-421	51 771	-50 892	879	
951 Fisksätra skola med förskolor	29 213	-30 200	-987	-3 000	2 013	25 678	-28 646	-2 968	
952 Krabban Gläntan Fiskarhöjd fsk	29 290	-29 639	-349	0	-349	29 317	-29 741	-424	
953 Neglinge skola med förskolor	47 294	-48 914	-1 620	0	-1 620	48 407	-48 370	37	
954 Solsidans skola			0		0	24 955	-26 086	-1 131	Not 4
955 Samskolan	61 860	-66 433	-4 573	-3 000	-1 573	35 683	-40 459	-4 776	Not 4
960 Fritidsgårdar			0	0	0	21 150	-20 930	220	Not 5
970 Föräldrakooperativen	21 678	-21 693	-15	0	-15	21 589	-21 832	-242	
981 Biblioteken			0			17 762	-17 757	5	Not 5
982 Nacka musikskola			0			23 050	-24 919	-1 869	Not 5
983 Elevhälsan	35 254	-35 575	-321	-500	179	32 379	-34 048	-1 669	
990 ORF	23 365	-28	23 337	22 988	349	23 637	0	23 637	
990 Verksamhetsstöd	60 348	-59 047	1 301	-1 488	2 789	50 601	-64 569	-13 968	
Summa välfärd skola	1 847 850	-1 841 687	6 164	89	6 075	1 824 202	-1 829 007	-4 805	Not 5
Not 1. 913 Sjöängen och Strandparkens fsk ingick tidigare i Skolenhet 911 Stavsborgsskolan med förskolor. Uppdelad efter beslutad budget									
Not 2. 921 Jarlabergs skolenhet ingår i Järla skola med förskolor									
Not 3. Bagarsjöns förskola ingick 2013 i skolenhet 942 Boo Gårds skola med förskolor nu i 947 Chrysoliten, Källans, Bagarsjöns fsk									
Not 4. 954 Solsidans skola, Eleverna flyttade till Samskolan									
Not 5. Då vissa verksamheter flyttats över till Valfärd Samhällsservice skiljer sig Total utfall 2013 samt budget 2015 mot summan av alla enheter									

Investeringar 2014

Välfärd skola fick en utökad ram från 20 mnkr till 23 mnkr för 2014 med anledning av förväntade investeringar i lösen och köp av datorer. Kommunens avtal om leasing av datorer avslutas hos Atea. Då uppgörelsen inte var klar i tertial 2 hur allt skulle finansieras behövde vi enbart använda 18 mnkr.

Samtliga investeringar är färdigrapporterade och totalsumman blev 18 mnkr. Varav 10,4 mnkr användes för datorer och 3,0 mnkr användes till möbler.

Tre av våra största investeringsprojekt:

- Ny skolgård med konstgräs, gummimattor, sittgrupper, lekredskap till Sigfridsborgsskolan till en kostnad av 781 tkr.
- Möbler till nya paviljonger Sigfridsborgsskolan till en kostnad av 858 tkr.
- Inköp av nya datorer till Skuru skola till en kostnad av 834 tkr.

Strategiska mål och nyckeltal för år 2014

Metod: Kundundersökning, medarbetarenkät, nationell statistik, intern statistik.



Mätfrekvens: En gång om året. Siffror inom parentes avser föregående år.

Verksamhetsresultat					
Övergripande mål	Strategiskt mål	Läge	Nyckeltal	Målvärde	Utfall 2014 (2013)
Våra verksamheter ska ha hög kvalitet genom goda pedagogiska insatser och resultat och på så sätt vara det främsta alternativet inom förskola och skola.	Elever och föräldrar upplever att de är välinformerade och har inflytande över verksamheten		Förskola	80 %	85% (85%)
			Andel föräldrar som får tydlig information om hur barnet utvecklas		
			Grundskola:	90 %	81% (84%)
			Andel föräldrar som anser att de får tydlig informatio		

			<p>n om hur deras barn ligger till i förhållande till kunskapskraven.</p> <p><i>Fritidsbemannen:</i> Andel föräldrar som anser att deras barn är med och påverkar de gemensamma aktiviteterna på fritids</p> <p><i>Gymnasiet:</i> Andel elever som får information om hur de ligger till under kursens</p>	<p>75%</p> <p>65%</p>	<p>61% (69%)</p> <p>44% (53%)</p>
	Fortsatt höga resultat	■	<p><i>Förskola:</i> Andel föräldrar som anser att förskolan arbetar med att få barnet att förstå matematik</p> <p><i>Grundskola:</i> Meritvärde (nytt basvärde)</p>	<p>80%</p> <p>240 /320</p>	<p>82% (81%)</p> <p>(237 /320)</p>

			Andel elever i år 3 som uppnår kravnivån i Ämnesprov i Ma	90%	93,5 % (80%)
			Andel pojkar i år 6 som når lägst betyget C i Ämnesprov i Sv	55%	68% (ny)
			Andel pojkar i år 9 som når lägst betyget C i Ämnesprov i Sv	55%	54% (ny)
			Andel behöriga till gymnasiets yrkesprogram	100%	93% (95%)
			<i>Gymnasiet:</i> Andel elever i Nackas kommunala skolor som fullföljer gymnasieskolan inom fyra år.	80%	79,6% (84%)

Insatta resurser					
Övergripande mål	Strategiskt mål	Läge	Nyckeltal	Mål-	Utfall

				värde	
Våra förskolor och skolor är attraktiva arbetsplatser med professionella medarbetare som driver utveckling	Bibehålla de höga värdena på: Ledarskapsindex Medarbetarindex Högre andel högskoleutbildade medarbetare (förskollärare, fritidspedagoger, lärare)		Total sjukfrånvaro	4,5%	4,9% (4,82%)
			Svarsfrekvens på medarbetarenkäten	≥ 85 %	86% 2013
			Medarbetarindex	≥ 70	74 2013
			Ledarskapsindex	≥ 75	75 2013
			Andel utbildade förskollärare ska öka jämfört med föregående år.	45%	37% 2013 (36% 2012)
Våra förskolor och skolor har en väl fungerande ekonomistyrning som bygger på medvetenhet och effektivt resursutnyttjande.	Ekonomi i balans		Avvikelser mot budget, 0	0	6,2 (-10,1)

Einar Fransson,
Produktionsdirektör Valfärd skola



TJÄNSTESKRIVELSE
KFKS 2013/082-040

Välfärd samhällsservice – Årsbokslut 2014

Verksamhetsresultat ■

Omsorg, stöd, fritid och kultur

I januari 2014 bildades det nya produktionsområdet Välfärd samhällsservice. Det består nu av tidigare Sociala stödresursers enheter inom vård, omsorg och stöd, Nacka musikskola, Nacka kulturcentrum, Biblioteken i Forum, Fisksätra och Orminge, sex fritidsgårdar och två öppna förskolor. Under sommaren övertogs även ytterligare ett omsorgsboende från en privat utförare, Kvarnvägen. Vi har nu fem omsorgsboenden i olika delar av kommunen. Öppen fritidsgårdsverksamhet för ungdomar med funktionsnedsättning startade under hösten och bedrivs i samarbete mellan Omsorgen och en fritidsgård.

Vår målsättning är att vara det bästa alternativet för Nackaborna inom våra verksamheter. Utveckling och förändring pågår kontinuerligt i alla våra drygt 50 enheter som vänder sig till allt från små barn, ungdomar, familjer, äldre - med små eller stora behov av stöd. Uppdragen skiftar från vård och omsorg, stöd i olika situationer inom våra sociala verksamheter till inspiration och lärande inom fritid och kultur. Detta kräver kunskap och flexibilitet hos chefer och medarbetare samt våra administrativa, lokalmässiga och tekniska resurser.

Samtliga verksamheter arbetar, utifrån ett koncernperspektiv, för ett effektivt resursutnyttjande, där den flexibla arbetstidsmodellen är en del inom vård och omsorg. Våra verksamhetsövergripande råd, frukostmöten, strategiska ledningsgrupp och andra gemensamma ledningsmöten är andra viktiga delar.

Det är viktigt att understryka svårigheten i att ha gemensamma mål och nyckeltal för så vitt skilda verksamhetsgrenar. Vid övergripande sammanställningar av nyckeltal förloras viktig information om de olika enheternas resultat och förutsättningar. Inom produktionsområdet har vi utvecklat detta bättre till 2015, så att uppföljning sker på ett mer verksamhetsindelad sätt, där det är möjligt.

Nöjda kunder

Gemensamt för hela Valfärd samhällsservice är att möta människor i olika situationer. Det är absolut viktigaste är att kunder och medborgare är nöjda med utförandet av tjänsterna och innehållet i våra verksamheter. En väsentlig del i arbetet är att på olika sätt stärka delaktighet och inflytande, ett arbete som bedrivs målmedvetet inom alla verksamhetsgrenar. Inom våra sociala verksamheter är genomförandeplaner och överenskommelser en grund för kvalitetsarbetet. Inom kultur- och fritidsverksamheter handlar det bland annat om att skapa forum för att ta tillvara medborgarnas åsikter och önskemål.

En annan viktig del är vår strukturerade synpunktshantering som handlar om att skapa ett gemensamt förhållningssätt när det gäller att fånga upp och hantera klagomål. Syftet är att skapa delaktighet men också att kunder och medborgare ska bli bemötta på ett likvärdigt sätt oavsett vilken av våra verksamheter de vänder sig till. Att se synpunktshantering som en naturlig del i vårt kvalitetsarbete är fortfarande en utmaning för flera verksamheter. Under det kommande året kommer vi därför att genomföra fortbildning för samtliga medarbetare.

Sociala verksamheter

Seniorcenter Talliden har genomfört ett omfattande utvecklingsarbete och åstadkommit stora kvalitetsförbättringar. I detta arbete har lex Sarah-rapporteringar och avvikelshantering varit en viktig del. Årets kundundersökning visar att kunderna upplever sig trygga på våra seniorboenden. Tre av våra fem seniorcenter är nu certifierade enligt Trygg och Säker och arbetet fortskrider.

Individ- och familjeverksamheten har under året arbetat med att förbättra struktur och rutiner för kundundersökningar och synpunktshantering med gott resultat. De har även påbörjat ett arbete med att införa en evidensbaserad praktik inom samtliga enheter. Omsorgen, som tidigare haft svårt att hitta metoder för kvalitetsmätningar, har under hösten deltagit i ett pilotprojekt för verktyget Happy-or-not, en digital metod för mätning av direkt kundrespons. Försöket har fallit väl ut och kommer att utvecklas vidare.

Fritidsgårdarna

Fritidsgårdarna bedriver ett systematiskt kvalitetsarbete som är väl förankrat och visar på goda resultat, bland annat avseende trygghet. Inom jämställdhetsområdet har man fortsatt med utbildningssatsningar för medarbetarna som deltagit i kommunens Utvecklingsakademi med inriktning på jämställdhet. Målet att öka tjejers deltagande i verksamheten är nu väl uppnått.

Kulturverksamheter

Nacka musikskola fyllde under året 80 år och har under jubileumsåret genomfört ett stort antal konserter med många besökare. Verksamhetens ämnesutbud har utökats för att möta den ökade efterfrågan från medborgarna. Inom biblioteken har antalet aktiviteter för de prioriterade målgrupperna ökat. Forumbiblioteket har under hösten med framgång provat ett nytt sätt att mäta kundnöjdhet genom verktyget Happy-or-not.

Fisksätra bibliotek fyllde 40 år och detta har firats med bl.a. en barnkulturfestival och en särskild festdag 3-5 oktober, i samarbete med ett flertal arrangörer.

En annan jubilar är **Nacka kulturcentrums 6-årskör som under året firade 25 år**. Kören är nu även **Grammisnominerad**.

Barnperspektivet

Ett flertal av våra verksamheter vänder sig till barn och unga vuxna. Det betyder att vi har en särskild grupp som vi måste ta extra hänsyn till enligt barnkonventionen.

Det innebär att på olika sätt försöka förstå barnens situation och upplevelser. Inom Individ- och familjeverksamheterna har man infört åldersindeldad statistik i kundundersökningarna, på korttidsboende för barn inom LSS har man testat mätningar med hjälp av Happy-or-not och inom de kulturella verksamheterna är barnperspektivet en naturlig del. På Fisksåtra bibliotek har man nyanställt två bibliotekarier med inriktning på barn- och ungdomsverksamhet.

Vara väl kända

Vår närvaro i lokal media har ökat dramatiskt jämfört med föregående år. Under 2014 skickades 31 pressmeddelanden ut, vilket resulterade i 19 artiklar. Utöver detta kan flera exempel på artiklar och reportage i rikstäckande media och fackpress nämnas, samt inslag i radio.

Allt fler av våra verksamheter använder sig av sociala media, som Facebook och Instagram, för att kunna nå sina målgrupper där de befinner sig.

Viktigt i vårt kommunikationsarbete är också att kunna mötas som människor. En stor mängd informationsträffar, anhörigarrangemang samt medverkan i forum och nätverk har genomförts under året.

Allt detta har gett oss en gemensam kunskapsbank som under 2015 kommer att användas i arbetet med att utforma kommunikationsplaner för våra verksamheter. Syftet är att säkerställa att rätt resurser används för att kommunicera via rätt kanaler.

Insatta resurser ▲

Medarbetare

Antal anställda: Totalt 1 404 medarbetare.

Målen för sjukfrånvaron har uppnåtts totalt sett för produktionsområdet, samtliga nyckeltal ligger under målvärdena vilket är mycket glädjande. När man tittar på de olika verksamheternas sjukfrånvaro är det dock stora skillnader. Det är i sig inget oväntat då vi utför en bredd av olika av välfärdstjänster inom allt från vård- och omsorg, kultur, fritid till individ- och familjeverksamhet. Chefer i verksamheter med hög sjukfrånvaro arbetar för att minska den, både genom tidiga stödinsatser men också förebyggande och hälsofrämjande arbete för att på lång sikt minska sjuktalet.

Välfärd samhällsservice kommer också att, som en av de första i kommunen, arbeta i det nya systemverktyget för rehabilitering, ADATO. Detta kommer att underlätta uppföljning och kvalitetssäkra hanteringen av sjukfrånvaron med målet att nå snabbare återgång i arbete.

Resultaten i årets medarbetarenkät visar återigen goda resultat. Vi ligger kvar på samma höga nivå för alla våra mål. De olika verksamheternas resultat visar alla på stolta och

engagerade medarbetare som har kunden/medborgaren i fokus. Nacka kommuns vision och grundläggande värdering genomsyrar våra arbetsplatser. Ledarskapet präglas av chefer som visar förtroende för medarbetarna och ger konstruktiv återkoppling. Utvecklingsområden är bland annat att ska vi jobba än mer med tydliga mål och utvecklingsarbete.

Ett prioriterat område är kompetensförsörjning, framförallt till våra vård- och omsorgsverksamheter. Vår Bemanningseenhet har under året arbetat aktivt med att synliggöra och marknadsföra kommunens verksamheter på arbetsmarknadsdagar och genom kontakter med relevanta utbildningsanordnare. De medverkar i olika forum och nätverkar aktivt med andra kommuner. Bemanningseenheten har genom sitt arbete blivit känd både regionalt och nationellt och har tagit emot flera studiebesök.

Arbetstidsmodellen med möjlighet att välja heltid och flexibla schemasystem är ytterligare ett sätt att attrahera nya medarbetare till vård- och omsorgsarbete.

Ett annat exempel är Omsorgens arbete med att tydliggöra yrkesrollen. Detta sker även nationellt och Nacka kommun ligger långt framme. Vi kommer att införa två tjänstenivåer under 2015, en med gymnasiekompetens och en med krav på högskoleutbildning. För att kunna möta nya och förändrade uppdrag står vi inför ökade krav på kompetens i våra verksamheter. Inom flera av våra verksamheter sker kompetensinventeringar för att synliggöra framtida behov av kompetensutveckling.

Ekonomi

Välfärd samhällsservice redovisar ett underskott på 3,2 mnkr i förhållande till budget. Omsättningen var drygt 530 mnkr och underskottet motsvarar 0,6 procent. Intäkterna har totalt varit 8 mnkr högre än budget tack vare både nya och utökade uppdrag. Kostnaderna har varit 11 mnkr högre än budget pga. personalinhyring, rekrytering, tomplatser inom Omsorgen och seniorcentren, ny teknik och nya datorer.

Verksamhet, tkr	Ufall 2014					Ufall 2013		
	Kostnader (-) Intäkter (+)	Intäkter	Kostnader	Utfall netto	Budget	Budget-avvikelse	Intäkter	Kostnader
Ledning och verksamhetsstöd	28 838	-26 316	2 522	0	2 522	24 624	-25 096	-472
Bemanningseenheten	3 606	-3 979	-373	0	-373	2 592	-3 318	-726
Resursenheten individ och familj inkl. socialps.	80 222	-80 442	-220	-89	-131	80 987	-80 247	740
Omsorgerna inkl. personliga ombud	73 974	-75 034	-1 060	0	-1 060	66 087	-68 846	-2 759
Personlig assistans, Inkl. omsorg annan tid	43 519	-42 589	931	0	931	41 366	-40 583	783
Seniorcenter Ektorp	79 540	-80 418	-878	0	-878	77 868	-77 025	843
Seniorcenter Talliden	44 859	-46 916	-2 057	0	-2 057	41 739	-46 824	-5 085
Seniorcenter Sofiero	29 326	-30 236	-910	0	-910	28 410	-28 798	-388
Seniorcenter Sjötäppan	42 953	-43 668	-715	-327	-389	40 528	-40 768	-240
Seniorcenter Älta	11 762	-11 656	106	326	-220	10 789	-11 295	-505
Nacka kulturcentrum	28 155	-28 019	136	0	136	Hörde till Kontaktcenter 2013		0
Biblioteken: Forum, Fisksätra, Orminge	18 659	-19 406	-748	0	-748	Hörde till FFS 2013		0
Nacka musikskola	24 070	-24 794	-724	0	-724	Hörde till FFS 2013		0
Fritidsgårdarna	22 331	-21 627	704	0	704	Hörde till FFS 2013		0
Summa Välfärd samhällsservice	531 814	-535 099	-3 285	-89	-3 196	414 990	-422 800	-7 809



Seniorcenter Talliden har i princip gjort ”en omstart” under 2014 med bl.a. en helt ny ledning, ny sjukvårdsgrupp, avveckling av korttidsboende och start av demensboende. Underskottet, 2 mnkr, beror på kostnader för de åtgärder som genomförts enligt handlingsplan för Talliden samt till viss del för omställningskostnader. Seniorcenter Ektorps har en budgetavvikelse på 0,9 mnkr som huvudsakligen orsakats av stora kostnader för inhyrning av sjuksköterskor och kockar (1,6 mnkr). Seniorcenter Sjötäppan och Älta har också haft stora kostnader för inhyrning av sjukvårdspersonal.

Inom **Omsorgen** har den dagliga verksamheten ett stort underskott på 3,3 mnkr. Ökande lokalkostnader ska täckas av den ersättning man får. Ledningen har tillsammans med medarbetarna effektivt planerat bemanning och samverkan mellan enheterna för att minska personalkostnaderna. Gruppboendena och korttidsboendena visar bra resultat. Omsorgens underskott stannade därigenom på 1 mnkr.

Individ och familjeomsorgen har med kraftfulla insatser, driftinskränkningar med flera medarbetare och lokalförändringar, lyckats vända ett befarat underskott på 3 mnkr till 1,3 mnkr när arbetsmarknadsenheten fick helt förändrade förutsättningar i avtalet för 2014.

Insatsen boendestöd inom Socialpsykiatrin har sedan flera år underskott. Utredning av förutsättningarna har gjorts, vilken visar att checken inte motsvarar kostnaderna för insatsen - årligt underskott på drygt 1 mnkr. Detta har lett till diskussioner med uppdragsgivaren om att på sikt eventuellt avveckla verksamheten, trots att Valfärd samhällsservice i nuläget har 95 procent av marknaden. Totalt slutade Individ och familjeverksamheten mycket glädjande på -0,2 mnkr, tack vare snabba åtgärder, att övriga enheter gått bra och nya uppdrag.

Biblioteken har inte uppnått prestationsmålen och därmed fått avdrag på budgeterade intäkter med 350 tkr. Underskottet totalt för biblioteken blev 0,7 mnkr.

Nacka musikskola, som haft stora ekonomiska svårigheter under flera år, har genomfört ett omfattande arbete både på personal- och lokalsidan för att hantera det negativa resultatet. Det blev ett underskott för 2014 på 0,7 mnkr, en klar förbättring mot föregående års -1,9 mnkr.

Personlig assistansenheten med omsorg annan tid, **fritidsgårdarna**, **Nacka kulturcentrum** samt övergripande har överskott. Överskottet inom ledning beror dels på att investeringar både hållits nere och kommit senare än vad som budgeterats och därmed har kapitaltjänstkostnaderna inte belastat. För ledning och verksamhetsstöd har planerade rekryteringar skjutits fram, vilket givit ett överskott på 1,4 mnkr.

Vårt nya mål om **avtalstrohet** har tagits på allvar och samtliga enheter har börjat tänka på hur man beställer varor och tjänster och vilka avtal kommunen har. Särskilt seniorcentren har mycket hög avtalstrohet (80-95 procent). Möjligheten att för varje enhet se hur väl man uppfyller avtalstroheten har varit betydelsefull och inspirerande. Gamla VSS uppnådde 73 procent 2013 och klarade målet även för 2014 (med samma verksamheter inräknade). Våra nya kulturverksamheter har litet speciella problem när det gäller t.ex. scenkonst, konstutställningar och musikinstrumentreparationer. Utbildningar har genomförts omkring beställning och upphandling i samarbete med Inköpsenheten för att underlätta. Ytterligare information och utbildning kommer.





Investeringar 2014

Välfärd samhällsservice fick en utökad ram från 1,5 mnkr till 3 mnkr för 2014 med anledning av de tillkommande enheterna för kultur och fritid. Vid prognosen i tertial 2 rapporterade vi att maximalt 2 mnkr av beslutad ram skulle komma att användas. Samtliga investeringar är färdigrapporterade och totalsumman blev 1 559 tkr.

Tre investeringsprojekt har genomförts:







- Återlämningsautomat till biblioteket i Forum till en kostnad på 1 192 tkr inklusive anpassning av lokalen. Färdigställt i november 2014
- Nyinköp av datorer, 40 st, till en kostnad av 195 tkr, oktober till december. Datorer har också betalats direkt av driftbudgeten.
- Liftar till omsorgsboenden, till en kostnad av 171 tkr - nytt omsorgsboende Kvarnvägen samt flytt till andra lokaler för Nyckelvikens korttidsboende.



Tabell 1) Strategisk mål- och nyckeltalstabell 2014



Verksamhetsresultat					Års-bokslut
Övergripande mål	Strategiskt mål	Läge	Nyckeltal	Målvärde	Välfärd samhällsservice totalt
God kommunal service	Mål I. Vi erbjuder tjänster med hög kvalitet där kunder och medborgare är nöjda och har inflytande över utbudet eller sina insatser.		Nyckeltal Ia. Sociala verksamheter Nöjda kunder medelvärde totalt	4,5	Se bilaga
			Nyckeltal Ib. Nacka seniorcenter Andel kunder/kundombud som upplever sig ha varit delaktiga i utformandet av genomförandeplan, i procent	60 %	43 %
			Nyckeltal Ic. Omsorgen Andel kunder med en aktuell genomförandeplan nedbruten till en stöd- och serviceplan, i procent	95 %	97 %
			Nyckeltal Id. Individ och familj Andel kunder som upplever sig ha varit delaktiga i utformandet av överenskommelse, i procent	80 %	80 %



Verksamhetsresultat					Års-bokslut
Övergripande mål	Strategiskt mål	Läge	Nyckeltal	Målvärde	Välfärd samhällsservice totalt
		▲	Nyckeltal Ie. Personlig assistans Andel kunder som upplever sig ha varit delaktiga i utformandet av genomförandeplan, i procent:	80 %	67 %





		●	Nyckeltal If. Fritidsgårdarna Andel besökare som anser att de har möjlighet att vara delaktiga i genomförandet av och kunna påverka innehållet i verksamheten	80 %	90 %
		●	Nyckeltal Ig. Bibliotek Andel besökare som anser sig ha tillgång till kvalitativ biblioteksverksamhet, i procent	90 %	Fisksätra 93 % Orminge 96 % Forum 94 %
		●	Nyckeltal Ih. Nacka musikskola Andel barn och unga som är nöjda med musikundervisningen, i procent	95 %	97 %
		●	Nyckeltal Ii. Nacka kulturcentrum Andelen nöjda i kundundersökning, i procent	80 %	84 %
God kommunal service	Mål 2. Vi använder oss av kundens och medborgarens synpunkter för att säkerställa och utveckla en hög kvalitet	●	Nyckeltal 2. Öka antalet registrerade synpunkter jämfört med 2013	Jämfört med samma period 2013	354 (332)

God kommunal service	Mål 3. Våra sociala verksamheter har fokus på god omsorg, trygghet och professionellt stöd för våra målgrupper.		Nyckeltal 3a. Nacka Seniorcenter Kundens upplevelse av trygghet, medelvärde	4,5	4,6
				Nyckeltal 3b. Omsorgen Andel tillfrågade kunder som upplever att de blir bra bemötta, i procent	80 %
			Nyckeltal 3c. Individ och Familj Kundens upplevelse av att kontakten har lett till en positiv förändring, i procent	90 %	93 %
				Nyckeltal 3d. Personlig assistans Kundens upplevelse av trygghet, medelvärde	4,5
God kommunal service	Mål 4. Besökarna ska känna sig trygga på och i anslutning till fritidsgårdarna		Nyckeltal 4. Andel besökare som känner sig trygga på och i anslutning till fritidsgårdarna, i procent	95 %	94 %
God kommunal service	Mål 5. Våra fritidsgårdar är en utvecklande och jämställd plats för såväl flickor som pojkar.		Nyckeltal 5. Verksamheten ska ha både flickor och pojkar som besökare och deltagare i aktiviteter och program, i procent	≥ 40 % av varje kön.	Tjejer 44 % Killar 56 %
God kommunal service	Mål 6. Biblioteken präglas av hög tillgänglighet för Nackas medborgare.		Nyckeltal 6. Andel biblioteksbesökare som är nöjda med bibliotekets tillgänglighet, i procent	90 %	Fisksätra 93 % Orminge 94 % Forum 88 %
God kommunal service	Mål 7. Våra bibliotek är arena för demokrati, tillgängliga för alla och garant för yttrandefrihet.	Nytt mål	Nyckeltal 7. Öka antalet aktiviteter som riktar sig till de prioriterade grupperna	Jämfört med samma period 2013	Fisksätra ökat Orminge Forum ej mätt
God kommunal service	Mål 8. Nacka musikskola ska erbjuda medborgarna ett brett utbud		Nyckeltal 8a Verksamhetens ämnesutbud ska öka eller bibehållas	Jämfört med samma period 2013.	62 (60)

			Nyckeltal 8b Antalet konsertmedverkande och konsertbesökande ska öka eller bibehållas.	Jämfört med samma period 2013.	3 261 (1 860) 9 378 (5 024)
God kommunal service	Mål 9. Nacka kulturcentrums verksamhetsfokus ska vara riktat till barn och ungdomar upp till 20 år.		Nyckeltal 9. Andel av verksamheten som riktar sig till barn och ungdomar upp till 20 år	70 %	77 %

God kommunal service	Mål 10. Våra verksamheter och dess utbud ska genom tydlig och tillgänglig information vara väl kända hos Nackas medborgare och beslutsfattare		Nyckeltal 10a. Antal pressmeddelanden från VSS per år	> 10	31
			Nyckeltal 10b. Antal publicerade artiklar utifrån publicerade pressmeddelanden	> 5	19
			Nyckeltal 10c. Andel av verksamhetens informationsmaterial med aktuell och korrekt information	100 %	93 %

Insatta resurser					Årsbokslut
Övergripande mål	Strategiskt mål	Läge	Nyckeltal	Målvärde	Välfärd samhällsservice totalt
Effektivt resursutnyttjande	Mål 11. Våra medarbetare är professionella och tar ansvar i sitt arbete, utifrån mål och uppdrag.		Nyckeltal 11a Svarsfrekvens på medarbetarenkät	80 %	81 %
			Nyckeltal 11b. Medarbetarindex	77	74
			Nyckeltal 11c. Andel medarbetare som instämmer i Nacka kommuns grundläggande värdering ska öka eller bibehållas, i procent.	72 %	71 %

Insatta resurser					Årsbokslut
Övergripande mål	Strategiskt mål	Läge	Nyckeltal	Målvärde	Välfärd samhällsservice totalt
Effektivt resursutnyttjande	Mål 12. Våra chefer har ett tydligt och kommunikativt ledarskap som präglas av öppenhet		Nyckeltal 12. Ledarskapsindex	80	79
Effektivt resursutnyttjande	Mål 13. Våra verksamheter har låg sjukfrånvaro		Nyckeltal 13. Sjukfrånvaro: Total Kort < 59 dagar/år Lång > 59 dagar/år	7,0 % 4,5 % 2,5 %	5,95 % 4,19 % 1,76 %
Effektivt resursutnyttjande	Mål 14 Våra verksamheter har en väl fungerande ekonomistyrning som bygger på medvetenhet och effektivt resursutnyttjande där alla avvikelser analyseras.		Nyckeltal 14. Ackumulerad avvikelse mot budget	0	– 3,2 mnkr
Effektivt resursutnyttjande	Mål 15. Verksamhetschefer når fastställd budget och hela Välfärd samhällsservice har en ekonomi i balans.		Nyckeltal 15. Ackumulerad avvikelse mot budget		
Effektivt resursutnyttjande	Mål 16. Hög avtalstrohet		Nyckeltal 16. Öka eller bibehålla avtalstroheten.	70 %	65 % (73 %)

Anette Böe,
Produktionsdirektör Välfärd samhällsservice

BILAGA Verksamhetsstatistik 2014 Välfärd samhällsservice

Individ och Familj

Arbetscentrum

Insatstyp	2014	2013	Kommentar
Kartlägningsprogram: Kompetensen Individuellt datastöd. Hälsoprofil	239	539	Kartlägningsuppdraget ändrades av AFE from 1 maj varefter uppdragen i princip upphört.
Arbetsprövning	31	62	
Insats praktik/arbetsträning	99	71	
Karriärgallerian	132	184	
Sommarverksamheten	5	38	
Offentligt skyddat arbete	38	45	
Statliga insatser unga (studieförberedande praktik)	9	7	
Sysselsättning SPT	5	22	
Lönebidrag	0	1	
Trygghetsanställning	1	16	
FAS 3	18	52	
Arbeta med din närmiljö	18	32	
Feriarbete	330	349	
Totalt	925	1 423	

Beroendeverksamheten Nacka Beroendemottagning

Brukare/Besök	2014	2013	Kommentar
Antal besökare	172	208	Andelen besökare har minskat då verksamheten ställt om och gått kort om personal.
Antal besök	493	700	Se kommentar ovan.

Insatstyp	2014	2013	Kommentar
Råd och information	116	144	
Individuell behandling	54	80	
Behandlingsgrupper	58	69	
Kontaktmannaskap	2	3	
Totalt	234	296	

MiniMaria

Brukare/Besök	2014	2013	Kommentar
Antal brukare	186	147	
Antal besök	740	463	

Brukare fördelad per insats

Insatstyp	2014	2013	Kommentar
Behandlingar	26	42	
Bedömning och utredning	120	84	
Råd och stöd	46	21	
Totalt	192	147	

Socialpsykiatrin

Insatstyp	Antal insatser 2014	Antal insatser 2013	Kommentar
Beställda boendestödstimmar/månad	1 183	1 215	
Utförda boendestödstimmar/månad	990	1 050	
Boendestödsklienter/månad	113	114	
Nya klienter	22	33	
Avslutade klienter	19	29	
Antal boende på Gruppboestad snitt/månad	12,4	12,6	
Antal boende i Stödboendet	22	10	
Antal familjer Genomgångsboendet/månad	7,75	8	Samtliga lägenheter har varit upptagna men två stora familjer har fått bo i två lägenheter vardera.
Antal besök i träfflokal	3 005	3 253	
Antal besökare snitt/månad	251	271	
Antal deltagare Öppna aktiviteter	550	329	Andelen deltagare har ökat i de öppna aktiviteterna och vi når fler kvinnor än tidigare.
Antal besök Annexet	698	423	

Antal besök/månad Annexet	58	35	
---------------------------	----	----	--

Familjeverksamheten

Insatstyp	Antal insatser 2014	Antal insatser 2013	Kommentar
Familjebehandling	73	57	
Familjestöd	25	19	
Nätverksmöten	42	40	
ATV	55	79	
Trappansamtal	6	5	
Råd och stöd	200	154	
Föräldrautvecklingsprogram	3	0	
Gruppverksamheter	5	5	
Familjecentralen besök	5 727	4 863	
Familjecentralen Råd och Stöd	62	49	
Familjecentralen grupper	4	15	
Bokade konsultationer med BVC	59	35	
Familjepedagoguppdrag	3	3	
Familjerådgivning	146	135	
Besök Öppna förskolan Ektorps	4 591	-	Saknar jämförelsetal för 2013

Ungdomsverksamheten Ungdomsgruppen

Insatstyp	Antal insatser 2014	Antal insatser 2013	Kommentar	Kön
Konsekvensprogram	6	4		2 flickor, 4 pojkar
Ungdomstjänst	14	17		4 flickor, 10 pojkar
Råd och stöd	219	160	Totalt 629 möten vilket motsvarar 3 besök/familj	121 flickor, 98 pojkar
Individuell kontakt med ungdomsbehandlare	95	52		50 flickor, 45 pojkar
Stödboende Boman	9	6		5 flickor, 4 pojkar
Medling	9	13		3 flickor, 6 pojkar
ART/RePulse	6	10		6 pojkar
Stöd till Brottutsatta	208	176	360 möten	101 flickor, 107 pojkar
Barn till Missbrukare (BTM)	2 grupper	3 grupper	8 ungdomar	6 flickor, 2 pojkar

Barn till föräldrar med psykisk ohälsa (BOPS)	2 grupper	2 grupper	13 barn och ungdomar	7 flickor, 6 pojkar
Skilda världar	2 grupper	2 grupper	14 barn	8 flickor, 6 pojkar
Föräldragrupp tonår	2 grupper	2 grupper	45 föräldrar (33 st 2013)	35 kvinnor, 10 män
Biff (separerade föräldrar)	4 grupper	3 grupper	18 föräldrar (16 st 2013)	13 kvinnor, 5 män
Familjebehandling	20	12	Samverkan med FV	
Nätverksmöten	18	7		
Speciallösning	7	3		

Polarna Nacka

Antal insatser under polarpassen	2014	2013	Kommentar
Lugna/avstyra bråk	38	37	
Hemkörning	71	53	Aktiv insats där en ungdom körs hem till vårdnadshavare.
Alkoholrelaterat	17	14	Aktiv insats i samband med ungdomars alkoholintag.
Misshandel	3	0	
Sjukvårdsinsats	2	4	
Brand	0	2	
Rymningar	1	2	
Aktivt möte pojke	2 483	2 682	Avser ungdomar som polarna möter kväll/helg.
Aktivt möte flicka	1 613	1 720	Se ovan.
Polning på dagtid	1 518	-	Nytt för hösten. Antal ungdomar vi mött.

Polarna Nacka: polarungdomar, arbetspass, fortbildningstillfällen

Antal insatser	2014	2013	Kommentar
Antal rekryter	16	27	
Antal nyrekryteringar	10	13	
Avhopp/avslut	4	2	
Aktiva Polare	30	20	30 gäller hela året, 20 var ett snitt/termin.
Fortbildningskvällar	8	7	Utbildning om cannabis, brandstation, polis mm.

Antal polarpass	77	90	Avser endast kvällar och nätter på helger.
Flickor/pojkar	11/19	6/14	8/12 på hösten.
Polarutbildningar	2	1	Avser lägerverksamheter 2-4 dygn.

Nacka kulturcentrum

Mål enligt avtal med nämnd	2014	2013
Antal besökare ska minst uppgå till 880 000 per år (medeltal av besök 2008/2009)	1 011 493	1 273 950
Antal aktörer ska minst uppgå till 25 per år	48	61
Antal deltagare i offentliga arrangemang	130 077	117 733
Nyttjandegraden av lokalerna ska minst uppgå till 70 %	69 %	71 %
Antalet utställningsveckor ska uppgå till minst 40/år	44	46

Nacka musikskola

Statistik	2014	2013
Antal ämnen	62	60

Konsertstatistik	2014	2013
Antal medverkande barn och ungdomar	3 261	1 860
Antal publik	9 378	5 024

Biblioteken

Biblioteket i Forum	2014	2013	Kommentar
Öppethållande (timmar)	3 063	3 060,50	
Utlån	131 635	131 560	
Besök	480 635	479 560	Besöksräknare ur funktion under flera perioder.

Fisksätra Bibliotek	2014	2013	Kommentar
Öppethållande	2 404	2 302	
Utlån	45 100	44 960	
Besök	166 637	200 507	Besöksräknare ur funktion under flera perioder.

Orminge Bibliotek	2014	2013	Kommentar
-------------------	------	------	-----------

Öppethållande	2 602	2 593	
Utlån	98 234	95 606	
Besök	179 589	167 271	Besöksräknare ur funktion under flera perioder.

Fritidsgårdarna

Besöksmätning genomsnitt (nov 2013 – okt 2014)

Genomsnitt per eftermiddag/kväll	Antal besök eftermiddag	Antal besök kväll	Besöksfrekvens jämfört med mål/uppdrag	Könsfördelning mål 40-60%
Fisksätra fritidsgård	20	45	Mål 20 em, 30 kväll.	35 % tjejer, 65 % killar
Saltsjöbadens fritidsgård	16	21	Mål 20 em, 30 kväll.	37 % tjejer, 63 % killar
Henriksdals fritidsgård	9	11	Mål 20 em, 20 kväll.	41 % tjejer, 59 % killar
Björknäs fritidsgård	19	11	Mål 25 em, 25 kväll.	44 % tjejer, 56 % killar
Fritidsgården 2:an	35	20	Mål 35 em, 25 kväll.	47 % tjejer, 53 % killar
Älta fritidsgård	27	26	Mål 40 em, 30 kväll.	57 % tjejer, 43 % killar
Totalt genomsnitt	21	22		43,5% tjejer, 56,5% killar

Ungdomsenkät (nov 2014)

Frågor Skala 1-5	Jag känner mig trygg på gården.	Jag anser att jag kan vara med och påverka på gården.	Kan gården rekommendera till andra.	Jag blir sedd och bekräftad.
Fisksätra fritidsgård	4,8	4,4	4,6	4,7
Saltsjöbadens fritidsgård	4,8	4,8	4,7	4,8
Henriksdals fritidsgård	4,7	4,4	4,7	4,7
Björknäs fritidsgård	4,8	4,5	4,7	4,7
Fritidsgården 2:an	4,8	4,6	4,8	4,8
Älta fritidsgård	4,5	4,3	4,4	4,4
Totalt	4,7	4,5	4,66	4,68

Bemanningsenheten

Vanligast bemanningsorsak	2014	2013
Sjukdom	36,5	35,6
Semester	23,7	22,4
TomtPass	11,7	14,5
Förstärkning	4,9	3,5
Passbyte Sjuk/VAB	4,7	3,3
Timbanksledigt	4,0	4,5
VAB	3,7	4,7
Introduktion	3,3	2,8
Föräldraledighet	1,3	0,8
Planeringsdag	0,8	-
Övrigt	5,4	7,9

Omsorgen, Personligt ombud, Anhörigstöd Daglig verksamhet

Antal platser	2014	2013	2012	2011
Interna platser, LSS beslut	49	59	67	75
Externa platser, LSS beslut	28	25	27	21
Interna platser, SOL beslut	2	2	3	3
Externa platser, SOL beslut	1	1	1	1
Totalt	80	87	98	100
Omsorgstagare per nivå	2014	2013	2012	2011
Nivå 1	2	18	22	28
Nivå 2	5	7	9	8
Nivå 3	12	6	8	13
Nivå 4	11	12	14	11
Nivå 5	15	16	15	15
Nivå 6	4	-	-	-
Interna SOL	2	3	3	1
Externa	29	25	27	24
Totalt	80	87	98	100

Gruppboheter/boenden

Antal platser	2014	2013	2012	2011
Fisksåtra gruppbohet	16	16	16	16
Bergåsens serviceboende	9	9	9	9
Skymningsvägens gruppbohet	6	6	6	6

Bråvallavägen/Kvarnvägens gruppboende*	6	-	-	5
Vattenverksvägens gruppboende**	6	6	-	-
Totalt	43	37	31	36
Omsorgstagare per nivå	2014	2013	2012	2011
Nivå 1	3	3	4	-
Nivå 2	2	3	1	-
Nivå 3	8	7	8	-
Nivå 4	16	16	12	-
Nivå 5	14	8	6	-
Totalt	43	37	31	-

*Ny verksamhet från 1 september 2011, avslutas 2012-05-02. Åter övertagen juli 2014.

**Ny verksamhet från 1 januari 2013.

Nyckelvikens korttidshem

Omsorgstagare per nivå	2014	2013	2012	2011
Nivå 1	8	6	7	-
Nivå 2	6	11	13	-
Nivå 3	16	13	17	-
Externa	15	6	7	-
Totalt	45	40	46	-
Antal platser	10	10	10	10
Beläggning	6,7	6,3	6,8	7,3

Personligt ombud

Drivs i samarbete med Värmdö kommun	2014	2013	2012
Totalt antal klienter	105	97	90
Antal män	61	43	47
Antal kvinnor	44	54	43
Antal nya klienter som avslutats under perioden	0	22	18
Antal nya klienter som fortfarande är pågående	42	23	25

Anhörigstöd klientkontakter

Demenssjuksköterska	Kvinnor	Män	2014
Telefonsamtal	324	117	441
Enskilda samtal	10	4	14
Hembesök	43	24	67
Totalt	377	145	522
Anhörigstöd under 65 år	Kvinnor	Män	2014
Telefonsamtal	39	17	56
Upprepade samtal, totalt antal samtal	-	-	66

Hembesök	-	-	8
Totalt	-	-	74
Anhörigstöd över 65 år	Kvinnor	Män	2014
Telefonsamtal	201	103	232
Hembesök	31	23	126
Totalt	232	126	358

Personlig assistans

Statistik	2014	2013	2012	2011
Antal ärenden assistans FK	22	23	28	36
Antal ärenden LSS	62	74	67	65
Antal ärenden SOL	6	5	6	3
Antal ärenden omsorg kväll/natt	33	28	-	-
Totalt	122	130	101	104
	2014	2013	2012	2011
Antal utförda timmar SOL	1 349	3 965	2 697	448
Antal utförda timmar LSS	28 089	28 976	30 726	35 406
Antal utförda timmar FK	108 357	121 473	116 058	140 418
Antal utförda timmar Barnomsorg annan tid	14 172	4 361	-	-
Totalt	151 699*	158 775	149 481	176 272
	2014	2013	2012	2011
Antal tillsvidareanställda	31	36	44	51
Antal timavlönade HÖK	0	0	27	49
Antal PAN assistenter	104	110	91	73
Antal PAN anhängigvårdare	41	38	38	45
Antal utbildade barnskötare	41	28	-	-
Totalt	217	212	200	218

För LSS/SOL insatser samt assistans FK är minskningen 16 887 timmar jämfört med 2013. Minskningen av antalet utförda timmar beror på att några ärenden har övergått från av Socialtjänsten beslutade LSS timmar till assistanstimmar beviljade av FK. Två kunder har avlidit och en kund har valt annan utförare samt en kund har flyttat till gruppboende. Socialtjänsten har även blivit restriktiva med att bevilja timmar vilket vi också har märkt av. Under året har det tillkommit tre nya kunder enligt beslut av FK.

Barnomsorgen har ökat med 5 nya ärenden.

*Det totala antalet utförda timmar räknat på alla insatser har minskat med 7 076 timmar jämfört med 2013.

Nacka seniorcenter 2014

Seniorcenter	Antal platser	Antal lägenheter	Inriktning	Dagverksamhet	Korttidsboende	Hemtjänst
SC Ektorp	116	116	20 demens	Ja	Nej	Nej
SC Talliden	46	45*	14 demens 20 från november 26 från december	Nej	12 till och med oktober	Ja natt
SC Sofiero	41	40*	10 demens	Ja	Nej	Nej
SC Sjötäppan	60	57*	6 demens	Ja	Nej	Nej
SC Älta	20	18*	-	Nej	Nej	Nej
NSC Totalt	283	276	-	-	12 till och med oktober	-

*Parboende är möjligt

Seniorcenter	Antal dagar med ersättning 0 kr	Snitt för tomplats under året	Medelcheck nivå demens	Medelcheck nivå omvårdnad	Medelcheck nivå totalt	Gäster i dagverksamhet snitt/mån
SC Ektorp	513	22	4,0	3,0	3,5	297
SC Talliden	833	70,31 jan-dec, 14,58*	3,14	2,93	3,0	-
SC Sofiero	344	34,53	3,62	3,06	3,21	232
SC Sjötäppan	57	15	3,88	3,02	3,23	208
SC Älta	431	70	-	3,57	3,57	-
NSC Totalt	2 178					

*Snittid tomplatser för nytillkomna rum nov-dec (omställning från korttidsboende till demensboende).

Nacka seniorcenter 2013

Seniorcenter	Antal platser	Antal lägenheter	Inriktning	Dagverksamhet	Korttidsboende	Hemtjänst
SC Ektorp	116	116	20 demens	Ja	Nej	Nej
SC Talliden	49	48*	14 demens	Nej	12 platser	Ja
SC Sofiero	42	41*	11 demens	Ja	Nej	Nej
SC Sjötäppan	60	57*	6 demens	Ja	Nej	Nej
SC Älta	21	18*	-	Nej	Nej	Nej
NSC Totalt	288	280	-	-	12 platser	-

*Parboende är möjligt

Seniorcenter	Antal dagar med ersättning 0 kr	Snittid för tomplats under året	Medelcheck nivå demens	Medelcheck nivå omvårdnad	Medelcheck nivå totalt	Gäster i dagverksamhet snitt/mån
SC Ektorp	447	17,7	3,8	3,0	3,4	310
SC Talliden	227	23,78	3,34	2,99	3,14	-
SC Sofiero	307	22,88	3,68	2,96	3,16	226
SC Älta	82	19	4,0	2,9	3,45	205



Sjötäppan						
SC Älta	315	15,68	-	2,72	2,72	-
NSC	1 378					
Totalt						

Bilaga årsbokslut 2014 – Valfärd samhällsservice

Sociala verksamheter, nöjda kunder, medelvärde (skala 1-5)

Målnivå 4,5

Nacka seniorcenter	2014	Jmf 2013
Ektorp	4,4	4,4
Sjötäppan	4,4	4,6
Sofiero	4,3	4,6
Talliden	4,3	4,7
Älta	3,6	4,2
Nacka seniorcenter totalt	4,3	4,4

Individ och familj	2014	Jmf 2013
Arbetscentrum	4,5	--
Beroendeverksamheten	4,8	4,6
Familjeverksamheten	4,6	4,8
Socialpsykiatri	4,6	--
Ungdomsverksamheten	4,8	4,8
Individ och Familj totalt	4,8	4,7

Omsorgen	2014	Jmf 2013
Daglig verksamhet	Ej mätt	Ej mätt
Gruppboende	Ej mätt	Ej mätt
Korttidsboende	Ej mätt	Ej mätt

Personlig assistans	2014	Jmf 2013
Personlig assistans	4,6	4,5

Årsbokslut 2014 för fastighetsverksamheterna

Insatta resurser

Verksamhetsresultaten för *fastighetsverksamheterna* bedöms överlag vara bra. Enheterna för fastighetsverksamheterna redovisade ett positivt samlat resultat 2014 om *9 mnkr* att jämföra med budget om 8,0 mnkr. Jämförbart resultat för 2013 var -26,6 mnkr.

Under året har en långsiktig lokalförsörjningsplan för Nacka kommun upprättats och som sträcker sig fram till år 2030. Lokalförsörjningsplanen bygger på kommunens befolkningsprognos och är kopplat till stadsbyggnad-, exploaterings-, budget- och likviditetsplanering.

Parallellt med lokalförsörjningsplanen har en övergripande fastighetsstrategi arbetats fram under året och fastighetsstrategin fastställdes av kommunstyrelsen den 27 oktober. Fastighetsstrategin pekar ut riktningen för de kommande årens utveckling och insatser inom kommunstyrelsens ansvar som fastighetsägare och som ansvarig för att tillhandahålla mark, lokaler och bostäder som behövs för kommunens verksamhet.

Vidare har ett omfattande arbete under året pågått inom verksamheterna med att utveckla processer, rutiner, förstärka och utveckla personal och systemstöd. Arbetet fortskrider även under 2015.

Under året såldes cirka 25 % av Nacka kommuns fastighetsportfölj till fastighetsbolaget Rikshem för 1,8 miljarder kronor. De nya köparna är nischade inom samhällsfastigheter och tillträdde i december månad. Försäljningen är ett led i att skapa en kostnadseffektiv förvaltning av kommunens fastigheter och ett effektivt resursutnyttjande av kommunens mark- och fastighetsbestånd.

Verksamhetsresultat

Lokalenheten

Under året har *lokalenheten* försökt upprätthålla nollresultat i enlighet med budget. Enheten visade ett resultat om 5,2 mnkr. Jämfört med 2013 års resultat har hyresintäkterna ökat med 6 % samt att kostnaderna för bland annat el, värme och vatten bibehållits på samma nivå som under 2013. Dock har det akuta felavhjälpande underhåll ökat markant under sista tertialen på grund av bl. a den brandhärjade förskolan Långsjön samt vattenskador på fyra skolor av olika digniteter. Vidare har resultatet belastats negativt av förstudie- och projekteringskostnader på ”Röda Villorna” och ”gamla Konsumbutiken” vilket uppgick till 4,5 mnkr. Ur ett ekonomiskt perspektiv blev det billigare att sälja fastigheten med tomträtt än att genomföra den fördyrade totala nybyggnadsproduktionen.

Utfallet på *intäktsidan* är 9 mnkr högre än budget. Ökningen av intäkter beror till stor del på att det inte blev något bortfall av Näcken badets hyror då det framkom att den tekniska hållfastheten i bassängrunden var undermålig, vilket man temporärt åtgärdade via stomförstärkning, och inte behövde stänga verksamheten. Vidare har man missat att budgeterat hyresintäkter för biblioteken i Fisksätra och i Saltsjöbaden. Även intäkter från bostäder har ökat jämfört med budget. Under året har lokalenheten arbetat med ett utvecklingsprojekt för boendeavtal och lokalavtal och är till stor del klara. De avses redovisas första delen av 2015. I slutet på året påbörjades en inventering av boendeavtal och dess hyresnivåer och kommer att pågå under våren 2015.

Kostnader för *driftsmedia* så som el, olja, fjärrvärme och vatten hade ett utfall på 5,7 mnkr lägre än budget vilket är i linje med 2013 års utfall. Till stor del beror det bättre utfallet på en mildare vinter än budgeterat. Vidare har lokalenheten under året jobbat med att ta fram enegiincitament till hyresgästen där målsättningen är att de ska bli medveten om att de själva kan sänka sina energikostnader vilket i ett längre perspektiv ska bidra till lägre hyra för dem.

Skötsel och tillsyn av kommunens fastigheter upparbetade ett utfall om 3,9 mnkr lägre än budget. Den milda vintern gjorde att utfallet för bl. a renhållning mark (snöskottning) minskade.

Det *totala underhållet* upparbetade ett utfall om 58,8 mnkr samt underhålls kostnader för investeringskomponenter om 11,5 mnkr. Under senare delen av året gick enheten över till att redovisa anläggningstillgångar som komponenter. Förändringen innebär att investeringsprojekt (underhåll) som utgör komponenter kostnadsförs på balansen och inte i resultatet. Effekten för 2014 blir den att den kostnad som komponenterna utgör ”lyfts bort” från underhållet och således ökar initialt resultatet med samma belopp som kostnaden för investeringen uppgick till. Generellt kan sägas att underhållsskulden på kommunens fastighetsbestånd håller på och minskas och är på väg mot en mer normaliserad nivå.

Det *planerade underhållet* uppgick total till 30,3 mnkr jämfört med budget om 27 mnkr. Förklaringen till den höge kostnaden är att 3,3 mnkr har bokats om från felavhjälpande underhåll till planerat underhåll bl. a kostnader för upprustning och renovering av bostäder.

Felavhjälpande underhåll uppgick till 7 mnkr högre än budgeterat. Av dessa utgör ca 4 mnkr vattenskador på Samskolan och Båthöjdens skola, brand på Långsjöns förskola samt asbestsanering på Skuru skola. Under 2015 kommer lokalenheten att jobba för ett mer strukturerat och planerat underhållsarbete där större delen av underhållskostnaderna bör vara planerade än felavhjälpande. Start för underhållsarbeten måste planeras och ta hänsyn till omfattning, årstid och då verksamheterna inte bedrivs i lokalerna.

Personalkostnader för både lokal- och byggenheterna upparbetades till 5,1 mnkr mer än budgeterat. Av dem avser 3,5 mnkr den kostnad som byggenheten inte kunde fördela ut på projekt. Resterande belopp är ökade kostnader för externa konsulter, köpta interna tjänster samt utbildning av tre stycken anställda till certifierad fastighetsförvaltare.

Utfallet för kostnader för *förstudier* blev 1,1 mnkr lägre jämfört med budget om 3 mnkr. Utöver det belastades resultat med 5,3 mnkr som kostnadsförts från sju investeringsprojekt som bedömdes vara förgäves. Bland annat på Kvarnholmen, ”Röda villorna”, förskola med upparbetat utfall om 4,5 mnkr bedömdes som förgäves, samt andra projekt som Tippen LSS boende etc. med utfall om 0,8 mnkr som också bedömdes som förgäves då projektet stoppades.

Kapitaltjänstkostnader för avskrivningar och internränta hade samma utfall som budget. Prognosen för kapitaltjänstkostnader reviderades under T2 2014 och beräknades då ge ett utfall om 209 mnkr gentemot budget om 206 mnkr. Anledning till en ökat prognos hade sin orsak i ett omfattande arbete med våra projekt som skulle avslutas i år vilket genererade mer kostnader. Utfallet blev 206 mnkr för 2014 vilket är motsvarande 3 mnkr lägre än årsprognosen. Den stora orsaken till det är att kommunen i slutet av december 2014 genomförde en omfattande fastighetsförsäljning. Därtill tog vi inte med i beräkningen för december månad kapitaltjänstkostnaderna för de sålda objekten, vilket medförde lägre kapitaltjänstkostnader om 3 mnkr.

Verksamhetsresultat för utfall 2014, vänligen se bilaga 1.

Åtgärder lokalenheten 2015

Fokus under året har varit och är fortfarande att arbeta för nöjdare kunder, en aktiv mark- och lokalförsörjning samt en god fastighetsekonomi. Utvecklingsprojekt som bedrivs i samverkan med kunder är bl. a översyn av hyreskontrakt och gränsdragningslista och framtagande av en strategi för välfärdsfastigheter i Nacka stad och lokala centrum.

För utveckling av strategisk samordning och planering pågår arbete med att förstärka vårt arbete med strategisk fastighetsförsörjning med koppling till ekonomisk långtidsprognos

samt medverkan i arbetet med fördjupad strukturplan för västra Sicklaön. Under året har en övergripande fastighetsstrategi arbetats fram och fastighetsstrategin fastställdes av kommunstyrelsen den 27 oktober. Fastighetsstrategin pekar ut riktningen för de kommande årens utveckling och insatser inom kommunstyrelsens ansvar som fastighetsägare och som ansvarig för att tillhandahålla mark, lokaler och bostäder som behövs för kommunens verksamhet.

I juli månad förvärvades fastigheten Sicklaön 73:119, ”Gamla Landsvägen”, för en köpeskilling om 41 mnkr. Syftet med detta förvärv vara att säkerställa kommunens behov av kapacitet av servicebostäder.

Under T3 genomfördes en försäljningsprocess av ca 25 % av kommunens fastighetsportfölj. Totalt såldes 39 stycken fastigheter fördelade på 56 % skolor inklusive sporthallar, 17 % förskolor, 24 % äldreboenden och 3 % övriga fastigheter. Försäljningssumman uppgick till 1,8 miljarder kronor. I merparten av de sålda fastigheterna bedrivs verksamhet i kommunal regi. I dessa kvarstår kommunen som hyresgäst i hyresavtal med löptider mellan 7 till 20 år. Både köp och försäljningar av fastigheter ligger i linje med att skapa en kostnadseffektiv förvaltning av kommunens fastigheter och ett effektivt resursutnyttjande av kommunens mark- och fastighetsbestånd. Den omfattande försäljningen bidrog även till att stärka kommunens ekonomi och möjligheter att fortsätta utveckla kommunens fastigheter till förmån för verksamheterna samt att ytterligare en stark aktör har etablerat sig i kommunen med inriktning att bidra till fortsatt utveckling av både nya och i de förvärvade fastigheterna.

Inom verksamheterna pågår ett omfattande arbete med att utveckla processer, rutiner, förstärka och utveckla personal och systemstöd. I samband med försäljningen omstrukturerades lokalenhetens förvaltningsområden. Antalet områden och förvaltare minskade från fem områden till tre områden och tre förvaltare. Lokalenhetens organisation kommer löpande att genomlysas och anpassas utifrån förutsättningarna för en mer effektiv förvaltning. Roller som energisamordnare och fastighetsutvecklare har tillskapats för att ge tydligare målsättning och kontroll på kommunens energi- och miljöarbete samt uthyrningsfunktioner för kommunens fastigheter.

Under året deltog Lokalenheten i ett skolgårdsprojekt tillsammans med Valfärd Samhällsservice, där ett antal ungdomar under våren och sommaren jobbade med att förbättra och verka för en hållbar utemiljö på skolgårdar och förskole gårdar. De rustade upp lekplatser, målade bänkar och staket samt gjorde fint på gårdar. Ett lyckat samarbete mellan ungdomar och Nacka kommun med gott resultat och som även fortskrider under 2015. Att låta ungdomar delta och utföra meningsfyllda projekt av denna typ borde minska vandalisering på skolor och förskolor.

Under 2015 bör en översyn genomföras på lokal- och byggenheternas uppföljningsmål och nyckeltal. I linje med pågående utvecklingsarbete av förbättrat systemstöd och rutiner bör

en kalibrering genomförs på de uppsatta målen: nöjd kundindex, en aktiv lokalförsörjning samt god fastighetsekonomi.

Byggenheten

Byggenhetens resultat är nollbudgeterad. Driften för 2014 uppgick till *-1,3 mnr* vilket var kostnader som inte kunde fördelas ut på investeringsprojekt.

Verksamhetsresultat för utfall 2014, vänligen se bilaga 1.

Under 2014 har fastighetsenheterna upparbetat 173 mnr i olika *investeringsprojekt*. Av dessa har byggenheten upparbetat följande investeringsvolym under året: förskolor om 45 mnr, skolor om 69,6 mnr, fritidsanläggningar om 25,2 mnr och övriga lokaler 33,2 mnr.

De största investeringarna avser följande investeringsprojekt: Nacka sportcenter om 26,4 mnr, FMC restaurangen om 14,9 mnr, Skuru och Duvnäs köken om 26,6 mnr. Den nya projektstyrningsmodellen har flutit på och vi har haft 15 möten under året vilket även representanter från olika nämnd och enheter deltog. Alla som har varit med på möten är positiva till ett sådant upplägg. Vi har haft ett bra stöd av olika verksamheter, nämnder och andra partner som har haft intresse i olika projekt. Under året har kontinuerliga uppföljningar av investeringsprojekt genomförts som har bidragit till en bra översikt på projekten.

Åtgärder byggenheten 2015

Byggenheten ska under 2015 fortsätta ett arbete med att säkerställa projektkostnader samt kalkyler till beslutsunderlag. Respektive investerings projekt ska initieras när finansiering och skriftlig beställning är inkommit till fastighetsutvecklingsenheten (f.d. byggenheten).

Under 2014 har fastighetsutvecklingsenheten påbörjat en upphandling av en byggtreprenör med s.k. ”Strategisk partnering” som kommer att fortsätta under 2015. Upphandlingen syftar till att hitta ett bättre arbetssätt i våra största projekt. Detta får vi genom att få in rätt kompetens tidigt i projekten och tillsammans kunna säkerställa att vi får projekt med rätt kvalitet i rätt tid till en rimlig kostnad.

En viktig del av att utveckla arbetet med likviditetsprognoser och slutprognoser är att också fortsätta förbättra systemstödet. För att uppnå en starkare projektstyrning ska fastighetsutvecklingsenheten fortsätta med kontinuerlig avstämning av projekt med uppföljning av avvikelser som berör; kund, ekonomi, personell resurs och tidplan.

Markgruppen

Utfallet på *driftresultatet* är 0,7 mnr lägre än budget. Inför T2:ans bokslut lades en prognos om ett ökat resultat om 13,9 mnr jämfört med budgeterat resultat om 8 mnr. På grund av uppkomna kostnader i samband med projektavslut dvs. kostnader för förädling av mark inom stadsbyggnadsprojekt samt kostnader för gatukostnadsersättningar under T3 blev resultatet *7,3 mnr*.

För markgruppen har *intäkterna* under 2014 ökat jämfört med 2013 på grund av fler omförhandlade tomträtts- och arrendeavtal med högre intäkt som följd.

Den största posten till försämrat resultat beror på *kostnader* för markförädling vid projektslut som belastade resultatet i slutet på året 2014. Kostnaden uppgår till ca 5 mnkr. Resterande avvikelse kan förklaras av konsultarvoden som ersätter föräldraledigheter, sjukskrivningar samt ej tillsatta tjänster.

Verksamhetsresultat för utfall 2014, vänligen se bilaga 1.

Åtgärder markgruppen 2014

Markgruppen har under ett antal år haft en stor personalomsättning vilket i kombination med föräldraledigheter har påverkat verksamheten. Genom nyrekryteringar under 2015 avser gruppen att komma till rätta med detta. Under sommaren inleddes en processkartläggning för att utveckla rutiner, systemstöd samt förstärka och utveckla personal. Den avser att pågå under 2015 när en ny markchef har rekryterats. Från och med början på 2015 kommer markgruppen inom mark- och exploateringsenheten och byggenheten bilda en enhet som benämns enheten för fastighetsutveckling.

Mål och nyckeltal

För lokal- och byggenheternas uppföljning och förbättring finns tre mål: Nöjd kund index (NKI), en aktiv lokalförvaltning samt att tillhandahålla en god fastighetsekonomi.

Nöjd kund index, NKI



Den senaste mätningen för nöjd kund index, NKI genomfördes i april 2013 och då uppgick kommunens kundnöjdhet till 51 % och målet är 60 %. Undersökningen genomförs via en enkätundersökning tillsammans med Södertörns kommunerna. Syftet är att hyresgäster i kommunens fastigheter ska tillfrågas. Medelvärde för Södertörns kommunerna vid samma tillfälle var 53 %. Under våren 2015 kommer nytt NKI presenteras för år 2014. För att bättra på kundnöjdheten i kommunen ligger det som förslag att under 2015 bryta ned målet till förvaltningsnivå som då ska genomföra ett antal återkommande kundbesök.

Aktiv lokalförvaltning



Under 2014 uppfyllde lokal- och byggenheten målet för aktiv lokalförvaltning. Aktiv lokalförvaltning har i sin tur tre underliggande mål varav både antal initierade förstudier och färdigställda investeringsprojekt i tid, var uppfyllda. Hit hör även vakansmålet som bör uppgå kring 3 %. Under senhösten har en inventering av vakanta ytor genomförts. I slutet på året uppgår vakansen till 4,5 % jämfört med 2,5 % i augusti. Den ökade vakansen beror främst på avställda ytor för verksamhet skola. Under senhösten har det tillskapats en roll

med fokus på att hitta lämpliga hyresgäster för lokaler som är uthyrningsbara för att på så sätt ständigt vara aktiva i lokaluthyrningen.

Kommunens fastighetsekonomi ska vara god ▲

Det tredje och sista uppföljningsmålet är god fastighetsekonomi vilket inte uppnåddes 2014. Målet består av fyra uppdelade mål varav två är kopplade till byggenheten. Byggenheten ska följa upp ett antal projekt som bygger på en *LCC-kalkyl* där alla intäkter och kostnader över tillgångens hela livslängd tas i beaktning. Nyckeltalet är ännu inte i bruk. En kalkylmall beräknas tas fram under 2015. Ytterligare ett nyckeltal som byggenheten ska förhålla sig till är att minst 90 % av investeringsprojektens kostnad ska motsvara budget för att säkerställa god projektstyrning och beslutsprocess. Under 2014 svarade målet upp till 91 %.

De två sista målen är koppade till lokalenheten. De ska mäta kommunens driftskostnader i jämförelse med andra kommuner (Södertörnsgruppen) och underhållsbalansen. Den förstnämnda ska mäta med hur många procent som lokalenhetens driftskostnad (kr/kvm) understiger medelvärdet av kommunerna inom Södertörnsgruppens driftskostnad. Den syftar till att driftskostnader utvecklas och effektiviseras så att vi ligger bra till i jämförelse med andra kommuner. För 2014 uppfyllde lokalenheten målet. Det sistnämnda målet mäter planerat underhåll som del av totalt underhåll. Utfallet uppgick till 43 % och målet är satt till > 50 %. Under 2015 kommer lokalenheten att jobba för ett mer strukturerat och planerat underhållsarbete där större delen av underhållskostnaderna bör vara planerande än felavhjälpande.

Utfall för mål och nyckeltal, vänligen se bilaga 2.

Konsekvenser ur ett barnperspektiv

I varje projekt och nyinvesteringar som tillskapats under senare delen av 2014 har vi beaktat nyttan och konsekvenser för barn.

Kundnyttan och långsiktighet ur ett barns perspektiv uttrycker sig t ex genom att skapa ändamålsenliga lokaler och bra läromiljöer som ger en positiv inverkan på den pedagogik som används. Elevernas perspektiv och inflytande ska vara en naturlig del i planering av en ny skola och dess utemiljö. Ett bra exempel är planeringen inför Rödmyrans nybyggnation där elevers inflytande togs till vara.

Vidare försöker vi tillskapa att det offentliga rummet i Nacka ska vara tillgänglig för alla, oavsett fysiska förutsättningar. En tillgänglig utbildning innebär att social miljö, undervisningslokaler, inomhusmiljö och övrig kommunikation är anpassad för att alla barn, oavsett funktionsnedsättning, ska kunna delta i utbildning och andra sociala aktiviteter på samma villkor som alla andra samt ha tillgång till anläggningar och idrottsmiljöer.

Lokalförsörjningsplan

Lokal- och byggenheten har under året upprättat en lokalförsörjningsplan. Syftet är att redogöra behovet av olika lokaler och bostäder för sociala ändamål under perioden 2014-2030. Lokalförsörjningsplanen utgör ett viktigt planeringsunderlag vid framväxten av nya detaljplaner ur stadsbyggnads- och exploaterings synpunkt. Likaså är den ett viktigt underlag för kommunens strategiska köp och försäljningar av fastigheter samt långsiktigt budget- och likviditetsplanering. Planen beslutas och uppdateras årligen.

Under 2014 har bl. a 10 nybyggda bostäder för flyktingar/genomgångsbostäder på Korsbergavägen tagits i bruk, 8 stycken bostäder har ställts till socialtjänstens förfogande, flera förstudier om nya förskolor har påbörjats bl. a i Ältadalen, Tollarehöjden, Nacka Strand och i Boo. Vidare har en bygglovsansökan lämnats in om att bygga 12 stycken servicebostäder i Tollare port. Byggherren är NCC.

Medarbetare



I samband med fastighetsförsäljningen till Rikshem, omstrukturerades lokalenhetens förvaltningsområden. Antalet områden och förvaltare minskade från fem områden till tre områden och tre förvaltare. Både lokal- och byggenheterna har anställt personal. Loaklenheten har rekryterat en lokalenhetschef, förvaltare och teknisk förvaltare. En tjänst som fastighets controller tillskapades. På byggenheten har tre projektledare rekryterats. Under året har ansvaret för kommunens fritidsfastigheter överförts på lokalenheten. Enheterna är i nuläget väl bemannade och rustade för kommande exploateringar. Markgruppen däremot har under ett antal år haft en stor personalomsättning vilket i kombination med föräldradigheter har påverkat verksamheten. Genom nyrekryteringar under 2015 avser enheten att komma till rätta med detta. Från och med början på 2015 kommer markgruppen inom mark- och exploateringsenheten och byggenheten bilda en enhet och som kommer att gå under namnet enheten för fastighetsutveckling (fastighetsutvecklingsenheten).

Personalstyrkan utgjordes av 37 personer vid 2014 års utgång. Frånvaron är mycket låg och under året har kommunen ersatt MedHelp med Miljödata Sicken för att underlätta rapporteringen vid frånvaro- samt närvaroanmälan för att öka statistikens trovärdighet. Sjukfrånvaron var 1 % för lokalenheten, 0,4 % för byggenheten samt 6,8 % för markgruppen. Medarbetarenkäten som genomfördes under hösten besvarades av alla medarbetare och hade således en svarsfrekvens om 100 %, exkluderande enhetschefer och fastighetsdirektör.

Bilaga I, Verksamhetsresultat utfall 2014

Verksamhet, tkr	Utfall 2014					Utfall 2013			
	Kostnader (-) Intäkter (+)	Intäkter	Kostnader	Utfall netto	Budget	Budget- avvikelse	Intäkter	Kostnader	Netto
Lokalenheten									
Hyror lokaler	471 008		471 008	466 000	5 008		445 105		445 105
Hyror bostäder	43 395		43 395	41 500	1 895		40 158		40 158
Övriga intäkter	2 077		2 077	0	2 077		2 812		2 812
Hyror inhyrda lokaler			-80 239	-80 239	-71 800	-8 439		-74 322	-74 322
Hyror inhyrda bostäder			-29 115	-29 115	-31 400	2 285		-29 838	-29 838
Försäkring			-4 411	-4 411	-4 100	-311		-4 074	-4 074
Fastighetskatt/avg I			-208	-208	-300	92		-195	-195
El			-32 519	-32 519	-31 800	-719		-30 131	-30 131
Olja			-6 196	-6 196	-7 250	1 054		-5 773	-5 773
Köpt värme			-23 422	-23 422	-28 000	4 578		-24 665	-24 665
Vatten			-4 626	-4 626	-5 450	824		-5 138	-5 138
Fastighetskötsel tillsyn			-16 824	-16 824	-20 700	3 876		-21 438	-21 438
Bevakn o larm			-3 005	-3 005	-2 800	-205		-2 973	-2 973
Städning			-7 433	-7 433	-8 000	567		-7 706	-7 706
Felavhjälpande underhåll			-40 033	-40 033	-33 000	-7 033		-57 118	-57 118
Planerat underhåll			-18 791	-18 791	-27 000	8 209		-14 051	-14 051
Ombyggnader			-1 609	-1 609	0	-1 609		-2 067	-2 067
Utredn/förstudier			-6 535	-6 535	-3 000	-3 535		-10 286	-10 286
Rivning			2 324	2 324	0	2 324		-3 938	-3 938
Personalkostnad			-25 033	-25 033	-19 900	-5 133		-19 992	-19 992
Övrigt			-138	-138	0	-138		0	0
Kapitaltjänstkostnad			-206 894	-206 894	-206 000	-894		-196 678	-196 678
Leasing inventarier			-6 591	-6 591	-7 000	409		-6 620	-6 620
Summa lokalenheten	516 480		-511 298	5 182	0	5 182	488 075	-517 003	-28 928
Byggenheten									
Fördelning	5 500		5 500	8 400	-2 900		6 675		6 675
Personalkostnad			-9 000	-9 000	-8 400	-600		-7 995	-7 995
Summa byggenheten	5 500		-9 000	-3 500	0	-3 500	6 675	-7 995	-1 320
Mark- och exploateringsenheten									
Industrimark ink tomträtsavg	6 646		-2 978	3 668	4 600	-932	5 318		-338
Arrenden	6 377		-316	6 061	4 500	1 561	6 045		-167
Bostadsmark inkl tomträtsavg	16 181		-6 240	9 941	14 800	-4 859	14 745		-2 462
Övrig markförvaltning	1 373		-730	643	-3 750	4 393	736		-1 472
Fastighetsskatt			-950	-950	-200	-750			-567
Personalkostnad			-5 903	-5 903	-5 050	-853			-6 739
FMC exkl kap.kostn			-782	-782		-782			-6 605
Velamsund exkl kap.kostn			0	0		0			0
Kapitalkostnader			-5 346	-5 346	-6 900	1 554			-4 884
Summa mark- & exploateringsenheten	30 577		-23 245	7 332	8 000	-668	26 844	-23 234	3 610

Bilaga 2, Mål & nyckeltal, bygg- och lokalenheterna

Mål	Vikt	Mål & nyckeltal	Utfall 2014	Kommentar
60%	100%	Nöjdhetsindex, NKI	51 %	Mål ej uppfyllt 
60%		Kommunens egna lokalförsörjning ska vara aktiv		Mål uppfyllt 
20 st	40%	Antal initierade förstudier	21 st	Mål uppfyllt
90 %	40%	Investeringsprojekt färdigställda i tid	91 %	Mål uppfyllt
3 %	20%	Vakansgrad	4,5 %	Mål delvis uppfyllt
70%		Kommunens fastighetsekonomi ska vara god		Mål ej uppfyllt 
50 %	10%	Investeringsprojekt med LCC-kalkyl	-	Mall investeringskalkyl för LCC ej framtagen än
90 %	30%	Investeringsprojektens kostnad motsvarar budget	91 %	Mål uppfyllt
-10 %	30%	Driftskostnad i jämförelse med andra	- 16 %	Mål uppfyllt
>50 %	30%	Planerat underhåll som del av totalt underhåll	43 %	Mål ej uppfyllt

Lars Nylund
Tf. Fastighetsdirektör

Anna-Carin Nyman
Controller Fastighet

17 februari 2015

 SAMMANTRÄDESPROTOKOLL
 Kommunstyrelsens verksamhetsutskott

§ 6

KFKS 2013/182-040

Bokslut 2014 för Valfärd samhällsservice

Muntlig information

Beslut

Kommunstyrelsens verksamhetsutskott noterar informationen till protokollet och beslutar att ärendet ska tas upp på kommunstyrelsens sammanträde den 2 mars 2015.

Ärende

Produktionsdirektör Anette Böe redogör för Valfärd samhällsservice bokslut 2014.

Den 1 januari 2014 bildades det nya produktionsområdet Valfärd samhällsservice. Det består av tidigare Sociala stödresursers verksamheter inom vård, omsorg och stöd, Nacka musikskola, Nacka kulturcentrum, biblioteken i Forum, Fisksätra och Orminge, sex fritidsgårdar och två öppna förskolor. Under sommaren övertogs ytterligare ett omsorgsboende från en privat utförare och under hösten startade fritidsgårdsverksamhet för ungdomar med funktionsnedsättning.



Valfärd samhällsservice målsättning är att vara det bästa alternativet för Nackaborna inom sina verksamheter. Utveckling och förändring pågår ständigt i verksamhetens drygt 50 enheter som vänder sig till alla från små barn, ungdomar till äldre och funktionsnedsatta. Uppdragen består i allt från vård stöd, behandling, inspiration och lärande.

Svårigheten med att ha gemensamma mål och nyckeltal för så skilda verksamheter är att viktig information om de enskilda enheternas resultat och förutsättningar kan förloras.

Inom produktionsområdet arbetas med ett antal olika kundundersökningar och synpunktshantering eftersom nöjda kunder och kundernas inflytande över utbudet eller sina insatser är det allra viktigaste målet. Kunderna är i stort nöjda eller mycket nöjda. Inom verksamhetsområdet Omsorgen har det under flera år varit svårt att hitta metoder för kvalitetsmätningar. Under hösten har man prövat Happy-or-not, en digital metod för mätning av direkt kundrespons, med gott resultat. Metoden kommer att utvecklas vidare.

Målen för sjukfrånvaron har uppnåtts totalt sett även om det finns stora skillnader mellan olika verksamhetsgrenar. I medarbetarundersökningen har man åter uppnått mycket bra resultat.

Det ekonomiska resultatet är ett underskott på 3,2 mnkr i förhållande till budget. Omsättningen var totalt drygt 530 mnkr och underskottet motsvarar 0,6 procent.

Ordförandes signatur	Justerandes signatur	Utdragsbestyrkande
		



17 februari 2015



SAMMANTRÄDESPROTOKOLL
Kommunstyrelsens verksamhetsutskott

Seniorcenter Talliden, som gjort en "omstart" 2014, daglig verksamhet inom Omsorgen samt boendestöd har stora underskott. Enheten för arbetsmarknadsåtgärder har genom kraftfulla åtgärder klarat att få ner ett befarat underskott på 3 mnkr till 1 mnkr och hela Individ- och familjeomsorgen (budget 80 mnkr) klarade sig med -0,2 mnkr.

Nacka musikskola har också genomfört ett antal åtgärder (personal och lokaler) som lett till bättre möjligheter - ett underskott på 0,7 i förhållande till förra årets underskott på 1,9 mnkr. Personlig assistansenheten, fritidsgårdarna, Nacka kulturcentrum, ett antal enheter inom Individ- och familjeomsorgen och Omsorgen har goda resultat. För ledning och stöd har planerade rekryteringar skjutits fram, vilket lett till ett överskott även där.

Beslutsgång

Kommunstyrelsens verksamhetsutskott noterade informationen till protokollet.

Ordförandes signatur	Justerandes signatur	Utdragsbestyrkande
		

17 februari 2015

SAMMANTRÄDESPROTOKOLL
Kommunstyrelsens verksamhetsutskott

§ 7

KFKS 2013/182-040

Bokslut 2014 för Valfärd skola

Muntlig information

Beslut

Kommunstyrelsens verksamhetsutskott noterar informationen till protokollet och beslutar att ärendet ska tas upp på kommunstyrelsens sammanträde den 2 mars 2015.

Ärende

Under året har de prioriterade områdena för Valfärd skola varit *Befästa och höja pedagogiska resultat, Pedagogiskt ledarskap i alla led, Attraktiv arbetsgivare samt Ekonomi i balans.*

Valfärd skola var värd för en internationell konferens, ASEAN +3. 80 elever och lärare från några av Asiens bästa naturvetenskapliga skolor besökte Nacka för att arbeta med temat "The Sea- to be, or not to be".

Valfärd skola är ett attraktivt val. Måluppfyllelse i förskolan är hög, kriterier för yrkesskickliga förskollärare arbetas fram inom organisationen. Valfärd skola har 119 förstelärare och 5 lektorer. Flera olika projekt pågår som lyfter verksamheten som matematiklyftet och även en stor satsning på ett språk-, läs- och skrivprojekt. Valfärd skola arbetar med kontinuerligt med ett systematiskt kvalitetsarbete.



Nackas elever presterar högt i jämförelse med andra kommuner. Rikssnittet meritvärde årskurs 9 är 215, för Nacka är meritvärdet 237. Andel elever som är behöriga till gymnasieskolans yrkesprogram är i Nacka 93 %, rikssnittet är 86 %. Åk 6 nationella prov är Nackas resultat är 97 % jämfört med rikssnittet på 91 %.

Medarbetarindex ligger på 76 och svarsfrekvens på medarbetarenkäten på 85 %. Styrkor i resultatet är exempelvis att medarbetarna vet vad som förväntas av dem, att arbetet känns meningsfullt samt att de är insatta i arbetsplatsens mål.

Under året har ett målmedvetet arbete pågått för att nå en budget i balans. Valfärd skola redovisade för år 2014 ett överskott på 6,2 mnkr. 6,2 mnkr bättre än det prognostiserade resultatet. 11 mnkr förbättring från 2013.

Beslutsgång

Kommunstyrelsens verksamhetsutskott noterade informationen till protokollet.

Ordförandes signatur	Justerandes signatur	Utdragsbestyrkande
		

17 februari 2015



SAMMANTRÄDESPROTOKOLL
Kommunstyrelsens verksamhetsutskott

§ 8

Övriga frågor

Beslut

Det fanns inga övriga frågor på mötet.

Ordförandes signatur	Justerandes signatur	Utdragsbestyrkande
		



17 februari 2015

SAMMANTRÄDESPROTOKOLL
Kommunstyrelsens arbetsutskott

§ 10

KFKS 2013/182-040

Årsbokslut kommunstyrelsen

Muntlig information

Beslut

Kommunstyrelsens arbetsutskott noterar informationen till protokollet.

Ärende

Kommunstyrelsens controller Johanna Magnusson och controller Lisa Ståhlberg redogjorde för kommunstyrelsens årsbokslut.



Kommunstyrelsens måluppfyllelse är överlag god. Tjänster som finansieras av kommunen har god kvalitet och medborgarna upplever en hög grad av valfrihet. Nacka är en attraktiv arbetsgivare med kompetenta, stolta och motiverade medarbetare. Bedömningen är att ekonomin är långsiktigt hållbar.

Medborgarnas förtroende för kommunen och nöjdheten med information och sina möjligheter att påverka är ett utvecklingsområde för kommunstyrelsen.

Det utfall som samlas under rubriken "Kommunstyrelsen", omfattar förutom kommunstyrelsen även budgetområdena kommunfullmäktige, stadsledningskontoret, stödenheter, myndighets- och huvudmannaenheter och den kommunala produktionen av välfärdstjänster. Totalt blir det ett negativt utfall på 841 miljoner kronor för 2014. Utfallet är belastat med kostnader på 850 miljoner för tunnelbanan. Resultatet exklusive tunnelbanan uppgår till knappt 9 miljoner kronor.

Beslutsgång

Arbetsutskottet noterade informationen till protokollet.

Ordförandes signatur	Justerandes signatur	Utdragsbestyrkande
		

17 februari 2015

 SAMMANTRÄDESPROTOKOLL
 Kommunstyrelsens arbetsutskott

§ 3

KFKS 2015/48-040

Förslag till förändrad inkomstutjämning för kommuner och landsting

Yttrande till Regeringen

Beslut

Kommunstyrelsens arbetsutskott föreslår kommunstyrelsen fatta följande beslut.

Kommunstyrelsen noterar informationen och antar stadsledningskontorets förslag till remissvar apropå finansdepartementets promemoria (Fi 2015/379) *Ändrad inkomstutjämning för kommuner och landsting*, med följande tillägg (kursiv text).

I yttrandets andra stycke:

... utjämningsystem som gör det lönsamt att investera i tillväxt av stor betydelse "för hela landet. När det byggs nytt i Nacka skapas jobb också i andra delar av landet. Företag i t ex Östersund, Vetlanda och Söderhamn levererar byggmaterial och kompetens till de nya bostäderna i Nacka. Bästa sättet att skapa nya riktiga jobb i hela landet är därför att bejaka tillväxten i bl a Nacka, inte att försvåra tillväxten."

I yttrandets fjärde stycke:

... ska delfinansieras av kommunen. "För att klara åtagandet måste kommunen dessutom finansiera en överdäckning av delar av Värmdöleden (väg 222) och delfinansiera en ny bussterminal vid Forum."



Ärende

Finansdepartementet har i en promemoria föreslagit förändringar i systemet för kommunalekonomisk utjämning. Förslaget innebär att inkomstutjämningen höjs från januari 2016 för de kommuner och landsting som betalar avgift. Nacka kommun betalar avgift och förändringen skulle innebära en avgiftsökning på 841 kronor per invånare, vilket motsvarar drygt 80 miljoner kronor per år. Nacka kommun har i tidigare yttranden till regeringen apropå förändringar i utjämningsystemet framfört synpunkten att systemet i högre grad ska ge incitament till tillväxt. Det nu liggande förslaget går i helt motsatt riktning och genomförs det blir det istället en bromskloss i den fas av stark expansion som Nacka kommun står inför.

Handlingar i ärendet

Stadsledningskontorets tjänsteskrivelse den 5 februari 2015

Förslag till yttrande

Ordförandes signatur	Justerandes signatur	Utdragsbestyrkande
		

17 februari 2015

 SAMMANTRÄDESPROTOKOLL
 Kommunstyrelsens arbetsutskott

Yrkanden

Mats Gerdau (M) yrkade, med instämmande av Hans Peters (C), Jan-Eric Jansson (KD), Sidney Holm (MP) och Monica Brohede Tellström (FP), bifall till stadsledningskontorets förslag till yttrande med följande tillägg (kursiv text).

I yttrandets andra stycke:

... utjämningsystem som gör det lönsamt att investera i tillväxt av stor betydelse *"för hela landet. När det byggs nytt i Nacka skapas jobb också i andra delar av landet. Företag i t ex Östersund, Vetlanda och Söderhamn levererar byggmaterial och kompetens till de nya bostäderna i Nacka. Bästa sättet att skapa nya riktiga jobb i hela landet är därför att bejaka tillväxten i bl a Nacka, inte att försvåra tillväxten."*

I yttrandets fjärde stycket.

... ska delfinansieras av kommunen. *"För att klara åtagandet måste kommunen dessutom finansiera en överdäckning av delar av Värmdöleden (väg 222) och delfinansiera en ny bussterminal vid Forum."*

Khashayar Farmanbar(S) yrkade att arbetsutskottet skulle anta yttrande enligt bilaga 1 till protokollet.

Beslutsgång

Med avslag på Khashayar Farmanbars yrkande beslutade arbetsutskottet i enlighet med Mats Gerdaus tilläggsyrkande.

Reservationer



Khashayar Farmanbar (S) reserverade sig mot beslutet.

Protokollsanteckningar

Mats Gerdau lät anteckna följande för Moderaternas arbetsutskottsgrupp.

"Moderaterna står entydigt på Nackabornas sida och avvisar bestämt S-MP-regeringens förslag om skärpt skatteutjämnning. Vi ser förslaget som en extra beskattning av tillväxt och fientligt mot Stockholmsregionen. För Nackas del, som har den kanske kraftigaste tillväxten i landet, innebär det att ytterligare 80 Mkr årligen ska omfördelas till andra kommuner utöver de 350 Mkr om redan idag går iväg till andra kommuner. Stockholmsregionen förlorar sammantaget 867 Mkr.

I remissvaret utvecklar vi skälen för att säga nej till regeringens förslag och påtalar att man också måste ta hänsyn till att tillväxt kostar. Utöver detta vill vi lyfta fram att de 80 Mkr som S-MP ytterligare vill ta från Nacka är betydligt mer än vad Nacka ska bidra med till

Ordförandes signatur	Justerandes signatur	Utdragsbestyrkande
		



17 februari 2015

SAMMANTRÄDESPROTOKOLL
 Kommunstyrelsens arbetsutskott

tunnelbaneutbyggnaden. Det är en summa som de partier som nu står bakom den skärpta skatteutjämningen kritiserat för att vara allt för hög trots att vi med den medfinansieringen faktiskt får något för pengarna – tunnelbana och bättre framkomlighet för Nackaborna. Det föreliggande förslaget om skärpt skatteutjämning får vi inte något för alls. De som främst gynnas är Göteborg och Malmö som får ytterligare 60 resp 35 Mkr.

Det förslag S i Nacka presenterade på dagens sammanträde innebär att Nacka "bara" skulle förlora 75 Mkr, inte 80. Det är minst sagt förvånande hur undfallande de är mot regeringen och inte tar parti för sina kommuninvånare i Nacka. Överallt i landet torde det vara självklart att man som förtroendevald står upp för sina medborgare, men tydligen inte bland Nackas socialdemokrater."



Sidney Holm lät anteckna följande för Miljöpartiet de grönas arbetsutskottsgrupp.

"Generellt är inkomstutjämningen mellan kommuner bra och nödvändig. Man har dock inte i inkomstutjämningen tagit hänsyn till de stora kostnader snabbväxande kommuner som Nacka har. Nacka kommun har tagit på sig ett stort samhällsansvar de kommande åren vad gäller bostadsbyggande och tillhörande infrastruktur. Vi är medfinansierare till en statlig bro och en regional tunnelbaneutbyggnad. Att dessutom betala in pengar till den kommunala inkomstutjämningen blir hämmande för utvecklingen i kommunen."

Hans Peters lät anteckna följande för Centerpartiets arbetsutskottsgrupp.

"Förslaget till ny inkomstutjämning mellan kommuner och landsting är både olyckligt och olämpligt. Vi i Centerpartiet förstår syftet, men det skulle slå hårt på Nacka kommun (och ett fåtal andra kommuner i Stockholms län och i Skåne). Enligt förslaget ska Nacka bli av med skattepengar motsvarande 841 kronor per invånare. Det betyder att förändringen, fullt genomförd, dränerar Nacka kommun på drygt 80 miljoner kronor per år. Det är pengar som vi verkligen behöver i det expansiva läge kommunen nu befinner sig i. Nacka kommer under de närmaste 15 åren att bygga upp mot 20.000 nya bostäder och på så sätt lämnar vi vårt bidrag till att lösa en svår bostadsbrist. Nacka tar faktiskt i det avseendet på sig ett nationellt ansvar. Att vi då skulle straffas för att det råkar bo några höginkomsttagare i kommunen är inte rimligt. Det är INTE Nacka kommun som har gott om pengar!

Genomförs denna ändring i skatteutjämningen så blir det de kommuner som har hög tillväxt som får betala. Faktum är att Sverige som nation inte alls vinner på att straffa de kommuner och regioner som skapar tillväxt och nya jobb. Nya jobb i Nacka ger också nya jobb ute i landet i andra kommuner t.ex. där industrier finns som levererar till byggbolagen när de bygger nya bostäder i Nacka. Det ger också jobb i Luleå, Östersund, Vetlanda, Gotland mfl.



Ordförandes signatur	Justerandes signatur	Utdragsbestyrkande
		



17 februari 2015

SAMMANTRÄDESPROTOKOLL
Kommunstyrelsens arbetsutskott

Vi i Centerpartiet har full förståelse för de kommuner ute i landet som har det svårt med arbetslöshet, utflyttning och sociala utmaningar av olika slag. Men det kan inte vara tillväxtkommuner i Stockholms län och Skåne som ska ansvara för det. Det måste så klart vara en statlig angelägenhet att se till att hela landet fungerar och mår bra. Det ansvaret måste staten bli bättre på att ta. Regeringen har ett arbete att göra där.”

Ordförandes signatur	Justerandes signatur	Utdragsbestyrkande
		

Kommunstyrelsen

Förslag till förändrad inkomstutjämning för kommuner och landsting

Yttrande till Regeringen

Förslag till beslut

Kommunstyrelsen noterar informationen och antar stadsledningskontorets förslag till remissvar apropå finansdepartementets promemoria (Fi 2015/379) Ändrad inkomstutjämning för kommuner och landsting.

Sammanfattning

Finansdepartementet har i en promemoria föreslagit förändringar i systemet för kommunalekonomisk utjämning. Förslaget innebär att inkomstutjämningen höjs från januari 2016 för de kommuner och landsting som betalar avgift. Nacka kommun betalar avgift och förändringen skulle innebära en avgiftsökning på 841 kronor per invånare, vilket motsvarar drygt 80 miljoner kronor per år. Nacka kommun har i tidigare yttranden till regeringen apropå förändringar i utjämningsystemet framfört synpunkten att systemet i högre grad ska ge incitament till tillväxt. Det nu liggande förslaget går i helt motsatt riktning och genomförs det blir det istället en bromskloss i den fas av stark expansion som Nacka kommun står inför.

Utjämningsens syfte och utfall för Nacka kommun

Syftet med utjämningsystemet är att skapa likvärdiga ekonomiska förutsättningar för alla kommuner och landsting i landet att kunna tillhandahålla sina invånare likvärdig offentlig service oberoende av invånarnas inkomster och andra strukturella förhållanden. I diagrammet nedan framgår vad Nacka får respektive betalar i det kommunala utjämningsystemet, inklusive vissa statsbidrag och fastighetsavgift år 2015, i miljoner kronor.

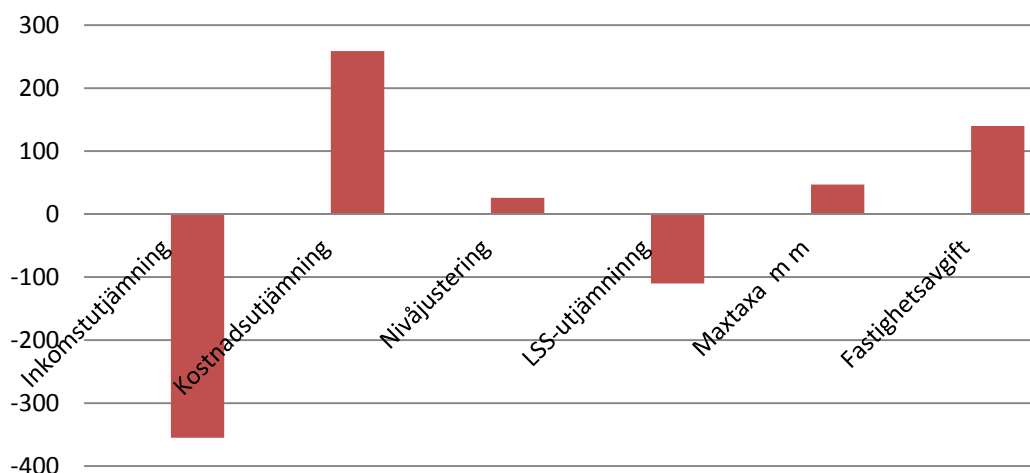

Avgiften till inkomstutjämnningen år 2015 är drygt 355 miljoner kronor. Anledningen till att Nacka betalar till övriga kommuner i inkomstutjämnningen är att skattekraften är högre i Nacka än genomsnittligt i landet. Nacka får ca 260 mnkr i kostnadsutjämnningen, vilket beror på Nackas struktur, bland annat att det är relativt fler barn än i riket i genomsnitt. Det sammanlagda nettot av utjämnung och bidrag enligt ovanstående tabell blir något positivt för Nacka år 2015.

Ändrade regler införda 2014

Problematiken med negativa margineffekter som inkomstutjämnningen kan leda till – d.v.s. nettoeffekten av förändringar av skatteintäkterna och inkomstutjämningsbidraget eller inkomstutjämningsavgiften som uppstår för en kommun om dess relativa skattekraft ökar – har uppmärksammats i olika sammanhang. Från och med den 1 januari 2014 infördes förändrade regler för beräkning av inkomstutjämningsavgifter, vars syfte var att minska margineffekterna för de kommuner och landsting som betalar en utjämningsavgift och därmed minska inkomstutjämnningens negativa effekter på tillväxt. Förändringen innebar att kommuner och landsting som har en beskattningsbar inkomst per invånare som överstiger 115 procent av riksgenomsnittet får betala en lägre avgift. Sänkningen gällde i intervallet mellan 115 och 125 procent. Förändringen påverkade ett tiotal kommuner, varav Nacka kommun var en.

De nu föreslagna förändringarna

Den 16 januari 2015 remitterade finansdepartementet en promemoria med förslag till förändringar i systemet för kommunalekonomisk utjämnung. I promemorian föreslås, i enlighet med vad regeringen aviserade i budgetpropositionen, att inkomstutjämningsavgiften höjs för de kommuner och landsting som betalar avgift från 1 januari 2016. Det ska ske genom en återgång till de regler för beräkning av inkomstutjämningsavgifter som gällde fram till utgången av 2013.

I samband med denna förändring föreslås även att den särskilda kompensationen, knuten till den tidigare förändringen av inkomstutjämnningen, avskaffas och att ett nytt införandebidrag införs för att mildra effekterna av detta förslag.

Förslaget får stora negativa konsekvenser för Nacka kommun

Nacka kommun är en av ett fåtal kommuner för vilka föreslagen förändring kommer få stora ekonomiska konsekvenser. Nettot av bidrag och avgifter kommer att minska med 841 kronor per invånare, vilket motsvarar drygt 80 miljoner kronor per år. Det föreslagna införandebidraget innebär att avgiftsökningen begränsas till högst 250 kronor per invånare och år, vilket motsvarar drygt 20 miljoner kronor.

Nacka kommun har i tidigare remissvar, apropå föreslagna ändringar i utjämningsystemet 2011 och 2013, betonat vikten av att ytterligare stimulera tillväxt och ökad sysselsättning inom ramen för utjämningsystemet. Kommunen har efterlyst fortsatt utredning för att se hur utjämningsystemet kan öka incitamenten för ekonomisk tillväxt och ökad sysselsättning.

Det nu liggande förslaget är ett steg i helt motsatt riktning. Genomförs förslaget blir detta ett hårt slag mot kommunens ekonomi och kommer att vara en bromskloss i den fas av mycket stark expansion som kommunen planerar inför.

Bilagor

Förslag till remissvar

Eva Olin
Ekonomidirektör

Svar på remiss

Regeringen
Finansdepartementet
103 33 STOCKHOLM

Svar på remiss **Ändrad inkomstutjämning för kommuner och landsting (Fi2015/379)**

Nacka kommun har tagit del av finansdepartementets promemoria Ändrad inkomstutjämning för kommuner och landsting.

I tidigare yttranden till regeringen, apropå Utjämningskommittén.08:s betänkande samt Förslag till ändringar i inkomstutjämningen för kommuner och landsting (Fi 2012/4726), har Nacka kommun betonat behovet av ett utjämningsystem som i högre grad gör det lönsamt att investera i tillväxt. Starka regioner är en förutsättning för nationell tillväxt. Storstäderna måste ges möjlighet att fokusera på sin roll som tillväxtmotorer både för den kringliggande regionen och för Sverige som helhet. I det sammanhanget vore ett utjämningsystem som gör det lönsamt att investera i tillväxt av stor betydelse för hela landet. När det byggs nytt i Nacka skapas jobb också i andra delar av landet. Företag i t.ex. Östersund, Vetlanda och Söderhamn levererar byggmaterial och kompetens till de nya bostäderna i Nacka. Bästa sättet att skapa nya, riktiga jobb i hela landet är därför att bejaka tillväxten i bl.a. Nacka, inte att försvåra tillväxten.

Det nu liggande förslaget är ett steg i helt motsatt riktning. Genomförs förslaget blir det ett svårt slag mot Nacka kommuns redan ansträngda ekonomi och en bromskloss i en fas av mycket stark expansion som kommunen planerar inför.

I överenskommelsen kring utbyggd tunnelbana har Nacka kommun åtagit sig att bygga 13 500 bostäder på Västra Sicklaön. En stor mängd nya arbetsplatser kommer att skapas. Kommunen planerar parallellt med detta för ett stort antal nya bostäder och arbetsplatser även i andra delar i kommunen. Överenskommelsen innebär stora åtaganden för Nacka kommun. Takten i bostadsbyggandet ska mer än dubblas. Utbyggnaden av tunnelbanan ska delfinansieras av kommunen. För att klara åtagandet måste kommunen dessutom finansiera en överdäckning av delar av Värmdöleden (väg 222) och delfinansiera en ny bussterminal vid Forum.



Vid utbyggnad av kommunen så behöver den kommunala servicen som skola, äldreboende, infrastruktur m.m. också byggas ut och det uppstår merkostnader vid exempelvis uppstart som kommunen skall finansiera. Redan innan förslaget så är det tufft att få ihop den kommunala ekonomin. Flertalet verksamheter har året 2015 fått nolluppräknning av sin verksamhet och skall genom effektiviseringar få ihop sin ekonomi. Med lagt förslag kommer ytterligare effektiviseringar av den kommunala verksamheten att behöva genomföras.

Nacka kommun bidrar till att stärka tillväxten i landet men tacken är minskade intäkter från utjämningsystemet. Kommunen ställer sig negativ till utskickad promemoria och förordar att förslaget inte genomförs.

Nacka dag som ovan

Mats Gerdau
Kommunstyrelsens ordförande

Eva Olin
Ekonomidirektör



17 februari 2015

SAMMANTRÄDESPROTOKOLL
Kommunstyrelsens arbetsutskott

§ 4

KFKS 2014/251-007

Revisionsrapport 5 år 2014 Granskning av intern kontroll kopplat till räkenskaperna

Yttrande till revisorerna

Beslut

Kommunstyrelsens arbetsutskott föreslår kommunstyrelsen fatta följande beslut.

Kommunstyrelsen antar stadsledningskontorets förslag till yttrande över revisionsrapport nr 5 2014 – Granskning av intern kontroll kopplat till räkenskaperna.

Ärende

EY har på uppdrag av de förtroendevalda revisorerna i Nacka kommun genomfört en granskning av intern kontroll kopplat till räkenskaperna. EY har inte hittat några väsentliga brister i sin granskning. Revisorerna har identifierat några utvecklingsområden där de rekommenderar att den interna kontrollen förstärks:

- Löner inkl pensioner
- Materiella anläggningstillgångar
- Ledningsnära/förtroendekänsliga kostnader

Syftet med granskningen har varit att bedöma status på det åtgärdsarbete som bedrivs av kommunen i syfte att förbättra rutiner för internkontroll. Revisorerna noterar med tillfredsställelse att flera av de rekommendationer som lämnats under flera år har åtgärdats.

Stadsledningskontoret redovisar att förbättringar har gjorts och görs i linje med det som revisorerna rekommenderar och föreslår. Det gäller samtliga rekommendationer och förslag.

Handlingar i ärendet

Stadsledningskontorets tjänsteskrivelse den 30 januari 2015



Förslag till yttrande till revisorerna

Revisionsskrivelse

Revisionsrapport 5/2014

Beslutsgång

Arbetsutskottet beslutade i enlighet med stadsledningskontorets förslag.

Ordförandes signatur	Justerandes signatur	Utdragsbestyrkande
		

Kommunstyrelsen

Revisionsrapport 5 år 2014 Granskning av intern kontroll kopplat till räkenskaperna

Yttrande till revisorerna

Förslag till beslut

Kommunstyrelsen antar stadsledningskontorets förslag till yttrande över revisionsrapport nr 5 2014 – Granskning av intern kontroll kopplat till räkenskaperna.

Ärendet

EY har på uppdrag av de förtroendevalda revisorerna i Nacka kommun genomfört en granskning av intern kontroll kopplat till räkenskaperna. EY har inte hittat några väsentliga brister i sin granskning. Revisorerna har identifierat några utvecklingsområden där de rekommenderar att den interna kontrollen förstärks:

- Löner inkl pensioner
- Materiella anläggningstillgångar
- Ledningsnära/förtroendekänsliga kostnader

Syftet med granskningen har varit att bedöma status på det åtgärdsarbete som bedrivs av kommunen i syfte att förbättra rutiner för internkontroll. Revisorerna noterar med tillfredsställelse att flera av de rekommendationer som lämnats under flera år har åtgärdats.

Stadsledningskontoret redovisar att förbättringar har gjorts och görs i linje med det som revisorerna rekommenderar och föreslår. Det gäller samtliga rekommendationer och förslag.

Ekonomiska konsekvenser

Eventuella kostnader för insatserna hanteras inom ramen för fastställd budget.



Bilagor

Förslag till yttrande till revisorerna
Revisionskrivelse
Revisionsrapport 5/2014

Eva Olin
Ekonomidirektör
Stadsledningskontoret

2015-01-30

Förslag till yttrande
KFKS 2014/ 251-007

Revisorerna

Yttrande över revisionsrapport 5 2014, Granskning av intern kontroll kopplat till räkenskaperna

EY har på uppdrag av de förtroendevalda revisorerna i Nacka kommun genomfört en granskning av intern kontroll kopplat till räkenskaperna. EY har inte hittat några väsentliga brister i sin granskning. Revisorerna har identifierat några utvecklingsområden där de rekommenderar att den interna kontrollen förstärks:

- Löner inkl pensioner
- Materiella anläggningstillgångar
- Ledningsnära/förtroendekänsliga kostnader

Syftet med granskningen har varit att bedöma status på det åtgärdsarbete som bedrivs av kommunen i syfte att förbättra rutiner för internkontroll. Revisorerna noterar med tillfredsställelse att flera av de rekommendationer som lämnats under flera år har åtgärdats.

Kommunstyrelsen redovisar nedan åtgärder och tidplan för de områden där förbättringsbehov noterats:

Löner inklusive pensioner

Personalenheten påbörjade under 2014 ett arbete med att kartlägga vilka möjligheter som finns att genomföra en obligatorisk kostnadskontroll för chefer efter löneutbetalningen. Den obligatoriska kontrollen har inte implementerats eftersom den tekniska lösningen för den är under utveckling hos vår systemleverantör. Under 2015 är målsättningen att kontrollen implementeras och om tekniken inte möjliggör detta kommer nya lösningar att ses över för att skapa en ändamålsenlig kontroll för chefer.

Efterhandskontroll av manuellt registrerade transaktioner av redan attesterad lön kommer att ske genom kostnadskontrollen eftersom den godkänns först efter utbetalad lön. För att säkerställa att den obligatoriska kontrollen görs av cheferna kommer personalenheten följa upp detta via kontroller på vilka som godkänt kostnadskontrollen. Om kostnadskontrollen

inte implementeras under 2015 kommer nya lösningar att ses över för att skapa en ändamålsenlig kontroll för detta.

Personalenheten kommer från och med 2015 att dokumentera pensionsadministrationen enligt en upprättad checklista för att säkerställa att pensionsadministrationen utförs utifrån den riskanalys som tagits fram i samverkan med vår nuvarande pensionsadministratör Skandia. Genom denna checklista dokumenteras samtliga aktiviteter som beskrivs i riskanalysen, vem som utfört aktiviteten samt när aktiviteten utfördes.

Materiella anläggningstillgångar

Inom ekonomiprocessen har under 2014 ett arbete bedrivits med att införa komponentavskrivning i kommunen. Alla nya materiella anläggningstillgångar har delats upp i komponenter. Arbetet med att genomföra komponentindelning även för äldre anläggningstillgångar påbörjas från januari 2015. Avsikten för kommunen är att samtliga historiska tillgångar ska indelas i komponenter under året. Arbetet med komponenter har också lett till att mallar tagits fram inom exploateringsredovisningen kring fördelning av Va m.m. Inom exploateringsredovisningen fortsätter arbetet med att utveckla de ekonomiska delarna under 2015.

När det gäller pågående investeringsprojekt utan rörelse så noterade ni vid er granskning att dessa minskat kraftigt jämfört med tidigare år. Nu finns en rutin där uppföljning av aktivering sker vid varje månadsbokslut av controllerenheten. Under årets sista tertial mellan den 31 augusti och den 31 december 2014 har ett tiotal projekt färdigställts där upparbetade utgifter har aktiverats med ca 10 mnkr. Det innebär att per 31 december 2014 har antalet projekt utan rörelse minskat med nästan hälften och det finns nu upparbetade utgifter om 13 miljoner. Samtliga återstående projekt utan rörelse kommer att upparbetas under 2015.

När det gäller investeringsbudget och följsamhet pågår en kontinuerlig utveckling av intern styrning, kontroll och uppföljning. I utfallet per sista december kan man utläsa att styrningen gett resultat då utfallet är nästan lika med lagda prognoser.

Förtroendekänsliga kostnader

Kommunens redovisningsreglemente har uppdaterats under 2014 och i det kompletterande styrdokumentet Så här gör vi i Nacka, som beslutas av stadsdirektören och som kommer att läggas ut under första kvartalet 2015, kommer dessa delar förtydligas. När det gäller efterlevnaden har redovisningsenheten genomfört egna stickprov och granskningar. Frågan har också informerats om i olika forum under året exempelvis ekonomiutbildning för chefer som 130 chefer genomgått.

Kommunstyrelsen har eller kommer vidta åtgärder inom samtliga utvecklingsområden som ni revisorer rekommenderar.

Mats Gerdau
Kommunstyrelsens ordförande

Eva Olin
Ekonomidirektör

Nacka kommun
Revisorerna

Revisionskrivelse
2014-11-06

Till Kommunstyrelsen
Cc: Kommunfullmäktige

Revisionsrapport nr 5/2014 – Granskning av intern kontroll kopplat till räkenskaperna

På uppdrag av revisorerna i Nacka kommun har EY genomfört granskning av den interna kontrollen kopplat till räkenskaperna.

EY har inte noterat några väsentliga brister i sin granskning. Ett antal utvecklingsområden har dock identifierats vilka föranleder rekommendationer som syftar till att förstärka den interna kontrollen. Rekommendationer lämnas inom följande områden:

- ▶ Löner (inklusive hantering av pensioner)
- ▶ Materiella anläggningstillgångar
- ▶ Ledningsnära/förtroendekänsliga kostnader

Några av de rekommendationer som lämnas har även framförts tidigare år. En åtgärdsplan, inkluderande tidplan, bör tas fram för att åtgärda kvarvarande brister.

Revisionen önskar kommunstyrelsens kommentarer till de rekommendationer och utvecklingsområden som lämnas i rapporten samt kommunstyrelsens åtgärds- och tidplan. Svar önskas senast den 31 januari 2015.

Under 2015 kommer en uppföljning att göras av vilka åtgärder som vidtagits av kommunen med anledning av lämnade rekommendationer.

Revisionen står givetvis till förfogande för att besvara eventuella frågor.

För revisorerna i Nacka kommun

Birger Berggren
Ordförande

Yvonne Wessman
Vice ordförande

Bilaga: Revisionsrapport nr 5/2014 – Granskning av intern kontroll kopplat till räkenskaperna

Nacka kommun
Revisorerna

Revisionskrivelse
2014-11-06

Till Kommunstyrelsen
Cc: Kommunfullmäktige

Revisionsrapport nr 5/2014 – Granskning av intern kontroll kopplat till räkenskaperna

På uppdrag av revisorerna i Nacka kommun har EY genomfört granskning av den interna kontrollen kopplat till räkenskaperna.

EY har inte noterat några väsentliga brister i sin granskning. Ett antal utvecklingsområden har dock identifierats vilka föranleder rekommendationer som syftar till att förstärka den interna kontrollen. Rekommendationer lämnas inom följande områden:

- ▶ Löner (inklusive hantering av pensioner)
- ▶ Materiella anläggningstillgångar
- ▶ Ledningsnära/förtroendekänsliga kostnader

Några av de rekommendationer som lämnas har även framförts tidigare år. En åtgärdsplan, inkluderande tidplan, bör tas fram för att åtgärda kvarvarande brister.

Revisionen önskar kommunstyrelsens kommentarer till de rekommendationer och utvecklingsområden som lämnas i rapporten samt kommunstyrelsens åtgärds- och tidplan. Svar önskas senast den 31 januari 2015.

Under 2015 kommer en uppföljning att göras av vilka åtgärder som vidtagits av kommunen med anledning av lämnade rekommendationer.

Revisionen står givetvis till förfogande för att besvara eventuella frågor.

För revisorerna i Nacka kommun

Birger Berggren
Ordförande

Yvonne Wessman
Vice ordförande

Bilaga: Revisionsrapport nr 5/2014 – Granskning av intern kontroll kopplat till räkenskaperna

Nacka kommun

Granskning av intern kontroll kopplat
till räkenskaperna



Building a better
working world

Innehållsförteckning

1	Sammanfattning och rekommendationer	2
2	Löner	4
2.1	Lönerutinen	4
2.2	Uppföljning av rekommendationer från föregående år	4
2.3	Registeranalys Löner	5
2.4	Pensioner	5
3	Bokslutsprocessen	6
4	Kundfordringar	6
4.1	Avstämningar	6
4.2	Förändringar i fasta data	6
5	Leverantörsskulder	6
5.1	Attest av leverantörsfakturor	6
5.2	Avstämningsrutiner	6
5.3	Loggning av leverantörsuppgifter	7
5.4	Utländska leverantörsfakturor	7
6	Likvida medel	7
6.1	Dualitet vid manuella betalningar	7
7	Materiella anläggningstillgångar	8
7.1	Komponentindelning av anläggningstillgångar	8
7.2	Bruttoredovisning av investeringsinkomster och investeringsutgifter	8
7.3	Uppföljning av tidigare års rekommendationer	8
8	Förtroendekänsliga/ledningsnära kostnader	11

1 Sammanfattning och rekommendationer

Revisorerna ska årligen granska kommunens verksamhet i den omfattning som krävs enligt god revisionsred. Granskningen ska omfatta en bedömning av att verksamheten sköts på ett ändamålsenligt och från ekonomisk synpunkt tillfredsställande sätt, att den interna kontrollen är tillräcklig samt att räkenskaperna är rättvisande.

Som ett led i revisionen av kommunens räkenskaper har vi granskat rutiner kopplade till väsentliga redovisningsprocesser. Granskningen har skett i enlighet med den revisionsplan för 2014 som fastställts av kommunens revisorer.

Utifrån vår väsentlighets- och riskanalys har granskningen särskilt inriktats på följande väsentliga områden:

- ▶ Löner (inklusive hantering av pensioner)
- ▶ Bokslutsprocess/avstämningar
- ▶ Intäkter/kundfordringar
- ▶ Inköp/leverantörsskulder
- ▶ Likvida medel (inbetalningar och utbetalningar)
- ▶ Materiella anläggningstillgångar
- ▶ Förtroendekänsliga/ledningsnära kostnader

Vi har inte noterat några väsentliga brister inom dessa områden. Vidare noterar vi med tillfredsställelse att flera av de rekommendationer som vi lämnat under flera år har åtgärdats.

Vi har dock identifierat ett antal utvecklingsområden vilka föranleder rekommendationer som syftar till att förstärka den interna kontrollen. Uppföljning av tidigare års rekommendationer avseende intern kontroll framgår under respektive avsnitt.

En separat revisionsrapport har lämnats avseende granskningen av kommunens delårsbokslut per 31 augusti 2014 (Revisionsrapport nr 4).

Inom följande områden noterar vi förbättringsbehov:

- ▶ **Löner**
 - *Kontroll av löner:* Vi rekommenderar, liksom tidigare, att kommunen utarbetar och implementerar en kontroll med avseende på att identifiera eventuella felaktigheter i manuellt registrerade transaktioner. Denna kontroll bör vara obligatorisk och dokumenterad samt omfatta samtliga manuella ändringar som genomförs.
 - *Pensioner:* Vi rekommenderar kommunen att fortsätta sitt arbete med att dokumentera och utvärdera risker och kontroller samt säkerställa att utförda kontroller dokumenteras på ett ändamålsenligt sätt. Ansvaret för pensionshanteringen ligger hos enhetschef för personalenheten.

▶ **Materiella anläggningstillgångar**

- Vi tycker det är bra att kommunen startat sitt arbete med att införa komponentavskrivning. Investeringar 2014 har fullt ut fördelats på komponenter. Vi rekommenderar att kommunen fortsätter arbetet med att även dela upp historiska anskaffningar på komponenter.

▶ **Förtroendekänsliga/ledningsnära kostnader**

- Kommunen behöver ytterligare stärka sina rutiner vad gäller verifierande underlag till kostnader i form av resor, representation, konferenser, etc. Det är av vikt att det framtagna redovisningsreglementet avseende representation efterlevs i verksamheten.

Ovanstående rekommendationer kan med fördel behandlas genom tillämpning av kontrollpunkts- och målstyrningssystemet av de berörda verksamheterna. Kommunstyrelsen bör tillse att det tydliggörs vem/vilka som är ansvariga för att rekommendationerna åtgärdas och när detta skall ske.

2 Löner

2.1 Lönerutinen

Vi har i likhet med tidigare år genomfört en granskning av lönerutinen genom intervju med anställda på personalavdelningen. Genomgången har syftat till att skapa förståelse för hur flödet från anställning till löneutbetalning ser ut, inklusive eventuella förändringar i processen jämfört med föregående år. Förutom kartläggning av rutinen har även stickprovskontroll av löneutbetalning utförts i samband med granskningen. Vår genomgång har inte föranlett några väsentliga noteringar.

2.2 Uppföljning av rekommendationer från föregående år

I samband med årets revision har en uppföljning av tidigare års lämnade rekommendationer kopplat till lönehantering genomförts. Följande område har följts upp:

- ▶ Efterhandskontroll och -attest av manuellt registrerade transaktioner i lönesystemet

Nedan beskrivs kortfattat den uppföljning som gjorts.

2.2.1 Efterhandskontroll och -attest av manuellt registrerade transaktioner i lönesystemet

I lönesystemet Personec P attesterar samtliga chefer digitalt personalens rapporterade tid, frånvaro och övertid. Däremot attesteras inte manuella ändringar av redan attesterad lön, som i förekommande fall genomförs av löneadministratörerna.

Vi har tidigare år rekommenderat att en kontroll av samtliga transaktioner med status "Manuellt registrerat" ska implementeras. Kommunen har kommenterat att inga manuella transaktioner genomförs i lönesystemet utan att tillfredsställande underlag har inkommit. Kommunen införde under 2012 en kompenserande kontroll; cheferna genomför en kostnadskontroll innan utbetalning av lönerna, för att se att beloppen stämmer. Denna kontroll är dock inte obligatorisk. Föregående år framförde vi att denna kontroll var för övergripande och att den inte omfattade en fullständig kontroll av manuella justeringar, då ändringar genomförda efter signering inte inkluderas samt att kontrollen inte var tvingande.

Personalenheten har under året kartlagt vilka möjligheter som finns för chefer att genomföra en obligatorisk kostnadskontroll i systemet före löneutbetalning istället för efter. En tvingande kostnadskontroll före löneutbetalningen innebär en risk för försenade löneutbetalningar om någon chef inte genomför kontrollen, vilket kommunen önskar undvika. Kommunen planerar därför att införa en kontroll som innebär att cheferna i efterhand kontrollerar och godkänner de manuella justeringar som har skett. Vid de tillfällen eventuella felaktigheter noteras kommer dessa således att justeras i efterhand. Kommunen kommer att upprätta en rutinbeskrivning i vilken det tydliggörs att kontrollen avseende godkännande av manuella justeringar är tvingande för samtliga chefer med ett personalansvar.

Då kontrollen per granskningstillfället inte är inrättad kvarstår därmed föregående års rekommendation. Vid utformandet av kontrollen är det viktigt att beakta att det finns en spårbarhet i systemet, vilket möjliggör att i efterhand stickprovsvis granska att kontrollen har genomförts av cheferna.

Rekommendation

- Vi rekommenderar även fortsättningsvis att kommunen utarbetar och implementerar en kontroll med avseende på att identifiera eventuella felaktigheter i manuellt registrerade transaktioner. Denna bör vara obligatorisk och dokumenterad samt omfatta samtliga manuella ändringar som genomförs.

2.3 Registeranalys Löner

I likhet med tidigare år avser vi att komplettera vår rutingenomgång med substansgranskning av lönerelaterade kostnader (avseende perioden januari – december 2014) med hjälp av en registeranalys för att styrka våra slutsatser om att processen är fungerande. Substansgranskningen är en form av stickprovsgranskning där vi med stöd av registeranalysen följer upp exempelvis höga bruttolöner, dubbla poster samt avvikande skatteavdrag. Uppföljning av genomförd registeranalys av löner kommer att avrapporteras i samband med rapport över bokslutsgranskning.

2.4 Pensioner

Kommunen bytte pensionsadministratör per den 1 juli 2013 från KPA till Skandia. Pensioner är en omfattande post i både resultat- och balansräkning. För pensioner är den informella kontrollen från anställda låg och chefer i organisationen är ofta mindre aktiv inom detta område än vad som gäller för andra poster, exempelvis inköp och löner. Bl.a. beror detta på att pensioner är ett komplext område och att kunskapen om pensioner generellt sett är förhållandevis låg. Vikten av att ha tydliga dokumenterade kontroller för pensioner, som minimerar riskerna för såväl avsiktliga som oavsiktliga fel, är därför stor.

Under hösten 2013 tog kommunen fram en riskanalys kopplat till pensioner som innehåller identifierade riskområden för processen. Riskanalysen specificerar åtgärder, vem som ska utföra dessa samt vilken kontroll som finns kopplat till respektive åtgärd. Riskanalysen anger exempelvis att fel och varningar på signallistan ska kontrolleras och rättas samt att stickprovskontroller ska utföras årligen på registrerade uppgifter. I likhet med tidigare år noterar vi dock att riskanalysen saknar beskrivning av hur kontrollerna ska dokumenteras.

Rekommendation

- Vi rekommenderar kommunen att fortsätta sitt arbete med att dokumentera och utvärdera risker och kontroller samt säkerställa att utförda kontroller dokumenteras på ett ändamålsenligt sätt. Ansvar för pensionshanteringen ligger hos enhetschef för personalenheten.

3 Bokslutsprocessen

Våra bedömningar vad gäller bokslutsprocessen framgår av revisionsrapport avseende granskning av delårsrapport 2014 (Revisionsrapport nr 2 år 2014).

4 Kundfordringar

4.1 Avstämningar

Vi noterade tidigare att det förelåg en avstämningsdifferens avseende de interna kundfordringarna, som berodde på ett tekniskt fel i ekonomisystemets rapportgenerator.

Systemfelet är åtgärdat och det kvarstår inga differenser.

4.2 Förändringar i fasta data

Tidigare år har vi noterat att kommunen inte tar ut logglistor över förändringar i fasta data och att ingen uppföljning av förändringar görs.

Kommunen har under året infört en kontroll av logglistor över förändringar i fasta data. Kontrollen innebär att ekonomiavdelningen månatligen skriver ut logglistor samt går igenom och följer upp eventuella förändringar. Kontrollen genomförs i dualitet och ansvariga signerar logglistan efter genomgång. Kontrollen har varit på plats under hela 2014 varför rekommendationen bedöms vara åtgärdad.

5 Leverantörsskulder

5.1 Attest av leverantörsfakturor

Vi har stickprovsmässigt granskat ett urval av fakturor med avseende på dels rörelsegillhet och dels attest i samband med granskning av ledningsnära kostnader. Granskningen har skett utan väsentliga anmärkningar.

5.2 Avstämningsrutiner

Vi har granskat avstämningar som upprättats under året utan anmärkning. Avstämningsrutinen bedöms vara tillfredställande.

5.3 Loggning av leverantörsuppgifter

Under föregående år återinförde kommunen rutinen att veckovis granska logglistor med avseende på nya leverantörer samt förändringar av ursprungliga uppgifter. Granskningen utförs av en anställd som inte har behörighet att själv lägga upp eller ändra uppgifter hos tidigare upplagda leverantörer. Vid föregående års granskning noterades det dock att dessa listor inte signerats vilket medförde att det inte var möjligt att i efterhand avgöra om kontrollen hade utförts samt av vem. Vi rekommenderade då kommunen att logglistorna skulle signeras efter genomförande för att spårbarhet av kontrollmomentet skulle finnas. I samband med årets granskning följdes denna rutin upp, vilket påvisade att logglistorna under året har signerats av både utförare av kontrollen samt dennes överordnade chef. Mot denna bakgrund bedömer vi att rekommendationen är åtgärdad.

5.4 Utländska leverantörsfakturor

Kommunen betalar ett fåtal utländska leverantörsfakturor per månad. Tidigare år har dessa inte lagts in i leverantörsreskontran utan en manuell hantering har tillämpats där det har krävts dualitet för att genomföra betalningen. Vi har tidigare år rekommenderat kommunen att även hantera de utländska leverantörsfaktuorna i leverantörsreskontran för att minska risken för eventuella fel.

Under föregående år påbörjade kommunen ett arbete tillsammans med leverantören för att kunna registrera utländska leverantörsfaktuorna i leverantörsreskontran och detta fungerade bra enligt kommunen. Under våren 2014 gjordes dock en uppgradering av systemet vilket resulterade i att utländska fakturor inte längre kan scannas in i systemet, utan hamnar hos kommunen för manuell hantering. Enligt kommunen är detta under utredning med inscanningsbolaget och kommunen räknar med att detta kommer åtgärdas under hösten.

6 Likvida medel

Vi har översiktligt granskat kommunens hantering av inbetalningar och utbetalningar. Sammanfattningsvis bedöms rutinerna fungera tillfredsställande. En efterkontroll genomförs med stöd från en extern leverantör som analyserar de utbetalningsfiler som kommunen har skickat till banken. Kommunen erhåller återrapportering som fokuserar på till exempel fakturor överstigande ett visst belopp, större betalningar än vad som statistiskt sett tidigare har genomfört till en viss leverantör, att mottagande leverantör har F-skatt sedel etc.

Genomförda kontroller dokumenteras översiktligt i en Excelfil.

6.1 Dualitet vid manuella betalningar

Vid manuella betalningar, exempelvis utlandsbetalningar, krävs två personer i förening för att genomföra betalningar, vilket är tillfredsställande ur intern kontrollsynpunkt.

7 Materiella anläggningstillgångar

7.1 Komponentindelning av anläggningstillgångar

Rådet för kommunal redovisning anger i sin rekommendation 11.4 angående fördelning av anläggningstillgångar på komponenter att: *"Förväntas skillnaden i förbrukningen av en materiell anläggningstillgångs betydande komponenter vara väsentlig, ska tillgången delas upp på dessa. Respektive komponent ska skrivas av separat."* Ett arbete med uppdelning av anläggningstillgångar på komponenter pågår inom kommunen. Vi har i vår granskning noterat att det för anläggningstillgångar som har aktiverats under 2014, har skett en komponentindelning. Dock kvarstår det ett arbete med att genomföra komponentindelning även för äldre anläggningstillgångar.

Avseende pågående projekt planeras en komponentindelning att ske i samband med aktivering av projektet. För att kunna genomföra en rättvisande komponentindelning utifrån upparbetade kostnader krävs därför ofta den kunskap som projektledare besitter om projektet. Vi noterar här samma problematik som lyfts tidigare avseende kostnadsfördelning av projekt. Med anledning av att pågående projekt ofta löper över flera års tid föreligger en risk att nödvändig kunskap om projektet, vilken ligger till grund för komponentindelningen, går förlorad till följd av personalomsättning i projekt.

Rekommendationer

- Vi tycker det är bra att kommunen startat sitt arbete med att införa komponentavskrivning. Investeringar 2014 har fullt ut fördelats på komponenter. Vi rekommenderar att kommunen fortsätter arbetet med att även dela upp historiska anskaffningar på komponenter.

7.2 Bruttoredovisning av investeringsinkomster och investeringsutgifter

Vår bedömning gällande bruttoredovisning av investeringsinkomster och investeringsutgifter framgår av revisionsrapport avseende granskning av delårsrapport 2014 (Revisionsrapport nr 4 år 2014).

7.3 Uppföljning av tidigare års rekommendationer

7.3.1 Pågående investeringsprojekt utan rörelse

Vid tidigare års granskningar av kommunens redovisning av pågående projekt har vi konstaterat att det funnits ett antal större färdigställda projekt som borde ha aktiverats och påbörjat belasta resultatet med avskrivningskostnader.

Per den 31 augusti 2014 fanns 30 stycken pågående projekt med upparbetade utgifter om 23,3 mkr (föregående år 52 stycken med upparbetade utgifter om 71,9 mkr) som inte uppvisar någon rörelse under året. Såväl beloppsmässigt som antalsmässigt har sålunda en minskning skett av sådana projekt. Av dessa har 19 projekt uppgående till ca 16,2 mkr heller inte rört sig under 2013 (föregående år 14 stycken orörda uppgående till ca 8,5 mkr). Vidare fanns fyra

stycken projekt av dessa som inte heller haft någon rörelse under 2012, 2011 eller 2010 med utgifter uppgående till 1,1 mkr. Vi kan således konstatera att kommunen arbetat med att förbättra denna hantering men att det fortsatt finns ett antal pågående projekt som inte har rört sig mellan åren.

Vi lämnade förslag på följande förbättringsområden inför framtiden:

- Kommunens genomgång av pågående projekt bör fortsätta för att säkerställa att projekt aktiveras snarast inpå färdigställande. Kommunen bör även utarbeta en rutin för hur projekt utan rörelse som är delprojekt i aktiva projekt bör hanteras. Detta för att kommunen ska belastas med korrekta kostnader och därmed följa god redovisningssed. Detta gäller alla typer av investeringar i materiella och immateriella tillgångar.

7.3.2 Granskning av exploateringsprojekt

Inom ramen för granskningen av intern kontroll lämnade vi föregående år förslag på förbättringsområden avseende redovisning och uppföljning av exploateringsprojekt. I samband med årets granskning har dessa förbättringsområden följts upp med ansvariga personer på exploateringsenheten.

Vi lämnade förslag på följande förbättringsområden inför framtiden:

- Kommunen bör ta fram generella dokumenterade riktlinjer för hur utgifter ska fördelas mellan vatten, avlopp, gata samt övriga utgifter i projekten. Dessa olika utgifter ska betalas av olika kollektiv och det är viktigt att det finns tydliga utgångspunkter för hur fördelningen ska gå till. Rutinerna och utgångspunkterna bör vara desamma, oavsett om arbeten utförs av egen personal och med egna maskiner eller av externa entreprenörer.
- De underlag som ligger till grund för fördelning av utgifter mellan olika utgiftsslag kopplat till varje faktura bör vara spårbar från fakturan.
- Det bör utredas om det går att koda fakturor utifrån om de avser ÅTA eller inte i PortN. Det skulle väsentligt underlätta uppföljningen mot budget om detta gick att göra.

Det finns riktlinjer fastställda av tekniska nämnden för hur fördelning av utgifter mellan gata, VA och park ska ske. Utgiftsfördelning kommer, enligt den information vi har erhållit vid granskningstillfället, även att behandlas i de riktlinjer kommunen står i begrepp att ta fram, med avseende på komponentindelning av anläggningstillgångar. I kalkylskedet sker utgiftsfördelningen enligt schablon för att slutligen fördelas vid projektslut. Projektledaren ansvarar för fördelningen. Det sker inte någon specifik kontroll av att riktlinjerna efterlevs vilket enligt vår uppfattning bör ske inom ramen för den interna kontrollen. Se även vidare i revisionsrapport 3 (*Granskning av exploateringsprocessen*) avseende detta. Projekten pågår ofta över flera år varför en risk föreligger vid personalomsättning eftersom kostnadsfördelningen bygger på en uppskattning och schablon utifrån projektledarens bästa förmåga och kunskap om projektet. Fakturor från entreprenörer är oftast inte specificerade på vilken kostnadstyp som avses utan bara på projektnivå vilket försvårar utgiftsfördelningen.

Detta innebär att det krävs en förändring både i avtalsstrukturer gentemot entreprenören och i den egna uppföljningen i kommunen.

I samband med vår granskning har vi konstaterat att ÄTA-kostnader särredovisas genom en separat aktivitetskod i ekonomisystemet Raindance. Vi betraktar därmed denna rekommendation som åtgärdad.

Likt tidigare sker uppföljningen av exploateringsprojekten på ett strukturerat sätt och rapporteras till politikerna i samband med tertialboksluten.

7.3.3 Budgetöverskridande

Vi har vid tidigare års granskning noterat brister i investeringsredovisningen som skickats till kommunfullmäktiga då budgetöverskridande för två större investeringsprojekt inte hade noterats samt att ett stort antal investeringsprojekt beloppsmässigt överskred tidigare beslutade budgetar. Vi noterade att den interna kontrollen kopplat till styrning, uppföljning och kontroll behövde förstärkas för att uppnå en högre budget/ prognossäkerhet. I investeringsuppföljningen bör alltid ursprungligt beslutad budget framgå, för att ge ett komplett beslutsunderlag. Vi har i samband med årets granskning översiktligt granskat rapporteringen till kommunfullmäktige avseende investeringsredovisningar per augusti 2014. Ingen förändring med avseende på vår rekommendation om ursprunglig beslutad budget har skett. Det är fortfarande den totala beslutade budgeten som framgår (dvs. inte ursprunglig budget och eventuella tilläggsbudgetar). Vi vidhåller sålunda vår tidigare rekommendation om att den ursprungligt beslutade budgeten alltid bör framgå i investeringsuppföljningen.

7.3.4 Delaktiveringar av projekt

Sedan avrapporteringen av vår internkontrollgranskning 2009 kvarstår en rekommendation avseende delaktiveringar av projekt hos mark- och exploateringsenheten. Vår rekommendation innebär att kommunen bör dela upp större bygg- och exploateringsprojekt i delprojekt i redovisningen. Detta skulle ge möjlighet till att delaktivera projekt vartefter dessa färdigställs för att på så vis ge en mer rättvisande bild av kostnader för avskrivningar. I de av Kommunstyrelsen 2011 beslutade "Riktlinjer för investeringar" framgår att projekt skall delas upp på mindre projekt enligt detaljplanen för aktuellt projekt ("Investeringsprojekten delas upp i föreslagna projekt för antagen detaljplan"). Vi anser att detta kan förtydligas ytterligare så att delprojekt kan aktiveras även om de ingår i gemensam detaljplan.

Riktlinjer för delaktivering av projekt har antagits i september 2014. Dessa riktlinjer har vid granskningstillfället dock ej aktualiserats, varför uppföljning avseende tillämpning av delaktivering kommer att ske vid kommande granskningstillfälle.

7.3.5 Redovisning av exploateringsintäkter

En separat granskning har genomförts av exploateringsprocessen. Vi hänvisar till revisionsrapport nr 3/2014 Granskning av exploateringsprocessen.

8 Förtroendekänsliga/ledningsnära kostnader

Vi har stickprovsvis granskat ledningsnära/förtroendekänsliga kostnader såsom kommunalrådets omkostnader samt övriga ledningsnära kostnader (t.ex. representation, konferenser och resor) för att säkerställa att dessa inte strider mot gällande lagar och kommuninterna regelverk.

Enligt redovisningsreglementet antaget av KF 20081215 står skrivet att ”*Vid representation ska syfte, samband med verksamhet, namn och titel på deltagare och företag/verksamhet noteras på kvitto/faktura. Konferensprogram ska alltid bifogas fakturan. Detta gäller även för kortare konferenser. Beslutsattestant ska beakta den lagstiftning som finns om förmånsbeskattning och de begränsningsregler som gäller för avdrag av ingående mervärdesskatt. Dricks ska inte betalas. Egen representation ska attesteras av högre chef.*”

I årets granskning har vi noterat att det för flera av de granskade fakturorna och verifikationerna som avser representation, resor och konferenser har saknats dokumentation av syfte, deltagarlista och program. Verifierande underlag har dock i merparten av fallen kunnat samlas in i efterhand efter att underlagen efterfrågats. För en konferenskostnad om 235 TKR noterar vi att det saknas programagenda, vilket har förklarats med att konferensen ännu ej har ägt rum. Vi rekommenderar att kommunen förstärker sina rutiner för att säkerställa att denna typ av kostnader inte godkänns utan att erforderliga underlag finns bifogade till verifikationen/fakturan.

Gällande kommunalrådets omkostnader har vi i ett fall noterat avsaknad av programagenda avseende en konferenskostnad. I revisionen har vi efter förfrågan erhållit information via mail om konferensens program.

Rekommendation:

- Kommunen behöver stärka sina rutiner vad gäller att verifierande underlag till kostnader i form av resor, representation, konferenser etc. finns bilagda till respektive verifikation. Det är av vikt att det framtagna redovisningsreglementet avseende representation efterlevs i verksamheten.

Nacka den 6 november 2014

Mikael Sjölander
Auktoriserad revisor
Certifierad kommunal revisor

Annie Sommerhell



17 februari 2015

SAMMANTRÄDESPROTOKOLL
Kommunstyrelsens arbetsutskott

§ 5

KFKS 2014/251-007

Revisionsrapport 6 år 2014 Uppföljning av tidigare granskningar

Yttrande till revisorerna

Beslut

Kommunstyrelsens arbetsutskott föreslår kommunstyrelsen fatta följande beslut.

Kommunstyrelsen antar stadsledningskontorets förslag till yttrande över revisionsrapport nr 6 2014 – Uppföljning av tidigare granskningar.

Ärende



EY har på uppdrag av de förtroendevalda revisorerna i Nacka kommun genomfört en uppföljning av 2 tidigare gjorda granskningar avseende informationssäkerhet och ekonomi- och verksamhetsstyrning inom den egna produktionen. De konstaterar i rapporten att kommunstyrelsen inom många områden genomfört de åtgärder som rekommenderats. Det är också positivt att kommunstyrelsen genomför ett omfattande utvecklingsarbete för att tydliggöra styrning och ledning av verksamheten. Samtliga områden har dock inte åtgärdats varför revisorerna vill lyfta följande områden:

Resultat från uppföljning av Informationssäkerhetsgranskningen:

- Inom IT-området är ansvaret decentraliserat i organisationen avseende inköp av IT-utrustning och det är viktigt att kompetens finns ute i dessa frågor. Detta för att minimera merkostnader för att utrustning inte är kompatibel samt att avvikelser avseende IT-säkerhet uppstår.
- Kommunstyrelsen bör årligen sammanställa en konsoliderad kostnadsuppföljning för de samlade IT-verksamheterna.
- Eftersom IT är verksamhetskritiskt för kommunens samtliga verksamheter och utgör en stor kostnadspost och bör frågor som rör konkurrensutsättning eller ej behöver beslutas av fullmäktige.

Resultat från uppföljningen av styrningen i den egna produktionen:

- Skapa klarhet i ägaruppdrag och ansvar för drift av produktionsverksamheten.

Ordförandes signatur	Justerandes signatur	Utdragsbestyrkande
		



17 februari 2015

SAMMANTRÄDESPROTOKOLL
Kommunstyrelsens arbetsutskott

- Säkerställa att det genom den nya controllerenheten sker en kvalitetsförbättring av styr- och uppföljningsprocessen och att ekonomistyrningen blir mer proaktiv.

Syftet med uppföljningen har varit att granska de åtgärder som vidtagits inom identifierade förbättringsområden samt vilka resultat som uppnåtts.

Stadsledningskontoret redovisar i yttrandet sin syn inom IT-området och redovisar de förbättringar som har genomförts.

Handlingar i ärendet

Stadsledningskontorets tjänsteskrivelse den 30 januari 2015

Förslag till yttrande till revisorerna

Revisionskrivelse

Revisionsrapport 6/2014



Yrkanden

Khashayar Farmanbar (S) yrkade att yttrandet till kommunfullmäktiges revisorer kompletteras med ansats på att definiera den obesvarade frågan ”Dock kvarstår fortfarande frågan om vad som är en IT-kostnad och inte.”

Mats Gerdau (M) yrkade bifall till stadsledningskontorets förslag.

Beslutsgång

Med avslag på Khashayar Farmanbars yrkande beslutade arbetsutskottet i enlighet med Mats Gerdaus yrkande.

Ordförandes signatur	Justerandes signatur	Utdragsbestyrkande
		

Kommunstyrelsen

Revisionsrapport 6 år 2014 Uppföljning av tidigare granskningar

Yttrande till revisorerna

Förslag till beslut

Kommunstyrelsen antar stadsledningskontorets förslag till yttrande över revisionsrapport nr 6 2014 – Uppföljning av tidigare granskningar.

Ärendet

EY har på uppdrag av de förtroendevalda revisorerna i Nacka kommun genomfört en uppföljning av 2 tidigare gjorda granskningar avseende informationssäkerhet och ekonomi- och verksamhetsstyrning inom den egna produktionen. De konstaterar i rapporten att kommunstyrelsen inom många områden genomfört de åtgärder som rekommenderats. Det är också positivt att kommunstyrelsen genomför ett omfattande utvecklingsarbete för att tydliggöra styrning och ledning av verksamheten. Samtliga områden har dock inte åtgärdats varför revisorerna vill lyfta följande områden:

Resultat från uppföljning av Informationssäkerhetsgranskningen:

- Inom IT-området är ansvaret decentraliserat i organisationen avseende inköp av IT-utrustning och det är viktigt att kompetens finns ute i dessa frågor. Detta för att minimera merkostnader för att utrustning inte är kompatibel samt att avvikelser avseende IT-säkerhet uppstår.
- Kommunstyrelsen bör årligen sammanställa en konsoliderad kostnadsuppföljning för de samlade IT-verksamheterna.
- Eftersom IT är verksamhetskritiskt för kommunens samtliga verksamheter och utgör en stor kostnadspost och bör frågor som rör konkurrensutsättning eller ej behöver beslutas av fullmäktige.



Resultat från uppföljningen av styrningen i den egna produktionen:

- Skapa klarhet i ägaruppdrag och ansvar för drift av produktionsverksamheten.
- Säkerställa att det genom den nya controllerenheten sker en kvalitetsförbättring av styr- och uppföljningsprocessen och att ekonomistyrningen blir mer proaktiv.

Syftet med uppföljningen har varit att granska de åtgärder som vidtagits inom identifierade förbättringsområden samt vilka resultat som uppnåtts.

Stadsledningskontoret redovisar i yttrandet sin syn inom IT-området och redovisar de förbättringar som har genomförts.

Ekonomiska konsekvenser

Eventuella kostnader för insatserna hanteras inom ramen för fastställd budget.

Bilagor

Förslag till yttrande till revisorerna

Revisionskrivelse

Revisionsrapport 6/2014

Eva Olin

Ekonomidirektör

Stadsledningskontoret

2015-01-30

Förslag till yttrande
KFKS 2014/ 251-007

Revisorerna

Yttrande över revisionsrapport 6 2014, Uppföljning av tidigare granskningar

EY har på uppdrag av de förtroendevalda revisorerna i Nacka kommun genomfört en uppföljning av 2 tidigare gjorda granskningar avseende informationssäkerhet och ekonomi- och verksamhetsstyrning inom den egna produktionen. De konstaterar i rapporten att kommunstyrelsen inom många områden genomfört de åtgärder som rekommenderats. Det är också positivt att kommunstyrelsen genomför ett omfattande utvecklingsarbete för att tydliggöra styrning och ledning av verksamheten. Samtliga områden har dock inte åtgärdats varför revisorerna vill lyfta följande områden:

Resultat från uppföljning av Informationssäkerhetsgranskningen:

- Inom IT-området är ansvaret decentraliserat i organisationen avseende inköp av IT-utrustning och det är viktigt att kompetens finns ute i dessa frågor. Detta för att minimera merkostnader för att utrustning inte är kompatibel samt att avvikelser avseende IT-säkerhet uppstår.
- Kommunstyrelsen bör årligen sammanställa en konsoliderad kostnadsuppföljning för de samlade IT-verksamheterna.
- Eftersom IT är verksamhetskritiskt för kommunens samtliga verksamheter och utgör en stor kostnadspost och bör frågor som rör konkurrensutsättning eller ej behöver beslutas av fullmäktige.

Resultat från uppföljningen av styrningen i den egna produktionen:

- Skapa klarhet i ägaruppdrag och ansvar för drift av produktionsverksamheten.
- Säkerställa att det genom den nya controllerenheten sker en kvalitetsförbättring av styr- och uppföljningsprocessen och att ekonomistyrningen blir mer proaktiv.

Syftet med uppföljningen har varit att granska de åtgärder som vidtagits inom identifierade förbättringsområden samt vilka resultat som uppnåtts.



Kommunstyrelsen redovisar nedan sitt svar:

Kommunstyrelsen vidhåller att det är chefer som har ansvar för verksamheterna som ska besluta om vilken IT-utrustning och avtal man ska ha. En av kommunens styrande principer är att delegera ansvaret till lägsta effektiva. Beslut om vilken IT-utrustning och avtal man behöver är både ur kvalitets- och effektivitetshänsyn något som ska beslutas av chefer i verksamheter. Kommunstyrelsen håller med om att chefer behöver stöd för att fatta rätt beslut. Sedan denna revision gjordes ursprungligen finns nu stöd till chefer i att fatta rätt beslut. IT-enheten arbetar i nära samverkan med verksamheterna för att den utrustning och de avtal som finns ska stämma överens med verksamhetens behov. Med utgångspunkt i de dialoger som förs med verksamheterna så görs justeringar inom ramen för gällande avtal. Det finns flera exempel där kommunen anpassat avtalen efter vilka behov som finns. Det finns idag ett betydligt större utbud av vilka datorer man kan köpa. Avtalen om nätverk har utvecklats och anpassats efter den stora ökning av nätbaserad tjänster som idag gäller. Beställningsrutinerna har även förenklats. I den nu pågående upphandlingen läggs än mer kraft på enkla och tydliga beställningsrutiner och att leverantörer ska kunna erbjuda stöd till verksamheterna i val av produkter och tjänster.

Kommunstyrelsen gör uppföljning av de gemensamma IT-kostnaderna. De finns redovisade i boksluten. Dock är de gemensamma IT-kostnaderna bara en mindre del av hela kostnaden. Dock kvarstår fortfarande frågan om vad som är en IT-kostnad och inte. Det faktum att exempelvis nästan all hantering av löner nu sker med stöd av IT istället för med papper, penna och räknemaskin – är det en fråga om IT-kostnaderna ökat, att kostnaderna för kontorsmaterial minskat eller att man lagt resurser på verksamhetsutveckling? Att IT används som ett läromedel i skola – är det en läromedelskostnad eller IT-kostnad? För kommunstyrelsen är det centrala att verksamheterna levererar de tjänster och den service som medborgarna har rätt till och efterfrågar på ett effektivt och bra sätt inom fastställd budget. I vilken omfattning delar av kostnaderna ska klassificeras som en IT-kostnad är mindre intressant. Intressant är att kolla på de gemensamma IT-kostnader, eftersom de ytterst betalas av verksamheterna. Noteras kan att de gemensamma IT-kostnaderna höll budgeten 2013 och kommer att göra det 2014.

Kommunstyrelsen anser inte att upphandling av IT är ett beslut som ska fattas av fullmäktige. All upphandling av IT-utrustning görs inom den rambudget som fullmäktige har beslutat. Upphandlingar är något som kommunen gör många gånger per år. Under 2014 genomfördes över 200 upphandlingar. Därför är inte beslut i upphandlingsfrågor en principiell eller väsentlig fråga. Det ligger inom ramen för kommunstyrelsen ansvar att leda och samordna.

När det gäller styrningen av den egna produktionen så pågår ett arbete med att ta fram ägardirektiv för att skapa klarhet i ägaruppdraget och ansvar för drift av produktionsverksamheterna. Förslag till ägardirektiv kommer att läggas fram för kommunstyrelsens



verksamhet den 17 februari, med planeringen att förslaget ska kunna beredas av kommunstyrelsen den 2 mars och kommunfullmäktige den 23 mars, allt år 2015.

Under 2014 har arbetet med styrningen och uppföljningen förbättrats. Merparten av kommunens nämnder har en ekonomi i balans. Glädjande kan konstateras att Välfärd skola har nått ett positivt resultat genom ett aktivt arbete. Under året 2014 har 130 enhetschef fått utbildning i ekonomi och är därmed bättre rustade för att ta sitt fulla ekonomiska ansvar.

I arbetet med budget inför 2015-2017 har extra tid lagts på att förankra budgeten särskilt inom kommunstyrelsens område.

Mats Gerdau
Kommunstyrelsens ordförande

Lena Dahlstedt
Stadsdirektör

Nacka kommun
Revisorerna

Revisionskrivelse
2014-11-18

Till Kommunstyrelsen
Cc: Kommunfullmäktige

Revisionsrapport nr 6/2014 – Uppföljning av tidigare granskningar

EY har på uppdrag av oss förtroendevalda revisorerna genomfört en uppföljning av två granskningar som genomförts 2012 och 2013. Granskningarna avser informations säkerhet respektive ekonomi- och verksamhetsstyrning inom den egna produktionen.

Kommunstyrelsen har i flera fall följt våra rekommendationer från 2012 och 2013 och har vidtagit åtgärder som vi föreslagit. Samtliga rekommendationer har dock inte lett till åtgärder, varför vi ånyo för fram dem.

Mot bakgrund av resultatet av uppföljningen av informations säkerhetsgranskningen vill vi lyfta fram följande:

- Med Nacka kommuns modell med decentraliserat ansvar för inköp av IT-utrustning är det viktigt att det säkerställs att ansvariga chefer som fattar beslut om inköp av datorer, program och annan IT-utrustning har tillräcklig kompetens för att fatta dessa beslut. Detta för att minimera riskerna för att inköpt utrustning inte skulle vara kompatibel med kommunens centrala utrustning och system, att inköpen medför merkostnader på central nivå samt att avvikelser uppstår i förhållande till regelverket kring IT-säkerhet.
- Kommunstyrelsen bör, som revisionen efterlyser i revisionsrapporten, årligen sammanställa en konsoliderad kostnadsuppföljning av IT- verksamheten.
- Eftersom IT är verksamhetskritiskt för kommunens samtliga verksamheter och en väsentlig utgiftspost, är vår bedömning fortsatt att frågor såsom konkurrensutsättning eller ej är frågor som bör beslutas av kommunfullmäktige (beslut av principiell vikt/beskaffenhet enligt Kommunallagen).

Mot bakgrund av resultatet av uppföljningen av styrningen av den egna produktionen föreslår revisionen att kommunstyrelsen, i det pågående arbetet med att tydliggöra styrning och ledning av verksamheten, särskilt uppmärksammar behovet av att:

- Skapa klarhet i ägaruppdraget och ansvar för drift av produktionsverksamheterna.
- Säkerställa att det genom den nya controllerenheten sker en kvalitetsförbättring av styr- och uppföljningsprocessen och att ekonomistyrningen blir mer proaktiv.

Revisionen önskar kommunstyrelsens kommentarer till revisionens rekommendationer. Svar önskas senast den 28 februari 2015. Revisionen efterfrågar också samtidigt en tidplan för det pågående arbetet med att tydliggöra styrning och ledning av verksamheten.

Revisionen står givetvis till förfogande för att besvara eventuella frågor.

För revisorerna i Nacka kommun

Birger Berggren
Ordförande

Yvonne Wessman
Vice ordförande

Bilaga: Revisionsrapport nr 6/2014 – Uppföljning av tidigare granskningar

Uppföljning av tidigare granskningar

- Granskning av Informationssäkerhet
- Granskning av ekonomi- och verksamhetsstyrning inom den egna produktionen

På uppdrag av revisorerna i Nacka kommun



Building a better
working world

Innehåll

1	Sammanfattning.....	2
2	Inledning.....	3
2.1	Bakgrund	3
2.2	Syfte	3
2.3	Revisionskriterier	3
2.4	Metod	3
2.5	Granskning av informationssäkerhet (2012).....	3
2.6	Sammanfattning och rekommendationer.....	3
2.7	Kommunstyrelsens svar.....	4
2.8	Genomförda åtgärder.....	6
2.9	Slutsats.....	8
3	Granskning av ekonomi- och verksamhetsstyrning inom den egna produktionen (2012).....	9
3.1	Sammanfattning och rekommendationer.....	9
3.2	Kommunstyrelsens svar.....	10
3.3	Genomförda åtgärder.....	12
3.4	Slutsats.....	17
	Källförteckning	18

1 Sammanfattning

EY har på uppdrag av de förtroendevalda revisorerna i Nacka kommun genomfört en uppföljning av två granskningar från den gångna mandatperioden. Det är en granskning av informationssäkerhet och en granskning av ekonomi- och verksamhetsstyrning inom den egna produktionen, från år 2012 och år 2013. Granskningarna avser kommunstyrelsen.

Efter revisorernas granskning av informationssäkerhet har kommunstyrelsen vidtagit åtgärder inom en rad områden:

- ▶ Rutiner och processer för att säkerställa intern kontroll införts i nu gällande avtal och beaktas i kommande avtal.
- ▶ Samverkansrutiner har enligt uppgift från administrativ direktör setts över och utvecklas kontinuerligt.
- ▶ Personuppgiftsbiträdesavtal är infört där det bedöms vara relevant.

Det innebär att kommunstyrelsen vidtagit åtgärder efter i princip samtliga rekommendationer från revisorerna. Kommunstyrelsen är fortfarande avvaktande till att införa en revisionsklausul i nya avtal samt till att ge centrala IT-enheten större inflytande över inköp av datorer, program och system i verksamheterna. Enligt administrativ direktör finns även svårigheter att göra en konsoliderad kostnadsuppföljning av IT-kostnaderna i hela kommunen.

Med anledning av detta vill revisorerna betona att det är av vikt att kommunstyrelsen säkerställer att ansvariga chefer som fattar beslut om inköp av datorer, program och system har tillräcklig kompetens för att fatta dessa beslut. Detta för att minimera risken att omfattande kostnader för övergripande hantering av maskiner och infrastruktur ska uppstå, samt för att minimera risker i IT-säkerhet som kan uppstå när många olika system kombinerats. Kommunstyrelsen bör även sammanställa en sådan konsoliderad kostnadsuppföljning som revisionen efterlyser i rapporten.

Mot bakgrund av att IT är verksamhetskritiskt för kommunens samtliga verksamheter och en väsentlig utgiftspost, är vår bedömning fortsatt att frågor såsom konkurrensutsättning eller ej är frågor som bör beslutas av kommunfullmäktige (beslut av principiell vikt/beskaffenhet enligt Kommunallagen).

Granskningen av ekonomi- och verksamhetsstyrning inom den egna produktionen syftade till att bedöma kommunstyrelsens styrning och uppföljning samt tydlighet i roller och ansvar. Kommunstyrelsen har sedan dess givit stadsdirektören ett uppdrag att genomföra ett utvecklingsarbete inom ledning och styrning. Syftet är bland annat att "minska gapet mellan hur kommunens organisation fungerar i praktiken och hur den är tänkt att fungera enligt fattade beslut". Stadsdirektörens arbete har inte slutredovisats utan fortsätter under 2015. En rad åtgärder är dock vidtagna.

Det är positivt att kommunstyrelsen genomför ett omfattande utvecklingsarbete för att tydliggöra styrning och ledning av verksamheten. Vissa beslut är fattade och andra återstår. I det fortsatta arbetet vill revisionen betona vikten av att kommunstyrelsen beaktar:

- ▶ Att skapa klarhet i ägaruppdraget och ansvar för drift av produktionsverksamheterna
- ▶ Att säkerställa att det genom den nya controllerenheten sker en kvalitetsförbättring av styr- och uppföljningsprocessen och att ekonomistyrningen blir mer proaktiv.

2 Inledning

2.1 Bakgrund

Revisorena har beslutat genomföra en uppföljning av två granskningar som genomförts under mandatperioden. Dessa är:

- ▶ Granskning av informationssäkerhet (2012)
- ▶ Granskning av ekonomi- och verksamhetsstyrning inom den egna produktionen (2012)

2.2 Syfte

Syftet med uppföljningen är att granska de åtgärder som vidtagits inom identifierade förbättringsområden samt vilka resultat som uppnåtts. Granskningen avser kommunstyrelsen.

2.3 Revisionskriterier

Revisionskriterierna, d.v.s. de kriterier mot vilka ansvaret bedöms, utgörs av de rekommendationer som lämnades i de utvalda rapporterna.

2.4 Metod

Stadsdirektör samt administrativ direktör inom stadsledningskontoret har kontaktats och tillfrågats om det aktuella läget inom de områden som tidigare granskats. Information om styrningen inom den egna produktionen har lämnats av stadsjurist.

Informationen har sammanställts i denna rapport, som återknyter till revisionens ursprungliga slutsatser och rekommendationer i respektive granskning. I slutet av rapporten följer en bedömning av kommunstyrelsens åtgärder till följd av granskningarna.

2.5 Granskning av informationssäkerhet

2.6 Sammanfattning och rekommendationer

En outsourcing av kommunens IT-system genomfördes under år 2009. Granskningen, som genomfördes under 2012 och 2013, men bedömer verksamhetsåret 2012, syftade till att belysa hur planeringen för outsourcingen hade skett och bedöma det beslutsunderlag som legat till grund för beslutet. Vidare var syftet att bedöma om väsentliga parametrar beaktats i avtalet med leverantören ur internkontrollsynpunkt samt säkerhetssynpunkt. Granskningen omfattade en genomgång av ingångna avtal och uppföljning av dessa. Ett viktigt perspektiv i granskningen var konsekvenser av IT-kraschen hösten 2011 och åtgärder kopplade till denna.

Revisionskrivelse med rekommendationer skickades från revisionen den 26 mars 2013. Av revisionsrapporten framgår ett antal utvecklingsområden och brister. Beslutet om att genomföra en outsourcing av IT hade hanterats som ett informationsärendet i kommunstyrelsen. Bedömningen i revisionsrapporten var att en så verksamhetskritisk och ekonomiskt väsentlig fråga som IT-drift i kommunen borde vara föremål för tydligare beslutsunderlag samt beslut i kommunstyrelsen. Frågan ansågs även vara av sådan principiell beskaffenhet att kommunfullmäktige eventuellt borde ha fattat beslutet.

Även de riskområden som lyfts fram i tjänsteskrivelsen som låg till grund för informationsärendet i kommunstyrelsen bedömdes i revisionsrapporten vara av så pass väsentlig ka-

raktär att någon form av uppföljning av vidtagna åtgärder borde ha gjorts innan beslutet fattades. Vidare saknades kostnadsjämförelser mellan olika alternativ, vilket bedömdes vara en brist. Effekter av outsourcing av Nacka kommuns mycket decentraliserade IT hantering borde också tydligare ha beskrivits, då en sådan organisation är mer komplex att hantera för en IT-driftleverantör.

I samband med beslutet saknades en tydlig redovisning av bedömda ekonomiska effekter av avtalen i förhållande till aktuell kostnadsnivå. Vidare saknades återkoppling och beskrivningar till vilka kvalitetsförbättringar som de nya avtalen innebär.

I rapporten fanns fyra rekommendationer med förslag till utveckling av då gällande avtal med leverantören Tieto:

Rekommendation

Kontraktet bör inkludera en revisionsklausul.

Gemensamma rutiner och processer bör inkluderas i kontraktet för att säkerställa att internkontroll och säkerhet är tydligt avtalat. Ansvar och kontroller avseende exempelvis backup och ändringshantering måste tydliggöras i kontraktet, liksom rutiner för att följa upp efterlevnaden av kontrollerna.

Nacka kommun bör genomföra en detaljerad genomgång av säkerheten i upprättade rutiner och processer som skall säkerställa en fungerande samverkan.

Kontraktet bör inkludera instruktioner för hur personuppgifter får behandlas av personuppgiftsbiträdet, likaså bör kontraktet definiera lägsta nivå av tekniska och organisatoriska åtgärder för att skydda personuppgifter mot obehörig åtkomst, förstörelse och ändring.

Revisorerna lämnade även en generell rekommendation om IT-kostnader:

Rekommendation

Kommunen bör införa någon form av systematisk samlad uppföljning och analys av IT-kostnaderna. Merkostnaden på såväl central som lokal nivå är kopplad till den större valfriheten som finns vad gäller val av datorer, system och program behöver specificeras och i förekommande fall budgeteras. Innan inköp av datorer, system och program sker i verksamheterna bör det införas rutiner som säkerställer att personal på central nivå med IT-kompetens kring kommunens samlade IT-miljö och driftsavtal gör en dokumenterad bedömning av totala kostnadseffekter samt upplyser verksamheterna om eventuella begränsningar som kan finnas bl. a vad gäller uppkoppling och åtkomst till centrala nät.

2.7 Kommunstyrelsens svar

På sammanträdet i juni 2013 beslutade kommunstyrelsen om ett svar till revisionen. Där besvarades hur kommunstyrelsen såg på rekommendationerna och vilka åtgärder som vidtagits och vidtas.

Kommunstyrelsen höll med revisionen om att outsourcingen borde ha varit ett beslutsärende, och menade att proceduren kring den här typen av ärenden har ändrats så att frågor om förlängning av avtal samt nya upphandlingar alltid kommer att beslutas av kommunstyrelsen. Dock ansåg kommunstyrelsen inte att just outsourcing av IT måste beslutas även av kommunfullmäktige eftersom det ryms inom kommunstyrelsens uppdrag att leda och samordna kommunens verksamhet.

Vidare medgav kommunstyrelsen att underlaget till informationsärendet hade vissa kvalitetsbrister och att även denna procedur har förbättrats genom en bättre dokumentation av system och avtal.

Vad gällde frågan om kostnadsjämförelser så menade kommunstyrelsen i svaret att sådana togs fram år 2009. Dock hade antalet användare snabbt ökat sedan dess och fördubblats på nästan två år (från 6 000 användare till över 12 000), varför nya jämförelser måste göras inför varje ny upphandling. Med den snabba teknikutveckling som råder så tenderar kostnadsanalyserna att snabbt bli inaktuella.

Vidare framgick följande svar på revisionens rekommendationer:

Rekommendation	KS svar juni 2013
Kontraktet bör inkludera en revisionsklausul.	I de fall kommunen gjort en översyn av avtal har leverantörer inte motsatt sig detta. Inom IT-området pågår en kontinuerlig översyn av avtalen. Kommunstyrelsen menade dock att det kan vara svårt att skriva in i ett avtal att det ska revideras eftersom det skulle kunna leda till att avtalet förändras så mycket att det strider mot bestämmelserna i lagen om offentlig upphandling. Kommunstyrelsen var därför avvaktande till att införa revisionsklausuler i avtal.
Gemensamma rutiner och processer bör inkluderas i kontraktet för att säkerställa att internkontroll och säkerhet är tydligt avtalat. Ansvar och kontroller avseende exempelvis backup och ändringshantering måste tydliggöras i kontraktet, liksom rutiner för att följa upp efterlevnaden av kontrollerna.	Kommunstyrelsen delade bedömningen att rutiner och processer för att säkerställa intern kontroll bör inkluderas i avtalet. Det finns nu infört i gällande avtal och behovet kommer att beaktas i kommande avtal.
Nacka kommun bör genomföra en detaljerad genomgång av säkerheten i upprättade rutiner och processer som skall säkerställa en fungerande samverken.	Samverkansrutinerna har utvecklats och ses över kontinuerligt. Kommunstyrelsen ansåg att det är helt nödvändigt att ha ett gott samarbete internt och med leverantörerna.
Kontraktet bör inkludera instruktioner för hur personuppgifter får behandlas av personuppgiftsbiträdet, likaså bör kontraktet definiera lägsta nivå av tekniska och organisatoriska åtgärder för att skydda personuppgifter mot obehörig åtkomst, förstörelse och ändring.	Detta ska behandlas i kommande avtal. I nuvarande avtal har det hanterats i efterhand.
Kommunen bör införa någon form av systematisk samlad uppföljning och analys av IT-kostnaderna. Merkostnaden på såväl central som lokal nivå som är kopplad till den större valfriheten som finns vad gäller val av datorer, system och program behöver specificeras och i förekommande fall budgeteras.	Uppföljning gjordes år 2012 och kommer att göras framgent. Kommunstyrelsen tittar även på möjligheterna att bredda uppföljningen. Det finns dock svårigheter att avgöra vad som är en IT-kostnad när den är integrerad i verksamheten. Därför kan det vara svårt att få en helt rättvisande bild, men ambitionen är att ta fram analyser.
Innan inköp av datorer, system och program sker i verksamheterna bör det införas rutiner som säkerställer att personal på central nivå med IT-kompetens kringkommunens samlade IT-miljö och driftsavtal gör en dokumenterad bedömning av totala kostnadseffekter samt upplyser verksamheterna om eventuella be-	Kostnaden som kommer i och med att det finns en valfrihet inom verksamheterna är enligt kommunstyrelsen nödvändig. Det nuvarande avtalet för IT-arbetsplatsutrustning var initialt begränsat för att minska kostnaderna. I de fall verksamheterna har haft ytterligare behov har kommunstyrelsen accepterat detta.

gränsningar som kan finnas bl. a vad gäller uppkoppling och åtkomst till centrala nät.

IT-enheten är involverad när det gäller större inköp och har en central roll när det gäller frågor om åtkomst. Att IT-enheten ska göra en dokumenterad bedömning i varje enskilt inköp såg kommunstyrelsen som varken möjligt eller önskvärt. Chefer i verksamheterna har ansvar för inköp och i det ingår datorer, program och system. IT-enheten ska endast finnas som ett vägledande stöd för verksamheterna.

2.8 Genomförda åtgärder

Stadsledningskontorets administrativa direktör har inför denna uppföljning delgett en uppdatering av status med utgångspunkt i kommunstyrelsens svar från 2013.

Som beskrevs i svaret så tas numera strategiska beslut om outsourcing av kommunstyrelsen. Exempelvis så tog kommunstyrelsen beslutet att förlänga avtalet med Tieto, liksom tilldelningsbeslutet i den upphandling av IT-utrustning som genomförts. I båda fallen har kommunstyrelsen enligt administrativ direktören fått tydliga beslutsunderlag. Bedömningen att denna typ av beslut ligger på kommunstyrelsen och inte på fullmäktige kvarstår.

I nya underlag till beslut finns beskrivningar av olika alternativ och varför ett visst alternativ föreslås. Det gällde vid beslutet om förlängning av avtalet med Tieto och i upphandlingen av IT-utrustning. I den senare fick kommunstyrelsen ta del av vissa strategiska vägval som gjordes i upphandlingen. Det är enligt administrativ direktören ett sätt att redogöra för risker och hantera dessa.

Kommunen arbetar nu kontinuerligt med kostnadsjämförelser. Inför beslutet om förlängning av avtalet med Tieto diskuterades kostnader för olika delar i avtalet. Kommunen menade att kostnadsnivån för lagring var hög jämfört med marknaden och kostnadsnivåerna justerades nedåt. I upphandlingen av IT-utrustning har omfattande arbete lagts på att göra kostnadsjämförelser. I tilldelningsbeslutet fanns också en redovisning av vad det nya avtalet innebär jämfört med det gamla.

Rekommendation	KS svar juni 2013	Status november 2014
Kontraktet bör inkludera en revisionsklausul.	I de fall kommunen ser behovet av att göra en översyn av avtal har leverantörer inte motsatt sig detta. Inom IT-området pågår en kontinuerlig översyn av avtalen. Kommunstyrelsen menar dock att det kan vara svårt att skriva in i ett avtal att det ska revideras eftersom det skulle kunna leda till att avtalet förändras så mycket att det strider mot bestämmelserna i lagen om offentlig upphandling. Kommunstyrelsen är därför avvaktande till att införa revisionsklausuler i avtal.	Enligt administrativ direktör är kommunstyrelsen fortsatt avvaktande till att införa en revisionsklausul.

<p>Gemensamma rutiner och processer bör inkluderas i kontraktet för att säkerställa att internkontroll och säkerhet är tydligt avtalat. Ansvar och kontroller avseende exempelvis backup och ändringshantering måste tydliggöras i kontraktet, liksom rutiner för att följa upp efterlevnaden av kontrollerna.</p>	<p>Kommunstyrelsen delar bedömningen att rutiner och processer för att säkerställa intern kontroll bör inkluderas i avtalet. Det finns nu infört i nu gällande avtal och behovet kommer att beaktas i kommande avtal.</p>	<p>I upphandlingen av IT-utrustning har enligt administrativ direktör kravställts att leverantörerna ska ha rutiner för att hantera incidenter och att kommunen får rapporter. Generellt uppges säkerhetsfrågorna ha högsta prioritet. Omfattande investeringar görs för förbättra säkerheten i kommunens nät. Attacker mot nätet följs upp kontinuerligt och alla berörda leverantörer ska analysera, dokumentera och åtgärda brister.</p> <p>Rutiner gällande säkerhet och internkontroll finns nu i gällande avtal.</p>
<p>Nacka kommun bör genomföra en detaljerad genomgång av säkerheten i upprättade rutiner och processer som skall säkerställa en fungerande samverkan.</p>	<p>Samverkansrutinerna har utvecklats och ses över kontinuerligt. Kommunstyrelsen anser att det är helt nödvändigt att ha ett gott samarbete internt och med leverantörerna.</p>	<p>Kommunen arbetar löpande i samverkan med leverantörerna med att se över avtal inom ramen för det som är möjligt i det avtal som tecknats.</p>
<p>Kontraktet bör inkludera instruktioner för hur personuppgifter får behandlas av personuppgiftsbiträdet, likaså bör kontraktet definiera lägsta nivå av tekniska och organisatoriska åtgärder för att skydda personuppgifter mot obehörig åtkomst, förstörelse och ändring.</p>	<p>Detta ska behandlas i kommande avtal. I nuvarande avtal har det hanterats i efterhand.</p>	<p>Rekommendationen om personuppgiftsbiträde är infört i avtalen där det bedöms vara relevant.</p>
<p>Kommunen bör införa någon form av systematisk samlad uppföljning och analys av IT-kostnaderna. Merkostnaden på såväl central som lokal nivå som är kopplad till den större valfriheten som finns vad gäller val av datorer, system och program behöver specificeras och i förekommande fall budgeteras. Innan inköp av datorer, system och program sker i verksamheterna bör det införas rutiner som säkerställer att personal på central nivå med IT-kompetens kringkommunens samlade IT-miljö och driftsavtal gör</p>	<p>Uppföljning gjordes år 2012 och kommer att göras framgent. Kommunstyrelsen tittar även på möjligheterna att bredda uppföljningen. Det finns dock svårigheter att avgöra vad som är en IT-kostnad när den är integrerad i verksamheten. Därför kan det vara svårt att få en helt rättvisande bild, men ambitionen är att ta fram kostnadsjämförelser.</p> <p>Kostnaden som kommer i och med att det finns en valfrihet inom verksamheterna är enligt kommunstyrelsen nödvändig. Det nuvarande avtalet för IT-arbetsplatsutrustning var dock initialt begränsat för att minska kostnaderna. I de fall verksam-</p>	<p>Vad gäller frågan att införa en konsoliderad uppföljning av IT-kostnaderna så kvarstår bedömningen att en sådan är mycket svår att göra. Det går enligt administrative direktören inte att tydligt avgöra vad som är IT-kostnad och inte när IT är en helt integrerad och nödvändig del i verksamheten. De gemensamma kostnader som avser den gemensamma infrastrukturen följs upp kontinuerligt.</p> <p>I övrigt gäller kommunstyrelsens svar fortfarande.</p>

en dokumenterad bedömning av totala kostnadseffekter samt upplyser verksamheterna om eventuella begränsningar som kan finnas bl. a vad gäller uppkoppling och åtkomst till centrala nät.

heterna har haft andra behov har kommunstyrelsen accepterat detta.

IT-enheten är involverad när det gäller större inköp och har en central roll när det gäller frågor om åtkomst. Att IT-enheten ska göra en dokumenterad bedömning i varje enskilt inköp såg kommunstyrelsen som varken möjligt eller önskvärt. Chefer i verksamheterna har ansvar för inköp och i det ingår datorer, program och system. IT-enheten ska endast finnas som ett vägledande stöd för verksamheterna.

2.9 Slutsats

Efter revisorernas granskning av informationssäkerhet har kommunstyrelsen vidtagit åtgärder inom en rad områden:

- ▶ Rutiner och processer för att säkerställa intern kontroll införts i nu gällande avtal och beaktas i kommande avtal.
- ▶ Samverkansrutiner har setts över och utvecklas enligt uppgift kontinuerligt.
- ▶ Personuppgiftsbiträdesavtal är infört där det bedöms vara relevant.

Det innebär att kommunstyrelsen vidtagit åtgärder efter i princip samtliga rekommendationer från revisorerna. Kommunstyrelsen är dock fortfarande avvaktande till att införa en revisionsklausul i nya avtal samt till att ge den centrala IT-enheten större inflytande över inköp av datorer, program och system i verksamheterna. Enligt administrativ direktör finns även svårigheter att göra en konsoliderad kostnadsuppföljning av IT-kostnaderna i hela kommunen.

Med anledning av detta vill revisorerna betona att det är av vikt att kommunstyrelsen säkerställer att ansvariga chefer som fattar beslut om inköp av datorer, program och system har tillräcklig kompetens för att fatta dessa beslut. Detta för att minimera risken att omfattande kostnader för övergripande hantering av maskiner och infrastruktur ska uppstå, samt för att minimera risker i IT-säkerhet som kan uppstå när många olika system kombineras. Kommunstyrelsen bör även sammanställa en sådan konsoliderad kostnadsuppföljning som revisionen efterlyser i rapporten.

Mot bakgrund av att IT är verksamhetskritiskt för kommunens samtliga verksamheter och en väsentlig utgiftspost, är vår bedömning fortsatt att frågor såsom konkurrensutsättning eller ej är frågor som bör beslutas av kommunfullmäktige (beslut av principiell vikt/beskaffenhet enligt Kommunallagen).

3 Granskning av ekonomi- och verksamhetsstyrning inom den egna produktionen

3.1 Sammanfattning och rekommendationer

Granskningen av ekonomi- och verksamhetsstyrning inom den egna produktionen syftade till att bedöma kommunstyrelsens styrning och uppföljning samt tydlighet i roller och ansvar.

Revisionen skickade en revisionskrivelse den 8 november 2012 om de brister som framkom i rapporten. Det fanns otydligheter gällande ansvaret för ägaruppdraget och ansvaret för driften av produktionsverksamheten. Styrning och uppföljning genomfördes i praktiken av kommunstyrelsens verksamhetsutskott, utan att det formellt hade detta ansvar. Otydligheten identifierades vara en risk för bristande effektivitet i styrningen.

Beträffande tjänstemannaorganisationen bedömde revisionen att ansvaret hos verksamhetschefer och rektorer var tydligt. Samma situation gällde dock inte för produktionsdirektörerna, som hade svårighet att beskriva vad deras övergripande strategiska ansvar innebar.

Revisionsrapporten bedömde även att det inte utövades en tillräcklig styrning över produktionsverksamheterna eftersom ekonomiska underskott inte hanterades i tid. Ekonomistyrningen bedömdes vara mer reaktiv än proaktiv. Det fanns även en osäkerhet i prognoser i uppföljning och tertialbokslut. Kommunstyrelsen och dess utskott hade inte haft tillgång till controllerstöd för sina styruppgifter, vilket enligt revisionsrapporten ökade risken för mindre trovärdiga budgetar och åtgärdsplaner och därmed en adekvat styrning.

Revisionsrapporten lyfte att frågan om utbudsstrukturen borde ses över för att FFS skulle fåförutsättningar för en ekonomi i balans. Likaså lokalförsörjningen behövde hanteras för att fungera mer kostnadseffektivt.

I rapporten lämnades fjorton rekommendationer till kommunstyrelsen:

Rekommendation

Tydliggöra ansvar och roller i förhållandet mellan den politiska organisationen och tjänstemannaorganisationen

På den politiska nivån tydliggöra de olika ansvar som ska gälla för den egna produktionsverksamheten

Säkerställ att ansvar och delegation överensstämmer

Förtydliga ansvaret i tjänstemannaorganisationen ovanför verksamhetschefsnivån

Gör en översyn och anpassning av reglementet för ekonomistyrning

Definiera hur över- och underskott ska hanteras samt balanserat eget kapital

Tydliggör ett regelverk för egen regi som bedrivs i konkurrens

Skärp kravet på att identifiera förändringsbehov som följer av budgetförutsättningar

Utveckla förutsättningar för en effektivare avvikelshantering. Det bör koncentreras till planeringsfasen och genomföras mer proaktivt.

Säkerställ att det i styr- och uppföljningsprocessen finns stöd till politiskt ansvariga för att kunna bedöma trovärdigheten i verksamheternas budgetar, prognoser och handlingsplaner.

Förbättra prognoskvaliteten i verksamheten

Tillämpa styrreglerna och vidta åtgärder vid bristande följsamhet

Prioritera frågan om kostnadseffektiv struktur för skolorna i egen regi. Utforma internhyres-systemet på ett ändamålsenligt och rättvist sätt.

För frågan till fullmäktige om ansvarig nämnd/styrelse inte klarar av att vidta de åtgärder som behövs för att hålla budgeten.

3.2 Kommunstyrelsens svar

I mars 2013 svarade kommunstyrelsen på revisionsrapporten i ett yttrande. Där framgick att stadsdirektören vid kommunstyrelsens sammanträde den 26 november 2012, § 308, fått i uppdrag att genomföra ett utvecklingsarbete inom ledning och styrning för att minska gapet mellan hur kommunens organisation fungerar i praktiken och hur den är tänkt att fungera enligt fattade beslut. Kommunstyrelsen hade vidare den 11 februari 2013, § 53, ställt sig bakom den utvecklingsplan som stadsdirektören tog fram baserat på ovanstående uppdrag. I den framgår att uppdraget skulle redovisas i augusti 2013 genom förslag till fortsatt utveckling.

I uppdraget till stadsdirektören ingår sex delar:

1. Begränsa, tydliggöra och kommunicera styrande dokument.
2. Förenkla och förbättra grundläggande administrativa stödprocesser inklusive stadsledningskontorets roll och organisation.
3. Tydliggöra och säkerställa ledning och styrning av verksamhetsresultat och ekonomi inom myndighets- och huvudmannorganisationen.
4. Tydliggöra och säkerställa ledning och styrning av verksamhetsresultat och ekonomi inom den kommunala produktionen.
5. Ta fram en samlad chefsstrategi som inkluderar rekrytering, introduktion, kontinuerlig kompetensutveckling och vid behov avveckling av chefer, för att säkra att kommunens leds och styrs i enlighet med det system som är beslutat.
6. Utveckla ett kontinuerligt kulturarbete för att säkra kommunens vision om Öppenhet och mångfald och grundläggande värdering om att Vi har förtroende och respekt för människors kunskap och egna förmåga – samt deras vilja att ta ansvar.

I svaret fanns följande kommentarer till revisoreernas rekommendationer:

Rekommendation	KS svar mars 2013
Tydliggöra ansvar och roller i förhållandet mellan den politiska organisationen och tjänstemannaorganisationen	Denna fråga ska hanteras i det ovan redovisade utvecklingsarbetet som kommunstyrelsen har ställt sig bakom i beslut den 11 februari 2013, § 53.
På den politiska nivån tydliggöra de olika ansvar som ska gälla för den egna produktionsverksamheten	Denna fråga ska hanteras i det ovan redovisade utvecklingsarbetet som kommunstyrelsen har ställt sig bakom i beslut den 11 februari 2013, § 53.
Säkerställ att ansvar och delegation överensstämmer	Denna fråga ska hanteras i det ovan redovisade utvecklingsarbetet som kommunstyrelsen har ställt sig bakom i beslut den 11 februari 2013, § 53.
Förtydliga ansvaret i tjänstemannaorganisationen ovanför verksamhetschefsnivån	Denna fråga kommer att hanteras i det ovan redovisade utvecklingsarbetet som kommunstyrelsen har ställt sig bakom i beslut den 11 februari 2013, § 53.
Gör en översyn och anpassning av reglementet för ekonomistyrning	Under hösten 2012 inleddes ett arbete med att se över kommunens samtliga styrande dokument och riktlinjer. Arbetet fortsätter under 2013 och leds av stadsdirektören. Reglementet för ekonomistyrning har varit föremål för översyn under senare del av 2012 och till hösten 2013 kommer ett förslag till ett samlat ekonomireglemente läggas fram för beslut i kommunfullmäktige. Förslaget till ekonomireglemente kommer att omfatta den typ av frågor som idag finns i redo-

	visnings- och ekonomistyrningsreglemente. Revisorernas synpunkter kommer att beaktas i det fortsatta arbetet med ekonomireglemente.
Definiera hur över- och underskott ska hanteras samt balanserat eget kapital	<p>Ett ärende om över- och underskott inom den kommunala produktionen behandlades av kommunstyrelsen den 26 november 2012, § 303.</p> <p>Beslutet innebär att utgående balans per 31 december 2011 nollställs för verksamheter och den gemensamma fonden inom förskola, fritid och skola, inom verksamheten sociala stödresurser och för de nedlagda enheterna Kultur Partner och Nacka Partner. Åtgärden att korrigera verksamheternas ackumulerade under- och överskott påverkar inte kommunen ekonomiskt. Underskotten är redan medräknat totalt för kommunens utgående balans för 2011.</p> <p>För de kommunala verksamheterna har kommunfullmäktige fastlagt principen om att ansvar och befogenheter ska delegeras till lägsta effektiva nivå. Därmed finns förutsättningen för de självständiga verksamheterna att fritt konkurrera med varandra och med privata anordnare. Detta stimulerar till självständighet och professionalism. Principen speglar den grundläggande värderingen om förtroende för och tillit till den enskilde individens vilja och förmåga. Mot bakgrund av detta är det viktigt att en kortsiktig lösning också kompletteras med förbättringar vad gäller kommunens ekonomistyrning och att Nackas styrprinciper efterlevs.</p>
Tydliggör ett regelverk för egen regi som bedrivs i konkurrens	Denna fråga kommer att hanteras i det ovan redovisade utvecklingsarbetet som kommunstyrelsen har ställt sig bakom i beslut den 11 februari 2013, § 53.
Skärp kravet på att identifiera förändringsbehov som följer av budgetförutsättningar	Denna fråga kommer att hanteras i det ovan redovisade utvecklingsarbetet som kommunstyrelsen har ställt sig bakom i beslut den 11 februari 2013, § 53.
Utveckla förutsättningar för en effektivare avvikelshantering. Det bör koncentreras till planeringsfasen och genomföras mer proaktivt.	Denna fråga kommer att hanteras i det ovan redovisade utvecklingsarbetet som kommunstyrelsen har ställt sig bakom i beslut den 11 februari 2013, § 53.
Säkerställ att det i styr- och uppföljningsprocessen finns stöd till politiskt ansvariga för att kunna bedöma trovärdigheten i verksamheternas budgetar, prognoser och handlingsplaner.	Denna fråga kommer att hanteras i det ovan redovisade utvecklingsarbetet som kommunstyrelsen har ställt sig bakom i beslut den 11 februari 2013, § 53.
Förbättra prognoskvaliteten i verksamheten	Denna fråga kommer att hanteras i det ovan redovisade utvecklingsarbetet som kommunstyrelsen har ställt sig bakom i beslut den 11 februari 2013, § 53.
Tillämpa styrreglerna och vidta åtgärder vid bristande följsamhet	Denna fråga kommer att hanteras i det ovan redovisade utvecklingsarbetet som kommunstyrelsen har ställt sig bakom i beslut den 11 februari 2013, § 53. Frågan kommer även att hanteras i det uppdaterade reglementet för ekonomistyrning som färdigställs under 2013.
Prioritera frågan om kostnadseffektiv struktur för skolorna i egen regi. Utforma internhyressystemet på ett ändamålsenligt och rättvist sätt.	Ett nytt system för hyror för förskolor och skolor beslutades av kommunstyrelsen den 26 november 2012, § 301. Kommunstyrelsen gav därvid fastighetsdirektören i uppdrag att göra en översyn av reglerna för hur verksamheterna ska kunna ställa av lokaler, som inte längre behövs. Uppdraget ska redovisas till kommunstyrelsen senast i mars 2013. Det nya systemet för internhyror innebär i korthet att kom-

	<p>munen får en än bättre matchning mellan objektens funktionalitet och hyresnivå. Eftersom de senaste värderingarna företogs för länge sedan har de i stor utsträckning tappat sin aktualitet. Förändring i den reviderade modellen är främst att areaeffektivitet nu föreslås vara en ytterligare parameter. Arbetet med framtagandet har pågått under drygt ett års tid och har skett i samverkan och dialog med arbetsgrupp- och referensgrupp med representanter från bland annat så väl kommunala som fristående skolor. Själva genomförandet av inventeringen och bedömningen har skett i samverkan med oberoende extern aktör för att säkerställa opartiskhet i värdering av lokalerna.</p>
<p>För frågan till fullmäktige om ansvarig nämnd/styrelse inte klarar av att vidta de åtgärder som behövs för att hålla budgeten.</p>	<p>Denna fråga kommer att hanteras i det ovan redovisade utvecklingsarbetet som kommunstyrelsen har ställt sig bakom i beslut den 11 februari 2013, § 53.</p>

Avslutningsvis skrev kommunstyrelsen att den inte delade revisorernas bedömning att ytterligare regler och definitioner behövdes för att förbättra styrningen och uppföljningen av den kommunala produktionen. Kommunstyrelsen ansåg att regelverket behövde förändras så att de regler som verkligen styr ska bli synliga. Kommunstyrelsen uppgav att de såg en fara i att definiera begrepp för djupt, eftersom det enligt styrelsen kan leda till en kultur där både förtroendevalda och medarbetare fokuserar på klagörande definitioner i stället för att tolka reglerna mot vision, värdering och beslutade mål.

3.3 Genomförda åtgärder

Stadsdirektören och stadsjurist har delgett revisionen vad status idag är i de frågor som lyftes i revisionsrapporten.

I september 2013 fattade kommunstyrelsen beslut om en ny organisation för den kommunala produktionen. Från och med den 1 januari 2014 bildades två produktionsområden för de kommunalt producerade välfärdstjänsterna: Välfärd skola samt Välfärd fritid, kultur och socialt stöd.

I Välfärd skola ingår elevhälsa, förskola, förskoleklass, fritidshem, grundskola, grundskolsärskola, gymnasieskola, gymnasiesärskola och vuxenutbildning. I Välfärd fritid, kultur och socialt stöd ingår arbetsmarknadsinsatser, kultur, bibliotek, musikskola och övrig kulturverksamhet samt fritid, fritidsgårdar och övrig fritidsverksamhet, stöd och omsorg, individ- och familjeomsorg, omsorg för funktionsnedsatta, personlig assistans, socialpsykiatri och äldreomsorg. Beslutet innebär att produktionsområdena förskola, fritid och skola och verksamheten sociala stödresurser upphörde den 31 december 2013.

Stadsdirektörens arbete för att utveckla styrning och ledning har inte slutredovisats än utan fortsätter. Lägesrapporter har behandlats av kommunstyrelsen den 2 september 2013, § 188 och den 3 mars 2014, § 56. Den senaste uppföljningen av den nya organisationen redovisades av stadsdirektören till kommunstyrelsen den 1 september 2014. Arbetet fortsätter under 2015.

En del förändringar av direktörernas ansvar för olika processer har genomförts och även organisationsförändringar som ska stärka myndighets- och huvudmannaorganisationen. Inga direktörer är, med ett undantag, längre tillika enhetschef för någon stödenhet. Undantaget är den nybildade controllerenheten, som har ekonomidirektören som enhetschef under sin uppbyggnad.

Direktörernas ansvar utgår nu från processer. Tekniska direktören har ansvaret för naturreservatsprocessen. Rekrytering pågår av ny enhetschef för *park- och naturenheten*, som utgör tjänstemannastöd till tekniska nämnden och naturreservatsnämnden.

Ansvaret för arbets- och företagsprocessen, fritidsprocessen och kulturprocessen har samlats hos en direktör, med titeln arbets- och fritidsdirektör. Rekrytering av chef till den nybildade *kultur- och fritidsenheten* pågår. Enheten utgör tjänstemannastöd till nämnden i dess ansvar för fritidsverksamhet. Enheten ger även tjänstemannastöd till kulturnämnden. Driften av idrottsanläggningar har överförts till *idrottsdriftsenheten*. Fritidsnämnden beslutade den 5 mars 2014, § 24, att driften av simhallar ska utföras av Medley AB, som vinnande anbudsgivare i den upphandling av simhallsdrift som nämnden hade beslutat om den 18 september 2013, § 96. *Lokalenheten* utgör tjänstemannastöd till fritidsnämnden när det gäller dess ansvar som hyresgäst i anläggningar för sport och idrott.

Fastighetsstaben upphörde den 1 maj 2014 och samtliga medarbetare flyttade till andra enheter.

Stadsledningskontoret är organisatorisk hemvist för samtliga direktörer samt strategiska funktioner som rapporterar till stadsdirektören. Arbetet för att identifiera hur strategiskt stöd direkt till övriga direktörer utöver stadsdirektören ska organiseras fortsätter under hösten 2014.

Ekonomienheten har delats i en ny controllerenhet och en redovisningsenhet. Biträdande chefen för ekonomienheten blev chef för redovisningsenheten Ekonomidirektören ansvarar för controllerenheten under uppbyggnaden. Controllers ska kunna vara placerade inom enheten även om de rapporterar till viss direktör och därmed ska ha den direktören som sin chef. Enhetschefen ansvarar för att utveckla enheten och är chef för övriga controllers inom enheten.

För en del av stödenheterna har direktör också varit enhetschef. Bortsett från vad som beskrivits ovan om att ekonomidirektören är enhetschef för controllerenheten under dess uppbyggnad, har samtliga stödenheter nu egna enhetschefer. Chefer för nybildade *juridik- och kanslienheten* och *samordnings- och utvecklingsenheten* tillträdde i augusti 2014. De tidigare biträdande enhetscheferna för *personal- och kommunikationsenheterna* har anställts som enhetschefer.

Målet för utvecklingsarbetet är enligt lägesrapport till kommunstyrelsen i september 2014 att kommunen ska bli ännu bättre på att leverera välfärdstjänster av hög kvalitet och på att bevara och utveckla Nackas territorium. Det ska bli lättare för både förtroendevalda och medarbetare att utföra sitt uppdrag på rätt sätt. Sättet att organisera, styra och leda arbetet ska bidra till ett ökat fokus på dessa och till en ökad måluppfyllelse både för verksamhetsresultat och ekonomi, inom alla områden.

Stadsdirektören har haft stöd av en särskilt anställd strateg för ledning och styrning i att hålla ihop och driva utvecklingsarbetet framåt. Denna slutade sin tjänst i Nacka kommun före sommaren 2014. Stadsdirektören kommer under hösten konstruera om sitt stöd för den fortsatta styrningen av utvecklingsarbetet inom ramen för befintliga resurser.

Rekommendation	KS svar mars 2013	Status november 2014
Tydliggöra ansvar och roller i förhållandet mellan den poli-	Denna fråga ska hanteras i det ovan redovisade utvecklingsarbetet som kommunstyrelsen har ställt sig bakom i beslut	Grundläggande administrativa stödprocesser inklusive stadsledningskontorets roll och

tiska organisationen och tjänstemannaorganisationen	den 11 februari 2013, § 53.	organisation ses just nu över. En översyn har gjorts av processägarskap och myndighets- och huvudmannaenheter. En samlad chefsstrategi antogs den 2 september 2013 och implementering pågår.
På den politiska nivån tydliggöra de olika ansvar som ska gälla för den egna produktionsverksamheten	Denna fråga ska hanteras i det ovan redovisade utvecklingsarbetet som kommunstyrelsen har ställt sig bakom i beslut den 11 februari 2013, § 53.	Ett arbete för tydligare politisk styrning pågår och förslag om ägardirektiv ska tas fram under hösten 2014 (se kommentar längre fram).
Säkerställ att ansvar och delegation överensstämmer	Denna fråga ska hanteras i det ovan redovisade utvecklingsarbetet som kommunstyrelsen har ställt sig bakom i beslut den 11 februari 2013, § 53.	Ingår i översynen av organisation och styrande dokument som pågår (se kommentar längre fram).
Förtydliga ansvaret i tjänstemannaorganisationen ovanför verksamhetschefsnivån	Denna fråga kommer att hanteras i det ovan redovisade utvecklingsarbetet som kommunstyrelsen har ställt sig bakom i beslut den 11 februari 2013, § 53.	Direktörernas ansvar för olika processer har tydliggjorts. Det har också gjorts organisationsförändringar som ska stärka myndighets- och huvudmannaorganisationen. Inga direktörer är, med ett undantag, längre tillika enhetschef för någon stödenhet.
Gör en översyn och anpassning av reglementet för ekonomistyrning	Under hösten 2012 inleddes ett arbete med att se över kommunens samtliga styrande dokument och riktlinjer. Arbetet fortsätter under 2013 och leds av stadsdirektören. Reglementet för ekonomistyrning har varit föremål för översyn under senare del av 2012 och till hösten 2013 kommer ett förslag till ett samlat ekonomireglemente läggas fram för beslut i kommunfullmäktige. Förslaget till ekonomireglemente kommer att omfatta den typ av frågor som idag finns i redovisnings- och ekonomistyrningsreglemente. Revisorernas synpunkter kommer att beaktas i det fortsatta arbetet med ekonomireglemente.	Reglementet för ekonomistyrning uppdaterades av kommunfullmäktige den 3 februari 2014.
Definiera hur över- och underskott ska hanteras samt balanserat eget kapital	Ett ärende om över- och underskott inom den kommunala produktionen behandlades av kommunstyrelsen den 26 november 2012, § 303. Beslutet innebär att utgående balans per 31 december 2011 nollställs för verksamheter och den gemensamma fonden inom förskola, fritid och skola, inom verksamheten sociala stödresurser och för de nedlagda enheterna Kultur Partner och Nacka Partner. Åtgärden att korrigera verksamheternas ackumulerade under- och överskott påverkar inte kommunen	Kommunstyrelsens svar gäller fortfarande. Beslut om hantering av över- och underskott fattades av kommunstyrelsen senast den 19 maj 2014, § 113.

	<p>ekonomiskt. Underskotten är redan medräknat totalt för kommunens utgående balans för 2011.</p> <p>För de kommunala verksamheterna har kommunfullmäktige fastlagt principen om att ansvar och befogenheter ska delegeras till lägsta effektiva nivå. Därmed finns förutsättningen för de självständiga verksamheterna att fritt konkurrera med varandra och med privata anordnare. Detta stimulerar till självständighet och professionalism. Principen speglar den grundläggande värderingen om förtroende för och tillit till den enskilde individens vilja och förmåga. Mot bakgrund av detta är det viktigt att en kortsiktig lösning också kompletteras med förbättringar vad gäller kommunens ekonomistyrning och att Nackas styrprinciper efterlevs.</p>	
Tydliggör ett regelverk för egen regi som bedrivs i konkurrens	Denna fråga kommer att hanteras i det ovan redovisade utvecklingsarbetet som kommunstyrelsen har ställt sig bakom i beslut den 11 februari 2013, § 53.	Ett mål i stadsdirektörens utvecklingsarbete är att begränsa, tydliggöra och kommunicera styrande dokument. Nya styrande dokument har skapats enligt den av kommunstyrelsen beslutade nya modellen. Stadsledningskontoret kommer under hösten följa hur väl de olika typerna av styrande dokument fungerar inom nämndernas ansvarsområden.
Skärp kravet på att identifiera förändringsbehov som följer av budgetförutsättningar	Denna fråga kommer att hanteras i det ovan redovisade utvecklingsarbetet som kommunstyrelsen har ställt sig bakom i beslut den 11 februari 2013, § 53.	Ryms inom den översyn som pågår. Den nya controllerenheten ska vara ett stöd i detta arbete.
Utveckla förutsättningar för en effektivare avvikelsehantering. Det bör koncentreras till planeringsfasen och genomförs mer proaktivt.	Denna fråga kommer att hanteras i det ovan redovisade utvecklingsarbetet som kommunstyrelsen har ställt sig bakom i beslut den 11 februari 2013, § 53.	Den nya controllerenheten ska vara ett stöd i detta arbete.
Säkerställ att det i styr- och uppföljningsprocessen finns stöd till politiskt ansvariga för att kunna bedöma trovärdigheten i verksamheternas budgetar, prognoser och handlingsplaner.	Denna fråga kommer att hanteras i det ovan redovisade utvecklingsarbetet som kommunstyrelsen har ställt sig bakom i beslut den 11 februari 2013, § 53.	Den nya controllerenheten ska vara ett stöd i detta arbete.
Förbättra prognoskvaliteten i verksamheten	Denna fråga kommer att hanteras i det ovan redovisade utvecklingsarbetet som kommunstyrelsen har ställt sig bakom i	Den nya controllerenheten ska vara ett stöd i detta arbete.

	beslut den 11 februari 2013, § 53.	
Tillämpa styrreglerna och vidta åtgärder vid bristande följsamhet	Denna fråga kommer att hanteras i det ovan redovisade utvecklingsarbetet som kommunstyrelsen har ställt sig bakom i beslut den 11 februari 2013, § 53. Frågan kommer även att hanteras i det uppdaterade reglementet för ekonomistyrning som färdigställs under 2013.	Styrande dokument ses över just nu i en pågående process. Reglementet för ekonomistyrning uppdaterades av kommunfullmäktige den 3 februari 2014.
Prioritera frågan om kostnadseffektiv struktur för skolorna i egen regi. Utforma internhyressystemet på ett ändamålsenligt och rättvist sätt.	Ett nytt system för hyror för förskolor och skolor beslutades av kommunstyrelsen den 26 november 2012, § 301. Kommunstyrelsen gav därvid fastighetsdirektören i uppdrag att göra en översyn av reglerna för hur verksamheterna ska kunna ställa av lokaler, som inte längre behövs. Uppdraget ska redovisas till kommunstyrelsen senast i mars 2013. Det nya systemet för internhyror innebär i korthet att kommunen får en än bättre matchning mellan objektens funktionalitet och hyresnivå. Eftersom de senaste värderingarna företogs för länge sedan har de i stor utsträckning tappat sin aktualitet. Förändring i den reviderade modellen är främst att areaeffektivitet nu föreslås vara en ytterligare parameter. Arbetet med framtagandet har pågått under drygt ett års tid och har skett i samverkan och dialog med arbetsgrupp- och referensgrupp med representanter från bland annat såväl kommunala som fristående skolor. Själva genomförandet av inventeringen och bedömningen har skett i samverkan med oberoende extern aktör för att säkerställa opartiskhet i värdering av lokalerna.	Beslut om regler om avställning fattades av kommunstyrelsens stadsutvecklingsutskott den 21 januari 2014, § 15.
För frågan till fullmäktige om ansvarig nämnd/styrelse inte klarar av att vidta de åtgärder som behövs för att hålla budgeten.	Denna fråga kommer att hanteras i det ovan redovisade utvecklingsarbetet som kommunstyrelsen har ställt sig bakom i beslut den 11 februari 2013, § 53.	I det nya reglementet för ekonomistyrning framgår att finansieringsnämnder och produktionsverksamheter ska inkomma med åtgärdsprogram vid befarade underskott. Ett verksamhetsområdes under- och överskott skall helt överföras till balanserat totalt kapital. Verksamheterna ska inkomma med förslag på disponering/ återställande av totalt kapital i samband med ärendet om mål och budget.

Som framgår i tabellen pågår ett arbete med att ta fram ägardirektiv. De är avsedda att förtydliga den högsta politiska styrningen av den kommunala produktionen och beslut om att anta dessa fattas av kommunfullmäktige. När ägardirektiven är antagna ska stadsledningskontoret ta fram ett förslag om hur kommunstyrelsens delegationsordning bör an-

passas i förhållande till ägardirektiven. Den ska definiera och särskilja ansvar och befogenheter för:

- ▶ verksamhetsutskott
- ▶ strategisk ledning genom produktionsdirektör
- ▶ verksamhetsansvarig i form av rektor/förskolechef och verksamhetschef.

Enligt stadsjurist finns tankar om att ägardirektiven ska ställa krav på styrkort, något som produktionsverksamheterna redan arbetar med. Ägardirektiven ger därmed förutsättningar för bättre uppföljning.

3.4 Slutsats

Granskningen av ekonomi- och verksamhetsstyrning inom den egna produktionen syftade till att bedöma kommunstyrelsens styrning och uppföljning samt tydlighet i roller och ansvar. Kommunstyrelsen har sedan dess givit stadsdirektören ett uppdrag att genomföra ett utvecklingsarbete inom ledning och styrning. Syftet är bland annat att "minska gapet mellan hur kommunens organisation fungerar i praktiken och hur den är tänkt att fungera enligt fattade beslut". Stadsdirektörens arbete har inte slutredovisats än utan fortsätter under 2015. En rad åtgärder är dock vidtagna. Den senaste uppföljningen av den nya organisationen redovisades av stadsdirektören till kommunstyrelsen den 1 september 2014.

Det är positivt att kommunstyrelsen genomför ett omfattande utvecklingsarbete för att tydliggöra styrning och ledning av verksamheten. Vissa beslut är fattade och andra återstår. I det fortsatta arbetet vill revisionen betona vikten av att kommunstyrelsen beaktar:

- ▶ Att skapa klarhet i ägaruppdraget och ansvar för drift av produktionsverksamheterna
- ▶ Att säkerställa att det genom den nya controllerenheten sker en kvalitetsförbättring av styr- och uppföljningsprocessen och att ekonomistyrningen kan bli mer proaktiv.

Nacka den 18 november 2014

Anna Eklöf
EY

Källförteckning

Nacka kommuns reglemente för ekonomistyrning

Nacka kommuns reglemente för mål- och resultatstyrning

Plan för utvecklingsarbete kring ledning och styrning för öppenhet och mångfald, 2013-01-21

Revisionsrapport nr 6/2012 Översiktlig uppföljning av ett antal områden kopplat till IT

Revisionsrapport nr 3/2012 Granskning av ekonomi- och verksamhetsstyrning inom den egna produktionen

Revisionsrapport nr 3/2012 Granskning av ekonomi- och verksamhetsstyrning inom den egna produktionen 2012-11-08

Revisionsrapport nr 6/2012 Översiktlig uppföljning av ett antal områden kopplat till IT, 2013-03-26

Status gällande rekommendationer i revisionsrapport nr 6/2012, 2014-11-05, KFKS 2012/340-007

Styrning och ledning för öppenhet och mångfald, Lägesrapport augusti 2014, Tjänsteskrivelse KFKS 2012/577-001, 2014-08-27

Tjänsteskrivelse, Granskning av ekonomi- och verksamhetsstyrning inom den kommunala produktionen, Förslag till yttrande över revisionsrapport nr 3/2012, 2012/340-007, 2013-02-20

Yttrande över revisionsrapport 6/2012 Översiktlig uppföljning av ett antal områden kopplat till IT, 2013-06-17, KFKS 2012/340-007

20 januari 2015

SAMMANTRÄDESPROTOKOLL
Kommunstyrelsens arbetsutskott

§ 4

KFKS 2015/7-106

Medlemskap i den ideella föreningen ”Sthlm 6000+”, för studentbostadsmässa 2017

Beslut

Kommunstyrelsens stadsutvecklingsutskott föreslår kommunstyrelsen fatta följande beslut.

Kommunstyrelsen beslutar att Nacka kommun ska vara medlem i den ideella föreningen ”Sthlm 6000+” som anordnar studentbostadsmässa 2017.

Ärende

Nacka kommun har sedan tidigare varit med i ett samarbete om studentbostadsmässa. Inför den mässa som ska hållas år 2017 har de samverkande aktörerna kommit fram till att samarbetet bör formaliseras genom en ideell förening. Stadsledningskontoret föreslår att kommunen ska gå med i föreningen. För kommunens del ingår planer för minst 400 studentbostäder.

Handlingar i ärendet



Stadsledningskontorets tjänsteskrivelse den 7 januari 2015

Förslag till stadgar

Projektplan

Beslutsgång

Stadsutvecklingsutskottet beslutade i enlighet med stadsledningskontorets förslag.

Ordförandes signatur	Justerandes signatur	Utdragsbestyrkande
		

Kommunstyrelsen

Medlemskap i den ideella föreningen ”Sthlm 6000+”, för studentbostadsmässa 2017

Förslag till beslut

Kommunstyrelsen beslutar att Nacka kommun ska vara medlem i den ideella föreningen ”Sthlm 6000+” som anordnar studentbostadsmässa 2017.

Sammanfattning

Nacka kommun har sedan tidigare varit med i ett samarbete om studentbostadsmässa. Inför den mässa som ska hållas år 2017 har de samverkande aktörerna kommit fram till att samarbetet bör formaliseras genom en ideell förening. Stadsledningskontoret föreslår att kommunen ska gå med i föreningen. För kommunens del ingår planer för minst 400 studentbostäder.

Ärendet

Nacka kommun har sedan början av 2013 planerat tillsammans med andra kommuner, länsstyrelsen, lärosäten, studentorganisationer och bostadsföretag att genomföra en studentbostadsmässa, som en kraftsamling för att möta det stora behovet av fler studentbostäder. Mässan ska visa både färdiga, inflyttningsklara eller inflyttande studentbostäder, framtidens studentboende och planer kring framtids studentbostadsbyggande. Studentbostadsmässan ska

- fungera som en blåslampa på inblandade aktörer
- vara en inkubator för nya idéer och bana väg för experiment
- vara en arena för samspel mellan de olika aktörerna
- bidra till den internationella marknadsföringen av Stockholm som en plats för studier och forskning.

Projektet har som mål att minst 6000 ska vara färdiga för inflyttning eller inflyttade till mässåret. För Nackas del handlar det om 400 studentbostäder i Ektorp och Alphyddan, som ska ingå i mässan.



Det är idag ett stort antal aktörer som är med i projektet och det behövs en fastare struktur för styrningen än den styrgrupp som idag finns. Styrgruppen blir för stor för att den ska kunna styra genomförandet av studentmässan. De medverkande aktörerna har därför kommit fram till att samarbetet bäst bedrivs i form av en ideell förening som ska finnas till och med utgången av 2017. Styrgruppen har kommit fram till att föreningen ska heta "Sthlm6000+", där 6000 står för det minsta antal studentbostäder som ska vara färdiga till mässåret.

Formalia kring den ideella föreningen "Sthlm6000+"

Ett förslag till stadgar för den tänkta ideella föreningen har tagits fram. Som ändamål anges följande.

"Föreningens övergripande syfte och ändamål är att öka attraktionen för Stockholms län som plats för högre studier och forskning.

Föreningen skall verka för sitt ändamål genom:

att öka antalet studentbostäder i Stockholms län,

att bidra till en ökad mångfald och experiment i utformning och produktion av bostäderna

att förbättra funktionaliteten i förmedlingen av desamma

Föreningens arbetsätt skall innefatta ett samordnande av föreningens medlemmars insatser samt vara stöd för idéer och initiativ och som påtryckare samt ha en tydligt kommunikativt fokus.

Som ett medel för att förverkliga målsättningen och för att ta fram resurser för detta har föreningen rätt att teckna avtal med företag och organisationer kring partnerskap. Dessa avtal får innehålla åtaganden för föreningen som ligger inom det ändamål som är beslutat och inom ramen för de resurser som föreningen har."

Medlemskap kan sökas av kommun, lärosäte, studentbostadsaktör, länsstyrelse eller liknande aktör med uppdrag/verksamhet relaterat till studentbostadsfrågan inom Stockholms län. Skulle någon medlem vilja lämna föreningen anmäler den det skriftligen till styrelsen och utträde beviljas senast inom tre månader därefter. Medlemmen ska ändå betala medlemsavgift för hela det året då den lämnar föreningen.

Föreningens angelägenheter skall hanteras av en styrelse med säte i Stockholm och ska bestå av åtta ledamöter. Styrelsens ledamöter väljs av föreningsstämman, med en mandatperiod till och med utgången av 2017, men med möjlighet till förändring efter beslut av stämman. Styrelsen utser inom sig ordförande samt kan utse verkställande tjänsteman om den tycker att det är lämpligt. Styrelsen kan tillsätta en eller flera arbetsgrupper. De är underställda styrelsen och rapportansvariga gentemot styrelsen. Arbetsgrupp kan tillsättas för särskilda projekt eller arbetsuppgifter.

Föreningens högsta organ är en föreningsstämma. Ordinarie föreningsstämma hålls varje år senast under april månad. Vidare kan extra föreningsstämma hållas på begäran av styrelsen, revisor, valberedning eller efter skriftlig begäran från föreningsmedlem, förutsatt att sistnämnda begäran biträds av minst hälften av antalet föreningsmedlemmar. Styrelsen bestämmer tid och plats för extra föreningsstämma som dock inte får hållas inom 30 dagar före eller efter ordinarie föreningsstämma.

Stadsledningskontorets förslag om medlemskap

Stadsledningskontoret föreslår att Nacka kommun ska vara medlem i ”Sthlm6000+”.

Tillkomsten av bostäder för ungdomar och studenter är en viktig fråga för Nacka kommun. I översiktsplanen från 2012 står att det ska finnas en blandning av upplåtelseformerna äganderätt, bostadsrätt och hyresrätt. Samtliga upplåtelseformer ska finnas i nyproduktionen. Nacka ska kunna erbjuda bostäder för alla oavsett kön, ålder, kulturell bakgrund, funktionshinder, och sociala förutsättningar. Byggandet av hyresrätter har stor betydelse för ungdomars möjlighet att få lägenhet, men även speciella ungdoms- eller studentlägenheter kan behöva byggas. Alliansmajoriteten har i det av kommunfullmäktige noterade majoritetsprogrammet för 2015-2018 angett en blandning av bostäder vad gäller upplåtelseform, storlek och gestaltning är eftersträvänsvärt. Där slås också fast att det behövs både stora och små lägenheter, studentbostäder, seniorboenden och prisvärda bostadsrätter.

Kommunen har inventerat vilken kommunal mark som skulle vara lämplig för studentbostäder och har identifierat fem platser. Av dessa har kommunen pågående planarbete för två områden, Ektorps där detaljplanen möjliggör 200 studentlägenheter, och Alphyddan där 230 studentlägenheter möjliggörs. Kommunens kostnad för att få till studentbostäder är ca 22,5 miljoner kronor. I det ingår planarbete, projektering, anslutning av VA, ombyggnation av allmän plats och rättsligt genomförande.

Dessa projekt med studentbostäder är inte beroende av medlemskap i föreningen ”Sthlm 6000+”. Nacka kommun anser dock att det är angeläget att driva på utvecklingen av nya studentbostäder i hela regionen och att genom föreningen skapas en tydligare och mer ändamålsenlig styrning av det gemensamma arbetet med studentbostadsmässan 2017.

Ekonomiska konsekvenser

Nacka kommun har inga extra kostnader för sitt åtagande om 400 studentbostäder till mässåret. Kommunen bidrag ligger inom den planering för ytterligare studentbostäder som ändå pågår.

Medlemsavgiften uppgår till 100 000 kronor per år.



Konsekvenser för barn

Ett beslut att gå men i föreningen ”Sthlm6000+” och att medverka i studentbostadsmässan 2017 har inte några direkta konsekvenser för barn. När de som tonåringar börjar planera för högre studier kan det dock vara positivt att veta att det kan finnas möjligheter att bo kvar i Nacka under sin studietid. Syftet med studentmässan är att visa på betydelsen av att berörda intressenter arbetar tillsammans för att långsiktigt hantera behovet av studentbostäder i en växande region.

Bilaga

Förslag till stadgar
Projektplan

Lena Dahlstedt
Stadsdirektör
Stadsledningskontoret

Gunilla Glantz
Stadsbyggnadsdirektör

2014-12-22

Stadgar

för

Sthlm6000+

§ 1 Föreningens namn

Föreningens namn är *Sthlm6000+*.

§ 2 Ändamål

Föreningens övergripande syfte och ändamål är att öka attraktionen för Stockholms län som plats för högre studier och forskning.

Föreningen skall verka för sitt ändamål genom:

att öka antalet studentbostäder i Stockholms län,
att bidra till en ökad mångfald och experiment i utformning och produktion av bostäderna

att förbättra funktionaliteten i förmedlingen av desamma

Föreningens arbetssätt skall innefatta ett samordnande av föreningens medlemmars insatser samt vara stöd för idéer och initiativ och som påtryckare samt ha en tydligt kommunikativt fokus.

Som ett medel för att förverkliga målsättningen och för att ta fram resurser för detta har föreningen rätt att teckna avtal med företag och organisationer kring partnerskap. Dessa avtal får innehålla åtaganden för föreningen som ligger inom det ändamål som är beslutat och inom ramen för de resurser som föreningen har.

§ 3 Medlemskap

Till medlem i föreningen kan antas kommun, lärosäte, studentbostadsaktör, länsstyrelse eller liknande aktör med uppdrag/verksamhet relaterat till studentbostadsfrågan inom Stockholms län. Sådan aktör äger rätt att vinna medlemskap efter godkännande av föreningens styrelse.

Ansökan om inträde i föreningen skall göras skriftligen och vara tillstyrkt av ordföranden i styrelsen. Beslut om antagande av medlem avgörs av styrelsen med enkel majoritet. Underrättelse om antagande av nya medlemmar skall lämnas till samtliga föreningsmedlemmar.

Medlemskap blir gällande först efter att invald medlem erlagt fastställd medlemsavgift.

Medlem som trots uppmaning inte erlägger av styrelsens beslutad medlemsavgift kan uteslutas ur föreningen genom styrelsens beslut.

§ 4 Medlemsavgift

Invald medlem skall erlägga av styrelsen fastställd årsavgift. Årsavgift skall erläggas i samband med antagande och därefter före januari månads utgång varje år. Lärosätena samt studentorganisationerna är undantagna medlemsavgift. Stockholm stad har i kraft av sin storlek rätt att betala medlemsavgift x 4 och därmed också erhålla 4 röster i föreningen.

Medlem kan uteslutas ur föreningen efter begäran från annan medlem. Uteslutning ur föreningen avgörs av styrelsen i de fall grunden för uteslutning är bristande betalning av medlemsavgift.

§ 5 Styrelse

Föreningens angelägenheter skall hanteras av en styrelse med säte i Stockholm och bestående av åtta ledamöter. Styrelsens ledamöter väljs av föreningsstämman, med en mandatperiod till och med utgången av 2017, men med möjlighet till förändring efter beslut av stämman.

Styrelsen är beslutförför om mer än halva antalet styrelseledamöter är närvarande. Styrelsen fattar beslut med i normala fall enkel majoritet. Vid lika röstetal gäller den mening som ordföranden i styrelsen biträder.

Styrelsen utser inom sig ordförande samt kan utse verkställande tjänsteman om så finns lämpligt.

Styrelsen har att verkställa de beslut som föreningsstämman fattar vid ordinarie eller extra föreningsstämma. I övrigt agerar styrelsen självständigt och sammanträder på kallelse av styrelsens ordförande, *eller kallelse av styrelseledamöter i majoritet*. Styrelsens sammanträden skall protokollföras genom ordförandens försorg samt distribueras till samtliga medlemmar som finns upptagna i föreningens medlemsregister.

Styrelsen skall alltid verka för att uppfylla föreningens syfte och ändamål och har att sammanträda minst fem gånger per år.

§ 6 Firmateckning

Föreningens firma tecknas, antingen av styrelsen i dess helhet eller, av styrelsens ledamöter minst två ledamöter i förening på det sätt föreningens styrelse beslutat. Har styrelsen utsett kassör tecknar denne föreningens firma enligt fullmakt i ärenden avseende disposition av bank- och postgiro liksom utkvittering av föreningen tillkommande handlingar.

§ 7 Föreningsstämma

Föreningens högsta organ är föreningsstämman. På föreningsstämma äger envar föreningsmedlem en röst. Rösträtten kan utövas av medlem själv eller av befullmäktigat ombud förutsatt att vederbörande ombud är medlem. Ingen medlem kan på fullmakt rösta för mer än en ytterligare medlem.

Föreningsstämma hålls dels såsom ordinarie stämma varje år senast under *april* månad. Vidare hålls extra föreningsstämma då så påkallas.

§ 8 Dagordning på ordinarie föreningsstämma

På ordinarie föreningsstämma som hålls varje år före utgången av *april* månad skall behandlas följande ärenden:

1. Stämmans öppnande.
2. Fastställande av dagordning samt beslut om kallelse skett i behörig ordning.
3. Val av ordförande vid stämman.
4. Val av sekreterare vid stämman.
5. Val av två justeringsmän samt rösträknare.
6. Behandling av styrelsens verksamhetsberättelse och årsredovisning för närmast föregående räkenskapsår.
7. Föredragning av revisionsberättelse för avgiven årsredovisning.
8. Beslut om ansvarsfrihet för styrelsen och eventuell verkställande tjänsteman.
9. Val av styrelseledamöter för tiden intill dess nästa ordinarie föreningsstämma hållits eller den längre mandattid som är aktuell.

10. Val av en eller två revisorer.
11. Val av valberedning.
12. *Behandling av eventuella förslag från styrelsen eller enskild medlem.*
13. *Fastställande av budget för innevarande räkenskapsår samt fastställande av medlemsavgift för innevarande räkenskapsår.*
14. Eventuella övriga frågor.

Styrelsen bestämmer tid och plats för ordinarie föreningsstämma och ser till att kallelse utsändes till varje föreningsmedlem tidigast sex veckor och senast två veckor före stämman. Vid kallelse skall bifogas dagordning samt årsredovisning med verksamhetsberättelse och revisionsberättelse samt förslag från styrelse eller medlem i ärende som skall behandlas på föreningsstämma.

Förslag från enskild medlem kan kunna upptas till behandling på föreningsstämman förutsatt att motion ingivits till styrelsen *senast den 1 februari*.

§ 9 Extra föreningsstämma

Extra föreningsstämma kan hållas på begäran av styrelsen, revisor, valberedning eller efter skriftlig begäran från föreningsmedlem, förutsatt att sistnämnda begäran biträds av minst hälften av antalet föreningsmedlemmar. Styrelsen bestämmer tid och plats för extra föreningsstämma som dock ej får hållas inom 30 dagar före eller efter ordinarie föreningsstämma. Kallelse skall utsändas till envar föreningsmedlem tidigast fyra veckor och senast två veckor före extra föreningsstämma. Till kallelsen skall upptags dagordning och beskrivning av de ärenden som föranleder extra föreningsstämma. Dagordning skall bestå av de ärenden och motioner som skall behandlas på extra föreningsstämman jämte punkterna som motsvaras av § 8 pp 1-5.

§ 10 Arbetsgrupper

Styrelsen kan tillsätta en eller flera arbetsgrupper vilka är underställda styrelsen och rapportansvariga gentemot styrelsen. Sådan arbetsgrupp kan tillsättas för särskilda projekt eller arbetsuppgifter.

§ 11 Medlemsregister

Styrelsen skall se till att det för föreningen förs ett medlemsregister i vilket införes varje medlem och avförs avgången medlem. Medlemsregistret skall ständigt hållas uppdaterat och aktuellt. Varje medlem har att till styrelsens medlemsregister anmäla eventuella förändringar avseende medlemmen såsom adressändring eller annat.

§ 12 Protokollföring

På föreningsstämma liksom på styrelsesammanträden skall föras protokoll och tillämpas gängse föreningspraxis.

§ 13 Räkenskapsår

Föreningens räkenskapsår skall omfatta kalenderåret.

§ 14 Valberedning

Föreningsstämman skall i det fall förändring om styrelsemedlem eller mandatperiod beslutas utse en valberedning bestående av tre personer representerande minst tre föreningsmedlemmar, med uppgift för denna valberedning att senast sex veckor före nästkommande ordinarie föreningsstämma lämna förslag till ordinarie föreningsstämman om val av styrelse och revisorer. Valberedningen skall även i övrigt förbereda ordinarie föreningsstämmans hantering av valfrågor. I valberedningens uppgift ingår att föreslå val av styrelseordförande samt antal revisorer.

§ 15 Beslutsregler på stämma

Röstning på föreningsstämma fattas normalt genom öppen omröstning. Föreningens beslut utgör den mening som följer av de flesta röstande på föreningsstämman, dock att särskild majoritet krävs för uteslutning enligt nedan. Vid lika röstetal äger föreningsstämmans ordförande utslagsröst utom vid val, då lottdragning sker vid lika röstetal.

Uteslutning av annat skäl än bristande betalning av medlemsavgift avgörs av föreningsstämman med 3/4 majoritet, vilket innebär att minst 3/4 av samtliga på stämman deltagande röstberättigade medlemmar, exkl. den medlem beslutet avser, skall rösta för beslutet för att det skall äga giltighet.

§ 16 Eget utträde

Medlem som önskar träda ur föreningen skall anmäla detta skriftligen till styrelsen. Utträde beviljas senast inom tre månader därefter. Medlemsavgift för hela det året varunder utträde sker skall erlägga av utträdande medlem.

§ 17 Stadgeändring

Beslut om ändring av föreningens stadgar skall fattas på två på varandra följande föreningsstämmor med minst 30 dagars mellanrum. Minst en av dessa stämmor skall vara ordinarie föreningsstämma och på den sista av dessa två stämmor erfordras för giltigt beslut om stadgeändring att minst 2/3 av på föreningsstämman närvarande medlemmar röstar för den föreslagna ändringen.

§ 18 Upplösning

Föreningen upplöses vid utgången av 2017.

Föreningen kan upplösas tidigare och träda i likvidation om beslut härom fattas av föreningsstämman på två på varandra följande föreningsstämmor med minst 30 dagar mellanrum. Minst en av föreningsstämmorna skall vara ordinarie stämma och på den sista av de två stämmor som behandlar frågan skall för giltigt beslut om upplösning av föreningen erfordras att minst 2/3 av närvarande medlemmar röstar för upplösning. Vid beslut om upplösning av föreningen skall föreningsstämman därjämte besluta om hur föreningens eventuella överskott i tillgångar, efter reglering av samtliga skulder, skall disponeras.

Dessa stadgar har antagits vid konstituerande föreningsstämma 2015-01-20

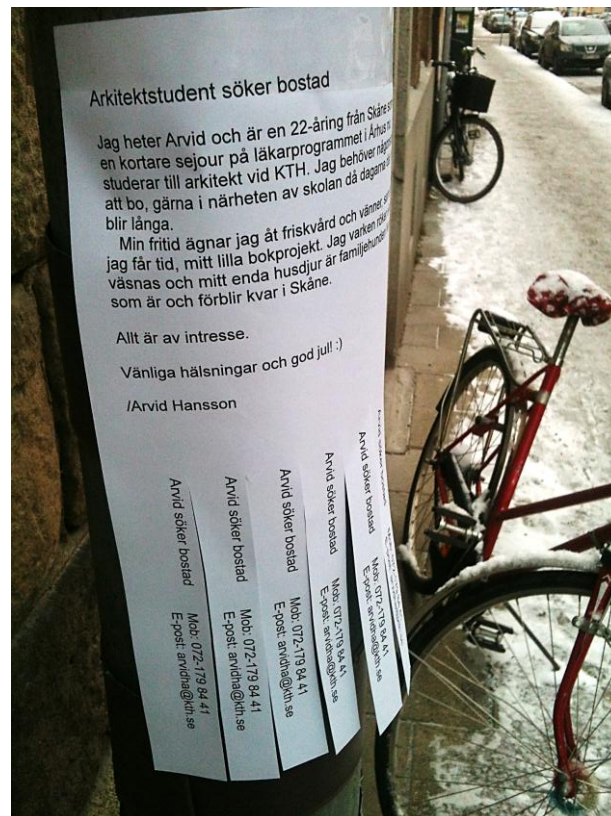

Studentbostadsmässan Stockholm 2017

Projektplan

Beslutad 2013-05-21

Innehåll

1	Projektets syfte och mål	1
1.1	Bakgrund.....	1
1.2	Syfte och avgränsning	1
1.3	Projekt- och effektmål.....	2
1.3.1	Projektmål	2
1.3.2	Projektmål för respektive kommun	2
1.3.3	Effektmål	2
1.3.4	KPI:er (trendmätning för måluppfyllnad)	2
1.4	Definitioner	3
2	Organisation och arbetsform	4
2.1	Organisation.....	4
2.2	Styrgrupp	4
2.2.1	Ansvar styrgruppens kommunrepresentanter:.....	4
2.2.2	Ansvar styrgruppens studentbostadsaktörer:.....	4
2.2.3	Ansvar styrgruppens representant från Länsstyrelsen i Stockholms län	5
2.3	Projektledning	5
2.3.1	Ansvar Projektledning	5
2.3.2	Kommunikation	5
2.4	Mässans samarbetspartners	5
2.5	Arbetsgrupperna	6
2.5.1	Uppföljning och rapportering	6
2.5.2	Funktionaliteten på Studentbostadsmarknaden.....	6
2.5.3	Morgondagens studentbostadsbyggande och studentboende.....	6
2.5.4	Mässan 2017.....	6
2.6	Mötesplan	6
3	Finansiering.....	7
4	Uppföljning	8
5	Funktionaliteten på studentbostadsmarknaden	9
5.1	Situation idag	9
5.1.1	Kategori 1.....	9
5.1.2	Kategori 2.....	9
5.1.3	Förmedling på andra orter	10
5.2	Fokus	10
5.2.1	Samordnad förmedling av studentbostäder	10
5.2.2	Bostadskarriär – kedja – olika boendeformer	10

5.2.3	Samordning av bostadskarriär med byggande i olika kvaliteter	10
5.2.4	Förmedling imorgon och år 2017	11
6	Studentbostadsbyggandet.....	12
6.1	Situation idag	12
6.1.1	Regelverk och experiment.....	12
6.1.2	Markförutsättningar, läge och ekonomi.....	13
6.1.3	Produktionsekonomi.....	13
6.2	Fokus	13
6.2.1	Lagar och regler/normer	13
6.2.2	Morgondagens studentbostadsbyggande.....	14
6.2.3	Mötesplats samarbetspartners	14
7	Utställning och konferens finalen 2017	15
7.1	Upplägg.....	15
7.2	Samordning med branschorganisationen Studentbostadsföretagen.....	15

Bilaga 1: Organisation

Bilaga 2: Översikt studentbostadsaktörer i Stockholm

1 Projektets syfte och mål

1.1 Bakgrund

Stockholm är en internationellt erkänd kunskapsregion med en mycket stark konkurrenskraft. Dessvärre är bostadssituationen i regionen inte bara en flaskhals för vidare utveckling utan också ett reellt hot mot denna ställning. Många konkurrerar om vår position och en av de mer kritiska faktorerna är att våra lärosäten måste kunna attrahera de mest begåvade och motiverade studenterna och forskarna från både Sverige och världen. För att skapa dynamik och utveckling behövs också en mångfald av olika bakgrunder och studenter/forskare med olika erfarenheter.

Studenter och forskare agerar på en global arena vilket innebär att de kan välja universitet i princip var som helst i världen. Den bostadsbrist som råder i Stockholms län med en mycket låg tillgång på student- och gästforskarbostäder påverkar länets konkurrenskraft som studie- och forskningsort negativt. Kötiden för det enklaste boendet i en studentkorridor är i dag upp till två år vilket gör att Stockholm riskerar att väljas bort som studieort.

Trots en internationellt stark akademisk position; våra tre universitet kan sammantaget rankas bland de främsta i Europa och bland de 25 främsta i världen¹; har Stockholms högskolor och universitet bland landets lägsta andel sökande med hemvist utanför regionen. Det finns en uppenbar risk att Stockholms län inte i tillräcklig utsträckning drar till sig de mest begåvade och motiverade, tillika går miste om mångfald och dynamik, till fördel för de som redan har tillgång till eller som via egna lokala kontakter kan ordna med bostad.

Enligt International Student Barometer 2011 är studenternas största problem i Stockholm att hitta boende och att klara levnadskostnaderna. Därefter kommer den otydliga och i värsta fall obefintliga kopplingen till arbetslivet under och efter utbildningen. Den sociala integrationen i det svenska samhället upplevs även som ett stort problem av många.

Bostäder är inte bara en fråga om volym, dess läge är avgörande. Student- och forskarbostäderna behöver vara i nära anknytning till högskolan. Närhet till eller god förbindelse med kollektivtrafik till högskolan är av stor betydelse. En ung forskare tillbringar större delen av tiden på sin institution och studenter bygger sin identitet och sitt kontaktnät på högskolan. Förutom läget har bostaden i sin utformning potential att bidra till attraktiviteten för Stockholms län som en plats för framtidens lösningar. När vi bygger bort studentbostadsbristen bör vi bygga in framtidens student- och forskarboende.

Denna bakgrund har gett idén om en studentbostadsmässa vilket har lett till att detta projekt har initierats.

1.2 Syfte och avgränsning

Syftet med Studentbostadsmässan är att:

- öka antalet studentbostäder i Stockholms län,
- bidra till en ökad mångfald och experiment i utformning och produktion av bostäderna, samt
- förbättra funktionaliteten i förmedlingen av desamma,

för att därigenom öka attraktionen för Stockholms län som plats för högre studier och forskning.

¹ Stockholms tre universitet: Stockholms universitet, Karolinska Institutet och KTH, är komplementära i sina respektive inriktningar. För att få en mer rättvisande jämförelse med andra världsledande universitet har universiteten därför gjort värderingar av var man skulle hamna på rankinglistor som ex. Academic Ranking of World Universities (ARWU), allmänt kallad Shanghailistan Ranking om man betraktade de tre som ett universitet.

Studentbostadsmässan har Stockholms län som arbetsfält i rollen att vara stöd för idéer och initiativ och som påtryckare. Studentbostadsmässan ska som utställning avgränsas till de projekt och byggnader som har kvalificerats och de kommuner och byggherrar som gått in som intressenter och partners i mässan.

1.3 Projekt- och effektmål

Studentbostadsmässans projekt- och effektmål definieras nedan.

1.3.1 Projekt mål

- Inom de kommuner som deltar i studentbostadsmässan tillskapa ytterligare 6 000 inflyttningsklara eller inflyttade studentbostäder t.o.m. 2017.
- Bland färdigställda och planerade studentbostäder finns tydliga representanter för ett nytt och framtidsinriktat synsätt kring utformning, upplåtelseformer, förvaltning och socialt tänk inom en ekonomisk ram.
- Utöver målet inflyttningsklara studentlägenheter ska kommunerna ha påbörjat planprocess för ett ytterligare antal studentbostäder för att nå målet att 30 procent av länets studenter har tillgång till en studentbostad. Som underlag till detta mål hänvisas till Stockholms läns landsting handlingsprogram Kunskapsregion Stockholm, 2011. Ett kvantitativt mål för detta sätts under 2015 för respektive kommun.
- Säkra en stadsbyggnadsprocess som möjliggör ett snabbt genomförande av en stor volym studentbostäder utan avkall på stads kvaliteten.
- Funktionaliteten i studentbostadsmarknaden i Stockholms län ska utvecklas så att den ger ett effektivt nyttjande av befintliga bostäder, incitament till producerande av nya bostäder samt är överblickbar och enkel för en studentbostadsökande.
- Internationell uppmärksamhet kring vårt nytänkande runt studentboende.
- Studentbostadsmässan avslutas under 2017 med en utställning och konferens där framtidens studentboende visas upp. Stockholms län ges där möjlighet att visa hur man löst en svår studentbostadssituation och lärosätena kan där visa upp en högre attraktionskraft gentemot studenter och unga forskare.

1.3.2 Projekt mål för respektive kommun

Projekt mål för respektive kommun, avseende antal inflyttningsklara studentbostäder under perioden 1 jan 2013 till 31 dec 2017, definieras under sommaren 2013.

1.3.3 Effektmål

- Universitetshuvudstaden Stockholm får en ökad konkurrenskraft som studie- och forskningsort
- Kötid för en studentbostad i Stockholms län kortare än 1 termin kombinerat med temporära lösningar som ger en "tak över huvudgaranti" från studiestart

1.3.4 KPI:er (trendmätning för måluppfyllnad)

- Antal studentbostäder i relation till antal studenter (styrmål >30 procent)
- Andel studenter som överväger flytta under eller efter studietiden
- Andel studerande och forskare som kommer från andra orter än Stockholm

1.4 Definitioner

Utgångsläge för antal studentbostäder i respektive kommun: Bostadsmarknadsenkäten, Länsstyrelsen i Stockholms län, Rapport 2013:7. Projektets start: 1 jan 2013. Projektets slut: 31 dec 2017

Studentbostad: Bostad som kan disponeras av student som är berättigad till studentboende enligt SSSB:s definition (student som studerar 75 procent på högskola, universitet, yrkeshögskola eller kvalificerad yrkesutbildning på grund- eller forskarnivå i Stockholms län)

2 Organisation och arbetsform

För att genomföra Studentbostadsmässan föreslås följande organisation:

2.1 Organisation

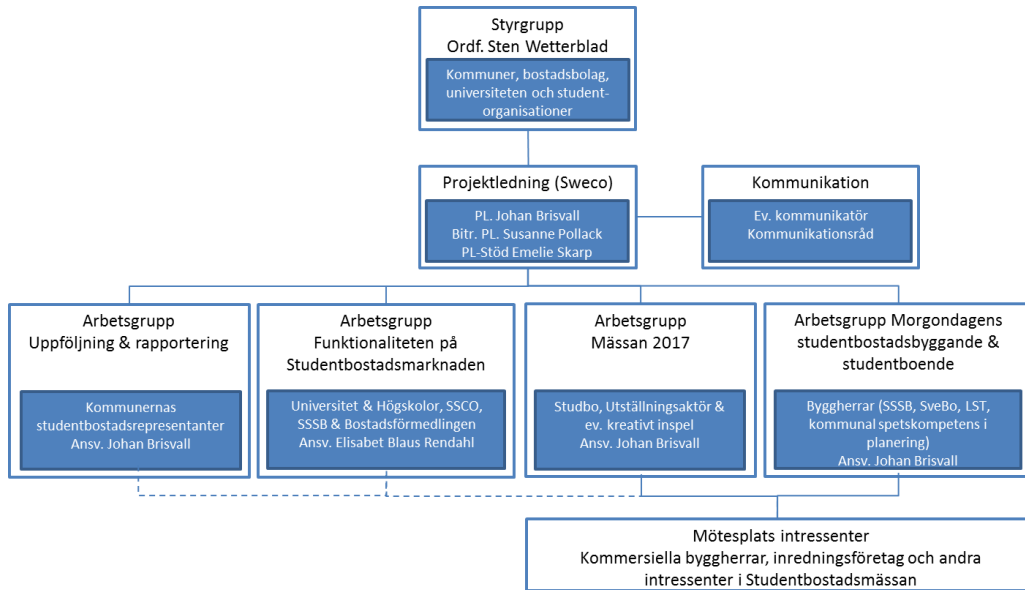

2013-05-21

Studentbostadsmässa i Stockholm 2017

17

2.2 Styrgrupp

2.2.1 Ansvar styrgruppens kommunrepresentanter:

- Ska verka för att nå sina tilldelade mål för studentbostadsbyggandet, enligt denna projektplan.
- Ska säkerställa att studentbostadsaktörer inom 4 veckor får ett planbesked eller motsvarande med en namnsatt organisation innehållande följande nyckelroller: plan- och bygglovshandläggare samt exploateringsprojektledare
- Ska utse en studentbostadsrepresentant till arbetsgruppen "uppföljning och rapportering" med mandat att prioritera/lösa interna resursfrågor inom respektive kommun. Denna person blir även kontaktyta mot projektledningen där all statusrapportering sker samt kanalen in i respektive kommun för studentbostadsaktörer.
- Bemannar arbetsgruppen med handplockade resurser i samråd med styrgrupp och projektledningen.
- Medverkar till att attrahera fler partnerföretag till Studentbostadsmässan 2017 och på så sätt möjliggöra dess genomförande.

2.2.2 Ansvar styrgruppens studentbostadsaktörer:

- Säkerställa att utlovat antal studentbostäder färdigställs till mässan 2017.
- Bemannar arbetsgruppen med resurser från sina respektive organisationer i samråd med projektledningen och säkerställer att de har tillräckligt med avsatt tid för att delta i projektet samt intern förankring.
- Medverkar till att attrahera fler partnerföretag till Studentbostadsmässan 2017 och på så sätt möjliggöra dess genomförande.

2.2.3 Ansvar styrgruppens representant från Länsstyrelsen i Stockholms län

- Säkerställa att Länsstyrelsens remissvar till respektive kommun är i tid
- Säkerställa att eventuellt överklagade detaljplaner har högsta prioritet i hanteringen
- Säkerställa att räkningen av antal studentbostäder sker på ett effektivt sätt tillsammans med kommunerna.
- Bemanna arbetsgruppen med handplockade resurser för att säkerställa att rätt kompetens finns med i framtagandet av "spelplanen" för testprojekt med avseende på buller och andra BBR-krav.
- Medverkar i kommunikationen med berörda departement och myndigheter.
- Medverkar till att attrahera fler partnerföretag till Studentbostadsmässan 2017 och på så sätt möjliggöra dess genomförande.

2.3 Projektledning

Sweco Management är anlitade projektledare för att hålla ihop arbetet samt leda projektet framåt enligt projektplanen. Projektledare är Johan Brisvall, biträdande projektledare är Susanne Pollack och projektledarstöd är Emelie Skarp.

2.3.1 Ansvar Projektledning

- Följa upp studentbostadsbyggandet regelbundet med kommunernas studentbostadsrepresentanter.
- Medverka till att svårigheter övervinns i planeringen/genomförandet i nära samarbete med kommunernas studentbostadsrepresentanter och byggherrar.
- Rapportera projektstatus regelbundet.
- Leda arbetet i arbetsgrupperna mot uppsatta mål enligt projektplanen.
- Medverkar till att attrahera fler partnerföretag till Studentbostadsmässan 2017 och på så sätt möjliggöra dess genomförande.
- Ansvarar för den interna kunskapspridningen om morgondagens studentboende.

2.3.2 Kommunikation

Projektledaren ansvarar för kommunikationen i samråd med ordf. för styrgruppen. Arbetet planeras och stäms regelbundet av med kommunikationsrådet, som projektledningen ansvarar för att tillskapa i dialog med styrgruppsrepresentanterna. Kommunikationsrådets uppgift är att säkerställa en enhetlig kommunikation från intressenterna och att ta tillvara samt sprida information internt inom respektive organisation. Arbetsbelastningen kommer att variera under projektets gång varför denna roll kompletteras med resurser dels från intressenterna och dels med externa resurser för att möta olika behov och möjligheter till exponering av mässan.

2.4 Mässans samarbetspartners

Inom Studentbostadsmässans ram avses tecknas avtal med kommersiella partnerföretag som har roller som utförare inom det som är mässans projektmål och som har intresse av att utveckla sin verksamhet och sina produkter i linje med mässans mål. Partnerföretagen, med tyngdpunkt i kommersiella byggföretag med studentbostadsprojekt, förväntas bidra till mässans finansiering och i utbyte få en del i mässans resurser för att driva igenom projektplanen samt delta i mässans kommunikation och i den avslutande utställningen.

2.5 Arbetsgrupperna

Arbetsgrupperna ska kännetecknas av effektivt, mål- och resultatorienterat arbete med fokus på projektmålen. Arbetsgrupperna rapporterar status till styrgruppen genom projektledningen.

2.5.1 Uppföljning och rapportering

Denna uppgift ansvarar projektledningen för att regelbundet uppdatera projektstatus samt sammanställa lägesrapporter för projektet.

2.5.2 Funktionaliteten på Studentbostadsmarknaden

Denna arbetsgrupp utgörs av representanter med god insikt i dagens komplexa bostadsförmedlingssituation samt representanter med kunskap och erfarenheter från bostadsförmedling.

2.5.3 Morgondagens studentbostadsbyggande och studentboende

Denna arbetsgrupp har två fokus;

- Arbetsområdet studentbostadsbyggandet syftar till att arbeta fram en gemensam spelplan för projektets deltagare med avseende på bl.a. krav om buller, invändig utformning enl BBR. I denna arbetsgrupp behövs representanter med kunskap om gällande lagstiftning samt god insikt i socialdepartementet och Boverkets arbete i frågan.
- Arbetsområdet morgondagens studentboende syftar till att sprida kunskap till byggherrar om hur morgondagens studentbostäder kan designas och upplåtas för att skapa en ökad attraktivitet och funktionalitet till rätt hyra.

2.5.4 Mässan 2017

Hur organisationen för mässan 2017 och vilka aktörer som kommer ansvara för olika delar kommer att tydliggöras under gruppens arbete under hösten 2017. I dagsläget kommer mässan utgöras av flera inslag: en konferensdel som branschorganisationen för Studentbostadsföretagen ansvarar för (StudBo), en utställningsdel som visar studentbostäder och eventuellt en aktör som bidrar genom att skapa debatt på ett kreativt och bra sätt inom ämnet.

2.6 Mötesplan

Styrgruppen träffas en gång per halvår. Sammankallande är styrgruppens ordförande. Föredragande är projektledaren.

Respektive arbetsgrupp upprättar en egen mötesplan.

Projektledaren äger rätt att vid behov kalla till möten med representanter från styrgruppen och arbetsgrupperna.

3 Finansiering

Projektet finansieras av medlemsavgifter från kommuner, övriga intressenter och samarbetspartners. Medlemsavgiften är 100 000 SEK/år. Avtal för samarbetspartners deltagande tas fram i början av projektet. Intäkterna från samarbetspartnerna, som redovisas nedan är en prognos. Dessa är samtidigt mycket avgörande för projektets genomförande och det är därför viktigt att hela styrgruppen är engagerade i arbetet att få in dessa.

Mässan 2017 är avgränsad från projektets budget med anledning av samordningsmöjligheter och eventuellt intresse av utställningen från andra aktörer. Finansiering för Mässan 2017 hanteras vidare i dess arbetsgrupp som kommer med ett förslag till styrgruppen under hösten 2013.

Intäkter, MSEK	2013	2014
Kommuner och övriga intressenter		
Huddinge kommun	0,1	0,1
Nacka kommun	0,1	0,1
Sollentuna kommun	0,1	0,1
Solna Stad	0,1	0,1
Stockholms Stad	0,1	0,1
Sundbybergs Stad	0,1	0,1
Täby kommun	0,1	0,1
Länsstyrelsen i Stockholms län	0,1	0,1
Stockholmshem	0,1	0,1
Familjebostäder	0,1	0,1
Svenska Bostäder	0,1	0,1
SSSB	0,1	0,1
Akademiska Hus	0,1	0,1
Summa kommuner och övriga intressenter	1,3	1,3
Prognosticerade intäkter från samarbetspartnerna	0,5	1,3
Totalt	1,8	2,6

Kostnader, MSEK	2013	2014
Projektledning	-1,5	-2,3
Kommunikationsstöd	-0,2	-0,2
Övrigt (kommunikationsmaterial, nätverksträffar, hemsida m.m.)	-0,1	-0,1
Totalt	-1,8	-2,6

4 Uppföljning

För att respektive kommun ska nå sina tilldelade mål på antal inflyttningsklara studentbostäder erfordras ett intensivt planarbete och snabb intern resurssättning. Detta illustreras av tidplanen, se bilden nedan. De projekt som redan idag planeras och byggs omfattas även av projektet.

Via respektive kommuns studentbostadsrepresentant får projektledningen inblick i studentbostadsprojektens status i plan- och exploateringsprocessen. Syftet med uppföljningen är att snabbt identifiera eventuella fördröjningar och ta fram åtgärder så att projektmålet på 6 000 inflyttningsklara studentbostäder i Stockholms län t.o.m. 2017 nås. Uppföljningen av varje studentbostadsprojekt görs regelbundet med deltagande kommuner och byggherrar.

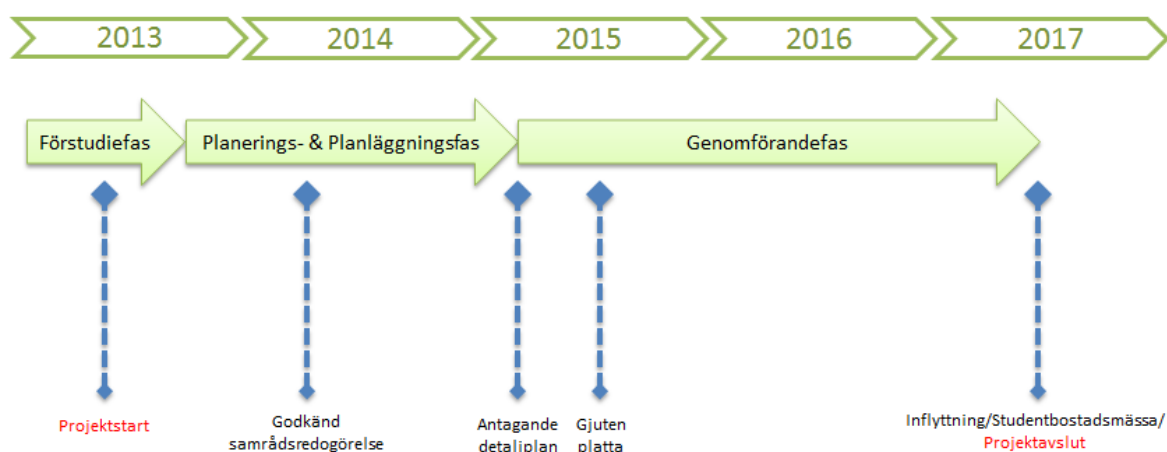

Figur 1: Översiktlig tidplan från projektstart till projektslut för Studentbostadsmässan.

Om projektmålet på 6 000 inflyttningsklara studentbostäder t.o.m. år 2017 har uppnåtts eller ej fastställs av Länsstyrelsen i Stockholms läns kommande bostadsmarknadsenkät.

5 Funktionaliteten på studentbostadsmarknaden

5.1 Situation idag

I Stockholms län finns uppskattningsvis 12 500 studentbostäder att fördela på minst 85 000 studenter. TMR, (Stockholms läns landsting, Tillväxt, miljö och regionplanering) har i rapporten:

Stockholmsstudenternas bostadssituation och bostadskarriär, Arbetsmaterial 3:2011 gjort en ansats till att beskriva Stockholms studenter bor och hur boendet fördelas.

Hyreslägenhet	22 procent
Bor hemma hos mina föräldrar/släktingar	17 procent
Bostadsrätt	16 procent
Studentlägenhet	14 procent
Inneboende	9 procent
Annat	8 procent
Studentkorridor	7 procent
Studentrum med pentry	5 procent
Villa eller radhus	2 procent
Dubblett	1 procent

Fördelningen har tagits fram med hjälp av en enkät som gått ut till studenter vid de fyra största lärosätena i Stockholm. Av materialet går det att dra vissa generella slutsatser även om försiktighet bör iaktas i tolkningen av dessa siffror. En slutsats är att vi har fler studenter boende i studentbostäder än antalet hyreskontrakt p.g.a. att ett stort antal studenter är inneboende i studentbostäder.

För att beskriva funktionaliteten på studentbostadsmarknaden har vi delat in studentboendet i två kategorier.

5.1.1 Kategori 1

Kategori 1 avser boende med förstahandskontrakt i de studentbostäder som finns i Stockholms län. Länets ca 12 500 studentbostäder är idag uppdelade på sex olika förmedlingar. Dessa är: Stiftelsen Stockholms studentbostäder (SSSB) cirka 8 000 bostäder, Stockholms stads bostadsförmedling cirka 2 000 bostäder, Studenthemmet Tempus cirka 800 bostäder, Huga Fastigheter AB cirka 700 bostäder, Kista studentbostäder 406 bostäder, Campus Roslagen 362 bostäder, Proventum Fastigheter cirka 300 bostäder och Einar Mattsson cirka 35 bostäder.

Studentbostäderna fördelar sig mellan kommunerna enligt följande: Stockholms stad 62 procent, Solna stad 17 procent, Huddinge kommun 8 procent och resterande kommuner i länet där det finns studentbostäder enligt följande i fallande ordning: Nacka, Norrtälje, Haninge, Botkyrka, Södertälje, Sundbyberg, Täby och Tyresö.²

5.1.2 Kategori 2

Kategori 2 avser allt boende som inte utgörs av förstahandskontrakt i studentlägenhet. Under kategori 2 ingår även andrahandsboende som förmedlas av Akademisk kvart, en förmedling tillkommen på initiativ av SSCO finansierad av Stockholms stads bostadsförmedling och de fem största lärosätena.

² Källa: *Stockholmsstudenternas bostadssituation och bostadskarriär*, Stockholms läns landsting, Tillväxt, miljö och regionplanering, Arbetsmaterial 3:2011.

5.1.3 Förmedling på andra orter

På andra orter i Sverige finns liknande förmedlingar som i Stockholms län med vissa modifikationer i reglerverk och samordning. Även liknande studentdrivna andrahandsförmedlingar som Akademisk kvart finns på de större universitets- och högskoleorterna i Sverige.

5.2 Fokus

Projektets fokusområden avseende funktionalitet på studentbostadsmarknaden beskrivs nedan.

5.2.1 Samordnad förmedling av studentbostäder

Ett viktigt fokus är att verka för och undanröja eventuella hinder för en samordnad förmedling för samtliga bostäder i studentbostadsbeståndet, samt möjligheterna till en samordnad andrahandsförmedling av bostäder. Till detta hör fokus på regelverk hos de olika förmedlingarna samt fokus på informationsspridning av dessa förmedlingar.

5.2.2 Bostadskarriär – kedja – olika boendeformer

Förväntningarna på studentbostadsstandarden har ökat väsentligt de senaste 20 åren. I jämförelse med många andra länder har Sverige en hög standard på studentboendet. Idag är ett studentboende mer att likna vid en riktig lägenhet som man skaffar sig när man flyttar hemifrån. Paradoxalt nog har förväntningarna ökat samtidigt som antalet studenter har ökat utan att antalet studentbostäder har blivit större. Förväntningarna på studentboendet har gått från möblerade korridorsrum till omöblerade små lägenheter i centrala lägen.

Om förmedlingen av studentbostäder till skillnad mot idag inriktades mot en kedja av olika boendeformer där den sista boendeformen är den kompletta lilla lägenheten skulle flexibiliteten i marknaden öka och fler få tillgång till bostad.

Ett exempel på en sådan bostadskarriär skulle kunna se ut som följer: När en student börjar sin första termin på minst 75 procent studiefart så erbjuds studenten ett tillfälligt boende som ska vara max ett halvår, detta boende har vandrarhemstandard och ligger med bra kollektivtrafikförbindelse men kanske i ett bullrigt utsatt område. Samtidigt som studenten börjar sin termin så ställer sig han/hon i Stockholms gemensamma studentbostadskö. Innan terminen är slut erbjuds studenten ett rum i en modern fyrklöver med delat kök och gemensamhetsutrymmen. Inom minst två år får studenten erbjudande om en egen studentlägenhet där han/hon kan bo under resten av sin studietid förutsatt att minst 75 procent studier bedrivs. Redan under den första terminen får studenten information om hur bostadsmarknaden ser ut efter studietiden. För att fånga upp och behålla studenterna även efter deras studier skulle kommunerna i Stockholms län kunna arrangera särskilda bostadsmässor med information om möjligheter. Meningen är att studenterna erbjuds ett helhetstänk kring bostäder från första termin till och med första boendet efter avslutade studier.

Det behövs även finnas alternativa lösningar för studenter med barn eller med andra särskilda behov.

Studenter med stockholmsanknytning kommer troligtvis till stor del fortsätta att välja andra lösningar de två första åren men detta ökar möjligheten för studenter utanför Stockholms län att studera i Stockholm och etablera sig på bostadsmarknaden.

5.2.3 Samordning av bostadskarriär med byggande i olika kvaliteter

Med en studentbostadsmarknad som har tillfälligt boende i en bostadskarriär som utgångspunkt och förutsättning öppnas andra möjligheter i bostadsbyggandet. Tekniska krav och regelverk ska ta utgångspunkt i tillfälligt boende. Det bör innebära att krav på standard ska kunna ifrågasättas. Detta innebär inte per automatik att kravet på tillgänglighet och värdigheten i lösning av den minskar men borde innebära att tillgängligheten kan lösas med större flexibilitet i och med att hela bostadsmarknaden blir mer rörlig och flexibel.

5.2.4 Förmedling imorgon och år 2017

En plan upprättas för hur studentbostadsmarknad och förmedling kan förändras i olika steg, med början 2013 och med målar 2017.

6 Studentbostadsbyggandet

6.1 Situation idag

När Stockholms kommuner i länsstyrelsens bostadsmarknadsenkät svarar på frågan om vad som hindrar bostadsbyggandet lyfts följande argument:

1. Höga produktionskostnader
2. Överklagan av detaljplaner
3. Bullerproblem
4. Osäkerhet om framtida infrastruktursatsningar
5. Konflikter med andra allmänna intressen enligt PBL

Frågan gäller allt bostadsbyggande men svaret är lika giltigt för studentbostadsbyggandet. Särskilt tungt väger då produktionskostnaderna. Dels har studenter en mycket begränsad ekonomi och dels får de små lägenheter som det oftast blir fråga om en extra hög kostnadsbelastning i form av hög andel installationer, wc och kök samt ytor för gemensam kommunikation etc. Bullerproblem är ett stort hinder där kravet på max 55 dBA vid fasad blir särskilt svårt att uppfylla i täta miljöer med enkelsidiga lägenheter där det inte går att skapa en tyst sida. I detaljplanering brottas studentbostadsbyggande med samma problem som övrigt byggande vilket kan sammanfattas i en krånglig process med många aktörer som bevakar olika intressen och med långa ledtider fram till en slutprodukt som ofta inte är produktionsanpassad och därmed mycket dyr i genomförande. Därtill kommer att många detaljplaner överklagas till sista instans.

Osäkerhet om framtida infrastruktursatsningar gällande bl.a. kommunikationslösningar minskar investeringsviljan framförallt i kranskommuner. Regelverken kring byggande av studentbostäder är en annan faktor som fördyrar projekten.

6.1.1 Regelverk och experiment

6.1.1.1 *BBR-krav och krav i tillfälligt boende*

Boverkets byggregler, BBR, preciserar krav som finns i plan- och bygglagen. Dessa krav och kraven på tillgänglighet enligt BBR är det som i stor utsträckning styr vilken som blir den minsta möjliga arean i bostäder. Studentbostäder kan enligt BBR göras mindre än vanliga bostäder. Funktionerna matlagning, samvaro och måltider, eller delar av dessa kan flyttas ut till gemensamma utrymmen. Om köket med dess funktioner flyttas ut till ett gemensamt utrymme får dock inte fler än tolv lägenheter dela på det.

En lägenhet på 18 m² ska i gemensamma delar finnas: samvaro helt, måltider helt, matlagning helt.

En lägenhet på 20 m² ska i gemensamma delar finnas: samvaro helt, måltider helt.

En lägenhet på 25 m² ska i gemensamma delar finnas: måltider helt.

Regelverket anger även att alla lägenheter ska vara tillgängliga och minsta mått på ett wc är 1,7m*1,9m.

Boverket har fått i uppdrag av regeringen att föreslå författningsändringar i syfte att stimulera byggande av student- och ungdomslägenheter. I utredningsdirektiven anges framförallt två områden som föremål för utredning och förslag till förändring. Det gäller dels utformningskrav och tekniska egenskapskrav och dels regelverk kring tillfälliga bygglov. Uppdraget ska redovisas senast 1 juli 2013.

6.1.1.2 *Krav från kommuner*

Det pågår en debatt med utgångspunkt i det s.k. särkravsbetänkandet i byggkravsutredningen som lämnades i december 2012. De problem som uppmärksammats där och som handlar om att kommunernas olika krav på miljöprestation i byggandet gäller i hög grad även

studentbostadsbyggande. Olika regelverk mellan kommunerna hindrar uppbyggnad av plattformar och ett rationellt byggande. Även vad gäller andra tekniska egenskapskrav är studentbostadsbyggandet i starkt beroende av att kommunerna har en enhetlig syn på och tolkning av regelverken.

6.1.2 Markförutsättningar, läge och ekonomi

Priset på mark är högt i en storstadsregion som Stockholm och studentbostäder konkurrerar om samma mark som övrigt bostadsbyggande med inriktning mot hyresgäster med betydligt bättre betalningsförmåga. Studenters krav på läge skiljer sig inte mot andra boende med höga krav på framförallt närhet till goda kommunikationer. Studenter har oftast inte tillgång till egen bil vilket gör att p-talet normalt är lågt, men istället är cykeltalet (c-talet) högt. Kommunernas tolkning av vilken rätt de har att anpassa prissättning av sin mark är avgörande för möjligheten att få till stånd ett byggande i lägen som är tillräckligt attraktiva för studenter.

6.1.3 Produktionsekonomi

6.1.3.1 *Plattformstänkande*

Det finns stor skepsis i byggbranschen kring möjligheten att påtagligt sänka produktionskostnaderna. Samtidigt finns grund att ifrågasätta hur seriöst branschen tagit sig an frågan om att producera små lägenheter till en kostnad avsevärt lägre än dagens. De stora bostadsbyggarna har haft en produktivitetutveckling med ökad industrialisering och standardisering som bygger på plattformar för olika bostadstyper. Ett motsvarande plattformstänkande kring billiga smålägenheter har inte skett i någon omfattning. Den finns en potential i att få marknadens stora aktörer att se denna marknad och utveckla sina produkter mot den.

6.1.3.2 *Prefabricering*

Det har på marknaden kommit in ett relativt stort antal nya aktörer med idéer och lösningar på studentboende som bygger på prefabricerade bostadsmoduler som tillverkas på fabrik i Sverige eller utomlands. Det finns en osäkerhet kring hur man ska se på dessa lösningar. De är inte tillräckligt billiga för att fungera i dagens regelverk kring tillfälliga bygglov. Samtidigt är en del av konkurrensmedlet att de ska kunna flyttas med visst bibehållet restvärde. Med dagens regelverk krävs detaljplan och motsvarande krav ställs som för ett permanent byggande.

6.1.3.3 *Ombyggnader*

När det gäller ombyggnader finns en särskild utmaning kring hur olika regelverk kommer i tillämpning beroende på omfattning av ombyggnad i relation till kraven då byggnaden uppfördes.

6.1.3.4 *Detaljplanprocessen*

Idag efterfrågar kommunerna ofta detaljerade illustrationer från byggherrarna både innan en planprocess kan komma igång och framförallt i själva processen. Kravet på detaljering innebär fördyring, ett ökat risktagande för byggherren gällande ev. förgäveskostnader samt att produktionen inte kan bedrivas optimalt p.g.a. designmässiga lösningar i tidigt skede.

6.2 Fokus

6.2.1 Lagar och regler/normer

Fokus i arbetet kommer vara att följa den debatt och de förslag som finns i pågående utredningar. Ändamålet ska vara att i planering av nya byggnader och nyttjande av befintliga byggnader, i nära samråd med deltagande kommuner och länsstyrelsen, dels nyttja befintligt regelverk maximalt, dels driva experiment med tillämpning av förslag som finns i debatten men som inte vunnit laga kraft. En strategi i det arbetet ska vara att hänvisa till bomässornas historia som scen för experiment.

6.2.2 Morgondagens studentbostadsbyggande

Ett viktigt fokus genom hela mässan är att ta in idéer kring och genomföra en utveckling av studentboendet som koncept. Styrande i det arbetet ska vara att prioritera förslag som både ger bättre genomförande och förvaltningsekonomi och som innebär en ökad attraktivitet för Stockholm som studieort. I tillämpning av attraktivitetskriteriet är det viktigt att se till bostadsmarknaden som helhet och inte varje enskild bostad för sig.

6.2.3 Mötesplats samarbetspartners

Viktiga verktyg för genomförande av projektplanen blir de samarbetspartners i form av byggherrar och andra partners som på olika sätt bidrar till genomförandet. Ett fokus i arbetet är att engagera in dessa aktörer i mässans arbete, skriva avtal som ger grund för en medfinansiering i mässan och säkerställa att mässan i gengäld utgör ett stöd för deras förverkligande av utbyggnad och utveckling av studentboendet inom länet. Den aktivitet som särskilt kommer aktivera samarbetspartners är den avslutande utställningen där dessa ges möjlighet att visa upp sina produkter. Ett verktyg i arbetet med samarbetspartners är att erbjuda en mötesplats kring utveckling av studentboende. Vidare ska mässan tillse att samarbetspartners har tillgång till kontaktvägar in i kommuner och länsstyrelse för att lösa problem som kan uppstå i planering och byggande.

7 Utställning och konferens finalen 2017

7.1 Upplägg

Resultatet av projektet presenteras under våren 2017 genom:

- En utställning som visar inflyttningsklara eller inflyttade studentbostäder
- En konferens samordnad med branschorganisationen för Studentbostadsföretag
- Ett eventuellt kreativt inspel från en aktör/organisation

Till utställningen ska det finnas inflyttningsfärdiga eller redan inflyttade studentbostäder för visning. Bland de färdigställda studentbostäderna finns tydliga representanter för ett nytt och framtidsinriktat synsätt kring utformning, upplåtelseformer, förvaltning och socialt tänk inom en ekonomisk ram.

Utställningen avgränsas till de projekt och byggnader som har kvalificerats och de byggherrar som gått in som samarbetspartners i mässan. En utställningsaktör kommer att identifieras vars syfte är att ta ett samlat grepp om utställningsdelen. Resultatet av detta arbete återkommer arbetsgruppen med under hösten 2013.

7.2 Samordning med branschorganisationen Studentbostadsföretagen

Branschorganisationen Studentbostadsföretagen arrangerar, i samarbete med något av dess medlemsföretag, en återkommande studentbostadskonferens - StudBo. StudBo's program innehåller föreläsningar och studiebesök till studentbostäder. Projektets konferensdel ska samordnas med branschorganisationen Studentbostadsföretagens konferens StudBo.

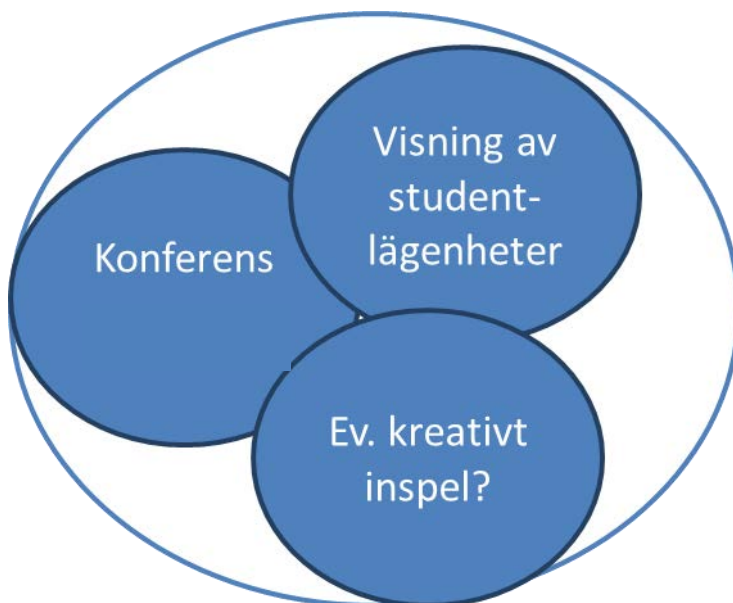

Figur 2: Upplägg mässan 2017

Bilaga 1: Organisation

Styrgruppen

Styrgruppen utgörs av följande medlemmar:

Namn	Företag/Kommun/Organisation
Sten Wetterblad, ordf.i styrgruppen	Akademiska Hus
Vesna Jovic	Huddinge kommun
Lena Dahlstedt	Nacka kommun
Katarina Kämpe	Sollentuna kommun
Kristina Tidestav	Solna Stad
Staffan Ingvarsson	Stockholms Stad
Helen Eriksson Elf	Sundbybergs stad
Lisbeth Sämå	Täby kommun
Anette Scheibe Lorentzi	Länsstyrelsen i Stockholms län
Jan Lindquist	Stockholms läns landsting
Ingela Lindh	Stockholmshem
Magdalena Bosson	Familjebostäder
Pelle Björklund	Svenska Bostäder
Chris Österlund	SSSB
Anders Lundgren	Kungliga Tekniska högskolan
Ann-Caroline Nordström	Stockholms Universitet
Rune Fransson	Karolinska Institutet
Björn Sandahl	Södertörns högskola
Teo Strömdahl Östberg	SSCO
Erik Westin, adj	Akademiska Hus

Arbetsgrupper

Uppföljning och rapportering

Följande medlemmar ingår i denna arbetsgrupp:

Namn	Företag/Organisation
Johan Brisvall	Sweco (Ansv.)
Gunilla Wastesson	Huddinge kommun
Andreas Totschnig	Nacka kommun
Anders Hallmén	Sollentuna kommun

Ej tillsatt	Solna Stad
Thord Swedenhammar	Stockholms Stad
Ej tillsatt	Sundbybergs Stad
Ej tillsatt	Täby kommun

Funktionaliteten på Studentbostadsmarknaden

Följande medlemmar ingår i denna arbetsgrupp:

Namn	Företag/Organisation
Elisabeth Blaus-Rendahl	Stockholms Universitet (Ansv.)
Johan Brisvall	Sweco
Marika Nordström	Stockholm Stads Bostadsförmedling
Teo Strömdahl Östberg	SSCO
Karin Strömberg Ekström	SSSB
Ylva Dysheden	TMR

Morgondagens studentbostadsbyggande och studentboende

Följande medlemmar ingår i denna arbetsgrupp:

Namn	Företag/Organisation
Erik Westin	Akademiska Hus (Ansv.)
Johan Brisvall	Sweco
Allan Leveau	Svenska Bostäder
Michael Ingre	SSSB
Anette Jansson	Stockholms Stad
Elin Roll	Stockholms Stad
Elin Blume	Buller/BBR-expert från LST

Mässan 2017

Följande medlemmar ingår i denna arbetsgrupp:

Namn	Företag/Organisation
Johan Brisvall	Sweco (Ansv.)
Erik Westin	Akademiska Hus
Ej tillsatt	Branschorganisationen Studentbostadsföretagen
Ej tillsatt	Utställningspartner

Bilaga 2: Översikt studentbostadsaktörer i Stockholm

SSSB

Bestånd: cirka 8000 studentbostäder, omsättning 40 procent.

Regler:

- Egen kö.
- 90 köddagar innan du måste bli kårmedlem i en kår ansluten till SSCO .
- 16 - 54 år för att få stå i kön.
- Max tre intresseanmälningar åt gången.
- Max boendetid är 6 år.
- Måste studera på halvtid.
- Ej möjlighet att byta lägenhet/rum.

Övrigt: Kötid - 22 månader för korridorrum, 40 månader för etta med pentry, 47 månader för lägenhet 1- 4 rum (siffror från september 2012).

Stockholms stads bostadsförmedling

Bestånd: cirka 2000 studentbostäder fördelade på framför allt Svenska Bostäder, Vasakronan, Micasa och Riksten Friluftstad.

Regler:

- Egen kö.
- 225 kronor/år.
- 18 år och uppåt, undantag för barn/graviditet.
- Max tre intresseanmälningar åt gången.
- Måste studera på heltid.

Övrigt: Uppskattningsvis förmedlar de drygt 800 studentlägenheter per år. Den insamlade kötiden försvinner inte vid tecknande av kontrakt för studentbostad, utan studenten försätter att samla köddagar i kön.

Av kunderna i bostadskön är ca en femtedel yngre än 25 år, 30 procent är i åldern 25 till 34 år och 15 procent är äldre än 55 år.

Under 2010 fick bostadsförmedlingen ett nytt uppdrag att börja förmedla studentlägenheter. I samband med detta tog bostadsförmedlingen över två externköer, Vasakronan och Svenska Bostäder. Dessa köer har successivt avvecklats och lägenheterna har införlivats i den vanliga bostadskön. År 2010 mångdubblades antalet förmedlade studentlägenheter till 620 och under 2011 fortsatte antalet förmedlade studentlägenheter att öka kraftigt; 814 lägenheter, eller 31 procent fler studentlägenheter, förmedlades 2011.

Under 2011 förmedlades 556 ungdomslägenheter, vilket är ungefär lika många som 2010.

Svenska bostäder (under bostadsförmedlingen)

Bestånd: cirka 825 studentbostäder

Regler:

- Kö när studenten fått antagningsbeskedet.
- 18 år.
- Studera på halvtid.
- Max tre intresseanmälningar åt gången.
- Max boendetid är 6 år.
- Möjlighet att byta lägenhet/rum.

Övrigt: De studenter som har ett kontrakt på studentlägenhet med Svenska bostäder får tillgång till deras interna kö.

Vasakronan (under bostadsförmedlingen)

Bestånd: 476 bostäder i Skrapan (Savills Förvaltning AB), Telefonplan ?

Regler:

- Samma som bostadsförmedlingen

Övrigt:

Micasa Fastigheter (under bostadsförmedlingen)

Bestånd: cirka 300 studentlägenheter i sex hus i Kista, Rinkeby, Bromsten, Midsommarkransen och Hässelby.

Regler:

- 18 år för att stå i kön.
- Minst halvtid.

Övrigt:

Riksten Friluftstad (under bostadsförmedlingen)

Bestånd: 176 studentbostäder, ägs av Willhem AB

Regler:

- Samma som bostadsförmedlingen

Övrigt:

Campus Roslagen

Bestånd: 362 studentbostäder

Regler:

- Studerar minst halvtid.
- Ingen kö, intresseanmälan görs direkt till dem.
- Bostadsgaranti för ”egna” studenter.

Övrigt: 10-månadershyra för alla bostäder.

Huge Fastigheter AB

Bestånd: cirka 700 studentbostäder

Regler:

- Egen kö.
- Måste aktivera köplats var 6:e månad.
- Minst studier på halvtid.
- Maxtid för boende är 6 år.
- Ok att byta inom beståndet.

Övrigt:

Kista studentbostäder

Bestånd: 406 studentbostäder i Kista Galleria.

Regler:

- Kö.
- 18 – 45 år.
- Måste studera på halvtid.
- Maxtid för boende är 6 år.

Övrigt:

Proventum Fastigheter

Bestånd: 300 studentbostäder i Haninge,

Regler:

- Kö, dock utan att kötiden går att se för studenten.
- Uppdatera sin köplats var 3:e månad.

Studenthemmet Tempus

Bestånd: cirka 800 studentbostäder

Regler:

- Egen kö.
- Logga in var 6:e månad.
- Medlem i nykterhetsrörelsen får förtur.
- Nykter medlem i kyrkan får förtur.
- Minst halvtidsstudier.
- Ej alkoholförtäring på området.

Övrigt: Som nykter medlem får du en extra dag/dag i kö.

Einar Mattsson

Bestånd: cirka 35 studentbostäder

Regler:

- 18 år.
- Bedriver aktiva universitets- eller högskolestudier.
- Ingen kö, först till kvarn.

Övrigt: Har även en gratis kö och en internkö.

Andra förmedlingar

Akademisk kvart

Bestånd: andrahandsförmedling som får in i snitt 150 nya annonser/månad.

Regler:

- Ingen kö.
- Intresse anmäls direkt på annonsen.

Övrigt: Gratis.

Lärosätenas egna förmedling

Utöver de förmedlingar som redovisas här har lärosäten egna förmedlingar baserade på blockförhyrningar som sedan hyrs ut i andrahand, framförallt till internationella forskare och studenter.

17 februari 2015

SAMMANTRÄDESPROTOKOLL
Kommunstyrelsens arbetsutskott

§ 6

KFKS 2015/99-013

Medborgarundersökning 2014

Beslut

Kommunstyrelsens arbetsutskott föreslår kommunstyrelsen fatta följande beslut.

Kommunstyrelsen noterar informationen till protokollet.

Ärende

Resultatet av medborgarundersökningen hösten 2014 visar att medborgarnas nöjdhet inom de flesta områden ligger på fortsatt höga nivåer, i jämförelse med andra kommuner. Nöjdheten med hur kommunen sköter sina verksamheter har ökat sedan 2013. Förskolan, grund- och gymnasieskolan fortsätter vara områden där medborgarna har en mycket hög nöjdhet, i jämförelse med andra kommuner. Sett över tid har resultaten förbättrats inom områdena miljöarbete, stöd till utsatta, äldreomsorg och gator och vägar. Tillgången till återvinningscentraler är ett av få områden där nöjdheten bland medborgarna understiger snittet för andra kommuner. I likhet med de flesta andra kommuner får Nacka lägst betyg när det gäller påverkan. Medborgarundersökningen i Nacka görs varje höst och genomförs av Statistiska centralbyrån.



Handlingar i ärendet

Ekonomienhetens tjänsteskrivelse den 29 januari 2015

Tabeller och diagram

Beslutsgång

Arbetsutskottet beslutade i enlighet med ekonomienhetens förslag.

Ordförandes signatur	Justerandes signatur	Utdragsbestyrkande
		

2015-01-29

TJÄNSTESKRIVELSE
KFKS 2015/99-013

Kommunstyrelsen

Medborgarundersökning 2014

Förslag till beslut

Kommunstyrelsen noterar informationen till protokollet.

Sammanfattning

Resultatet av medborgarundersökningen hösten 2014 visar att medborgarnas nöjdhet inom de flesta områden ligger på fortsatt höga nivåer, i jämförelse med andra kommuner. Nöjdheten med hur kommunen sköter sina verksamheter har ökat sedan 2013. Förskolan, grund- och gymnasieskolan fortsätter vara områden där medborgarna har en mycket hög nöjdhet, i jämförelse med andra kommuner. Sett över tid har resultaten förbättrats inom områdena miljöarbete, stöd till utsatta, äldreomsorg och gator och vägar. Tillgången till återvinningscentraler är ett av få områden där nöjdheten bland medborgarna understiger snittet för andra kommuner. I likhet med de flesta andra kommuner får Nacka lägst betyg när det gäller påverkan. Medborgarundersökningen i Nacka görs varje höst och genomförs av Statistiska centralbyrån.

Om undersökningen

Statistiska centralbyrån (SCB) erbjuder varje vår och höst Sveriges kommuner att delta i en medborgarundersökning. Sedan SCB startade undersökningen 2005 har 257 av landets kommuner deltagit, de flesta flera gånger.

Undersökningen består av tre delar:

- **Nöjdhet med regionen:** Medborgarnas uppfattning om kommunen som en plats att bo och leva på, innehåller bl.a. frågor om allmän nöjdhet med kommunen, kommunikationer, kommersiellt utbud, trygghet, mm.
- **Nöjdhet med verksamheterna:** Medborgarnas uppfattning om kommunens verksamheter
- **Nöjdhet med insyn och inflytande:** Medborgarnas uppfattning om insyn i och inflytande över kommunens verksamheter och beslut.

För dessa tre delar ges dels ett helhetsbetyg, benämnda nöjd-region-index (NRI), nöjd-medborgare (NMI) och nöjd-inflytande-index (NII), dels betyg på ett antal faktorer som

återger delar av det undersökta området. Det övergripande resultatet visas för varje faktor med ett värde på 0-100, där värden under 40 kan betraktas som underkänt, gränsen för ”nöjd” går vid 55 och värden över 75 kan tolkas som väl godkänt¹.

Nacka kommun har medverkat i undersökningen årligen sedan 2008. 2014 genomfördes undersökningen 22 september – 10 november. Sammanlagt genomförde 129 kommuner undersökningen 2014. När Nackas värde jämförs med snittet i detta ärende är betydelsen det snittet för dessa 129 kommuner. År 2010 omarbetade SCB enkäten något, vilket gör att jämförbarheten med resultaten från åren dessförinnan är begränsad inom en del områden

Undersökningen skickades i Nacka kommun ut till 1 500 slumpmässigt utvalda personer i åldrarna 18-84 år, varav knappt 700 personer (45 procent) svarade. Eftersom studien är en urvalsstudie förekommer felmarginaler för de resultat som redovisas. Felmarginalerna för kommunens resultat ligger runt +/- 2, d.v.s. för ett resultat på 65 kan det sanna värdet ligga inom ramen 63-67. Det är viktigt att beakta detta när kommunens resultat jämförs med andras.

Medborgarnas nöjdhet högre 2014

Nacka kommuns resultat har varit höga och stabila under de år som undersökningen har genomförts. För de sammanfattande måtten, som uttrycks i de tre indexen, har inga förändringar skett tidigare – men 2014 ökade kommunens nöjd-medborgar-index, det vill säga hur nöjda medborgarna är med hur kommunen sköter sina verksamheter. Nacka kommun fick ett av de allra högsta värdena i riket 2014, endast två kommuner fick högre värde (Sollentuna och Höganäs).

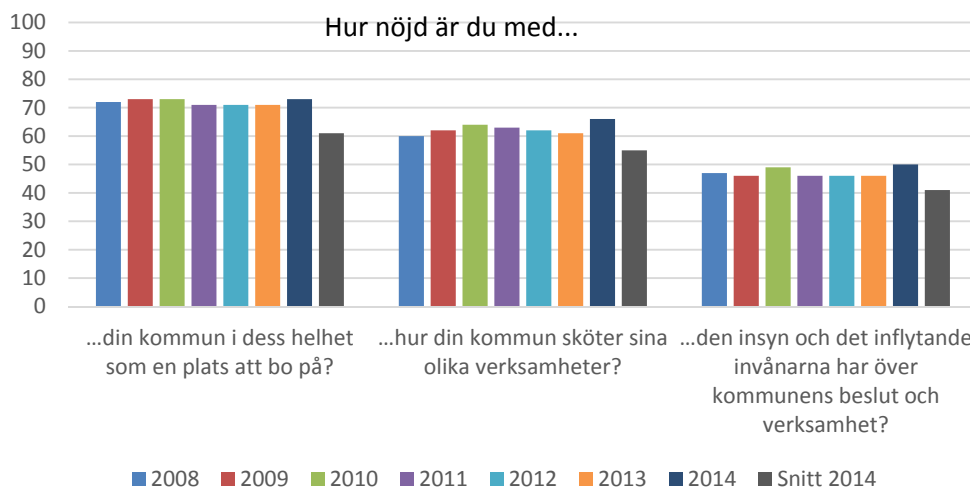

¹ De svarande svarar på varje fråga på en skala 1-10, där 1 är lägsta betyg och 10 högsta. Varje faktor mäts genom en eller flera frågor. För varje faktor – t.e.x. bostäder – räknas svaren som ingår ihop och omräknas till ett index på 0-100. Det innebär att värdet 5 på skalan 1-10 motsvarar ett indexvärde på 44,4 och värdet 8 motsvarar ett indexvärde på 77,8.

Nöjdhet med att leva och bo i Nacka

Kommunen får högre värden än snittet inom samtliga områden som ingår i detta block. Inga förändringar har skett över tid.

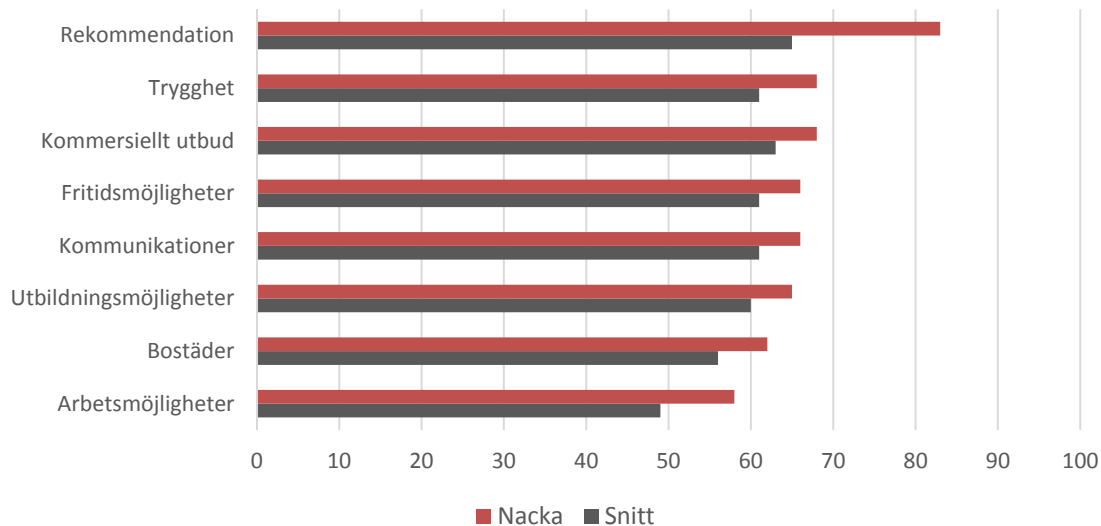

Titta man på de ingående frågorna för respektive områden finns det dock saker som medborgarna i Nacka är mindre nöjda med än genomsnittet: möjligheterna att enkelt kunna transportera sig med bil och utbud av restauranger/kaféer/barer inom rimligt avstånd. Området fritidsmöjligheter mäts bl.a. genom frågor om tillgång till grönområden och natur, och där får kommunen ett av de högsta betygen i riket.

Nöjdhet med hur kommunen sköter sina verksamheter

Medborgarnas nöjdhet är högre än snittet inom de allra flesta områden i detta block av undersökningen. Mest nöjda i jämförelse med andra kommuner är medborgarna med grund- och gymnasieskolan, gator och vägar och stödet till utsatta personer.

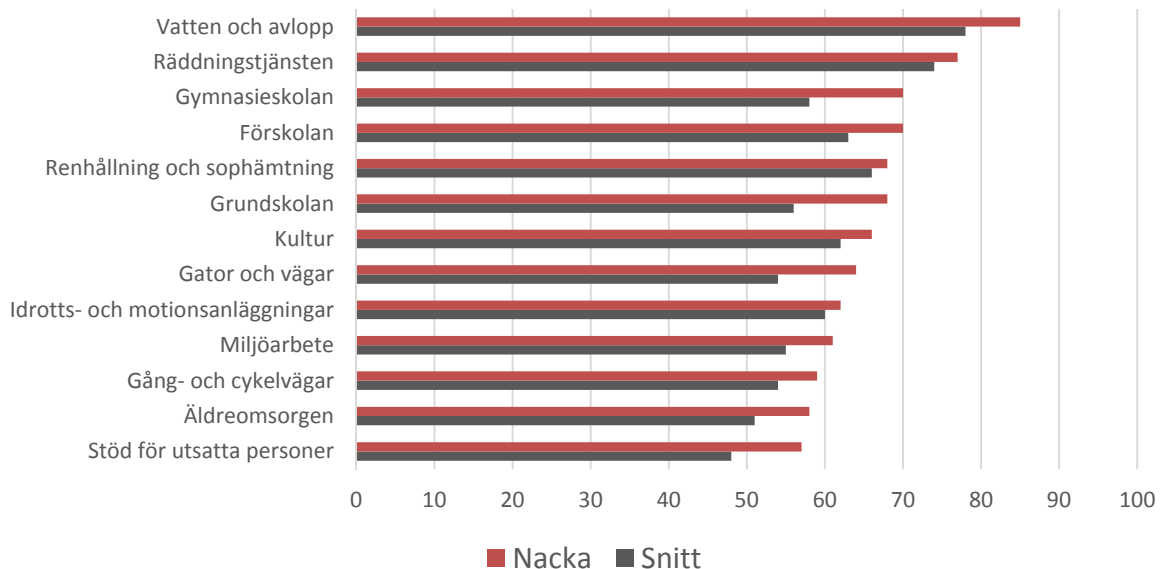

Värdena är höga och ganska stabila över tid även i detta block av undersökningen. Förskolan och grund- och gymnasieskolan ligger bland topp-tre bland samtliga medverkande kommuner 2014. Det har skett vissa förbättringar över tid, vilka visas nedan.

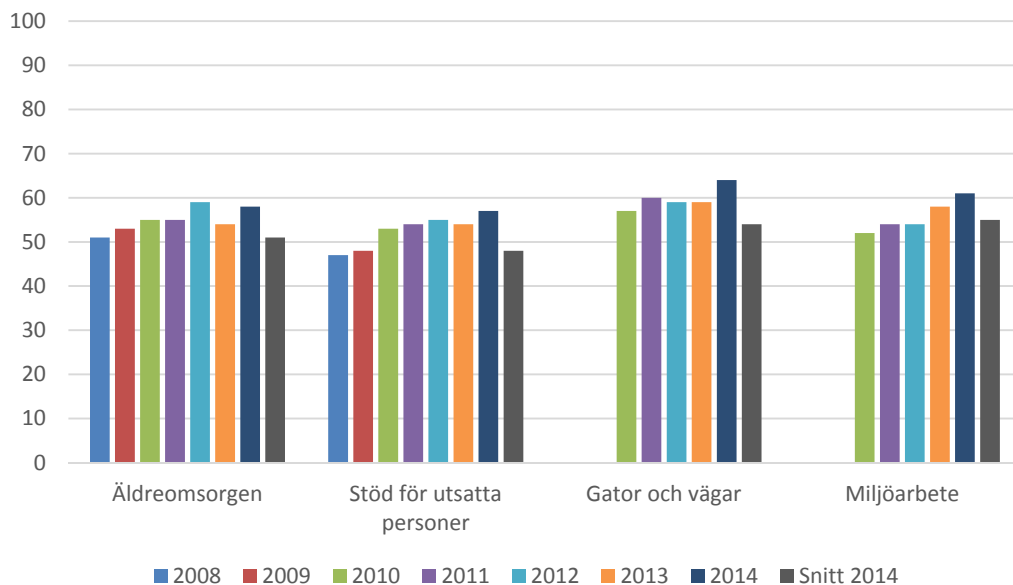

När det gäller medborgarnas omdöme om gator och vägar fick Nacka kommun det högsta värdet i riket 2014. Det man frågar om är underhåll och skötsel samt belysning av gator och vägar, snöröjning och trafiksäkerhet. Medborgarnas omdöme om kommunens stöd till utsatta personer var det tredje högsta i riket 2014. En viktig skillnad mellan dessa frågor, när man ska analysera och använda resultatet, är att i princip samtliga svarande har egen erfarenhet av Nackas gator och vägar, medan man i mycket större utsträckning baserar sin nöjdhet med stödet till utsatta på den bild man har av hur kommunen sköter det, snarare än egen erfarenhet. Endast en mycket liten andel av de svarande har egen erfarenhet inom

området och en hög andel lämnar svaret ”ingen åsikt”. Det är naturligtvis ändå mycket positivt att så relativt höga omdömen ges, då det är ett tecken på att arbete kommunen gör för att stödja utsatta personer är känt, vilket bl.a. kan bidra till att invånarna kan vara mer benägna att söka kommunens stöd i situationer då det behövs.

Kommunens miljöarbete mäts genom frågan hur nöjda medborgarna är med kommunens insatser för att invånarna ska kunna leva miljövänligt. Där ses en tydlig positiv trend, vilket kan ha att göra med den stora satsningen på insamling av matavfall och att kommunens ambitioner med miljöarbetet därigenom för många blivit synbart och uppmärksammat.

Inom två områden i detta block är medborgarna inte nöjdare än snittet. Medborgarna är mindre nöjda än snittet med tillgänglighet till återvinningscentraler, vilket drar ner värdet inom området renhållning och sophämtning (där medborgarna i övrigt är medelnöjda). Vidare är nöjdheten på snittet för idrotts- och motionsanläggningar och den frågan som drar ner betyget där är vad medborgarna tycker om belysningen i kommunens elljusspår.

Nöjdhet med insyn och inflytande

I detta block ges de lägsta omdömena från medborgarna. Så ser det generellt sett ut i alla kommuner. Nackas värden ligger som framgår av bilden nedan dock över genomsnittet för andra kommuner.

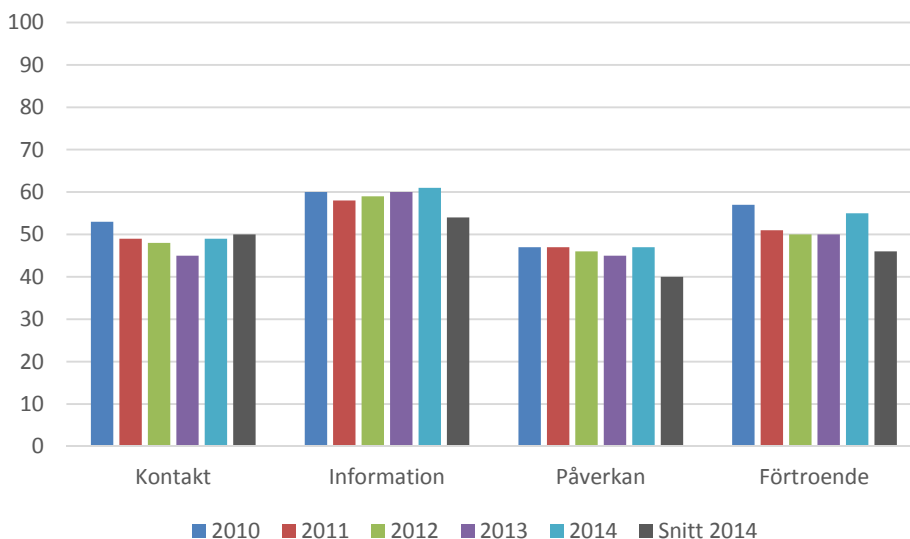

De statistiskt säkerställda förändringar som skett över tid är för kontakt och förtroende. När det gäller kontakt frågas endast om hur nöjd man är med möjligheterna att få kontakt med kommunens politiker och där är det en stor andel som lämnar svaret ”ingen åsikt”. Förtroendet för kommunen sjönk mellan 2010 och 2011 – däremot har det inte skett någon statistiskt säkerställd förändring mellan 2013 och 2014.

Det är området påverkan som får lägst betyg i detta block. Även om Nacka ligger över snittet så nås inte en nivå där medborgarna kan anses vara nöjda. De kommuner i riket som



har högst resultat här, och ligger kring 55 (gränsen för ”nöjdhet”) och uppåt 60 är ett fåtal. 2014 var det Höganäs (högst), Sollentuna, Lomma och Salem. Nacka hade värdet 47.

Kommunens tilläggsfrågor och öppna svar

Nacka kommun ställde åtta tilläggsfrågor i undersökningen, som handlar om kommunens skatte- och avgiftsnivå, fritidsaktiviteter, kommunens samhällsplanering, m.m. En ny fråga ställdes från och med 2014, om vad medborgarna tycker om kommunens planer på att bygga förtätad stad mellan Nacka forum och Hammarby sjöstad. Tre fjärdedelar av medborgarna gav mellan och låga svar på den frågan. Svaren redovisas i bilagan.

Ungefär 160 av de svarande använde möjligheten att lämna öppna svar. Den absolut störta delen av dessa innehåller synpunkter på stadsplanering- och utveckling, kommunikationer/kollektivtrafik och gator och vägar. I många av svaret lyfts behovet av att värna om Nackas natur fram.

Kan vi vara nöjda med resultaten?

Många av resultaten i medborgarundersökningen är mycket bra. Inom 22 av totalt 29 områden ligger kommunen bland den fjärdedel kommuner med bäst värden. Inom 13 områden ligger kommunen bland de 10 procent bästa (se bilaga med tabeller och diagram). Detta är mycket positivt och målsättningen bör vara att bibehålla dessa höga värden. Det finns naturligtvis också en förbättringspotential även där vi ligger bland de 25 procent bästa och kanske också där vi ligger bland de med 10 procent högsta värden.

Störst förbättringspotential bör finnas där kommunen ligger på snittet eller där medborgarna inte är nöjda. Detta gäller som nämnt för renhållning och sophämtning och för idrotts- och motionsanläggningar samt för området påverkan. Också området förtroende bör anses ha förbättringspotential, eftersom medborgarna har haft ett större förtroende för kommunen tidigare.

Bilagor

Tabeller och diagram (power-point)

Lisa Ståhlberg
Controller

Medborgarundersökningen 2014

Bilaga KFKS 2015/99-013

Jämförelser med andra samt Nacka kommuns tillägsfrågor



Hur Nackas resultat står sig i jämförelse med andra

Där färgen visar: mörkgrön ruta=bästa fjärdedelen av medverkande kommuner 2014,
ljusgrön ruta=näst bästa fjärdedelen, gul ruta=näst sämsta fjärdedelen

MEDBORGARUNDERSÖKNING 2014				
★ = topp-10%				
Nöjd-region-index	Nackas värde	Snittet för samtliga	Nackas placering (bland 129 kommuner)	Högsta värde 2014
Nöjd-region-index	73 ★	61	4	77 (Lomma/Danderyd)
Rekommendation	83 ★	65	3	85 (Lomma)
Arbetsmöjligheter	58	49	17	77 (Lomma)
Utbildningsmöjligheter	65	60	41	87 (Lund/Lomma)
Bostäder	62	56	17	69 (Tranås/Höganäs)
Kommunikationer	66	61	37	75 (Staffanstorp)
Kommersiellt utbud	68	63	33	76 (Allingsås, Strömstad)
Fritidsmöjligheter	66	61	22	72 (Luleå/Karlstad)
Trygghet	67	61	21	82 (Robertsfors)
Nöjd-inflytande-index	Nackas värde	Snittet för samtliga	Nackas placering	Högsta värde 2014
Nöjd-inflytande-index	50 ★	41	10	56 (Höganäs)
Kontakt	49	50	67	66 (Dals-Ed)
Information	61 ★	54	13	67 (Höganäs/Lomma)
Påverkan	47	40	14	58 (Höganäs)
Förtroende	55 ★	46	13	66 (Höganäs)

Hur Nackas resultat står sig i jämförelse med andra

Där färgen visar: mörkgrön ruta=bästa fjärdedelen av medverkande kommuner 2014, ljusgrön ruta=näst bästa fjärdedelen, gul ruta=näst sämsta fjärdedelen.

Nöjd-medborgar-index	Snittet			Högsta värde 2014
	Nackas värde	för samtliga	Nackas placering	
Nöjd-medborgar-index	66 ★	55	3	68 (Sollentuna)
Bemötande och tillgänglighet	63 ★	57	9	67 (Dals-Ed)
Förskolan	70 ★	63	6	75 (Vellinge)
Grundskolan	68 ★	56	4	74 (Vellinge)
Gymnasieskolan	70 ★	58	7	76 (Danderyd)
Äldreomsorgen	58	51	15	69 (Öckerö)
Stöd för utsatta personer	57 ★	48	3	59 (Sollentuna)
Räddningstjänsten	77	74	19	81 (Ljungby)
Gång- och cykelvägar	59	54	20	64 (Olofström)
Gator och vägar	64 ★	54	1	64 (Nacka/Lomma)
Idrotts- och motionsanläggningar	62	60	41	71 (Ulricehamn/Luleå/Höganäs)
Kultur	66	62	35	75 (Luleå)
Miljöarbete	61	55	23	68 (Trollhättan)
Renhållning och sophämtning	68	66	42	74 (Härnösand)
Vatten och avlopp	85 ★	78	11	88 (Umeå)

Nacka kommuns tilläggsfrågor

Snittbetyg på skala 1-10

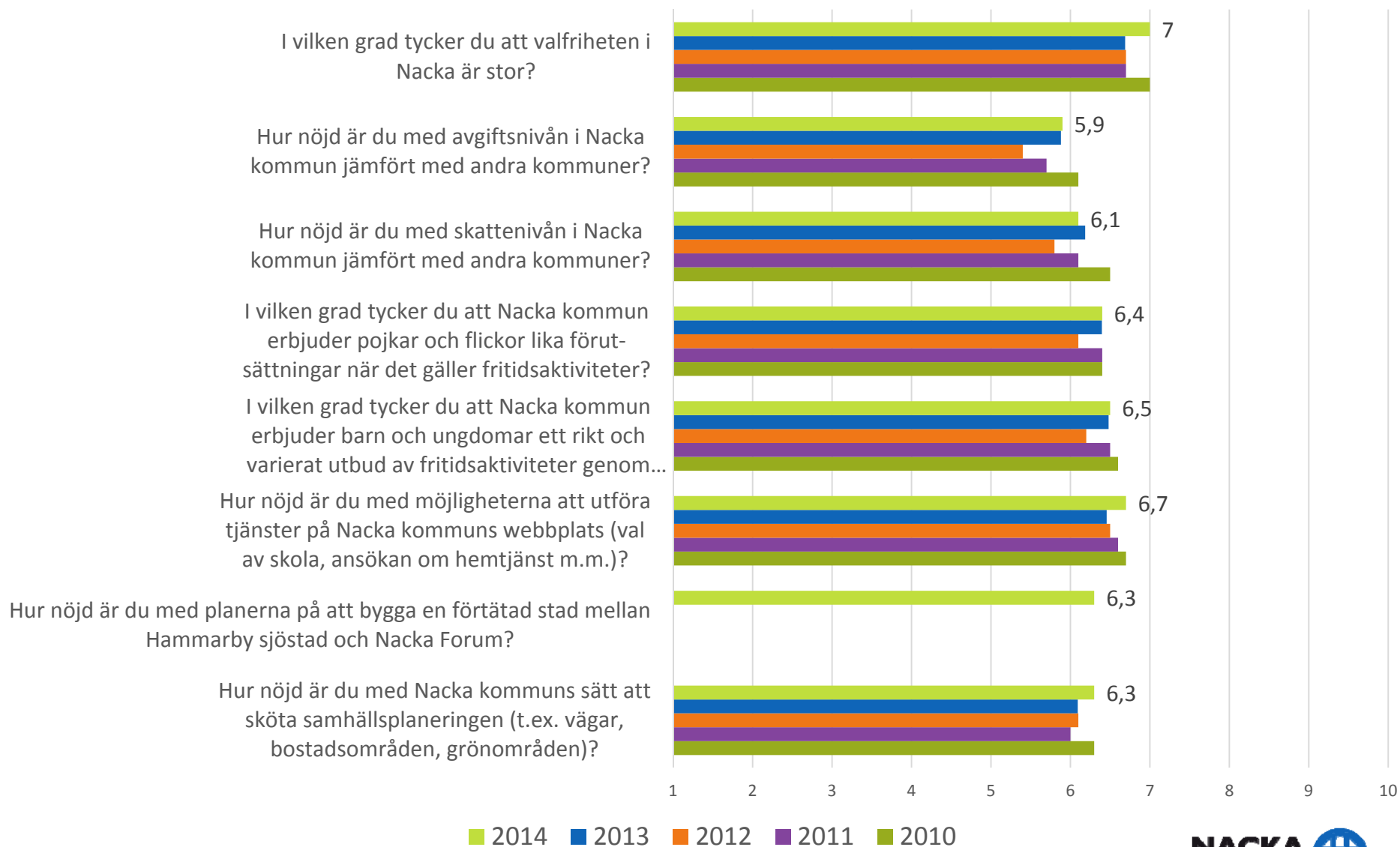

Nöjdhet med att leva och bo i kommunen (nöjd-region-index)

Jämförelser med medverkande Stockholmskommuner, värde från det senaste av åren 2013 eller 2014 som respektive kommun medverkade

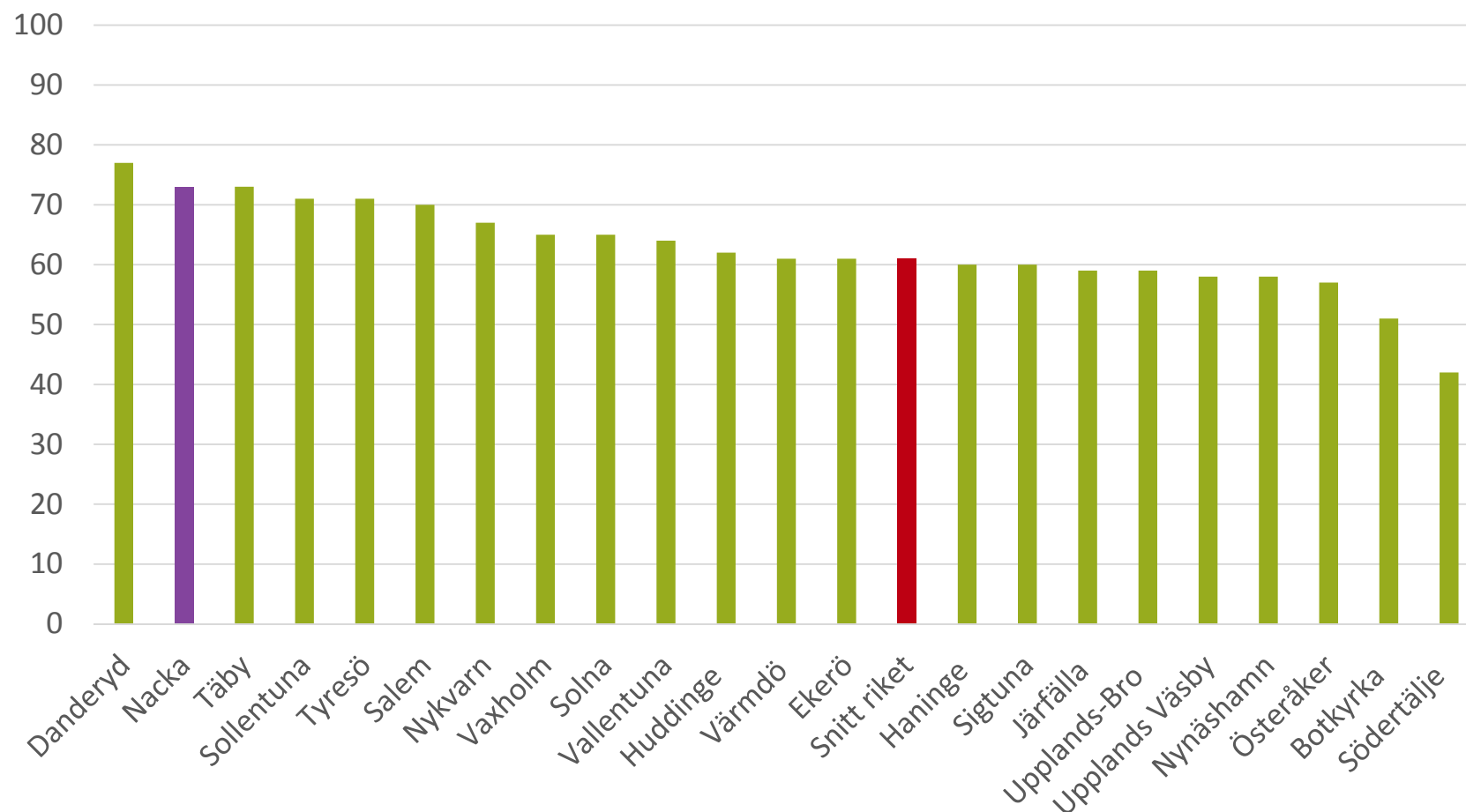

Nöjdhet med hur kommunen sköter sina verksamheter (nöjd-medborgar-index)

Jämförelser med medverkande Stockholmskommuner, värde från det senaste av åren 2013 eller 2014 som respektive kommun medverkade

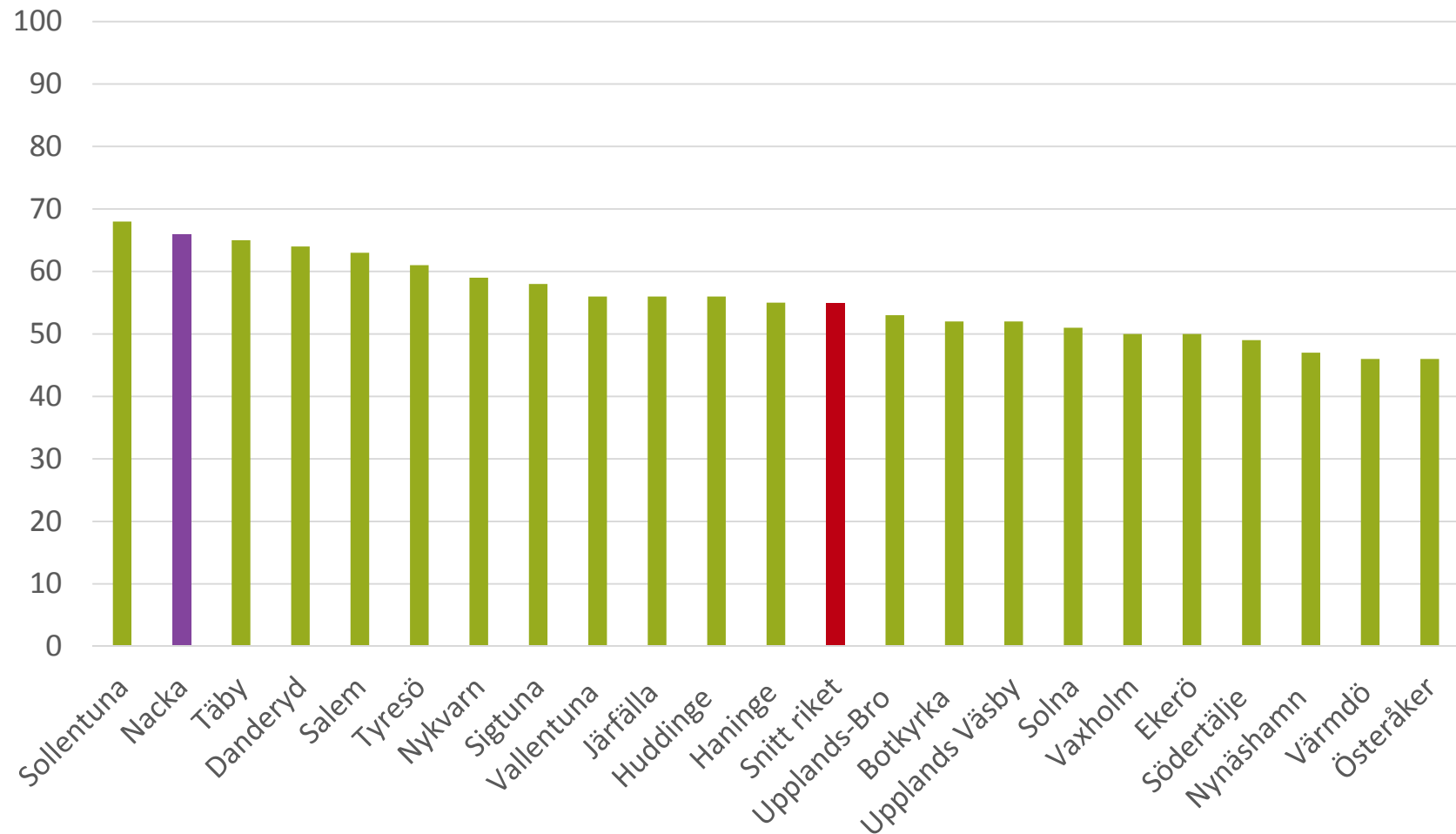

Nöjdhet med insyn och inflytande (nöjd-inflytande-index)

Jämförelser med medverkande Stockholmskommuner, värde från det senaste av åren 2013 eller 2014 som respektive kommun medverkade

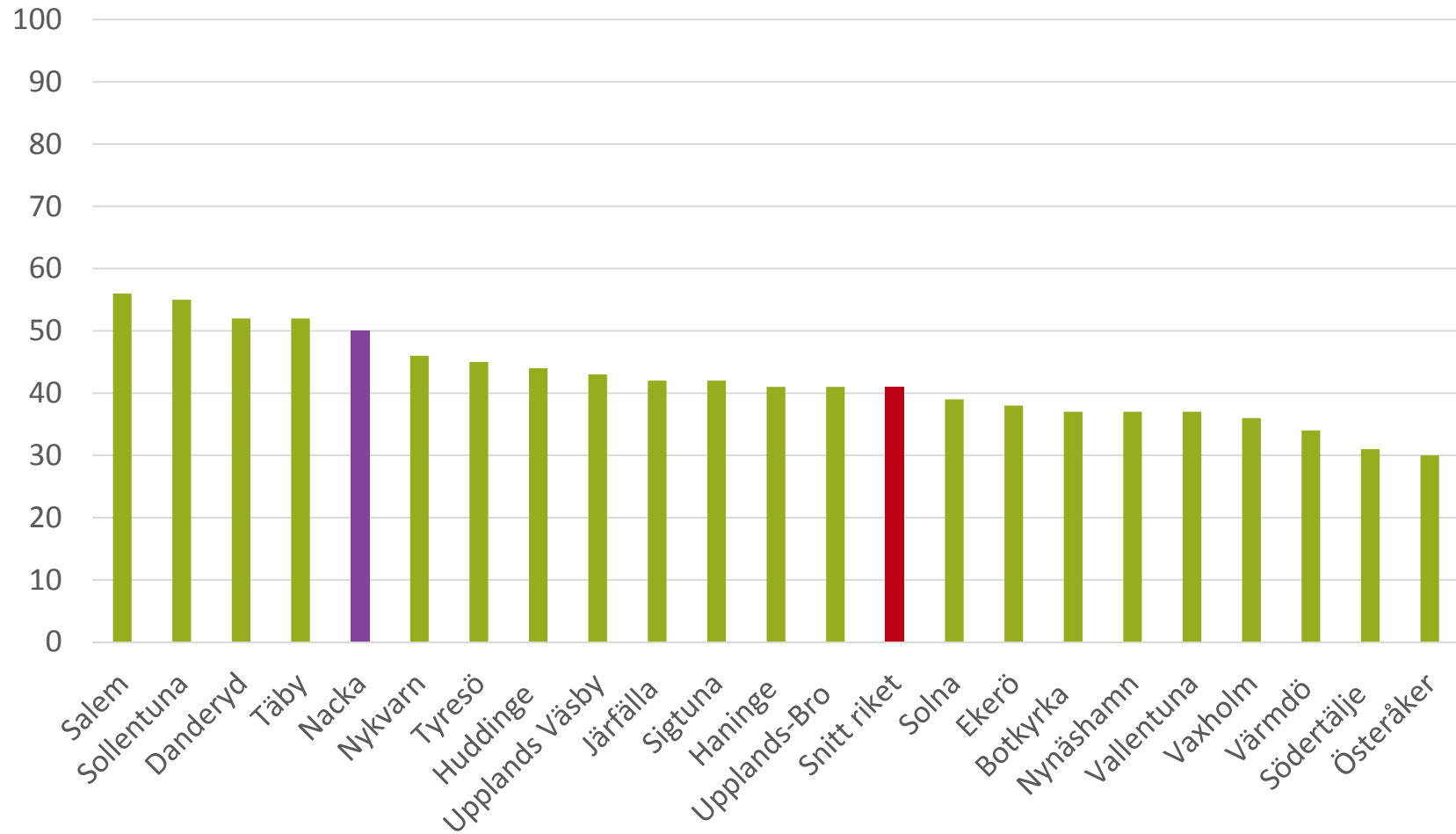

17 februari 2015

 SAMMANTRÄDESPROTOKOLL
 Kommunstyrelsens arbetsutskott

§ 11

KFKS 2015/92-103

Verksamhetsberättelse 2014 för kommunstyrelsens brottsförebyggande råd med lokala trygg- och säkerhetsråd

Beslut

Kommunstyrelsens arbetsutskott föreslår kommunstyrelsen fatta följande beslut.

Kommunstyrelsen noterar verksamhetsberättelsen 2014 för kommunstyrelsens brottsförebyggande råd med lokala trygg- och säkerhetsråd till protokollet.

Ärende

Inom trygg- och säkerhetsområdet fanns till utgången av mandatperioden 2014 dels ett kommungemensamt brottsförebyggande råd (BRÅ), dels fyra lokala trygg- och säkerråd (TRÅ).

Verksamhetsåret 2014 startade med en gemensam uppstart då statistik och information presenterades för alla TRÅ och BRÅ. Utifrån denna arbetade sedan respektive råd fram de prioriterade områden de ville arbeta med 2014. De lokala TRÅna tog varje år fram en handlingsplan, prioriterade områden eller teman enligt vilken arbetet i rådet skulle bedrivas. Förebygga alkohol- och drogkonsumtion finns med som tema i alla TRÅ, några andra gemensamma teman var psykisk ohälsa, samverkan med köpcentra och fritidsmöjligheter.



Den nya nämndorganisationen beslutades 2014-11-24. Den innebär att brottsförebyggande rådet blir kvar men att de lokala trygg- och säkerråden togs bort i nuvarande form. De lokala TRÅ menar att även försättningsvis behövs samverkan med lokalsamhällena kring trygg och säkerhetsfrågor. Former måste utvecklas för att hantera såväl dagsaktuella som mer långsiktiga frågor.

Handlingar i ärendet

Förnyelseenhetens tjänsteskrivelse den 28 januari 2015
 Verksamhetsberättelse 2014

Beslutsgång

Arbetsutskottet beslutade i enlighet med förnyelseenhetens förslag.

Ordförandes signatur	Justerandes signatur	Utdragsbestyrkande
		



17 februari 2015

SAMMANTRÄDESPROTOKOLL
Kommunstyrelsens arbetsutskott



Protokollsanteckningar

Khashayar Farmanbar lät anteckna följande för Socialdemokraternas arbetsutskottsgrupp.

”Lokala TRÅ i Nacka har fyllt en viktig funktion och det är oroande att den moderatledda majoriteten beslutade i sin budget att avskaffa finansieringen och därmed i praktiken helt avskaffa de lokala TRÅ. Att jobba med trygghets- och säkerhetsfrågor när berörda invånare är en stor styrka som Nacka nu har tappat.”

Monica Brohede Tellström lät anteckna följande för Folkpartiets arbetsutskottsgrupp.

”För att uppnå ett bra resultat med det brottsförebyggande arbetet är det viktigt att det nya BRÅ kan bibehålla den samverkan som funnits i de lokala samhället i kommundelarna, trots att inte de lokala TRÅ finns kvar. Arbetsformerna måste utvecklas på ett sådant sätt att skolor, föreningar, företag, polis, socialtjänst m.fl är delaktiga i den brottsförebyggande dialogen.”

Ordförandes signatur	Justerandes signatur	Utdragsbestyrkande
		

Kommunstyrelsen

Verksamhetsberättelse 2014 för kommunstyrelsens brottsförebyggande råd med lokala trygg- och säkerhetsråd

Förslag till beslut

Kommunstyrelsen noterar verksamhetsberättelsen 2014 för kommunstyrelsens brottsförebyggande råd med lokala trygg- och säkerhetsråd till protokollet.

Sammanfattning

Inom trygg- och säkerhetsområdet fanns till utgången av mandatperioden 2014 dels ett kommungemensamt brottsförebyggande råd (BRÅ), dels fyra lokala trygg- och säkerråd (TRÅ).

Verksamhetsåret 2014 startade med en gemensam uppstart då statistik och information presenterades för alla TRÅ och BRÅ. Utifrån denna arbetade sedan respektive råd fram de prioriterade områden de ville arbeta med 2014. De lokala TRÅna tog varje år fram en handlingsplan, prioriterade områden eller teman enligt vilken arbetet i rådet skulle bedrivas. Förebygga alkohol- och drogkonsumtion finns med som tema i alla TRÅ, några andra gemensamma teman var psykisk ohälsa, samverkan med köpcentra och fritidsmöjligheter.

Den nya nämndorganisationen beslutades 2014-11-24. Den innebär att brottsförebyggande rådet blir kvar men att de lokala trygg- och säkerråden togs bort i nuvarande form. De lokala TRÅ menar att även försättningsvis behövs samverkan med lokalsamhällena kring trygg och säkerhetsfrågor. Former måste utvecklas för att hantera såväl dagsaktuella som mer långsiktiga frågor.

Ärendet

Inom trygg- och säkerhetsområdet fanns till utgången av mandatperioden 2014 dels ett kommungemensamt brottsförebyggande råd (BRÅ), dels fyra lokala trygg- och säkerråd (TRÅ), ett för vardera av kommundelarna Boo, Fisksätra/Saltsjöbaden, Sicklaön och Älta.



Uppdraget innebar att de lokala TRÅ skulle utveckla det brottsförebyggande arbetet och därmed bidra till ökad trygghet. Vidare skulle de lokala råden understödja samverkan inom kommundelen och bidra till den lokala mobiliseringen mot brott och otrygghet.

Verksamhetsåret 2014 startade med en gemensam uppstart då statistik och information presenterades för alla TRÅ och BRÅ. Bland annat utifrån denna arbetade sedan respektive råd fram de prioriterade områden de ville arbeta med 2014.

TRÅ Älta	TRÅ Sickla	TRÅ Boo	TRÅ Fisksätra/Saltsjöbaden
Främja integration	Samverkan med köpcentra i området	Alkohol & drogförebyggande bland unga i Boo	Oro i Saltsjöbadens- och Fisksätra Centrum
Skapa meningsfull fritid för Ältaborna	Alkohol och droger	Förbättra unga tjejers psykiska hälsa	Alkohol och droger - Rökning – Spelmissbruk
Utöka TRÅs möjligheter som diskussionspart till kommunen	Trygghetsvandringar	Stödjande miljö, engagerande boende	Barn och ungdomar
Förebygga alkohol och drogkonsumtion	Säkrare skolvägar	Fritidsmöjligheter till alla ungdomar i Boo	Medborgardialog och att synliggöra trå
Förebygga psykisk ohälsa	Nacka bygger stad		

Den nya nämndorganisationen beslutades 2014-11-24. Den innebär att brottsförebyggande rådet blir kvar men att de lokala trygg och säkerråden tas bort i nuvarande form.

Kommunfullmäktige beslutade följande om BRÅ:s arbete på lokal nivå:

”Det brottsförebyggande rådet ska utveckla det brottsförebyggande arbetet och därmed bidra till ökad trygghet i hela kommunen. Rådet ska initiera och stödja ett lokalt baserat arbete som utgår från de varierade problembilder som finns i respektive kommundel. Rådet ska samverka med fritidsgårdar, skola, polis, bibliotek, föreningslivet och andra ideella krafter samt bilda lokala arbetsgrupper för att stärka det förebyggande arbetet”

Med anledning av att nuvarande form nu upplöses har samtliga TRÅ diskuterat viktiga frågor framöver. De sammanfattas här nedanför:



- Det finns behov av ett lokalt forum som på ett naturligt sätt bevakar trygg- och säkerhetsfrågor, såväl dagsaktuella som mer långsiktiga frågor, samt även samlar det engagemang som finns lokalt.
- Samverkansformer måste utvecklas för hur Brå kan få en bra koppling till det lokala samarbetet.
- Bevara en hållbar länk mellan lokalt arbete, kommunens tjänstemän och politiker. till beslutet gjordes i kommunfullmäktige.
- I samband med polisens nya organisation 2015 är det än viktigare att det finns nätverk där polis deltar med aktörer som driver trygg och säkerhetsfrågor.

Ekonomiska konsekvenser

Inga ekonomiska konsekvenser.

Bilagor

Verksamhetsberättelse 2014

Kersti Hedqvist

Enhetschef, Förnyelseenheten

Pia Mcaleenan

Förnyelseenheten

BRÅ OCH TRÅ

Verksamhetsberättelse 2014

2015-01-20

Pia McAleenan

Ann-Christin Rudström

Tove Löfgren

Förnyelseenheten

Innehållsförteckning

1	Bakgrund och förutsättningar.....	4
1.1	Rådens uppdrag och sammansättning	4
1.2	Råden inför 2015	5
	Gemensamma frågor 2014.....	6
1.3	Handlingsplaner och prioriterade frågor.....	6
1.4	Uppstartsmöte 11 februari 2014.....	6
2	Summering av verksamhetsåret 2014 BRÅ Nacka	7
3	TRÅ Boo - Summering av verksamhetsåret.....	7
3.1	Förtroendevalda ledamöter och representanter för nackasamhället.....	8
3.2	Uppföljning av handlingsplanen 2014.....	8
3.2.1	Alkohol & drogförebyggande bland unga i Boo	8
3.2.2	Förbättra unga tjejers psykiska hälsa.....	9
3.2.3	Skapa stödjande miljöer, engagerade boende & centrumutveckling	9
3.2.4	Fritidsmöjligheter till alla ungdomar i Boo.....	9
3.2.5	Övrigt.....	9
4	TRÅ Sicklaön - Summering av verksamhetsåret	10
4.1	Förtroendevalda ledamöter och representanter för nackasamhället.....	10
4.2	Uppföljning av handlingsplanen 2014.....	10
4.2.1	Samverkan med köpcentra i området.....	10
4.2.2	Alkohol och droger.....	10
4.2.3	Trygghetsvandringar.....	11
4.2.4	Säkrare skolvägar	11
4.2.5	Nacka bygger stad	11
4.2.6	Övrigt.....	11
5	TRÅ Fisksätra/Saltsjöbaden - Summering av verksamhetsåret.....	12
5.1	Förtroendevalda ledamöter och representanter för nackasamhället.....	12

5.2	Uppföljning av handlingsplanen 2014.....	12
5.2.1	Oro i Saltsjöbadens- och Fisksätra Centrum	12
5.2.2	Alkohol och droger - Rökning – Spelmissbruk.....	13
5.2.3	Barn och ungdomar.....	13
5.2.4	Medborgardialog och att synliggöra trä.....	14
5.2.5	Övrigt.....	14
6	TRÅ Älta - Summering av verksamhetsåret	15
6.1	Förtroendevalda ledamöter och representanter för nackasamhället.....	15
6.2	Uppföljning av handlingsplanen 2014.....	15
6.3	Övrigt.....	16
7	Ekonomiskt utfall för TRÅ 2014	17

I Bakgrund och förutsättningar

I.1 Rådens uppdrag och sammansättning

Inom Nacka kommun finns ett antal råd kopplade till kommunstyrelsen. Enligt reglementet ska dessa råd vara samrådsorgan mellan kommunen och olika delar av Nackasamhället samt forum för överläggningar och ömsesidig information mellan respektive del av Nackasamhället och kommunstyrelsen och övriga nämnder.¹

Inom trygg och säkerhetsområdet finns dels ett kommungemensamt brottsförebyggande råd (BRÅ), dels fyra lokala trygg och säkerråd (TRÅ), ett för vardera av kommundelarna Boo, Fisksätra/Saltsjöbaden, Sicklaön och Älta. Uppdraget innebär att de lokala TRÅ ska utveckla det brottsförebyggande arbetet och därmed bidra till ökad trygghet. Vidare framgår att de lokala råden ska understödja samverkan inom kommundelen och bidra till den lokala mobiliseringen mot brott och otrygghet.

I de lokala råden finns representanter för Nackasamhället. Representanter i lokala TRÅ är snarlika för respektive råd; exempelvis polisen, polarna, fritidsgårdarna, räddningstjänsten, kyrkan, skola, socialtjänsten, fastighetsägare och föreningar. Ordförande och vice ordförande för respektive TRÅ är förtroendevalda utsedda av kommunstyrelsen. De lokala råden har ett tjänstemannastöd för mötesorganisation, men även tjänstemän med expertkunskaper inom olika områden medverkar och stödjer råden.

¹ Reglemente för Nacka kommunstyrelse § 15



1.2 Råden inför 2015

Den nya nämndorganisationen beslutades 2014-11-24. Den innebär att brottsförebyggande rådet blir kvar men att de lokala trygg och säkerråden tas bort i nuvarande form. Följande tillägg till beslutet gjordes i kommunfullmäktige.

”Det brottsförebyggande rådet ska utveckla det brottsförebyggande arbetet och därmed bidra till ökad trygghet i hela kommunen. Rådet ska initiera och stödja ett lokalt baserat arbete som utgår från de varierade problembilder som finns i respektive kommunedel. Rådet ska samverka med fritidsgårdar, skola, polis, bibliotek, föreningslivet och andra ideella krafter samt bilda lokala arbetsgrupper för att stärka det förebyggande arbetet”

Med anledning av att nuvarande form nu upplöses har samtliga trå diskuterat viktiga frågor framöver. De sammanfattas här nedanför:

- Det finns behov av ett lokalt forum som på ett naturligt sätt bevakar trygg- och säkerhetsfrågor, såväl dagsaktuella som mer långsiktiga frågor, samt även samlar det engagemang som finns lokalt.
- Samverkansformer måste utvecklas för hur Brå kan få en bra koppling till det lokala samarbetet.
- Bevara en hållbar länk mellan lokalt arbete, kommunens tjänstemän och politiker.

- I samband med polisens nya organisation 2015 är det än viktigare att det finns nätverk där polis deltar med aktörer som driver trygg och säkerhetsfrågor.

Gemensamma frågor 2014

1.3 Handlingsplaner och prioriterade frågor

Kommunens lokala TRÅ tar varje år fram en handlingsplan, prioriterade områden eller teman som det även kallas enligt vilken arbetet i rådet bedrivs.

Tabell 1 Respektive TRÅs handlingsplan, teman eller prioriterade områden 2014

TRÅ Älta	TRÅ Sickla	TRÅ Boo	TRÅ Fisksätra/Saltsjöbaden
Främja integration	Samverkan med köpcentra i området	Alkohol & drogförebyggande bland unga i Boo	Oro i Saltsjöbadens- och Fisksätra Centrum
Skapa meningsfull fritid för Ältaborna	Alkohol och droger	Förbättra unga tjejers psykiska hälsa	Alkohol och droger - Rökning – Spelmissbruk
Utöka TRÅs möjligheter som diskussionspart till kommunen	Trygghetsvandringar	Stödjande miljö, engagerande boende	Barn och ungdomar
Förebygga alkohol och drogkonsumtion	Säkrare skolvägar	Fritidsmöjligheter till alla ungdomar i Boo	Medborgardialog och att synliggöra trä
Förebygga psykisk ohälsa	Nacka bygger stad		

1.4 Uppstartsmöte 11 februari 2014

Den 11 februari bjöds alla aktörer in för att starta upp verksamhetsåret. Den gemensamma uppstarten genomfördes utifrån tidigare önskemål från presidierna. Erfarenhetsutbyte, information och statistik samt diskussion i respektive TRÅ var i fokus. Vid detta tillfälle kom många intressanta frågor och tankar fram som har bidragit till årets arbete.

2 Summering av verksamhetsåret 2014 BRÅ Nacka

Medverkande aktörer i BRÅ

Presidiet BRÅ

Eva Öhbom-Ekdahl (ordförande)
Stefan Saläng (1:e vice ordförande)
Farmanbar Khashayar (2:e vice ordförande)

Övriga medverkande:

Inger Davidson (ordförande Trå Saltsjöbaden/Fisksätra), Henrik Isoz (1:e vice ordf. Trå Saltsjöbaden/Fisksätra), Lena Rönnerstam (2:e vice ordf. Trå Saltsjöbaden/ Fisksätra), Lennart Bergh (ordförande Trå Sicklaön), Mikael Sandberg (1:e vice ordf. Trå Sicklaön), Gunilla Grudevall Sten (ordförande Trå Boo), Magnus Plathin, (1:e vice ordf. Trå Boo), Elin Härnstedt (ordförande Trå Älta våren 2014), Wilma Nori Aguilar (1:e vice ordf. Trå Älta), Helge Dahlin (Nacka närpolis), Tore Andersson (fritidsgårdarna), Pelle Lilja (Nacka Polarna), Marie Haesert (sociala kvalitetsenheten), Nannette Busgen (Volontär i Nacka), Karin Hیدهstrand (VSS), Karolina Fasth (Barn o ungdom IFO), Lennart Ingman (BoJ), Jan Landström (Nacka kommun), Mats Gerdau (kommunstyrelsen), Ylva Bandmann Holmberg (Barn och elevhälsan), Britt Gustavson (Barn och elevhälsan), Jesper Lindblom (stadsledningskontoret), Ingrid Greger sekreterare, Pia Mcaleenan (tjänstemannastöd från Samordnings och utvecklingsenheten).
Håkan Ekengren (ordförande Trå Älta från hösten 2014)

Centrala BRÅ har haft fem möten under 2014, ett fokus på varje möte är att följa upp respektive TRÅs handlingsplan och vad som är på gång hos aktörer i övrigt med koppling till trygghet och säkerhet. I övrigt har fokus varit bl a;

- Det nya samverkansavtalet mellan polis och kommun har presenterats
- Arbetet med SSP (socialtjänsten, skola, polis)
- Resultatet av stockholmsenkäten
- Regionala samverkan om Barnkonventionsarbetet har presenterats
- Mats Wester har informerat om klottersituationen

3 TRÅ Boo - Summering av verksamhetsåret

Trå Boo har träffats vid fem tillfällen under året. Det första mötet skedde tillsammans med alla övriga TRÅ den 11 februari. På detta uppstartsmöte presenterades statistik som sedan legat till underlag för en förnyad handlingsplan. Vid årets andra möte beslutades att arbetet under året skulle kretsa kring fyra teman. De teman kring vilka samarbete skett är:

- Alkohol & drogförebyggande bland unga i Boo
- Förbättra unga tjejers psykiska hälsa
- Stödjande miljö, engagerande boende
- Fritidsmöjligheter till alla ungdomar i Boo

Årets möten har på olika sätt innehållit dessa teman. Tjänstemän och andra som är experter inom dessa områden har bjudits in, bland annat MiniMarias Madeleine Norelius har varit på besök, Föreningsstrategen Jerker Linneborg och Trafikpolisen.

Ett möte med boende i området runt Myrsjöområdet som under året haft stora problem med buskörning och otrygghet vid den nybyggda skateparken bakom Myrsjökolan har genomförts. Mötet har lett till att det mesta gått att åtgärda. Den detaljplan för Orminge centrum som tagits fram har TRÅ Boo också lämnat synpunkter på.

3.1 Förtroendevalda ledamöter och representanter för nackasamhället

TRÅ- presidiet:

Gunilla Grudevall Sten (ordförande)

Magnus Plathin (1:e vice ordförande)

Anders Huzelius (2:e vice ordförande)

Medverkande:

Gunilla Grudevall Sten (ordförande), Magnus Plathin (1:e vice ordförande), Annica Grahn (Boo Folkets hus), Tobias Sollerman (Nacka närpolis), Markus Khan (Nacka närpolis), Stefan Wesley (Södertörns brandförsvärsförbund), Lina Bergelt (Nacka Polarna), Pelle Lilja (Nacka Polarna), Nannette Büsgen (Volontär i Nacka), Karolina Fasth (Barn o ungdom IFO), Emma Norling (Boo församling), Anna-Stina Persson (Boo församling), Johanna Bergström (Björknäs skola), Bosse Ståldahl (Boo Folkets Hus), Petra Tonring (Björknäs fritidsgård), Marie Haesert (sociala kvalitetsenheten), Alena Barzhydai (Volontär i Nacka), Madelaine Norelius (Nacka kommun), Helena Lund (praktikant GIS), Helena Karlsson (AFE), Christopher Lovén (Linden & Lovén), Jan-Ove Pålsson (Nacka närpolis), Lars Marmstål (Boo församling), Eva Broo (Boo församling), Anna-Stina Persson (Boo församling), Lina Malm (Planenheten), Jan Landström (Nacka kommun), Ingrid Greger sekreterare, Pia McAleenan har utgjort rådets tjänstemannastöd.

3.2 Uppföljning av handlingsplanen 2014

3.2.1 Alkohol & drogförebyggande bland unga i Boo

Ett fokus för TRÅs arbete under året har varit att stötta det förebyggande arbetet med alkohol och droger. Marie Haesert har informerat om stockholmsekätens resultat som visar att alkoholkonsumtionen går ner men att drogkonsumtionen

ökar. Framförallt har flera aktörer pekat på ökade användningen av Spice. Polarna har inom sin verksamhet haft workshop med ungdomar och tagit fram en kampanj som de kallar Stark utan knark. Denna syftar till att stärka de ungdomar som väljer att avstå från alkohol och droger precis så som diskuterats på TRÅ Boos möten.

3.2.2 Förbättra unga tjevers psykiska hälsa

I den statistik som låg till grund för handlingsplanen stack siffrorna för unga tjevers psykiska ohälsa ut negativt just i Boo. Därför beslutade Trå Boo att detta var ett angeläget tema att fördjupa sin samverkan kring även under 2014.

3.2.3 Skapa stödjande miljöer, engagerade boende & centrumutveckling

Här har ett stort arbete gjorts under året att förbättra situationen runt Myrsjöområdet. Det har fortsatt varit ett problem i området där boende blir störda av motorljud speciellt kvällen och nattetid. Trå ordföranden och kommunens tjänstemän har mött boende under hösten för att stämma av och fundera kring gemensamma lösningar. Ett samarbete med trafikpolisen har skett under året där de bland annat varit på TRÅ i Boo och informerat om den tragiska dödsolyckan specifikt och trafiksituationen med A-traktorer i stort. I samarbete med Trafikenheten på kommunen har ett brev tagits fram som kommer att skickas ut till alla registrerade ägare av A-traktorer under 2015.

3.2.4 Fritidsmöjligheter till alla ungdomar i Boo

Myrsjöområdet har diskuterats även här då det i viss utsträckning varit en plats som haft konflikter inbyggda, delvis på grund av dålig insyn och lite vuxennärvaro. Både Boo Folkets hus och Församlingen har förlagt delar av sin ungdomsverksamhet till området för att öka vuxennärvaron under våren. BMX rampen och området runt Casada hallen håller sedan hösten 2014 på att byggas om vilket i viss utsträckning minskat oron. Polarna tillsammans med TRÅ ordföranden har även haft dialog med den bilburna ungdomen vid två tillfällen och deras föräldrar.

3.2.5 Övrigt

Under året har problematiken kring Myrsjöområdet fortsatt och TRÅ Boo har agerat tillsammans med kommunen för att lösa problemet.

Bullerproblem med motorintresserade ungdomar som kör A-traktorer har förekommit under en lång tid. Många boende blir störda kvällar och nätter.

Trå Boo sammanfattade på sitt sista möte tankarna inför framtida arbete då nuvarande form inte kommer att finnas kvar. Det lokala tryck och säkerarbetet är viktigt för dagliga men även långsiktiga lösningar. Samverkansformen har varit bra och ett fortsatt lokalt arbete i denna fråga är angelägen. Därför har aktörerna bestämt sig för att fortsätta träffas även under 2015.

4 TRÅ Sicklaön - Summering av verksamhetsåret

4.1 Förtroendevalda ledamöter och representanter för nackasamhället

TRÅ-presidiet:

Lennart Bergh (ordförande)

Michael Sandberg (1:e vice ordförande)

Elisabeth Karlsson (2:e vice ordförande)

Medverkande:

Lennart Bergh (ordförande), Michael Sandberg (1:e vice ordförande), Elisabeth Karlsson (2:e vice ordförande), Stefan Wesley (Södertörns

brandförsvarsförbund), Helge Dahlin

(Nacka närpolis), Marie Haesert (sociala kvalitetsenheten), Jan-Ove Pålsson

(Nacka närpolis), Frank Jonsson (Nacka gymnasium), Helena Lund (praktikant

GIS), Tore Andersson (fritidsgårdarna), Anna Möller (fritidsgårdarna) Alena

Bazhydai (Volontär i Nacka), Helena Karlsson (AFE), Pelle Lilja (Nacka Polarna),

Nannette Busgen (Volontär i Nacka), Jan Landström (Nacka kommun), Mikael

Örnfäger (Nacka närpolis), Åsa-Lotta Wallin (Nacka närpolis), Tolon Oskooei

(Nacka Polarna), Sofi Örneby(Nacka polarna),Karolina Fasth

(Barn o ungdom IFO), Anna Gleisner (Nacka Polarna) Ingrid Greger sekreterare,

Tove Löfgren och Pia McAleenan har utgjort rådets tjänstemannastöd.

4.2 Uppföljning av handlingsplanen 2014

TRÅ Sicklaön har haft tre möten under året, utöver den gemensamma träffen i februari. Handlingsplanen diskuteras vid varje möte. Under året lades temat Nacka bygger stad till i handlingsplanen.

4.2.1 Samverkan med köpcentra i området

Det har i allmänhet varit lugnt och kontakten med nytt vaktbolag i köpcentrum är god.

4.2.2 Alkohol och droger

Diskussion om cannabis är ständigt aktuell. TRÅ har informerats om att Nacka polarna under året har gjort en satsning på att utbilda lärare och föräldrar och andra personer som möter ungdomar i sitt arbete för att de ska ha en baskunskap om droger. Det har även genomförts två trygghetsdagar på Ekliden och Skuru skola riktade till årskurs 7. Eleverna har fått möjlighet att ställa frågor till polisen, polarna, sociala barn- och ungdomsverksamheten och barn och elevhälsan. Det går ut ett utskick till alla föräldrar som har barn från år 7 och upp till gymnasiet, där det bifogas två olika foldrar om Cannabis och Spice.

4.2.3 Trygghetsvandringar

Inga trygghetsvandringar har genomförts under året.

4.2.4 Säkrare skolvägar

Säkrare skolvägar kan bli aktuellt att diskutera igen i samband med att "Nacka bygger stad".

4.2.5 Nacka bygger stad

Visionen för Nacka stad; nära och nyskapande. När det gäller trygghetsperspektiv lägger man fokus på att fundera kring att skapa öppna ytor och att det blir mycket folk som rör sig kring t.ex. tunnelbanans linje, restauranger och andra kvällsöppna ställen. Det kommer att ske en fortsatt dialog med stadsbyggnadsprojektet och Jan Landström kring trygg och säker frågor.

4.2.6 Övrigt

TRÅ Sickla sammanfattat några viktiga frågor att arbeta med framöver då TRÅ i nuvarande form inte finns:

- Trygg- och säkerhetsfrågor är viktigt för alla boende, i synnerhet nu när Nacka bygger stad och ett stort antal personer kommer att flytta in på västra Sicklaön.
- Trygghetsfrågor måste tas på allvar i samband med att tunnelbanan byggs ut till Nacka.
- Frågor som tagits upp i Trå i Sickla, skulle framöver kunna drivas i Sickla nätverk.
- I de nya formerna för dialog och medskapande måste det finnas lokal samverkan som är kopplad till BRÅ.
- BRÅ skulle kunna gå in och stötta Sickla ungdomsnätverk.
- I samband med polisens nya organisation 2015 är det än viktigare att det finns nätverk där polis deltar med aktörer som driver trygg och säkerhetsfrågor.
- Det behövs ett forum, en arena där man träffas och det finns behov av ett administrativt stöd från kommunen.
- Sicklas två stora köpcentrum i Sickla köp kvarter och Nacka Forum skulle kunna erbjuda en arena och bjuda in olika aktörer som vill samarbeta kring Trygg- och säkerhetsfrågor.

5 TRÅ Fisksätra/Saltsjöbaden - Summering av verksamhetsåret

5.1 Förtroendevalda ledamöter och representanter för nackasamhället

TRÅ-presidiet:

Inger Davidsson (ordförande)

Henrik Isoz (1:e vice ordförande)

Lena Rönnerstam (2:e vice ordförande)

Medverkande:

Inger Davidsson (ordförande), Henrik Isoz (1:e vice ordförande), Lena Rönnerstam (2:e vice ordförande), Brita Isoz (Rädda Barnen), Ingrid Rosquist (Rädda Barnen), Pirkko Vedenpää (Fisksätra centrumvärd), Peter Danielsson (Saltsjöbadens fritidsgård), Henrik Nyman (Södertörns brandförsvärsförbund), Awad Olwan (Muslimernas förening i Nacka), Lisbeth Näsdal (Stena fastigheter), Mats Söderberg (Stena fastigheter), Karolina Fasth (Barn o ungdom IFO), Nannette Büsgen (Volontär i Nacka), Trygve Dokk (Fisksätra fritidsgård), Håkan Ekblom (Nacka närpolis), Anna-Karin Lilja (Nacka närpolis), Jan Landström (Nacka kommun), Anna Gleisner (Nacka Polarna), Mohamed Atroukate (Nacka närpolis), Jorunn Rådberg (Stena fastigheter), Claes Du Rietz (Saltsjöbadens villa ägarförening), Alena Barzhydai (Volontär i Nacka), Marie Haesert (sociala kvalitetsenheten), Gabriella Pierrou Nyström (Fisksätra skola), Stefan Wesley (Södertörns brandförsvärsförbund), Tomas Gramén (Nacka närpolis), Anita Levander Dahrné (SPF), Fazal uR Rehman (nattvandrarna), Helena Karlsson (AFE), Pelle Lilja (Nacka Polarna), Tobias Söderstedt (Polarna), Maria Aziz (Fisksätra Folkets hus), Maria Malmgren (kurator Fisksätra skola), Kristina Lagerström (Stena fastigheter), Annika Wirén (Nacka församling), Ingrid Greger sekreterare, Ann-Christin Rudström har utgjort rådets tjänstemannastöd.

5.2 Uppföljning av handlingsplanen 2014

TRÅ Fisksätra/Saltsjöbaden har haft 6 möten under året. Vid varje tillfälle har handlingsplanen diskuterats. För att ytterligare konkretisera de gemensamma insatser som görs i samverkan har en ”aktivitetslista” tagits fram. Utifrån den framgår vilka aktiviteter som planeras och när och av vem/vilka samt när de ska genomföras.

5.2.1 Oro i Saltsjöbadens- och Fisksätra Centrum

Detta är en fråga som har varit aktuell länge. Såväl affärsinnehavare, fastighetsägare, fritidsgården som polisen med flera vittnar om att det finns oro

med jämna mellanrum. Det har främst rört sig om bostadslösa missbrukare. Under året har målet varit att upprätthålla kontakt med fastighetsägaren för Saltsjöbadens centrum för att i samverkan få till stånd en bra dialog kring trygghetsfrågor.

Målet har också varit att uppdatera sig om kommunens planerade utveckling av de lokala centra, Saltsjöbaden och Fisksätra. Representanter från främst planenheten har redogjort för planerad utveckling av dessa områden. Syftet har varit att kontinuerligt ha uppdaterad information så trygg- och säkerhetsfrågor beaktas. Även utvecklingen av Skutviken har diskuterats samt att det har gjorts ett besök på museum HAMN.

5.2.2 Alkohol och droger - Rökning – Spelmissbruk

Målet under 2014 har varit att identifiera eventuella problemområden i miljön där samverkande insatser kan motverka spridning av rökning, droger, alkohol och spelmissbruk. Punkten har tagits upp vid varje tillfälle och alla har rapporterat om läget för att gemensamt kunna hitta lösningar och aktiviteter. Utifrån vad som har kommit fram har arbetsgrupper tillsatts.

TRÅ har också under året särskilt lyft frågan om det ökade missbruket av cannabis. Med anledning av detta har ett infoblad om cannabis tagits fram och satts upp i området. Den uppmanar till att hjälpa till att förhindra odling av cannabis.

5.2.3 Barn och ungdomar

Målet under 2014 har varit att identifiera eventuella problemområden där samverkande insatser kan behöva sättas in. Hur ser ”problembilden” ut och vad kan aktörerna genom trå gemensamt verka för? Ansvarig har varit Trygve Dokk.

Fortsatt samverkan i frågan sker bland annat mellan polisen, nattvandrarerna, Folket hus, polarna och fritidsgårdarna. Under året har frågan kring motivation till studier och möjlighet till extra läxläsning tagits upp. Frågan om att än tydligare involvera föräldrarna i barnens skolgång har också diskuterats. Med anledning av detta har Fisksätraskolan för avsikt att starta en föräldraskola. Finns en viss oro bland ungdomar hur jobbsituationen ser ut för dem i framtiden. Viktigt att fortsätta att motivera och möjliggöra praktikplatser. Även arbetet med hur nyanlända barn ska tas emot på ett bra sätt har lyfts.

Det har också visat sig att det finns fler ungdomar som får svårare att lämna sitt drogberoende och kriminalitet på grund av hot eller skulder. TRÅ representanter

har också lyft problematiken kring att ungdomar offerar sina liv i krig. Detta är en viktig fråga att arbeta med framöver.

TRÅ har diskuterat former för ett ungdomsnätverk. Representant från Fisksätraskolan och fritidsgården i Fisksätra utsågs för att arbeta vidare i frågan.

Tema på ett möte har dessutom varit barns rättigheter och barnkonventionen. Med anledning av det informerades representanter från kommunen och Rädda barnen om det aktuella läget för barn och ungdomars situation. Det fördes också en diskussion hur TRÅ kan arbeta utifrån barnkonventionen.

5.2.4 Medborgardialog och att synliggöra TRÅ

Målet är att med gemensamma krafter se till att återkommande medborgardialoger sker. Dessa samordnas med Fiskätraakademin. Frågor som tas upp under dessa möten utgör bland annat grunden för vad som kan hanteras i TRÅ. Dessutom har olika informationsinsatser genomförts inför exempelvis olika evenemang samt att TRÅ synliggörs och eventuellt finns tydligare representerade på olika ”tillställningar”. Ansvarig för medborgardialog är representanter från polisen och Stena fastigheter. I övrigt har det varit ett gemensamt ansvar att identifiera övriga informationsinsatser mm.

Under året genomfördes en medborgardialog i Fisksätra. Frågor som togs upp där har hanterats av ansvarig aktör i TRÅ.

5.2.5 Övrigt

Klottersituationen har också hanterats under året. Det har förekommit en del rasistiska budskap. Detta var en av flera saker som diskuterades och noterades under den trygghetsvandring som TRÅ genomförde under hösten. Resultat av denna vandring är sammanställd och ansvarig aktör för eventuella åtgärder är utsedda.

TRÅ sammanfattade också viktiga frågor inför kommande arbete då nuvarande form inte kommer att finnas. Sammanfattning av detta är att det lokala träarbetet är viktigt för dagliga men även långsiktiga lösningar. Samverkansformen har varit bra och ett fortsatt lokalt arbete i denna fråga är angelägen. Den stora vinsten med regelbundna träffar är att problem kan åtgärdas omgående. Med anledning av detta har ett möte med aktörer bokats in under 2015.

6 TRÅ Älta - Summering av verksamhetsåret

6.1 Förtroendevalda ledamöter och representanter för nackasamhället

TRÅ-presidiet:

Elin Hernstedt (ordförande våren 2014) och Håkan Ekengren, fr.o.m. hösten 2014 (ordförande)

Vilma Mori Aguilar (1:e vice ordförande)

Jan Ekholm (2:e vice ordförande)

Medverkande:

Håkan Ekengren (ordförande), Vilma Mori Aguilar (1:e vice ordförande), Jan Landström (Nacka kommun), Marie Haesert (sociala kvalitetsenheten), Emelie Lindberg (trafikplanerare), Sten Grack (Föreningsrådet), Stefan Wesley (Södertörns brandförsvärsförbund), Malin Åkerblom (Älta Fritidsgård), Mikael Örnjäger (Nacka närpolis), Mia Moisander (Älta IF), Eva-Lotta Wallin (Nacka närpolis), Nina Lindqvist (BRF Sjöängen), Patrik Ericsson (Nya Flaten), Magnus Carmelid (Nacka närpolis), Ulf Lamvert (Wallenstam), Hans Samuelsson (Sigfridsborgs skola), Nannett Busgen (Volontär i Nacka), Lena Bazhydai (volontär i Nacka), Robert Ulvede (Älta bibliotek), Mohamed Ghrissi (Älta kulturknut), Anne-Sofie Zeisig (Älta bibliotek) Sofi Öneby (Nacka polarna), Nina Mautner Granath (Nacka kommun), Helena Karlsson (AFE), Monica Pettersson (Älta scoutkår) Hans Peters (kommunstyrelsen), Karolina Fasth (Barn o ungdom IFO), Ingrid Greger sekreterare, Tove Löfgren och Pia McAleenan har utgjort rådets tjänstemannastöd.

6.2 Uppföljning av handlingsplanen 2014

TRÅ Ältas prioriterade områden 2014 har varit:

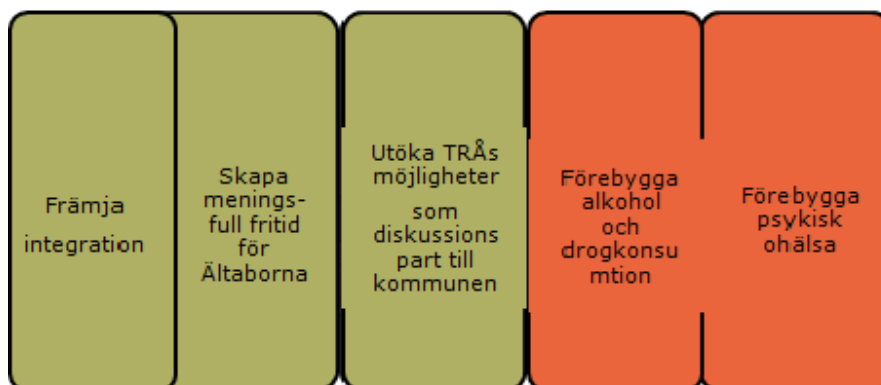

Ältas prioriterade områden 2014 är strategiska och överlappande och därför svåra att följa upp på aktivitetsnivå. Arbetet med de prioriterade områdena görs framför allt löpande inom aktörernas verksamhet. TRÅ Ältas verksamhetsår beskrivs därför med de frågor som diskuterats under året och deras koppling till de prioriterade områdena. En diskussion runt de prioriterade frågorna har varit om de ska brytas ned till mer lokala och mätbara mål.

Flera aktiviteter för att skapa meningsfull fritid för Ältaborna och även på så sätt främja integration har genomförts av flera aktörer i Älta. Några exempel på det är Ältafestivalen, Mångkulturella dagen, Ältadagen, julmarknad i Älta skola, bakluckeloppis.

En förebyggande aktivitet som åter startat upp i Älta är Nattvandrarerna. En annan aktivitet kopplat till förebyggande arbete och dialog med kommunen är att TRÅ Älta har fått information om kommunens arbete med barnkonventionen. Nackaprojektet "Barn och ungas rättigheter" ska ge beslutsfattare och relevanta målgrupper kunskap om barns rättigheter och stöd att omsätta kunskapen i praktiken. Tillsammans med Haninge och Botkyrka kommuner ordnade Nacka en skraddarsydd utbildning för fritidsledare om barns och ungas rättigheter. Ett förebyggande arbete som diskuterats på TRÅ är grannsamverkan, närpolisen informerar på olika möten i bostadsområden om grannsamverkan.

Det finns en detaljplan över hur man tänker bygga framöver i Älta. Planen gick under hösten ut på remiss.

6.3 Övrigt

TRÅ Älta sammanfattat några viktiga frågor att arbeta med framöver då TRÅ i nuvarande form inte finns:

- Det behövs ett nätverk i Älta som driver trygghets- och säkerhetsfrågor.
- Viktigt att det är en mångfald av olika aktörer som samverkar i Älta.
- Föreningsrådet vill delta i ett nätverk.
- Det finns engagerade personer, hur kan samverkan se ut?
- Det finns behov av lokalt förebyggande arbete.
- Många aktörer i Älta har gemensamma frågor att samverka kring.
- I de nya formerna för dialog och medskapande måste det finnas lokal samverkan som är kopplad till BRÅ.
- Företagsföreningen i Älta läggs ned och biblioteket behöver ett nytt nätverk att delta i.
- Viktigt att behålla det lokala perspektivet
- Rådet har haft mycket fokus på unga, ta med äldre personer i diskussionerna.

7 Ekonomiskt utfall för TRÅ 2014

Respektive TRÅ har en årlig budget på 50 000 kronor. Den utgörs främst av ersättning till presidiet och lokalkostnader (hyra mm) och till viss del av andra eventuella omkostnader.

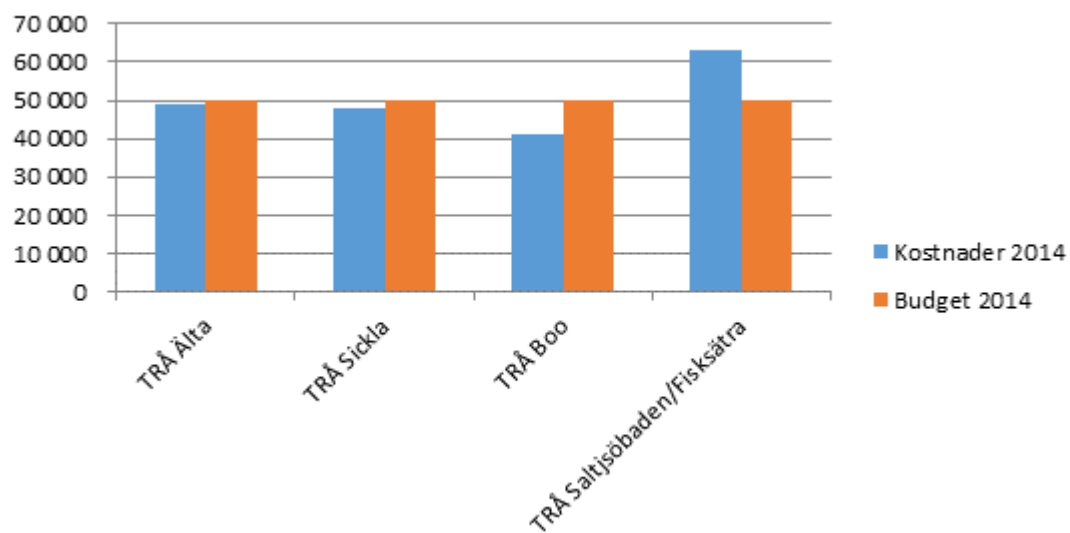

Öppenhet och mångfald

*Vi har förtroende och respekt för människors kunskap
och egna förmåga - samt för deras vilja att ta ansvar*



17 februari 2015

SAMMANTRÄDESPROTOKOLL
Kommunstyrelsens arbetsutskott

§ 12

KFKS 2013/137-012

Tidiga och tydliga insatser för barn och unga

Slutrapport

Beslut

Kommunstyrelsens arbetsutskott föreslår kommunstyrelsen fatta följande beslut.

Kommunstyrelsen noterar rapporten till protokollet.

Ärende

Fyra tillfälliga satsningar för tidiga insatser för barn och unga i behov av stöd genomfördes under 2013 och 2014. Satsningarna rörde stimulans för goda exempel och goda idéer, tydlig och lättillgänglig information, samlad bild av barn och unga i behov av stöd samt tidiga insatser tidigt i livet och avsikten var att satsningen skulle inspirera och stimulera. Det har varit flera positiva saker med insatserna. Det har funnits intresse för att lära mer, föreläsningarna har varit välbesökta och populära. Det har också upplevts positivt av deltagarna att satsningen gällt små barn i förskoleåldern. Dessutom har det upplevts positivt att det är en gemensam satsning av kommunen och inte av respektive produktion. Även att samarbeta över verksamhetsgränserna i projektgrupperna har upplevts positivt.

Satsningen har gett fokus på en viktig fråga. Även om de av kommunstyrelsen avsatta stimulansmedlen inte användes till fullo utan det mesta skedde med interna resurser satte det ändå igång ett arbete som annars kanske inte prioriterats.



Det har i vissa delar varit kort om tid att genomföra alla fyra delar av tidiga insatser. Arbetet med att ta fram indikatorer för en samlad bild av antalet barn och unga i behov av stöd är viktigt men visat sig vara svårt. Det arbetet behöver fördjupas och diskussion kring hur detta kan följas upp kontinuerligt behöver fortsatt diskuteras.

Detta var en kortsiktig satsning. För att följa upp och kunna se effekter krävs mer än bara tillfällig insatser. Föreläsningarna och de andra insatserna kan vara en start på samverkan. Men det krävs mer än så för att det ska bli ett verkligt samarbete mellan olika verksamheter exempelvis skola, förskola och socialtjänst. Det behövs långsiktighet och samverkan över verksamheter för att få fokus på barnens bästa.

Handlingar i ärendet

Stadsledningskontorets tjänsteskrivelse den 28 januari 2015

Uppföljning av Nackas särskilda satsning på tidiga insatser 2013-2014

Ordförandes signatur	Justerandes signatur	Utdragsbestyrkande
		

17 februari 2015

SAMMANTRÄDESPROTOKOLL
Kommunstyrelsens arbetsutskott



Beslutsgång

Arbetsutskottet beslutade i enlighet med stadsledningskontorets förslag.

Protokollsanteckningar

Khashayar Farmanbar lät anteckna följande för Socialdemokraternas arbetsutskottsgrupp.

”Projektrapporten pekar på brister gällande bland annat kortsiktigheten av insatser. Trots dessa brister visar rapporten att det var en bra start. För att nå goda resultat över tiden behövs långsiktigt och målmedvetet arbete.”

Ordförandes signatur	Justerandes signatur	Utdragsbestyrkande
		



2015-01-28

TJÄNSTESKRIVELSE
KFKS 2013/137-012

Kommunstyrelsen

Tidiga och tydliga insatser för barn och unga

Slutrapport

Förslag till beslut

Kommunstyrelsen noterar rapporten till protokollet

Sammanfattning

Fyra tillfälliga satsningar för tidiga insatser för barn och unga i behov av stöd genomfördes under 2013 och 2014. Satsningarna rörde stimulans för goda exempel och goda idéer, tydlig och lättillgänglig information, samlad bild av barn och unga i behov av stöd samt tidiga insatser tidigt i livet och avsikten var att satsningen skulle inspirera och stimulera. Det har varit flera positiva saker med insatserna. Det har funnits intresse för att lära mer, föreläsningarna har varit välbesökta och populära. Det har också upplevts positivt av deltagarna att satsningen gällt små barn i förskoleåldern. Dessutom har det upplevts positivt att det är en gemensam satsning av kommunen och inte av respektive produktion. Även att samarbeta över verksamhetsgränserna i projektgrupperna har upplevts positivt.

Satsningen har gett fokus på en viktig fråga. Även om de av kommunstyrelsen avsatta stimulansmedlen inte användes till fullo utan det mesta skedde med interna resurser satte det ändå igång ett arbete som annars kanske inte prioriterats.

Det har i vissa delar varit kort om tid att genomföra alla fyra delar av tidiga insatser. Arbetet med att ta fram indikatorer för en samlad bild av antalet barn och unga i behov av stöd är viktigt men visat sig vara svårt. Det arbetet behöver fördjupas och diskussion kring hur detta kan följas upp kontinuerligt behöver fortsatt diskuteras.

Detta var en kortsiktig satsning. För att följa upp och kunna se effekter krävs mer än bara tillfällig insatser. Föreläsningarna och de andra insatserna kan vara en start på samverkan. Men det krävs mer än så för att det ska bli ett verkligt samarbete mellan olika verksamheter exempelvis skola, förskola och socialtjänst. Det behövs långsiktighet och samverkan över verksamheter för att få fokus på barnens bästa.

Bakgrund

Inför år 2013 avsatte kommunfullmäktige 3 miljoner kronor till kommunstyrelsen för tidiga insatser. Tidiga insatser är exempel på främjande och universella insatser som syftar till att stärka eller bibehålla psykisk hälsa för alla barn. Det kan också vara arbetssätt med förebyggande insatser riktade till barn som på något sätt har en ökad risk för framtida ohälsa. Kommunfullmäktiges syfte med denna satsning var att göra riktade och tillfälliga satsningar under året som skulle inspirera och stimulera.

Kommunstyrelsen beslutade 22 april, § 109 att *genomföra följande fyra insatser för barn och unga under 2013, enligt stadsledningskontorets förslag:*

- *Stimulans för goda exempel och goda idéer*
- *Tydlig och lättillgänglig information*
- *Samlad bild av barn och unga i behov av stöd*
- *Tidiga insatser tidigt i livet*

Kommunstyrelsen beslutade att genomföra fyra insatser under 2013. Ingen fördelning av medel ingick i beslutet. Avgörande för insatserna var att de låg inom ramen för kommunstyrelsens uppdrag, var genomförbara under 2013 och att de var av tillfällig och stimulerande karaktär. Det löpande arbetet och ansvaret för tidiga insatser ligger kvar på ansvariga nämnder.

Bild 1 De fyra beslutade insatserna

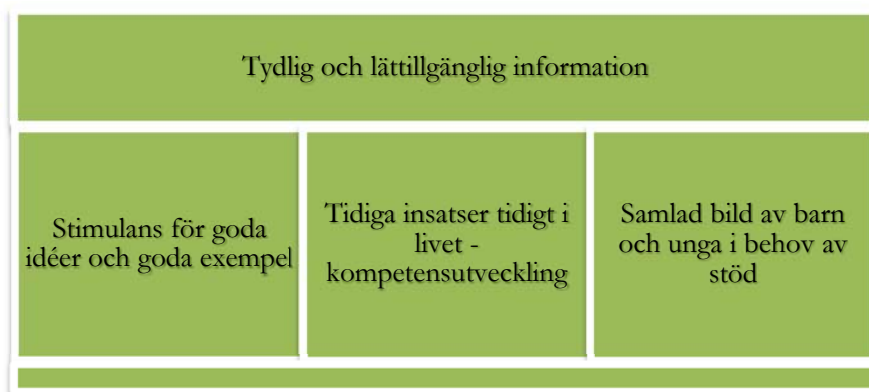

Erfarenheter

Det har varit flera positiva saker i projektet. Det har funnits intresse för att lära mer, föreläsningarna har varit välbesökta och populära. Det har också upplevts positivt av deltagarna att satsningen gällt små barn i förskoleåldern. Det har saknats tidigare menar flera av åhörarna vid föreläsningarna och de som sökt stimulansbidrag. Dessutom har det upplevts positivt att det är en gemensam satsning av kommunen och inte av respektive



produktion. Även att samarbeta över verksamhetsgränserna i projektgrupperna har upplevts positivt.

Det har i vissa delar varit kort om tid att genomföra alla fyra delar av tidiga insatser. Beslutet av kommunstyrelsen togs strax innan sommaren 2013 och arbetet skulle vara slutfört redan vid nyår. Styrgruppen beslutade sedan att både stimulansbidraget och föreläsningarna skulle genomföras ytterligare en omgång.

Arbetet med att ta fram indikatorer är viktigt men visat sig vara svårt. Det arbetet behöver fördjupas och diskussion kring hur detta kan följas upp kontinuerligt behöver fortsatt diskuteras.

Av de avsatta 3 miljoner kronorna har 558 000 kr använts. Arbetet har till stor del genomförts med befintliga personella resurser. Syftet med styrgruppens beslut har inte varit att spendera pengar utan att genomföra insatser som är hållbara. Exempelvis har stimulansbidraget inte varit ett finansieringsbidrag utan en stimulans till goda idéer. På så sätt är verksamheterna ägare till idén och det kan ge en hållbar verksamhet även fortsättningsvis.

Satsningen som kommunstyrelsen gjorde gav fokus på en viktig fråga. Även om de riktades pengarna inte användes till fulla utan det mesta skedde med interna resurser satte det ändå igång ett arbete som annars kanske inte prioriterats.

Satsningen på tidiga insatser var en tillfällig insats. För att få till ett långsiktigt hållbart arbete behöver man grunda med varför man gör en satsning. För att följa upp och kunna se effekter krävs mer än bara tillfällig insatser. Föreläsningarna och de andra insatserna kan vara en start på samverkan. Men det krävs mer än så för att det ska bli ett verkligt samarbete mellan olika verksamheter exempelvis skola, förskola och socialtjänst.

Projektet tidiga insatser är nu avslutat och arbetet fortsätter i social- respektive utbildningsprocessen. För att underhålla arbetssätt och fokus på denna fråga är det viktigt att arbetet fortsättningsvis följs upp och kontinuerligt utvecklas. Tidiga insatser är ett tvärsektorielt ansvar som behöver en annan typ av styrning och ledning än de frågor som mer naturligt faller under respektive processägares ansvar. För att inte tappa det nu påbörjade arbetet vore det önskvärt om en eller flera processer tog gemensamt ansvar för att följa upp och driva frågan vidare. Det tvära arbetssätt som nu tillämpats i arbetsgrupperna har uppskattats av de som varit med och kan utgöra ett lärande exempel. Det behövs långsiktighet och samverkan över verksamheter för att få fokus på barnens bästa. Samverkan över gränserna behövs för tidiga insatser och skulle passa ypperligt för att just fortsätta utveckla som en tvär ledningsgruppsfråga.



Ekonomiska konsekvenser

Av de avsatta 3 miljoner kronorna har 558 000 kr använts. Arbetet har till stor del genomförts med befintliga personella resurser. Inga övriga kostnader förväntas tillkomma.

Konsekvenser för barn

Satsningen med tidiga insatser är helt inriktad på främjande och universella insatser som syftar till att stärka eller bibehålla psykisk hälsa för alla barn. Det handlar också om arbetsätt med förebyggande insatser riktade till barn som på något sätt har en ökad risk för framtida ohälsa. Ett mer förebyggande arbete kan innebära att fler barn får stöd i tidigt skede vilket både är positivt för individen och ur ett samhällsperspektiv.

Bilagor

Uppföljning av Nackas särskilda satsning på tidiga insatser 2013-2014

Lena Dahlstedt
Stadsdirektör

Pia Mcaleenan, Tove Löfgren
Förnyelseenheten

SLUTRAPPORT

Uppföljning av Nackas särskilda satsning på tidiga insatser 2013-2014

2014-10-03

Pia McAleenan, Tove Löfgren

KFKS 2013/137-012

Sammanfattning

Inför år 2013 avsatte kommunfullmäktige 3 miljoner kronor till kommunstyrelsen för tidiga insatser. Kommunfullmäktiges syfte med denna satsning var att göra riktade och tillfälliga satsningar under året som skulle inspirera och stimulera. Kommunstyrelsen beslutade om fyra satsningar för tidiga och tydliga insatser under 2013. Dessa var:

- Tydlig och lättillgänglig information
- Stimulans för goda exempel och goda idéer
- Samlad bild av barn och unga i behov av stöd
- Tidiga insatser tidigt i livet

Det har varit flera positiva saker med insatserna. Det har funnits intresse för att lära mer, föreläsningarna har varit välbesökta och populära. Det har också upplevts positivt av deltagarna att satsningen gällt små barn i förskoleåldern. Dessutom har det upplevts positivt att det är en gemensam satsning av kommunen och inte av respektive produktion. Även att samarbeta över verksamhetsgränserna i projektgrupperna har upplevts positivt.

Det har i vissa delar varit kort om tid att genomföra alla fyra delar av tidiga insatser. Arbetet med att ta fram indikatorer är viktigt men visat sig vara svårt. Det arbetet behöver fördjupas och diskussion kring hur detta kan följas upp kontinuerligt behöver fortsatt diskuteras.

Sammanlagt har ca 500 000 kr använts. Det är tydligt att mycket arbete gjorts med befintliga resurser vilket möjliggjort att inte mer pengar behövt användas. Satsningen har gett fokus på en viktig fråga. Även om de riktades pengarna inte användes till fullo utan det mesta skedde med interna resurser satte det ändå igång ett arbete som annars kanske inte prioriterats. Att arbeta på tvären med frågor som flera processer är inbegripna i men ingen ansvarar helt för, gör att det inte omedelbart är enkelt att använda tillfälliga medel. Mer långsiktighet i planeringen samt mer förankring och samverkan i alla inblandade processer i hade enligt denna utvärdering gjort att mer av de avsatta medlen använts och kommit ännu fler till godo.

Detta var en kortsiktig satsning. För att följa upp och kunna se effekter krävs mer än bara tillfällig insatser. Föreläsningarna och de andra insatserna kan vara en start på samverkan. Men det krävs mer än så för att det ska bli ett verkligt samarbete mellan olika verksamheter exempelvis skola, förskola och socialtjänst. Det behövs långsiktighet och samverkan över verksamheter för att få fokus på barnens bästa.

Nacka kommun
Tove Löfgren & Pia McAleenan

Innehållsförteckning

1	Bakgrund och förutsättningar.....	4
2	Rapportens syfte.....	4
2.1	Avgränsning.....	5
3	Genomförande av fyra tidiga insatser 2013	5
3.1	Tydlig och lättillgänglig information	6
3.2	Samlad bild av barn och unga i behov av stöd Insatsens syfte.	7
3.3	Stimulans för goda exempel och goda idéer.....	8
3.4	Tidiga insatser tidigt i livet –kompetensutveckling.....	10
4	Kostnader.....	11
5	Uppföljning andra tidiga insatser.....	12
6	Erfarenheter & sammanfattande analys.....	13
6.1	Erfarenheter.....	13
6.2	Fortsatt arbete med indikatorer	13
6.3	Pengar är inte allt.....	13
6.4	Långsiktigt arbete kräver samverkan.....	14
7	Bilagor	15
7.1	Motivering till utdelning av stimulansbidrag.....	16
7.2	Statistiken – framtagna indikatorer.....	15
7.3	Uppföljning stimulansbidrag.....	17

I Bakgrund och förutsättningar

Inför år 2013 avsatte kommunfullmäktige 3 miljoner kronor till kommunstyrelsen för tidiga insatser. Tidiga insatser är exempel på främjande och universella insatser som syftar till att stärka eller bibehålla psykisk hälsa för alla barn. Det kan också vara arbetssätt med förebyggande insatser riktade till barn som på något sätt har en ökad risk för framtida ohälsa. Kommunfullmäktiges syfte med denna satsning var att göra riktade och tillfälliga satsningar under året som skulle inspirera och stimulera.

Kommunstyrelsen beslutade 22 april, § 109 att *genomföra följande fyra insatser för barn och unga under 2013, enligt stadsledningskontorets förslag:*

- *Stimulans för goda exempel och goda idéer*
- *Tydlig och lättillgänglig information*
- *Samlad bild av barn och unga i behov av stöd*
- *Tidiga insatser tidigt i livet*

Kommunstyrelsen överlämnar förslagen i övrigt i slutrapporten "Tidiga insatser" daterad 8 februari 2013 till ansvariga nämnder.

Kommunstyrelsen beslutar att uppföljning av de fyra insatserna samt övriga åtgärder för tidiga insatser ska ske under våren 2014.

Tidiga insatser har haft två delar, del två har varit de ovan beskrivna fyra insatserna under 2013. Del ett har pågått under 2010-2012, då i form av ett projekt med fokus på tidiga insatser för barn och ungdomar.¹ Projektets uppdrag var framför allt att kartlägga problem och föreslå samt initiera lämpliga åtgärder. Syftet var att skapa goda förutsättningar för en fortsatt positiv utveckling inom området. Projektet gav rekommendationer för fortsatt arbete. Dessa rekommendationer överlämnades till ansvariga nämnder enligt beslutet ovan.

2 Rapportens syfte

Rapporten är en uppföljning av vad som skett inom den särskilda satsningen med 3 mkr på tidiga insatser under 2013.

Rapporten ska:

- Beskriva vad som gjorts inom den särskilda satsningen tidiga insatser 3 mkr, dvs de fyra insatser som beslutades.
- Redogörelse för kostnadernas fördelning.
- Beskriva lärdomar av processen.
- Följa upp de föreslagna insatserna från tidigare projektgruppen.

¹ Se Slutrapport 2013-02-08

2.1 Avgränsning

Rapporten ger inga svar på effekter av de genomförda insatserna.

3 Genomförande av fyra tidiga insatser 2013

Under projektet 2010-2012, som föregick denna satsning under 2013, fanns en styrgrupp med representanter från såväl sociala tjänster samt skola både från huvudmannasidan och från produktionen. Därutöver har även stadsdirektören och administrativa direktören varit en del av styrgruppen. Denna styrgrupp fungerade även som styrgrupp under 2013-års satsning på tidiga insatser.

Kommunstyrelsen beslutade att genomföra fyra insatser under 2013. Ingen fördelning av medel ingick i beslutet. Avgörande för insatserna var att de låg inom ramen för kommunstyrelsens uppdrag, var genomförbara under 2013 och att de var av tillfällig och stimulerande karaktär. Det löpande arbetet och ansvaret för tidiga insatser ligger kvar på ansvariga nämnder.

Bild 1 Processen med Tidiga insatser

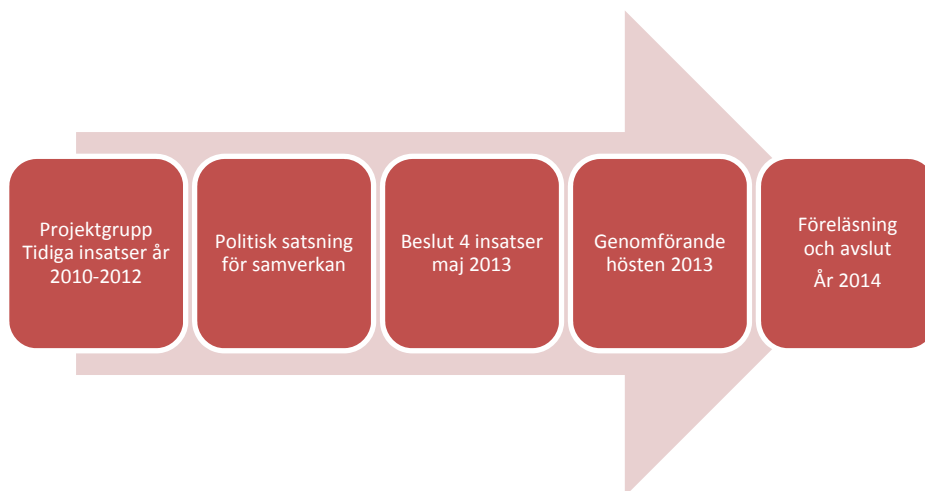

De fyra insatserna genomfördes av olika projektgrupper. Två projektgrupper var i samverkan mellan bland annat skola och socialtjänst.²

Insatserna genomfördes i första hand under hösten 2013, men fick i vissa delar förlängning även under 2014. Styrgruppen beslutade efter första omgången av

² Representanter i respektive projektgrupp

Kompetensutveckling/Föreläsningsserien: Susanne Arvidsson, Beatrice Jacobsson, Ann Sundman Brott, Weronica Jahnforsh

Statistikgruppen: Nina Hammgren, Beatrice Jacobsson, Carina Legerius, Katrin Petersson

Information: Kerstin Trygg,

Stimulansbidrag: Pia McAleenan, Tove Löfgren

stimulansbidrag att ytterligare en omgång skulle genomföras med slutdatum 31 januari 2014. Även kompetensutvecklingen i form av föreläsningsserien fick en förlängning under maj till september 2014.

Bild 2 De fyra beslutade insatserna

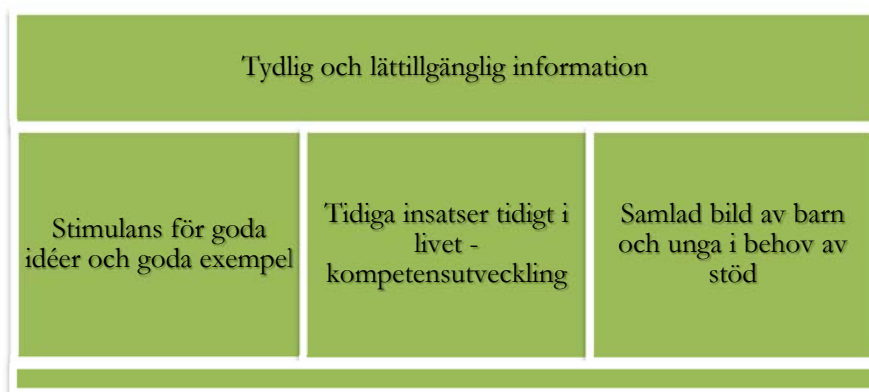

3.1 Tydlig och lättillgänglig information

3.1.1 Insatsens syfte

Alla medarbetare och medborgare ska veta vart man ska vända sig när man behöver stöd. Mycket kompetens finns bland professionella som arbetar med barn och hjälp och stöd finns att få. Men information om var man kan vända sig eller var man kan ta del av information utmålades i beslutsunderlaget som ett utvecklingsområde. Informationen behövs göras mer tillgänglig och samordnad. Inte minst behövs informationen göras tillgänglig på ett enkelt sätt för medborgare.

3.1.2 Genomförande

Informationen togs fram och presenterades i samband med Psynkprojektet. Psynkprojektet drivs av Sveriges kommuner och landsting och har till uppgift att synkronisera information om barn och ungdomars psykiska hälsa. Informationen är framtagen av en projektgrupp med kommunikatör och verksamhetsutvecklare inom socialtjänsten. Även Ungt inflytandepiloter har deltagit för att förbättra informationen. Basinformationen är klar men det kan bli justeringar i hur den presenteras och språkliga ändringar. Eventuellt kommer flyers att tryckas upp som exempelvis polarna, vårdcentralerna med flera kan distribuera.

3.1.3 Analys

Det är inte tydligt hur väl Psynk som projekt och tidiga insatser kan och bör vara en gemensam satsning. Psynk vänder sig till äldre ungdomar 13-25 år och direkt till individ. Psynk är inte en portal för medarbetare. Informationen här kan alltså anses vara ett bra komplement men utifrån tidiga insatser kan det också behövas

en satsning på intranätet för medarbetare och på nacka.se för åldersgruppen barn upp till 13 år. Det kan också behövas separata sidor för föreläsningar och stimulansbidrag som inte är kopplade till psynk. Detta är en viktig synpunkt för den framtida webblösning som nu håller på att växa fram i Nacka och ett fortsatt utvecklingsområde.

3.2 Samlad bild av barn och unga i behov av stöd Insatsens syfte

3.2.1 Insatsens syfte

I kommunstyrelsens beslut fanns en satsning för att få en samlad bild av antalet barn och unga i behov av stöd. Den samlade bilden skulle dessutom helst gå att följa över tid för att på ett tidigt sätt kunna ana trender och därmed sätta in rätt insatser. Ett första steg i detta arbete föreslogs bli att ta fram gemensamma mått, nyckeltal och mätmetoder för att mäta i respektive verksamhet. Underlag där flera riskfaktorer och aktörer sammanföll kunde då utgöra underlag för fortsatta prioriteringar och insatser.

3.2.2 Genomförande

Denna satsning har varit uppdelad i två. Den ena har varit att ta fram indikatorer. Den andra delen har varit att samla all tillgänglig statistik. En projektgrupp har arbetat med dessa båda delar. Ett problem som projektgruppen stött på är att det är förbjudet enligt lag att samköra register mellan myndigheter. Det går inte att t ex samköra de som inte klarat behörighet i år 9 med socialtjänstens register. Det går därför inte att få fram antal ”verkliga huvuden” såsom satsningen syftade till. Det försvårar också att få fram vilka insatser som behövs och när, vilket var syftet för att hitta samverkan för ungdomar med behov av flera instanser.

3.2.3 Analys

I och med att det inte går att samköra register går det inte att identifiera vilka barn och ungdomar som behöver tidiga insatser. Statistiken är framför allt verksamhetsstatistik, vilket innebär att det visar de individer som redan är inne i BUP eller Socialtjänsten. Det kan därmed vara svårt att koppla till förebyggande och direkta insatser för enskilda individer. Att verksamheterna ombeds att ta fram denna typ av statistik kan dock hjälpa dem se indikationer på utsatta situationer lite tidigare. Statistiken kan, om den används rätt, snarare vara en hjälp för satsningar på det breda och främjande arbetet.

En fråga som återstår är vem som är mottagare av statistiken och hur den kommer användas framöver. De mått som nu är framtagna hjälper till att se trender och samlad statistik från skolan, socialtjänst, VSS, BUP, BVC, familjerådgivning och ungdomsstatistik. Vem och var analysen ska efterfrågas och sammanställas återstår att lösa. I bilaga 7.21 redovisas de indikatorer som tagits fram på första och andra linjens nivå.

Statistiken i sin helhet kan nu ses som ett underlag som ger kommunen och andra aktörer möjlighet att följa upp och jobba systematiskt samt se trender över tid. För att detta ska kunna komma till verksamhetsnytta krävs dock ett fortsatt strukturerat arbete med att årligen ta fram uppgifterna men också reflektera kring vad den samlade bilden säger och hur verksamheten kan utvecklas för att möta barnens behov av så tidiga insatser som möjligt. Det är av allra största vikt att de olika verksamheterna som är aktuella fördjupar sig och arbetar vidare med materialet i samverkan för att man ska kunna dra slutsatser av statistiken och veta vad som behöver förändras eller utvecklas. Ett annat sätt att använda statistiken skulle kunna vara att en fördjupande studie görs av respektive verksamhet där personer som syns i deras statistik intervjuas kring vad de önskat sig för hjälp långt tidigare.

3.3 Stimulans för goda exempel och goda idéer

3.3.1 Insatsens syfte

För att lyfta och stödja goda exempel och även stödja goda idéer avsattes medel till stimulansbidrag. Stimulansbidraget hade två syften, dels premiera och ge stöd till fortsatt arbete till de som kan uppvisa goda exempel dels ge stöd till de verksamheter med en god idé man ville förverkliga. Kriterier för att få stimulansbidraget var att de skulle ha barnen i fokus samt inspirera och stimulera, gärna genom samverkan. Syftet i beslutet var sedan att de goda exemplen skulle beskrivas och presenteras på ett inspirerande sätt för andra verksamheter. Det görs idag mycket för barn men vi behöver bli bättre på att fånga upp det och sprida mellan olika verksamheter som alla jobbar med barn ur olika perspektiv. Stimulansbidraget syftade till att vara en stimulans, inte finansiering av idéer. Stimulansbidraget skulle dessutom premiera sådant som sker i vardagen närmast barnen. Ett delsyfte med satsningen var att den skulle kunna leda till goda samtal med personer som jobbar med samma målgrupp barn i olika verksamheter.

3.3.2 Genomförande

Två omgångar av stimulansbidrag har utlysts. Den första omgången avslutades 15 september 2013 och den andra avslutades 31 januari 2014. Informationen om möjlighet att söka bidrag spreds till förskolor och skolor upp till årskurs 3, såväl kommunala som fristående, även andra aktörer fick denna information.³

³ Öppna förskolan (inkl Boo församlings öppna förskola) Barn- och elevhälsan, familjecentraler, Älta Fiskis Habiliteringscenter, Nacka barnläkarmottagningen, MVC/barnmorskemottagning (Nacka, Nacka forum, Boo, Saltis, Älta mamma mia) BVC, (Älta, Fiskis, Forum, Sickla, Boo, Saltis) BUP VSS, Socialtjänst, Föreningar, Rädda barnen, Boo Folkets Hus, Fisksätra Folkets Hus, Tjejverkstan. F.k. till politiker och nätverk

Urvalskriterier

1. Inspirerande och stimulerande
2. Tydlig målgrupp och målbild
3. Tydligt barn & familjefokus
4. Samverkan både internt och externt
5. Vilket resultat har det

Målgrupp

- Verksamheter som arbetar med barn och familjer, såväl kommunala som andra aktörer.
- Insats som riktar sig till barn 0-9 år

I första omgången premierades följande:

50 000 kr gick till:

- Boo folket hus – Fritidsverksamhet för barn, 7-9 år på helger.
- Barn och elevhälsan – Identitet, kommunikation och rörelse för barn med hörselnedsättning.
- Boogårdsskola – Ett projekt med tre delar; lästräning, coachning och matematik.

25 000 kr gick till:

- Kummelnäs förskola – Skapa lust till berättande genom saga.
- Björknäs skola – Hundassisterad pedagogik.
- Fisksätra bibliotek – Berättelser på flera språk.
- Orminge bibliotek – Inspirera och stödja föräldrar till barn i förskolan med språknedsättning.
- Älta skola – God läsutveckling.
- Förskolan Kul – Rytmask rörelseträning.

I andra omgången premierades följande tre verksamheter:

40 000 kr gick till:

- Ektorps skolenhet - TAKK teckenkommunikation
- Verksamheten Svenska med baby. Samarbete kommer ske med lokala aktörer i Nacka och Fisksätra; Fisksätra bibliotek, Folkets hus och Familjecentralen.
- Valfärd Skola Barn och Elevhälsan – projekt Anknytning i förskolan

För motivering till premieringen se bilaga 7.2

Med Svenska med baby öppnar sig massor av möjligheter! Det är jätteroligt för mig att andra vill lära sig från mina erfarenheter från Uzbekistan och vi lär oss massor av saker av varandra. ... Jag har ett väldigt litet socialt nätverk och det blir lätt en ond spiral när jag inte pratar Svenska. Jag har mycket lättare att lära mig här, genom att prata med andra, än att lära mig själv och från böcker.

Ziyoda med Zarina sex månader

Citatet kommer från en av deltagarna på svenska med baby, ett av de projekt som fått stimulansmedel.

3.3.3 Analys

TVå genomförda utlysningar och ett 20-tal idéer som nu kan spridas är ett resultat av satsningen. En sammanställning av hur de olika projekten sett ut och använt stimulansmedlen finns i bilaga 2. Det är tydligt att verksamheterna genomfört sina idéer och att arbetet stimulerat de egna organisationerna till mer av ett gemensamt fokus på främjande arbete. En majoritet av de som fått stimulansmedel kommer också att fortsätta det nu påbörjade arbetet. Nästa steg borde vara att idéerna utvärderas samt dokumenteras för spridning till andra. I bilaga 7.3 finns en sammanfattande uppföljning av de stimulansmedlen.

3.4 Tidiga insatser tidigt i livet – kompetensutveckling

3.4.1 Insatsens syfte

Syftet med satsningen var att ge medarbetare verktyg och kunskap för att arbeta förebyggande och främjande. Satsningen handlade om att tolka tidiga och svaga signaler. Denna föreslagna insats kan ses som en främjande åtgärd med fokus på de minsta barn och där barnet inte behöver uppvisa ett riskbeteende. Aktiviteten innebär att stödja de som redan har ansvar för de minsta barnen genom kompetensutveckling av medarbetare i förskolor och andra som möter barn upp till årskurs 3. Kompetensutvecklingen har fokuserat på att lära av varandra och av aktörer såsom elevhälsa och familjeverksamheten.

3.4.2 Genomförande

Första omgången med tre föreläsningar genomfördes oktober-december 2013. Eftersom intresset var så stort och föreläsningarna fick så bra omdöme beslutade styrgruppen att ytterligare en omgång med tre föreläsningar skulle genomföras under 2014.

De tre föreläsningarna under 2013 var:

- 2 oktober ”Upptäcka och identifiera”. Föreläsare: Ewa Westin, Eva-Christina Bergander, Margareta Öhman och Ylva Andersson
- 22 november ”Samverkan med föräldrar - det professionella samtalet”. Föreläsare: Siv Sagerberg
- 3 december ”Metoder och verktyg”. Föreläsare: Ylva Andersson, Leif Strandberg

Föreläsningarna genomfördes som sex halvdagsföreläsningar. Samma pass genomfördes under förmiddag och eftermiddag. Antal deltagare har varit mellan 125-150 per dag. Till största delen var deltagare förskolepersonal ca 80 %, men

även deltagare från BVC, kyrkan, familjecentralen, vissa skolor. Endast ett fåtal från socialtjänsten kunde delta.

Deltagarna vid föreläsningarna har gett alla föreläsare väldigt goda omdömen. I stort sett alla deltagare kan rekommendera en kollega att gå på seminariet.

Vid föreläsningarna 2014 kommer de verksamheter som fått stimulansbidrag få tillfälle att berätta om sitt arbete. Föreläsningarna äger rum för och eftermiddag 13 maj, 26 augusti samt 19 september 2014. Tre av sex föreläsare som deltog under hösten kommer med även vid dessa tillfällen Ylva Andersson, Margareta Öhman och Leif Strandberg.

Länk till föreläsningssida på [nacka.se](http://www.nacka.se)

http://www.nacka.se/web/familj/Sidor/Program_forelasningsserie.aspx

3.4.3 Analys

Detta har varit en mycket uppskattad satsning som fått goda utvärderingsresultat av de som deltagit. För att ytterligare förbättra en liknande satsning i framtiden behöver programpunkterna/föreläsningarna i ännu högre grad utformas så att de blir intressanta för flera yrkesgrupper. Denna insats har liksom övriga kunna lösas på ett bra sätt med många interna resurser som varit mycket uppskattade. Detta kan ses som hållbart då andra medarbetare får upp ögonen för både ämnet som sådant men också den kompetens som finns i stadshuset och som går att använda även i andra sammanhang.

4 Kostnader

Delprojekt	Kostnad
Tydlig och lättillgänglig information	
Samlad statistik	39 000
Stimulansbidrag	452 000
Föreläsningar	67 000
Totalt	558 000

Av de avsatta 3 miljoner kronorna har 558 000 kr använts. Arbetet har i stor utsträckning gjorts av befintlig personal i ordinarie arbete. Dessa interna resurser har därmed inte belastat de avsatta medlen för tidiga insatser. På detta sätt har satsningen kunnat vara mycket kostnadseffektiv. Syftet med styrgruppens beslut har inte varit att spendera pengar utan att genomföra insatser som är hållbara. Exempelvis har stimulansbidraget inte varit ett finansieringsbidrag utan en stimulans till goda idéer. På så sätt är verksamheterna ägare till idén och det kan ge en hållbar verksamhet även fortsättningsvis. Interna resurser har igenom satsningen identifierats och kan med rätt styrning fortsätta göra en skillnad för barn och unga ur ett främjande och förebyggande perspektiv inom ramen för sina

egna verksamheter men också än mer effektivt i gemensam samverkan. Då behövs att de får ett fortsatt uppdrag ifrån politiken att detta arbete ska prioriteras.

5 Uppföljning andra tidiga insatser

Projektet Tidiga insatser som föregick denna satsning pågick 2010-2012 och förde i sin slutrapport fram några förslag på fortsatt arbete. I samband med att kommunstyrelsen beslutade om genomförandet av de fyra ovan presenterade tidiga insatserna, överlämnades projektets rekommendationer till ansvariga nämnder. Några var formulerade som rekommendationer från projektgruppen andra var presentation av ytterligare förslag som framkommit. Här nedan redogörs för projektgruppens förslag och vad som gjorts med dessa.

- **Gemensamma mål UBN och SÄN**
Ett arbete påbörjat och ett mål är lika så här långt bara lite olika formulerat.
- **Samordningsgrupp för tidiga insatser**
Projektgruppen träffas informellt men uppdrag saknas. Samordning och utvecklingsenheten har i viss mån fungerat sammankallande för styrgruppen men denna uppgift kan behöva formaliseras om arbetet ska fortsätta.
- **Multikompetent team**
Här har utbildningsenheten påbörjat ett arbete kring skolpliktsrutin som kan ses som ett första steg mot ett multikompetent team.
- **Föra barnen på tal**
Pågår inom socialtjänsten.

Övriga förslag presenterade i rapporten var bland annat resurser i förskolorna där flera saker är på gång och som varit en tydlig inriktning på seminarieatsning och stimulansbidrag. Projektet E12 lever kvar, nu som utvidgat uppdrag och kallas våra viktiga barn och permanentats. Ett övrigt förslag projektgruppen lade fram var just en samlad statistik och detta har nu tagits fram under denna satsning. Andra förslag har inte genomförts, t ex en befattning inom det förebyggande arbetet och vidgat uppdrag till Ältapolarna.

Utöver förslagen som presenterats i rapporten har det skett flera aktiviteter i linje med tidiga insatser. För att nämna några har samverkan mellan elevhälsan, socialtjänst och skola utvecklats, BUS⁴-samverkan har satt igång, särskilda undervisningsgrupper i Björknäs och Alphyddan pågår och socialtjänsten har tagit beslut om inriktning för fortsatt förebyggande arbete. Utbildningsnämnden

och social och äldreomsorgen har haft utbyten på temat under året. Vad man kan se är att projektgruppens förslag i stor utsträckning faktiskt tagits omhand i verksamheten. Även här utan särskilda pengar avsatta eller resurser som samordnat. Ett arbete är med andra ord startat. Om arbetet ska fortsätta är det viktigt att beslutsfattare fortsätter att efterfråga resultat och vid behov tillsätta resurser för att arbetet kan fortgå och fördjupas fortsättningsvis.

6 Erfarenheter & sammanfattande analys

6.1 Erfarenheter

Det har varit flera positiva saker i projektet. Det har funnits intresse för att lära mer, föreläsningarna har varit välbesökta och populära. Det har också upplevts positivt av deltagarna att satsningen gällt små barn i förskoleåldern. Det menar flera av åhörarna vid föreläsningarna och de som sökt stimulansbidrag, har saknats tidigare. Dessutom har det upplevts positivt att det är en gemensam satsning av kommunen och inte av respektive produktion. Även att samarbeta över verksamhetsgränserna i projektgrupperna har upplevts positivt.

Det har i vissa delar varit kort om tid att genomföra alla fyra delar av tidiga insatser. Beslutet av kommunstyrelsen togs strax innan sommaren 2013 och arbetet skulle vara slutfört redan vid nyår. Styrgruppen beslutade sedan att både stimulansbidraget och föreläsningarna skulle genomföras ytterligare en omgång.

6.2 Fortsatt arbete med indikatorer

Arbetet med att ta fram indikatorer är viktigt men visat sig vara svårt. Det arbetet behöver fördjupas och diskussion kring hur detta kan följas upp kontinuerligt behöver fortsatt diskuteras. Det kanske inte går att hitta eller en eller två relevanta indikatorer men organisationen kanske istället måste fokusera på att utifrån ett antal relevanta av de som nu tagits fram förändra arbetssätten kring hur vi arbetar med dessa. Ett förslag är då att någon gång per år samlas och diskutera trender och utmaningar kan vara ett sätt. Att fortsätta följa denna fråga är viktig.

6.3 Pengar är inte allt

Satsningen som kommunstyrelsen gjorde gav fokus på en viktig fråga. Även om de riktades pengarna inte användes till fullo utan det mesta skedde med interna resurser satte det ändå igång ett arbete som annars kanske inte prioriterats. Den projektgrupp som arbetade med tidiga insatser innan den särskilda satsningen listade ett antal viktiga områden att arbeta vidare med. Det blir även i här uppenbart att mycket arbete sker utan att det varken satsas så mycket pengar eller speciell funktion för att samordna.

6.4 Långsiktigt arbete kräver samverkan

Satsningen på tidiga insatser var en tillfällig insats. För att få till ett långsiktigt hållbart arbete behöver man grunda med varför man gör en satsning. För att följa upp och kunna se effekter krävs mer än bara tillfällig insatser. Föreläsningarna och de andra insatserna kan vara en start på samverkan. Men det krävs mer än så för att det ska bli ett verkligt samarbete mellan olika verksamheter exempelvis skola, förskola och socialtjänst. Det finns bland de intervjuade en oro för att organisationen tappar tron på att vilja till främjande arbete finns. Kopplingen till målen, visionen, och de grundläggande värderingarna finns och arbetet bör enligt de intervjuade fortsätta. Det är också viktigt att ta tillvara de erfarenheter och goda idéer från stimulansbidraget som finns.

Projektet tidiga insatser är nu avslutat och arbetet fortsätter i social- respektive utbildningsprocessen. För att underhålla arbetssätt och fokus på denna fråga är det viktigt att arbetet fortsättningsvis följs upp och kontinuerligt utvecklas. Tidiga insatser är ett tvärsektorielt ansvar som behöver en annan typ av styrning och ledning än de frågor som mer naturligt faller under respektive processägares ansvar. För att inte tappa det nu påbörjade arbetet vore det önskvärt om en eller flera processer tog gemensamt ansvar för att följa upp och driva frågan vidare. Det tvära arbetssätt som nu tillämpats i arbetsgrupperna har uppskattats av de som varit med och kan utgöra ett lärande exempel. Det behövs långsiktighet och samverkan över verksamheter för att få fokus på barnens bästa. Samverkan över gränserna behövs för tidiga insatser och skulle passa ypperligt för att just fortsätta utveckla som en tvär ledningsgruppsfråga.

7 Bilagor

7.1 Statistiken – framtagna indikatorer

7.1.1 Insatser på första linjens nivå

Under denna rubrik har vi samlat indikatorer på så kallade tidiga insatser i öppenvård. I utredningarna bedöms om det finns behov av specialiserade insatser.

Aktör	Indikator
Familjerådgivning	Hur många barn vars föräldrar går i familjerådgivning
Socialtjänsten BoU	Antalet barn som utretts
Familjerådgivning	Antal familjer med barn
Familje- och ungdomsverksamheten, Valfärd samhällsservice	Antal ärenden Råd och stödsamtal
Familje- och ungdomsverksamheten, Valfärd samhällsservice	Antal ärenden Stöd till unga brottsutsatta
Ungdomsverksamheten, Valfärd samhällsservice	Antal ärenden Råd och stöd, 13-20 år
Familjeverksamheten, Valfärd samhällsservice	Antal familjer Råd och stöd, 0-12 år, Familjeverksamheten
BUP	Antalet barn som utreds för neuropsykiatrisk diagnos
Mini-Maria Valfärd samhällsservice	Antal ärenden
Familjecentralen, Valfärd samhällsservice	Antal ärenden Råd och stödsamtal
Ungdomsverksamheten, Valfärd samhällsservice	Antal barn i gruppverksamhet 6-18 år
Familje- och ungdomsverksamheten, Valfärd samhällsservice	Antal barn i gruppverksamhet
Habiliteringscenter	Antalet barn som utreds (psykologutredning)

7.1.2 Insatser på specialiserad nivå

Indikatorerna för insatser på specialiserad nivå anges här nedanför.

Aktör	Indikator
BUP	Antal aktuella barn
BUP	Antal nya barn
Förskola/grundskola/förskoleklass/gymnasieskola	Antalet barn med individresurs
Socialtjänsten BoU	Antalet öppna insatser
Socialtjänsten BoU	Antalet barn som fått öppna insatser
Habiliteringscenter	Antalet barn i behandling
Grundsärskola/gymnasiesärskola	Antalet barn inskrivna
Socialtjänsten BoU	Antalet barn placerade utanför hemmet
BVC	Antal barn som socialtjänst och BVC samarbetar kring
Socialtjänsten BoU	Antalet utredningar som leder till insats

7.2 Motivering till utdelning av stimulansbidrag

Boo folkets hus belönas för arbetet med att erbjuda en meningsfull fritid på helgerna för en grupp barn utanför verksamhetens egentliga fokus, fritidsverksamhet för barn, 7-9 år på helger. Arbetet minskar riskerna för utanförskap.

- Det är väldigt roligt då de här pengarna gör det möjligt för oss att fortsätta jobba med en grupp barn där vi upptäckt ett stort behov, säger Annica och Joakim från Boo folkets hus.

Barn- och elevhälsan

Barn- och elevhälsan belönas för att man tydligt visat på utsattheten hos barn med hörselnedsättning. Genom tillämpning av aktuell forskning kan man med relativt små medel minska denna grupps ofta stora känsla av utanförskap. Identitet, kommunikation och rörelse för barn med hörselnedsättning.

- Jag är glad och stolt över medarbetarna inom pedagog och logopedgruppen som har utvecklat ett nytt pedagogiskt arbetssätt för elever med hörselnedsättning. Det är roligt att barn och elevhälsans verksamhet uppmärksammas på det här sättet, kommentera Ylva Bandmann Holmberg enhetschef barn- och elevhälsan.

Boo Gårds skola

Boo Gårds skola belönas för vidgat perspektiv på vikten av skolans insatser på det sociala området. Skolan arbetar med ett brett angreppssätt för att hitta och stödja elever i behov av extra hjälp samt för att främja alla elevers lust och kreativitet. Ett projekt med tre delar; lästräning, coachning och matematik.

- Vi är stolta att få ta emot detta pris. Det ger en fantastisk möjlighet för oss att kunna satsa på tre av våra särskilda fokuseringsområden kreativ matematik, tidiga insatser för elever som ligger efter i läsförmåga och att coacha elever för att stärka deras självförtroende och motivation, säger Malin, specialpedagog Boo Gårds skola

Välfärd skola, Barn och Elevehälsan, tilldelas 40 000 kr i stimulansbidrag 2014 för sitt projekt - Anknytning i förskolan. Projektet syftar till att arbeta fram ett material om hur förskolor i Nacka på bästa sätt kan väva samman sina rutiner med ny kunskap om anknytning. Forskning har visat att anknytning har stor betydelse för både barn och deras föräldrar.

Verksamheten Svenska med baby som med sin verksamhet bryter isolering och leder till gränslösa möten, tilldelas för sin verksamhet i samarbete med lokala aktörer i Nacka och Fisksätra, 40 000 kr i stimulansbidrag 2014. Verksamheten ger deltagarna stöd i föräldrarollen, bryter utanförskap och förbättrar på detta sätt barnens livschanser.

Ektorps skolenhet tilldelas 40 000 kr i stimulansbidrag 2014 för sitt arbete med TAKK teckenkommunikation och spridandet av denna i resten av Nackas skolor. Genom att använda tecken som kompletterande kommunikation bidrar metoden till en snabbare språkutveckling. En snabbare språkutveckling kan i sin tur leda till minskade konflikter och öka barnens chanser att lyckas i skolan.

7.3 Uppföljning stimulansbidrag

Bidragstagare	Använt stimulansbidrag enligt ansökan	Uppnått förväntat resultat	Fått ytterligare kunskap	Fortsätter arbetet
Ektorps skolenhet	Ja	Ja	Ja	Ja
Boo Gårds skola	Ja	Ja		
Barn och elevhälsan – Identitet m.m.	Ja			
Orminge bibliotek	Ja	Ja	Ja	Ja
Älta Skola	Ja	Ja	Ja	Ja
Svenska med baby	Ja	Ja	Ja	Ja
Barn och elevhälsan - anknytning	Ja		Ja	Ja
Fisksätraskolans bibliotek	Ja	Ja/nej	Ja	Ja

Svar har ej fåtts från Boo folket hus, Kummelnäs förskola, Björknäs skola, Förskolan Kul, Ektorps skolenhet.

Öppenhet och mångfald

*Vi har förtroende och respekt för människors kunskap
och egna förmåga - samt för deras vilja att ta ansvar*



17 februari 2015

SAMMANTRÄDESPROTOKOLL
Kommunstyrelsens arbetsutskott

§ 13

KFKS 2015/106-002

Kommunstyrelsens instruktion och delegationsordning

Beslut

Kommunstyrelsens arbetsutskott föreslår kommunstyrelsen fatta följande beslut.

Kommunstyrelsen antar stadsledningskontorets förslag till instruktion och delegationsordning.

Ärende

Kommunstyrelsens instruktion för verksamhetsansvar och delegation av beslutanderätt finns samlade i ett gemensamt styrdokument som kallas "kommunstyrelsens instruktion och delegationsordning". Stadsledningskontoret har gjort en översyn av dokumentet.

Kontoret föreslår justeringar som avser hur tjänstemannaorganisationen är sammansatt. Det tydliggörs att direktör kan vara chef även för en tjänsteman med ett tydligt strategiskt uppdrag inom direktörens ansvarsområde. En sådan tjänsteman tillhör en enhet men har direktören som chef, inte enhetschefen. I övrigt kvarstår att *enhetschef* inom myndighets- och huvudmannaorganisationen respektive *rektor/förskolechef* och *verksamhetschef* inom den kommunala produktionen av välfärdstjänster har fullt ansvar för inriktning, mål, organisation, ekonomi, resultat, personal, arbetsmiljö och utveckling. Stadsledningskontorets funktion och direktörernas uppdrag beskrivs på ett tydligare sätt, liksom att alla direktörer tillhör stadsledningskontoret.

I delegationsordningen har förändringar gjorts främst inom fastighets- och exploateringsområdena. Inom personalområdet har den sedan tidigare beslutade anställningsprövningen inom myndighets- och huvudmannaorganisationen förts in så den syns där det står vem som får besluta om anställningar.

Handlingar i ärendet



Stadsledningskontorets tjänsteskrivelse den 6 februari 2015

Förslag ny instruktion och delegationsordning

Nu gällande instruktion och delegationsordning

Yrkanden

Sidney Holm (MP) yrkade, med instämmande av Khashayar Farmanbar (S), att punkt 89-91 i stadsledningskontorets förslag till instruktion och delegationsordning skulle utgå.

Ordförandes signatur	Justerandes signatur	Utdragsbestyrkande
		

17 februari 2015

SAMMANTRÄDESPROTOKOLL
Kommunstyrelsens arbetsutskott

Mats Gerdau (M) yrkade bifall till stadsledningskontorets förslag.

Beslutsgång

Ordföranden fann att arbetsutskottet hade avslagit Sidney Holms ändringsyrkande och beslutat i enlighet med Mats Gerdaus bifallsyrkande.

Votering begärdes och verkställdes.

Följande röstade för Mats Gerdaus bifallsyrkande.

Mats Gerdau (M), Monica Brohede Tellström (FP), Tobias Nässén (M), Hans Peters (C), Jan-Eric Jansson (KD)

Följande röstade för Sidney Holms ändringsyrkande.

Sidney Holm (MP), Khashayar Farmanbar (S), Maria Lähetkangas (S)

Med fem röster för Mats Gerdaus bifallsyrkande och tre röster för Sidney Holms ändringsyrkande beslutade arbetsutskottet i enlighet med Mats Gerdaus yrkande om bifall till stadsledningskontorets förslag.

Reservationer

Sidney Holm (MP) reserverade sig mot beslutet.

Khashayar Farmanbar (S) reserverade sig mot beslutet.



Protokollsanteckningar

Rolf Wasteson (V) lät anteckna följande.

”Delegationsordningens §89-91 bör utgå. Det bör vara självklart att frågor om nedläggning av kommunal verksamhet liksom mål och inriktning för den ska tas i Kommunstyrelsen och inte dess utskott.”

Sidney Holm lät anteckna följande för miljöpartiet de grönas arbetsutskottsgrupp.

”Kommunens revisorer anser att det strider mot kommunallagen när kommunstyrelsen delegerar ärenden som avser verksamhetens mål, inriktning, omfattning eller kvalitet. Miljöpartiet instämmer i revisorernas kritik och menar att kommunallagens § 34 är väldigt tydlig på den här punkten

Ordförandes signatur	Justerandes signatur	Utdragsbestyrkande
		



17 februari 2015

SAMMANTRÄDESPROTOKOLL
Kommunstyrelsens arbetsutskott

"34 § I följande slag av ärenden får beslutanderätten inte delegeras:

1. ärenden som avser verksamhetens mål, inriktning, omfattning eller kvalitet,"

Punkterna 89-91 i stadsledningskontorets förslag till instruktion och delegationsordning bryter mot kommunallagen. Denna typ av beslut ska inte delegeras till ett utskott utan fattas av kommunstyrelsen."

Ordförandes signatur	Justerandes signatur	Utdragsbestyrkande
		

2015-02-06

TJÄNSTESKRIVELSE
KFKS 2015/106-002

Kommunstyrelsen

Kommunstyrelsens instruktion och delegationsordning

Förslag till beslut

Kommunstyrelsen antar stadsledningskontorets förslag till instruktion och delegationsordning.

Sammanfattning

Kommunstyrelsens instruktion för verksamhetsansvar och delegation av beslutanderätt finns samlade i ett gemensamt styrdokument som kallas ”kommunstyrelsens instruktion och delegationsordning”. Stadsledningskontoret har gjort en översyn av dokumentet.

Kontoret föreslår justeringar som avser hur tjänstemannaorganisationen är sammansatt. Det tydliggörs att direktör kan vara chef även för en tjänsteman med ett tydligt strategiskt uppdrag inom direktörens ansvarsområde. En sådan tjänsteman tillhör en enhet men har direktören som chef, inte enhetschefen. I övrigt kvarstår att *enbetschef* inom myndighets- och huvudmannaorganisationen respektive *rektor/förskolechef* och *verksamhetschef* inom den kommunala produktionen av välfärdstjänster har fullt ansvar för inriktning, mål, organisation, ekonomi, resultat, personal, arbetsmiljö och utveckling. Stadsledningskontorets funktion och direktörernas uppdrag beskrivs på ett tydligare sätt, liksom att alla direktörer tillhör stadsledningskontoret.

I delegationsordningen har förändringar gjorts främst inom fastighets- och exploateringsområdena. Inom personalområdet har den sedan tidigare beslutade anställningsprövningen inom myndighets- och huvudmannaorganisationen förts in så den syns där det står vem som får besluta om anställningar.

Ärendet

Kommunstyrelsen anställer all personal i Nacka kommun och är ytterst ansvarig för alla personal- och arbetsmiljöfrågor. Det är också kommunstyrelsen som inom ramen av beslut från kommunfullmäktige beslutar om tjänstemannaorganisationen.

Kommunstyrelsen använder en *instruktion* för att fördela ansvar för personal och arbetsmiljö och på vilka chefsnivåer ansvaret för verksamheten ligger. Det politiska verksamhetsansvaret har de nämnder som ansvarar för de olika kommunala uppdragen; kommunstyrelsen beslutar hur ansvaret ska vara fördelat i tjänstemannaorganisationen.

Enligt 6 kap § kommunallagen får en nämnd uppdra åt ett utskott, åt en ledamot eller ersättare eller åt en anställd hos kommunen att besluta på nämndens vägnar i ett visst ärende eller en viss grupp av ärenden. Det kallas att delegera. Sådana uppdrag att fatta beslut på delegation bör samlas ihop i en *delegationsordning*, så det blir överskådligt i vilka typer av ärenden beslut kan fattas på delegation.

Kommunstyrelsens instruktion och delegationsordning samlas i ett gemensamt styrdokument som kallas kommunstyrelsens instruktion och delegationsordning. Det ska således vara möjligt att i ett och samma dokument läsa ut vem som ansvarar för vad och vem som får besluta om vad.

Instruktionen

Stadsledningskontoret har gjort en översyn av instruktionen och föreslår några smärre justeringar som avser hur tjänstemannaorganisationen är sammansatt. I grunden har kommunen, inom den del av organisationen som kallas myndighets- och huvudmannaorganisationen en enhetsorganisation där enhetschef för chef och enhetschef har direktör som chef. Det som nu tydliggörs är att direktör kan vara chef även för en tjänsteman med ett tydligt strategiskt uppdrag inom direktörens ansvarsområde. En sådan tjänsteman tillhör en enhet men har direktören som chef, inte enhetschefen. Tidigare har sådana personer endera tillhört stadsledningskontoret eller saknat organisatorisk tillhörighet.

I övrigt kvarstår att *enhetschef* inom myndighets- och huvudmannaorganisationen respektive *rektor/förskolechef* och *verksamhetschef* inom den kommunala produktionen av välfärdstjänster har fullt ansvar för inriktning, mål, organisation, ekonomi, resultat, personal, arbetsmiljö och utveckling. Hur tjänstemannaorganisationen ser ut och vilka delar den består av redovisar stadsledningskontoret i ett särskilt ärende till kommunstyrelsens arbetsutskott den 17 februari 2015.

Stadsledningskontorets funktion och direktörernas uppdrag beskrivs på ett tydligare sätt. Alla direktörer tillhör stadsledningskontoret. *Stadsdirektören* är

- ✓ strategiskt övergripande ansvarig för frågor som avser kommunens mål, inriktning, omfattning och kvalitet
- ✓ övergripande ansvarig för styrning, ledning och utveckling av kommunen och leder och fördelar arbete till direktörer.
- ✓ chef för direktörerna och leder och fördelar deras arbete

De andra direktörerna är antingen processägare eller strategiskt övergripande ansvariga inför kommunstyrelsen för ett produktionsområde. De senare har titeln *produktionsdirektör*. Direktör som är huvudprocessägare ansvarar övergripande för det samlade tjänstemannastödet och ärendeberedningen till en eller flera nämnder. Den personen har titel ”direktör” ihop med ord som beskriver vilken kommunal uppgift de har processägaransvar för, till exempel personaldirektör, stadsbyggnadsdirektör och utbildningsdirektör¹. Nacka kommuns styrning i processer redovisas i ett särskilt ärende till kommunstyrelsens arbetsutskott den 17 februari 2015.

Delegationsordningen

Delegationsordningen ses över löpande för att beslutanderätt ska vara delegerat så bra som möjligt för att åstadkomma ett effektivt beslutsfattande. I det förslag som stadsledningskontoret nu ha tagit fram har förändringar gjorts främst inom fastighets- och exploateringsområdena. Eftersom direktörer inte har ett operativt verksamhetsansvar föreslås att vissa kvardröjande delegationer till direktör tas bort. Inom personalområdet har den beslutade anställningsprövningen inom myndighets- och huvudmannorganisationen förts in så den syns ihop med rätten att anställa, som är en delegerad beslutanderätt. I delegationsordningen framgår nu att anställningsbeslut ska föregås av samråd med stadsdirektören eller personaldirektören.

Bilagor

1. Förslag ny instruktion och delegationsordning
2. Nu gällande instruktion och delegationsordning

Lena Dahlstedt
Stadsdirektör
Stadsledningskontoret

Helena Meier
Stadsjurist

¹ Detta gäller med undantag för stadsjuristen, som är direktör med processägaransvar utan att ha ordet direktör i sin titel. Titeln stadsjurist är betydligt trevligare än juridisk direktör, juristdirektör eller vad som skulle kunna sättas ihop.

INSTRUKTION OCH DELEGATIONSORDNING

Kommunstyrelsens instruktion och delegationsordning

Dokumentets syfte

Dokumentet innehåller kommunstyrelsens instruktion för verksamhets-, personal- och arbetsmiljöansvar och dess delegering av beslutanderätt.

Dokumentet gäller för

Delegationsordningen avser delegater inom kommunstyrelsens ansvarsområde. Instruktionen gäller kommunstyrelsen och hela tjänstemannaorganisationen.

Kommunstyrelsens instruktion

Verksamhets-, personal- och arbetsmiljöansvaret fördelas på följande sätt.

Stadsledningskontoret

Kommunens tjänstemannaledning är organiserad i ett stadsledningskontor. Tjänstemannaledningen består av en stadsdirektör och de direktörer för strategiska funktioner i övrigt som stadsdirektören bedömer behövs. Administrativt stöd till den politiska kommunledningen och stadsdirektören och annat strategiskt stöd till stadsdirektören kan tillhöra stadsledningskontoret.

Stadsdirektören är ansvarig tjänsteman för det samlade tjänstemannastödet och ärendebereidningen till kommunstyrelsen. Stadsdirektören har inom ramen för gällande lagar, förordningar, föreskrifter, avtal, kommunala mål, beslutade budgetramar och styrdokument antagna inom Nacka kommun fullständigt ansvar för stadsledningskontorets inriktning, mål, organisation, ekonomi, resultat, personal, arbetsmiljö och utveckling.

Direktörens ansvar

Stadsdirektören är strategiskt övergripande ansvarig för frågor som avser kommunens mål, inriktning, omfattning och kvalitet. Stadsdirektören är övergripande ansvarig för styrning, ledning och utveckling av kommunen och leder och fördelar arbete till direktörer.

Annan direktör är antingen processägare eller strategiskt övergripande ansvarig inför kommunstyrelsen för ett produktionsområde; produktionsdirektör. Direktör som är huvudprocessägare ansvarar övergripande för det samlade tjänstemannastödet och ärendebereidningen till en eller flera nämnder på sätt som stadsdirektören avgör.

Diarienummer	Fastställt/senast uppdaterad	Beslutsinstans	Ansvarigt politiskt organ	Ansvarig processägare
KFKS 2015/	2015-03-02	Kommunstyrelsen	Kommunstyrelsen	Stadsdirektören

Myndighets- och huvudmannaorganisationen

De tjänstemän som arbetar inom myndighets- och huvudmannaorganisationen är indelade i enheter. Den som är chef för en enhet har titeln enhetschef.

Enhetschef kan efter samråd med sin chef utse biträdande enhetschef. Om det är ändamålsenligt kan personal inom en enhet delas in i grupp, där gruppchef utses.

Enhetschefens ansvar

Den som är enhetschef har inom ramen för gällande lagar, förordningar, föreskrifter, avtal, kommunala mål, beslutade budgetramar och styrdokument antagna inom Nacka kommun fullständigt ansvar för enhetens inriktning, mål, organisation, ekonomi, resultat, personal, arbetsmiljö och utveckling. Då flera arbetsgivare bedriver verksamhet inom samma område, har respektive enhetschef inom sitt område det samordningsansvar och rådighetsansvar som avses i 3 kap. arbetsmiljölagen. Om enhetschefen fördelar arbetsmiljöuppgifter till medarbetare inom enheten ska det ske skriftligen. Fördelningen ska även kommuniceras muntligen med mottagande medarbetare av enhetschefen personligen. Medarbetare som tagit emot fördelning av arbetsmiljöuppgifter har ensidig rätt att helt eller delvis återföra ansvaret till enhetschefen. Detta ska ske skriftligen.

Om enhet organiseras med en biträdande chef eller grupp avgör enhetschefen vilka uppgifter inom dess ansvar som ska fördelas till biträdande enhetschef/gruppchef. Detta ska ske skriftligen. Enhetschef har alltid det yttersta ansvaret för enheten.

Chef för enhetschef

För enhetschef ska direktör inom stadsledningskontoret vara chef. Undantagsvis kan direktör ha funktion som enhetschef. Direktören har arbetsmiljöansvar för enhetschefen. Direktören ska skriftligen och personligt muntligen informera enhetschef om innebörden av dess arbetsmiljöansvar. Till dess det har skett, har direktören arbetsmiljöansvar för medarbetarna i enheten. Om enhetschef uttömt sina befogenheter, har den rätt att överlämna arbetsmiljöansvaret till den direktör som är enhetschefens chef.

Strategiska funktioner med direktör som chef

Inom enhet kan finnas medarbetare som utgör ett så nära strategiskt stöd till en direktör att direktören har chefsansvaret för den eller de medarbetarna. Stadsdirektören avgör om medarbetare har sådan strategisk funktion att direktör ska ha chefsansvar för medarbetaren.

Produktionsverksamheterna

Verksamhetsutskottet fullgör kommunstyrelsens ägaruppgifter avseende produktionsverksamheterna. Produktionsverksamheterna är indelade i produktionsområdena *Välfärd samhällsservice* och *Välfärd skola*. Produktionsområdena delas in i verksamhetsområden. Chef för verksamhetsområde har inom Välfärd samhällsservice titeln verksamhetschef. Chef för verksamhetsområde inom Välfärd skola har titel rektor eller förskolechef, om en eller flera förskolor utgör eget verksamhetsområde. Det som anges om rektor i instruktion och delegationsordningen gäller i sådant fall förskolechef.

Om det är ändamålsenligt kan personal inom verksamhetsområde inom Välfärd samhällsservice delas in i enheter, där enhetschef utses.

Rektor/förskolechef kan utse biträdande rektor/biträdande förskolechef.

Inom båda produktionsområdena kan enhet med ansvar för ledningsstöd till produktionsområdets chefer inrättas. Chef för sådan enhet har titeln enhetschef och har chefsansvar för medarbetare inom enheten motsvarande det som rektor/verksamhetschef har. Det som anges nedan om rektor/verksamhetschef gäller sådan enhetschef.

Verksamhetschefens och rektorns ansvar

Rektor/verksamhetschef har, inom ramen för gällande lagar, förordningar, föreskrifter, avtal, kommunala mål, policyer, reglementen och delegationsordningar fullständigt ansvar för enhetens inriktning, mål, organisation, ekonomi, resultat, personal, arbetsmiljö och utveckling. Då flera arbetsgivare bedriver verksamhet inom den angivna delen av verksamhetsområdet, har respektive rektor/verksamhetschef inom sin verksamhet det samordningsansvar och rådighetsansvar som avses i 3 kap. arbetsmiljölagen. Om rektor/verksamhetschef fördelar arbetsmiljöuppgifter till biträdande rektor eller enhetschef ska det ske skriftligen. Fördelningen ska även kommuniceras muntligen med mottagande medarbetare av verksamhetschefen/rektorn personligen. Medarbetare som tagit emot fördelning av arbetsmiljöuppgifter har ensidig rätt att helt eller delvis återföra ansvaret till verksamhetschefen/rektorn. Detta ska ske skriftligen.

Om enhet organiseras med en enhet eller biträdande rektor avgör verksamhetschefen/rektorn vilka uppgifter inom dess ansvar som ska fördelas till enhetschef/biträdande rektor. Detta ska ske skriftligen. Verksamhetschef/ rektor har alltid det yttersta ansvaret för enheten.

Chef för rektor/verksamhetschef

För verksamhetschef/ rektor ska produktionsdirektör inom stadsledningskontoret vara chef. Direktören har arbetsmiljöansvar för verksamhetschef/ rektor. Direktören

ska skriftligen och personligt muntligen informera verksamhetschef/ rektor om innebörden av dess arbetsmiljöansvar. Till dess det har skett, har direktören arbetsmiljöansvar för medarbetarna inom produktionsområdet. Om verksamhetschef/ rektor uttömt sina befogenheter, den rätt att överlämna arbetsmiljöansvaret till den direktör som är verksamhetschefens/ rektors chef.

Om en verksamhetschef/ rektor inte kan lösa en uppgift, utan har uttömt sina handlingsbefogenheter, ska den personen returnera uppgiften skriftligen till sin chef.

Delegationsordning

Kommunstyrelsen delegerar beslutanderätt enligt följande. Där chef eller direktör anges som delegat avser beslutanderätten ärenden inom direktörens eller chefens ansvarsområde.

Kommunstyrelsen delegerar rätt att fatta beslut inom kommunstyrelsens ansvar på sätt som framgår av nedan angiven delegationsordning. Där kommunstyrelsens arbetsutskott, stadsutvecklingsutskott, verksamhetsutskott eller krisledningsutskott är delegat ska beslut anmälas genom att arbetsutskottets/ stadsutvecklingsutskott/ verksamhetsutskottets/ krisledningsutskottets protokoll anmäls till kommunstyrelsen. Övriga delegationsbeslut anmäls genom att de redovisas till det utskott som ansvarar för beredningen av den typ av ärende som beslutet avser, vid nästföljande sammanträde.

	Område	Delegat
	Allmänt	
1.	Ärenden så brådskande att kommunstyrelsens beslut inte kan inväntas	Kommunstyrelsens ordförande
2.	Beslut i ärenden som inte av principiell betydelse eller annars av större vikt	Arbetsutskottet, Stadsutvecklingsutskottet och verksamhetsutskottet var för sitt ansvarsområde
3.	Krisledningsnämndens samtliga uppgifter	Krisledningsutskottet
4.	Placering av donationsfonder	Ekonomidirektören
5.	Utdelning av stipendier	Ekonomidirektören
6.	Pröva ansökningar om att använda kommunens vapen och logotyp	Stadsjuristen eller vid dennes frånvaro stadsdirektören
7.	Yttrande i ärenden om vigselförrättare	Stadsdirektören och stadsjuristen var för sig
8.	Yttrande i ärende rörande folkbokföring	Stadsjuristen

9.	Prövning och beslut om en allmän handling kan lämnas ut	Stadsjuristen eller vid dennes frånvaro stadsdirektören
10.	Yttrande för kommunens räkning i ärenden rörande allmän kameraövervakning (<i>anvisningar, se kommunstyrelsens beslut § 126/2002</i>)	Enhetschef
11.	Utfärda fullmakt att föra kommunens talan inför domstol, andra myndigheter samt vid förrättningar av skilda slag. Fullmakt får omfatta rätt att teckna förlikning.	Stadsdirektören
12.	Besluta om förlikning, träffa överenskommelse om betalning av annan fordran än hyresfordran, anta ackord och avvisa annan fordran än fordran, för belopp upp till tio basbelopp Belopp därutöver	Stadsjuristen Arbetsutskottet, stadsutvecklingsutskott och verksamhetsutskott var för sitt ansvarsområde
13.	Avskrivning av annan fordran än hyresfordran, för belopp upp till fyra basbelopp Belopp därutöver	Ekonomidirektören och stadsjuristen var för sig Arbetsutskottet, stadsutvecklingsutskott och verksamhetsutskott var för sitt ansvarsområde
14.	Besluta om anstånd med inbetalning av annan fordran än hyresfordran	Ekonomidirektören
15.	Pröva säkerhet för annan fordran än sådan som avser gatukostnadsersättning	Ekonomidirektören
16.	Teckna borgen för lån till föreningslivet på upp till 250 000 kronor	Arbetsutskottet
17.	Anta dokumenthanteringsplan	Administrativa direktören
18.	Besluta om gallring och bevarande av handlingar som inte omfattas av dokumenthanteringsplan	Administrativa direktören
19.	Besluta om avgifter för egen fritidsklubbsverksamhet	Enhetschef
20.	Representation och uppvaktning	Kommunstyrelsens ordförande och stadsdirektören var för sig
21.	Förtroendevaldas deltagande i kurser, konferenser eller liknande	Kommunstyrelsens ordförande
22.	Anställning, avstängning, disciplinpåföljd, uppsägning eller avsked av politisk sekreterare	Stadsdirektören
23.	Besluta om lön för politisk sekreterare	Stadsdirektören

	Upphandling	
24.	Upphandling av varor, tjänster, inventarier och entreprenader inom ramen för beslutade budgetramar för belopp upp till högst 5 miljoner kronor	Enhetschef
25.	Beslut vid upphandling av ramavtalsleverantörer	Administrativa direktören
26.	Ingå avtal och besluta i upphandlingar inom ramen för beslutade exploateringsåtgärder	Exploateringschefen
27.	Beslut i upphandlingar som sker inom ramen för beslutade investeringsåtgärder i fastighetsärenden, för belopp över 5 miljoner kronor	Stadsutvecklingsutskottet
28.	Upphandlingar inom produktionsverksamheterna, upp till ett värde av <ul style="list-style-type: none"> – en miljon kronor per år för maskiner och inventarier – 500 000 kronor för tjänster <p>Upphandlingar överstigande dessa belopp</p>	Verksamhetschef/ rektor Verksamhetsutskottet
	Fastighets- och exploateringsfrågor	
29.	Besluta om anstånd med inbetalning av hyresfordran eller avskrivning av sådan fordran	Enhetschef och förvaltare var för sig
30.	Avvisning av hyresfordran	Enhetschef och förvaltare var för sig
31.	Genom avtal eller tillämpning av PBL, jordabalken, fastighetsbildningslagen, anläggningslagen, ledningsrättslagen eller väglagen tillförsäkra kommunen rätt till servitut, ledningsrätt, nyttjanderätt eller vägrätt i annan tillhörig fastighet eller belasta kommunens mark med motsvarande rättigheter, samt medverka till ändring eller upphävande av sådana rättigheter i de fallen ersättningsbeloppen inte överstiger 500 000 kronor.	<i>För andra ärenden än stadsbyggnadsprojekt;</i> Enhetschef, gruppchef och handläggare var för sig <i>För stadsbyggnadsprojekt;</i> Enhetschef
32.	Besluta om, ansöka om, föra kommunens talan vid och godkänna lantmäteriförrättning	<i>För andra ärenden än stadsbyggnadsprojekt;</i> markchefen och handläggare var för sig <i>För stadsbyggnadsprojekt;</i> Enhetschef och projektledare var för sig
33.	Medge eller avslå utsträckning, dödning, sammanföring och relaxation av inteckningar samt utbyte av pantbrev och andra därmed jämförliga åtgärder i andra ärenden än stadsbyggnadsprojekt	Enhetschef och gruppchef var för sig

34.	Besluta om upplåtelse i högst fem år av kommunal mark som inte utgör offentlig plats enligt ordningslagen, samt uppsägning av sådan upplåtelse	Enhetschef och gruppchef var för sig
35.	Besluta om upplåtelse under sextio år av kommunal mark som inte utgör offentlig plats enligt ordningslagen, samt uppsägning av sådan upplåtelse	Stadsutvecklingsutskottet
36.	Besluta om upplåtelse och inhyrning av lokaler och bostadslägenheter för en tid av högst tio år, inkluderande uppsägning av sådana avtal	Enhetschef för avtal längre än tolv månader, förvaltare för avtal upp till tolv månader
37.	Besluta om samråd av förslag om principer för uttag av gatukostnader	Enhetschef
38.	a) Ingå avtal om ersättning för gatukostnader b) pröva ansökningar om anstånd att erlagga gatukostnadsersättning c) Godkänna avbetalningsplan för gatukostnadsersättning d) Godkänna säkerhet för kommunens fordran på gatukostnadsersättning	Enhetschef
39.	Beslut om nedsättning av säkerhet i samband med utbyggnad av allmänna anläggningar enligt exploateringsavtal	Enhetschef
40.	Anta utbyggnadspromemoria för genomförande av detaljplan	Stadsutvecklingsutskottet
41.	Försälja eller förvärva mark till ett värde av högst 1 miljon kronor för att genomföra detaljplan	<i>För andra ärenden än stadsbyggnadsprojekt;</i> enhetschef och gruppchef var för sig <i>Inom stadsbyggnadsprojekt;</i> enhetschef
	I övrigt försälja eller förvärva mark för att genomföra detaljplan	Stadsutvecklingsutskottet
42.	I samband med genomförande av detaljplan i pågående stadsbyggnadsprojekt ingå avtal om försäljning till marknadspris av fastighet, som enligt detaljplan får användas för en- eller tvåfamiljshus	Enhetschef
43.	Inriktningsbeslut strategisk lokalförsörjning	Stadsutvecklingsutskottet
44.	Beslut om att genomföra investering inom beslutad investeringsram för belopp över en miljon kronor	Stadsutvecklingsutskottet
	Beslut om att genomföra investering inom beslutad investeringsram för belopp upp till en miljon kronor	Enhetschef
45.	Beslut om komponent- och installationsinvesteringar inom ramen för av kommunfullmäktige beviljat investeringsmedel	Enhetschef

46.	Ange starttidpunkt för andra beslutade anläggningsarbeten än sådana som ingår i stadsbyggnadsprojekt	Enhetschef
47.	Ansöka om statliga medel eller bidrag till byggnadsåtgärder inom beslutade investeringsramar	Enhetschef
48.	Godkänna slutredovisning i fastighetsärenden	Stadsutvecklingsutskottet
49.	Framställningar till och yttrande över remiss från nämnd som utgör byggnadsnämnd enligt plan- och bygglagen eller lantmäterimyndighet, angående fastighetsbildning, bygglov och liknande	Enhetschef och gruppchef var för sig
50.	Förvärv inom fastställd budget av bostadsrätt för kommunalt finansierad verksamhet	Enhetschef
51.	Försäljning av bostadsrätt som blir ledig och som inte behövs för kommunalt finansierad verksamhet	Fastighetsdirektören
	Samhällsplanering och stadsbyggnadsfrågor	
52.	Anta startpromemoria för detaljplanearbete som följer översiktsplanen	Stadsutvecklingsutskottet
53.	Avge yttrande under samråd och granskningstid i planärenden	Stadsutvecklingsutskottet
54.	Ingå sedvanligt avtal om kostnader för arbete med program för detaljplan	Enhetschef
55.	Besluta att ett detaljplanearbete som sker med stöd av reglerna om samordnat förfarande ska handläggas som utökat planförande	Stadsutvecklingsutskottet
56.	Rättidsprövning enligt 13 kap plan- och bygglagen	Enhetschef
	Kommunstyrelsens ansvar som huvudman enligt skollagen	
57.	Yttrande till tillsynsmyndighet	Verksamhetsutskottet
58.	Utredning och åtgärder vid anmälan om kränkande behandling/trakasserier	Rektor
59.	Utse verksamhetschef enligt hälso- och sjukvårdslagen för elevhälsan	Verksamhetsutskottet
60.	Anta skriftliga rutiner för att ta emot och utreda klagomål mot utbildningen	Verksamhetsutskottet
61.	Anta årlig plan mot kränkande behandling/likabehandlingsplan	Rektor
62.	Anta årlig patientsäkerhetsberättelse (elevhälsan)	Verksamhetsutskottet
63.	Anta ledningssystem för elevhälsans medicinska del	Verksamhetsutskottet
64.	Anta elevhälsans övergripande mål för kvalitet och patientsäkerhet	Verksamhetsutskottet
65.	Beslut om att obehörig får bedriva undervisning under längre tid än 6 månader	Rektor
66.	Upprätta utbildningskontrakt avseende gymnasial lärlingsutbildning	Rektor
67.	Avvikande innehåll i elevs utbildning på nationell nivå	Rektor

68.	Anta plan för utbildning (introduktionsprogram inom gymnasieskolan)	Rektor
	Bestämmelser om personal inom myndighets- och huvudmannorganisationen	
69.	Anställning, avstängning, disciplinpåföljd, uppsägning eller avsked av stadsdirektören	Arbetsutskottet
70.	Bevilja annan ledighet än semester, vikariatsförordnande och kvarstående i anställning efter uppnådd pensionsålder för stadsdirektör	Kommunstyrelsens ordförande
71.	Återbesättningsprövning, dra in och förändra sysselsättningsgrad för stadsdirektören	Arbetsutskottet
72.	Besluta om lön för stadsdirektören	Kommunstyrelsens ordförande efter samråd med 1:e och 2:e vice ordföranden
73.	Utöva kommunstyrelsens administrativa chefskap för stadsdirektören	Personaldirektören
74.	Anställning, avstängning, disciplinpåföljd, uppsägning eller avsked av personal inom stadsledningskontoret	Stadsdirektören
75.	Återbesättningsprövning, dra in och förändra sysselsättningsgrad för personal inom stadsledningskontoret	Stadsdirektören
76.	Tillförordnande av direktör under direktörs frånvaro, för som längst fem veckor, inklusive för sig själv	Respektive direktör
77.	Tillförordnande av enhetschef under enhetschefs frånvaro, för som längst fem veckor	Respektive enhetschef
78.	Besluta om lön för personal inom stadsledningskontoret	Stadsdirektören
79.	Anställning av enhetschef eller strategisk medarbetare direkt underställd direktör	Direktör efter samråd med stadsdirektören
80.	Avstängning, disciplinpåföljd, uppsägning eller avsked av enhetschef eller strategisk medarbetare direkt underställd direktör	Direktör efter samråd med stadsdirektören
81.	Återbesättningsprövning, dra in och förändra sysselsättningsgrad för enhetschef eller strategisk medarbetare direkt underställd direktör	Direktör
82.	Besluta om lön för enhetschef eller personal direkt underställd direktör	Direktör efter samråd med stadsdirektören
83.	Anställning av personal inom enhet	Enhetschef efter samråd med stadsdirektör eller personaldirektör
84.	Avstängning, disciplinpåföljd, uppsägning eller avsked av personal inom enhet	Enhetschef efter samråd med direktör

85.	Återbesättningsprövning, dra in och förändra sysselsättningsgrad för personal inom enhet	Enhetschef
86.	Besluta om lön för personal inom enhet vid anställning	Chef för respektive enhet efter samråd med direktör
87.	Beslut om ändring av indelning av och namn på myndighets- och huvudmannaheter	Stadsdirektören
88.	Beslut om belöning för extraordinära insatser	Stadsdirektören eller vid dennes frånvaro personaldirektören
	Bestämmelser för produktionsverksamheterna	
89.	Besluta om strategisk inriktning för verksamheterna	Verksamhetsutskottet
90.	Besluta om förändring av verksamhetsområde	Verksamhetsutskottet
91.	Besluta om större verksamhetsförändringar samt start och nedläggning av produktionsområde eller verksamhetsområde	Verksamhetsutskottet
92.	Besluta om indelning av eller namn på produktionsområde eller verksamhetsområde	Verksamhetsutskottet
93.	Beslut om enhetsnivå, namn på enhet, ändring av indelning av enheter	Verksamhetschef/ rektor efter samråd med produktionsdirektör
94.	Besluta om gemensamma kostnader och fonderingssystem	Produktionsdirektör
95.	Nivå för gemensam fondering ¹	Verksamhetsutskottet
96.	Användning av fonderade medel ²	Produktionsdirektör
97.	Reduktion av underskott ³	Produktionsdirektör
98.	Anställning av rektor/verksamhetschef eller annan personal direkt underställd produktionsdirektör	Produktionsdirektör
99.	Tillförordnande av produktionsdirektör under frånvaro, för som längst fem veckor	Produktionsdirektör
100.	Tillförordnande av rektor/ verksamhetschef under frånvaro, för som längst fem veckor	Rektor/verksamhetschef
101.	Avstängning, disciplinpåföljd, uppsägning eller avsked av rektor/verksamhetschef eller personal direkt underställd produktionsdirektör	Produktionsdirektör efter samråd med stadsdirektören
102.	Återbesättningsprövning, dra in och förändra sysselsättningsgrad för rektor/verksamhetschef eller personal direkt underställd produktionsdirektör	Produktionsdirektör

¹ Se kommunstyrelsens beslut den 26 november 2012, § 303, ”Fastställande av driftsbudget och ingående kapital för intäktsfinansierade verksamheter 2011 och 2012”

² Som ovan

³ Som ovan

103.	Besluta om lön för rektor/verksamhetschef eller personal direkt underställd produktionsdirektör	Produktionsdirektör efter samråd med stadsdirektören
104.	Anställning av personal inom verksamhetschefs/rektors ansvarsområde	Verksamhetschef/ rektor
105.	Avstängning, disciplinpåföljd, uppsägning eller avsked av personal inom verksamhetschefs/rektors ansvarsområde	Verksamhetschef/ rektor efter samråd med produktionsdirektör
106.	Återbesättningsprövning, dra in och förändra sysselsättningsgrad för personal verksamhetschefs/rektors ansvarsområde	Verksamhetschef/ rektor
107.	Besluta om lön för personal inom verksamhetschefs/rektors ansvarsområde	Verksamhetschef/ rektor efter samråd med produktionsdirektör
108.	Anställning av personal inom enhet	Enhetschef
109.	Avstängning, disciplinpåföljd, uppsägning eller avsked av personal inom enhet	Verksamhetschef efter samråd med produktionsdirektör
110.	Återbesättningsprövning, dra in och förändra sysselsättningsgrad för personal inom enhet	Verksamhetschef
111.	Besluta om lön för personal inom enhet	Enhetschef efter samråd med verksamhetschef
112.	Besluta om ändring av rutiner i antagen dokumenthanteringsplan	Verksamhetschef/ rektor
113.	Beslut om belöning för extraordinära insatser	Stadsdirektören eller vid dennes frånvaro personaldirektören
114.	Kommunstyrelsens uppgifter som personalorgan	
115.	Övergripande frågor rörande förhållanden mellan kommunen som arbetsgivare och dess arbetstagare	Arbetsutskottet
116.	Besluta om stridsåtgärd	Arbetsutskottet
117.	Ingå kommungemensamma kollektivavtal	Personaldirektören
118.	Lokala kollektivavtal	Stadsdirektören för stadsledningskontoret, enhetschef inom myndighets- och huvudmannorganisationen, rektor/verksamhetschef för verksamhetsområde inom produktionsverksamheterna

119.	Slutligt avgöra kommunens tolkning och tillämpning av bestämmelser rörande förhållandet mellan kommunen som arbetsgivare och dess arbetstagare	Personaldirektören
120.	Föra kommunens talan i mål och ärende som rör förhållandet mellan kommunen som arbetsgivare och dess arbetstagare	Personaldirektören

FÖRSLAG

INSTRUKTION OCH DELEGATIONSORDNING

för kommunstyrelsen

Dokumentets syfte

Dokumentet innehåller kommunstyrelsens instruktion för verksamhetsansvar och dess delegering av beslutanderätt.

Dokumentet gäller för

Delegationsordningen avser delegater inom kommunstyrelsens ansvarsområde. Instruktionen gäller kommunstyrelsen och hela tjänstemannaorganisationen

Kommunstyrelsens ansvarsområde omfattar:

1. Personalansvar för samtlig personal
2. Tillhandahålla kommunal produktion av tjänster i den omfattning som efterfrågas vad gäller utbildning, skolhälsovård, skolmåltider, skolbarnomsorg, sociala tjänster, teknik, fritid, miljö, stadsbyggnad och kultur (de så kallade produktionsverksamheterna).
3. Uppgifter enligt kommunallagen och annan författning samt vad som anges i reglemente för kommunstyrelsen i Nacka.

Kommunstyrelsen delegerar rätt att fatta beslut inom kommunstyrelsens ansvar på sätt som framgår av nedan angiven delegationsordning. Där kommunstyrelsens arbetsutskott, stadsutvecklingsutskott, verksamhetsutskott eller krisledningsutskott är delegat ska beslut anmälas genom att arbetsutskottets/stadsutvecklingsutskott/verksamhetsutskottets/ krisledningsutskottets protokoll anmäls till kommunstyrelsen. Övriga delegationsbeslut anmäls genom att de redovisas till det utskott som ansvarar för beredningen av den typ av ärende som beslutet avser, vid nästföljande sammanträde.

Instruktion

Verksamhets-, personal- och arbetsmiljöansvaret fördelas på följande sätt.

Myndighets- och huvudmannaorganisationen

Direktör är processägare och ansvarar för angiven process inför respektive nämnd. Processägare tillhör organisatoriskt stadsledningskontoret, där stadsdirektören är chef och har personalansvar samt ansvar för arbetsmiljöförhållanden för processägare och annan honom/henne direkt underställd personal. Inom stadsledningskontoret finns en administrativ funktion för vilken den administrativa direktören är chef och har personalansvar samt ansvar för arbetsmiljöförhållanden.

Diarienummer	Fastställd/senast uppdaterad	Beslutsinstans	Ansvart politiskt organ	Ansvrig processägare
KFKS 2012/230-003	2014-04-07, § 90	Kommunstyrelsen	Kommunstyrelsen	Stadsdirektören

Kommunen har följande huvud- och stödprocesser.

Huvudprocesser

Arbete och företag
Fritid
Kultur
Miljö och stadsbyggnad
Naturreservat
Social och äldre
Teknik
Utbildning
Överförmyndare

Stödprocesser

Ekonomi
Fastighet
IT
Inköp
Juridik
Kommunikation
Näringsliv
Personal

De som arbetar med huvudprocesser inom myndighets- och huvudmänna-organisationen är indelade i enheter, där enhetschef är chef. Även de som arbetar med stödprocesser är indelade i enheter, där antingen stödprocessägaren eller en enhetschef är chef. Har enhetschef inte tillsatts gäller det som anges nedan stödprocessägaren. Processägaren ansvarar övergripande strategiskt för att dess process fungerar optimalt och utvecklas.

Enhetschef har inom ramen för gällande lagar, förordningar, föreskrifter, avtal, kommunala mål, policyer, reglementen och delegationsordningar fullständigt ansvar för enhetens inriktning, mål, organisation, ekonomi, resultat, personal, arbetsmiljö och utveckling. Då flera arbetsgivare bedriver verksamhet inom samma område, har respektive enhetschef sitt område det samordningsansvar och rådighetsansvar som avses i 3 kap. arbetsmiljölagen. Fördelning av arbetsmiljöuppgifter ska dokumenteras. Fördelning av arbetsmiljöuppgifter ska vara skriftligt formulerad och ska kommuniceras med mottagande chef eller medarbetare av den som ansvarar för fördelningen.

Enhetschef är underställd processägare som ansvarar för den process enheten verkar inom. Enhetschef kan tillsätta biträdande enhetschef eller gruppchef om det medför en ändamålsenlig organisation. Enhetschef ska i skriftlig form definiera biträdande enhetschefs eller gruppchefs ansvarsområde.

Processägaren ansvarar för att respektive enhetschef är insatt i sitt ansvar enligt denna instruktion. Processägaren har personalansvar samt ansvarar för arbetsmiljöförhållanden för enhetschef och annan honom/henne direkt underställd personal.

Om en chef inte kan lösa en uppgift, utan har uttömt sina handlingsbefogenheter, ska den personen returnera uppgiften skriftligen till sin chef.

Produktionsverksamheterna

Verksamhetsutskottet fullgör kommunstyrelsens ägaruppgifter avseende produktionsverksamheterna. Produktionsverksamheterna är indelade i

verksamhetsområden. Högsta chef för respektive verksamhetsområde är produktionsdirektör, som har det övergripande strategiska ansvaret.

Under produktionsdirektören för verksamhetsområdet *Välfärd socialt stöd, fritid och kultur* leder verksamhetschef som är chef för särskilt angiven del av verksamhetsområdet. Produktionsdirektör kan tillsätta biträdande produktionsdirektör och verksamhetschef kan tillsätta enhetschef med ansvar för enhet om det medför en ändamålsenlig organisation av ansvaret för personal och arbetsmiljö. Innan beslut om biträdande chefsfunktion tillsätts ska tillsättande chef ha samrått med sin chef. Verksamhetschef ska skriftligen definiera enhetschefens ansvarsområde.

Under produktionsdirektören för verksamhetsområdet *Välfärd skola* leder rektor eller verksamhetschef, som är chef för särskilt angiven del av verksamhetsområdet, kallad verksamhet. Produktionsdirektör kan tillsätta biträdande produktionsdirektör och rektor kan tillsätta biträdande rektor, med eller utan ansvar för enhet inom verksamheten, om det medför en ändamålsenlig organisation av ansvaret för personal och arbetsmiljö. Innan beslut om biträdande chefsfunktion tillsätts ska tillsättande chef ha samrått med sin chef. Rektor ska skriftligen definiera vardera biträdande rektors ansvarsområde. Verksamhetschef kan tillsätta enhetschef med ansvar för enhet, om det medför en ändamålsenlig organisation av ansvaret för personal och arbetsmiljö. Verksamhetschef ska skriftligen definiera enhetschefens ansvarsområde.

Det som anges om rektor i instruktion och delegationsordningen gäller förskolechef om förskola inte är organiserad tillsammans med skola, i annat fall gäller vad som anges för biträdande rektor, förskolechef, med den skillnaden att förskolechef har verksamhetsansvar.

Inom produktionsverksamheterna har respektive rektor och verksamhetschef, inom ramen för gällande lagar, förordningar, föreskrifter, avtal, kommunala mål, policyer, reglementen och delegationsordningar fullständigt ansvar för enhetens inriktning, mål, organisation, ekonomi, resultat, personal, arbetsmiljö och utveckling. Då flera arbetsgivare bedriver verksamhet inom den angivna delen av verksamhetsområdet, har respektive rektor/verksamhetschef inom sin verksamhet det samordningsansvar och rådighetsansvar som avses i 3 kap. arbetsmiljölagen. Fördelning av arbetsmiljöuppgifter ska dokumenteras. Fördelning av arbetsmiljöuppgifter ska vara skriftligt formulerad och ska kommuniceras med mottagande chef eller medarbetare av den som ansvarar för fördelningen.

Produktionsdirektören ansvarar för att verksamhetschef/rektor är insatt i sitt ansvar enligt denna instruktion.

Om en chef inte kan lösa en uppgift, utan har uttömt sina handlingsbefogenheter, ska den personen returnera uppgiften skriftligen till sin chef.

Produktionsdirektör har personalansvar samt ansvarar för arbetsmiljöförhållanden för verksamhetschef/rektor och annan honom/henne direkt underställd personal.

Delegationsordning

	Område	Delegat
1.	Ärenden så brådskande att kommunstyrelsens beslut inte kan inväntas	Kommunstyrelsens ordförande
2.	Beslut i ärenden som inte av principiell betydelse eller annars av större vikt	Arbetsutskottet Stadsutvecklingsutskottet
3.	Krisledningsnämndens samtliga uppgifter	Krisledningsutskottet
4.	Placering av donationsfonder	Ekonomidirektör
5.	Utdelning av stipendier och studielån	Ekonomidirektör
6.	Pröva ansökningar om att använda kommunens vapen och logotyp	Stadsjuristen eller vid dennes frånvaro stadsdirektören
7.	Yttrande i ärende rörande folkbokföring	Stadsjuristen
8.	Prövning och beslut om en allmän handling kan lämnas ut	Stadsjuristen eller vid dennes frånvaro stadsdirektören
9.	Yttrande för kommunens räkning i ärenden rörande allmän kameraövervakning (<i>anvisningar, se kommunstyrelsens beslut § 126/2002</i>)	Säkerhetssamordnaren
10.	Utfärda fullmakt att föra kommunens talan inför domstol, andra myndigheter samt vid förrättningar av skilda slag. Fullmakt får omfatta rätt att teckna förlikning.	Stadsdirektören
11.	Besluta om förlikning, träffa överenskommelse om betalning av annan fordran än hyresfordran, anta ackord och avvisa annan fordran än fordran, för belopp upp till tio basbelopp Belopp därutöver	Stadsjuristen Kommunstyrelsens arbetsutskott
12.	Avskrivning av annan fordring än hyresfordran, för belopp upp till fyra basbelopp Belopp därutöver	Ekonomidirektören och stadsjuristen var för sig Kommunstyrelsens arbetsutskott
13.	Besluta om anstånd med inbetalning av annan fordran än hyresfordran	Ekonomidirektören
14.	Besluta om anstånd med inbetalning av hyresfordran eller avskrivning av sådan fordran	Enhetschef och förvaltare var för sig
15.	Avvisning av hyresfordran	Enhetschef och förvaltare var för sig

16.	Pröva säkerhet för annan fordran än sådan som avser gatukostnadsersättning	Ekonomidirektören
17.	Upphandling av varor, tjänster, inventarier och entreprenader inom ramen för beslutade budgetramar för belopp upp till högst 5 miljoner kronor	Stadsdirektören och vardera processägare var för sig inom sitt område, med rätt att vidaredelegera
18.	Beslut i upphandlingar som sker inom ramen för beslutade investeringsåtgärder i fastighetsärenden, för belopp över 5 miljoner kronor	Stadsutvecklingsutskottet
19.	Ingå avtal och besluta i upphandlingar inom ramen för beslutade exploateringsåtgärder	Mark- och exploateringschefen och stadsbyggnadsdirektören var för sig
20.	Beslut vid upphandling av ramavtalsleverantörer	Administrativa direktören
21.	Genom avtal eller tillämpning av PBL, jordabalken, fastighetsbildningslagen, anläggningslagen, ledningsrättslagen eller väglagen tillförsäkra kommunen rätt till servitut, ledningsrätt, nyttjanderätt eller vägrätt i annan tillhörig fastighet eller belasta kommunens mark med motsvarande rättigheter, samt medverka till ändring eller upphävande av sådana rättigheter i de fallen ersättningsbeloppen inte överstiger 500 000 kronor.	<i>För andra ärenden än stadsbyggnadsprojekt;</i> markchefen och handläggare var för sig <i>För stadsbyggnadsprojekt;</i> mark- och exploateringschefen
22.	Besluta om, ansöka om, föra kommunens talan vid och godkänna lantmäteriförrättning	<i>För andra ärenden än stadsbyggnadsprojekt;</i> markchefen och handläggare var för sig <i>För stadsbyggnadsprojekt;</i> mark- och exploateringschefen och projektleddare var för sig
23.	Medge eller avslå utsträckning, dödning, sammanföring och relaxation av inteckningar samt utbyte av pantbrev och andra därmed jämförliga åtgärder i andra ärenden än stadsbyggnadsprojekt	Markchefen
24.	Besluta om upplåtelse i högst fem år av kommunal mark som inte utgör offentlig plats enligt ordningslagen, samt uppsägning av sådan upplåtelse	Markchefen
25.	Besluta om upplåtelse under sextio år av kommunal mark som inte utgör offentlig plats enligt ordningslagen, samt uppsägning av sådan upplåtelse	Stadsutvecklingsutskottet

26.	Besluta om samråd av förslag om principer för uttag av gatukostnader	Mark- och exploateringschefen
27.	a) Ingå avtal om ersättning för gatukostnader b) Medge anstånd att erlagga gatukostnadsersättning c) Godkänna avbetalningsplan för gatukostnadsersättning d) Godkänna säkerhet för kommunens fordran på gatukostnadsersättning e) Teckna borgen för lån till fastighetsägare för betalning av ersättning för gatukostnader (<i>se kommunfullmäktiges villkor § 262/1995</i>)	Mark- och exploateringschefen
28.	Anta utbyggnadspromemoria för genomförande av detaljplan	Stadsutvecklingsutskottet
29.	Försälja eller förvärva mark till ett värde av högst 1 miljon kronor för att genomföra detaljplan I övrigt försälja eller förvärva mark för att genomföra detaljplan	Mark- och exploateringschefen <i>inom stadsbyggnadsprojekt,</i> Markchefen i <i>övriga ärenden</i> Stadsutvecklingsutskottet
30.	I samband med genomförande av detaljplan i pågående stadsbyggnadsprojekt ingå avtal om försäljning till marknadspris av fastighet, som enligt detaljplan får användas för en- eller tvåfamiljshus	Mark- och exploateringschefen
31.	Anta startpromemoria för detaljplanearbete som följer översiktsplanen	Stadsutvecklingsutskottet
32.	Avge yttrande under samråd och granskningstid i planärenden	Stadsutvecklingsutskottet
33.	Ingå sedvanligt avtal om kostnader för arbete med program för detaljplan	Planchefen
34.	Besluta att ett detaljplanearbete som sker med stöd av reglerna om förenklat planförfarande ska handläggas som normalt planförande	Stadsutvecklingsutskottet
35.	Rättidsprövning enligt 13 kap plan- och bygglagen	Stadsjuristen och kommunjurist var för sig, vid deras frånvaro stadsdirektören
36.	Inriktningsbeslut strategisk lokalförsörjning	Stadsutvecklingsutskottet
37.	Startbeslut i fastighetsärenden	Stadsutvecklingsutskottet
38.	Ange starttidpunkt för andra beslutade anläggningsarbeten än sådana som ingår i stadsbyggnadsprojekt	Enhetschef
39.	Ansöka om statliga medel eller bidrag till byggnadsåtgärder inom beslutade investeringsramar	Enhetschef
40.	Godkänna slutredovisning i fastighetsärenden	Stadsutvecklingsutskottet

41.	Framställningar till och yttrande över remiss från nämnd som utgör byggnadsnämnd enligt plan- och bygglagen eller lantmäterimyndighet, angående fastighetsbildning, bygglov och liknande	Markchefen
42.	Beslut om nedsättning av säkerhet i samband med utbyggnad av allmänna anläggningar enligt exploateringsavtal	Mark- och exploateringschef
43.	Besluta om upplåtelse och inhyrning av lokaler och bostadslägenheter för en tid av högst tio år, inkluderande uppsägning av sådana avtal	Enhetschef för avtal längre än tolv månader, förvaltare för avtal upp till tolv månader
44.	Förvärv inom fastställd budget av bostadsrätt för kommunalt finansierad verksamhet	Enhetschef
45.	Försäljning av bostadsrätt som blir ledig och som inte behövs för kommunalt finansierad verksamhet	Fastighetsdirektören
46.	Teckna borgen för lån till föreningslivet på upp till 250 000 kronor	Arbetsutskottet
47.	Anta dokumenthanteringsplan	Administrativa direktören
48.	Besluta om gallring och bevarande av handlingar som inte omfattas av dokumenthanteringsplan	Administrativa direktören
49.	Besluta om avgifter för egen fritidsklubsverksamhet	Enhetschef med ansvar för fritidsklubsverksamhet
50.	Representation och uppvaktnig	Kommunstyrelsens ordförande och stadsdirektören var för sig
51.	Förtroendevaldas deltagande i kurser, konferenser eller liknande	Kommunstyrelsens ordförande
52.	Anställning, avstängning, disciplinpåföljd, uppsägning eller avsked av politisk sekreterare	Stadsdirektören
53.	Besluta om lön för politisk sekreterare	Stadsdirektören
	Bestämmelser om personal inom myndighets- och huvudmannorganisationen	
54.	Anställning, avstängning, disciplinpåföljd, uppsägning eller avsked av stadsdirektören	Arbetsutskottet
55.	Bevilja annan ledighet än semester, vikariatsförordnande och kvarstående i anställning efter uppnådd pensionsålder för stadsdirektör	Kommunstyrelsens ordförande
56.	Återbesättningsprövning, dra in och förändra sysselsättningsgrad för stadsdirektören	Arbetsutskottet
57.	Besluta om lön för stadsdirektören	Kommunstyrelsens ordförande efter samråd med 1:e och 2:e vice ordföranden

58.	Utöva kommunstyrelsens administrativa chefskap för stadsdirektören	Personaldirektören
59.	Anställning, avstängning, disciplinpåföljd, uppsägning eller avsked av personal inom stadsledningskontoret	Stadsdirektören
60.	Återbesättningsprövning, dra in och förändra sysselsättningsgrad för personal inom stadsledningskontoret	Stadsdirektören
61.	Tillförordnande av direktör under direktörs frånvaro, för som längst fem veckor, inklusive för sig själv	Respektive direktör
62.	Tillförordnande av enhetschef under enhetschefs frånvaro, för som längst fem veckor	Respektive enhetschef
63.	Besluta om lön för personal inom stadsledningskontoret	Stadsdirektören
64.	Anställning av enhetschef/stabschef eller personal direkt underställd direktör	Respektive direktör
65.	Avstängning, disciplinpåföljd, uppsägning eller avsked av enhetschef eller personal direkt underställd direktör	Direktör efter samråd med stadsdirektören
66.	Återbesättningsprövning, dra in och förändra sysselsättningsgrad för enhetschef eller personal direkt underställd direktör	Direktör
67.	Besluta om lön för enhetschef eller personal direkt underställd direktör	Direktör efter samråd med stadsdirektören
68.	Anställning av personal inom enhet	Chef för respektive enhet
69.	Avstängning, disciplinpåföljd, uppsägning eller avsked av personal inom enhet eller stab	Chef för respektive enhet efter samråd med direktör
70.	Återbesättningsprövning, dra in och förändra sysselsättningsgrad för personal inom enhet eller stab	Chef för respektive enhet
71.	Besluta om lön för personal inom enhet eller stab vid anställning	Chef för respektive enhet efter samråd med direktör
72.	Beslut om ändring av indelning av och namn på myndighets- och huvudmannaheter	Stadsdirektören
73.	Beslut om belöning för extraordinära insatser	Stadsdirektören eller vid dennes frånvaro personaldirektören
	Bestämmelser för produktionsverksamheterna	
74.	Besluta om strategisk inriktning för verksamheterna	Verksamhetsutskottet
75.	Besluta om förändring av verksamhetsområdesorganisation	Verksamhetsutskottet
76.	Besluta om större verksamhetsförändringar samt start och nedläggning av verksamhet	Verksamhetsutskottet
77.	Besluta om indelning av eller namn på verksamhetsområde eller enheter	Verksamhetsutskottet

78.	Upphandlingar upp till ett värde av – en miljon kronor per år för maskiner och inventarier – 500 000 kronor för tjänster Upphandlingar överstigande dessa belopp	Produktionsdirektör Verksamhetsutskottet
79.	Besluta om gemensamma kostnader och fonderingssystem	Produktionsdirektör
80.	Nivå för gemensam fondering ¹	Verksamhetsutskottet
81.	Användning av fonderade medel ²	Produktionsdirektör
82.	Reduktion av underskott ³	Produktionsdirektör
83.	Anställning av rektor/verksamhetschef eller annan personal direkt underställd produktionsdirektör	Produktionsdirektör
84.	Tillförordnande av produktionsdirektör under frånvaro, för som längts fem veckor	Respektive produktionsdirektör
85.	Tillförordnande av rektor/ verksamhetschef under frånvaro, för som längts fem veckor	Respektive rektor/verksamhetschef
86.	Avstängning, disciplinpåföljd, uppsägning eller avsked av rektor/verksamhetschef eller personal direkt underställd produktionsdirektör	Produktionsdirektör efter samråd med stadsdirektören
87.	Återbesättningsprövning, dra in och förändra sysselsättningsgrad för rektor/verksamhetschef eller personal direkt underställd produktionsdirektör	Produktionsdirektör
88.	Besluta om lön för rektor/verksamhetschef eller personal direkt underställd produktionsdirektör	Produktionsdirektör efter samråd med stadsdirektören
89.	Anställning av personal inom verksamhetschefes/rektors ansvarsområde	Verksamhetschef/rektor
90.	Avstängning, disciplinpåföljd, uppsägning eller avsked av personal inom verksamhetschefes/rektors ansvarsområde	Verksamhetschef/rektor efter samråd med produktionsdirektör
91.	Återbesättningsprövning, dra in och förändra sysselsättningsgrad för personal verksamhetschefes/rektors ansvarsområde	Verksamhetschef/rektor
92.	Besluta om lön för personal inom verksamhetschefes/rektors ansvarsområde	Verksamhetschef/rektor efter samråd med produktionsdirektör
93.	Anställning av personal inom enhet	Enhetschef

¹ Se kommunstyrelsens beslut den 26 november 2012, § 303, ”Fastställande av driftsbudget och ingående kapital för intäktsfinansierade verksamheter 2011 och 2012”

² Som ovan

³ Som ovan

94.	Avstängning, disciplinpåföljd, uppsägning eller avsked av personal inom enhet	Verksamhetschef/ rektor efter samråd med produktionsdirektör
95.	Återbesättningsprövning, dra in och förändra sysselsättningsgrad för personal inom enhet	Verksamhetschef/ rektor
96.	Besluta om lön för personal inom enhet	Enhetschef/biträdande rektor efter samråd med verksamhetschef/ rektor
97.	Besluta om ändring av rutiner i antagen dokumenthanteringsplan	Verksamhetschef/ rektor
98.	Beslut om belöning för extraordinära insatser	Stadsdirektören eller vid dennes frånvaro personaldirektören
	Kommunstyrelsens uppgifter som personalorgan	
99.	Övergripande frågor rörande förhållanden mellan kommunen som arbetsgivare och dess arbetstagare	Arbetsutskottet
100.	Besluta om stridsåtgärd	Arbetsutskottet
101.	Ingå kommungemensamma kollektivavtal	Personaldirektören
102.	Lokala kollektivavtal	Stadsdirektören för stadsledningskontoret, i övrigt enhetschef inom M&H, och för verksamhetsområdena produktionsdirektör
103.	Slutligt avgöra kommunens tolkning och tillämpning av bestämmelser rörande förhållandet mellan kommunen som arbetsgivare och dess arbetstagare	Personaldirektören
104.	Föra kommunens talan i mål och ärende som rör förhållandet mellan kommunen som arbetsgivare och dess arbetstagare	Personaldirektören

17 februari 2015

 SAMMANTRÄDESPROTOKOLL
 Kommunstyrelsens arbetsutskott

§ 14

KFKS 2012/577-001

Nacka kommuns tjänstemannaorganisation

Beslut

Kommunstyrelsens arbetsutskott föreslår kommunstyrelsen fatta följande beslut.

Kommunstyrelsen noterar informationen till protokollet och överlämnar stadsledningskontorets tjänsteskrivelse till nämnderna för kännedom.

Ärende

Hur kommuner organiserar sina tjänstemannaorganisationer ser idag ut på många olika sätt. Nacka kommun har sedan 2003 en organisation där tjänstemannaorganisationen är indelad i en del som kallas myndighets- och huvudmannaorganisation och en del som ansvarar för produktion av välfärdstjänster. De är organiserade på olika sätt beroende på att de har olika uppdrag. I detta ärende beskriver stadsledningskontoret vad respektive del har för funktion och hur de är organiserade.



Handlingar i ärendet

Stadsledningskontorets tjänsteskrivelse den 5 februari 2015

Organisationskiss kopplingen myndighets- och huvudmannaenheter och nämnder

Beslutsgång

Arbetsutskottet beslutade i enlighet med stadsledningskontorets förslag.

Ordförandes signatur	Justerandes signatur	Utdragsbestyrkande
		

2015-02-05

TJÄNSTESKRIVELSE
KFKS 2012/577-001

Kommunstyrelsen

Nacka kommuns tjänstemannaorganisation

Förslag till beslut

Kommunstyrelsen noterar informationen till protokollet och överlämnar stadsledningskontorets tjänsteskrivelse till nämnderna för kännedom.

Sammanfattning

Hur kommuner organiserar sina tjänstemannaorganisationer ser idag ut på många olika sätt. Nacka kommun har sedan 2003 en organisation där tjänstemannaorganisationen är indelad i en del som kallas myndighets- och huvudmannaorganisation och en del som ansvarar för produktion av välfärdstjänster. De är organiserade på olika sätt beroende på att de har olika uppdrag. I detta ärende beskriver stadsledningskontoret vad respektive del har för funktion och hur de är organiserade.

Bakgrund

Sedan mitten av 1980-talet har Nacka kommun skilt på uppdraget att ansvara för allt det som åligger kommunen som huvudman eller myndighet från ansvaret att producera kommunal verksamhet. Alla tjänster till Nackasamhället är konkurrensutsatta genom kundval (individuella tjänster som skola och omsorg) och upphandling(kollektiva tjänster som parkskötsel, renhållning och snöröjning). De inom kommunen som utför uppdraget som huvudman, ska vara neutrala mellan kommunala och privata utförare av kommunalt finansierade tjänster.

Ett led för att åstadkomma denna neutralitet är att dela upp tjänstemannaorganisationen i två delar, en som arbetar med kommunens uppdrag som huvudman och/eller myndighet och en del som arbetar med att utföra tjänsterna för medborgarna och Nackasamhället i övrigt. För att på tjänstemannasidan samla ett kommunövergripande ledningsansvar finns också en tjänstemannaledning.

I detta ärende beskriver stadsledningskontoret de olika delarna och vilken organisatorisk tillhörighet medarbetarna har utifrån sina uppdrag.

Tjänstemannaledningen

Tjänstemannaledningen utgörs av stadsdirektören och de direktörer som stadsdirektören bedömer behövs för strategisk, övergripande styrning och ledning. Dessa är organiserade i stadsledningskontoret. I stadsledningskontoret kan också ingå medarbetare med annan strategisk funktion direkt under stadsdirektörens chefskap. Stadsdirektören är chef för stadsledningskontoret och de medarbetare som tillhör det.

Direktör är antingen processägare eller övergripande ansvarig för produktion av välfärdstjänster. Direktör som är processägare har titel som utvisar vilka uppdrag den har inom sitt ansvar. Direktör som övergripande ansvarar för välfärdstjänster har titeln produktionsdirektör.

Direktör som är processägare ska se till helheten och samordna verksamheten inom kommunen och med externa aktörer, så att det blir så bra som möjligt för Nackaborna utifrån de mål och ramar som nämnderna beslutat. Uppdraget är att kontinuerligt utveckla och förbättra effektiviteten i processen så att resultatet blir högre kvalitet och ökad produktivitet. Direktören är chef för enhetschef inom myndighets- och huvudmannaorganisationen, som beskrivs nedan. Direktören ansvarar övergripande för det samlade tjänstemannastödet och ärendeberedningen till en eller flera nämnder på det sätt som stadsdirektören avgör.

Produktionsdirektör har det samlade, övergripande ansvaret för välfärdstjänster inom sitt produktionsområde inför kommunstyrelsens verksamhetsutskott. Produktionsdirektören för det område som heter Välfärd samhällsservice är chef för verksamhetschef.

Produktionsdirektören för det område som heter Välfärd skola är chef för rektor eller förskolechef, om en eller flera förskolor inte är organiserade tillsammans med skola/skolor inom ett verksamhetsområde.

Myndighets- och huvudmannaorganisationen

Till stöd för den politiska organisationen finns de tjänstemän som finns inom det som kallas myndighets- och huvudmannaorganisationen. De arbetar med att ta fram underlag för beslut och uppföljning. De kan även fatta beslut i olika ärenden med stöd av delegationsordning från den nämnd som är ansvarig för det sakområde som ärendet tillhör. De uppgifter som hanteras inom myndighets- och huvudmannaorganisationen kan inte konkurrensutsättas.

Nacka kommun har inom myndighets- och huvudmannaorganisationen en enhetsorganisation. Enhetschefen har ansvaret personal, ekonomi och enhetens uppdrag. Enheterna är indelade i myndighets- och huvudmannaenheter och stödenheter.

Myndighets- och huvudmannaenheterna arbetar inom kommunens uppdrag att som huvudman ansvara för tjänster till medborgarna eller med myndighetsutövning, som kommunen har ansvar för enligt lag.

Stödenheterna arbetar med de stödfunktioner som behövs för att organisationen ska fungera och med kommunstyrelsens uppdrag att leda, samordna och ha uppsikt.

Nacka har följande myndighets- och huvudmannaenheter. I högra kolumnen anges den eller de nämnder som enheterna får sina uppdrag från.

Myndighets- och huvudmannaenheter

Enhet	Huvudsaklig uppdragsgivande nämnd eller nämnder
Arbets- och företagsenheten	Arbets- och företagsnämnden
Barn- och ungdomsenheten, IFO	Socialnämnden Arbets- och företagsnämnden
Bygglovenheten	Miljö- och stadsbyggnadsnämnden
Enheten för fastighetsutveckling	Kommunstyrelsen
Enheten för funktionsnedsättning	Socialnämnden Äldrenämnden
Exploateringsenheten	Kommunstyrelsen
Kultur- och fritidsenheten	Fritidsnämnden Kulturnämnden Äldrenämnden Kommunstyrelsen
Lantmäterienheten inkluderande den kommunala lantmäterimyndigheten	Miljö- och stadsbyggnadsnämnden vad avser kart- och mättjänster. Enhetens ansvar som lantmäterimyndighet är ett statligt uppdrag utan politisk styrning på kommunal nivå.
Lokalenheten	Kommunstyrelsen
Miljöenheten	Miljö- och stadsbyggnadsnämnden Kommunstyrelsen
Park- och naturenheten	Natur- och trafiknämnden Miljö- och stadsbyggnadsnämnden Kommunstyrelsen
Planenheten	Miljö- och stadsbyggnadsnämnden Kommunstyrelsen
Sociala kvalitetsenheten	Socialnämnden Äldrenämnden

Tekniska drifts- och underhållsenheten	Natur- och trafiknämnden
Trafikenheten	Natur- och trafiknämnden Kommunstyrelsen
Utbildningsenheten	Utbildningsnämnden
VA- och avfallsenheten	Natur- och trafiknämnden
Vuxenheten IFO	Socialnämnden Äldrenämnden
Vägenheten	Natur- och trafiknämnden
Äldreenheten	Äldrenämnden Socialnämnden
Överförmyndarenheten	Överförmyndarnämnden

Stödenheter

- Controllerenheten
- Inköpsenheten
- IT-enheten
- Juridik- och kanslienheten
- Kommunikationsenheten
- Kontaktcenter
- Personalenheten
- Redovisningsenheten
- Serviceenheten
- Teknik- och stadsbyggnadsstaben

Därutöver finns förnyelseenheten som arbetar utifrån det uppdrag som strategi- och förnyelsedirektören har inom kommunstyrelsens ansvar att utveckla det kommunala uppdraget.

Produktion av kommunala välfärdstjänster

Den kommunala produktionen av välfärdstjänster är indelade i två produktionsområden, Välfärd skola och Välfärd samhällsservice. Det övergripande ansvaret för respektive produktionsområde har produktionsdirektör. Inom produktionsområdena finns verksamhetsområden med en chef som har hela ansvaret för verksamhet, ekonomi, personal och resultat inom verksamhetsområdet.

Välfärd samhällsservice

Produktionsområdet Välfärd samhällsservice är indelat i nio verksamhetsområden. Titeln på chefen för vardera av verksamhetsområdena är *verksamhetschef*. Verksamhetsområdena är indelade enligt följande.



- Arbets- och fritidsverksamheten
- Bemanningseenheten
- Individ och Familj
- Kulturverksamheten
- Nacka Seniorcenter Ektorp
- Nacka Seniorcenter Talliden och Nacka Seniorcenter Sofiero
- Nacka Seniorcenter Sjötäppan och Nacka Seniorcenter Älta
- Omsorgen
- Personlig Assistans

Välfärd skola

Välfärd skola är indelat i verksamhetsområden som kan omfatta enbart förskola, förskola och skola eller enbart skola. Omfattar verksamhetsområdet enbart förskola är det *förskolechef* som är chef för verksamhetsområdet. Omfattar verksamhetsområdet enbart skola eller skola och förskola är *rektor* chef för verksamhetsområdet. Finns förskola inom verksamhetsområdet, finns en förskolechef som är underställd rektorn.

Bilaga

Organisationsskiss kopplingen myndighets- och huvudmannaeenheter och nämnder

Lena Dahlstedt
Stadsdirektör
Stadsledningskontoret

Klara Palmberg Broryd
Strategi- och förnyelsedirektör

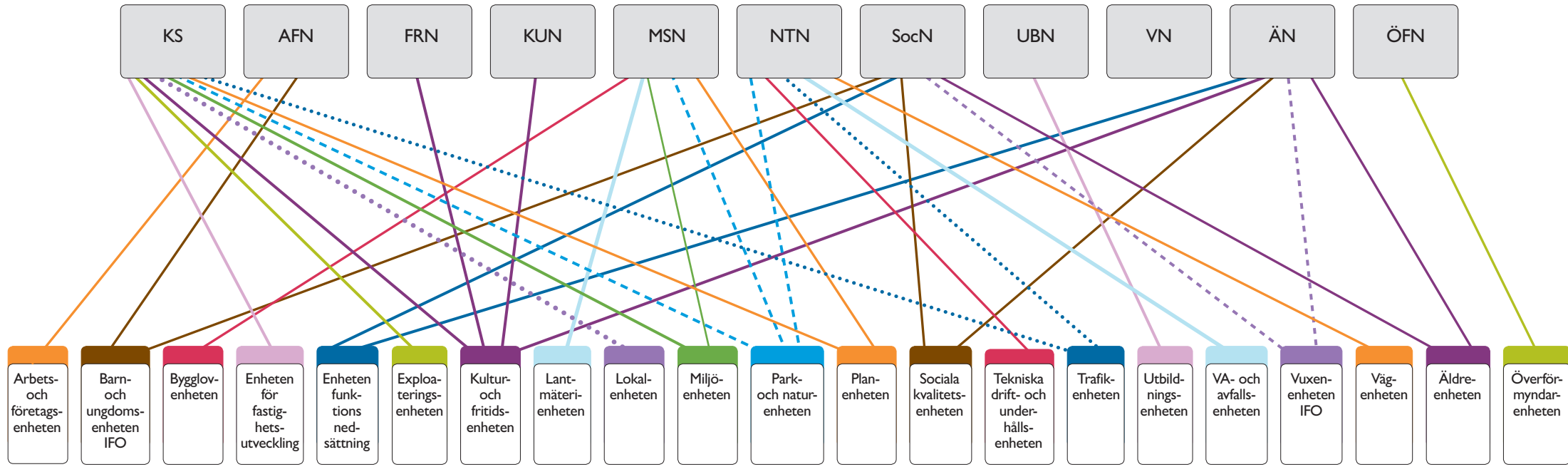

17 februari 2015

 SAMMANTRÄDESPROTOKOLL
 Kommunstyrelsens arbetsutskott

§ 15

KFKS 2012/577-001

Processtyrning av Nacka kommuns verksamhet

Beslut

Kommunstyrelsens arbetsutskott föreslår kommunstyrelsen fatta följande beslut.

Kommunstyrelsen definierar processer enligt stadsledningskontorets tjänsteskrivelse den 5 februari 2015. Tjänsteskrivelsen överlämnas till nämnderna för kännedom.

Kommunstyrelsen uppdrar till stadsledningskontoret att utarbeta en beskrivning av innehållet i processerna, som ska anmälas till kommunstyrelsen senast vid dess sammanträde den 16 juni 2015.

Ärende

År 2003 beslutade kommunfullmäktige att kommunen ska tillämpa en modell för styrning och ledning som kallas processtyrning. Processtyrning är ett sätt att se på en verksamhet som en kedja av aktiviteter, som ska fungera på bästa möjliga sätt. Processtyrningen har utvecklats oavbrutet sedan 2003. Det finns nu ett behov att uppdatera organisationens kunskap om vad processtyrning innebär och att definiera de *styr-*, *huvud-* och *stödprocesser* som ger dem som bor och verkar i Nacka bästa möjliga kommunala verksamhet.

Handlingar i ärendet

Stadsledningskontorets tjänsteskrivelse den 5 februari 2015

Yrkanden



Khashayar Farmanbar (S) yrkade bifall till stadsledningskontorets förslag med tillägget att kommunens processtyrning ska kompletteras med en huvudprocess som kan arbeta över befintliga processrör för att ta tillvara medborgarintresset.

Mats Gerdau (M) yrkade avslag på Khashayar Farmanbars tilläggsyrkande.

Beslutsgång

Med bifall till Mats Gerdaus yrkande avslög arbetsutskottet Khashayar Farmanbars tilläggsyrkande.

Arbetsutskottet beslutade i enlighet med stadsledningskontorets förslag.

Ordförandes signatur	Justerandes signatur	Utdragsbestyrkande
		



17 februari 2015

SAMMANTRÄDESPROTOKOLL
Kommunstyrelsens arbetsutskott

Protokollsanteckningar

Khashayar Farmanbar lät anteckna följande för Socialdemokraternas arbetsutskottsgrupp.

”Nacka kommuns processtyrningsmodell som enbart verkar i separata rör motverkar innovation, kreativitet och effektiv problemlösning. Vi noterar att det saknas strukturer för att hantera, koordinera och problemlösa i frågor som rör fler än en process. Med stor sannolikhet minskas chansen att hitta pragmatiska och nytänkande lösningar, minska kunskapsöverföringen mellan tjänstemän och "best practice" går förlorad när det saknas strukturer, mötesplatser och forum. Vi saknar processen som blickar framåt och följer medborgaren över tid genom flera processer, håller ihop medborgarresan och innovativt löser nackas unika utmaningar.”

Ordförandes signatur	Justerandes signatur	Utdragsbestyrkande
		

2015-02-05

TJÄNSTESKRIVELSE
KFKS 2012/577-001

Kommunstyrelsen

Processtyrning av Nacka kommuns verksamhet

Förslag till beslut

Kommunstyrelsen definierar processer enligt stadsledningskontorets tjänsteskrivelse den 5 februari 2015. Tjänsteskrivelsen överlämnas till nämnderna för kännedom.

Kommunstyrelsen uppdrar till stadsledningskontoret att utarbeta en beskrivning av innehållet i processerna, som ska anmälas till kommunstyrelsen senast vid dess sammanträde den 16 juni 2015.

Sammanfattning

År 2003 beslutade kommunfullmäktige att kommunen ska tillämpa en modell för styrning och ledning som kallas processtyrning. Processtyrning är ett sätt att se på en verksamhet som en kedja av aktiviteter, som ska fungera på bästa möjliga sätt. Processtyrningen har utvecklats oavbrutet sedan 2003. Det finns nu ett behov att uppdatera organisationens kunskap om vad processtyrning innebär och att definiera de *styr-, huvud- och stödprocesser* som ger dem som bor och verkar i Nacka bästa möjliga kommunala verksamhet.

Bakgrund

Nacka kommun tillämpar sedan 2003 det som kallas processtyrning. Ordet process betyder olika saker för olika yrkeskategorier. När det handlar om ledning och styrning står begreppet process för *en sekvens av aktiviteter, med en start i ett behov och ett slut i ett resultat, som möter ett behov hos de organisationen finns till för*. Enkelt uttryckt innebär processtyrning att man utgår från kundens behov när man avgör hur man leder, arbetar i och effektiviserar verksamheten.

För varje process finns en ansvarig processägare som är direktör. Processägaren ska se till helheten och samordna verksamheten inom kommunen och med externa aktörer så att det blir så bra som möjligt för Nackaborna utifrån de mål och ramar som nämnderna beslutat. Processägarens uppdrag är att kontinuerligt utveckla och förbättra effektiviteten i processen så att resultatet blir högre kvalitet och ökad produktivitet.

Eftersom processerna skär på olika sätt genom kommunens organisation och omvärlden utför en medarbetare i kommunen ofta arbete inom flera av kommunens processer. Processerna omfattar många gånger även externa aktörer som på kommunens uppdrag levererar till exempel utbildning, äldreomsorg eller som utvecklar och vårdar Nackas utemiljö. I Nacka låter vi den utmaning vi står inför avgöra hur och med vilka vi ska arbeta för att lösa den på bästa sätt.

Processtyrning i Nacka 2003 och 2011

Kommunfullmäktige beslutade den 16 juni 2003 om att Nacka kommun ska tillämpa processtyrning och gav kommunstyrelsen i uppdrag att definiera huvudprocesserna. Av ärendebeskrivningen framgår bland annat att beslutet vilade på en medveten och konsekvent utveckling av kommunens styrsystem och organisation. Beslutet bottnade i kommunens vision, grundläggande värdering och övergripande mål. Kommunfullmäktige hänvisade till organisationsförändringen 1997 där det togs viktiga beslut för att tydliggöra roller, ansvar och befogenheter. Den politiska rollen att som medborgarnas företrädare fastställa målen för vad som ska uppnås och finansieringen fastställdes då, liksom den professionella rollen att bestämma hur verksamheten ska utformas och genomföras. Kommunfullmäktige uttalade att tydligheten inte varit lika stor när det gäller huvudmänna- och myndighetsuppgifter och tog därför de beslut som ligger till grund för dagens processtyrning.

Kommunstyrelsen fick i uppdrag att komplettera kommunfullmäktiges beslut med definierade huvudprocesser. Beslut om dessa tog den 22 september 2003. Beslutet bottnar i följande, som är hämtat ur dåvarande kommunstyrelsekontorets tjänsteskrivelse den 26 augusti 2003.

”Med beslutet om utvecklingen av kommunens organisation införs huvud- och stödprocesser som begrepp i kommunen. I kvalitetstänkande är beskrivning av verksamheten i processer ett viktigt fundament. Huvudprocesserna visar vad som är företagens/organisationens/verksamhetens huvudsakliga uppgift, och stödprocesserna visar vilka delar som är nödvändiga för att huvudprocesserna ska kunna fungera väl. I kommunens fall blir med detta synsätt huvudprocesserna de uppdrag som kommunen har för medborgarna. Dessa uppdrag kan antingen vara lagligt reglerade såsom socialtjänst, skola och stadsbyggnadsverksamhet, eller frivilliga verksamheter som kommunen själva beslutat om såsom föreningsbidrag, fritidsverksamhet och merparten av det som görs inom kulturområdet. Genom att definiera huvudprocesserna, som är sju till antalet, tydliggörs också kommunens ansvar mot medborgarna. Var och en av dem kan delas upp i ett antal delprocesser. Huvudprocesserna har ett externt perspektiv – de riktar sig mot medborgarna. Stödprocesserna har ett internt perspektiv med undantag för Näringsliv som likväl skulle kunna ses som en huvudprocess.

I kommunens organisation finns tre delar – politik, myndighets- och huvudmannauppgifter respektive produktion. Huvudprocesserna skär genom alla tre delar som var för sig har olika ansvar för processerna genomförande. Politikens uppgift är att sätta mål för vad som ska uppnås, fastslå ekonomiska ramar och



förutsättningar samt följa upp målen och resultaten. Myndighets- och huvudmannadelen har dels som uppdrag att stödja politiken i sin roll, dels att utföra för de myndighets- och huvudmannauppgifter som delegerats från ansvarig nämnd. Inom främst skolans område förekommer myndighetsuppgifter dessutom i produktionen. Produktionens ansvar är att genomföra de tjänster som ska komma medborgarna till del.

Valet att definiera kommuns verksamheter i sju huvudprocesser har som utgångspunkt att tydliggöra kommunens huvudansvar inom olika lagstiftningsområden samt att sammanföra likartade uppgifter.”

Sedan kommunfullmäktiges beslut 2003 har Nacka kommun fortsatt utveckla processtyrningen. I juni 2011 gjorde kommunstyrelsen om definitionen av huvudprocesserna så att de följer nämndernas ansvarsområden. Kommunstyrelsen definierade då också stödprocesserna.

Processtyrning i Nacka 2015

Nacka kommun leds och styrs idag övergripande i processer som tillsammans syftar till att göra Nacka kommun till en attraktiv plats att leva, vistas och verka på. Varje process börjar i en nämnd och de mål som medborgarnas företrädare, de förtroendevalda politikerna, sätter upp i respektive nämnd. Varje process ska med utgångspunkt i dessa mål leverera något direkt eller indirekt till Nackaborna. Processerna behöver dock definieras tydligare efter vad det är som ska levereras, än dagens strikta indelning efter nämndernas namn. Det saknas också processer som definierar ansvarsområden som kommunstyrelsen har som egen nämnd, vid sidan av dess funktion att leda, samordna och ha uppsikt. Stadsledningskontoret föreslår därför att kommunstyrelsen reviderar definitionen av huvudprocesser och stödprocesser. Stadsledningskontoret har också börjat arbeta med styrprocesser, kopplat till kommunstyrelsens övergripande funktion att leda och samordna, som behöver definieras av kommunstyrelsen.

Kommunens verksamhet bedrivs enligt stadsledningskontorets förslag således i tre olika typer av processer; styrprocesser, huvudprocesser och stödprocesser. Under våren 2015 kommer stadsledningskontoret ytterligare definiera och beskriva kommunens processer. Detta kommer att rapporteras till kommunstyrelsens sammanträde den 16 juni 2015.

Styrprocess

Styrprocesser syftar till att leda och styra så att kommunfullmäktiges intentioner i vision, grundläggande värdering och övergripande mål uppfylls. De utgår från kommunstyrelsens särskilda uppgift att samordna och ha uppsikt över kommunens samlade verksamhet.

Stadsdirektören är ytterst ansvarig processägare för styrprocesserna; *ägar- och medborgardialog, omvärldspaning och analys, mål- och resultatstyrning, uppföljning och utvärdering och strategisk förnyelse.* Stadsdirektörens ledningsgrupp med samtliga direktörer har ett gemensamt ansvar att driva och kontinuerligt utveckla styrprocesserna.

Strategi- och förnyelsedirektörens uppdrag är att driva och stödja strategiska förnyelsearbete för styrningen av kommunen som helhet. Förnyelsearbetet ska bidra till ett ökat fokus på dem vi är till för och ökad måluppfyllelse.

<u>Styrprocesser</u>	<u>Ansvarig nämnd</u>	<u>Ansvarig direktör</u>
Ägar- och medborgardialog	Kommunstyrelsen	Stadsdirektör
Omvärldsspaning och analys	Kommunstyrelsen	Stadsdirektör
Mål- och resultatstyrning	Kommunstyrelsen	Stadsdirektör
Uppföljning och utvärdering	Kommunstyrelsen	Stadsdirektör
Strategisk förnyelse	Kommunstyrelsen	Stadsdirektör

Huvudprocess

Huvudprocesser har som mål att leverera något direkt till medborgarna. **De utgår från nämndernas ansvarsindelning och omfattar på så vis kommunens huvudsakliga uppgifter.** De omfattar även den verksamhet som utförs av externa anordnare, som utförs verksamhet på uppdrag av kommunen men som formellt inte hör till kommunens organisation.

<u>Huvudprocesser</u>	<u>Ansvarig nämnd</u>	<u>Ansvarig direktör</u>
Processen för allmänna och EU-val	Valnämnden	Administrativ direktör
Arbets- och företagsprocessen	Arbets- och företagsnämnden	Direktör arbete och fritid
Exploateringsprocessen	Kommunstyrelsen	Stadsbyggnadsdirektör
Fastighetsprocessen	Kommunstyrelsen	Fastighetsdirektör
Fritidsprocessen	Fritidsnämnden	Direktör arbete och fritid
Kulturprocessen	Kulturnämnden	Direktör arbete och fritid
Miljöprocessen	Miljö- och stadsbyggnadsnämnden	Stadsbyggnadsdirektör
Naturprocessen	Natur- och trafiknämnden	Natur och trafikdirektör
Näringslivsprocessen	Kommunstyrelsen	Näringslivsdirektör
Samhällsplaneringsprocessen	Kommunstyrelsen	Stadsbyggnadsdirektör
Socialprocessen	Socialnämnden	Social- och äldredirektör

Stadsbyggnadsprocessen	Miljö- och stadsbyggnadsnämnden	Stadsbyggnadsdirektör
Teknikprocessen VA och renhållning	Natur- och trafiknämnden	Natur och trafikdirektör
Trafikprocessen	Natur- och trafiknämnden	Natur och trafikdirektör
Utbildningsprocessen	Utbildningsnämnden	Utbildningsdirektör
Äldreprocessen	Äldrenämnden	Social- och äldredirektör
Överförmyndarprocessen	Överförmyndarnämnden	Administrativ direktör

Stödprocess

Stödprocesser bidrar till huvudprocessernas och verksamheternas mål genom att ge professionellt stöd och styrning till organisationen inom respektive område.

<u>Stödprocess</u>	<u>Ansvarig nämnd</u>	<u>Ansvarig direktör</u>
Ekonomiprocessen	Kommunstyrelsen	Ekonomidirektör
Kommunikationsprocessen	Kommunstyrelsen	Kommunikationsdirektör
Juridikprocessen	Kommunstyrelsen	Stadsjurist
Personalprocessen	Kommunstyrelsen	Personaldirektör
Serviceprocessen (intern och extern service, inköp och IT)	Kommunstyrelsen	Administrativ direktör
Säkerhetsprocessen	Kommunstyrelsen	Administrativ direktör

Lena Dahlstedt
Stadsdirektör
Stadsledningskontoret

Klara Palmberg Broryd
Strategi- och förnyelsedirektör



17 februari 2015

SAMMANTRÄDESPROTOKOLL
Kommunstyrelsens verksamhetsutskott

§ 3

KFKS 2015/107-001

Förtydligt huvudmannansvar enligt skollagen mellan utbildningsnämnden och kommunstyrelsen

Beslut

Kommunstyrelsens verksamhetsutskott föreslår kommunstyrelsen fatta följande beslut.

Kommunstyrelsen noterar den lagrumsindelade redovisningen av hur skollagens huvudmannansvar fördelar sig mellan utbildningsnämnden och kommunstyrelsen utifrån av kommunfullmäktige antagna regementen ("lagrumsnyckel").

Kommunstyrelsen noterar informationen i övrigt till protokollet.

Ärende

I skollagen används begreppet "huvudmän inom skolväsendet". Begreppet innebär att kommunen är huvudman för kommunalt drivna skolor och att fristående skolor är sina egna huvudmän. Eftersom skollagens huvudmannabegrepp skiljer sig åt från hur Nacka generellt definierar vad som är en "huvudman", har stadsdirektören låtit göra en utredning som ska visa hur ansvaret som huvudman enligt skollagen fördelar sig mellan utbildningsnämnden som finansieringsansvarig nämnd och kommunstyrelsen som ansvarig för de kommunala skolorna. Under arbetet blev det tydligt att det politiska ansvaret för den del av skollagens huvudmannansvar som innebär att tillhandahålla skolverksamhet, ska ligga på kommunstyrelsen. I de reglementen som kommunfullmäktige antog för den nya nämndorganisationen den 24 november 2014, § 216, har därför skillnaden mellan utbildningsnämndens och kommunstyrelsens ansvar tydliggjorts. Till stöd för att i vardagen lätt se vem som ansvarar för vad, har en så kallad lagrumsnyckel tagits fram. I den står det vilken nämnd som är ansvarig för vilket lagrum i skollagen.

De justeringar som kommunfullmäktige har gjort medför att såväl kommunstyrelsen som utbildningsnämnden behöver se över sina delegationsordningar, om de vill att utskott eller tjänsteman ska kunna fatta beslut på nämndens/styrelsens vägnar inom skolområdet.



Detta ärende rapporteras med samma underlag till utbildningsnämnden.

Handlingar i ärendet

Stadsledningskontorets tjänsteskrivelse den 5 februari 2015

Huvudmannautredning

Lagrumsnyckel

Ordförandes signatur	Justerandes signatur	Utdragsbestyrkande
		





17 februari 2015

SAMMANTRÄDESPROTOKOLL
Kommunstyrelsens verksamhetsutskott**Yrkanden**

Tobias Nässén (M) yrkade bifall till stadsledningskontorets förslag.

Beslutsgång

Verksamhetsutskottet beslutade i enlighet med Tobias Nässéns yrkande.

Ordförandes signatur	Justerandes signatur	Utdragsbestyrkande
		

Kommunstyrelsen

Förtydligt huvudmannansvar enligt skollagen mellan utbildningsnämnden och kommunstyrelsen

Förslag till beslut

Kommunstyrelsen noterar den lagrumsindelade redovisningen av hur skollagens huvudmannansvar fördelar sig mellan utbildningsnämnden och kommunstyrelsen utifrån av kommunfullmäktige antagna regementen ("lagrumsnyckel").

Kommunstyrelsen noterar informationen i övrigt till protokollet.

Sammanfattning

I skollagen används begreppet "huvudmän inom skolväsendet": Begreppet innebär att kommunen är huvudman för kommunalt drivna skolor och att fristående skolor är sina egna huvudmän. Eftersom skollagens huvudmannabegrepp skiljer sig åt från hur Nacka generellt definierar vad som är en "huvudman", har stadsdirektören låtit göra en utredning som ska visa hur ansvaret som huvudman enligt skollagen fördelar sig mellan utbildningsnämnden som finansieringsansvarig nämnd och kommunstyrelsen som ansvarig för de kommunala skolorna. Under arbetet blev det tydligt att det politiska ansvaret för den del av skollagens huvudmannansvar som innebär att tillhandahålla skolverksamhet, ska ligga på kommunstyrelsen. I de reglementen som kommunfullmäktige antog för den nya nämndorganisationen den 24 november 2014, § 216, har därför skillnaden mellan utbildningsnämndens och kommunstyrelsens ansvar tydliggjorts. Till stöd för att i vardagen lätt se vem som ansvarar för vad, har en så kallad lagrumsnyckel tagits fram. I den står det vilken nämnd som är ansvarig för vilket lagrum i skollagen.

De justeringar som kommunfullmäktige har gjort medför att såväl kommunstyrelsen som utbildningsnämnden behöver se över sina delegationsordningar, om de vill att utskott eller tjänsteman ska kunna fatta beslut på nämndens/styrelsens vägnar inom skolområdet.

Detta ärende rapporteras med samma underlag till utbildningsnämnden.



Ansvar inom skolan

I skollagen använder lagstiftaren begreppet ”huvudmän inom skolväsendet”. I 2 kap 2 § skollagen anges att kommuner är huvudmän för förskola, förskoleklass, grundskola, grundsärskola, gymnasieskola, gymnasiesärskola, kommunal vuxenutbildning, särskild utbildning för vuxna, utbildning i svenska för invandrare och fritidshem. Av 4 § samma kapitel följer att de som kallas enskilda efter ansökan får godkännas som huvudmän för förskola, förskoleklass, grundskola, grundsärskola, gymnasieskola, gymnasiesärskola och fritidshem. Detta innebär att fristående skolor är sina egna huvudmän, det vill säga kommunen huvudmannaskap omfattar bara de kommunala skolorna. Kommunerna ska dock finansiera den utbildning som de enskilda anordnar.

Definitionen av det kommunala huvudmannaskapet i skollagen skiljer sig från den definition av huvudmannaskap som används i Nacka kommun generellt. Skollagens huvudmannaskap omfattar även att bedriva utbildningen. Det här medför att det uppstår otydligheter vem i Nacka som utifrån hur Nacka styrs ansvarar för vad.

På stadsdirektörens uppdrag har det därför genomförts en utredning av hur skollagens huvudmannansvar utövas inom kommunen; mellan utbildningsnämnden som finansieringsnämnd och kommunstyrelsen som ansvarig för kommunala skolor samt mellan utbildningsenheten som stöd till utbildningsnämnden och Valfärd skola som organiserar de kommunala skolorna. Utredningen har genomförts av kommunjuristen Anneli Sagnérius tillsammans med tjänstemän från utbildningsenheten och från ledningen för Valfärd skola. Som styrgrupp har stadsdirektören, utbildningsdirektören, produktionsdirektören för Valfärd skola och stadsjuristen fungerat. Erfarenhet har inhämtats från tre andra kommuner där ansvaret för skolan är delat mellan en finansierande nämnd och en med ansvar för de kommunala skolorna. Dessa är Danderyd, Uppsala och Österåker.

Slutsatsen från utredningen är att det behöver förtydligas vem inom kommunen som utövar de olika ansvar skollagen lägger på det som i lagen kallas ”huvudmannen”. Som stöd för att göra det förtydligandet rekommenderade kommunjuristen Anneli Sagnérius två olika alternativ. I det första skrivs det tydligare i reglementet för utbildningsnämnden att den ensam tar det politiska ansvaret som huvudman och sedan görs en tydligt dokumenterad uppdelning vilka av de uppgifterna som på tjänstemannanivå ska ligga på utbildningsenheten och vilka som ska ligga på Valfärd skola. I det andra alternativet delar kommunfullmäktige på ett tydligare sätt vilka huvudmannauppgifter som politiskt ska ligga på utbildningsnämnden och vilka som politiskt ska ligga på kommunstyrelsen.

Till utredningen gjordes sedan vad som kan kallas en ”lagrumsnyckel”. I det arbetet gick kommunjuristen tillsammans med företrädare för utbildningsenheten och Valfärd skola igenom skollagen lagrum för lagrum för att ta ställning vilka uppgifter som typiskt sett är sådana en finansierings- och myndighetsansvarig funktion ska ha hand om och vilka frågor/ansvar som typiskt sett bör ligga i produktionen av skolverksamhet.



Ansvar har förtydligats i de nya reglementena

Under arbetet med lagrumsnyckeln blev det tydligt att, utifrån Nacka styrmodell, bör det politiska ansvaret för den del av skollagens huvudmannans ansvar som innebär att tillhandahålla skolverksamhet, ligga på kommunstyrelsen. Utifrån kommunstyrelsens direktiv den 27 oktober 2014, § 210, om reglementen för den nämndorganisation kommunstyrelsen då beslutade föreslå kommunfullmäktige, gjordes förtydliganden om detta i utbildningsnämndens och kommunstyrelsens reglementen. Utbildningsnämnden ansvarar för uppföljning, utvärdering, finansiering och systematiskt kvalitetsarbete. Med finansieringsansvaret följer alla de frågor som handlar om barns rätt till utbildning, inkluderande all myndighetsutövning. Kommunstyrelsen ansvarar för tjänster inom ramen för skollagen och andra författningar på utbildningsområdet. Det innebär att kommunstyrelsen ansvarar för frågor rörande barns och elevers vardag i utbildningen, inkluderande arbetsmiljö, arbete mot kränkande behandling och för likabehandling, elevhälsa, barns och elevers utveckling mot målen och studieförutsättningar.

Lagrumsnyckel hjälper till

Bifogat till denna tjänsteskrivelse finns en lagrumsnyckel där det för varje lagrum anges om det är utbildningsnämnden eller kommunstyrelsen som är huvudman enligt skollagens bestämmelser. Eftersom skollagen i flera fall direkt har pekat ut att det är rektor som är ansvarig enligt lagen, finns även de lagrummen med i lagrumsnyckeln. Lagrumsnyckeln blir på det sättet heltäckande.

Justeringarna påverkar delegationsordningarna

De justeringar som kommunfullmäktige har gjort medför att såväl kommunstyrelsen som utbildningsnämnden behöver se över sina delegationsordningar, om de vill att utskott eller tjänsteman ska kunna fatta beslut på nämndens/styrelsens vägnar inom skolområdet.

Sammanfattning av utredningen

I utredningen görs följande sammanfattning av vad den leder fram till. Utredningen i sin helhet är bilaga till denna tjänsteskrivelse.

”Genom skollagen och kommunallagen ger staten huvudmannen, det vill säga kommunfullmäktige, i uppdrag att ansvara för genomförandet och organiseringen av skolverksamheten i varje kommun. Då kommunfullmäktige är kommunens högst beslutande organ och det organ som fastställer mål och riktlinjer för kommunens verksamheter innebär det att kommunfullmäktige i Nacka kommun ytterst är huvudman vid tillämpning av skollagen. Huvudmannen ansvarar för att utbildningen genomförs i enlighet med bestämmelserna i skollagen, föreskrifter som har meddelats med stöd av skollagen och de bestämmelser för utbildningen som kan finnas i andra författningar.

Utifrån den styrmodell som Nacka kommun fastställt går det att tolka den interna fördelningen av huvudmannaskapet enligt skollagen på olika sätt. Det ena synsättet är att utbildningsnämnden i Nacka



kommun tillhör myndighets- och huvudmannorganisationen enligt styrmodellen och därigenom bör huvudmannauppgifterna enligt skollagen åligga utbildningsnämnden. Det andra synsättet är att den kommunala produktionen för skola, Välfärd Skola, som lyder direkt under kommunstyrelsen, kommunstyrelsens verksamhetsutskott, utgör huvudman i skollagens mening.

Utifrån ovanstående tolkningsutrymme föreslås två möjliga alternativ för att uppnå en mer transparent tolkning av huvudmannaskapet inom kommunen. Det första alternativet innebär att man skiljer på det politiska ansvaret respektive tjänstemannaansvaret utifrån kommunens styrmodell. Då huvudmannaskapet framförallt är otydligt i det dagliga och löpande arbetet inom skolans verksamhet bör huvudmannaskapet fördelas på tjänstemannanivå. Det politiska ansvaret och fördelningen mellan kommunstyrelsens verksamhetsutskott respektive utbildningsnämnden bör då kunna lämnas oförändrat. Genom att däremot förändra och förtydliga huvudmannansvaret i delegationsordningen för utbildningsnämnden kan huvudmannansvaret fördelas från delegater inom utbildningsenheten till delegater inom den kommunala produktionen, Välfärd skola.

Det andra alternativet är att revidera kommunstyrelsens respektive utbildningsnämndens reglementen och delegationsordningar för att förtydliga ansvaret. I utbildningsnämndens vidaredelegationsordning anges per delegerat beslutsärende, vem som har ansvar enligt lag/förordning. I huvuddelen av de delegerade beslutsärendena framgår att utbildningsnämnden har ansvaret enligt skollagen. Detta framgår även om respektive beslutsärende utifrån aktuellt lagrum i skollagen anger att det är huvudmannen som äger frågan. Vidaredelegationsordningen bygger således på utbildningsnämndens tolkning det vill säga att utbildningsnämnden är huvudman enligt skollagen. Då det ytterst är kommunfullmäktige som anger hur huvudmannansvaret ska fördelas internt kan det tyckas förvirrande att utbildningsnämnden avgör huvudmannaskapet istället för att kommunfullmäktige anger detta i nämndens reglemente. Genom att kommunfullmäktige reviderar utbildningsnämndens respektive kommunstyrelsens reglementen finns möjlighet att fördela huvudmannansvaret och det politiska ansvaret enligt skollagen. Utbildningsnämndens ansvar kan då renodlas till uppföljning, utvärdering och finansiering inom skolans verksamhetsområde samt till de uppgifter som enligt skollagen åligger huvudmannen som hemkommun. Kommunstyrelsens ansvar som huvudman kan då följaktligen bli att ansvara för elever som finns inom den kommunala produktionen och den pedagogiska verksamheten enligt skollagen. En betydande del av dagens huvudmannansvar flyttas således då över från utbildningsnämnden till kommunstyrelsen. Genom att kommunfullmäktige gör denna fördelning av huvudmannansvaret kan utbildningsnämndens funktion bli tydligare ur ett konkurrensneutralitetsperspektiv.”

Konsekvenser för barn

Utredningen har gjorts för att det ska bli tydligare vem inom kommunen som ansvarar för vad när det gäller utbildning från förskoleklass och uppåt. För barn och ungdomar som går i kommunala skolor ska det innebära minskad risk för att viktiga frågor om vem som ansvarar för vad i deras vardag hamnar mellan stolarna. Genom att det är tydligt för var och en inom kommunen som har ansvar för skolverksamhet vad de ansvarar för, ska det betyda korta och tydliga beslutsvägar och mandat.



Bilagor

1. Huvudmannautredning
2. Lagrumsnyckel

Lena Dahlstedt
Stadsdirektör
Stadsledningskontoret

Susanne Nord
Utbildningsdirektör

Einar Fransson
Produktionsdirektör Valfärd skola

2014-02-08

PM

Juridik- och kanslienheten

Anneli Sagnérius

Kommunjurist

Skolans huvudman i Nacka kommun

Innehåll

Skolans huvudman i Nacka kommun	1
Innehåll	1
1 Sammanfattning	3
2 Syfte	4
3 Huvudmannens ansvar enligt författningarna	4
3.1 Skollagen och kommunallagen	4
3.2 Skollagens roll gentemot kommunala och fristående huvudmän	5
4 Nacka kommuns modell	7
4.1 Styrmodell	7
4.2 Organisation	8
5 Styrdokument	8
5.1 Reglementen	8
5.1.1 Kommunstyrelsens reglemente	8
5.1.2 Utbildningsnämndens reglemente	9
5.2 Delegationsordningar	9
5.2.1 Kommunstyrelsens delegationsordning	10
5.2.2 Utbildningsnämndens delegationsordning	11
6 Jämförelse med andra kommuner	11
6.1 Danderyds kommun	11
6.2 Uppsala kommun	13
6.3 Österåkers kommun	14
7 Analys	15
7.1 Kommunfullmäktige som huvudman enligt skollagen	15
7.2 Den interna fördelningen av huvudmannskapet behöver förtydligas	16
7.2.1 Odelat politiskt ansvar, skilt tjänstemannaansvar – Alternativ 1	16
7.2.2 Förtydligad fördelning av huvudmannskapet mellan utbildningsnämnden och kommunstyrelsen – Alternativ 2	17
7.2.3 Fördelning av huvudmannskapet inom den kommunala produktionen	18
7.2.4 Behov av lagrumsnyckel	19
7.3 Exempel på oklara ansvarsfrågor	19



7.3.1 Vårdgivare - Elevhälsa	19
7.3.2 Kränkande behandling och klagomålshantering	20
7.3.3 Kvalitetsarbete	20
7.3.4 Intagning på fri kvot inom gymnasiet	21
7.3.5 Verksamhetsförlagd utbildning (VFU-praktik)	21
7.3.6 Allmänna handlingar – Dokumenthanteringsplan	21
7.3.7 Personuppgiftsansvar enligt personuppgiftslagen	22
7.3.8 Intern ärendefördelning vid kontakt med externa myndigheter	23
Bilaga 1	24
Rutin för klagomålshantering inom kommunal utbildningsverksamhet i Nacka	24

I Sammanfattning

Genom skollagen och kommunallagen ger staten huvudmannen, det vill säga kommunfullmäktige, i uppdrag att ansvara för genomförandet och organiseringen av skolverksamheten i varje kommun. Då kommunfullmäktige är kommunens högst beslutande organ och det organ som fastställer mål och riktlinjer för kommunens verksamheter innebär det att kommunfullmäktige i Nacka kommun ytterst är huvudman vid tillämpning av skollagen. Huvudmannen ansvarar för att utbildningen genomförs i enlighet med bestämmelserna i skollagen, föreskrifter som har meddelats med stöd av skollagen och de bestämmelser för utbildningen som kan finnas i andra författningar.

Utifrån den styrmodell som Nacka kommun fastställt går det att tolka den interna fördelningen av huvudmannskapet enligt skollagen på olika sätt. Det ena synsättet är att utbildningsnämnden i Nacka kommun tillhör myndighets- och huvudmannorganisationen enligt styrmodellen och därigenom bör huvudmannauppgifterna enligt skollagen åligga utbildningsnämnden. Det andra synsättet är att den kommunala produktionen för skola, Valfärd Skola, som lyder direkt under kommunstyrelsen, kommunstyrelsens verksamhetsutskott, utgör huvudman i skollagens mening.

Utifrån ovanstående tolkningsutrymme föreslås två möjliga alternativ för att uppnå en mer transparent tolkning av huvudmannskapet inom kommunen. Det första alternativet innebär att man skiljer på det politiska ansvaret respektive tjänstemannaansvaret utifrån kommunens styrmodell. Då huvudmannskapet framförallt är otydligt i det dagliga och löpande arbetet inom skolans verksamhet bör huvudmannskapet fördelas på tjänstemannanivå. Det politiska ansvaret och fördelningen mellan kommunstyrelsens verksamhetsutskott respektive utbildningsnämnden bör då kunna lämnas oförändrat. Genom att däremot förändra och förtydliga huvudmannansvaret i delegationsordningen för utbildningsnämnden kan huvudmannansvaret fördelas från delegater inom utbildningsenheten till delegater inom den kommunala produktionen, Valfärd skola.

Det andra alternativet är att revidera kommunstyrelsens respektive utbildningsnämndens reglementen och delegationsordningar för att förtydliga ansvaret. I utbildningsnämndens vidaredelegationsordning anges per delegerat beslutsärende, vem som har ansvar enligt lag/förordning. I huvuddelen av de delegerade beslutsärendena framgår att utbildningsnämnden har ansvaret enligt skollagen. Detta framgår även om respektive beslutsärende utifrån aktuellt lagrum i skollagen anger att det är huvudmannen som äger frågan. Vidaredelegationsordningen bygger således på utbildningsnämndens tolkning det vill säga att utbildningsnämnden är huvudman enligt skollagen. Då det ytterst är kommunfullmäktige som anger hur huvudmannansvaret ska fördelas internt kan det tyckas förvirrande att utbildningsnämnden avgör huvudmannskapet istället för att kommunfullmäktige anger detta i nämndens reglemente. Genom att kommunfullmäktige reviderar utbildningsnämndens respektive kommunstyrelsens reglementen finns möjlighet att fördela huvudmannansvaret och det politiska ansvaret enligt skollagen. Utbildningsnämndens ansvar kan då renodlas till uppföljning, utvärdering och finansiering

inom skolans verksamhetsområde samt till de uppgifter som enligt skollagen åligger huvudmannen som hemkommun. Kommunstyrelsens ansvar som huvudman kan då följaktligen bli att ansvara för elever som finns inom den kommunala produktionen och den pedagogiska verksamheten enligt skollagen. En betydande del av dagens huvudmannans ansvar flyttas således då över från utbildningsnämnden till kommunstyrelsen. Genom att kommunfullmäktige gör denna fördelning av huvudmannans ansvar kan utbildningsnämndens funktion bli tydligare ur ett konkurrensneutralitetsperspektiv.

2 Syfte

Denna utredning syftar till att utreda skolans huvudmannaskap enligt skollagen (2010:800) i Nacka kommun samt föreslå lämpliga förändringar för att förtydliga ansvaret.

Synpunkter och funderingar kring huvudmannaskapet enligt skollagen har inhämtats genom möten med berörda tjänstemän i kommunen som handlägger ärenden enligt skollagen.

3 Huvudmannens ansvar enligt författningarna

3.1 Skollagen och kommunallagen

Av 2 kap. 2 § skollagen stadgas att kommuner är huvudmän för förskola, förskoleklass, grundskola, grundsärskola, gymnasieskola, gymnasiesärskola, kommunal vuxenutbildning, särskild utbildning för vuxna, utbildning i svenska för invandrare och fritidshem. Utifrån 2 kap. 8 § skollagen följer att huvudmannen ansvarar för att utbildningen genomförs i enlighet med bestämmelserna i skollagen, föreskrifter som har meddelats med stöd av skollagen och de bestämmelser för utbildningen som kan finnas i andra författningar. Av skollagen framgår vidare att varje kommun ska utse en eller flera nämnder som styrelse för sitt offentliga skolväsende.

Som det högst beslutande organet i kommunen är det kommunfullmäktige som fastställer mål och riktlinjer för kommunens verksamheter. Kommunfullmäktige ser genom kommunstyrelsen och övriga nämnder till att kommunens uppgifter enligt skollagen och andra författningar fullgörs.¹ Detta uppdrag kan inte delegeras². I kommunallagen (1991:900) används inte begreppet huvudman. När en nämnd får en uppgift av fullmäktige bygger kommunallagen på att nämnden har ett ansvar för uppgiften oavsett om det avser en frivillig eller obligatorisk verksamhet. Nämnden ska se till att den interna kontrollen är tillräcklig och att verksamheten i övrigt bedrivs på ett tillfredställande sätt³.

Genom skollagen och kommunallagen ger staten därmed huvudmannen, det vill säga kommunfullmäktige, i uppdrag att ansvara för genomförandet och organiseringen av

¹ SOU 2013:53 s.98

² 3 kap. 10 § kommunallagen

³ 6 kap. 7 § kommunallagen

skolverksamheten i varje kommun. Enligt skollagen och kommunallagen är det den eller de nämnder som kommunfullmäktige utser som ska fullgöra de statliga uppdragen för verksamheten medan fullmäktige har det yttersta ansvaret för att kommunens utbildningsverksamhet uppfyller de nationella målen. Det innebär att det är kommunfullmäktige som har huvudmannens makt och ansvar – makten att ge verksamheten förutsättningar och det yttersta ansvaret för att de nationella målen nås i kommunens skolor. Nämnden har därigenom verksamhetsansvar inför kommunfullmäktige, som i sin tur har huvudmannans ansvar inför staten.

Uppsikten över hur nämnderna sköter sin verksamhet har kommunfullmäktiges beredningsorgan, kommunstyrelsen⁴. Kommunstyrelsen är det organ som har ansvar för hur respektive kommuns utbildningsnämnd/nämnder sköter sitt uppdrag.⁵ Skollagen ger vidare ansvaret till rektor att praktiskt vara den funktion med ytterst chefsansvar som leder och fördelar arbetet på varje skolenhet.⁶ Skollagen utgår från ett tydligt utpekat ledningsansvar för rektor. Varje skolenhet ska ha en rektor som ansvarar för ledningen och samordningen av det pedagogiska arbetet vid enheten. Huvudmannen har i övrigt en betydande frihet att organisera verksamheten. Genom 2010 års skollag har rektors ledningsansvar förstärkts jämfört med tidigare. Rektors ansvar för verksamhetens pedagogiska utveckling och inre organisation har även tydliggjorts och blivit mindre detaljstyrd än tidigare.⁷

Huvudmannens uppgift är att skapa de förutsättningar som behövs i verksamheten för att nå målen. Detta uppdrag innebär i sin tur att huvudmannen, för att ge rätt förutsättningar, måste vara medveten om de statliga mål och krav som kommer till uttryck i skollag och förordningar. Ett utmärkande drag för det nuvarande statliga styrsystemet är den så kallade dubbla styrningen. Den ena styrningen innebär bland annat att staten ger kommunen som huvudman uppdraget att ge skolorna sådana förutsättningar, att de nationella målen kan uppnås. Den andra styrningen innebär ett uppdrag, förbi huvudmannen, direkt till lärare och rektorer att utforma en lokal verksamhet som innebär att eleverna får förutsättningar att uppnå de mål som är framskrivna i läroplaner och kursplaner.⁸

3.2 Skollagens roll gentemot kommunala och fristående huvudmän

I och med införandet av den nya skollagen (2010:800) infördes en ny reglering som innebar att lagstiftaren i princip likställt villkoren för de kommunala och fristående huvudmännen.

⁴ 6 kap 1 § kommunallagen.

⁵ 6 kap. 1 § kommunallagen.

⁶ Kommunalt huvudmannaskap i praktiken, Skolverket, Rapport 362, 2011 s. 17.

⁷ Rektors möjlighet att delegera och skolornas organisation, Skolverket, Informationsblad, publicerat 2012-02-14

⁸ Kommunalt huvudmannaskap i praktiken, s 15.

Regeringen menade i sina betänkanden till nya skollagen att skolväsendet är ett samhällsansvar och att det i sin tur innebär att utbildningen ska vara likvärdig oavsett huvudman. I och med att även fristående skolor har rätt till bidrag och inte får ta ut någon avgift för sin verksamhet samt att de fristående huvudmännens reglering under de senaste åren allt mer strävat åt samma håll som de offentliga, menade regeringen att det i och med införandet av den nya skollagen vore rimligt att likställa regelverket oavsett huvudmannaskap. Däremot lämnade lagstiftaren kvar en viss distinktion mellan de olika skolformerna då man menade att det bör finnas vissa bestämmelser som är fortsatt specifika för skolor med offentlig kontra fristående verksamhet.⁹

Oberoende av om utbildningen bedrivs av enskild, stat, landsting eller kommun så är det huvudmannen för skolan som har ansvaret för att utbildningen på skolan genomförs i enlighet med skollagstiftningen. Den verksamhet som bedrivs vid de fristående skolorna är bidragsfinansierad av kommunen, men kommunen är inte huvudman för den verksamheten och har inget ansvar för verksamheten.

I kommunens ansvar som huvudman finns dock ett ansvar som inte åligger de enskilda som driver fristående skolor. Kommunen har ett grundläggande ansvar att se till att barn, ungdomar och vuxna i kommunen samt de som har rätt till utbildning enligt 29 kap. 2–4 §§ skollagen erbjuds utbildning i de olika skolformerna i enlighet med skollagen. I kommunens ansvar inbegrips också ett ansvar för att skolpliktiga barn som inte går i dess grund- eller grundsärskola får utbildning i enlighet med skollagen.¹⁰ Hemkommunen (folkbokföringskommunen) har ett yttersta ansvar att se till att alla barn har möjlighet att fullgöra sin skolplikt. Det medför att kommunen har ett ansvar att erbjuda sådana barn plats i de kommunala skolorna från en dag till en annan. Det kan också innebära att kommunen i vissa fall kan förelägga vårdnadshavarna om inte eleven fullgör sin skolplikt. Det gäller även när barnen går i en fristående skola. När det gäller verksamhet som kommun eller landsting lägger ut på entreprenad, till exempel kommunal vuxenutbildning, är det fråga om en kommunal verksamhet i förhållande till barn, elever och vårdnadshavare. När det gäller kommunala huvudmän gäller vad som följer enligt 3 kap. 19-19 a §§ kommunallagen rörande kommunens och landstingets ansvar för uppföljning och kontroll av privata utförare samt skyldigheten att beakta intresset att genom avtalet tillförsäkras information som gör det möjligt för allmänheten att få insyn i kommunala entreprenader. Det ankommer på kommunen, landstinget och den enskilde såsom huvudman att försäkra sig om att undervisningen på entreprenad håller erforderlig kvalitet och genomförs i enlighet med de nationella styrdokumenterna för skolformen. När Skolinspektionen utövar tillsyn mot huvudmannens verksamhet omfattar tillsynen även den verksamhet som är utlagd på entreprenad.

⁹ Prop. 2009/10:165 s 239.

¹⁰ SOU 2013:53 s.166 ff.

Kommunens ansvar att erbjuda utbildning till elever i kommunen samt de som har rätt enligt 29 kap. 2–4 §§ skollagen till utbildning innebär ett ansvar för kommunen att ha en viss beredskap när det gäller att tillhandahålla elevplatser i de kommunala skolorna. Det innebär att kommunen har ett mer omfattande ansvar än vad den enskilde huvudmannen har att se till att barn, ungdomar och vuxna i kommunen får den utbildning de är berättigade till.

Skolinspektionen är den myndighet som har tillsynsansvar över både kommunala och fristående huvudmän.¹¹ Inom ramen för tillsynen omfattas även ett ansvar över hur en kommun uppfyller sitt tillsynsansvar över förskola, fritidshem samt pedagogisk omsorg som kommunen har godkänt som huvudman. Kommunens roll inför de fristående huvudmännen är således enligt skollagens mening att utöva tillsyn över de fristående enheter som man beviljat tillstånd, utöver det ska en kommun till stor del i likhet med lagstiftarens intentioner behandla fristående och kommunala huvudmän lika, med undantaget att kommunen som huvudman för sin egen verksamhet har ett mer långtgående ansvar enligt skollagen och kommunallagen att ansvara över sin egen utbildningsverksamhet.

4 Nacka kommuns modell

4.1 Styrmodell

Nacka kommuns styrmodell bygger på en vision, en grundläggande värdering, fyra grundläggande styrprinciper samt en tydlighet i vad som är politikens roll respektive tjänstemännens. Rollfördelningen innebär att de förtroendevalda, som medborgarnas valda företrädare, ansvarar för att sätta mål för vad som ska uppnås, besluta om resurser för att nå målen samt att följa upp dessa. Tjänstemännen ansvarar för att målen genomförs med de resurser som beslutats. Kommunens vision, öppenhet och mångfald, är politiskt fastlagd men metoderna för att uppnå denna kan och ska variera utifrån vilken verksamhet det handlar om. Den grundläggande värderingen är att ha förtroende för att varje individ både har förmåga och vilja att ta ansvar. En av de fyra grundläggande styrprinciperna är att delegera ansvar till lägsta effektiva nivå. Detta har koppling till den grundläggande värderingen och övertygelsen att beslut fattats bäst där medborgaren behov av service tillgodoses. Två av styrprinciperna berör konkurrens. Dels att använda konkurrens genom kundval eller upphandling, dels att alltid vara konkurrensneutral. Konkurrens driver utveckling av kvalitet och konkurrensneutraliteten innebär att alltid ge samma förutsättningar för alla anordnare – såväl privata som kommunal produktion. Kundvalssystemet handlar om kvalitetskonkurrens eftersom priset är fast. Som en konsekvens av att använda konkurrens för att utveckla verksamheten har kommunen i den fjärde styrprincipen åtskilt ansvaret för att finansiera från det att producera.¹²

¹¹ 26 kap. 3 § skollagen (2010:800).

¹² Styrning i Nacka - utgångspunkter, principer och ansvar, 2007.

Kommunfullmäktige i Nacka kommun har antagit åtta övergripande mål som är avsedda att styra så att visionen uppnås och som följer den grundläggande värderingen. Inom ramarna för de åtta övergripande målen fastställer kommunfullmäktige strategiska mål för nämnderna. De strategiska målen ska ange den sökta kursen för de kommande fem till tio åren. Nämnderna ska sedan se till att de strategiska målen förs ut inom verksamheten. För skolans område innebär det att utbildningsnämnden ska till att de strategiska målen förs ut i verksamheten, däribland skolorna. För skolpengen ska skolorna sedan uppnå fullmäktiges strategiska mål.

Enligt kommunens styrmodell särskiljs finansiering och produktion. Kommunens organisation består av tre delar. Finansieringsansvaret för verksamheterna ligger hos kommunfullmäktige och nämnder. Här sätter de förtroendevalda upp mål för verksamheten och beslutar om ekonomiska ramar. Till sin hjälp har de en tjänstemannaorganisation som också arbetar med myndighetsuppgifter. Tjänster och service utförs inom produktionen där kommunala och privata anordnare då verkar i konkurrens.

4.2 Organisation

Nacka kommuns tjänstemannaorganisation inom den del som kallas myndighet och huvudman är indelad i enheter. Kommunens styrmodell innebär att kommunstyrelsen, utöver sin egenskap som förvaltare av kommunfullmäktiges uppdrag, också är den av kommunens nämnder som ansvarar för att tillhandahålla den kommunala produktionen av vissa tjänster, däribland den kommunala produktionen inom verksamhetsområdet Valfärd Skola. Kommunstyrelsens verksamhetsutskott är det politiskt ansvariga organ som på uppdrag av kommunstyrelsen ansvarar för den kommunala produktionen. Valfärd Skola utgör kommunstyrelsens verksamhetsutskotts tjänstemannafunktion inom den kommunala produktionen för skola och förskola. Utbildningsnämnden som lyder direkt under kommunfullmäktige är en del av kommunens myndighets- och huvudmannorganisation. Utbildningsenheten utgör tjänstemannastöd till utbildningsnämnden.

5 Styrdokument

5.1 Reglementen

Fullmäktige ska utfärda reglementen med närmare föreskrifter om nämndernas verksamhet och arbetsformer enligt 6 kap. 32 § kommunallagen. Dessa reglementen är viktiga för att klargöra uppgiftsfördelningen mellan nämnderna i en relativt fri nämndorganisation. Reglementena måste bland annat ange vilken eller vilka nämnder som ska ha hand om sådana lagstadgade uppgifter som ankommer på kommunen.¹³

5.1.1 Kommunstyrelsens reglemente

Av kommunstyrelsens reglemente följer bland annat:

¹³ 6 kap 32 § kommunallagen, Lagkommentar, Zeteo.

- Kommunstyrelsen ska se till att verksamheten bedrivs i enlighet med de mål och riktlinjer som fullmäktige har bestämt, de föreskrifter som kan finnas i lag, förordning eller föreskrifter samt bestämmelser i detta reglemente. Kommunstyrelsen har ett särskilt ansvar för kommunens utveckling och ekonomiska ställning. Kommunstyrelsen leder, styr och samordnar planeringen och uppföljningen av kommunens ekonomi och verksamhet.
- Kommunstyrelsen utgör kommunens personalorgan. Detta ansvar innebär att kommunstyrelsen har personalansvar för samtliga kommunalt anställd personal.
- Kommunstyrelsen ska tillhandahålla kommunal produktion av tjänster i den omfattning som efterfrågas. Kommunstyrelsen ansvarar därvid för produktionen av tjänster inom samtliga nämnders ansvarsområden.

5.1.2 Utbildningsnämndens reglemente

Av utbildningsnämndens reglemente följer bland annat:

- Utbildningsnämnden är huvudman för och/eller myndighet inom nedan angivna områden. Ansvar för finansiering, mål och uppföljning av verksamheten samt för att de som verksamheten riktar sig till får en allsidig information om verksamheten och hur den fullgörs.
- Fullgörande, uppföljning och utvärdering av kommunens uppgifter som huvudman enligt skollagen eller annan författning inom: förskola, förskoleklass, grundskola, grundsärskola, specialskola, sameskola, gymnasieskola och gymnasiesärskola.
- Vissa särskilda utbildningsformer och annan pedagogisk verksamhet enligt skollagen. I detta ansvar ingår att verka för ett varierat och allsidigt utbud med hög kvalitet som tillgodoser föräldrars och elevers och studerandes önskemål.

5.2 Delegationsordningar

Delegering enligt kommunallagen innebär att beslutanderätten, i ett visst ärende eller i en ärendegrupp, flyttas över till någon annan, delegaten. Delegaten träder helt in i nämndens ställe. Ett beslut av delegaten ses som nämndens beslut och kan överklagas på samma sätt som gäller för ett beslut av nämnden själv.

Delegering inom en nämnd förutsätter alltid beslut i två led. Först måste fullmäktige i ett reglemente eller i ett särskilt beslut ha uppdragit till nämnden att hantera ett visst verksamhetsområde eller besluta i vissa ärenden eller ärendegrupper. Därefter kan nämnden, om den vill, besluta om delegering av denna beslutanderätt. Nämnden lämnar delegeringsuppdrag genom särskilt beslut eller genom att fatta beslut om en delegationsordning där beslutanderätten i olika ärenden överförs till delegater. Räckvidden för en nämnds delegeringsbefogenhet framgår av 6 kap. 34 § kommunallagen. Av lagrummet framgår vilka ärendetyper som inte får delegeras.

Alla delegationsbeslut och vidaredelegationsbeslut ska anmälas skriftligen, normalt sett på nämndens närmast kommande sammanträde under punkten anmälningsärenden. Genom

denna återrapportering får nämnden kännedom om vilka beslut som fattats å nämndens vägnar. Delegationsbesluten kan inte omprövas av nämnden men nämnden kan välja att återkalla delegationsrätten för en delegat. För de beslut som kan överklagas genom laglighetsprövning innebär protokollföringen av redovisning av delegationsbeslut att klagotiden börjar löpa när protokoll från nämndsammanträdet anslås på kommunens officiella anslagstavla.

5.2.1 Kommunstyrelsens delegationsordning

Av kommunstyrelsens delegationsordning framgår bland annat följande:

Kommunstyrelsens verksamhetsutskott fullgör kommunstyrelsens ägaruppgifter avseende produktionsverksamheterna. Produktionsverksamheterna är indelade i verksamhetsområden. Högsta chef för respektive verksamhetsområde är produktionsdirektör, som har det övergripande strategiska ansvaret. Under produktionsdirektören för verksamhetsområdet Valfärd skola¹⁴ lyder rektor eller verksamhetschef, som är chef för särskilt angiven del av verksamhetsområdet, kallad verksamhet. Kommunstyrelsens verksamhetsutskott har rätt att fatta beslut avseende strategisk inriktning för verksamheterna, förändring av verksamhetsorganisation, större verksamhetsförändringar samt start och nedläggning av verksamhet samt indelning av eller namn på verksamhetsområde eller enheter.

Respektive rektor och verksamhetschef har, inom ramen för gällande lagar, förordningar, föreskrifter, avtal, kommunala mål, policyer, reglementen och delegationsordningar fullständigt ansvar för enhetens inriktning, mål, organisation, ekonomi, resultat, personal, arbetsmiljö och utveckling.

Produktionsdirektörens ansvar och delegation:

- verksamhetschef/ректор är insatt i sitt ansvar enligt kommunstyrelsens instruktion.
- personalansvar samt ansvarar för arbetsmiljöförhållanden för verksamhetschef/ректор och annan honom/henne direkt underställd personal.
- upphandlingar upp till ett värde av 1 miljon kronor per år för maskiner/inventarier och 500 000 kronor för tjänster
- gemensamma kostnader för fonderingssystem, användning av fonderade medel samt reduktion av underskott

¹⁴ Förskola, Fritid & Skola (FFS) ersattes av Valfärd Skola från och med 1 januari 2014 utifrån en organisationsförändring som kommunstyrelsen beslutade den 2 september 2013.

5.2.2 Utbildningsnämndens delegationsordning

Utbildningsnämndens delegationsordning innebär en så kallad omvänd delegation det vill säga det anges specifikt vad som inte är delegerat till utbildningsdirektören. Direktören har då, med stöd av kommunallagen, möjlighet att delegera vidare till lämplig tjänsteman. Av utbildningsdirektörens¹⁵ beslut om vidaredelegation följer vilka delegater som innehar delegation på uppdrag av direktören. Vidaredelegationen bygger i huvudsak på skollagens lagrum och avser således beslut inom skola, förskola och fritidshem. Delegationerna består i huvudsak av tjänstemän inom utbildningsenheten samt rektorer och förskolechefer på de kommunala förskolorna och skolorna.

Vidaredelegationen är uppbyggd kring de författningar som styr utbildningsnämndens ansvarsområde det vill säga i huvudsak skollagen, gymnasieförordningen (SFS 2010:2039), kommunallagen, förvaltningslagen (1986:223) och offentlighets- och sekretesslagen (2009:400).

Av utbildningsdirektörens vidaredelegationen anges inledningsvis att huvudman för kommunala skolor i Nacka är utbildningsnämnden.

6 Jämförelse med andra kommuner

Det finns ett antal kommuner som kan anses ha liknande organisation som Nacka kommun avseende organisering av den pedagogiska verksamheten. Gemensamt för de kommuner som ingår i jämförelsen är att det i kommunernas pedagogiska verksamhet skiljs på utförarorganisation (kvalitet, uppföljning och utvärdering) och den kommunala produktionen (ansvaret för barn och elever).

6.1 Danderyds kommun

I Danderyds kommun finns en barn- och utbildningsnämnd som har ansvar för övergripande beslut och beslut avseende enskilda utövare inom den pedagogiska verksamheten. För beslut med mer verksamhetsanknytning till produktionsorganisationen finns en produktionsstyrelse. Produktionsstyrelsen är ansvarig nämnd för den kommunala verksamheten inom förskola, utbildning, vård, omsorg och kultur. Produktionskontorets uppgifter är bland annat att:

- Leda och samordna de kommunala resultatenheter.
- Beräkna budget för produktionsstyrelsen.
- Initiera och leda projekt i verksamheten.
- Leda nätverk i olika personalgrupper kring specifika verksamhetsfrågor.
- Ansvara för statsbidragshandlingen för förskola och skola.
- Anordna seminarier för erfarenhetsspridning och kompetensutveckling.
- Samordna chefsgrupperna för de olika verksamhetsdelarna.
- Omvärldsbevaka och implementera nya verksamhetsmetoder.

¹⁵ Från och med den 1 maj ”utbildningsdirektör”.

- Ge expertstöd och support till chefer och chefsgrupper.

Barn- och utbildningsnämnden har myndighetsansvar för och granskar verksamheter inom förskola, fritidshem, grundskola, särskola, gymnasium och vuxenutbildning.

Utifrån den pedagogiska verksamheten ansvarar utbildnings- och kulturkontoret bland annat för:

- Beräkna budget för barn- och utbildningsnämnden
- Granska kvaliteten inom berörda verksamheter
- Erbjuder handledning av specialpedagog och psykolog till förskolor och skolor,
- Särskild kompetens finns för att utreda behov av särskilt stöd till barn och elever.
- Ansvara för bibliotek, fritidsgårdar
- Administrera val till förskola och skola.
- Anordna föreläsningar och seminarier för att lyfta fram goda exempel.

Med anledning av den nya skollagen antog kommunfullmäktige i Danderyds kommun 2011 en ansvarsfördelning mellan barn- utbildningsnämnden och produktionsstyrelsen¹⁶. Utifrån ansvarsfördelningen antogs sedan delegationsordningar i barn- och utbildningsnämnden respektive produktionsstyrelsen. Av ansvarsfördelningen följer bland annat följande enligt tillämpliga delegationsordningar:

Ansvar enligt skollagen (SL)	Barn – och utbildningsnämnd	Produktionsstyrelse	Rektor/förskolechef
Bevaka skolplikt 7 kap. SL	x		
Elevhälsa 2:25-27 §§ SL		x	
Ansvar för personalens kompetensutveckling 2:34 § SL		x	
Systematisk och kontinuerligt planera, följa upp och utveckla utbildningen 4:3 SL	x		
Ansvar för kvalitetsarbete vid respektive enhet 4:4 SL			x
Nödvändiga åtgärder vid brister i verksamhet 4:7 SL		x	
Rutiner för klagomål 4:8 SL	x		
Plan mot kränkande behandling 6:8 SL		x	
Skyndsamt utredning om kränkande behandling 6:10 SL		x	

¹⁶ Kommunfullmäktige i Danderyds kommun, ”Ansvarsfördelning mellan barn- utbildningsnämnden och produktionsstyrelsen inom skolagstiftningens område”, 2012-03-12, § 21 (KS 2010/0336)

Utbildning i förskola för alla barn i kommunen 8 :12 SL	x		
---	---	--	--

6.2 Uppsala kommun

I Uppsala kommun fördelar kommunfullmäktige ut ansvaret för den pedagogiska verksamheten till barn- och ungdomsnämnden, utbildnings- och arbetsmarknadsnämnden samt produktionsstyrelsen Styrelsen för vård & bildning. Efter att kommunstyrelsens arbetsutskott under 2011 beslutat om ansvarsfördelningen för kommunens pedagogiska verksamhet uppdrogs berörda nämnder att utarbeta en handläggningsordning för hur kommunen ska hantera skollagen och skolförordningarna¹⁷. Under våren 2013 antogs en handläggningsordning inom detta område som då anger vilka ärendetyper enligt skollag och skolförordning som handläggs av barn- och ungdomsnämnden, utbildnings- och arbetsmarknadsnämnden respektive produktionsstyrelsen¹⁸. Av beslutet framgår att handläggningsordningen ska utgå från Uppsala kommuns styrmodell. I styrmodellen har uppdragsnämnderna ett medborgaransvar, vilket innebär ett ansvar för den lokala skolpolitiken och för att det finns en pedagogisk verksamhet som lever upp till medborgarnas behov. Styrelsen för vård och bildning har ett arbetsgivaransvar och ett ansvar för att dess verksamheter bedrivs i enlighet med vad som föreskrivs i lag och förordning och vad som följer av den kommunala styrningen.

Av ansvarsfördelningen följer bland annat följande enligt tillämpliga delegationsordningar:

Ansvar enligt skollagen (SL)	Barn- och ungdomsnämnden / utbildnings- och arbetsmarknadsnämnd	Produktionsstyrelsen för vård & bildning
Bevaka skolplikten 7 kap. SL	x	
Ansvara för elevhälsa – vårdgivare 2:25 SL		x
Ge personalen möjlighet till kompetensutveckling och att de har nödvändiga insikter i de föreskrifter som gäller 2:34 § SL		x

¹⁷ Kommunstyrelsens arbetsutskott i Uppsala kommun, ”Principer för ansvarsfördelning för Uppsala kommuns pedagogiska verksamhet utifrån skollag och tillhörande förordningar”, 2011-06-20 (KSN-2010-0581)

¹⁸ ”Principer för ansvarsfördelning för Uppsala kommuns pedagogiska verksamhet utifrån skollag och tillhörande förordningar” (UAN-2013-0074)

Systematiskt planera, följa upp och utveckla utbildningen 4:3 SL		x
Ha skriftliga rutiner för att ta emot och utreda klagomål mot utbildningen 4:8 SL		x
Det upprättas en plan för att förebygga och förhindra att barn och elever utsätts för kränkande behandling 6:8 SL		x
Ta emot anmälan om kränkande behandling, skyndsamt utreda omständigheterna och vidta åtgärderna och vidta åtgärder 6:10 SL		x
Betala skadestånd till barnet om huvudmannen åsidosätter sina skyldigheter 6:12 SL		x

6.3 Österåkers kommun

I Österåkers kommun har kommunfullmäktige fördelat ansvaret för den pedagogiska verksamheten på kultur- och utbildningsnämnden och produktionsstyrelsen. Kultur- och utbildningsnämnden finansierar och informerar om barnomsorg, utbildning samt kultur- och fritidsverksamhet. Den tillhörande förvaltningen tar fram riktlinjer, hanterar avgifter och ersättningar och följer upp mål och kvalitet.

Produktionsstyrelsen ansvarar för drift av kommunalt bedriven verksamhet som utför service och tjänster inom verksamhet reglerad av skollagen, omsorg om äldre och funktionshindrade, verksamheter inom kultur och fritid samt måltidsproduktion. Verksamheten ska bedrivas i enlighet med av kommunfullmäktige fastställda övergripande långsiktiga målområden och strategier samt i enlighet med kultur- och utbildningsnämndens verksamhetsplaner för det kommande året.

Av ansvarsfördelningen följer bland annat följande enligt tillämpliga delegationsordningar¹⁹:

Ansvaret enligt skollagen (SL)	Kultur- och utbildningsnämnd	Produktionsstyrelse	Rektor/förskolechef
Bevaka skolplikt 7 kap. SL	x		
Ansvara för att erbjuda elevhälsa och studie- och yrkesvägledning 2:25-30 §§ SL		x	
Ansvar för personalens kompetensutveckling 2:34 § SL		x	
Systematiskt kvalitetsarbete på huvudmannan- och enhetsnivå 4:3 SL		x	
Systematiskt kvalitetsarbete på			x

¹⁹ Produktionsstyrelsen i Österåkers kommun, "Delegationsordning", 2011-12-15,

Kultur- och utbildningsnämnden i Österåkers kommun, "Delegationsordning, 2011-05-17

huvudmanna- och enhetsnivå respektive enhet 4:4 SL			
Rutiner för klagomål, åtgärder vid klagomål 4:8 SL			x
Plan mot kränkande behandling, uppföljning av planen 6:8 SL			x
Skyldighet att utreda och vidta åtgärder mot kränkande behandling 6:10 SL			x
Skadestånd			x

7 Analys

7.1 Kommunfullmäktige som huvudman enligt skollagen

En studie som Skolverket har genomfört visar att frågan om huvudmannaskapet inom utbildningsväsendet i landets kommuner är komplex, trots den nya skollagens införande. Undersökningar visar att det finns en bred uppfattning om vilken del av kommunen huvudmannaskapet ligger hos beroende på vilken typ av fråga det handlar om. Det är inte ovanligt att det finns uppfattningar att huvudmannen anses företrädas av flera delar av organisationen.²⁰ Detta är något som även upplevs inom Nacka kommun då både utbildningsnämnden och kommunstyrelsens verksamhetsutskott ansvarsområde inbegriper tillämpning av skollagen.

Då kommunfullmäktige är kommunens högst beslutande organ och det organ som fastställer mål och riktlinjer för kommunens verksamheter innebär det att kommunfullmäktige i Nacka kommun ytterst är huvudman vid tillämpning av skollagen. Det är genom kommunstyrelsen och nämnderna som kommunfullmäktige uppfyller kraven i skollagen. Det är följaktligen kommunfullmäktiges interna fördelning av huvudmannaansvaret enligt skollagen som upplevs som otydligt mellan kommunstyrelsen (kommunstyrelsens verksamhetsutskott)/Välfärd Skola och utbildningsnämnden/ utbildningsenheten.

²⁰ Skolverkets rapport nr 362/2011- "Kommunalt huvudmannaskap i praktiken"

Den statliga och kommunala styrningen avseende skollagen inom Nacka kommun kan illustreras enligt följande:

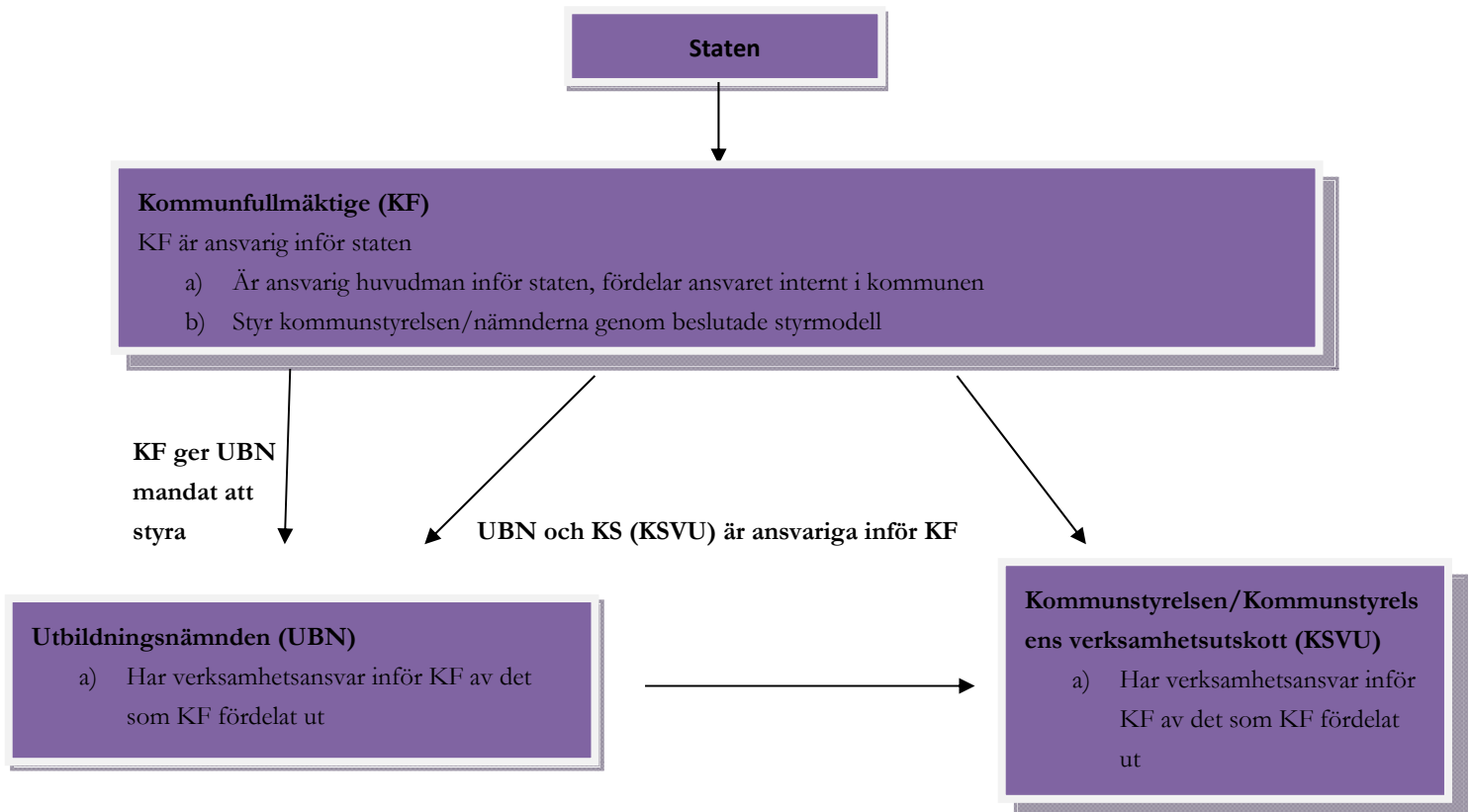

7.2 Den interna fördelningen av huvudmannaskapet behöver förtydligas

Med den fördelning av ansvar genom reglementena som Nacka kommun har idag går det att tolka den interna fördelningen av huvudmannaskapet enligt skollagen på olika sätt. Det ena synsättet är att utbildningsnämnden i Nacka kommun tillhör myndighets- och huvudmannaorganisationen enligt den styrmodell som kommunen fastslagit och därigenom så bör samtliga huvudmannauppgifterna åligga utbildningsnämnden. Det andra synsättet är att kommunstyrelsen, kommunstyrelsens verksamhetsutskott, utgör huvudman i skollagens mening genom sitt ansvar för att tillhandahålla verksamhet inom lagens område. Utifrån det beskrivna tolkningsutrymmet finns det två möjliga alternativ för att uppnå en mer transparent av huvudmannaskapet inom kommunen. Alternativen presenteras nedan.

7.2.1 Odelat politiskt ansvar, skilt tjänstemannaansvar – Alternativ I

Då huvudmannaskapet framförallt är otydligt i det dagliga, löpande arbetet, bör huvudmannaskapet fördelas tydligare på tjänstemannanivå mellan utbildningsenheten och Valfärd skola. Det politiska ansvaret och fördelningen mellan kommunstyrelsens

verksamhetsutskott respektive utbildningsnämnden kan då lämnas oförändrat. Genom att förändra och förtydliga huvudmannansvaret i delegationsordningen för utbildningsnämnden kan huvudmannansvaret fördelas från delegater inom utbildningsenheten till delegater inom den kommunala produktionen, Valfärd skola. Beslutsfattande i enskilda ärenden avseende huvudmannaskapet och som anses bör handläggas inom den kommunala produktionen kan då delegeras till lämplig tjänsteman i den kommunala produktionen. Rent konkret kan det innebära att exempelvis åtgärder och skyldigheter i samband med kränkande behandling och ansvar för elevhälsan kan delegeras till tjänstemän inom Valfärd skola. Det finns inga lagliga hinder mot att delegera till anställd inom samma kommunala organisation utifrån 6 kap. 33 § kommunallagen. Delegationsordningen bör även kompletteras med instruktion för hur ansvarsfördelning ska ske mellan den kommunala produktionen och utbildningsenheten.

Utbildningsnämnden behåller då således det politiska ansvaret avseende huvudmannaskapsfrågor enligt skollagen medan den kommunala produktionen genom delegation på tjänstemannanivå generellt fattar beslut i den löpande verksamheten som rör huvudmannaskapet. Vid en revidering av delegationsordning kan då utbildningsnämnden renodla fördelningen av huvudmannaskapet mellan myndighets- och huvudmannaorganisationen i form av utbildningsenheten och produktion genom Valfärd skola. Detta alternativ medför att utbildningsenheten kan ha ett ökat fokus på uppföljnings- och kvalitetsfrågor samtidigt som den kommunala produktionen får en tydlig delegation/mandat att fatta beslut i mer vardagsnära frågor. Till exempel skulle då hantering av frågor rörande kränkande behandling enligt skollagen kunna fördelas till tjänstemannadelegat på den kommunala produktionen. Då eventuella yttranden ska lämnas till externa myndigheter såsom till exempel Skolinspektionen står dock utbildningsnämnden som avsändare då nämnden fortfarande har det politiska ansvaret.

Alternativet med ett odelat politiskt ansvar med skilt tjänstemannaansvar bör vägas mot kommunens styrprincip om konkurrensneutralitet. Om utbildningsnämnden, utifrån konkurrensneutralitet, skulle förhålla sig till den kommunala produktionen som till fristående skolor innebär det att utbildningsnämnden enbart skulle ansvara för uppföljning, utvärdering och finansiering inom skolans verksamhetsområde. Som en konsekvens av detta resonemang skulle då hela huvudmannansvaret enligt skollagen för skolan flyttas över till kommunstyrelsen, kommunstyrelsens verksamhetsutskott. Konkurrensneutraliteten kan möjligtvis upplevas som ett hinder mot detta förslagsalternativ men i relation till de förändringar som en annan organisation skulle föranleda så måste en rimlig avvägning göras.

7.2.2 Förtydligad fördelning av huvudmannaskapet mellan utbildningsnämnden och kommunstyrelsen – Alternativ 2

I kommunstyrelsens reglemente anges att kommunstyrelsens verksamhetsutskott ansvarar för att tillhandahålla produktion av tjänster i den omfattning som efterfrågas. Det framgår dock inte vad som ingår i det angivna ansvaret ur ett huvudmannaskapsperspektiv. Av

utbildningsnämndens reglemente framgår att nämnden har ansvar för fullgörande, uppföljning och utvärdering av kommunens uppgifter som huvudman enligt skollagen eller annan författning inom förskola och skola. Skillnaden mellan begreppen ”tillhandahålla” och ”fullgöra” kan ge upphov till ett visst tolkningsutrymme då dessa begrepp är snarlika. Begreppen förklaras inte närmare i reglementena och inte heller huvudmannaskapet nämns i reglementena.

Då ett reglemente ska ange kommunfullmäktiges interna ansvarsfördelning för de uppgifter som ingår i de obligatoriska och frivilliga verksamheterna i kommunen är det av stor vikt att dessa tydligt anger ansvarsområden så att styrelse/nämnd ska kunna fullfölja sina uppdrag och sedan återrapportera till kommunfullmäktige. Detta måste anses vara av särskilt stor vikt då både kommunstyrelsens verksamhetsutskott och utbildningsnämnden i detta fall handlägger ärenden inom skollagens tillämpning. Då reglementet sedan styr vilka ärendegrupper som därefter kan delegeras från nämnd till tjänsteman, utskott eller förtroendevald innebär det åter igen att reglementena måste vara tydliga när det gäller de ansvarsområdena som kommunfullmäktige fördelat ut.

I utbildningsdirektörens vidaredelegationsordning anges, per delegerat beslutsärende, vem som har ansvar enligt lag/förordning. I huvuddelen av de delegerade beslutsärendena framgår att utbildningsnämnden har ansvaret enligt skollagen. Detta framgår även om respektive beslutsärende utifrån aktuellt lagrum i skollagen anger att det är huvudmannen som äger frågan. Vidaredelegationsordningen bygger således på utbildningsnämndens tolkning det vill säga att utbildningsnämnden är ensam huvudman enligt skollagen. Då det ytterst är kommunfullmäktige som anger hur huvudmannansvaret ska fördelas internt kan det tyckas märkligt att utbildningsnämnden avgör huvudmannaskapet istället för att kommunfullmäktige anger detta i nämndens reglemente. Av kommunstyrelsens delegationsordning förekommer inga delegationsärenden enligt skollagen. Det kan tolkas som att huvudmannaskapet från kommunstyrelsens sida anses ligga på utbildningsnämnden. Genom att kommunfullmäktige reviderar utbildningsnämndens respektive kommunstyrelsens reglementen finns möjlighet att fördela huvudmannansvaret och det politiska ansvaret enligt skollagen. Utbildningsnämndens ansvar kan då renodlas till uppföljning, utvärdering och finansiering inom skolans verksamhetsområde samt till de uppgifter som enligt skollagen åligger huvudmannen som hemkommun. Kommunstyrelsens ansvar som huvudman kan då följaktligen bli att ansvara för elever som finns inom den kommunala produktionen och den pedagogiska verksamheten enligt skollagen. En betydande del av dagens huvudmannansvar flyttas således då över från utbildningsnämnden till kommunstyrelsen. Genom att kommunfullmäktige gör denna fördelning av huvudmannansvaret kan utbildningsnämndens funktion bli tydligare ur ett konkurrensneutralitetsperspektiv

7.2.3 Fördelning av huvudmannaskapet inom den kommunala produktionen

Huvudmannaskapet internt inom Valfärd skola måste även klarläggas avseende rektor kontra produktionsledningen/verksamhetsstödet på Valfärd Skola. Då rektor har ett tydligt

delegerat ansvar enligt nya skollagen så ligger en stor del av beslutanderätten direkt på rektor. Då rektor har det fulla ansvaret för sin del av verksamhetsområdet enligt styrdokumenterna samtidigt som produktionsdirektören har det övergripande strategiska ansvaret framgår inte om rektor verkligen har det fulla ansvaret inom sitt verksamhetsområde. I frågor där kommunstyrelsens verksamhetsutskott anses vara huvudman enligt skollagen måste det interna ansvaret mellan produktionsdirektör och rektor förtydligas.

7.2.4 Behov av lagrumsnyckel

Oavsett vilket alternativ som väljs så är bör en ansvarsfördelning avseende den pedagogiska verksamheten utifrån skollag och tillhörande förordningar göras genom uppdelning av ansvar på antingen kommunstyrelsen respektive utbildningsnämnden eller utbildningsenheten/Välfärd skola. Genom denna uppdelning förtydligas ansvaret konkret inom organisationen och då särskilt för de medarbetare som arbetar med olika områden som omfattas av skollag och skolförordningar.

7.3 Exempel på oklara ansvarsfrågor

Vid kontakt med medarbetare inom Välfärd Skola respektive utbildningsenheten framkommer exempel på oklarheter när det gäller huvudmannans ansvar och övrig ansvarsfördelning inom kommunen. Nedan redogörs för exempel på ärendegrupper som anses otydliga när det gäller den interna fördelningen inom kommunen.

7.3.1 Vårdgivare - Elevhälsa

Enligt skollag och patientsäkerhetslagen (2010:569) ska vårdgivare

- säkerhetsställa ett ledningssystem,
- fastställa verksamhetens övergripande mål för kvalitet och patientsäkerhet,
- kontinuerligt följa upp och utvärdera målen
- anmäla verksamhet till tillsynsmyndighet
- upprätta årlig patientsäkerhetsberättelse
- utse verksamhetschef

Ansvarsfördelningen när det gäller ovanstående punkter är inte klarlagd och fastställs inte i någon delegationsordning inom kommunen. Då skollag och patientsäkerhetslag hänvisar till huvudmannen som vårdgivare behöver den interna fördelningen utifrån Nacka kommuns organisation fastställas. Inga övergripande mål inom området antas inom utbildningsnämnd eller kommunstyrelsen. Välfärd skola gör egna uppföljningar inom området men dessa redovisas inte till något politiskt organ. Ingen årlig patientsäkerhetsberättelse upprättas enligt lagstiftningens krav. Välfärd skola anmäler idag verksamhet till tillsynsmyndighet. Verksamhetschef inom elevhälsa ska utses av huvudman. Idag utses verksamhetschef av Välfärd skola.

7.3.2 Kränkande behandling och klagomålshantering

Huvudmannen ska ha skriftliga rutiner för att ta emot och utreda klagomål mot utbildningen. Information om rutinerna ska lämnas på lämpligt sätt, 4 kap 8 § skollagen.

När det gäller kränkande behandling enligt 6 kap. 9 § skollagen framgår att huvudmannen ska se till att det varje år upprättas en plan med en översikt över de åtgärder som behövs för att förebygga och förhindra kränkande behandling av barn och elever. Planen ska innehålla en redogörelse för vilka av dessa åtgärder som avses att påbörjas eller genomföras under det kommande året. En redogörelse för hur de planerade åtgärderna har genomförts ska tas in i efterföljande års plan.

Enligt 6 kap. 10 § skollagen är en förskolechef eller rektor som får kännedom om att ett barn eller en elev anser sig ha blivit utsatt för kränkande behandling i samband med verksamheten skyldig att anmäla detta till huvudmannen. Huvudmannen är skyldig att skyndsamt utreda omständigheterna kring de uppgivna kränkningarna och i förekommande fall vidta de åtgärder som skäligen kan krävas för att förhindra kränkande behandling i framtiden.

Idag finns en matris som är framtagen av utbildningsenheten och Valfärd skola som beskriver ansvarsfördelning när det gäller klagomålshantering och kränkande behandling (se bilaga 1). Dock är det oklart om matrisen gäller samtliga klagomål enligt 6 kap. 8 § skollagen eller enbart klagomål som går vidare till Skolinspektionen. Ansvarsfördelningen måste vara väl förankrad inom Valfärd skola och kommuniceras med berörda rektorer så att fördelningen upprätthålls i ”skarpt läge” när ärenden som avser klagomål och kränkande behandling uppkommer. Det måste även vara tydligt vad som ska ingå i ansvaret det vill säga vilka krav som ska ställas på till exempel utredning och handlingsplan i ärenden om kränkande behandling.

7.3.3 Kvalitetsarbete

Enligt 4 kapitlet i skollagen följer att huvudmannen systematiskt och kontinuerligt ska planera, följa upp och utveckla utbildningen.

Utbildningsenheten har ansvar för det övergripande kvalitetssystemet i kommunen på uppdrag av utbildningsnämnden (utbildningsnämnden antar utvärderingsplan årligen). Kommunens kvalitetssystem omfattar olika återkommande undersökningar. Utbildningsenheten/utbildningsnämnden tar också en gång per år fram en samlad analys av kvaliteten i förskolor och skolor i kommunen, så kallad kvalitetsanalys. Varje förskola och skola redovisar sin egen analys av kvaliteten i en kvalitetsanalys, baserad på allmänna råden för systematiskt kvalitetsarbete. Varje förskola/skola har ansvar för att systematiskt och kontinuerligt planera, följa upp och utveckla utbildningen. Varje förskola/skola behöver ta ställning till hur de behöver komplettera resultaten från utbildningsnämndens kvalitetssystem med egna metoder när det gäller det egna kvalitetsarbetet och vilka åtgärder

som krävs med anledning av resultaten. Detta upplevs som oklart vari nivån på detta ska ligga.

Om det vid uppföljning, genom klagomål eller på annat sätt kommer fram att det finns brister i verksamheten, ska huvudmannen se till att nödvändiga åtgärder vidtas. Oklart om vem som gör vad i en sådan situation då det kan innebära att resurser behöver tillskjutas. Utifrån skollagens krav på kvalitetsarbete bör det förtydligas vem som ansvarar för vad inom de olika nivåerna av kvalitetsarbete som skollagen kräver.

7.3.4 Intagning på fri kvot inom gymnasiet

Enligt 7 kap. 7 § gymnasieförordningen (2010:2039) beslutar huvudmannen om det antal platser som ska avsättas med fri kvot. Enligt utbildningsdirektörens vidaredelegation har kommunens ansvarige för gymnasieantagning detta på delegation. Kommunikering bör ske innan beslut fattas i det enskilda fallet. Denna ansvarsfördelning kan behöva förtydligas avseende vem som är huvudman.

7.3.5 Verksamhetsförlagd utbildning (VFU-praktik)

Enligt det avtal från 2011 som ingåtts mellan Kommunförbundet Stockholms Län (KSL) och Stockholms lärosäten så är det kommunen som åtar sig att hantera VFU-placeringarna. Avtalet är undertecknat av utbildningsdirektören. Av avtalet följer att kommunen åtar sig att svara för kontakter med fristående skolor i kommunen för placering av VFU-studenter.

VFU på förskola handläggs av utbildningsenheten medan VFU på skolor handläggs av Valfärd Skola. Då VFU-placeringar ska fördelas på både kommunala som fristående skolor kan det diskuteras om den kommunala produktionen genom Valfärd skola ska handlägga detta eller om detta istället ska handläggas inom kultur- och utbildningsenheten.

7.3.6 Allmänna handlingar – Dokumenthanteringsplan

Om en begäran om allmän handling avser handling som är inkommen eller upprättad inom en kommunal skola så kan denna begärs ut av direkt av skolan eller till exempel via kommunens kontaktcenter. Om handlingen omfattas av sekretess enligt offentlighets- och sekretesslagen så ska den som efterfrågar handlingen informeras om möjligheten att få ett skriftligt avslagsbeslut. Dessa ärenden ska alltid behandlas skyndsamt. Enligt utbildningsnämndens delegationsordning är det handläggare som fattar beslut om avslag i utbildningsnämndens namn. Enligt kommunstyrelsens delegationsordning är det stadsjuristen som i första hand prövar och beslutar om en allmän handling kan lämnas ut. Det är av stor vikt att det är tydligt och väl kommunicerat med handläggare, såsom till exempel rektorer vid kommunala skolor, vilka rutiner som gäller vid denna typ av avslagsbeslut. Det måste således klarläggas om allmänna handlingar inom den kommunala produktionen hör till utbildningsnämnden eller kommunstyrelsen då detta har betydelse vid avslagsbeslut enligt respektive delegationsordning. Delegationsbesluten ska sedan anmälas till behörig nämnd för att återrapporteringen ska vara uppfylld enligt kommunallagen.

Enligt kommunens arkivreglemente²¹ ska varje myndighet, i samråd med arkivmyndighetens företrädare, upprätta en dokumenthanteringsplan vilken beskriver myndighetens handlingar och hur dessa hanteras. Utifrån att kommunstyrelsens antagit en dokumenthanteringsplan²² för förskola, fritid och skola bör det möjligtvis tolkas som att kommunstyrelsen formellt utgör den myndighet som äger de allmänna handlingar som inkommer och upprättas inom den kommunala produktionen. Då det bör vara myndighet/nämnd som formellt är ägare av handlingarna och den som beslutar om handlingarna ska lämnas ut, är det av stor vikt att detta förtydligas.

7.3.7 Personuppgiftsansvar enligt personuppgiftslagen

Enligt personuppgiftslagen (1998:204) är den myndighet som behandlar personuppgifter i sin verksamhet och som bestämmer vilka uppgifter som ska behandlas och vad de ska användas till personuppgiftsansvarig. Det är de faktiska omständigheterna i det enskilda fallet som avgör vem som är personuppgiftsansvarig. Vilket organ i kommunen som är personuppgiftsansvarig kan variera; de faktiska omständigheterna måste prövas i varje enskilt fall, till exempel om nämnden självständigt förfogar över de personuppgifter som behandlas. Om två eller flera gemensamt bestämmer över en viss behandling är de personuppgiftsansvariga tillsammans.

Den personuppgiftsansvarige kan överlåta den faktiska behandlingen av personuppgifter men personuppgiftsansvaret kan aldrig överlåtas. Det är alltid den personuppgiftsansvarige som ytterst svarar för att personuppgiftslagen följs. Ansvar är straff- och skadeståndssanktionerat. Den personuppgiftsansvarige är skadeståndsskyldig gentemot den registrerade, även för åtgärder som en medhjälpare eller ett personuppgiftsbiträde har utfört.²³

Utifrån personuppgiftslagens bestämmelser är det av vikt att det är klarlagt om utbildningsnämnden eller kommunstyrelsen anses vara personuppgiftsansvarig för behandling av personuppgifter inom Valfärd skola. Detta eftersom nämnd/myndighet har det yttersta ansvaret för behandling av personuppgifter. Under förutsättning att Valfärd skola självständigt förfogar över de personuppgifter som behandlas inom verksamheten skulle det kunna tolkas som att kommunstyrelsen är personuppgiftsansvarig. Anses däremot utbildningsnämnden vara personuppgiftsansvarig så bör dessa ha god insyn i produktionens hantering av personuppgifter så att den är förenlig med personuppgiftslagen. Personuppgiftsansvaret blir särskilt aktuellt i samband med att den kommunala produktionen inför så kallade molntjänster (tjänster där lagring, datorkapacitet eller programvaror levereras via internet). Den personuppgiftsansvariga/nämnden åläggs då bland annat att ingå personuppgiftsbiträdesavtal, utföra riskanalys och laglighetsprövning.

²¹ KFKS 2003/634-003 § 177

²² KFKS 2008/48 § 76

²³ Sveriges Kommuner och Landsting, ”Vägledning om molntjänster i skolan”, februari 2014



7.3.8 Intern ärendefördelning vid kontakt med externa myndigheter

Då inkommande ärenden som berör utbildningsfrågor kommer in till kommunen adresseras dessa vanligtvis direkt till utbildningsnämnden. De flesta externa myndigheter utgår ifrån en traditionell förvaltningsorganisation med ansvarig barn- och utbildningsnämnd eller liknande och därtill hörande förvaltningsorganisation. För att få till en tydlig ärendefördelning mellan utbildningsenheten och Valfärd skola bör fördelningen mellan de båda verksamhetsstöden vara tydlig och kommunicerad internt inom kommunen. Då ärenden inkommer till exempel via kontaktcenter så måste dessa ha kunskaper om hur ärendefördelningen ser ut generellt mellan utbildningsnämnden och Valfärd skola. I dagsläget förekommer det att ärenden faller mellan stolarna, vilket bland annat kan bero på att de båda verksamhetsstöden förutsätter att vederbörande redan fått information trots att så inte är fallet. Det kan då medföra omotiverat lång handläggningstid.

Bilaga I

Rutin för klagomålshantering inom kommunal utbildningsverksamhet i Nacka

Följande rutin är framtagen för att förtydliga ärendehantering vid olika typer av ärenden som inkommer till kommunen, gällande kommunal utbildningsverksamhet för förskolan, grundskolan och gymnasieskolan.

Klagomål enligt skollagens 4 kap. 8 § samt anmälningar om kränkande behandling enligt skollagen 6 kap. 10 § som inte hänför sig till Skolinspektionen:

De typer av ärenden som inkommer till kommunen i form av klagomål eller anmälningar som rör kommunal produktion av förskola, fritid eller skola, och som *inte* hänför sig till en anmälan till Skolinspektionen ska genom kontaktcenter fördelas till FFS.

De ärenden av denna art som rör fristående huvudmän hänvisas vidare till den fristående aktören eller KU-enheten.

I ett första skede gör rektor/förskolechef en utredning av ärendet i enlighet med skollagens krav och dokumenterar ärendets gång samt kontaktar anmälare. (Se skiss p. 1).

Om en första utredning inte resulterar i att ärendet anses vara färdigutrett fördelas ärendet i ett andra skede vidare till FFS verksamhetsstöd där en ärendeansvarig utses som sedan fortsätter med utredningen av ärendet.

Beroende på ärendets omfattning och art så kontaktas även Barn- och elevhälsan, kommunjurist samt personalstrateger för stöd och expertkompetens. Fokus för utredningen bör vara skolans agerande och med barnets bästa i åtanke. Kommunikationsstrateg bör även i detta skede informeras om ärendet.

När utredningen är klar skriver ärendeansvarig och rektor ett förslag till utredningsbeslut i samråd med kommunjuristen, som sedan återkopplas till anmälare samt huvudman (FFS). Beslutet skrivs under av Produktionsdirektör eller bitr. produktionsdirektör.

I samband med detta informeras även Kultur- och Utbildningsenheten (KU). (Se skiss p. 2).

Klagomål enligt skollagens 4 kap. 8 § samt anmälningar om kränkande behandling enligt skollagen 6 kap. 10 § som hänför sig till Skolinspektionen:

De typer av ärenden som inkommer till kommunen i form av klagomål eller anmälningar som riktas till eller från Skolinspektionen vidarebefordras till KU-enhetens utbildningsexpert som samtidigt informerar FFS produktionsdirektör om ärendet rör en kommunal skola.

Utbildningsexpert på KU-enheten utreder ärendet i samråd med rektor och skriver sedan ett yttrande till Skolinspektionen i samråd med kommunjurist, och återkopplar därefter till anmälare, rektor och produktionsdirektör.

Rektor ansvarar för att i samråd med utbildningsexpert på KU-enheten hålla huvudmannen (FFS) informerad om ärendets utgång. (Se skiss p. 3).

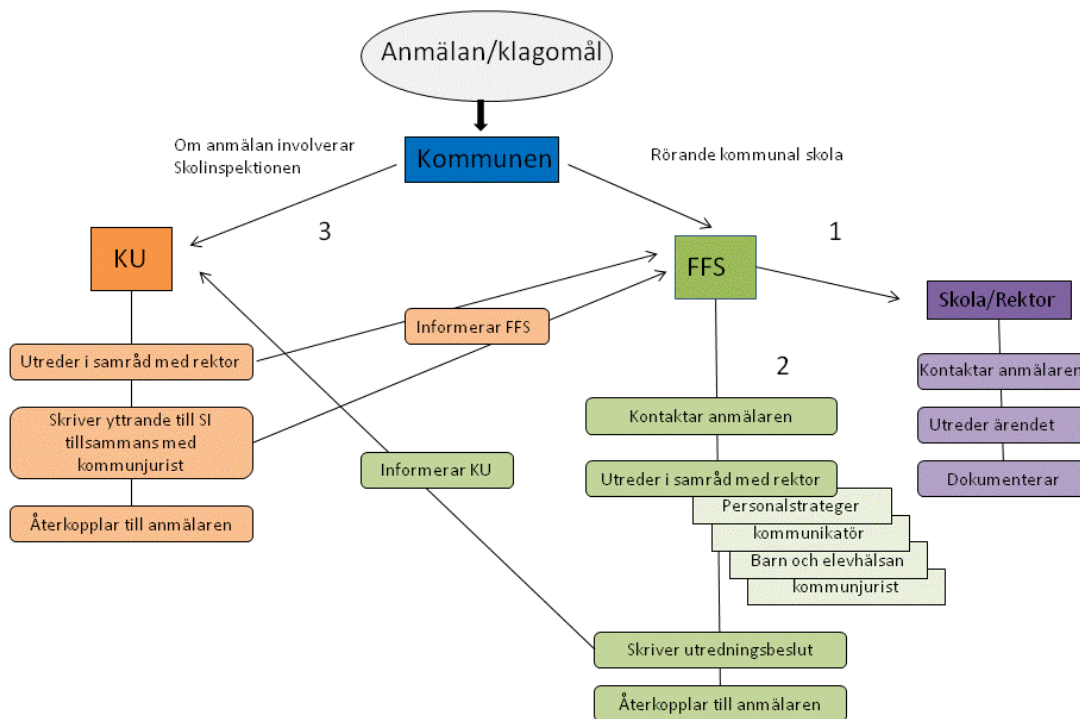

Skollag 2010:800		Ansvar enligt lag			
Beslut avseende /ansvar för	Lagrum	Huvudman			Överklagas
		UBN	KS	Rektor/ Förskole- chef	
1 kap. Inledande bestämmelser					
2 kap. Huvudmän och ansvarfördelning					
Godkännande av enskild huvudman som huvudman för fristående förskola och fritidshem	2 kap. 5 -5 a §§, 2 kap. 7 § 2 st	x			
Lämna yttrande till Skolinspektionen avseende godkännande av enskild huvudman för förskoleklass, grundskola grundsärskola, gymnasieskola, gymnasiesärskola eller fritidshem som anordnas vid en skolenhet med förskoleklass, grundskola eller grundsärskola. ¹	2 kap. 7 § 1 st	x			
Ansvar för att utbildningen sker i enlighet med skollag, föreskrifter som har meddelats med stöd av skollagen och de bestämmelser för utbildningen som kan finnas i andra författningar	2 kap. 8 §	X inom sitt ansvar	X inom sitt ansvar		
Ansvar för respektive enhets organisation	2 kap. 10 §			x	
Ansvar för att rektor får särskild befattningsutbildning eller en utbildning som kan jämföras med denna	2 kap. 12 §		x		
Beslut om att obehörig får bedriva undervisning under längre tid än 6 månader (2 kap. 18 §)	2 kap. 19 §		x		

¹ Se 28 kap. 11 §, Yttranden till Skolinspektionen som innebär avstyrkande av fristående skolor beslutas av UBN enligt delegationsordningen.

Skollag 2010:800		Ansvar enligt lag			
Beslut avseende /ansvar för	Lagrum	Huvudman			Överklagas
		UBN	KS	Rektor/ Förskole- chef	
Eftersträva att anställa lärare och förskollärare med forskarutbildning samt inrättande av karriärsteg för särskilt yrkesskickliga lärare	2 kap. 22 §		x		
Ansvar för att se till att lärare eller förskollärare som har behörighetsgivande examen i omedelbar anslutning till att anställningen påbörjas genomför en introduktionsperiod inom undervisning som i huvudsak svarar mot lärarens eller förskollärarens behörighet, om inte läraren eller förskolläraren tidigare har genomfört en sådan introduktionsperiod	2 kap. 22 a §		x		
Ta emot information om att en lärare blivit varnad eller blivit av med sin legitimation	2 kap. 23 §		x		
Ansvar för elevhälsans omfattning och tillgång till personal ²	2 kap. 25 §		x		
Studie- och yrkesvägledning – tillgång och behörighet	2 kap. 29-30 §§		x		
Ansvar för registerkontroll	2 kap. 31 §		x		
Ansvar för personalens kompetensutbildning	2 kap. 34 §		x		
Lokaler och utrustning och tillgång till skolbibliotek	2 kap. 35-36 §§		x		

Kommenterad [a1]:

Ansvar som vårdgivare:

- Säkerställa ett ledningssystem
- Fastställa verksamhetens övergripande mål för kvalitet och patientsäkerhet
- kontinuerligt följa upp och utvärdera målen
- Anmäla verksamhet tillsynsmyndighet
- Upprätta årlig patientsäkerhetsberättelse
- Utse verksamhetschef

² Sammanfaller med ansvaret som vårdgivare enligt 1 kap. 3 § (2010:659) patientsäkerhetslagen



Skollag 2010:800		Ansvar enligt lag			
Beslut avseende /ansvar för	Lagrum	Huvudman			Överklagas
		UBN	KS	Rektor/ Förskole- chef	
3 kap. Barns och elevers utveckling mot målen					
Skyndsamt utredning om elevs behov av särskilt stöd	3 kap. 7-8 §§			x	
Beslut om åtgärdsprogram för elev som ska ges särskilt stöd	3 kap. 9 § 2 st			x	SÖ 28 kap. 16 § p 1
Beslut om att åtgärdsprogram inte ska utarbetas	3 kap. 9 § 3 st			x	SÖ 28 kap. 16 § p 1
Beslut om att särskilt stöd ska ges enskilt eller i en annan undervisningsgrupp (särskild undervisningsgrupp) än den som eleven normalt hör till (3 kap. 9 §)	3 kap. 11 §			x	SÖ 28 kap. 16 § p 2
Ansvar för utbildning med anpassad studiegång	3 kap. 12 §			x	SÖ 28 kap. 16 § p 3
Ansvar för att betyg sätts i enlighet med skollag och andra författningar	3 kap. 14 §			x	
Beslut om betyg (ej eniga lärare)	3 kap. 16 §			x	
Rättelse av betyg som innehåller uppenbar oriktighet på grund av skrivfel eller liknande förbiseende	3 kap. 19 §			x	
Ändring av uppenbart oriktiga betyg	3 kap. 20 § 2 st			x	

Skollag 2010:800		Ansvar enligt lag			
Beslut avseende /ansvar för	Lagrum	Huvudman			Överklagas
		UBN	KS	Rektor/ Förskole- chef	
4 kap. Kvalitet och inflytande					
Systematiskt planera, följa upp och utveckla utbildningen	4 kap. 3 §		x		
Ansvar för kvalitetsarbete på respektive enhet	4 kap. 4 §			x	
Nödvändiga åtgärder vid brister i verksamhet	4 kap. 7 §	X inom sitt ansvar	X inom sitt ansvar		
Skriftliga rutiner för att ta emot och utreda klagomål mot utbildningen	4 kap. 8 §	X inom sitt ansvar	X inom sitt ansvar		
Ansvar för forum för samråd med barn, elever och vårdnadshavare enligt 4 kap. 12 §	4 kap. 13- 14 §§			x	
Inrätta lokala styrelser med brukarrepresentation	4 kap. 15 §		x		
Uppdra åt lokal styrelse att besluta i frågor som rektor eller förskolechef enligt 2 kap. 10 § får uppdra åt en anställd eller en uppdragstagare att besluta i (med undantag för frågor som rör enskilda barn eller elever)	4 kap. 17 §			x	
5 kap. Trygghet och studiero					
Ansvar för en god arbetsmiljö	5 kap. 3-4 §§		x		

Kommenterad [a2]: UBN:s reglemente bör förtydligas avseende ansvar för "kvalitetsarbete". Idag anger reglementet enbart uppföljning och utvärdering inom området.

"Systematiskt kvalitetsarbete" i reglemente

Kommenterad [a3]: Dagens "Rutin för klagomålshantering inom kommunal utbildningsverksamhet" behöver ersättas med egna rutiner för KS resp. MoH.

Kommenterad [a4]: Valfärd skola behöver arbeta fram egna interna anvisningar och mallar avseende avstängning, åtgärdstrappa. (Delegationsbeslut 2010/85-003)



Skollag 2010:800		Ansvar enligt lag			
Beslut avseende /ansvar för	Lagrum	Huvudman			Överklagas
		UBN	KS	Rektor/ Förskole- chef	
Beslut om ordningsregler	5 kap. 5 §			x	
Beslut om omedelbar och tillfälliga åtgärder för att tillförsäkra elever trygghet och studiero	5 kap. 6 §			X (eller lärare, 1 st)	
Beslut om kvarsittning	5 kap. 8 §			X (eller lärare, 1 st)	
Ansvar för utredning med anledning av upprepade tillfällen av störd ordning, olämpligt uppträdande eller allvarlig förseelse. Ansvar för åtgärder med anledning av vad som framkommer av utredning.	5 kap. 9-10 §§			x	
Beslut om skriftlig varning	5 kap. 11 §			x	
Beslut om undervisning i en annan undervisningsgrupp eller att elev undervisas på annan plats inom samma skolenhet (tillfällig omplacering)	5 kap. 12 §			x	
Beslut om undervisning i en annan skolenhet (tillfällig omplacering)	5 kap. 13 §			x	
Beslut om avstängning, helt eller delvis (obligatoriska skolformer)	5 kap. 14-15 §§			x	AF 28 kap. 9 § p 1
Ansvar för att informera huvudman (KS) och socialnämnd om avstängning	5 kap. 16 § 2 st			x	
Beslut om avstängning, helt eller delvis (frivilliga skolformer)	5 kap. 17 § 1 st, 5 kap. 18 §	X			AF 28 kap. 5 § p 3

Kommenterad [a5]: Av UBN:s delegationsordning följer att utbildningsnämnden delegerar till nämndens ordförande, 1:e vice ordförande och 2:e vice ordförande att tillsammans besluta om avstängningar av elever inom gymnasiet. Enligt kommunallagen går det inte att delegera till ett presidium (6 kap. 33 § KL) och därför måste detta ändras.

Skollag 2010:800		Ansvar enligt lag			
Beslut avseende /ansvar för	Lagrum	Huvudman			Överklagas
		UBN	KS	Rektor/ Förskole- chef	
Beslut om omedelbar avstängning (frivilliga skolformer)	5 kap. 17 § 3 st, 5 kap. 18 §			x	AF 28 kap. 5 § p 3, AF 28 kap. 9 § p 1
Beslut om avstängning, helt eller delvis (utbildning med praktiska inslag)	5 kap. 19 § 1-2 st	X			AF 28 kap. 5 § p 3
Beslut om omedelbar avstängning (utbildning med praktiska inslag)	5 kap. 19 § 3 st			x	AF 28 kap. 5 § p 3, AF 28 kap. 9 § p 1
Beslut om omhändertagande av föremål	5 kap. 22 §			X (eller lärare)	
6 kap. Åtgärder mot kränkande behandling					
Ansvar för att personalen fullgör sina skyldigheter i arbetet mot kränkande behandling	6 kap. 5 §		x		
Ansvar för att målinriktat arbete sker vid varje särskild verksamhet för att motverka kränkande behandling av elever och barn	6 kap. 6 §		x		
Ansvar för att vidta åtgärder för att förebygga och förhindra att barn och elever utsätts för kränkande behandling	6 kap. 7 §		x		
Upprätta plan mot kränkande behandling	6 kap. 8 §		x		
Inte utsätta barn eller elever för kränkande behandling	6 kap. 9 §		x		
Huvudman som ska informeras och utreda kränkande behandling	6 kap. 10 §		x		

Kommenterad [a6]: Välfärd skola behöver ta fram egna rutiner avseende åtgärder mot kränkande behandling

Skollag 2010:800		Ansvar enligt lag			
Beslut avseende /ansvar för	Lagrum	Huvudman			Överklagas
		UBN	KS	Rektor/ Förskole- chef	
7 kap. Skolplikt och rätt till utbildning					
Beslut om mottagande i särskola (vårdnadshavarnas samtycke)	7 kap. 5 § 2 st	x			SÖ 28 kap. 12 § p1
Beslut om mottagande i särskola (ej vårdnadshavarnas samtycke)	7 kap. 5 § 3 st	x			SÖ 28 kap. 12 § p1
Anmäla till elevs hemkommun om misstanke om att elev i grundsärskolan inte tillhör grundsärskolans målgrupp	7 kap. 5 a § 2 st			x	
Ta emot information om misstanke om att en elev i grundsärskolan inte tillhör grundsärskolans målgrupp	7 kap. 5 a § 2 st	x			
Besluta att elev inte tillhör grundsärskolans målgrupp efter utredning enligt 7 kap. 5 a § samt vidta åtgärder med anledning av detta	7 kap. 5 b §	x			SÖ 28 kap. 12 § p1
Mottagande av elev på försök i annan skolform (grundskolan, grundsärskolan eller specialsolan)	7 kap. 8 §	x			
Elev i grundskolan får utbildning inom grundsärskolan (integrerad elev)	7 kap. 9 § 1 st	x			
Beslut om undantag från ursprunglig skolform (integrerad elev)	7 kap. 9 § 2 st			x	
Beslut om uppskjuten skolplikt efter begäran av vårdnadshavare	7 kap. 10 §	x			SÖ 28 kap. 12 § p2
Beslut om att börja grundskolan vid sex års ålder efter begäran av vårdnadshavare	7 kap. 11 §	x			

Kommenterad [a7]: Ingripande beslut som bör tas på nämndnivå.

Idag tas beslut enligt 7 kap. 5 § 3 st enligt av UBN:s delegationsordning av nämndens ordförande, 1:e vice ordförande och 2:e vice ordförande tillsammans. Enligt kommunallagen går det inte att delegera till ett presidium (6 kap. 33 § KL) och därför måste detta ändras.

Ta fram rutiner för bättre samarbete vid EHT. Välfärd skola bör involveras tidigare för att vara med vid placeringen och för att kommunikationen med vårdnadshavarna ska bli god.

Skollag 2010:800		Ansvar enligt lag			
Beslut avseende /ansvar för	Lagrum	Huvudman			Överklagas
		UBN	KS	Rektor/ Förskole- chef	
Beslut om skolpliktens förlängning för elever som inte har uppnått målen - Förlängning av skolplikt	7 kap. 13 §	x			SÖ 28 kap. 12 § p 3
Skolpliktens upphörande för elever som uppnått målen – Förkortad skolplikt	7 kap. 14 §	x			SÖ 28 kap. 12 § p 3
Beslut om att slutföra skolgången efter det att skolplikten har upphört (två år) för elever folkbokförda i Nacka men som ej går i skola i Nacka	7 kap. 15 - 16 §§	x			
Informera vårdnadshavare om elevs frånvaro om elev utan giltigt skäl uteblir från den obligatoriska verksamheten	7 kap. 17 § 4 st			x	
Beslut om ledighet för elev	7 kap. 18 §			x	
Befrielse från deltagande i obligatoriska inslag i undervisningen om synnerliga skäl (enstaka tillfällen)	7 kap. 19 §			x	AF 28 kap. 9 § p 2
Se till att skolpliktiga barn som inte går i grundskola eller grundsärskola i Nacka kommun på något annat sätt får föreskriven utbildning	7 kap. 21 §	x			
Ansvar för att elever i grundskola och grundsärskola fullgör sin skolgång	7 kap. 22 § 1 st	x			
Lämna information om skolpliktig elev i fristående skola börjar, slutar eller är ogiltigt frånvarande i betydande utsträckning	7 kap. 22 § 2 st		x		
Föreläggande till elevs vårdnadshavare att fullgöra skyldigheter enligt 7a kap. 20 § (skolplikt)	7 kap. 23 §	x			AF 28 kap. 5 § p 4

Kommenterad [a8]: Av UBN:s delegationsordning följer att utbildningsnämnden delegerar till nämndens ordförande, 1:e vice ordförande och 2:e vice ordförande att tillsammans besluta om föreläggande. Enligt kommunallagen går det inte att delegera till ett presidium (6 kap. 33 § KL) och därför måste detta ändras.



Skollag 2010:800		Ansvar enligt lag			
Beslut avseende /ansvar för	Lagrum	Huvudman			Överklagas
		UBN	KS	Rektor/ Förskole- chef	
8 kap. Förskolan					
Erbjudande av förskola	8 kap. 3-7 §§	x			
Ansvar för lämplig sammansättning och storlek i barngrupperna	8 kap. 8 §		x		
Beslut om stöd till barn i behov av särskilt stöd	8 kap. 9 §			x	
Medverka till att barn med annat modersmål än svenska får möjlighet att utveckla både det svenska språket och sitt modersmål	8 kap. 10 §			x	
Ansvar för att utbildning i förskola kommer till stånd för alla barn i kommunen som ska erbjudas förskola och vars vårdnadshavare önskar det	8 kap. 12 §	x			
Inhämta yttrande när barn från annan kommun ansöker om plats i förskola i Nacka kommun/ Lämna yttrande till annan kommun när barn vill gå i förskola i annan kommun	8 kap. 13 §	x			
Mottagande av barn från annan kommun (personliga förhållanden, särskilda skäl)	8 kap. 13 § 1 st	X			
Mottagande av barn från annan kommun (efter önskemål från vårdnadshavare)	8 kap. 13 2 st	X			
Skyldighet att erbjuda plats i förskola inom fyra månader om önskemålet gäller offentlig huvudman, prioritering ske för barn i behov av särskilt stöd	8 kap. 14 §	x			
Ansvar för att erbjuda plats vid en förskoleenhet så nära barnets eget hem som möjligt med skälig hänsyn till vårdnadshavarnas önskemål	8 kap. 15 §	x			

Kommenterad [a9]: Beslutet fattas idag av resurssamordnare på UBN enligt vidaredelegationsordningen. Av lagrummet framgår att om det genom uppgifter från förskolans personal, ett barn eller ett barns vårdnadshavare eller på annat sätt framkommer att ett barn är i behov av särskilt stöd, ska förskolechefen se till att barnet ges sådant stöd. Ingen delegation då utan beslut bör ligga direkt på fsk-chef?

Skollag 2010:800		Ansvar enligt lag			
Beslut avseende /ansvar för	Lagrum	Huvudman			Överklagas
		UBN	KS	Rektor/ Förskole- chef	
Ta ut avgift för plats i förskola	8 kap. 16 §	X			
Interkommunal ersättning - Utbetalning av interkommunal ersättning för barn som går i förskola i annan kommun	8 kap. 17 §	x			
Interkommunal ersättning – Interkommunal ersättning för barn från annan kommun som går i förskola i Nacka	8 kap. 17 §		x		
Lämna bidrag till fristående huvudman (grundbelopp och tilläggsbelopp)	8 kap. 21-24 §§	x			
9 kap. Förskoleklassen					
Skyldighet att informera vårdnadshavarna om förskoleklass och verka för deltagande	9 kap. 4 §	x			
Erbjudande om plats i förskoleklass	9 kap. 5 § 1 men	x			
Mottagande av barn yngre år än sex år	9 kap. 5 § 2 men	X			
Ansöka om färdighetsprov i musik för antagning	9 kap. 6 a §		x		
Se till att frivilliga kostnader för till exempel skolresor inte överstiger huvudmannens självkostnad	9 kap. 9 §		x		
Medverka till att elev med annat modersmål än svenska får möjlighet att utveckla både det svenska språket och sitt modersmål	9 kap. 10 §		x		
Ansvar för att utbildning i förskoleklassen kommer till stånd för alla som önskar	9 kap. 12 § 1 st	x			

Skollag 2010:800		Ansvar enligt lag			
Beslut avseende /ansvar för	Lagrum	Huvudman			Överklagas
		UBN	KS	Rektor/ Förskole- chef	
Överenskommelse med annan kommun om att denna i sin förskoleklass ska ta emot barn med Nacka som hemkommun	9 kap. 12 § 3 st	x			
Inhämta yttrande när elev från annan kommun ansöker om plats i förskoleklass i Nacka kommun/ Lämna yttrande till annan kommun när barn vill gå i förskoleklass i annan kommun	9 kap. 13 § 1 st	x			
Efter önskemål av barns vårdnadshavare ta emot barn från annan kommun i kommunal förskoleklass	9 kap. 13 § 2 st	X			
Ansvar för elevs rätt att gå kvar hela läsåret hos offentlig huvudman	9 kap. 14 §	x			
Placering vid skolenhet – frångå vårdnadshavares önskemål (organisatoriska eller ekonomiska svårigheter) jfr 10 kap. 30 §	9 kap. 15 §	x			
Interkommunal ersättning - Utbetalning av interkommunal ersättning för barn som går i förskoleklass i annan kommun	9 kap. 16 §	x			
Interkommunal ersättning – Interkommunal ersättning för barn från annan kommun som går i förskoleklass i Nacka	9 kap. 16 §		x		
Bidrag till fristående huvudman (Grundbelopp och tilläggsbelopp)	9 kap. 19- 21 §§	x			
Insyn i fristående skola	9 kap. 22 §	x			
10 kap. Grundskolan					
Se till att frivilliga kostnader för till exempel skolresor inte överstiger huvudmannens självkostnad	10 kap. 11 §		x		

Skollag 2010:800		Ansvar enligt lag			
Beslut avseende /ansvar för	Lagrum	Huvudman			Överklagas
		UBN	KS	Rektor/ Förskole- chef	
Prövning för betyg	10 kap. 23 §		x		
Ansvar för att utbildning i grundskolan kommer till stånd för alla som har rätt till	10 kap. 24 §	x			
Hämta/lämna yttrande när elev kommer/vill gå i annan kommun	10 § 25 §	x			
Ansvar för att anordna särskild utbildning i grundskolan om staten beslutar om detta	10 kap. 26 §	x			
Möjlighet att ta emot grundskoleelev från annan kommun om vårdnadshavare önskar det	10 kap. 27 §		x		
Ansvar för elevs rätt att gå kvar hela läsåret eller sista årskursen hos offentlig huvudman	10 kap. 28 §		x		
Skyldighet att utforma grundskola så att den är ändamålsenlig ur kommunikationssynpunkt	10 kap. 29 §	x			
Placering vid skolenhet för grundskola	10 kap. 30 §	x			
Ansvar för elevs rätt att gå kvar vid skolenhet	10 kap. 31 §		x		
Beslut om skolskjuts inom Nacka kommun (kommunal skola)	10 kap. 32-33 §§	x			
Interkommunal ersättning - Utbetalning av interkommunal ersättning för barn som går i förskoleklass i annan kommun	10 kap. 34 §	x			

Skollag 2010:800		Ansvar enligt lag			
Beslut avseende /ansvar för	Lagrum	Huvudman			Överklagas
		UBN	KS	Rektor/ Förskole- chef	
Interkommunal ersättning – Interkommunal ersättning för barn från annan kommun som går i förskoleklass i Nacka	10 kap. 34 §		x		
Bidrag från hemkommun	10 kap. 37-39 §§	x			
Skolskjuts till fristående grundskola inom Nacka kommun	10 kap. 40 §				
Insyn i fristående skola	10 kap. 41 §	x			
11 kap. Grundsärskolan					
Beslut om elev huvudsakligen ska läsa ämnen eller ämnesområden	11 kap. 8 § 1 men	X			
Beslut om att en elev ska läsa en kombination av ämnen och ämnesområden samt ämnen enligt grundskolans kursplaner	11 kap. 8 § 2 men			x	
Se till att frivilliga kostnader för till exempel skolresor inte överstiger huvudmannens självkostnad	11 kap. 14 §		x		
Ansvarar för att utbildning i grundsärskolan kommer till stånd för alla som enligt skollagen har rätt att gå i grundsärskolan och inte fullgör sin skolgång på annat sätt	11 kap. 24 §	x			
Mottagande av elev från annan kommun på grund av särskilda skäl	11 kap. 25 § 1 men	X			

Kommenterad [a10]: Denna punkt regleras inte i UBN:s vidaredelegation. Ersättning för skolskjuts ligger i skolpeng. Det är dock hemkommunen som ska fatta beslut om skolskjuts och inte den fristående skolan. För kommunala skolor har rektor detta på delegation av UBN. Elever som går på fristående skolor måste ha samma möjlighet att få sin ansökan om skolskjuts prövad. Ur rättssäkerhetsaspekt och konkurrensneutralitetsaspekt bör ansvaret ligga på UBN.

Skollag 2010:800		Ansvar enligt lag			
Beslut avseende /ansvar för	Lagrum	Huvudman			Överklagas
		UBN	KS	Rektor/ Förskole- chef	
Yttrande över mottagande av elev från annan kommun	11 kap. 25 § 2 men	x			
Mottagande av elev från annan kommun efter önskemål från vårdnadshavare	11 kap. 26 §	X			
Ansvar för att organisera grundsärskola så att ingen elev på grund av skolgången behöver bo utanför det egna hemmet	11 kap. 28 §	x			
Placering av elev vid skolenhet (framtagande av riktlinjer för antagning)	11 kap. 29 § 1 st	x			
Placering av elev vid skolenhet – frångå vårdnadshavares önskemål på grund av betydande organisatoriska eller ekonomiska svårigheter	11 kap. 29 § 2 st p 1	x			
Placering av elev vid skolenhet – frångå vårdnadshavares önskemål på grund av nödvändig hänsyn till övriga elevers trygghet och studiero	11 kap. 29 § 2 st p 2	x			
Skolskjuts i hemkommunen (framtagande av riktlinjer)	11 kap. 31 §	x			
Skolskjuts i en annan kommun än hemkommunen	11 kap. 32 §	x			
Interkommunal ersättning - Utbetalning av interkommunal ersättning för barn som går i grundsärskola i annan kommun	11 kap. 33 § 1 st	x			
Interkommunal ersättning – Interkommunal ersättning för barn från annan kommun som går i grundsärskola i Nacka	11 kap. 33 § 1 st		x		
Interkommunal ersättning (särskilt stöd)	11 kap. 33 § 2 st	x			

Skollag 2010:800		Ansvar enligt lag			
Beslut avseende /ansvar för	Lagrum	Huvudman			Överklagas
		UBN	KS	Rektor/ Förskole- chef	
Lämna bidrag från hemkommunen (grundbelopp och tilläggsbelopp)	11 kap. 36-38 §§	x			
Beslut om skolskjuts	11 kap. 39 §	x			
Insyn i fristående grundsärskola	11 kap. 40 §	x			
12 kap. Specialskola					
Ersättning till staten för elev i specialskolan	12 kap. 24 §	x			
13 kap. Sameskolan					
14 kap. Fritidshemmet					
Ansvar för att erbjuda utbildning fritidshem, även för barn i fristående skola	14 kap. 3 §	x			
Utökad omfattning av utbildning i fritidshem med hänsyn till elevens eget behov eller fysiska, psykiska eller andra skäl (dispens från regeln om vistelsetid för barn till arbetslösa eller föräldralediga)	14 kap. 5-6 §§	x			
Beslut om förlängd fritidshemsplacering med hänsyn till elevens eget behov eller fysiska, psykiska eller andra skäl (13 år)	14 kap. 7 §	x			
Lämplig sammansättning och storlek i elevgrupperna	14 kap. 9 §		x		

Skollag 2010:800		Ansvar enligt lag			
Beslut avseende /ansvar för	Lagrum	Huvudman			Överklagas
		UBN	KS	Rektor/ Förskole- chef	
Placering vid skolenhet – fritidshem så nära elevens vanliga skolenhet som möjligt	14 kap. 10 §	x			
Ansvar för att erbjuda fritidshem till elever i särskilda utbildningsformer	14 kap. 11 §	x			
Möjlighet att ta ut avgifter	14 kap. 12 §	x			
Utbetalning av interkommunal ersättning	14 kap. 14 §	x			
Lämna bidrag till fritidshem med enskild huvudman (grundbelopp och tilläggsbelopp)	14 kap. 15-17 §§	x			
Insyn i fristående skola som anordnar fritidshem	14 kap. 18 §	x			
15 kap. Allmänna bestämmelser om gymnasieskolan					
Samverka med samhället i övrigt	15 kap. 4 §	X inom sitt ansvar	X inom sitt ansvar		
Informera om de nationella programmen samt om möjligheterna att få utbildning på introduktionsprogram och vidareutbildning i form av ett fjärde tekniskt år	15 kap. 8 §	x			
Ansvar för antagning (gemensam antagningsorganisation i Stockholms län)	15 kap. 12 §	x			



Skollag 2010:800		Ansvar enligt lag			
Beslut avseende /ansvar för	Lagrum	Huvudman			Överklagas
		UBN	KS	Rektor/ Förskole- chef	
T a emot information från huvudman när elev från Nacka kommun när elev börjar eller slutar	15 kap. 15 § 1 st	x			
Information till hemkommun när en elev som inte fyllt 20 år utan giltigt skäl är frånvarande i betydande utsträckning	15 kap. 15 § 2 st		x		
Informerar vårdnadshavare om elevs frånvaro	15 kap. 16 §			x	
Besluta om avsteg från avgiftsfri utbildning genom att besluta att eleverna ska hålla sig med enstaka egna hjälpmedel	15 kap. 17 §	X			
Ansvar för att den som vill ha betyg från gymnasieskolan har rätt att genomgå prövning	15 kap. 28 §	x	X		
Ansvar för att ungdomar i kommunen erbjuds gymnasieutbildning av god kvalitet som är efterfrågeorienterad	15 kap. 30 § 1 st	x			
Möjlighet att ingå samverkansavtal med andra kommuner eller landstinget	15 kap. 30 § 2 st	x			
Ekonomiskt stöd till inackordering	15 kap. 32 §	x			
Insyn i fristående gymnasium	15 kap. 34 §	x			
Interkommunal ersättning – Interkommunal ersättning för elev från Nacka kommun som går i gymnasium i annan kommun	15 kap. 40 §	x			
Interkommunal ersättning – Ta emot interkommunal ersättning för elev från annan kommun som går i gymnasium i Nacka kommun	15 kap. 40 §		x		



Skollag 2010:800		Ansvar enligt lag			
Beslut avseende /ansvar för	Lagrum	Huvudman			Överklagas
		UBN	KS	Rektor/ Förskole- chef	
16 kap. Utbildning på nationella program i gymnasieskolan					
Gymnasial lärlingsutbildning - Upprätta utbildningskontrakt	16 kap. 11 a §		x		
Erbjudande om senare antagning till nationell inriktning, särskild variant eller gymnasial lärlingsutbildning	16 kap. 12 §		x		
Avvikande innehåll i elevs utbildning på nationell nivå	16 kap. 14 §		x		
Utbildning på längre tid än tre år	16 kap. 15 § 2 st	x			
Utbildning på kortare tid än tre år	16 kap. 15 § 3 st	x			
Kunna använda möjligheten att avstå från att erbjuda ytterligare utbildning av samma slag till elev som avslutat kurs med betyget E eller bättre	16 kap. 24 §		x		
Mottagare av ansökan till gymnasieskolan	16 kap. 35 §	x			
Prövning om behörig sökande och antagning	16 kap. 36 §	x			
Låta elev som påbörjat en gymnasieutbildning fullfölja sin utbildning	16 kap. 37-41 §§	X			

Skollag 2010:800		Ansvar enligt lag			
Beslut avseende /ansvar för	Lagrum	Huvudman			Överklagas
		UBN	KS	Rektor/ Förskole- chef	
Mottagande av elev från annan kommun (ej inom samverkansområde)	16 kap. 48 §	X			
Skyldighet att inhämta yttrande från hemkommun för elev som sökt nationellt program	16 kap. 48 §	x			
Ansvar för att elev som flyttat till ny hemkommun får fullfölja utbildning på nationellt program	16 kap. 49 §	x			
Interkommunal ersättning – Betala interkommunal ersättning för elev från Nacka kommun som går nationellt program i gymnasium i annan kommun	16 kap. 50-51 §§	x			
Interkommunal ersättning – Ta emot interkommunal ersättning för elev från annan kommun som går i nationellt program	16 kap. 50-51 §§		x		
Lämna bidrag	16 kap. 52-55 §§	x			
17 kap. Utbildning på introduktionsprogram i gymnasieskolan					
Besluta om att förlänga preparandutbildning till två år	17 kap. 5 § 2 st	X			
Besluta om att minska introduktionsutbildningen från heltidsstudier om en elev begär det	17 kap. 6 §	X			
Anta plan för utbildningen	17 kap. 7 § 1st		x		
Upprätta individuell studieplan för elev i introduktionsprogram	17 kap. 7 § 2 st		x		

Skollag 2010:800		Ansvar enligt lag			
Beslut avseende /ansvar för	Lagrum	Huvudman			Överklagas
		UBN	KS	Rektor/ Förskole- chef	
Besluta om att elever som är behöriga för yrkesprogram tas emot till yrkesintroduktion eller individuellt alternativ	17 kap. 11 § 2 st	X			
Besluta om behörighet och mottagande	17 kap. 14 §	X			
Låta elev som påbörjat en gymnasieutbildning fullfölja sin utbildning	17 kap. 15 §	X			
Ansvar att alla behöriga ungdomar i hemkommunen erbjuds preparandutbildning, yrkesintroduktion, individuellt alternativ och språkintrödnation	17 kap. 16 §	x			
Möjlighet att anordna programinriktat individuellt val som är inriktat mot ett yrkesprogram	17 kap. 17 §	X			
Skyldighet att ta emot alla behöriga sökande till programinriktat individuellt val eller yrkesintroduktion som har utformats för en grupp elever	17 kap. 19 §	x			
Möjlighet att ta emot gymnasieelev från annan kommun	17 kap. 21 §	x			
Interkommunal ersättning – Betala interkommunal ersättning för elev från Nacka kommun som går introduktionsprogram i annan kommun	17 kap. 22-27 §§	x			
Interkommunal ersättning – Ta emot interkommunal ersättning för elev från annan kommun som går introduktionsprogram	17 kap. 22-27 §§			x	
Motpart mot friskola kring att komma överens om bidrag för introduktionsprogram	17 kap. 29 §	x			

Skollag 2010:800		Ansvar enligt lag			
Beslut avseende /ansvar för	Lagrum	Huvudman			Överklagas
		UBN	KS	Rektor/ Förskole- chef	
Lämna bidrag	17 kap. 31-36 §§	x			
17 a kap. Vidareutbildning i form av ett fjärde tekniskt år					
Anordna vidareutbildning i form av ett fjärde tekniskt år	17 a kap. 2 §		x		
Kunna använda möjligheten att avstå från att erbjuda ytterligare utbildning av samma slag till elev som avslutat kurs eller examensarbete med betyget E eller bättre	17 a kap. 14 §		x		
Ta emot ansökan	17 a kap. 17 § 2 st		x		
Besluta om behörighet och mottagande	17 a kap. 18 §	X			
18 kap. Allmänna bestämmelser om gymnasiesärskolan					
Samverka med samhället i övrigt	18 kap. 3 §	X	x		
Pröva om den sökande tillhör målgruppen	18 kap. 5 §	x			
Ta emot upplysningar om att en elev i gymnasiesärskolan inte tillhör gymnasiesärskolan målgrupp samt utreda ärendet	18 kap. 6 §	x			



Skollag 2010:800		Ansvar enligt lag			
Beslut avseende /ansvar för	Lagrum	Huvudman			Överklagas
		UBN	KS	Rektor/ Förskole- chef	
Besluta om att en elev inte tillhör målgruppen och erbjuda annan utbildning	18 kap. 7 §	x			
Skyldighet att informera om gymnasiesärskolans olika program	18 kap. 9 §	x			
Ansvara för antagning	18 kap. 12 §	x			
Meddelande till hemkommunen när en elev börjar eller slutar vid gymnasiesärskolan	18 kap. 15 § 1 st	x			
Information till hemkommun när en elev som inte fyllt 20 år utan giltigt skäl är frånvarande i betydande utsträckning	18 kap. 15 § 2 st		x		
Information om elevs frånvaro till vårdnadshavare	18 kap. 16 §			x	
Enstaka inslag som kan medföra obetydlig kostnad för eleverna (får inte överstiga huvudmannens självkostnad)	18 kap. 18 §		x		
Ansvara för att ungdomarna i kommunen erbjuds utbildning med god kvalitet	18 kap. 27 § 1 st	x			
Möjlighet att ingå samverkansavtal med andra kommuner eller landstinget	18 kap. 27 § 2 st	x			
Skyldighet att utforma gymnasiesärskola så att den är ändamålsenlig ur kommunikationssynpunkt	18 kap. 28 §	x			
Utbildning får anordnas av landsting efter överenskommelse med kommunen	18 kap. 29 §	x			



Skollag 2010:800		Ansvar enligt lag			
Beslut avseende /ansvar för	Lagrum	Huvudman			Överklagas
		UBN	KS	Rektor/ Förskole- chef	
Beslut om skolskjuts till elever med offentlig huvudman	18 kap. 30-31 §§	x			
Stöd till inackordering	18 kap. 32 §	x			
Beslut om skolskjuts till fristående huvudman	18 kap. 35 § 2 st	x			
Insyn i fristående gymnasiesärskola	18 kap. 37 §	x			
19 kap. Utbildning på program i gymnasiesärskolan					
Fastställa program mål för varje nationellt program	19 kap. 5 §		x		
I egenskap av huvudman som erbjuder gymnasieutbildning på nationellt program låta erbjudandet omfatta att eleven senare ska antas till en nationell inriktning, särskild variant eller lärlingsutbildning inom programmet	19 kap. 11 §	X			
Besluta om avvikelser från vad som annars gäller för nationellt program (om särskilda skäl)	19 kap. 13 §			x	
Beslut om elev på individuellt program ska läsa en kombination av ämnen	19 kap. 15 §			x	
Beslut att utbildningen får fördelas på längre tid än fyra läsår	19 kap. 17 §	X			



Skollag 2010:800		Ansvar enligt lag			
Beslut avseende /ansvar för	Lagrum	Huvudman			Överklagas
		UBN	KS	Rektor/ Förskole- chef	
Kunna använda möjligheten att avstå från att erbjuda ytterligare utbildning av samma slag till elev som avslutat en kurs med betyget E eller bättre	19 kap. 25 §		x		
Ta emot ansökan till ett nationellt eller individuellt program eller till en sådan nationell inriktning, särskild variant eller gymnasial lärlingsutbildning i gymnasiesärskolan som börjar första läsåret	19 kap. 28 §	X			
Pröva om en sökande ska tas emot till den sökta utbildningen	19 kap. 29 § 1 st	X			
Bedöma om en ungdom som har sökt till ett individuellt program ha förutsättningar att följa undervisningen på ett nationellt program	19 kap. 29 § 2 st	x			
Sträva efter att erbjuda utbildning i gymnasiesärskola med ett allsidigt urval av nationella program och nationella inriktningar	19 kap. 34 §	X			
Mottagande av elev på individuella program från annan kommun	19 kap. 40 §	X			
Yttrande från hemkommunen (åt båda hållen)	19 kap. 41 §	X			
Ansvar för att elev som flyttat till ny hemkommun får fullfölja utbildning på nationellt program	19 kap. 42 §	X			
Interkommunal ersättning – Betala interkommunal ersättning för elev från Nacka kommun som går introduktionsprogram i annan kommun	19 kap. 43 §	X			
Interkommunal ersättning – Ta emot interkommunal ersättning för elev från annan kommun som går introduktionsprogram	19 kap. 43 §		x		



Skollag 2010:800		Ansvar enligt lag			
Beslut avseende /ansvar för	Lagrum	Huvudman			Överklagas
		UBN	KS	Rektor/ Förskole- chef	
Överenskommelsen mellan anordnade huvudman och elevs hemkommun (Nacka kommun) om interkommunal ersättning alternativt självkostnad	19 kap. 44 §	X			
Lämna bidrag	19 kap. 45-48 §§	x			
20 kap. Kommunal vuxenutbildning					
21 kap. Särskild utbildning för vuxna					
22 kap. Utbildning i svenska för invandrare					
23 kap. Entreprenad och samverkan					
Möjlighet att avtala om entreprenad (andra utför uppgifter inom utbildning enligt avtal, kommunen har bibehållet huvudmannaskap)	23 kap. 1 §	x			
Ansöka till regeringen om att överlämna undervisning inom skolväsendet på entreprenad	23 kap. 5 §	x			
Beslut om att överlämna myndighetsutövning	23 kap. 6 §	x			
Avtal med annan kommun om att denna tar över ansvaret för kommunens uppgifter inom förskolan, fritidshem, kommunal vuxenutbildning, särskild utbildning för vuxna, utbildning i svenska för invandrare eller sådan pedagogisk verksamhet som avses i 25 kap. (samverkan)	23 kap. 8 §	x			
Beslut om att överlåta ansvar för medicinska insatser som anges i 2 kap. 25-28 §§ till landsting	23 kap. 9 §	x			

Skollag 2010:800		Ansvar enligt lag			
Beslut avseende /ansvar för	Lagrum	Huvudman			Överklagas
		UBN	KS	Rektor/ Förskole- chef	
24 kap. Särskilda utbildningsformer		x			
Bidrag till internationell skola på grundskolenivå	24 kap. 4 §	x			
Bidrag till internationell skola på gymnasienivå	24 kap. 6 §	x			
Insyn i internationell skola	24 kap. 7 §	x			
Ansvar för att förklara elev behörig att delta i sfi-utbildning	24 kap. 14 §	-	-	-	
Ersättning för deltagare i svenska för invandrare på folkhögskola	24 kap. 15 §	-	-	-	
Ansvar för utbildning för barn och elever som vårdas på sjukhus eller annan motsvarande institution – särskild undervisning	24 kap. 16-22 §§	x			
Medgivande om annat sätt att fullgöra skolplikten	24 kap. 23-25 §§	x			
25 kap. Annan pedagogisk verksamhet					
Eftersträva att erbjuda pedagogisk omsorg istället för förskola eller fritidshem om vårdnadshavaren önskar det	25 kap. 2 §	x			
Möjlighet att anordna öppen förskola som komplement till förskola och pedagogisk omsorg	25 kap. 3 §	x			
Kunna använda möjligheten att erbjuda öppen fritidsverksamhet istället för fritidshem	25 kap. 4 §	x			

Kommenterad [a11]: Omsorg på annan tid erbjuds av UBN enligt "Regler för omsorg under tid när förskola/fritidshem inte erbjuds" från 2013-09-01. I dag fattas beslut av förskoleexpert men vidaredelegationen innehåller ingen delegation. Ligger då på utbildningsdirektören. Bör ändras.

Skollag 2010:800		Ansvar enligt lag			
Beslut avseende /ansvar för	Lagrum	Huvudman			Överklagas
		UBN	KS	Rektor/ Förskole- chef	
Eftersträva omsorg på särskilda tider, dvs då förskola eller fritidshem inte erbjuds i den omfattning som behövs	25 kap. 5 §	x			
Skyldighet att systematiskt följa upp och utvärdera pedagogisk omsorg, öppen fritidsverksamhet och omsorg då förskola och fritidshem inte erbjuds i den omfattning det behövs med hänsyn till föräldrars förvärvsarbete och familjens situation i övrigt.	25 kap. 8 § 1 st	x			
"Förelägga" att nödvändiga åtgärder vidtas om brister uppdagas	25 kap. 8 § 2 st	x			
Skyldighet att ha skriftliga rutiner för att ta emot och utreda klagomål kring pedagogisk omsorg, öppen fritidsverksamhet och omsorg vid udda tider	25 kap. 8 § 3 st	x			
Möjlighet att ta ut avgifter	25 kap. 9 §	x			
Bidrag för pedagogisk omsorg som erbjuds istället för förskola eller fritidshem	25 kap. 10- 16 §§	x			
26 kap. Tillsyn, statlig kvalitetsgranskning och nationell uppföljning och utvärdering					
Rätta fel som upptäcks vid tillsyn	26 kap. 2 §	X inom sitt ansvar	X inom sitt ansvar		
Föremål för statlig tillsyn utifrån huvudman inom skolväsendet, särskilda utbildningsformer och annan pedagogisk verksamhet	26 kap. 3 §	x	x		



Skollag 2010:800		Ansvar enligt lag			
<i>Beslut avseende /ansvar för</i>	<i>Lagrum</i>	<i>Huvudman</i>			<i>Överklagas</i>
		UBN	KS	Rektor/ Förskole- chef	
Kommunens tillsynsansvar	26 kap. 4 §	x			
Fullgöra skyldigheter utifrån tillsynsmyndighetens föreläggande	26 kap. 10- 11, 13-16 §§	X inom sitt ansvar	X inom sitt ansvar		
Ingripande vid tillsyn - Avstående från ingripande	26 kap. 12 §	x			
Ge staten de uppgifter den behöver för att följa upp och utvärdera	26 kap. 25 §	X inom sitt ansvar	X inom sitt ansvar		
27 kap. Skolväsendets överklagandenämnd och lärarnas ansvarsämnd					
28 kap. Överklagande					
Motpart vid annans överklagande av kommunens beslut till allmän förvaltningsdomstol	28 kap. 5 §	x			
Part när kommunen överklagat beslut om godkännande av enskild huvudman	28 kap. 11 §	x			
Motpart vid annans överklagande av kommunens beslut till Skolväsendets överklagandenämnd	28 kap. 12 §	X			



Skollag 2010:800		Ansvar enligt lag			
Beslut avseende /ansvar för	Lagrum	Huvudman			Överklagas
		UBN	KS	Rektor/ Förskole- chef	
29 kap. Övriga bestämmelser					
Skyldighet att löpande under året hålla sig informerad om hur de ungdomar i kommunen är sysselsatta som har fullgjort sin skolplikt men inte har fyllt 20 år och inte genomfört eller har fullföljt utbildning på nationella program i gymnasieskola eller gymnasiesärskola eller motsvarande utbildning (aktivitetsansvar).	29 kap. 9 §	-	-		
Samverka med berörda kring barn som far illa på socialnämndens initiativ	29 kap. 13 §		x		
Ersättning till elev som går i International Baccalaureate	29 kap. 17 §	x			
Mottagare av slutbetyg/betygsdokument för elever i fristående skolor	29 kap. 18 §	x			
Skyldighet att informera vårdnadshavare och elever om utbildning i förskolor, fritidshem, gymnasieskolor och gymnasiesärskolor och om sådan pedagogisk verksamhet som avses i 25 kap och som erbjuds i eller av kommunen.	29 kap. 19 § 1 st 1 men	x			
Skyldighet att informera vårdnadshavare och elever om utbildning i riksrekryterande utbildningar som avses i 16 kap. 45 § och 19 kap. 37 § och om motsvarande utbildningar vid fristående skolor.	29 kap. 19 § 1 st 2 men	x			
Skyldighet att informera om möjligheten för enskilda att bedriva förskola, fritidshem eller sådan pedagogisk verksamhet som avses i 25 kap. med	29 kap. 19 § 2 st	x			



Skollag 2010:800		Ansvar enligt lag			
<i>Beslut avseende /ansvar för</i>	<i>Lagrum</i>	<i>Huvudman</i>		<i>Rektor/ Förskole- chef</i>	<i>Överklagas</i>
		UBN	KS		
bidrag från hemkommunen enligt 8 kap. 21 §, 14 kap. 15 § och 25 kap. 11 och 15 §§.					

Begreppsförklaring:

KS	Kommunstyrelsen i Nacka kommun
UBN	Utbildningsnämnden i Nacka kommun
AF	Allmän förvaltningsdomstol
SÖ	Skolverkets överklagandenämnd

17 februari 2015

 SAMMANTRÄDESPROTOKOLL
 Kommunstyrelsens arbetsutskott

§ 25

KFKS 2014/979-008

IT-kunskap för alla äldre

Politikerinitiativ den 17 november 2014 Mats Gerdau (M)

Beslut

Kommunstyrelsens arbetsutskott föreslår kommunstyrelsen fatta följande beslut.

Kommunstyrelsen beslutar att i samverkan med SeniorNet genomföra ett pilotprojekt med IT-utbildning. Projektet ska genomföras under våren 2015 och vara slutfört senast 31 oktober 2015. Projektet finansieras md maximalt 75 000 kronor, inom kommunstyrelsens internbudget.

Utformning av uppdraget, rollfördelning, kommunikation med mera ska tas fram i samspråk mellan sociala kvalitetsenheten och SeniorNet. Kommunstyrelsen bemyndigar kommunstyrelsens arbetsutskott att fatta formellt beslut om att starta projektet.



Pilotprojektet ska ha följande inriktning.

- Den ska genomföras där det bor äldre som idag är svåra att motivera till att delta i utbildning.
- Utbildningarna sker lokalt med fokus på att det ska vara enkelt för äldre att ta sig till lokalen.
- Utbildningen ska vara fokuserade på vardagskunskap inom IT.
- Uppdraget omfattar såväl utbildning som support och uppföljning.
- Utbildningsgrupperna bör inte vara större än 10 personer och piloten ska omfatta minst 3 sådana grupper.
- Pilotprojektet bör vara genomfört innan 1 juli och uppföljning genomförd av sociala kvalitetsenheten sista augusti.

Ärende

I ett politikerinitiativ finns förslag att alla pensionärer, till låg kostnad, ska kunna få en grundutbildning i internet så att man klarar internetbank, maila och lär sig grunderna i hur sociala medier fungerar och vad de kan användas till. Idag finns motsvarande utbildningar för äldre i SeniorNets regi.

Pensionärsföreningarna bedömer att det finns behov av IT utbildning för äldre. Några utmaningar är kommunikation, att behoven av utbildning är på olika nivå och att hitta lämpliga utbildare. SeniorNet är en ideell verksamhet som inte kan ha utbildningar i en större omfattning än vad de har idag. Det krävs annan organisation för att genomföra en

Ordförandes signatur 	Justerandes signatur 	Utdragsbestyrkande 
---	---	---

17 februari 2015

SAMMANTRÄDESPROTOKOLL
Kommunstyrelsens arbetsutskott

större utbildningsatsning samtidigt är det viktigt att få tillgång till SeniorNets kompetens och erfarenhet.

Förslaget är att under våren genomföra ett pilotförsök. SeniorNet får uppdrag att projektleda men att utförarorganisationen blir något studieförbund. Sociala kvalitetsenheten får uppdrag att tillsammans med SeniorNet formulera uppdraget inför beslut av kommunstyrelsens arbetsutskott om att genomförande av piloten. Efter pilotförsöket gör sociala kvalitetsenheten en utvärdering som underlag för beslut i kommunstyrelsen om fortsättning.

Handlingar i ärendet



Stadsledningskontorets tjänsteskrivelse den 2 februari 2015
Politikerinitiativ

Yrkanden

Mats Gerdau (M) yrkade, med instämmande av Khashayar Farmanbar (S) bifall till stadsledningskontorets förslag.

Beslutsgång

Arbetsutskottet beslutade i enlighet med Mats Gerdaus yrkande.

Ordförandes signatur	Justerandes signatur	Utdragsbestyrkande
		

Kommunstyrelsen

IT-kunskap för alla äldre

Politikerinitiativ den 17 november 2014 Mats Gerdau (M)

Förslag till beslut

Kommunstyrelsen beslutar att i samverkan med SeniorNet genomföra ett pilotprojekt med IT-utbildning. Projektet ska genomföras under våren 2015 och vara slutfört senast 31 oktober 2015. Projektet finansieras med maximalt 75 000 kronor, inom kommunstyrelsens internbudget.

Utformning av uppdraget, rollfördelning, kommunikation med mera ska tas fram i samspråk mellan sociala kvalitetsenheten och SeniorNet. Kommunstyrelsen bemyndigar kommunstyrelsens arbetsutskott att fatta formellt beslut om att starta projektet.

Pilotprojektet ska ha följande inriktning.

- Den ska genomföras där det bor äldre som idag är svåra att motivera till att delta i utbildning.
- Utbildningarna sker lokalt med fokus på att det ska vara enkelt för äldre att ta sig till lokalen.
- Utbildningen ska vara fokuserade på vardagskunskap inom IT.
- Uppdraget omfattar såväl utbildning som support och uppföljning.
- Utbildningsgrupperna bör inte vara större än 10 personer och piloten ska omfatta minst 3 sådana grupper.
- Pilotprojektet bör vara genomfört innan 1 juli och uppföljning genomförd av sociala kvalitetsenheten sista augusti.

Sammanfattning

I ett politikerinitiativ finns förslag att alla pensionärer, till låg kostnad, ska kunna få en grundutbildning i internet så att man klarar internetbank, maila och lär sig grunderna i hur sociala medier fungerar och vad de kan användas till. Idag finns motsvarande utbildningar för äldre i SeniorNets regi.



Pensionärsföreningarna bedömer att det finns behov av IT utbildning för äldre. Några utmaningar är kommunikation, att behoven av utbildning är på olika nivå och att hitta lämpliga utbildare. SeniorNet är en ideell verksamhet som inte kan ha utbildningar i en större omfattning än vad de har idag. Det krävs annan organisation för att genomföra en större utbildningssatsning samtidigt är det viktigt att få tillgång till SeniorNets kompetens och erfarenhet.

Förslaget är att under våren genomföra ett pilotförsök. SeniorNet får uppdrag att projektleda men att utförarorganisationen blir något studieförbund. Sociala kvalitetsenheten får uppdrag att tillsammans med SeniorNet formulera uppdraget och även ta beslut för genomförandet av piloten. Efter pilotförsöket gör sociala kvalitetsenheten en utvärdering som underlag för beslut i kommunstyrelsen om fortsättning.

Politikerinitiativet

Mats Gerdau (M) har i ett politikerinitiativ föreslagit att alla pensionärer, till låg kostnad, ska kunna få en grundutbildning i internet så att man klarar internetbank, maila och lär sig grunderna i hur sociala medier fungerar och vad de kan användas till. I förslaget föreslås ett stöd på ca 500 000 kr/år under tre år inom ramen för kommunstyrelsens budget. Syftet är att skapa en ökad delaktighet och stimulans. Samarbete bör ske i samarbete med t ex SeniorNet och pensionärsorganisationerna. Lämpligen kan SeniorNet få i uppdrag att samordna och anlita seriös utbildningsaktör.

Ärendet

Det finns idag ca 14500 personer 65 år eller äldre i Nacka.

Pensionärsföreningarna i tidigare pensionärsrådet har fått frågor om deras bedömning av behovet av utbildning, vad pensionärsorganisationerna kan bidra med och vad som kommunen behöver göra för att lyckas med detta. Ett möte med SeniorNet Nacka har också genomförts.

SeniorNet Nacka är en ideell verksamhet med 340 medlemmar. Föreningen har IT utbildning för äldre, de har även informations- och utbildningsträffar i Nacka seniorcenter och supportthjälp i biblioteken. Kurserna och aktiviteterna har fokus på vardagskunskap och att äldre lär äldre. Alla är välkomna på informationsträffar och supporten medan vid kurserna måste man vara medlem. Lärarna arbetar ideellt.

Ingen av studieförbunden har motsvarande utbildningar i Nacka. Det finns kurser i Stockholm och i några andra kommuner men då till en kostnad som gör att alla inte har möjlighet att delta.



Pensionärsföreningarna och SeniorNets synpunkter

Sammantaget bedömer pensionärsföreningarna att det finns ett stort behov av utbildning men även vissa utmaningar för att lyckas. En uppskattning är att ca hälften av Nackas pensionärer har behov av stöd och utbildning.

En av de största utmaningen som nämns är kommunikation, framför allt att nå äldre som idag inte är engagerade i någon pensionärsförening eller i andra kända sociala sammanhang. Det finns även olika behov, en del saknar helt dator eller tillgång till dator andra har inte tillräcklig kunskap eller känner osäkerhet. Seniorrådet kan fungera som referensgrupp. Läs mer om pensionärsorganisationernas svar i bilaga 1.

SeniorNet har samma bild som pensionärsföreningarna och kompletterar med att ytterligare en utmaning, att hitta bra utbildare. Om sin egen roll i en utbildningsinsats ser SeniorNet inga möjligheter att själva hålla i utbildningar, men de ser sig som en resurs motsvarande att projektleda arbetet och ha kontakt med förslagsvis studieförbund som genomför utbildningarna.

Förslag pilot under våren

Innan en storskalig utbildningsinsats kan genomföras föreslås ett pilotprojekt under våren. I korthet blir piloten att SeniorNet får projektledaruppdrag att ansvara för genomförandet av pilotprojektet. I uppdraget ligger att SeniorNet tar kontakt med studieförbund eller annan utbildningsanordnare om upplägg och utförande samt i övrigt utföra och planera uppdraget. Sociala kvalitetsenheten blir part inom kommunen och har löpande dialog och ansvarar för ekonomi, utbetalningar och beslut inom pilotprojektet.

Vinsterna med att använda sig av studieförbund eller motsvarande är att de är vana att ha utbildningar samt att administrativa rutiner finns och eventuellt tillgång till utrustning. Genom att använda SeniorNet får kommunen tillgång viktig kompetens och erfarenhet för målgruppen. Samtidigt är det viktigt att beslutsmandatet ligger på sociala kvalitetsenheten. Ett alternativ till att anlita en existerande utbildningsanordnare är att skapa egen organisation med lärare som exempelvis skulle kunna vara elever. Det är tilltalande tanke, men med den omfattning som en helhjärtad satsning skulle vara skapar det ett omfattande arbete med administration, utbildning av lärare m.m.

Det finns medel i kommunstyrelsens budget med 500 000 kr för år 2015 för denna satsning. Kostnaden för piloten föreslås få ett maxtak på 75 000 kr av dessa medel. I det ingår kostnader för exempelvis utbildare, lokal, support, ersättning för projektledning, kommunikation och informationsspridning, fika, hyra av datorer och läsplattor, kostnad för att ta fram studiematerial. Ett alternativ för att hålla kostnaderna nere är att använda befintliga lokaler och utrustning i exempelvis skolor.

Den första delen i uppdraget till SeniorNet blir att ta fram ekonomiskt underlag för piloten som ska godkännas av kommunstyrelsen arbetsutskott innan fortsättning kan ske. Istället för att sätta alla detaljer i nuläget bedömer stadsledningskontoret att det är bättre att uppdraget växer fram tillsammans med SeniorNet. Utformning av uppdraget, rollfördelning, kommunikation m.m. tas fram i samspråk mellan sociala kvalitetsenheten och SeniorNet.

Några inriktningar för piloten är att

- Den ska genomföras där det bor äldre som idag är svåra att motivera till att delta i utbildning.
- Utbildningen ska vara fokuserade på vardagskunskap inom IT.
- Uppdraget omfattar såväl utbildning som support och uppföljning. Det kan exempelvis finnas en supportperson på biblioteken under en bestämd tid.
- Utbildningsgrupperna bör inte vara större än 10 personer och piloten ska omfatta minst 3 sådana grupper.
- Pilotprojektet bör vara genomfört innan 1 juli och uppföljning klar sista augusti.
- Utbildningarna sker lokalt med fokus på att det ska vara enkelt för äldre att ta sig till lokalen.
- Besluten om genomförande tas av kommunstyrelsens arbetsutskott

Syftet med pilotprojektet blir dels att testa samarbetet med SeniorNet och studieförbund dels att se hur vi bäst kan hantera utmaningarna med kommunikation och övriga utmaningar. Piloten utvärderas av sociala kvalitetsenheten för beslutsunderlag om framtida satsning. Beslut om fortsättning tas av kommunstyrelsen.

Ekonomiska konsekvenser

75 000 avsätts under året för pilotverksamheten.

Konsekvenser för barn

Inga direkta konsekvenser för barn.

Lena Dahlstedt
Stadsdirektör

Tove Löfgren
Förnyelseenheten

Bilaga

Sammanfattning av pensionärsföreningarnas svar

Svar från: SPF Nackaringen, SPF Booringen, SPF Saltsjöbaden, Fisksätra PRO, PRO Saltsjöbaden, PRO Samorganisation Nacka

Behov

Alla pensionärsföreningar är överens att det finns ett stort behov. En sammantagen uppskattning är att ca hälften av föreningarnas medlemmar har behov av stöd och utbildning. Det finns olika behov, en del saknar dator eller tillgång till dator andra har inte tillräckliga kunskaper eller känner osäkerhet. Behoven kan därmed se olika ut, dels stöd för de som börjat använda internet men inte nyttjar det fullt ut dels de som inte börjat alls och som saknar exvis e-post. Efter att en sådan utbildning genomgått behövs en backup eller jour el.dyl. som kan svara på frågor om handhavandet.

Bidra med

Pensionärsföreningarna kan alla bidra med information till sina medlemmar och även bjuda in till seminarier och informationsträffar. Föreningarna erbjuder sig också att låna ut sina lokaler.

Två av föreningarna erbjuder sig också att bidra med utbildare och hålla egen utbildning.

Övrigt

Alla föreningar tar upp vikten av att informera. Några förslag är att göra direktutskick till målgruppen med uppgifter om vem som ordnar och hur man anmäler sig och när det sker. Detta bör sedan följas upp genom annonser i NVP med jämna mellanrum.

Utbildningen bör ske på olika nivåer, från nybörjarnivå och till den nivån där man vill kunna ge sig ut och surfa och använda sociala medier. Förutom direkt utbildning är det också viktigt att kunna ha support och uppföljning för de som behöver det. Innan utbildningarna startar är det viktigt att ta reda på behovet. Kommunen måste vara tydlig med vad som är syftet med utbildningen och hur målgruppen/målgrupperna ser ut.

För den som inte har en egen dator måste det finnas möjlighet att låna på plats. Ett förslag är att samarbeta med skolorna för att om möjligt få tillgång till lokaler och utrustning. En idé är att köpa in ett antal ipad till utbildningarna som sedan pensionärerna kan köpa för en smärre kostnad.

Lokaler kan vara en svårighet som måste lösas. Det är viktigt att utbildningarna hålls i de olika kommundelarna för att undvika långa resor. Det bör vara små grupper, max 10 personer. Det bör vara endags utbildning med raster var 45e minut. Det bör vara minst 2



kursledare, en som håller i själva genomgången och en som går runt och hjälper ”eleverna” tillrätta.

Seniorrådet borde fungera som referensgrupp. Det ska vara tydligt att kommunen står med som medarrangör, vilket ger extra tyngd åt utbildningen. Det är också viktigt att seriösa utbildningsanordnare engageras så att kvalitén kan garanteras och att det finns utbildningsplaner för hur satsningarna ska läggas upp. Det behöver finnas en person på kommunen att fråga och som kan hjälpa ifall det behövs men inte detaljstyra. Det är även viktigt att vara uthållig, detta löser sig inte med ett utbildningstillfälle och sen är alla fullärda och självgående.

SPF har på såväl riks- distrikts- och lokal nivå ett nära samarbete med Vuxenskolan och föreslår ett samarbete med Vuxenskolan. Vuxenskolan har erfarenhet av samarbete med Seniornet på flera orter i Stockholms län. Ett annat förslag är att anställa lärare via ABF, alternativt använda elever från gymnasieskolan eller högstadiet.

2014-06-26
Till Kommunstyrelsen



IT-kunskap till alla äldre!

Nu måste vi bryta det digitala utanförskapet hos äldre. Bara hälften av pensionärerna använder internetbank, ännu färre bland kvinnor. Och alltför få deltar i sociala medier. Vi vill inte att delaktighet ska stivas ålder. I en genuin demokrati ska alla ha tillgång till verktygen, därför behöver internetmognaden öka så att alla äldre blir fullvärdiga medlemmar i dagens samhälle.

I Nacka finns snart 15 000 pensionärer. De flesta är friska och välmående och deltar aktivt i samhällslivet. Nacka är, och ska vara, en bra kommun att vara aktiv senior i. Ett område där äldre dock inte är så delaktiga är på nätet och i sociala medier, även om Sveriges modernaste pensionär (92-åriga Berthel Nordström, som dagligen är uppkopplad) bor i Nacka.

Internetanvändningen avtar tyvärr starkt med högre ålder. Enligt de senaste uppgifterna från Stiftelsen för internetinfrastruktur använder 20% av 65-75-åringarna aldrig internet och hela 60% av personerna över 75 år är aldrig uppkopplade. Samtidigt har nästan alla tillgång till internet, 90%. Det är alltså andra faktorer som gör att man avstår. Att man inte är intresserad och att det är för krångligt är de huvudsakliga skälen.

Aktuell forskning från Umeå Universitet visar att internet, Facebook och sociala medier kan ge äldre personer ett rikare liv och motverka ensamhet, nedstämdhet och isolering. Social interaktion med hjälp av ny teknik kan förbättra äldres psykologiska tillstånd och livskvalitet.

Men även rent praktiska frågor underlättas av om man är internetanvändare. Kombinationen av ett allt mer kontantlöst samhälle och endast varannan pensionär använder internetbank går inte ihop. Nyhetsbrev, biljett- och tidsbokning och "TV on demand" är andra exempel där uppkoppling förenklar vardagen.

Den unga generationen är född med internet och sociala medier. De som är i arbetsför ålder får utbildning och träning via jobb och studier, men de äldre riskerar att lämnas utanför. Det har förvisso blivit bättre även för äldre, men vi tycker att det är dags att ta ett ordentligt språng nu.

Vi vill att alla pensionärer, till låg kostnad, ska kunna få en grundutbildning i internet så att man klarar internetbank, maila och lär sig grunderna i hur sociala medier fungerar och vad de kan användas till. Kommunen bör i samarbete med t ex SeniorNet och pensionärsorganisationerna bidra till att sådan utbildning kommer till stånd. Med ett stöd på ca 500 000 kr/år under tre år från kommunen bör efterfrågan kunna mötas och sannolikt snabbt återbetala sig i form av ökad delaktighet och stimulans. Lämpligen kan SeniorNet få i uppdrag att samordna och anlita seriös utbildningsaktör. Kostnaderna bör kunna rymmas i budgeten för kommunstyrelsen.

För moderaterna i kommunstyrelsen

Mats Gerdau

Till kommunstyrelsen i Nacka kommun

Politikerförslag i samband med ombyggnad av Rödmyrans skola

Utgångspunkt

1. Området kring Myrsjöhallen, intill Myrsjöskolan, är möjligen på väg att utvecklas till ett sportområde, eventuellt även med ishall och simhall.
2. Nacka kommun är i färd med att anta "Strategi för välfärdsfastigheter" (Dokumentet nedan återremitterades med positivt medskick från KSSU 141209)
3. Rödmyrans förskola står inför ombyggnad.

Förslag

Följande tankar uppstår när dessa tre punkter kombineras:

Anpassa ombyggnaden av Rödmyrans skola så att läger för idrottsföreningar för barn och ungdomar kan hållas här. Det huvudsakliga behovet torde framför allt vara övernattningsmöjlighet och utspisning. Vanliga skolor är dåligt anpassade för detta. Det kräver dyr bemanning och incitamenten som kan ge skolan fördelar är få, speciellt i förhållande till de problem för ordinarie skolverksamhet som skolan anser sig kunna förvänta sig.

Det handlar därför om anpassning av lektionssalar så att några av dem görs lämpliga som sovsalar. Och det handlar om att utforma en del av köket så att det lämpar sig för självhushåll eller enklare matlagning åt grupper.

Denna plats ligger bra till, nära Stockholm. Den har goda kommunikationer. Det finns även natur i närheten att röra sig i.

Behovet av sådana lokaler bedöms vara stort. Och det finns pengar för sådan verksamhet. Även i lågbudgetlägerverksamhet.

Svårigheter

Svårigheterna är antagligen framför allt att göra skolledningen intresserad. Vidare måste man tänka igenom vilka förändringar som skulle behövas vid utformningen av skola, parkering och idrottsanläggning med mera.

Det finns inga utarbetade strukturer för detta, därför krävs nytänkande. Flera olika parter i den kommunala organisationen måste tas med tidigt i planerna.

Strukturer för på vilket sätt skolan ska få ekonomiska fördelar kräver kreativt nytänkande.

Det är bråttom eftersom planeringen av ombyggnaden av Rödmyrans skola redan har börjat.

Det är svårt att hitta ett bättre exempel på det som kan tänkas avses i dokumentet "Strategi för välfärdsfastigheter".

Nacka 2015-02-02

Anders Tiger, Kristdemokraterna



Kristdemokraterna