

KALLELSE

Kommunstyrelsen kallas till sammanträde

Dag	Måndagen den 13 februari 2017
Tid	Kl. 15.00
Plats	Nacka stadshus, sammanträdesrummet Orminge
Ordförande	Mats Gerdau
Nämndsekreterare	Liselotte Lexén
Gruppmöte	Kl. 14.00 Orminge M, L, C, KD
Gruppmöte	Kl. 14.00 Eknäs S, MP, V

Föredragningslista

Nr	Ärende	Noteringar
1.	Val av justeringsman	
2.	Anmälningar	
3.	Delegationsbeslut, anmälan	
	Förslag till kommunfullmäktige	
4.	Beslut angående försäljning av fastigheterna Sicklaön 78:1, 78:2 och 78:6 samt omreglering av tomträttsavgälder för Sicklaön 78:1 och 78:6 KFKS 2016/541, KSSU § 15	
5.	Exploateringsavtal med marköverlåtelse avseende fastigheterna Sicklaön 40:12 och 83:22, entré till Atlas Copcos huvudkontor KFKS 2017/62, MSN 2013/16-214, KSSU § 13	
6.	Omreglering av tomträttsavgäld för fastigheten Lännersta 1:123 – Lännersta skola i Saltsjö-Boo KFKS 2016/744, KSSU § 16	
7.	Ändring av tidplan för byggnation av äldreboende på fastigheten Älta 37:5 och nedsättning av tomträttsavgäld KFKS 2015/540-050, KSSU § 18	

Nr	Ärende	Noteringar
8.	Överklagat beslut om detaljplan för Vikingshill och Sommarbo, del av Velamsund, område C <i>Yttrande till mark- och miljödomstolen</i> KFKS 2010/64-214, KSSU § 14	
9.	Överföring av journaler inom barn- och elevhälsan KFKS 2017/24, KSVU § 3	
10.	Kommunens missbruksverksamhet <i>Motion den 12 september 2016 av Andreas Falk, m fl (S)</i> KFKS 2016/760, KSAU § 14	
11.	Arbetsituation och bemanning på skolor, förskolor och fritidshem <i>Motion den 12 september 2016 av Espen Bjordal m fl (S)</i> KFKS 2016/761, KSVU § 5	
	Egna beslutsärenden	
12.	Intentionsavtal markbyte Orminge KFKS 2015/829-251 Direkt till KS	
13.	Utvärdering Parkeringshuset Orminge KFKS 2016/700 KSSU § 224	
14.	Gatukostnadsutredning för Bågvägen/Åbroddsvägen <i>Beslut om granskning</i> KFKS 2014/40-258, KSSU § 12	
15.	Justerad tomträttsavgäld för flerbostadshus i Orminge centrum för fastigheten Orminge 60:2 KFKS 2015/744-253 Direkt till KS	
16.	Förnyad arrendeupplåtelse till Älgö Tennisklubb på fastigheten Älgö 4:7 KFKS 2017/11, KSSU § 17	
17.	Förlängning av skyldighet att uppföra industribyggnad inom fastigheten Älta 10:45 i Ältabergs industriområde KFKS 2016/1171, KSSU § 19	
18.	Utvecklan av överklagan av länsstyrelsens föreläggande om verksamhetsområde för dagvatten vid Hästhagen KFKS 2016/1145, KSSU § 28 Omedelbar justering	

Nr	Ärende	Noteringar
19.	Projektavslut för Blåmesvägen i nordvästra Lännersta, stadsbyggnadsprojekt 9398 KFKS 2010/238-251, KSSU § 5	
20.	Medborgarundersökning 2016 KFKS 2017/25, KSAU § 3	
21.	Plan för arbetet med mål och budgetramar 2018-2020 KFKS 2017/19, KSAU § 4	
22.	Upphandling av samarbetspart som ska äga, bygga och driva ny simhall i Saltsjöbaden KFKS 2017/43, KSSU § 25	
23.	Ramar och förutsättningar för upphandling av byggarbeten 2-25 miljoner kronor KFKS 2017/42, KSSU § 26	
24.	Ramar och förutsättningar för upphandling av totalentreprenad av gruppbofastad inom fastigheten Älta 107:9, Apelvägen i Älta KFKS 2017/5, KSSU § 7	
25.	Ramar och förutsättningar för upphandling av licenspartner för försörjning av IT-licenser 2017-2019 KFKS 2016/1022, KSAU § 8 Omedelbar justering	
26.	Ramar och förutsättningar för upphandling av pensionsadministration KFKS 2016/1090, KSAU § 9	
27.	Ändringar av EU-förordning om intelligenta transportsystem ITS, vid vägtransporter <i>Yttrande till regeringen</i> KFKS 2016/1051, KSSU § 29	
28.	En inkluderande kulturskola på egen grund (SOU 2016:69) <i>Yttrande till regeringen</i> KFKS 2016/997, KSAU § 10	
29.	Ökad insyn i partiets finansiering (SOU 2016:74) <i>Yttrande till regeringen</i> KFKS 2016/996, KSAU § 11	
30.	Ordning och reda i välfärden (SOU 2016:78) <i>Yttrande till regeringen</i> KFKS 2016/1080, KSAU § 12	

Nr	Ärende	Noteringar
31.	Ökad insyn i välfärden (SOU 2016:62) <i>Yttrande till regeringen</i> KFKS 2017/34, KSAU § 13	
32.	Yttrande revisionsskrivelse 7 – Intern kontroll <i>Yttrande till revisorerna</i> KFKS 2016/522, KSAU § 5	
33.	SL årskort med nettolöneavdrag KFKS 2016/161-028, KSAU § 6	
34.	Dokumenthanteringsplan elevhälsan KFKS 2017/26-1, KSVU § 4	
35.	Deltagande på externa arenor för stadsutveckling under 2017 och beslut om studieresa till Bilbao KFKS 2016/1157, KSSU § 6	
36.	Polisens medborgarlöften KFKS 2017/100 Direkt till KS	
37.	Utreda möjligheten att göra Neglinge skola till en F-6- skola <i>Politikerinitiativ den 28 november 2016 av Sidney Holm</i> <i>(MP), Khashayar Farmanbar (S) och Rolf Wasteson (V)</i> KFKS 2016/1071	
	Valärenden	
38.	Val av en ledamot (S) och 2:e vice ordförande i kommittén hälsa och livskvalitet för 2017 Bordlagt i KS 16/1-17	
39.	Val av en ledamot (MP) i kommittén hälsa och livskvalitet för 2017 Bordlagt i KS 16/1-17	
40.	Övriga frågor	

31 januari 2017

SAMMANTRÄDESPROTOKOLL

Kommunstyrelsens stadsutvecklingsutskott

§ 15

Dnr KFKS 2016/541

Information om friköpsförhandlingar för fastigheterna Sicklaön 78:1, 78:2 och 78:6, samt beslut om omreglering av tomträttsavgälder för Sicklaön 78:1 och 78:6

Beslut

Kommunstyrelsens stadsutvecklingsutskott överlämnar ärendet till kommunstyrelsen utan eget ställningstagande.

Ärendet

Friköpsförhandling pågår med respektive tomträttsinnehavare av fastigheterna Sicklaön 78:1, 78:2 och 78:6. Då förhandlingarna inte är avslutade till stadsutvecklingsutskottets sammanträde den 31 januari 2017 lämnas i ärendet en redogörelse för hur långt gångna förhandlingarna är för respektive tomträttsinnehavare, kopplingen till nya detaljplaner och fastighetsbildning samt de ekonomiska konsekvenserna av en eventuell försäljning.



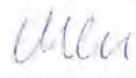
Omregleringstidpunkten för Sicklaön 78:1 och 78:6, som är upplåtna med tomträtt för bostadsändamål, medför att de måste sägas upp för omreglering innan ett friköp kan vara genomfört. Omregleringstidpunkten är 30 november 2018 för Sicklaön 78:1 och 31 mars 2018 för Sicklaön 78:6. Tomträttsavgälder föreslås att höjas för fastigheten Sicklaön 78:1 från 1 444 000 kr/år till 5 032 900 kr/år, för fastigheten Sicklaön 78:6 från 2 165 000 kr/år till 8 593 000 kr/år. Markpriserna har stigit kraftigt i Nacka under den senaste tio åren och för att mildra de effekter detta får för de boende vid avgäldsregleringar föreslås den nya avgälden gälla fullt ut först tredje året efter regleringstidpunkten via en initial trappning där 50 % av höjningen föreslås ske år ett och 75 % år två.

Tomträtten till Sicklaön 78:2 har en senare omregleringstidpunkt varför något beslut om omreglering inte föreslås i detta ärende.

Handlingar i ärendet

Enheten för fastighetsutvecklings tjänsteskrivelse den 18 januari 2017

- Bilaga 1 Marknadsvärdebedömning Sicklaön 78:1
- Bilaga 2 Marknadsvärdebedömning Sicklaön 78:6
- Bilaga 3 Kopia på beslut från Skatteverket, nya taxeringsuppgifter för fastigheterna Sicklaön 78:1 och 78:6
- Bilaga 4, 5, 6, 7 Synpunkter från tomträttsinnehavare, Sicklaön 78:1, Brf Henriksdalshöjden
- Bilaga 8 Synpunkter från tomträttsinnehavare, Sicklaön 78:6, Brf Svindersvik i Nacka
- Bilaga 9 Sidoavtal

Ordförandes signatur	Justerandes signatur	Utdragsbestyrkande
		

31 januari 2017




SAMMANTRÄDESPROTOKOLL
Kommunstyrelsens stadsutvecklingsutskott

Yrkanden

Mats Gerdau (M) yrkade att ärendet överlämnas till kommunstyrelsen utan eget ställningstagande.

Beslutsgång

Stadsutvecklingsutskottet beslutade i enlighet med Mats Gerdaus yrkande.

Ordförandes signatur	Justerandes signatur	Utdragsbestyrkande
		

2017-01-18

TJÄNSTESKRIVELSE
KFKS 2016/541Kommunstyrelsens
stadsutvecklingsutskott

Information om friköpsförhandlingar för fastigheterna Sicklaön 78:1, 78:2 och 78:6, samt beslut om omreglering av tomträttsavgälder för Sicklaön 78:1 och 78:6

Förslag till beslut

Kommunstyrelsens stadsutvecklingsutskott noterar informationen om friköpsförhandlingarna för fastigheterna Sicklaön 78:1, 78:2 och 78:6 till protokollet.

Kommunstyrelsens stadsutvecklingsutskott föreslår kommunstyrelsen föreslå kommunfullmäktige att fatta följande beslut:

1. Kommunfullmäktige beslutar att följande ska gälla för kommande avgäldsregleringar för tomträtter upplåtna för bostadsändamål:

Kommunfullmäktige fastställer tomträttsavgälden för fastigheten Sicklaön 78:1 till 5 032 900 kronor per år att gälla från och med den 1 december 2018 och under kommande 10-årsperiod.

Kommunfullmäktige fastställer tomträttsavgälden för fastigheten Sicklaön 78:6 till 8 593 000 kronor per år att gälla från och med den 1 april 2018 och under kommande 10-årsperiod.

Avgäldshöjningen ska ske successivt, så att nya avgälder ska gälla fullt ut först tredje året efter regleringstidpunkten. En initial trappning av avgäld ska göras så att 50 % av höjningen sker år ett och 75 % år två, vilket regleras i föreslaget sidoavtal till respektive tomträttsavtal, som kommunfullmäktige beslutar att kommunen ska ingå.

2. Kommunstyrelsen beslutar för egen del, under förutsättning av kommunfullmäktiges beslut enligt ovan, följande:

Kommunstyrelsen befullmäktigar stadsjuristen eller den som denne i sitt ställe sätter, att föra kommunens talan i domstol i mål om omreglering av tomträttsavgälden för fastigheter Sicklaön 78:1 och 78:6 i det fall någon överenskommelse inte kan träffas senast den 30 november 2017 för Sicklaön 78:1 och 31 mars 2017 för Sicklaön 78:6.

Sammanfattning

Friköpsförhandling pågår med respektive tomträttsinnehavare av fastigheterna Sicklaön 78:1, 78:2 och 78:6. Då förhandlingarna inte är avslutade till stadsutvecklingsutskottets sammanträde den 31 januari 2017 lämnas i ärendet en redogörelse för hur långt gångna förhandlingarna är för respektive tomträttshavare, kopplingen till nya detaljplaner och fastighetsbildning samt de ekonomiska konsekvenserna av en eventuell försäljning.

Omregleringstidpunkten för Sicklaön 78:1 och 78:6, som är upplåtna med tomträtt för bostadsändamål, medför att de måste sägas upp för omreglering innan ett friköp kan vara genomfört. Omregleringstidpunkten är 30 november 2018 för Sicklaön 78:1 och 31 mars 2018 för Sicklaön 78:6. Tomträttsavgälder föreslås att höjas för fastigheten Sicklaön 78:1 från 1 444 000 kr/år till 5 032 900 kr/år, för fastigheten Sicklaön 78:6 från 2 165 000 kr/år till 8 593 000 kr/år. Markpriserna har stigit kraftigt i Nacka under den senaste tio åren och för att mildra de effekter detta får för de boende vid avgäldsregleringar föreslås den nya avgälden gälla fullt ut först tredje året efter regleringstidpunkten via en initial trappning där 50 % av höjningen föreslås ske år ett och 75 % år två.

Tomträtten till Sicklaön 78:2 har en senare omregleringstidpunkt varför något beslut om omreglering inte föreslås i detta ärende.

Ärendet

Information om friköpsförhandlingar

Friköpsförhandlingar för fastigheterna Sicklaön 78:1, 78:2 och 78:6 med respektive tomträttshavare pågår parallellt med ärendet avseende omreglering av tomträttsavgälder för Sicklaön 78:1 och 78:6. Förhandlingarna är långt gångna och för en av tomträttshavarna återstår endast justering av köpehandlingar innan undertecknande kan ske. För de två andra kvarstår några delar som parterna behöver enas om. Det gäller dels köpehandlingarnas utformning med ingående villkor och dels värdering av avgående markområden som inte ingår i friköpen samt tomtanläggningar, exempelvis lekplatser med mera, vilka kommunen föreslås ta över ansvaret för.

För att friköpen ska kunna genomföras krävs dessutom att föregående planändring och fastighetsbildning sker. Kommunen ansvarar för att planändring kommer till stånd och att fastighetsbildning därefter fullföljs. Enheten för fastighetsutveckling bedömer att friköpen, med den för dagen bedömda tiden för planändring och fastighetsbildning och att inga överklaganden sker, kan fullbordas i augusti månad 2018.

Omreglering tomträttsavgälder

Fastigheterna Sicklaön 78:1 och 78:6 är belägna på Henriksdalsberget och är sedan den 1 december 1968 respektive den 1 april 1968 upplåtna med tomträtt. Nuvarande tomträttsinnehavare till fastigheterna är Brf Henriksdalshöjden, org. nr. 769606–9660, och Brf Svindersvik i Nacka, org. nr. 769608–6995.

För fastigheterna gäller följande indata:

<i>Fastighet</i>	<i>BTA (bruttoarea) Kvm</i>	<i>Nuvarande avgäld kr/år</i>
Sicklaön 78:1	18 482 kvm bostäder 2 853 kvm lokaler(garage)	1 444 000
Sicklaön 78:6	30 472 kvm bostäder 2 076 kvm lokaler 11 949 kvm garage	2 165 000

Avgäldsperiodernas längd är 10 år och innevarande perioder löper ut den 30 november 2018 för fastigheten Sicklaön 78:1 respektive den 31 mars 2018 för fastigheten Sicklaön 78:6. För att kommunen ska kunna utnyttja sin rätt att höja nuvarande avgälder, innebär detta att överenskommelse om ny avgäld måste träffas med tomträttshavaren senast den 30 november 2017 för Sicklaön 78:1 och senast den 31 mars 2017 för Sicklaön 78:6.

Metod för fastställande av ny avgäld

Enligt riktlinjer i gällande program för markanvändning ska avgälden bestämmas efter fastighetens marknadsvärde med beaktande av de villkor som följer av tomträttsavtalet samt för upplåtelsen relevanta förväntade värdeökningar. Tomträttsavgäld fastställs genom att avgäldsunderlaget (marknadsvärde för marken) multipliceras med en avgäldsrenta som för närvarande är 3 % (för 10-åriga avgäldsperioder).

Enheten för fastighetsutveckling har låtit FS Fastighetstrategi bedöma marknadsvärdet på marken i avröjt skick. Bedömning av markens marknadsvärde utgår ifrån bedömning av byggrättens värde på den öppna marknaden. Resultatet av bedömningen framgår av bilaga 1 och 2. Markvärdet har bedömts till 240 000 000 kr för Sicklaön 78:1 och 400 000 000 kr för Sicklaön 78:6.

Värdet av marken med byggrätt för bostäder för fastigheten Sicklaön 78:1 enligt oberoende värdering, bilaga 1, har bedömts till 12 000 – 14 000 kr/kvm BTA och 500 – 1 000 kr/kvm BTA för garage. Värdet av marken med byggrätt för bostäder för fastigheten Sicklaön 78:6 enligt oberoende värdering, bilaga 2, har bedömts till 12 000 - 13 000 kr/kvm BTA och 500 – 1 000 kr/kvm BTA för garage och 4 000 kr/kvm BTA lokaler ovan mark. De senaste markanvisningarna för bostadsändamål som har genomförts i Nacka (Nya gatan och Nybackakvarteret i Orminge) indikerar marknadsvärdenivåer om 12 700 - 18 000 kr/BTA för bostäder med fri upplåtelseform.

Enheten för fastighetsutveckling anser att värderingsmannens bedömning av markvärden kan godtas med en viss justering för pågående användning med beaktande av säregna förhållanden så som närhet till biogasanläggning (Sicklaön 78:1) och buller (Sicklaön 78:6). Marknadsvärde för marken efter dessa justeringar bedöms till 9 000 kr/kvm BTA för bostäder, 500 kr/kvm BTA för lokaler (garage) och 3 000 kr/kvm BTA för lokaler ovan mark.

Marknadsvärde och avgäld för fastigheten Sicklaön 78:1 kan då beräknas enligt följande :

- Marknadsvärde Bostäder 9 000 kr/kvm BTA* 18 482 kvm = 166 338 000 kr
- Marknadsvärde Lokaler 500 kr/kvm BTA * 2 853 kvm = 1 426 500 kr
- Marknadsvärde totalt = 166 338 000 + 1 426 500 = **ca 167 764 500 kr**

Med en avgäldsränta på 3 % ger detta följande årliga avgäld:
 $167\,764\,500 * 3\% = \text{ca } 5\,032\,900 \text{ kr/år}$

Vilket ger ett pris på ca **270 kr/kvm BTA bostäder**
15 kr/kvm BTA lokaler

Marknadsvärde och avgäld för fastigheten Sicklaön 78:6 kan då beräknas enligt följande:

- Marknadsvärde Bostäder 9000 kr/kvm BTA* 30 472 kvm = 274 248 000 kr
- Marknadsvärde Lokaler (garage) 500 kr/kvm BTA * 11 949 kvm = 5 974 500 kr
- Marknadsvärde lokaler ovan mark 3000 kr/kvm BTA* 2076 kvm = 6 228 000 kr
- Marknadsvärde totalt = 274 248 000 + 5 974 500 + 6 228 000 = **286 450 500 kr**

Med en avgäldsränta på 3 % ger detta följande årliga avgäld:
 $286\,450\,500 * 3\% = \text{ca } 8\,593\,500 \text{ kr/år}$

Vilket ger ett pris på ca **270 kr/kvm BTA bostäder**
15 kr/kvm BTA lokaler (garage)
90 kr/kvm BTA lokaler ovan mark

Som jämförelse kan nämnas att avgälden vid de senast genomförda markanvisningstävlingarna i Nacka (Nya gatan och Nybackakvarteret i Orminge) ligger på 330 kr/kvm BTA och 367 kr/kvm BTA för bostäder (med upplåtelseform hyresrätt).

Fastigheterna innehåller tillsammans cirka 520 lägenheter. Avgäldshöjningen, totalt



10 017 400 kr/år, innebär cirka 2 000 kr/mån per lägenhet (10 017 400 /520).

De föreslagna avgälderna innebär en stor höjning i förhållande till dagens avgäldsnivåer, cirka 348 % för Sicklaön 78:1 och cirka 397 % för Sicklaön 78:6. Bedömda konsekvenser för tomträttshavare är att månadsavgifterna kan komma att höjas med upp till cirka 40 %.

För att mildra effekten av de höjningar som blir följden av förslaget föreslås den nya avgälden gälla fullt ut först tredje året efter regleringstidpunkten via en initial trappning där 50 % av höjningen föreslås ske år ett och 75 % år två.

Förslaget om succesiv upptrappning innebär att avgälden för fastigheten Sicklaön 78:1 kommer att höjas enligt följande:

För perioden 1 dec 2018 - 31 nov 2019 utgår avgäld om **3 238 450 kr/år**

För perioden 1 dec 2019 - 31 nov 2020 utgår avgäld om **4 135 700 kr/år**

Från och med 1 dec 2020 - 31 nov 2028 utgår full avgäld om **5 032 900 kr/år**

Förslaget om succesiv upptrappning innebär att avgälden för fastigheten Sicklaön 78:6 kommer att höjas enligt följande:

För perioden 1 april 2018 - 31 mars 2019 utgår avgäld om **5 379 000 kr/år**

För perioden 1 april 2019 - 31 mars 2020 utgår avgäld om **6 986 000 kr/år**

Från och med 1 april 2020 - 31 mars 2028 utgår full avgäld om **8 593 000 kr/år**

Konsekvenser för tomträttshavare

Förslag till omreglering av tomträttsavgälder har kommunicerats med tomträttshavarna till de berörda fastigheterna.

Brf Henriksdalshöjden och Brf Svindersvik i Nacka har inkommit med skriftliga synpunkter, se bilaga 4, 5, 6, 7 och 8. Förslag till en ny avgäld har även presenterats på möte med representanter för respektive bostadsrättsförening. Båda föreningarna har framfört att avgäldshöjning enligt förslaget har en direkt påverkan på avgiften vilket innebär att varje hushålls ekonomi kommer att påverkas negativt. Båda föreningarna har kvar hyreslägenheter och de har anfört att det blir svårt att ta ut högre hyra med anledning av höjd avgäld. Avgäldshöjning enligt förslaget kan även innebära negativa konsekvenser för området, vilket i praktiken kan leda till att boende väljer att flytta, se bilaga 6 och 7. Representanter för de båda bostadsrättsföreningarna har även framfört att uppgifter om ljus BTA som har använts vid beräkning av avgäld är felaktig och kommunen har efterfrågat föreningens syn på uppgifterna. Någon komplettering med uppgifter om ljus BTA har dock inte erhållits.

Anledningen till att höjningen av avgälderna blir så stor är att det under senare år har skett en markant värdeökning av mark i kommunen. Enligt riktlinjer i gällande program för



markanvändning ska avgälden bestämmas efter fastighetens marknadsvärde med beaktande av de villkor som följer av tomträttsavtalet samt för upplåtelsen relevanta förväntade värdeökningar. De negativa effekterna för de boende av avgäldshöjningens storlek har hanterats genom den föreslagna upptrappningen av avgälden. Enheten för fastighetsutveckling anser att förslaget ligger i linje med gällande program för markanvändning.

Ekonomiska konsekvenser

Innevarande avgäldsperioder för fastigheterna berörda av avgäldsreglering löper ut den 30 november 2018 (Sicklaön 78:1) respektive den 31 mars 2018 (Sicklaön 78:6). För att kommunen ska kunna utnyttja sin rätt att höja nuvarande avgälder, innebär detta att överenskommelse om ny avgäld måste träffas med tomträttshavaren senast den 30 november 2017 för Sicklaön 78:1 och senast den 31 mars 2017 för Sicklaön 78:6. Detta innebär att kommunfullmäktige dessförinnan måste fatta beslut om justering av avgälden.

Om kommunfullmäktige inte beslutar om en ny avgäld innebär detta att kommunen inte kan justera avgälden, vilket kommer att leda till att avgälden blir oförändrad, på 1 444 000 kr/år för Sicklaön 78:1 och 2 165 000 kr/år för Sicklaön 78:6. Detta i sin tur leder till intäktsbortfall för kommunen i nästkommande tioårsperiod.

Förutsatt att försäljning av samtliga tre fastigheter som friköpsförhandlingar pågår för genomförs, samt att de sker till de köpeskillingar som kommunen lagt till grund och inga inträffande sker som har påverkan på dessa, kan kommunen räkna med en intäkt uppgående till cirka 528 miljoner kronor. Köpeskillingarna baseras på marktaxeringsvärdet, uppgiftsår 2016, för respektive fastighet och har därefter uppräknats med 33 % för att avspegla ett marknadsvärde. Dessutom sker ett avdrag på köpeskillingarna som motsvarar en ersättning för avgående markområden och tomtanläggningar som kommunen föreslås överta ansvaret för. Före friköpen kan genomföras erfordras dock att planändring och fastighetsbildning sker vilket medför kostnader för kommunen.

Det ska dock noteras att vid försäljning av de tre fastigheterna leder detta till ett årligt intäktsbortfall om cirka 5,76 miljoner kronor, baserat på nuvarande tomträttsavgälder, vilket står för cirka 23 % av kommunens årliga intäkt från tomträttsupplåtelser (avser samtliga ändamål och inte endast upplåtelser för bostadsändamål).

Konsekvenser för barn

Beslut om omreglering av tomträttsavgälder bedöms inte medföra några konsekvenser för barn.



Bilagor

- Bilaga 1 Marknadsvärdebedömning Sicklaön 78:1
- Bilaga 2 Marknadsvärdebedömning Sicklaön 78:6
- Bilaga 3 Kopia på beslut från Skatteverket, nya taxeringsuppgifter för fastigheterna Sicklaön 78:1 och 78:6
- Bilaga 4, 5, 6, 7 Synpunkter från tomträttshavare, Sicklaön 78:1, Brf Henriksdalshöjden
- Bilaga 8 Synpunkter från tomträttshavare, Sicklaön 78:6, Brf Svindersvik i Nacka
- Bilaga 9 Sidoavtal

Anna Ahrling
Chef markgruppen
Enheten för fastighetsutveckling

Mattias Borgström
Extern markingenjör
Enheten för fastighetsutveckling



Marknadsvärdering av fastigheten Sicklaön 78:1 (mark), Nacka kommun



Stockholm 2016-05-17
FS Fastighetsstrategi AB

Anders Almqvist



Innehållsförteckning

Sammanfattning	3
Uppdrag	4
Beskrivning av värderingsobjektet	5
Marknadsanalys	8
Definitioner och värderingsmetoder	10
Värdebedömning	11
Värdebedömning 1 – Mark för bostäder - bostadsrätt	11
Ortsprisanalys	11
Värdebedömning 2 – Mark för lokaler/garage	27
Marknadsvärde	28

Bilagor

1. Karta
2. Bilder
3. Utdrag FDS
4. Allmänna villkor för värdeutlåtande

p:\2016\s\sicklaön 78_1\värdebedömning - sicklaön 78_1.docx



Sammanfattning

Allmänt

Värderingsobjektet utgör tomtmark för bostäder på Sicklaön 78:1 i Nacka kommun. Tomtarealen uppgår till 13 743 m² med en bedömd bruttoarea om 21 355 m², varav 18 520 m² BTA bostäder och 2 835 m² BTA garage. Fastigheten har adressen Henriksdalsringen 37-71 och har ett attraktivt läge nära Stockholms innerstad med utsikt över stor del av Stockholm. Området bedöms vara attraktivt för bostäder. Värdebedömningen baseras på en ortsprismetod av mark för bostäder i flerbostadshus och lokaler. Antalet försäljningar av mark för lokaler/garage är mycket få och därför är värdet för bruttoarean för garage något osäker.

Marknadsvärde

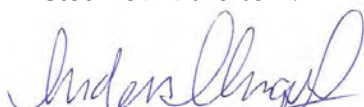
Efter en ortsprisanalys bedöms marknadsvärdet för marken med för bostäder i flerbostadshus och garage på Sicklaön 78:1 i Nacka kommun vid värdetidpunkten 17 maj 2016 ligga på 240 000 000 kr .

240 000 000 kr

(Två Hundra Fyrtio Miljoner Kronor)

Marknadsbedömningar är alltid behäftade med en viss osäkerhet.

Stockholm 2016-05-17



Anders Almqvist, MRICS
FS Fastighetsstrategi AB



Uppdrag

Uppdraget är att bedöma marknadsvärdet på tomtmark med bostadsändamål på fastigheten Sicklaön 78:1 i Nacka kommun.

Värderingsobjekt

Sicklaön 78:1 (mark), Nacka.

Uppdragsgivare

Uppdragsgivare är Nacka kommun genom Claes Hielte.

Värdetidpunkt

17 maj 2016.

Syfte

Syftet med uppdraget är att marknadsvärdera fastigheten (mark) inför försäljning.

Förutsättningar

För definition av marknadsvärde och värdetidpunkt, se ”Definitioner och värderingsmetoder”. Detta utlåtande följer ”Allmänna villkor för värdeutlåtande” enligt bilaga om ej annat anges. Följande förutsättningar gäller för värderingen:

- Nuvarande tomträttsavtal har bortsetts ifrån i värdebedömningen.
- Värderingen grundar sig på en byggrätt om 21 335 m² ljus BTA, som baseras på fastighetstaxeringen.
- Den totala bostadsytan, enligt taxering, uppgår till 17 003 m² och lokalytan till 2 635 m². Fördelningen av bruttoarean har bedömts till 18 482 m² BTA bostäder respektive 2 853 m² BTA garage.

Underlag

Nedan följer en sammanställning av övriga underlag som använts vid värderingen.

- Detaljplan
- Fastighetsinformation från Fastighetsdatasystemet (FDS)
- Taxeringsuppgifter
- Databaserad ortsprisinformation
- Övrigt

Beskrivning av värderingsobjektet

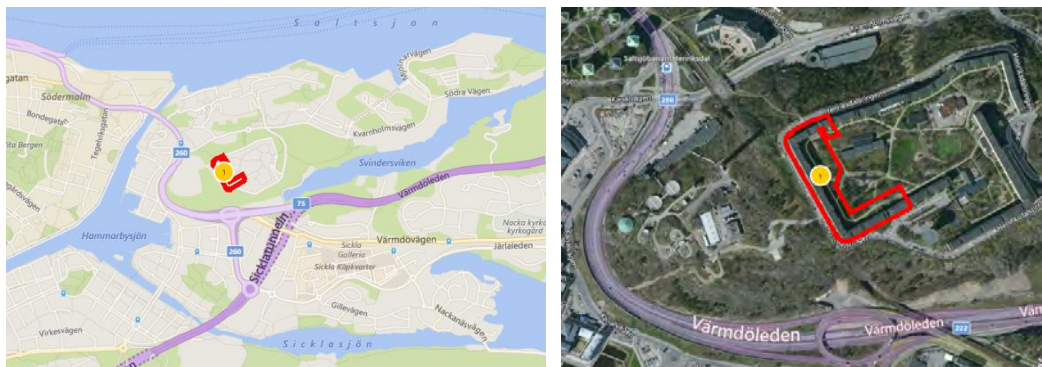
Typ av objekt

Objektet utgörs av tomtmark för bostadsändamål på fastigheten Sicklaön 78:1 i Nacka kommun.

Lagfaren ägare/Tomträttshavare

Lagfaren ägare är Nacka kommun, org. nr. 212000-0167. Tomträttshavare är Brf Henriksdalshöjden, org. nr. 769606-9660.

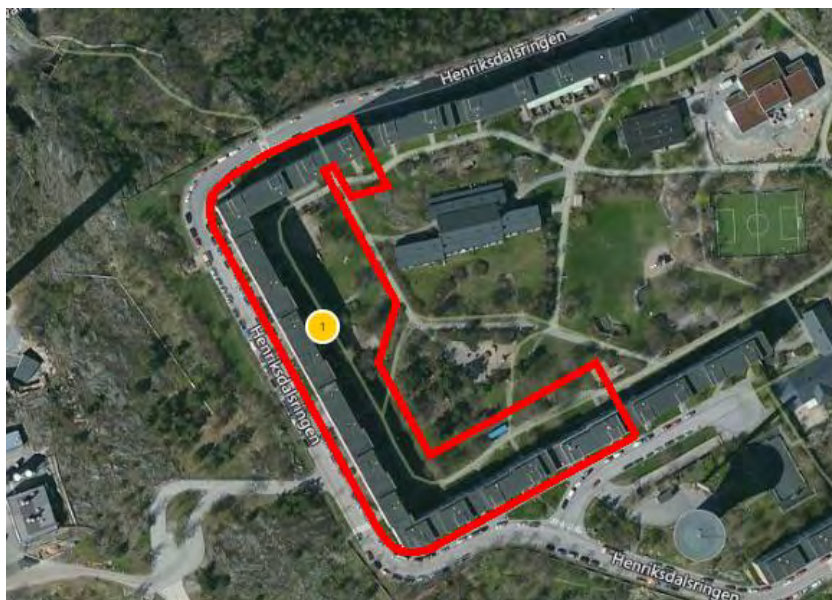
Läge



Objektet är beläget vid Henriksdal i Nacka kommun strax öster om Södermalm i Stockholms kommun. Adressen är Henriksdalsringen 37-71. Tomten har ett högt läge och gränsar till Henriksdals Reningsverk. Området består av ett bostadsområde med flerbostadshus.

Avståndet till Södermalm är ca 1,0 km och till Nacka Forum är ca 3 km. De allmänna kommunikationerna i området är buss och tåg (Saltsjöbadsbanan). Busslinjen 402 trafikerar Danvikshemsvägen och busslinjen 53 trafikerar Östra Finnbodavägen. Ett stort antal busslinjer trafikerar också Värmdöleden. Närmaste större service ligger vid Nacka Forum och Sickla.

Tomten



Tomten är belägen på en höjd i Henriksdal. Fastigheten har en tomtareal om 13 743 m². Adressen är Henriksdalsringen 37-71. Tomten är något kuperad och är i sin helhet bebyggd. Tomten gränsar till en innergård som är bebyggd med bostäder och garage. Obebyggda delar av tomten består av gångvägar, gräsytor och planteringar. Fastigheten nås via Värmdöleden, Kvarnholmsvägen och Henriksdalsbacken.

Taxeringsuppgifter

Värderingsobjekten har i Allmän fastighetstaxering 2013 (AFT –13) taxerats med följande taxeringsvärden:

Typ	Typ-kod	Värdeår	Taxeringsvärde 2013 (kr)		
			Mark	Byggnad	Totalt
Hyreshusenhet, bostäder	320	-	98 000 000	-	98 000 000
Hyreshusenhet, lokaler	320	-	-	-	-
Totalt			98 000 000		98 000 000

Tabell 1 – Taxeringsuppgifter

Skatteverkets typkod	Typ av taxeringsenhet
200-serien	Småhusenhet
300-serien	Hyreshusenhet
400-serien	Industrienhet
800-serien	Specialenhet

Tabell 2 - Typkoder för fastigheter, www.skatteverket.se

Den innevarande taxeringsperioden för hyreshusenheter är 2013-2015. För hyreshusenheter sker en förenklad eller allmän fastighetstaxering vart tredje år. Fastighetsägaren måste även



deklarerar fastigheten vid förenklad fastighetstaxering då den viktigaste värdefaktorn hyra är föränderlig över tiden.

Nytt taxeringsvärde AFT-16 för hyresfastigheter offentliggörs i juli månad.

Planer och bestämmelser

För fastigheten gäller detaljplan för Henriksdalsberget, nr 5458 S42. Planen är upprättad i juni 1965 och beslutad 1966-09-23. Planen anger bostadsändamål. Byggnad får uppföras med 5-7 våningar jämte källare. Del av tomt får ej bebyggas och delar av tomt får gården underbyggas. Byggnadshöjden är reglerad till högst +72,4 eller +75,0 m (något osäkert) över stadens nollplan. Gården får underbyggas till en högsta höjd om mellan +51,1 m eller +53,8 m över stadens nollplan. Del av tomt ska vara tillgänglig för underjordiska ledningar.

Befintlig bebyggelse bedöms inte strida mot gällande plan.

Rättigheter etc

Fastigheten berörs av två avtalsservitut. Avtalsservitutet avser reningsverk och gäller till förmån för Reningsverket 1 och belastar Sicklaön 78:1, Sicklaön 78:2, Sicklaön 78:6 och Sicklaön 78:10. Det andra avtalsservitutet avser fjärrvärmeledningar.

I värdebedömningen har förutsatts att rättigheterna inte påverkar värdet.

Miljö

Fastigheten är bebyggt med flerfamiljshus. Inga undersökningar av eventuell miljöbelastning på fastigheten har varit möjliga inom ramen för uppdraget. Se vidare bilaga med ”Allmänna villkor för värdeutlåtande”.

Värdebedömningen gäller därför under förutsättning att det inte föreligger några föroreningar eller skadliga miljöfaktorer som påverkar objektets marknadsvärde.



Marknadsanalys

Orten

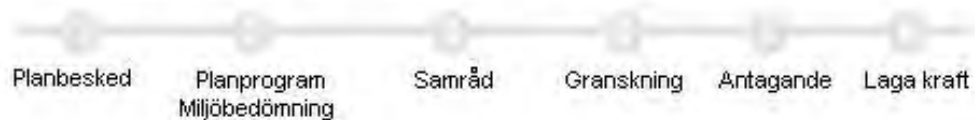
I Nacka kommun finns cirka 97 986 invånare år 2015. Befolkningen har under det senaste året ökat med cirka +1,8 procent. Orten har mycket goda kommunikationer. Regionvägen 222 passerar Nacka och ansluter till E4:an ca 7 km väster om Nacka. De allmänna kommunikationerna är bussar som ansluter till tunnelbana i Stockholm kommun. Det finns även tågförbindelse med Stockholm. Tyngdpunkten i näringslivet ligger på handel, tjänster, bygg, vård och utbildning. De största privata företagen är Teliasonera, Cgi It-konsulter, Dustin AB, Atlas Copco, Casco Adhesives AB, Gant och Fredells Trävaru AB. Nacka kommuns ställning i regionen är stark. Det är attraktivt att bo i kommunen och handeln lockar många från södra Stor-Stockholm. Närheten till naturen och Stockholms innerstad är positivt. Den totala arbetslösheten år 2015 var 4,6 procent. Det senaste året har det varit en uppåtgående trend vad avser näringsliv och sysselsättning. Vår prognos för den allmänna utvecklingen för näringsliv och sysselsättning är en fortsatt uppgång.

Mark - allmänt

I Sverige finns det gott om mark för bebyggelse. Det stämmer väl in på stora delar av landet, men för storstadsregioner är det ofta brist på mark med bra läge. Generellt gäller att närhet till service, marknad och infrastruktur ger ett attraktivt läge.

I utvecklingen av samhället används mark vid bebyggelse av bostäder, arbetsplatser, infrastruktur, handel och kommunal service. I storstäder krävs en planering av hur marken ska "fördelas" för att samhället ska utvecklas på bästa möjliga sätt. Det görs främst med hjälp av plan och bygglagen. Planer tas fram för att bestämma vad marken i samhället får användas till. Planen tas fram genom planprocessen, se nedan.

Planprocessen - så här görs en detaljplan



Värdet på mark skiljer sig kraftigt åt beroende på vad marken får användas till, vilken exploateringsgrad som tillåts och var marken är belägen. I områden med hög befolkningstäthet och brist på mark är värdet mycket högt medan mark i glesbyggd med låg efterfrågan har lågt värde. Mark kan ha många olika användningar såsom allmän plats, infrastruktur, industri, kontor, boende, skola, sjukvård för att nämna några. Användningen av mark styrs av detaljplaner i de fall det finns framtagna. Mark kan även sakna plan.



För mark som saknar plan är värdet ofta lågt jämfört med mark med plan. Saknas plan finns en stor risk med vad som blir tillåtet att uppföra på fastigheten. Planprocessen är lång och flera parter ska yttra sig innan beslut om plan tas.

Fastighetsmarknad i Nacka

Bostäder

I Nacka kommun bedöms den totala bostadsarean uppgå till 1,69 miljoner m² med typkod 320, fördelade på 373 fastigheter. Det totala taxeringsvärdet uppgår till 21,6 Mdr. De klart dominerande fastighetsägarna av bostäder i Nacka är bostadsrättsföreningar som har en ägarandel om 79 procent av taxeringsvärdet för samtliga bostäder (typkod 320) i Nacka kommun. Övriga stora fastighetsägare är fastighetsbolaget Stena Fastigheter, Diligentia, Wallenstam och Folksam.

Omsättningen på fastigheter är låg. Under år 2014 och 2015 har endast fyra respektive fem bostadsfastigheter med typkod 320 sålts med en bostadsarea om ca 34 000 m². Köpesumman uppgick till totalt ca 750 Mkr. Merparten av dessa försäljningar har avsett Wallenstams försäljningar till BRF till en köpeskilling om totalt 498 Mkr.

Nacka kommun saknar ett allmännyttigt fastighetsbolag och äger inga bostäder. Fastigheterna ägs idag av bostadsrättsföreningar. Efterfrågan på bostäder är idag mycket stor i Nacka kommun och Stor-Stockholm.

Nacka kommun är en attraktiv kommun för boende och en fortsatt utveckling inom kommunen kommer att ske. Det finns beslut om att bygga en ny bro vid Skurusundet vilket kommer att förbättra trafiken, särskilt under rusningstrafik söderut och mot Värmdö. Planer finns om att exploatera med ett stort antal nya bostäder i samband med en plan om att bygga ut tunnelbanenätet till Nacka Forum.

Vår prognos för det närmaste året är att värdenivån för fastigheter kommer att vara stabil eller öka.



Definitioner och värderingsmetoder

Definition av marknadsvärde

Med marknadsvärde avses det mest sannolika priset vid en försäljning på en fri och öppen fastighetsmarknad vid ett visst givet tillfälle, den s.k. värdetidpunkten. Försäljningen förutsätts ske efter det att värderingsobjektet varit utbjudet till försäljning på ett för fastighetstypen sedvanligt sätt under en normal exponeringstid.

Marknadsvärdebedömningen sker normalt genom en kombination av två metoder. En ortsprismetod som är en analys av genomförda jämförbara förvärv samt en marknadsanpassad avkastningsmetod som är en nuvärdeberäkning av sannolika framtida ekonomiska utfall.

De två metoderna får inbördes olika vikt från fall till fall beroende på objektets karaktär samt tillgång och kvalitet på relevant information.

Ortsprismetod

Ortsprismetoden innebär att man bland genomförda förvärv söker de fastigheter/tomträtter med egenskaper som liknar värderingsobjektet. Därefter görs en analys av dessa förvärv. Köpeskillingarna kan antingen jämföras direkt eller, vilket är mer lämpligt, ställas i relation till en eller flera värdebärande egenskaper hos objekten såsom taxerad area, hyra, driftnetto eller taxeringsvärde. Hänsyn skall även tas till den värdeutveckling som skett mellan den tidpunkt då transaktionerna gjordes och värdetidpunkten.



Värdebedömning

Värdebedömningen av tomtmarken för bostäder på Sicklaön 78:1 har gjorts genom en ortsprisanalys. Ortsprianalysen baseras på försäld eller markanvisad mark med byggrätt för bostäder. Värdebedömningen för garage och lokaler baseras även den på en ortsprisanalys, dock är antalet försäljningar mycket få vilket gör bedömningen något osäker. För garage saknas helt jämförelse, dock finns markanvisad mark för parkeringsplatser.

Värdebedömning 1 – Mark för bostäder

Värdet för byggrätt för bostäder upplåtna som bostadsrätt bedöms genom en ortsprismetod, d v s genom jämförelser med liknande försäljningar av mark med byggrätt. Ortspriematerialet är hämtat från Nacka kommun och jämförbara kommuner i Stor-Stockholmsområdet.

Ortsprianalys

Urval

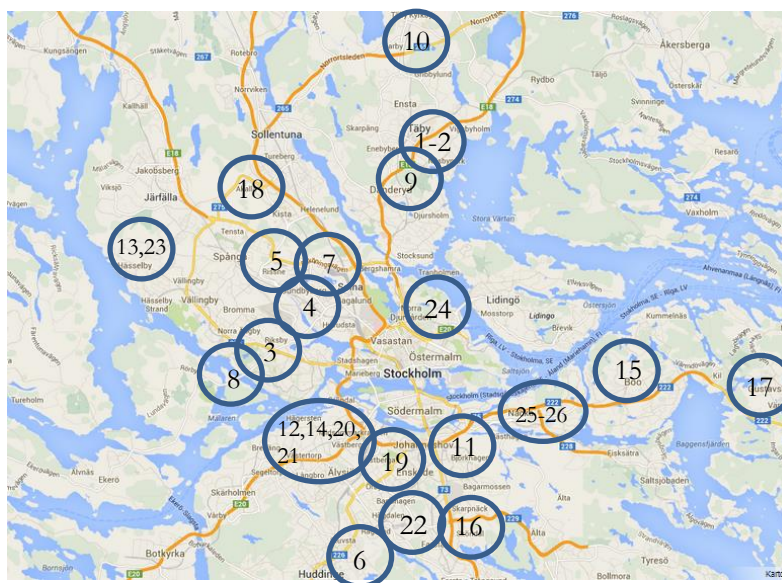
För att identifiera ett relevant ortspriematerial har följande urvalskriterier använts;

Fastighetstyp	Mark för bostäder upplåtna med bostadsrätt
Område	Stor-Stockholm
Byggrätt	940 – 320 000 m ² BTA
Förvärvstidpunkt	2010 – 2013

Förvärv med konstaterad intressegemenskap mellan köpare och säljare har gallrats bort.
Urvalet redovisas i bilaga/nedan:

Nr.	Fastighet	Ort/område	Adress	Byggrätt m ²	Upplåtelse BR/HR	Köpedatum År-månad	Köpesk/ Kr/m ² BTA
1	Hästen 3	Täby Galopp	Galoppvägen 3	320 000	BR	maj-11	6 250
2	Mars 1 m fl	Tibble	Grindtorps Skolg.6	31 500	BR	dec-12	8 476
3	Vävnaden 1 m fl	Bromma	Tunnlandet 2	68 000	BR	dec-12	9 600
4	Rovan 1	Huvudsta C	Storgatan 68	18 000	BR	aug-10	5 390
5	Arrendatorn 1 mfl	Sundbyberg	Arrendevägen 37	13 900	BR	dec-10	5 007
6	Fabriken 15	Huddinge	Dalhemsvägen 23	36 000	BR	jan-13	3 500
7	Stallet 1 o 2	Ursvik	Stallgatan 28	11 000	BR	dec-10	5 090
8	Ceremonien 5	Nockeby	Gubbkärrsvägen 15	16 000	BR	jun-13	6 500 ¹⁾
9	Maskrosen 1	Roslags-Näsby	Sågtorpsvägen 67	5 900	BR	jan-12	4 117
10	Tendern 1 m fl	Täby Kyrkby	Sandborgsslingan 44	940	BR	nov-12	5 432
11	Hammarbyh. 1:1	Stockholm	Resare Bengts plan	1 100	BR	sep-11	10 000
12	Hägersten 1:1	Hägersten	Stjärnströms väg	4 500	BR	jun-11	11 000
13	Blomkronan 2 mfl	Hässelby	Blomsterkungsv.116	~2 000	BR	nov-11	5 400
14	Västertorp 1:1	Västertorp	Vasaloppsvägen	~3 000	BR	feb-13	8 700
15	Orminge 45:1 mfl	Orminge C	Edövägen 5 m fl	39 500	BR/HR	jan-14	4 000
16	Älvsjö 1:1	Rågsved	Snösättravägen	~6 000	BR	feb-14	3 900
17	Gustavsberg 1:64 mfl	Gustavsbergs C	Idrottsvägen	9 000	HR	okt-13	3 500
18	Odde 1 m fl	Kista	Kista Alléväg 6	~140 000	BR	april-15	5 500 ²⁾
19	Årsta 1:1, del	Årsta	Årstafältet	95 000 ³⁾	BR	feb-15	15 975
20	Herbariet 2 m fl	Midsommarkr.	Tellusborgsvägen	~12 000	BR	aug-15	14 000
21	Midsommarkr 1:1,del	Midsommarkr.	Tellusborgsvägen	5 000	BR	maj-15	14 600
22	Gubbängen 1:1, del	Hökarängen	Tisdagsvägen	~4 000	BR	sep-15	8 250
23	Snödroppen 28 m fl	Hässelby Villas.	Snärvindevägen	~3 200	BR	feb-15	5 560
24	Hjorthagen 1:3	Östermalm	Gasverksvägen	~8 000	BR	mars-15	23 000
25	Sicklaön 134:1, del	Nacka Forum	"Nya Gatan"	20 500 ⁴⁾	BR	aug-15	18 000
26	Sicklaön 134:1, del	Nacka Forum	"Nya Gatan"	20 500 ⁴⁾	BR	aug-15	15 900 ⁵⁾

- 1) Köparen har ansökt om att få bygga 200 lägenheter
- 2) Två köpeskillingar 5 500 kr/m² och 4 675 kr/m²
- 3) Avser etapp 1 på Årstafältet av totalt ca 450 000 m²
- 4) 20 500 m² BTA för nr 25 och 26 tillsammans
- 5) Pris på 14 400 kr/m² BTA för område 4 och 15 900 kr/m² BTA för område 5



Karta på försäljningar



Analys

Under studerad period har det sålts eller markanvisats totalt 26 fastigheter med egenskaper enligt ovan. Det kan förekomma fler markanvisningar än de som analyserats. Dessa fastigheter har sålts/anvisats till priser som varierar mellan 3 500 och 23 000 kr/m² BTA för bostäder upplåtna med bostadsrätt eller hyresrätt. Jämförelseköpen ger ett snitt på cirka 9 162 kr/m² BTA. Motsvarande median är 8 250 kr/m² byggrätt.

För verksamheter har det under senare år kommunikationsmässigt goda lägen kommit att prioriteras och efterfrågas i ökad grad, det gäller framför allt tillgången på allmänna kommunikationer. En god infrastruktur och närhet till service och tillväxtområden är viktiga faktorer vid val av investeringar och exploatering. Vår bedömning är att detta förhållande kommer att bestå.

1) Hästen 3, Täby



Fastigheten såldes i maj 2011 till en uppskattad köpeskilling 2 Mdr eller 3 756 kr/m² tomtyta. Fastigheten har adressen Galoppvägen 3 och en tomtareal om 532 509 m². Fastigheten ligger centralt i Täby intill bostäder och Täby Centrum. Hela Täby Galopp-området uppgår till ca 70 hektar och kommer att bebyggas med 4 000 bostäder och ett stort antal lokaler för arbetsplatser (kontor, butiker, skola m m). Exploateringen i området uppskattas till ca 425 000 m² byggrätt totalt. Det ger fastigheten med en andel om 75 procent en exploatering om ca 320 000 m² byggrätt. I byggrätten ingår en uppskattad lokalandel om 15 procent. Priset för byggrätten bedöms uppgå till **6 250 kr/m² BTA**. Köpare var ett gemensamt bolag, Galoppfältet Exploatering AB, ägt av JM AB och Skanska Nya Hem AB och säljare var Svenska Galopp. Fastigheten bedöms vara jämförbar med värderingsobjektet, dock är läget mindre attraktivt jämfört med värderingsobjektet.



2) Mars 1 m fl, Täby



Fastigheten Mars 1 och del av Tibble 10:330 såldes i december 2012 till en köpeskillning om 267 miljoner kronor. Fastigheten har adressen Grindtorps Skolväg 6 och en tomtareal om 11 951 m² tomtyta plus den del av Tibble 10:33 som är okänd. Fastigheten ligger centralt i Täby intill bostäder och Täby Centrum. Detaljplanen är klar för bostäder om 315 lägenheter och en byggrätt om 31 500 m² BTA. Priset uppgår till **8 476 kr/m² BTA**. Köpare var JM och säljare var Täby kommun. Fastigheten bedöms vara jämförbar med värderingsobjektet.

3) Vävraden 1 m fl, Stockholm



Fastigheten ingår som en del i en markanvisning av Stockholms kommun i december år 2012. Köpeskillningen uppgår till **9 600 kr/m² byggrätt bostäder**. Fastigheterna är belägna vid Brommaplan i Stockholm. Fastigheterna är det gulmarkerade området på bilden ovan. Fastigheterna är obebyggda. Omgivningen består av bostadshus och trafikrondellen i Riksby. Fastigheten bedöms vara jämförbar med värderingsobjektet.



4) *Rovan 1, del av, Solna*



Del av fastigheten såldes i augusti 2010 till en köpeskilling om 97 miljoner kronor. Fastigheten har adressen Storgatan 68 och en total tomtareal om 10 143 m² tomtyta, varav en del ingår i köpet. Fastigheten ligger i Huvudsta Centrum med tillgång till tunnelbana och butiker. Fastigheten säljs med en byggrätt om 18 000 m² bostäder. Priset uppgår till **5 390 kr/m² BTA**. Köpare var Fabege och säljare var Peab. Fastigheten bedöms vara jämförbar med värderingsobjektet.

5) *Arrendatorn 1 och Kronogården 7, Sundbyberg*



Fastigheterna såldes i december 2010 till en köpeskilling om 69,6 miljoner kronor. Fastigheterna har adressen Arrendevägen 37 och Oxenstiernas Allé 34 och en total tomtareal om 11 442 m² tomtyta. Fastigheten ligger i Ursvik ca 1 km öster om Ringeby. Fastigheterna säljs med en byggrätt om 13 900 m² bostäder. Upphandling av byggtreprenör pågår. Priset uppgår till **5 007 kr/m² BTA**. Köpare var Stockholms Kooperativa Bostadsförening, SKB, och säljare var NCC. Fastigheten bedöms vara jämförbar med värderingsobjektet, dock bedöms jämförelseobjektets läge vara mindre attraktivt jämfört med värderingsobjektet.



6) *Fabriken 15, Huddinge*



Fastigheten såldes 2013-01-14 till köpeskillingen 128 000 000 kr eller 6 107 kr/m² tomtyta. Fastigheten har adressen Dalhemsvägen 23-29 och är belägen i centrala Huddinge. Arealen uppgår till 20 959 m² och är bebyggd med en industribyggnad. Fastigheten är taxerad som industri, typkod 426. Fastigheten har köpts av JM som har för avsikt att omvandla fastigheten från industri till 400 bostäder. Arbete med ny detaljplan kommer eventuellt att påbörjas redan år 2013, vilket bedöms innebära en start av byggnation kan ske redan år 2015. JM planerar att exploatera fastigheten med 400 bostäder vilket bedöms ge en byggrätt om mellan 34 000 – 40 000 m² BTA. Exploateringsgraden uppgår med bedömd byggrätt till mellan 1,6 – 1,9 vilket är högt. Priset uppgår med bedömd exploatering om 1,75 till **3 500 kr/m² BTA**. Säljare är en privatperson. Fastigheten bedöms vara jämförbar med värderingsobjektet, dock bedöms jämförelseobjektets läge vara mindre attraktivt jämfört med värderingsobjektet.

7) *Stallet 1 och 2, Sundbyberg*



Fastigheterna såldes i december 2010 till en köpeskilling om 56 miljoner kronor. Fastigheterna har adressen Oxenstiernas Allé 31 och en total tomtareal om 5 734 m² tomtyta. Fastigheterna är belägna i Ursvik ca 1 km öster om Rinkeby. Fastigheterna säljs med en byggrätt om 11 000 m² bostäder. Försäljning av etapp 2 är igång och inflyttning av etapp 1 pågår. Priset uppgår till **5 090 kr/m² BTA**. Köpare var Lindbäcks Bygg AB och säljare var NCC. Fastigheterna bedöms vara jämförbara med värderingsobjektet.



8) Ceremonien 5, Stockholm



Fastigheten såldes i juni 2013 till en köpeskilling om 88 miljoner kronor. Fastigheten har adressen Gubbkärrsvägen 15 och en tomtareal om 13 316 m² tomtyta. Fastigheten är belägen i Bromma nära Nockebybron. Fastigheten är bebyggd med ett äldreboende om 8 600 m² och nya ägaren har nu ansökt om att få riva byggnaden och uppföra 200 bostäder, vilket uppskatts ge ca 16 000 m² byggrätt. Priset för fastigheten i det fall en byggrätt erhålls uppgår till **6 500 kr/m² BTA**. Köpare var JM och säljare var Micasa. Fastigheten bedöms vara jämförbar med värderingsobjektet.

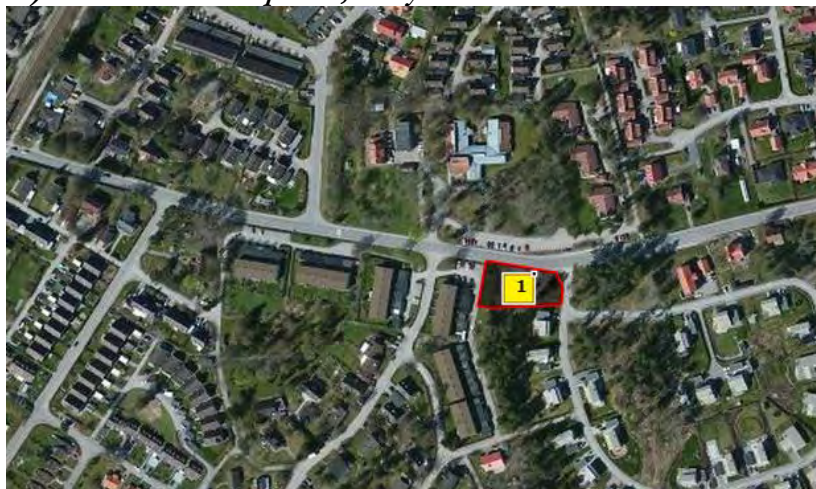
9) Maskrosen 1 m fl, Täby



Fastigheterna såldes i januari 2012 till en köpeskilling om 24,3 miljoner kronor. Fastigheten Maskrosen 1 har adressen Sågtorpsvägen 67 och en tomtareal om 1 140 m² tomtyta. Den totala tomtarealen som ingår i köpet uppgår till 5 966 m². Fastigheterna är belägna i Roslags-Näsby nära Roslagsbanan och stationen Roslags-Näsby. Fastigheterna får bebyggas med 5 900 m² byggrätt bostäder. Priset uppgår till **4 117 kr/m² BTA**. Köpare var Besqab och säljare var Täby kommun. Fastigheten bedöms vara jämförbar med värderingsobjektet, dock är läget mindre attraktivt jämfört med värderingsobjektet.

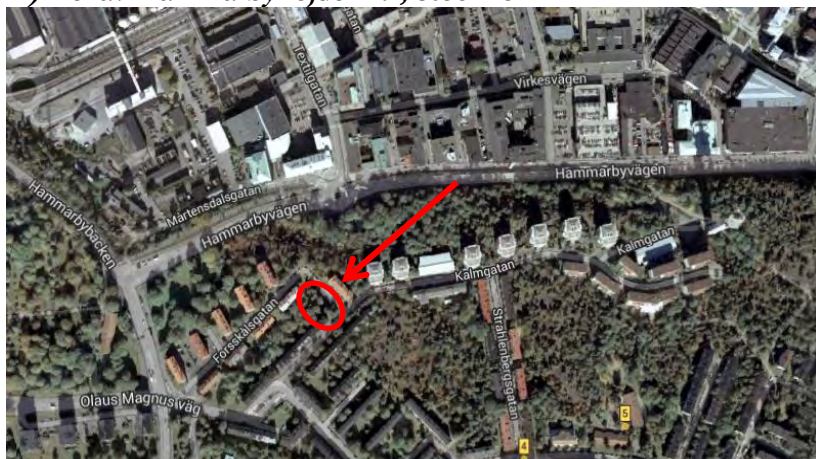


10) Tendern 1 och Slipern 1, Täby



Fastigheterna såldes i januari 2012 till en köpeskilling om 5,1 miljoner kronor. Fastigheterna har adressen Jarlabankes 43-45 och har en total tomtareal om 3 149 m² tomtyta. Fastigheterna är belägna i Täby Kyrkby intill Jarlabankes Golfklubb. Fastigheterna får bebyggas med 940 m² byggrätt bostäder. Priset uppgår till **5 432 kr/m² BTA**. Köpare var BRF Blåbärsriset 17 och säljare var Täby kommun. Fastigheten bedöms vara jämförbar med värderingsobjektet, dock är läget sämre jämfört med värderingsobjektet.

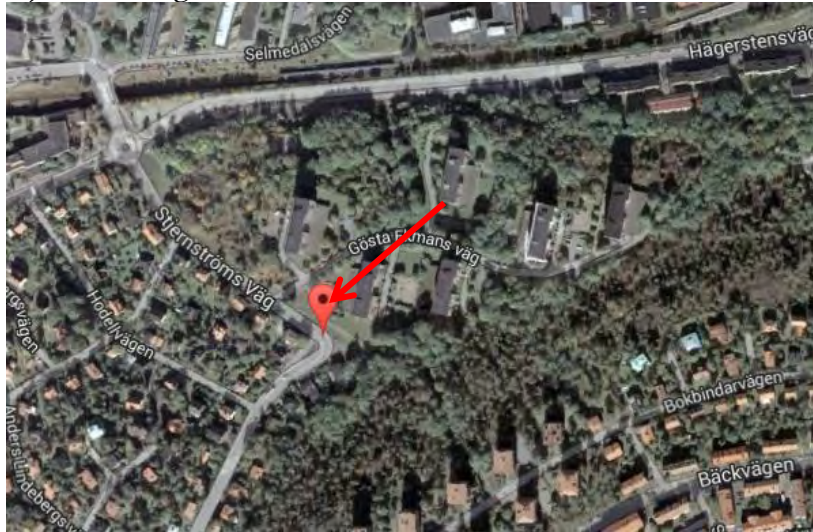
11) Del av Hammarbyhöjden 1:1, Stockholm



Stockholms kommun markanvisar del av fastigheten Hammarbyhöjden 1:1 om 700 m² tomtyta. Fastigheten ligger i Hammarbyhamnen och har adressen Resare Bengts plan. Fastigheten ska bebyggas med 1 100 m² BTA bostäder. Priset för fastigheten uppgår till **10 000 kr/m² BTA**. Köpare är Maxera Bostad AB och säljare är Stockholms kommun. Fastigheten bedöms vara jämförbar med värderingsobjektet.

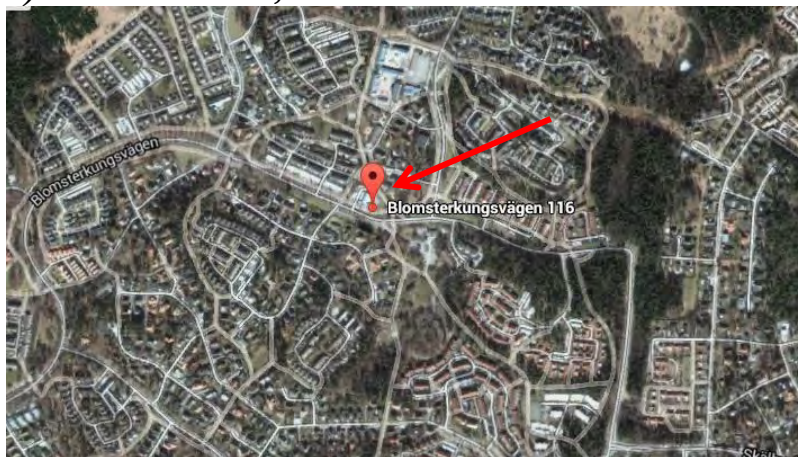


12) Del av Hägersten 1:1, Stockholm



Stockholms kommun markanvisar del av fastigheten Hägersten 1:1. Fastigheten ligger i Hägersten och har adressen Sjernströmsvägen. Fastigheten ska bebyggas med ca 4 500 m² BTA bostäder, bostadsrätter och radhus. Priset för fastigheten uppgår till **11 000 kr/m² BTA**. Köpare är Svanberg & Sjögren Bygg AB och säljare är Stockholms kommun. Fastigheten bedöms vara jämförbar med värderingsobjektet.

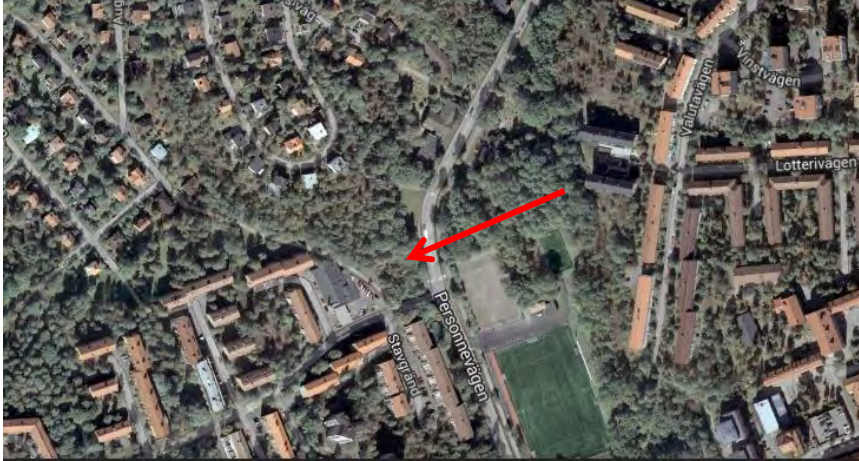
13) Blomkronan 2 m fl, Stockholm



Stockholms kommun har markanvisat fastigheten Blomkronan 2 och del av Villastad 28:1 i Hässelby. Fastigheten ligger norr om Stockholms Stad och har adressen Blomsterkungsvägen 116. Fastigheten ska bebyggas med ca 2 000 m² BTA bostäder. Priset för fastigheten uppgår till **5 400 kr/m² BTA**. Köpare är Blomkronan AB och säljare är Stockholms kommun. Fastigheten bedöms vara jämförbar med värderingsobjektet, dock är läget mindre attraktivt jämfört med värderingsobjektet.

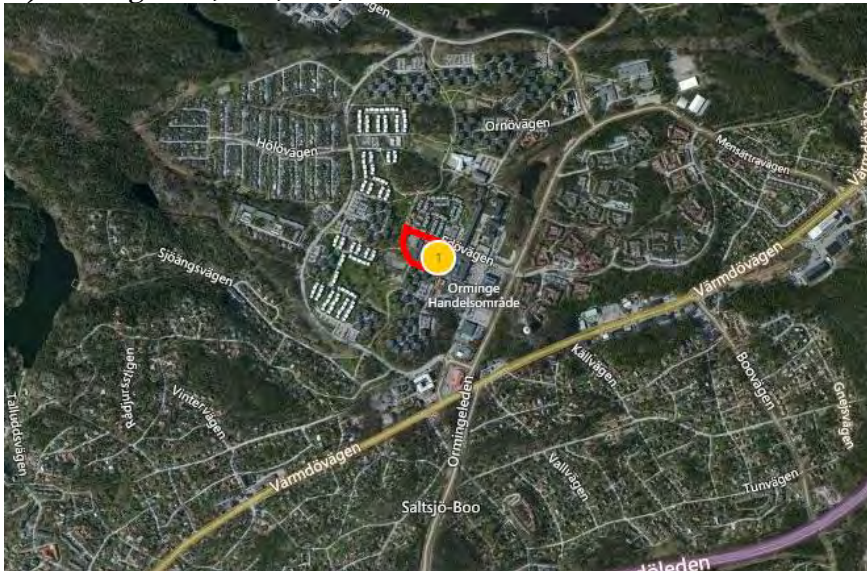


14) Del av Västertorp 1:1, Stockholm



Stockholms kommun har markanvisat fastigheten del av Västertorp 1:1 i Västertorp. Fastigheten ligger i Västertorp strax söder om Stockholms Stad och har adressen Vasaloppsvägen. Fastigheten ska bebyggas med ca 3 000 m² BTA bostäder. Priset för fastigheten uppgår till **8 700 kr/m² BTA**. Köpare är Åke Sundvall Projekt AB och säljare är Stockholms kommun. Fastigheten bedöms vara jämförbar med värderingsobjektet.

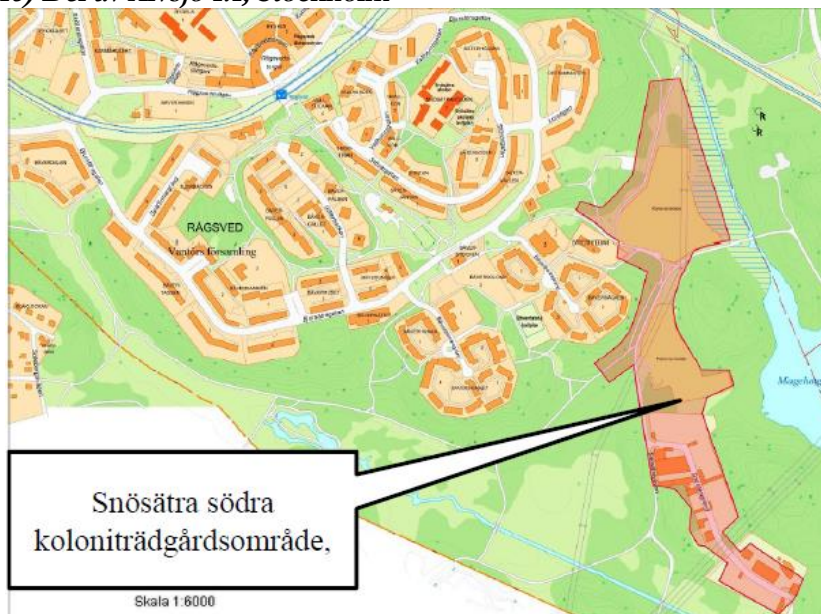
15) Orminge 45:1, 53:9, 52:1, Nacka



Nacka kommun har markanvisat fastigheterna Orminge 45:1, 53:9 och 52:1 i Orminge Centrum till Magnolia Bostad AB i januari 2014. Fastigheterna ligger i Orminge 4-5 km öster om Nacka Forum. Fastigheterna har adressen Edövägen 5 m fl. Fastigheterna får enligt markanvisningen bebyggas med 39 500 m² BTA bostäder och 4 000 m² BTA lokaler. I anvisningen uppgår priset för marken, vid en avvikelse från överenskommen volym, till **4 000 kr/m² BTA**. Bostäderna ska upplåtas med 50 procent bostadsrätter och 50 procent hyresrätt. Vid en avvikelse från en volym om 4 000 m² BTA lokaler uppgår priset till **1 500 kr/m² BTA**. Fastigheten bedöms vara jämförbar med värderingsobjektet, dock är läget mindre attraktivt jämfört med värderingsobjektet.

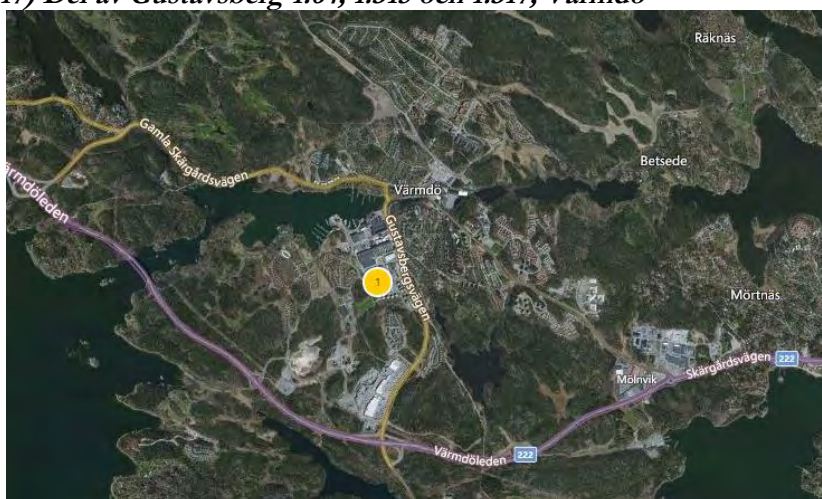


16) Del av Älvsjö 1:1, Stockholm



Stockholms kommun markanvisar del av fastigheten Älvsjö 1:1 i Rågsved till BoKlok Housing AB februari 2014. Fastigheten ligger i Snösätra i Rågsved, ca 3 - 4 km söder om Globen City. Fastigheten saknar adress men fastigheten är belägen längs Snösättravägen. Fastigheten får enligt markanvisningen bebyggas med 60 – 80 lägenheter i småskalig flerfamiljbebyggelse. Byggrätten bedöms uppgå till ca 6 000 m² BTA bostäder. Priset för marken uppgår till **3 900 kr/m² BTA**. Bostäderna ska upplåtas med bostadsrätter. Fastigheten bedöms vara jämförbar med värderingsobjektet, dock är läget mindre attraktivt jämfört med värderingsobjektet.

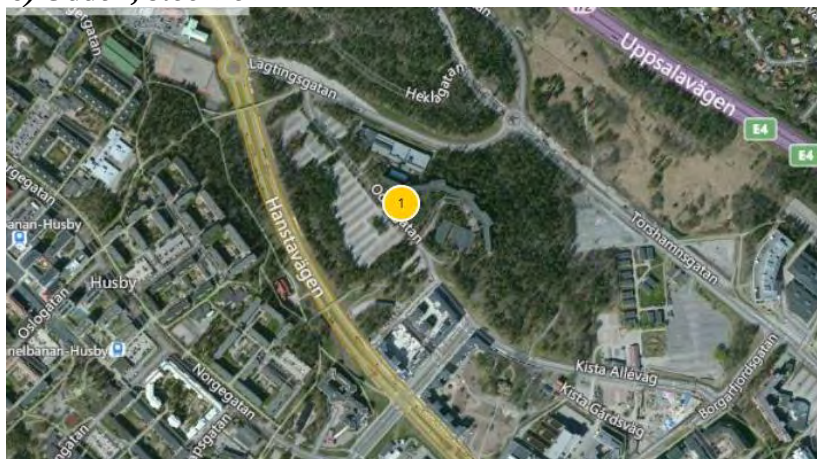
17) Del av Gustavsberg 1:64, 1:315 och 1:317, Värmdö



Värmdö kommun markanvisar del av fastigheten Gustavsberg 1:64, 1:315 och 1:317 till Stena Fastigheter i oktober 2013. Fastigheterna ligger centrala Gustavsberg, ca 10 km öster om Nacka Forum. Fastigheterna saknar adress men fastigheterna är belägna längs Båtvägen bl a. Fastigheterna får enligt markanvisningen bebyggas med ca 110 lägenheter. Byggrätten uppgår

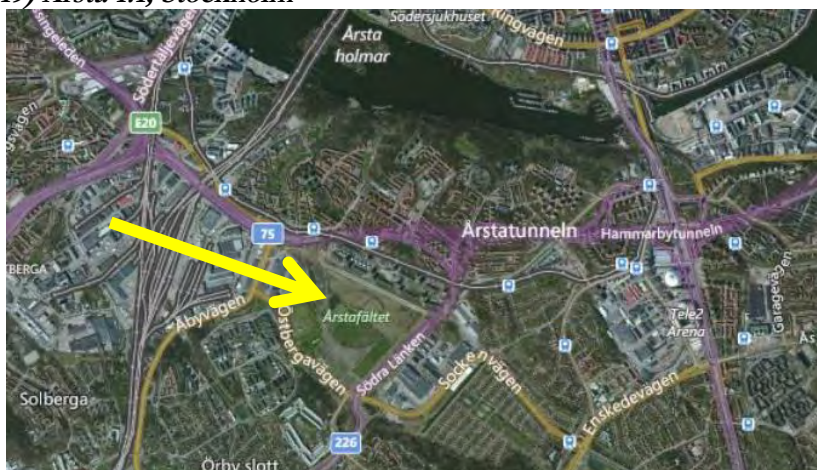
till 9 000 m² BTA bostäder. Priset för marken uppgår till **3 500 kr/m² BTA**. Bostäderna ska upplåtas med hyresrätt. Fastigheten bedöms vara jämförbar med värderingsobjektet, dock är gällande upplåtelse hyresrätt och läget är mindre attraktivt jämfört med värderingsobjektet.

18) Odde 1, Stockholm



Stockholms kommun anvisar fastigheten Odde 1 och del av fastigheten Akalla 1:1 till IBM Svenska AB i maj 2015. Fastigheterna ligger i Kista, ca 800 m norr om Kista Galleria. Fastigheterna har adressen Kista Alléväg 60. Fastigheterna får enligt markanvisningen bebyggas med ca 2 000 lägenheter, varav ca 350 studentlägenheter i IBM's gamla byggnad. Byggrätten uppgår till 140 000 m² BTA bostäder. Priset för marken uppgår till **5 500 kr/m² BTA för mark på Akalla 1:1 och 4 675 kr/m² BTA på Odde 1**. Prisnivån avser bostäder upplåtna med bostadsrätt. Fastigheten bedöms vara jämförbar med värderingsobjektet, dock är läget mindre attraktivt jämfört med värderingsobjektet.

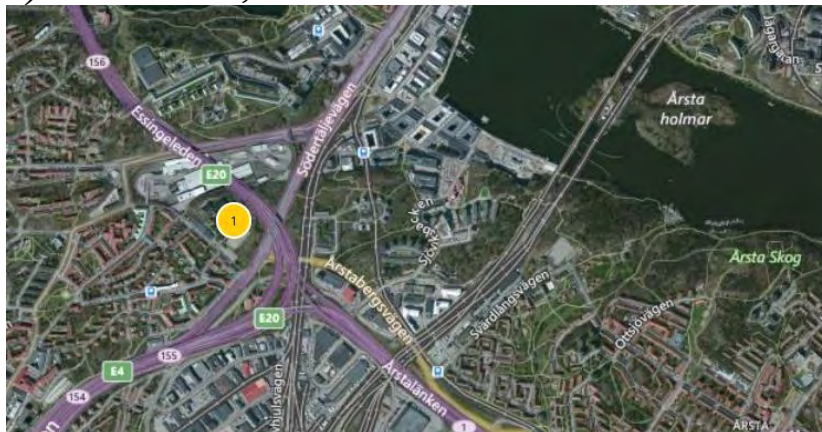
19) Årsta 1:1, Stockholm



Stockholms kommun har markanvisat del av fastigheten Årsta 1:1 till Järntorget Bostad AB, Ebab AB och Negrone Management AB, Byggnadsfirman Erik Wallin AB, HSB Bostad AB och Maxera Bostad AB. Avtal har tecknats år 2011 men där avtalet reviderats år 2015. Priset sattes år 2011 med en uppräknings enligt Mäklarstatistik AB till augusti 2015. Fastigheterna

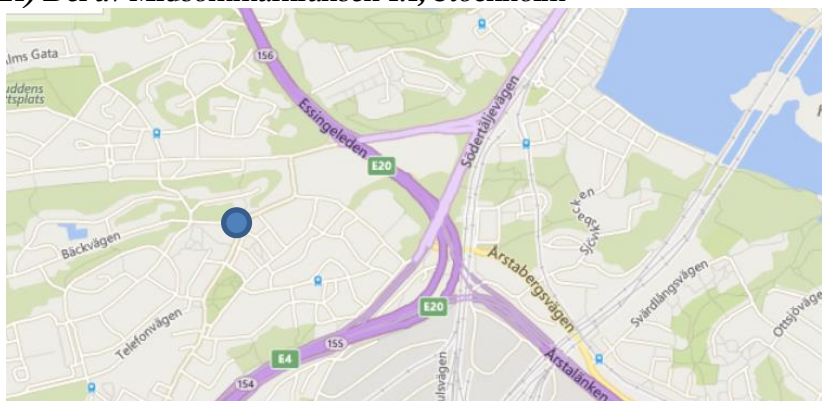
ligger i Årsta, ca 3 km söder om Södermalm och 2 km väster om Globen. Adress saknas. Byggrätten uppgår till ca 95 000 m² BTA bostäder. Priset för marken uppgår till **15 975 kr/m² BTA för flerbostadshus respektive 18 020 kr/m² BTA för stadsradhus**. Bostäderna ska upplåtas med bostadsrätt. Fastigheten bedöms vara jämförbar med värderingsobjektet.

20) Herbariet 2 m fl, Stockholm



Stockholms kommun anvisar del av fastigheterna Herbariet 2 och 3 till Järntorget Bostad AB och Åke Sundvall Projekt AB i augusti 2015. Fastigheterna ligger i Midsommarkransen, ca 1,5 km söder om Södermalm. Fastigheterna har adressen Tellusborgsvägen 10-20, 30, 30X och 30Y. Fastigheterna får enligt markanvisningen bebyggas med 150 lägenheter upplåtna med bostadsrätt. Byggrätten bedöms uppgå till ca 12 000 m² BTA bostäder. Priset för marken uppgår till **14 000 kr/m² BTA**. Objektet bedöms vara jämförbar med värderingsobjektet.

21) Del av Midsommarkransen 1:1, Stockholm



Stockholms kommun anvisar del av fastigheten Midsommarkransen 1:1 till Besqab Bostadsmark I AB i maj 2015. Fastigheten ligger i Midsommarkransen, ca 1,5 km söder om Södermalm. Fastigheten saknar adress men ligger vid Tellusborgsvägen och Bäckvägen. Fastigheten får enligt markanvisningen bebyggas med ca 55 lägenheter upplåtna med bostadsrätt. Byggrätten bedöms uppgå till ca 5 000 m² BTA bostäder. Priset för marken uppgår till **14 400 kr/m² BTA**. Objektet bedöms vara jämförbar med värderingsobjektet.

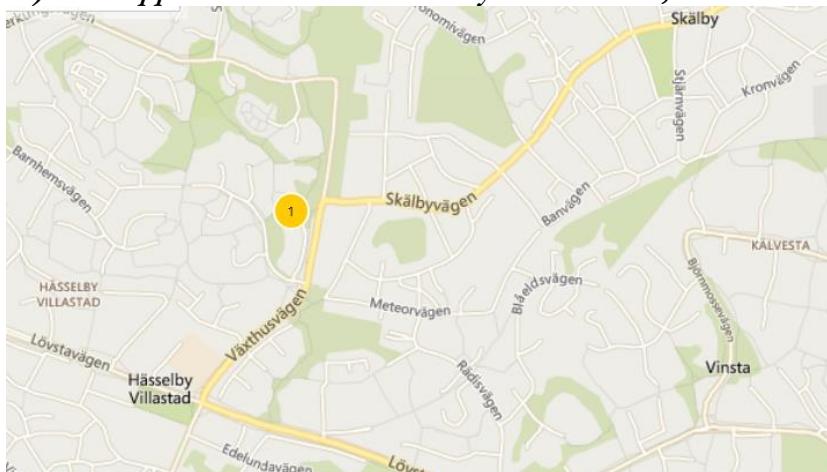


22) Del av Gubbängen 1:1, Stockholm



Stockholms kommun har anvisat del av fastigheten Gubbängen 1:1 Midsommarkransen 1:1 till Besqab i september 2015. Fastigheten ligger i Hökarängen, ca 400 m öster om Hökarängens tunnelbanestation 5 km söder om Södermalm. Fastigheten saknar adress men ligger söder om Tisdagsvägen. Fastigheten får enligt markanvisningen bebyggas med ca 50 lägenheter upplåtna med bostadsrätt. Byggrätten bedöms uppgå till ca 4 000 m² BTA bostäder. Priset för marken uppgår till **8 250 kr/m² BTA**. Fastigheten bedöms vara jämförbar med värderingsobjektet, dock är läget mindre attraktivt jämfört med värderingsobjektet.

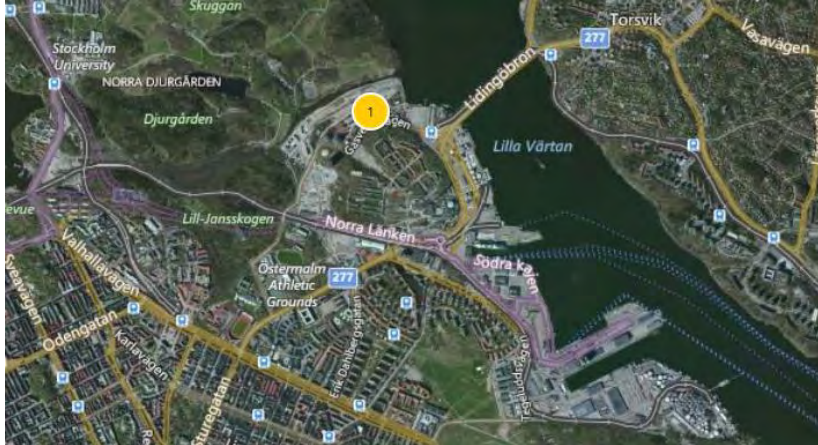
23) Snödroppen 28 och del av Hässelby Villastad 28:1, Stockholm



Stockholms kommun har anvisat Snödroppen 28 och del av Hässelby Villastad 28:1 till Besqab i september 2015. Fastigheten ligger i Hökarängen, ca 400 m öster om Hökarängens tunnelbanestation 5 km söder om Södermalm. Fastigheten ligger vid Snärvidevägen och Snödrottevägen. Fastigheten får enligt markanvisningen bebyggas med förskola (SISAB) och ca 40 lägenheter upplåtna med bostadsrätt. Byggrätten bedöms uppgå till ca 3 200 m² BTA bostäder. Priset för marken uppgår till **5 250 kr/m² BTA**. Fastigheten bedöms vara

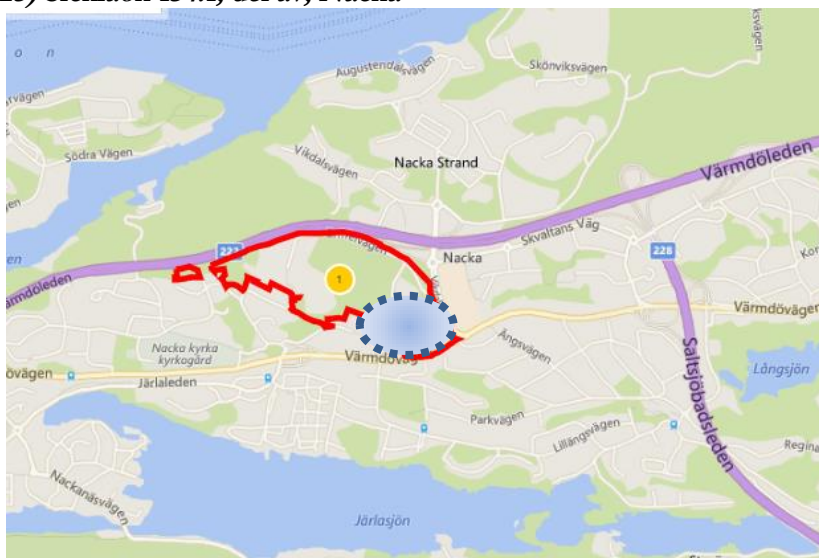
jämförbar med värderingsobjektet, dock är läget mindre attraktivt jämfört med värderingsobjektet.

24) Hjorthagen 1:3, Stockholm



Stockholms kommun har anvisat del av Hjorthagen 1:3 till Åke Sundvall Projekt AB i mars 2015. Fastigheten ligger vid Gasverksområdet i Hjorthagen. Fastigheten ligger på Östermalm som räknas som Stockholms innerstad. Fastigheten har adressen Gasverksvägen. Fastigheten får enligt markanvisningen bebyggas med 100 lägenheter upplåtna med bostadsrätt. Byggrätten bedöms uppgå till ca 8 000 m² BTA bostäder. Priset för marken uppgår till **23 000 kr/m² BTA**. Fastigheten bedöms vara jämförbar med värderingsobjektet, dock är läget mer attraktivt jämfört med värderingsobjektet.

25) Sicklaön 134:1, del av, Nacka

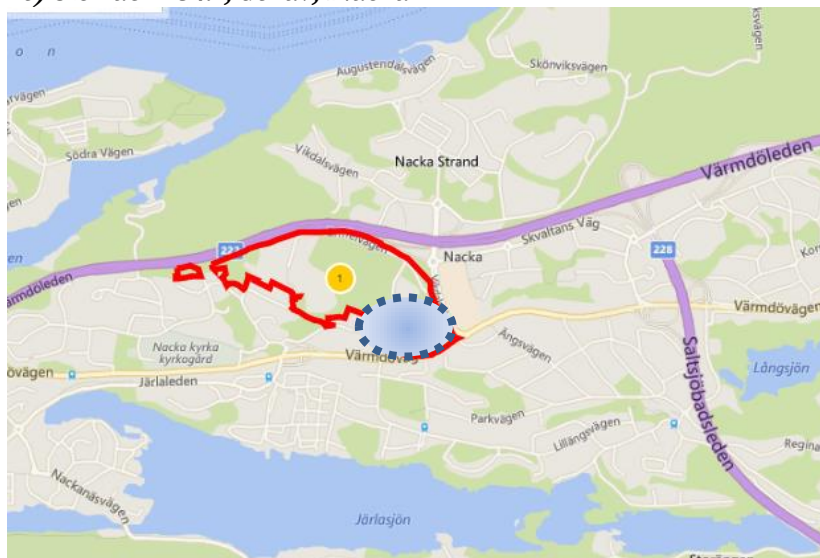


Nacka kommun har markanvisat del av fastigheten Sicklaön 134:1 till Botrygg Förvaltningsfastigheter AB i augusti 2015. Fastigheten ligger vid stadshuset och Forum Nacka i Nacka kommun. Fastigheten utgör område 3 och 6 som ligger vid "Nya Gatan". Fastigheten, tillsammans med område 4 och 5, får enligt markanvisningen bebyggas med



20 500 m² BTA bostäder med fri upplåtelseform. Priset för marken uppgår till **18 000 kr/m² BTA**. Fastigheten bedöms vara jämförbar med värderingsobjektet, dock är läget mer attraktivt jämfört med värderingsobjektet.

26) Sicklaön 134:1, del av, Nacka



Nacka kommun har markanvisat del av fastigheten Sicklaön 134:1 till Wästbygg Projektutveckling Stockholm AB i augusti 2015. Fastigheten ligger vid stadshuset och Forum Nacka i Nacka kommun. Fastigheten utgör område 4 och 5 som ligger vid "Nya Gatan". Fastigheten, tillsammans med område 3 och 6, får enligt markanvisningen bebyggas med 20 500 m² BTA bostäder med fri upplåtelseform. Priset för marken uppgår till **14 400 kr/m² BTA och 15 900 kr/m² BTA**. Fastigheten bedöms vara jämförbar med värderingsobjektet, dock är läget mer attraktivt jämfört med värderingsobjektet.

Bedömning

Sammantaget visar ortsprismaterialet ett värde om mellan 3 500 och 23 000 kr/m² BTA för bostäder i Storstockholm, exklusive Stockholms innerstad förutom Hjorthagen. Försäljningarna har skett mellan år 2011 och 2015. En kraftig prishöjning kan noteras i ortsprismaterialet under senaste 1-2 åren för objekt som har ett mycket gott läge.

De två försälda/anvisade fastigheterna i Nacka och Värmdö har sålts/anvisats till priser om 3 500 – 18 000 kr/m² byggrikt bostäder. Den lägre prisnivån i intervallet avser hyresrätt eller 50 procent hyresrätt vilket inte är helt jämförbart med värderingsobjektet.

De försäljningar som är lägesmässigt mest jämförbara med värderingsobjektet är objekt vid Nacka Forum och de som ligger i Årsta, Hammarbyhamnen, Huvudsta, Ursvik, Bromma, Täby, Västertorp och Midsommarkransen. De försäljningarna har skett till priser om mellan 5 000 – 18 000 kr/m² BTA. För att göra priserna jämförbara så kan priserna justeras till år 2016 års värdenivå. Det har gjorts genom att använda Svensk Mäklarprisstatistik över bostadsrätter i Storstockholm. Prisnivåerna har justerats med upp till +70 procent för de äldsta försäljningarna. Efter justeringen uppgår prisnivåerna till i 2016 års prisläge till mellan 8 000 – 22 000 kr/m² BTA. Medelvärdet uppgår till 13 900 kr/m² BTA. Median uppgår till 13 700 kr/m² BTA.



Någon kontroll har inte gjorts avseende typ av bostadsrätter som sålts och i vilken omfattning byggkostnadspriserna har ökat. Därför råder en osäkerhet avseende de indikerade värdenivåerna.

Värdet för byggrätt med bostäder inom området för värderingsobjektet i Henriksdal i Nacka kommun bedöms uppgå till mellan **12 000 – 14 000 kr/m² BTA**. Värdet för marken med byggrätt för bostäder i flerbostadshus om 18 482 m² BTA bedöms till mellan **222 000 000 – 259 000 000 kr**.

Värdebedömning 2 – Mark för garage

Försäljningar eller markanvisningar av mark för lokalanvändning i Storstockholm, exklusive Stockholms innerstad, indikerar ett värde om mellan 3 000 – 5 000 kr/m² BTA i jämförbara lägen. Det avser ljus BTA. Antalet försäljningar är dock mycket få i jämförelse med mark för bostäder. I Årsta markanvisade Stockholms kommun mark för lokaler år 2013 till Svenska Bostäder till priset om 4 000 kr/m² BTA. En markanvisning av Stockholms kommun har även gjorts i Västberga av mark för parkering till priset om 2 000 kr/m² tomtyta i juni 2015.

Värdet av m² bruttoarea för lokaler har även gjorts via försäljningar av bebyggda fastigheter där avdrag för värdet av byggnaden. Restvärdet kan ses som en grov uppskattning av markvärdet som fördelats på befintlig bruttoarea. De värdena indikerar ett värde om mellan 2 000 – 6 000 kr/m² BTA.

För mörk BTA, dvs för mark under mark bedöms värdet vara betydligt lägre. Byggkostnaden för garage är ofta hög och intäkterna är förhållandevis låga, därav det låga värdet. Värdet bedöms till mellan 500 – 1 000 kr/m² BTA för garage. Fastighetens garageyta bedöms uppgå till 2 853 m² BTA.

Värdet för mark med garage bedöms uppgå till mellan **1 400 000 – 2 800 000 kr**.



Marknadsvärde

Allmänt

Värderingsobjektet utgör tomtmark för bostäder på Sicklaön 78:1 i Nacka kommun. Tomtarealen uppgår till 13 743 m² med en bedömd bruttoarea om 21 355 m², varav 18 520 m² BTA bostäder och 2 835 m² BTA garage. Fastigheten har adressen Henriksdalsringen 37-71 och har ett attraktivt läge nära Stockholms innerstad med utsikt över stor del av Stockholm. Området bedöms vara attraktivt för bostäder. Värdebedömningen baseras på en ortsprismetod av mark för bostäder i flerbostadshus och lokaler. Antalet försäljningar av mark för lokaler/garage är mycket få och därför är värdet för bruttoarean för garage något osäker.

Marknadsvärde

Efter en ortsprisanalys bedöms marknadsvärdet för marken med för bostäder i flerbostadshus och garage på Sicklaön 78:1 i Nacka kommun vid värdetidpunkten 17 maj 2016 ligga på 240 000 000 kr .

240 000 000 kr

(Två Hundra Fyrtio Miljoner Kronor)

Marknadsbedömningar är alltid behäftade med en viss osäkerhet.

Stockholm 2016-05-17



Anders Almqvist, MRICS
Civ. Ing, Fastighetsekonom

FS Fastighetsstrategi AB
Box 7644

103 94 Stockholm

Tfn 08 - 545 297 30

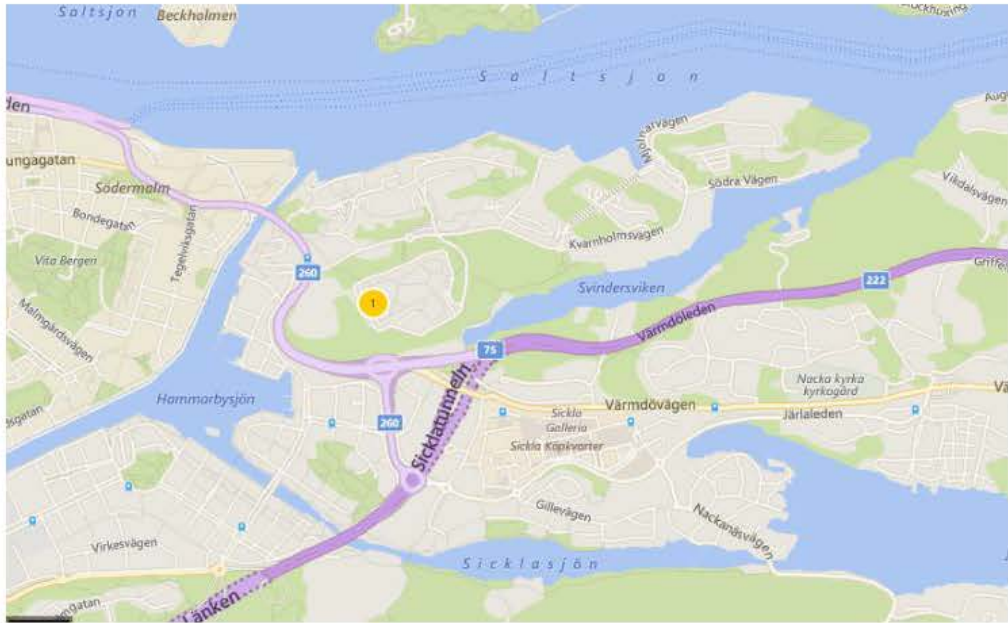
www.fastighetsstrategi.se

**AUKTORISERAD
FASTIGHETSVÄRDERARE**



SAMHÄLLSBYGGARNA

Bilaga 1 – Karta





Bilaga 2 – Fotografier





Bilaga 2 – Fotografier





Bilaga 3 – Utdrag FDS

**FASTIGHET****NACKA SICKLAÖN 78:1**

Fastighetsnyckel:	010381945	Aktualitet FR:	2008-06-25
Län:	01, STOCKHOLM	Kommun:	82, NACKA
Distrikt:	212104, NACKA		
Församling (2015-12-31):	01, Nacka		

TIDIGARE BETECKNING

Registrerat:	1983-06-15	Akt:	0182K-RF2709
A-NACKA SICKLAÖN 78 1			

URSPRUNG

NACKA SICKLAÖN 37:11

AREAL

Totalareal:	Varav land:	Varav vatten:
13 743 kvm	13 743 kvm	0 kvm
1,3743 ha	1,3743 ha	0 ha

KOORDINATER

Punkttyp:	N:	E:	Gå till:
Central	6578764.4 6578898 (RT90)	677131.7 1631368 (RT90)	Gå till

ÄTGÄRDER

	Datum:	Akt:
Fastighetsrättsliga		
Tomtmätning	1970-05-05	0182K-5858
Införd i tomtboken	1970-05-14	0182K-5858

ADRESS

Adress:	Postnr:	Postort:	Kommundel:
Henriksdalsringen 37	131 32	Nacka	Nacka
Henriksdalsringen 39	131 32	Nacka	Nacka
Henriksdalsringen 41	131 32	Nacka	Nacka
Henriksdalsringen 43	131 32	Nacka	Nacka
Henriksdalsringen 45	131 32	Nacka	Nacka
Henriksdalsringen 47	131 32	Nacka	Nacka
Henriksdalsringen 49	131 32	Nacka	Nacka
Henriksdalsringen 51	131 32	Nacka	Nacka
Henriksdalsringen 53	131 32	Nacka	Nacka
Henriksdalsringen 55	131 32	Nacka	Nacka
Henriksdalsringen 57	131 32	Nacka	Nacka
Henriksdalsringen 59	131 32	Nacka	Nacka
Henriksdalsringen 61	131 32	Nacka	Nacka
Henriksdalsringen 63	131 32	Nacka	Nacka
Henriksdalsringen 65	131 32	Nacka	Nacka
Henriksdalsringen 67	131 32	Nacka	Nacka
Henriksdalsringen 69	131 32	Nacka	Nacka
Henriksdalsringen 71	131 32	Nacka	Nacka



Bilaga 3 – Utdrag FDS

NACKA SICKLAÖN 78 I

LANTMÄTERIKONTOR

LANTMÄTERIMYNDIGHETEN I NACKA, 131 81 NACKA
Kontorsbeteckning: AK82
Tel: 08-718 8000

PLANER**S 42**

Plan: Stadsplan
Aktbeteckning: 0182K-5458 **Beslutsdatum:** 1966-09-23

Sök efter InfoPlan.

Hänv. till beslut:

010037382 010053362 010054366 010056635 010029955

Anmärkning: GENOMFÖRANDETIDEN HAR UTGÅTT

Berörd kommun: NACKA

ALPEN

Plan: Tomtindelning
Aktbeteckning: 0182K-5501 **Beslutsdatum:** 1967-05-30

Hänv. till beslut:

010054366

Anmärkning: TOMT 1-8

Berörd kommun: NACKA

S 67

Plan: Stadsplan
Aktbeteckning: 0182K-5859 **Beslutsdatum:** 1970-04-27

Anmärkning: GENOMFÖRANDETIDEN HAR UTGÅTT

Berörd kommun: NACKA

RÄTTIGHETER**Redovisningen kan vara ofullständig.**

Avtalsservitut Akt: 01-IM8-79/12085.1

Avtalsservitut Akt: 0182IM-08/25060.1

Sök efter Inforätt.

INSKRIVNING ALLMÄNT

Aktualitet: 2016-05-12

Senaste ändring för fastigheten: 2009-12-14 13:00:00

Inskrivningskontor

LANTMÄTERIET FASTIGHETSINSKRIVNING
Kontorsbeteckning: AI24
761 80 NORRTÄLJE
Tel: 0771-636363

LAGFART

Ägare:
212000-0167



Bilaga 3 – Utdrag FDS

NACKA SICKLAÖN 78 1

NACKA KOMMUN
131 81 NACKA
Dagboksnr: 51/1284
Inskrivningsdag: 1951-11-14
Beslut: Beviljad
Fång: Köp 1946-12-15
Andel: 1/1
Anmärkning:
Dagboksnr: 81/2689 Beslut: Beviljad
Anm.: Anmärkning

TOMTRÄTT

Innehavare:
769606-9660
BRF HENRIKSDALSHÖJDEN
c/o T & T FÖRVALTNINGS AB
BOX 8160
163 08 SPÅNGA
Dagboksnr: 09/49390
Inskrivningsdag: 2009-11-20
Beslut: Beviljad
Fång: Köp 2009-10-19
Köpeskilling fast egendom: SEK 195 938 000
Avser hela fastigheten
Andel: 1/1

Aktuellt namn hos Bolagsverket: BOSTADSRÄTTSFÖRENINGEN HENRIKSDALSHÖJDEN

UPPLÅTELSE TILL TOMTRÄTT

Inskrivningsdag: 1970-11-04 **Dagboksnr:** 70/1936
Beslut: Beviljad
Upplåtelsedag: 1968-12-01 **Ändamål:** BOSTADSBEBYGGELSE
Årlig avgäld: SEK 1 444 000
Avgäldens start: 1968-12-01
Avgäldsperiod: 10 år

Uppsägning får ske till: 2028-12-01 därefter med 40 års perioder.
Inskränkning: Annan rättighet än panträtt eller nyttjanderätt får ej upplåtas
Anmärkning:
Dagboksnr: 79/3010 Beslut: Beviljad
Anm.: NY AVGÄLD
Dagboksnr: 97/8356 Beslut: Beviljad
Anm.: NY AVGÄLD
Dagboksnr: 88/34041 Beslut: Beviljad
Anm.: NY AVGÄLD
Dagboksnr: 07/13363 Beslut: Beviljad
Anm.: NY AVGÄLD

TIDIGARE INNEHAVARE

Tid. innehavare:
556035-9555



Bilaga 3 – Utdrag FDS

NACKA SICKLAÖN 78 1

AB STOCKHOLMSHEM
 BOX 9003
 102 71 STOCKHOLM
Fång: Upplåtelse av tomträtt 1970-10-21
Överlåten andel: 1/1

TIDIGARE INNEHAVARE

Tid. innehavare:
 556035-9555
 AB STOCKHOLMSHEM
 BOX 9003
 102 71 STOCKHOLM
Fång: Upplåtelse av tomträtt 1970-10-21
Överlåten andel: 1/1

ÄLDRE FÖRHÅLLANDE

Akt: T70/1936

INTECKNINGAR

Antal inteckningar: 3st **Summa:** 60 300 000
Datantbrev Företrädesordning 1
Inskr.dag: 1971-03-10 **Dagboksnr:** 71/1785
Belopp: SEK 10 000 000
Innehav:
Dagboksnr: 71/1787
 Beslut: Beviljad
 STOCKHOLMS LÄNS STADSHYP FÖR
 BOX 3237
 103 64 STOCKHOLM

Datantbrev Företrädesordning 2
Inskr.dag: 1971-03-10 **Dagboksnr:** 71/1786
Belopp: SEK 4 700 000
Innehav:
Dagboksnr: 71/1788
 Beslut: Beviljad
 STOCKHOLMS LÄNS STADSHYP FÖR
 BOX 3237
 103 64 STOCKHOLM

Datantbrev Företrädesordning 5
Inskr.dag: 2009-12-14 **Dagboksnr:** 09/53371
Belopp: SEK 45 600 000

INSKRIVNINGAR

Avtalsservitut Företrädesordning 3
Inskr.dag: 1979-08-01 **Dagboksnr:** 79/12085
 RENINGSVERK

Avtalsservitut Företrädesordning 4



Bilaga 3 – Utdrag FDS

NACKA SICKLAÖN 78 I

Inskr.dag: 2008-05-29 **Dagboksnr:** 08/25060
FJÄRRVÄRMELEDNINGAR

ANTECKNING

Anteckning:
Inskrivningsdag: 2002-07-05 **Dagboksnr:** 02/31990
Beslut: Beviljad
INTRESSEANMÄLAN OM FÖRVÄRV FÖR OMBILDNING TILL BOSTADSRÄTT

MER INFORMATION

Det finns 1 byggnad/er på fastigheten. Sök efter InfoBygg.
Det finns 200 lägenhet/er på fastigheten. Sök efter lägenheter.
Det bor 536 personer inom 250m. Sök efter grannskapsinformation.

TAXERING

Taxeringsenhet: 129817-1 (320 Hyreshusenhet, huvudsakligen bostäder)
Taxeringsår: 2013
Taxeringsvärde i tkr: 237 800
Tax.enhet avser: Hel registerfastighet
Areal: 13 743

Ägare:

769606-9660
BOSTADSRÄTTSFÖRENINGEN
HENRIKSDALSHÖJDEN
c/o T & T FÖRVALTNINGS AB
BOX 8160
163 08 SPÅNGA
Juridisk form: Bostadsrättsföreningar
Andel: 1/1

Värderingsenhet: Hyreshusmark för bostäder
Tillhör tax.enhet: 129817-1 (320 Hyreshusenhet, huvudsakligen bostäder)
Skatteverkets id: 57004043
Tax.värde i tkr: 98 000
Riktvärdeområde: 182290
Riktvärde kr/kvm: 4 600
Byggrätt i kvm: 21 355
Markid: 630043

Värderingsenhet: Hyreshusbyggnad för bostäder
Tillhör tax.enhet: 129817-1 (320 Hyreshusenhet, huvudsakligen bostäder)
Skatteverkets id: 57002043
Tax.värde i tkr: 134 000
Riktvärdeområde: 182290
Boyta i kvm: 17 003
Hyra i tkr/år: 17 548
Nybyggnadsår: 1971



Bilaga 3 – Utdrag FDS

NACKA SICKLAÖN 78 1

Värdeår:	1971
Under byggnad:	Nej
Placerad på mark:	630043
Värderingsenhet:	Hyreshusbyggnad för lokaler
Tillhör tax.enhet:	129817-1 (320 Hyreshusenhet, huvudsakligen bostäder)
Skatteverkets id:	57003043
Tax.värde i tkr:	5 800
Riktvärdeområde:	182290
Lokalyta i kvm:	2 635
Hyra i tkr/år:	1 211
Nybyggnadsår:	1971
Värdeår:	1971
Under byggnad:	Nej
Placerad på mark:	630043

Källa: Lantmäteriet, Skatteverket och InfoTrader



Bilaga 4 – Allmänna villkor för värdeutlåtande

ALLMÄNNA VILLKOR FÖR VÄRDEUTLÅTANDE

Dessa allmänna villkor är frammanför intygslysta av 1. Håkan Lund (titel: Adv. 1117, Sweden), AB, Torsta Fästingsvägen 241, 141 34 Fredshusetvägen AB, Blevensvägen 111, 141 84 Nacka, Sweden AB och 2. Sofia AB. De är utfärdade med utgångspunkt från God Värdeutlåtande, uppgift 1 av Sackförordningen för värdeutlåtande (SVEU 1) och är avsedda för användning av verktyget SVEU 1. Villkoren gäller för SVEU 1-01 vid värdering av helt, delat av förhållanden, bostadsrätter, byggnader på och grund eller liknande värdepappersunderlag inom Sverige. Skriftliga avtal framgått av värdeutlåtanden gäller tillförord.

1. Värdeutlåtandets omfattning

1.1 Värderingsobjektet omfattar i värdeutlåtandet angivna fast egendomar eller motsvarande med tillhörande ämnenheter och skyldigheter i form av servitut, ledningsrätt, samfälligheter och andra rättigheter eller skyldigheter som följande av utdrag från fastighetsregistret, länsarkiv, allmänna stadsregister.

1.2 Värdeutlåtandet omfattar även, i förekommande fall, till värderingsobjektet hörande förbehållsakt för och byggnadsrättsakt, dock en undantagsakt för annan ändamål som vad som följande av utdrag från länsarkiv.

1.3 Kontroll av innehåll i offentlig eller tillgänglig genom riksdag till fastighetsregistret. Den information som erhålls genom Fastighetsregistret kan förändras och ändringar i tillgänglig värde utvärdering utredning av lagliga förhållanden och dispositioner är väsentliga. Vad gäller lagligt förhållanden utöver vad som framgår av Fastighetsregistret kan dessa också bestämmas. Den omfattande information därom tillhandshålls tillgänglig av uppgiftsgivaren eller dennes ombud. Förutom det som framgår av riksdag till Fastighetsregistret samt av uppgifter som lämnas av uppgiftsgivaren eller dennes ombud kan det komma att värderingsobjektet inte beaktas av länsarkiv, servitut, nyttjanderättsakt eller andra avtal som i något avseende bestämt fastighetsägarens rättigheter över egendomen samt att värde utvärdering inte beaktas av byggnadsrättsakt eller uppgifter från andra grannar. Vidare kan det komma att värde utvärdering inte beaktas från andra lagliga bestämmelser.

2. I händelse av tvist för värdeutlåtandet

2.1 Den information som lämnas i värdeutlåtandet har insamlats från källor som bedöms som tillförlitliga. Samtliga uppgifter som erhålls genom uppgiftsgivaren eller dennes ombud och eventuella nyttjanderättsakt för Fastighetsregistret ska kontrolleras i tillgänglig offentlig utredning. Värde utvärdering kan inte beaktas av länsarkiv för värdeutlåtandet eller uppgiftsgivaren eller dennes ombud.

2.2 De avser som ligger till grund för värdeutlåtandet ska erhållas genom uppgiftsgivaren eller dennes ombud. Värderaren har tillfört sig på dessa avser och har inte mottagit dem på plats eller på annat sätt, men avser kan kontrolleras genom en offentlig utredning. Avser kan förändras från uppgifter som ligger till grund för värde utvärdering om sådana förändringar är väsentliga för värdeutlåtandet.

2.3 Vid avser läns- och ärendeförhållanden eller andra myndigheter kan värdeutlåtandet i förekommande fall utgå från gällande läns- och ärendeförhållanden samt Sverige myndigheter. Kopior av dessa eller andra handlingar utöver de nämnda villkoren kan erhållas av uppgiftsgivaren eller dennes ombud.

2.4 Värderingsobjektet bör vara dels upptäckt eller eventuellt nyttjanderätt och för fastigheten gällande villkor. Andra förhållanden etc. ska ha erhållit eller eventuellt användbarhetsförhållanden för dess användning på så som anges i utlåtandet.

3. Miljöförhållanden

3.1 Miljöförhållanden gäller också förhållanden till mark eller byggnader inom värderingsobjektet inte till behov av utvärdering eller att det föreligger någon annan form av miljömässig beaktning.

3.2 När beaktning av vad som framgår av 3.1 avser värdeutlåtanden är för den skada som kan komma uppgiftsgivaren eller tredje man som en konsekvens av att värdeutlåtandet är felaktigt på grund av att värderingsobjektet är i behov av utvärdering eller att det föreligger någon annan form av miljömässig beaktning.

4. Besiktning, tekniskt skick

4.1 Den fysiska konditionen hos de anläggningar (byggnader osv) som beaktas i utlåtandet är baserat på översiktlig skriftlig besiktning. Utöver besiktning har ej varit av större karaktär om den uppfyller sådana uppgiftsgivaren eller byggnadsrättsakt utgått från 19 § avseende värderingsobjektet för såväl skick och den standard som de till besiktningen inlämnade vid besiktningstillfälle.

4.2 Värderaren har inget ansvar för skada på eller icke utnyttjbara förhållanden på grund av, under utöver eller i byggnaden, som skulle påverka värde utvärdering utöver följande:

- avser som skulle kräva specialkompetens eller speciella tillämpliga för utvärdering.
- funktionen (skadeförhållanden) och/eller konditionen hos byggmaterial, mekanisk utrustning, värdesystem eller elektriska komponenter.

5. Ansvar

5.1 För alla skadeförhållanden till följd av felaktig skada till följd av fel i värdeutlåtandet skall värderaren ha ansvar för felaktiga värdeutlåtanden (såsom till exempel skada av skadeförhållanden).

5.2 Det maximala skadeförhållanden som kan vara för felaktig skada till följd av fel i värdeutlåtandet är 25 procent av värde utvärdering.

6. Värdeutlåtandets aktualitet

6.1 Berende på att de faktorer som påverkar värderingsobjektets marknadsvärde förändras över tiden är den värdeutlåtandet som lämnas i utlåtandet gällande endast vid värdeutlåtandet med de förändringar och konsekvenser som angivits i utlåtandet.

6.2 Förutgående in- och utvärdering samt värdeutvärdering ska utvärderas i alla andra i förekommande fall, har gjorts i form av avser som enligt värderarens uppgift, exempelvis förhållanden och förändringar och förändringar. Värdeutvärderingen innebär inte några utvärderingar teknisk, fysisk, miljömässig, social och värdeutvärdering.

7. Värdeutlåtandets användande

7.1 Inom vilket i värdeutlåtandet med tillhörande tillägg till uppgiftsgivaren och skall användas i sin helhet till det syfte som anges i utlåtandet.

7.2 Använda värdeutlåtandet för såväl förhållanden, avser värdeutlåtandet endast för direkt, eller indirekt, skada som kan komma uppgiftsgivaren och utlåtandet avser enligt 7.1. Värdeutlåtandet får inte användas för skada som drabbar tredje man till följd av att denne avser sig av värdeutlåtandet eller uppgiftsgivaren.

7.3 Inom värdeutlåtandet eller därtill till tillhörande eller beaktas till i något annat skriftligt dokument, såsom värdeutvärderingar godkända, inlämnade och på vilka det värdeutlåtandet skall baseras.



Marknadsvärdering av fastigheten Sicklaön 78:6 (mark), Nacka kommun



Stockholm 2015-11-03
FS Fastighetsstrategi AB

Anders Almqvist



Innehållsförteckning

Sammanfattning	3
Uppdrag	4
Beskrivning av värderingsobjektet	5
Marknadsanalys	8
Definitioner och värderingsmetoder	10
Värdebedömning	11
Värdebedömning 1 – Mark för bostäder	11
Ortsprisanalys	11
Värdebedömning 2 – Mark för lokaler/garage	26
Marknadsvärde	27

Bilagor

1. Karta
2. Bilder
3. Utdrag FDS
4. Allmänna villkor för värdeutlåtande

c:\users\anders\documents\sicklaön 78_2 o 78_6\värdebedömning - sicklaön 78_6.docx



Sammanfattning

Allmänt

Värderingsobjektet utgör tomtmark för bostäder på Sicklaön 78:6 i Nacka kommun. Tomtarealen uppgår till 21 078 m² med en bedömd bruttoarea om 45 347 m², varav 30 472 m² BTA bostäder, 2 075 m² BTA lokaler och 12 800 m² BTA garage. Fastigheten har adressen Henriksdalsringen 2, 10, 73-79, 83, 89-125 och har ett attraktivt läge nära Stockholms innerstad med utsikt över stor del av Stockholm. Området bedöms vara attraktivt för bostäder. Värdebedömningen baseras på en ortsprismetod av mark för bostäder i flerbostadshus och lokaler. Antalet försäljningar av mark för lokaler är mycket få och därför är värdet för bruttoarean för garage och lokaler något osäker.

Marknadsvärde

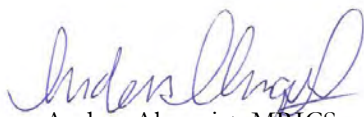
Efter en ortsprisanalys bedöms marknadsvärdet för marken med för bostäder i flerbostadshus, garage och lokaler på Sicklaön 78:6 i Nacka kommun vid värdetidpunkten 2 november 2015 ligga på 400 000 000 kr .

400 000 000 kr

(Fyra Hundra Miljoner Kronor)

Marknadsbedömningar är alltid behäftade med en viss osäkerhet.

Stockholm 2015-11-03



Anders Almqvist, MRICS
FS Fastighetsstrategi AB



Uppdrag

Uppdraget är att bedöma marknadsvärdet på tomtmark med bostadsändamål på fastigheten Sicklaön 78:6 i Nacka kommun.

Värderingsobjekt

Sicklaön 78:6 (mark), Nacka.

Uppdragsgivare

Uppdragsgivare är Nacka kommun genom Claes Hielte.

Värdetidpunkt

2 november 2015.

Syfte

Syftet med uppdraget är att marknadsvärdera fastigheten (mark) inför försäljning.

Förutsättningar

För definition av marknadsvärde och värdetidpunkt, se ”Definitioner och värderingsmetoder”. Detta utlåtande följer ”Allmänna villkor för värdeutlåtande” enligt bilaga om ej annat anges. Följande förutsättningar gäller för värderingen:

- Nuvarande tomträttsavtala har bortsetts ifrån i värdebedömningen.
- Värderingen grundar sig på en byggrätt om 32 548 m² ljus BTA och 12 800 m² mörk BTA, som baseras på fastighetstaxeringen.
- Lokalyta i fastighetstaxeringen om 11 949 m² bedöms, förutom en lokal om knappt 1 660 m², utgöra garage.
- Lokalen som förutsatts ha en ljus lokalarea om 1 660 m² är ett gruppboende och har bedömts vara likvärdig som lokal. Gruppboendet bedöms inte kunna likställas med övriga bostäder eftersom den sannolikt är uthyrd till en hyresgäst och sannolikt kräver ombyggnad för att kunna bilda separata bostadsrätter.
- Pågående användning av byggnad till gruppboende strider mot gällande plan som istället anger förskola. I värdebedömningen har förutsatts att bygglov erhållits för gruppboende och att gruppboende kan fortsätta som användning.



Underlag

Nedan följer en sammanställning av övriga underlag som använts vid värderingen.

- Detaljplan
- Fastighetsinformation från Fastighetsdatasystemet (FDS)
- Taxeringsuppgifter
- Databaserad ortsprisinformation
- Övrigt

Beskrivning av värderingsobjektet

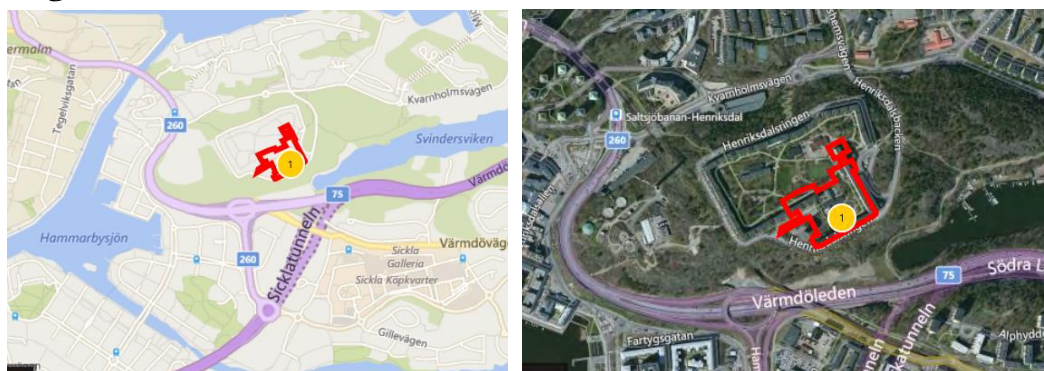
Typ av objekt

Objektet utgörs av tomtmark för bostadsändamål på fastigheten Sicklaön 78:6 i Nacka kommun.

Lagfaren ägare/Tomträttshavare

Lagfaren ägare är Nacka kommun, org. nr. 212000-0167. Tomträttshavare är Brf Svindersvik i Nacka, org. nr. 769608-6995.

Läge



Objektet är beläget vid Henriksdal i Nacka kommun strax öster om Södermalm i Stockholms kommun. Adressen är Henriksdalsringen 2, 10, 73-79, 83 och 89-125. Tomten har ett högt läge och gränsar till Henriksdals Reningsverk. Området består av ett bostadsområde med flerbostadshus och ett gruppboende.

Avståndet till Södermalm är ca 1,0 km och till Nacka Forum är ca 3 km. De allmänna kommunikationerna i området är buss och tåg (Saltsjöbadsbanan). Busslinjen 402 trafikerar Danvikshemsvägen och busslinjen 53 trafikerar Östra Finnbodavägen. Ett stort antal busslinjer trafikerar också Värmdöleden. Närmaste större service ligger vid Nacka Forum och Sickla.



Tomten



Tomten är belägen på en höjd i Henriksdal. Fastigheten har en tomtareal om 21 078 m². Tomten är något kuperad och är i sin helhet bebyggd. Tomten gränsar till en innergård som är bebyggd med bostäder och förskola. Obebyggda delar av tomten består av gångvägar, gräsytor och planteringar. Fastigheten nås via Värmdöleden, Kvarnholmsvägen och Henriksdalsbacken.

Taxeringsuppgifter

Värderingsobjekten har i Allmän fastighetstaxering 2013 (AFT –13) taxerats med följande taxeringsvärden:

Typ	Typ-kod	Värdeår	Taxeringsvärde 2013 (kr)		
			Mark	Byggnad	Totalt
Hyreshusenhet, bostäder	321	-	140 000 000	-	140 000 000
Hyreshusenhet, lokaler	321	-	3 529 000	-	3 529 000
Totalt			143 529 000		143 529 000

Tabell 1 – Taxeringsuppgifter

Skatteverkets typkod	Typ av taxeringsenhet
200-serien	Småhusenhet
300-serien	Hyreshusenhet
400-serien	Industrienhet
800-serien	Specialenhet

Tabell 2 - Typkoder för fastigheter, www.skatteverket.se

Den innevarande taxeringsperioden för hyreshusenheter är 2013-2015.



Planer och bestämmelser

För fastigheten gäller fyra detaljplaner. Den första planen är stadsplan för Henriksdalsberget, nr 5458 S42. Planen är upprättad i juni 1965 och beslutad 1966-09-23. Planen anger bostadsändamål och handel på mindre del. Byggnad får uppföras med 1 (osäkert) och 6-8 våningar jämte källare. Del av tomt får ej bebyggas och delar av tomt får gården underbyggas. Byggnadshöjden är reglerad till högst mellan +72,4 och +74,4 m över stadens nollplan. Gården får underbyggas till en högsta höjd om mellan +47,7 och +51,1 m över stadens nollplan. Del av tomt ska vara tillgänglig för underjordiska ledningar och allmän gatutrafik.

En ny detaljplan tillkom år 1970, stadsplan för Henriksdalsberget, nr S 67, fastställd 1970-04-27. Planen anger en något större utrymme under gårdsplanet. Syftet med planändringen var en omfördelning av garageplatserna.

En ny detaljplan tillkom år 1979 som är en ändring av stadsplan för del av Henriksdalsberget, fastigheterna Sicklaön 78:6 och 37:11, nr S288. Planen fastställdes 1979-10-02 och anger förskola centralt på fastigheten. Byggnad får uppföras i ett våningsplan. Del av mark får inte bebyggas. Del av tomtmark utgör ledningsområde.

För en del av tomtmarken i nordöst finns en ändring av detaljplan, Ändring av stadsplan för område på Henriksdalsplatån, nr. DP 249, laga kraft vunen 2000-10-07. Planen har omklassificerat användningen från bostadsändamål till handel/kontor i bottenplan om högst 110 m².

Befintlig bebyggelse bedöms till stor del ej strida mot gällande plan. Dock används förskolan som gruppboende vilket strider mot planen.

Rättigheter etc

Fastigheten berörs av ett avtalsservitut och en ledningsrätt. Avtalsservitutet avser reningsverk och gäller till förmån för Reningsverket 1 och belastar Sicklaön 78:1, Sicklaön 78:2, Sicklaön 78:6 och Sicklaön 78:10.

Ledningsrätten avser rätt till avloppsledning om max 8 m² kulvertarea. Ledningsrättshavare är Stockholm Energi AB och skapades 1984-07-04. Rättigheten belastar ett stort antal fastigheter.

Upplåtelsen gäller till förmån för AB Svarthålsforsen och avser ledningsrätt. Rättigheten avser rätt att anlägga, underhålla och för all framtid bibehålla och nyttja underjordiska ledningar (kulvert) för transport av avloppsvatten. Kulverten får ha en area om högst 8 m². Ledningsrättshavaren ska vid utövning av ledningsrätten i möjligaste mån förfara så att skada eller annan olägenhet ej vållas på byggnad eller annan anläggning på de tjänande fastigheterna. Till det upplåtna utrymmet hör en skyddszon som sträcker sig från tunnelns tak och uppåt 10 meter. I denna zon får ej på tjänande fastigheterna byggnad uppföras eller annan anläggning utan medgivande av ledningsrättshavarna.

I värdebedömningen har förutsatts att rättigheterna inte påverkar värdet.



Miljö

Fastigheten är obebyggd naturmark och har sannolikt inga miljöföroreningar. Inga undersökningar av eventuell miljöbelastning på fastigheten har varit möjliga inom ramen för uppdraget. Se vidare bilaga med ”Allmänna villkor för värdeutlåtande”.

Värdebedömningen gäller därför under förutsättning att det inte föreligger några föroreningar eller skadliga miljöfaktorer som påverkar objektets marknadsvärde.

Marknadsanalys

Orten

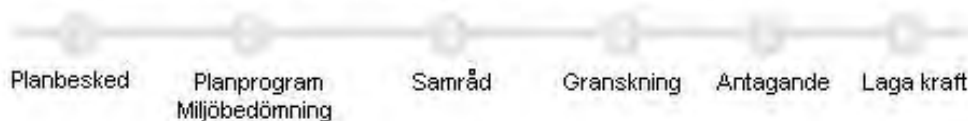
I Nacka kommun finns cirka 96 000 invånare. Befolkningen har under det senaste året ökat med cirka +1,6 procent. Orten har mycket goda kommunikationer. Regionvägen 222 passerar Nacka och ansluter till E4:an ca 7 km väster om Nacka. De allmänna kommunikationerna är bussar som ansluter till tunnelbana i Stockholm kommun. Det finns även tågförbindelse med Stockholm. Tyngdpunkten i näringslivet ligger på handel, tjänster, bygg, vård och utbildning. De största privata företagen är Telasonera, Cgi It-konsulter, Dustin AB, Atlas Copco, Casco Adhesives AB, Gant och Fredells Trävaru AB. Nacka kommuns ställning i regionen är stark. Det är attraktivt att bo i kommunen och handeln lockar många från södra Stor-Stockholm. Närheten till naturen och Stockholms innerstad är positivt. Den totala arbetslösheten år 2013 var cirka 5 procent. Det senaste året har det varit en uppåtgående trend vad avser näringsliv och sysselsättning. Vår prognos för den allmänna utvecklingen för näringsliv och sysselsättning är en fortsatt uppgång.

Mark - allmänt

I Sverige finns det gott om mark för bebyggelse. Det stämmer väl in på stora delar av landet, men för storstadsregioner är det ofta brist på mark med bra läge. Generellt gäller att närhet till service, marknad och infrastruktur ger ett attraktivt läge.

I utvecklingen av samhället används mark vid bebyggelse av bostäder, arbetsplatser, infrastruktur, handel och kommunal service. I storstäder krävs en planering av hur marken ska ”fördelas” för att samhället ska utvecklas på bästa möjliga sätt. Det görs främst med hjälp av plan- och bygglagen. Planer tas fram för att bestämma vad marken i samhället får användas till. Planen tas fram genom planprocessen, se nedan.

Planprocessen - så här görs en detaljplan





Värdet på mark skiljer sig kraftigt åt beroende på vad marken får användas till, vilken exploateringsgrad som tillåts och var marken är belägen. I områden med hög befolkningstäthet och brist på mark är värdet mycket högt medan mark i glesbyggd med låg efterfrågan har lågt värde. Mark kan ha många olika användningar såsom allmän plats, infrastruktur, industri, kontor, boende, skola, sjukvård för att nämna några. Användningen av mark styrs av detaljplaner i de fall det finns framtagna. Mark kan även sakna plan.

För mark som saknar plan är värdet ofta lågt jämfört med mark med plan. Saknas plan finns en stor risk med vad som blir tillåtet att uppföra på fastigheten. Planprocessen är lång och flera parter ska yttra sig innan beslut om plan tas.

Fastighetsmarknad i Nacka

Bostäder

I Nacka kommun bedöms den totala bostadsarean uppgå till 1,69 miljoner m² med typkod 320, fördelade på 373 fastigheter. Det totala taxeringsvärdet uppgår till 21,6 Mdr. De klart dominerande fastighetsägarna av bostäder i Nacka är bostadsrättsföreningar som har en ägarandel om 79 procent av taxeringsvärdet för samtliga bostäder (typkod 320) i Nacka kommun. Övriga stora fastighetsägare är fastighetsbolaget Stena Fastigheter, Diligentia, Wallenstam och Folksam.

Omsättningen på fastigheter är låg. Under år 2014 har endast fyra bostadsfastigheter med typkod 320 sålts med en bostadsarea om 29 000 m². Köpesumman uppgick till totalt 540 Mkr. Merparten av dessa försäljningar har avsett Wallenstams försäljningar till BRF till en köpeskilling om totalt 498 Mkr.

Nacka kommun saknar ett allmännyttigt fastighetsbolag och äger inga bostäder. Fastigheterna ägs idag av bostadsrättsföreningar. Efterfrågan på bostäder är idag mycket stor i Nacka kommun och Stor-Stockholm.

Nacka kommun är en attraktiv kommun för boende och en fortsatt utveckling inom kommunen kommer att ske. Det finns beslut om att bygga en ny bro vid Skurusundet vilket kommer att förbättra trafiken, särskilt under rusningstrafik söderut och mot Värmdö. Planer finns om att exploatera med ett stort antal nya bostäder i samband med en plan om att bygga ut tunnelbanenätet till Nacka Forum.

Vår prognos för det närmaste året är att värdenivån för fastigheter kommer att vara stabil eller öka.



Definitioner och värderingsmetoder

Definition av marknadsvärde

Med marknadsvärde avses det mest sannolika priset vid en försäljning på en fri och öppen fastighetsmarknad vid ett visst givet tillfälle, den s.k. värdetidpunkten. Försäljningen förutsätts ske efter det att värderingsobjektet varit utbjudet till försäljning på ett för fastighetstypen sedvanligt sätt under en normal exponeringstid.

Marknadsvärdebedömningen sker normalt genom en kombination av två metoder. En ortsprismetod som är en analys av genomförda jämförbara förvärv samt en marknadsanpassad avkastningsmetod som är en nuvärdeberäkning av sannolika framtida ekonomiska utfall.

De två metoderna får inbördes olika vikt från fall till fall beroende på objektets karaktär samt tillgång och kvalitet på relevant information.

Ortsprismetod

Ortsprismetoden innebär att man bland genomförda förvärv söker de fastigheter/tomträtter med egenskaper som liknar värderingsobjektet. Därefter görs en analys av dessa förvärv. Köpeskillingarna kan antingen jämföras direkt eller, vilket är mer lämpligt, ställas i relation till en eller flera värdebärande egenskaper hos objekten såsom taxerad area, hyra, driftnetto eller taxeringsvärde. Hänsyn skall även tas till den värdeutveckling som skett mellan den tidpunkt då transaktionerna gjordes och värdetidpunkten.



Värdebedömning

Värdebedömningen av tomtmarken för bostäder på Sicklaön 78:2 har gjorts genom en ortsprisanalys. Ortsprisanalysen baseras på försäld eller markanvisad mark med byggrätt för bostäder. Värdebedömningen för garage och lokaler baseras även den på en ortsprisanalys, dock är antalet försäljningar mycket få vilket gör bedömningen något osäker. För garage saknas helt jämförelse, dock finns markanvisad mark för parkeringsplatser.

Värdebedömning 1 – Mark för bostäder

Värdet för byggrätt för bostäder upplåtna som bostadsrätt bedöms genom en ortsprismetod, d v s genom jämförelser med liknande försäljningar av mark med byggrätt. Ortsprismaterialet är hämtat från Nacka kommun och jämförbara kommuner i Stor-Stockholmsområdet.

Ortsprisanalys

Urval

För att identifiera ett relevant ortsprismaterial har följande urvalskriterier använts;

Fastighetstyp	Mark för bostäder upplåtna med bostadsrätt
Område	Stor-Stockholm
Byggrätt	940 – 320 000 m ² BTA
Förvärvstidpunkt	2010 – 2013

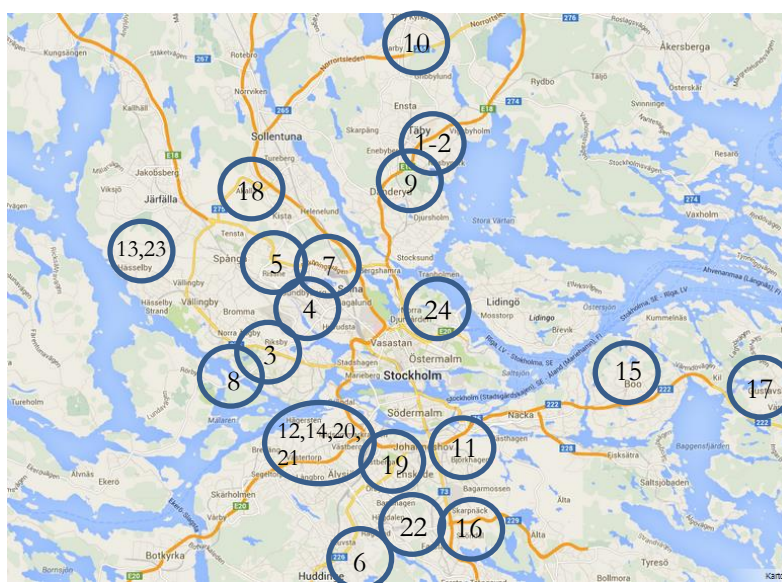
Förvärv med konstaterad intressegemenskap mellan köpare och säljare har gallrats bort.
Urvalet redovisas i bilaga/nedan:

Nr.	Fastighet	Ort/område	Adress	Byggrätt m ²	Upplåtelse BR/HR	Köpedatum År-månad	Köpesk/ Kr/m ² BTA
1	Hästen 3	Täby Galopp	Galoppvägen 3	320 000	BR	maj-11	6 250
2	Mars 1 m fl	Tibble	Grindtorps Skolg.6	31 500	BR	dec-12	8 476
3	Vävnaden 1 m fl	Bromma	Tunnlandet 2	68 000	BR	dec-12	9 600
4	Rovan 1	Huvudsta C	Storgatan 68	18 000	BR	aug-10	5 390
5	Arrendatorn 1 mfl	Sundbyberg	Arrendevägen 37	13 900	BR	dec-10	5 007
6	Fabriken 15	Huddinge	Dalhemsvägen 23	36 000	BR	jan-13	3 500
7	Stallet 1 o 2	Ursvik	Stallgatan 28	11 000	BR	dec-10	5 090
8	Ceremonien 5	Nockeby	Gubbkärrsvägen 15	16 000	BR	jun-13	6 500 ¹⁾
9	Maskrosen 1	Roslags-Näsby	Sågtorpsvägen 67	5 900	BR	jan-12	4 117
10	Tendern 1 m fl	Täby Kyrkby	Sandborgsslingan 44	940	BR	nov-12	5 432
11	Hammarbyh. 1:1	Stockholm	Resare Bengts plan	1 100	BR	sep-11	10 000
12	Hägersten 1:1	Hägersten	Stjärnströms väg	4 500	BR	jun-11	11 000
13	Blomkronan 2 mfl	Hässelby	Blomsterkungsv.116	~2 000	BR	nov-11	5 400
14	Västertorp 1:1	Västertorp	Vasaloppsvägen	~3 000	BR	feb-13	8 700
15	Orminge 45:1 mfl	Orminge C	Edövägen 5 m fl	39 500	BR/HR	Jan-14	4 000
16	Älvsjö 1:1	Rågsved	Snösättravägen	~6 000	BR	Feb-14	3 900
17	Gustavsberg 1:64 mfl	Gustavsbergs C	Idrottsvägen	9 000	HR	Okt-13	3 500
18	Odde 1 m fl	Kista	Kista Alléväg 6	~140 000	BR	April-15	5 500 ²⁾
19	Årsta 1:1, del	Årsta	Årstafältet	95 000 ³⁾	BR	Feb-15	15 975
20	Herbariet 2 m fl	Midsommarkr.	Tellusborgsvägen	~12 000	BR	Aug-15	14 000
21	Midsommarkr 1:1,del	Midsommarkr.	Tellusborgsvägen	5 000	BR	Maj-15	14 600
22	Gubbängen 1:1, del	Hökarängen	Tisdagsvägen	~4 000	BR	Sep-15	8 250
23	Snödroppen 28 m fl	Hässelby Villas.	Snärvindevägen	~3 200	BR	Feb-15	5 560
24	Hjorthagen 1:3	Östermalm	Gasverksvägen	~8 000	BR	Mars-15	23 000

1) Köparen har ansökt om att få bygga 200 lägenheter

2) Två köpeskillingar 5 500 kr/m² och 4 675 kr/m²

3) Avser etapp 1 på Årstafältet av totalt ca 450 000 m²



Karta på försäljningar



Analys

Under studerad period har det sålts eller markanvisats totalt 24 fastigheter med egenskaper enligt ovan. Det kan förekomma fler markanvisningar än de som analyserats. Dessa fastigheter har sålts/anvisats till priser som varierar mellan 3 500 och 23 000 kr/m² BTA för bostäder upplåtna med bostadsrätt eller hyresrätt. Jämförelseköpen ger ett snitt på cirka 8 216 kr/m² BTA. Motsvarande median är 5 905 kr/m² byggrätt.

För verksamheter har det under senare år kommunikationsmässigt goda lägen kommit att prioriteras och efterfrågas i ökad grad, det gäller framför allt tillgången på allmänna kommunikationer. En god infrastruktur och närhet till service och tillväxtområden är viktiga faktorer vid val av investeringar och exploatering. Vår bedömning är att detta förhållande kommer att bestå.

1) Hästen 3, Täby



Fastigheten såldes i maj 2011 till en uppskattad köpeskilling 2 Mdr eller 3 756 kr/m² tomtyta. Fastigheten har adressen Galoppvägen 3 och en tomtareal om 532 509 m². Fastigheten ligger centralt i Täby intill bostäder och Täby Centrum. Hela Täby Galopp-området uppgår till ca 70 hektar och kommer att bebyggas med 4 000 bostäder och ett stort antal lokaler för arbetsplatser (kontor, butiker, skola m m). Exploateringen i området uppskattas till ca 425 000 m² byggrätt totalt. Det ger fastigheten med en andel om 75 procent en exploatering om ca 320 000 m² byggrätt. I byggrätten ingår en uppskattad lokalandel om 15 procent. Priset för byggrätten bedöms uppgå till **6 250 kr/m² BTA**. Köpare var ett gemensamt bolag, Galoppfältet Exploatering AB, ägt av JM AB och Skanska Nya Hem AB och säljare var Svenska Galopp. Fastigheten bedöms vara jämförbar med värderingsobjektet, dock är läget mindre attraktivt jämfört med värderingsobjektet.



2) Mars 1 m fl, Täby



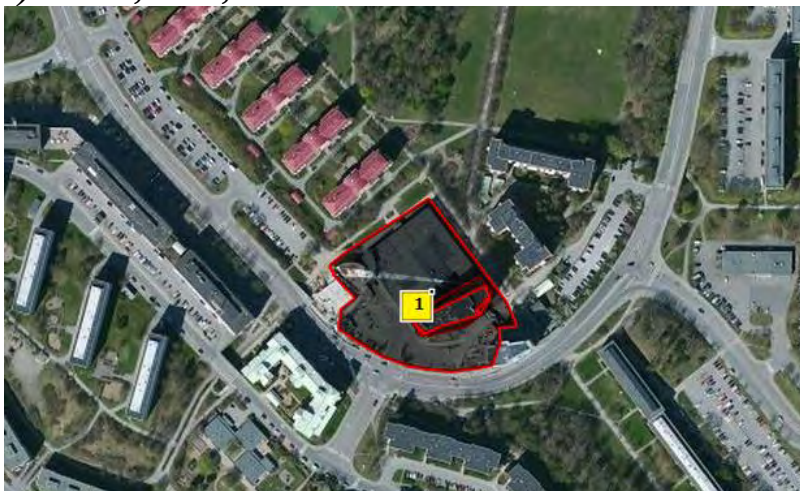
Fastigheten Mars 1 och del av Tibble 10:330 såldes i december 2012 till en köpeskilling om 267 miljoner kronor. Fastigheten har adressen Grindtorps Skolväg 6 och en tomtareal om 11 951 m² tomtyta plus den del av Tibble 10:33 som är okänd. Fastigheten ligger centralt i Täby intill bostäder och Täby Centrum. Detaljplanen är klar för bostäder om 315 lägenheter och en byggrätt om 31 500 m² BTA. Priset uppgår till **8 476 kr/m² BTA**. Köpare var JM och säljare var Täby kommun. Fastigheten bedöms vara jämförbar med värderingsobjektet.

3) Vävraden 1 m fl, Stockholm



Fastigheten ingår som en del i en markanvisning av Stockholms kommun i december år 2012. Köpeskillingen uppgår till **9 600 kr/m² byggrätt bostäder**. Fastigheterna är belägna vid Brommaplan i Stockholm. Fastigheterna är det gulmarkerade området på bilden ovan. Fastigheterna är obebyggda. Omgivningen består av bostadshus och trafikrondellen i Riksby. Fastigheten bedöms vara jämförbar med värderingsobjektet.

4) *Rovan 1, del av, Solna*



Del av fastigheten såldes i augusti 2010 till en köpeskilling om 97 miljoner kronor. Fastigheten har adressen Storgatan 68 och en total tomtareal om 10 143 m² tomtyta, varav en del ingår i köpet. Fastigheten ligger i Huvudsta Centrum med tillgång till tunnelbana och butiker. Fastigheten säljs med en byggrätt om 18 000 m² bostäder. Priset uppgår till **5 390 kr/m² BTA**. Köpare var Fabege och säljare var Peab. Fastigheten bedöms vara jämförbar med värderingsobjektet.

5) *Arrendatorn 1 och Kronogården 7, Sundbyberg*



Fastigheterna såldes i december 2010 till en köpeskilling om 69,6 miljoner kronor. Fastigheterna har adressen Arrendevägen 37 och Oxenstiernas Allé 34 och en total tomtareal om 11 442 m² tomtyta. Fastigheten ligger i Ursvik ca 1 km öster om Ringeby. Fastigheterna säljs med en byggrätt om 13 900 m² bostäder. Upphandling av byggtreprenör pågår. Priset uppgår till **5 007 kr/m² BTA**. Köpare var Stockholms Kooperativa Bostadsförening, SKB, och säljare var NCC. Fastigheten bedöms vara jämförbar med värderingsobjektet, dock bedöms jämförelseobjektets läge vara mindre attraktivt jämfört med värderingsobjektet.

6) Fabriken 15, Huddinge

Fastigheten såldes 2013-01-14 till köpeskillingen 128 000 000 kr eller 6 107 kr/m² tomtyta. Fastigheten har adressen Dalhemsvägen 23-29 och är belägen i centrala Huddinge. Arealen uppgår till 20 959 m² och är bebyggd med en industribyggnad. Fastigheten är taxerad som industri, typkod 426. Fastigheten har köpts av JM som har för avsikt att omvandla fastigheten från industri till 400 bostäder. Arbete med ny detaljplan kommer eventuellt att påbörjas redan år 2013, vilket bedöms innebära en start av byggnation kan ske redan år 2015. JM planerar att exploatera fastigheten med 400 bostäder vilket bedöms ge en byggrätt om mellan 34 000 – 40 000 m² BTA. Exploateringsgraden uppgår med bedömd byggrätt till mellan 1,6 – 1,9 vilket är högt. Priset uppgår med bedömd exploatering om 1,75 till **3 500 kr/m² BTA**. Säljare är en privatperson. Fastigheten bedöms vara jämförbar med värderingsobjektet, dock bedöms jämförelseobjektets läge vara mindre attraktivt jämfört med värderingsobjektet.

7) Stallet 1 och 2, Sundbyberg

Fastigheterna såldes i december 2010 till en köpeskilling om 56 miljoner kronor. Fastigheterna har adressen Oxenstiernas Allé 31 och en total tomtareal om 5 734 m² tomtyta. Fastigheterna är belägna i Ursvik ca 1 km öster om Rinkeby. Fastigheterna säljs med en byggrätt om 11 000 m² bostäder. Försäljning av etapp 2 är igång och inflyttning av etapp 1 pågår. Priset uppgår till **5 090 kr/m² BTA**. Köpare var Lindbäcks Bygg AB och säljare var NCC. Fastigheterna bedöms vara jämförbara med värderingsobjektet.

8) Ceremonien 5, Stockholm



Fastigheten såldes i juni 2013 till en köpeskilling om 88 miljoner kronor. Fastigheten har adressen Gubbkärrsvägen 15 och en tomtareal om 13 316 m² tomtyta. Fastigheten är belägen i Bromma nära Nockebybron. Fastigheten är bebyggd med ett äldreboende om 8 600 m² och nya ägaren har nu ansökt om att få riva byggnaden och uppföra 200 bostäder, vilket uppskatts ge ca 16 000 m² byggrätt. Priset för fastigheten i det fall en byggrätt erhålls uppgår till **6 500 kr/m² BTA**. Köpare var JM och säljare var Micasa. Fastigheten bedöms vara jämförbar med värderingsobjektet.

9) Maskrosen 1 m fl, Täby



Fastigheterna såldes i januari 2012 till en köpeskilling om 24,3 miljoner kronor. Fastigheten Maskrosen 1 har adressen Sågtorpsvägen 67 och en tomtareal om 1 140 m² tomtyta. Den totala tomtarealen som ingår i köpet uppgår till 5 966 m². Fastigheterna är belägna i Roslags-Näsby nära Roslagsbanan och stationen Roslags-Näsby. Fastigheterna får bebyggas med 5 900 m² byggrätt bostäder. Priset uppgår till **4 117 kr/m² BTA**. Köpare var Besqab och säljare var Täby kommun. Fastigheten bedöms vara jämförbar med värderingsobjektet, dock är läget mindre attraktivt jämfört med värderingsobjektet.

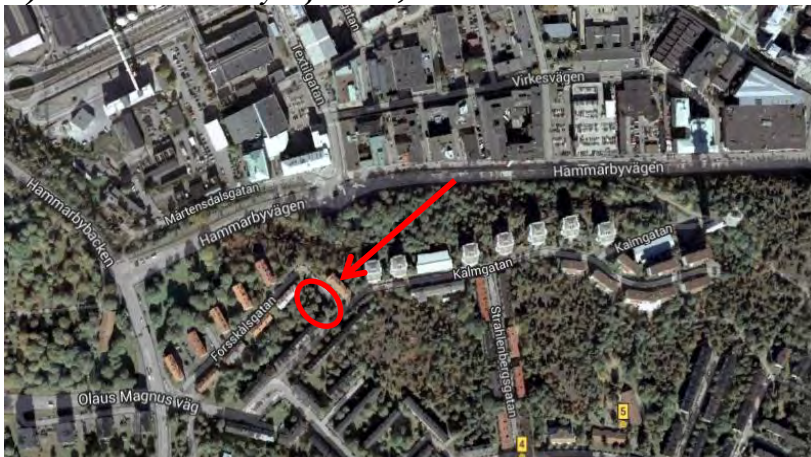


10) Tendern 1 och Slipern 1, Täby



Fastigheterna såldes i januari 2012 till en köpeskilling om 5,1 miljoner kronor. Fastigheterna har adressen Jarlabankes 43-45 och har en total tomtareal om 3 149 m² tomtyta. Fastigheterna är belägna i Täby Kyrkby intill Jarlabankes Golfklubb. Fastigheterna får bebyggas med 940 m² byggrätt bostäder. Priset uppgår till **5 432 kr/m² BTA**. Köpare var BRF Blåbärsriset 17 och säljare var Täby kommun. Fastigheten bedöms vara jämförbar med värderingsobjektet, dock är läget sämre jämfört med värderingsobjektet.

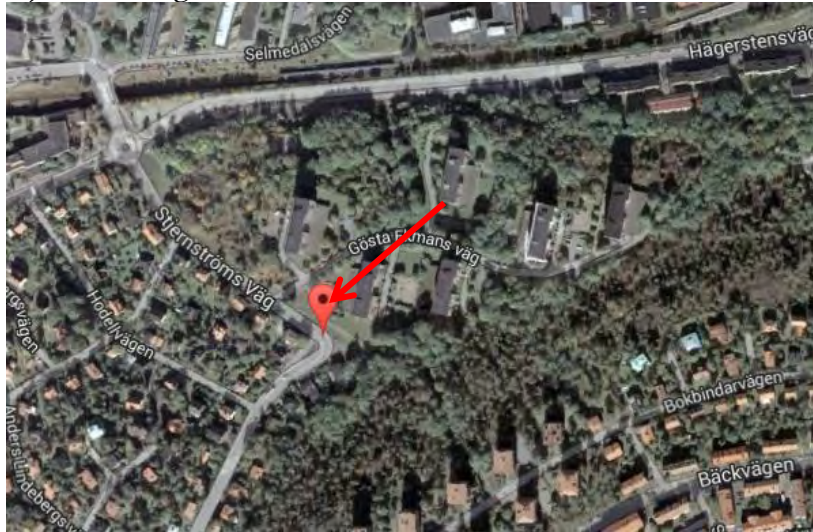
11) Del av Hammarbyhöjden 1:1, Stockholm



Stockholms kommun markanvisar del av fastigheten Hammarbyhöjden 1:1 om 700 m² tomtyta. Fastigheten ligger i Hammarbyhamnen och har adressen Resare Bengts plan. Fastigheten ska bebyggas med 1 100 m² BTA bostäder. Priset för fastigheten uppgår till **10 000 kr/m² BTA**. Köpare är Maxera Bostad AB och säljare är Stockholms kommun. Fastigheten bedöms vara jämförbar med värderingsobjektet.

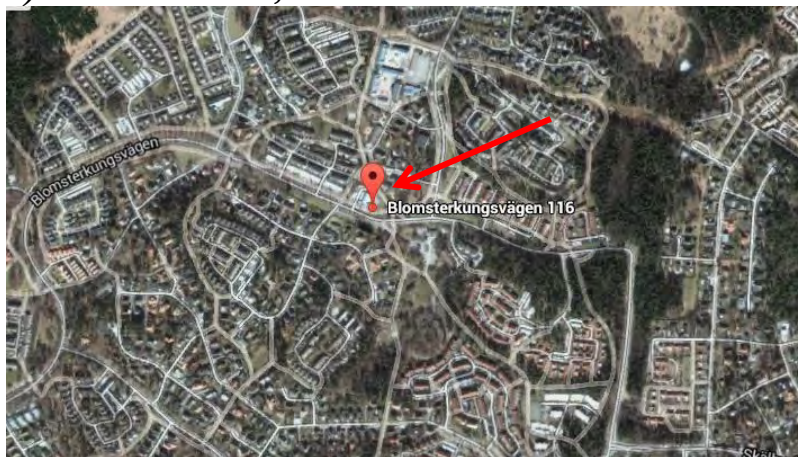


12) Del av Hägersten 1:1, Stockholm



Stockholms kommun markanvisar del av fastigheten Hägersten 1:1. Fastigheten ligger i Hägersten och har adressen Sternströmsvägen. Fastigheten ska bebyggas med ca 4 500 m² BTA bostäder, bostadsrätter och radhus. Priset för fastigheten uppgår till **11 000 kr/m² BTA**. Köpare är Svanberg & Sjögren Bygg AB och säljare är Stockholms kommun. Fastigheten bedöms vara jämförbar med värderingsobjektet.

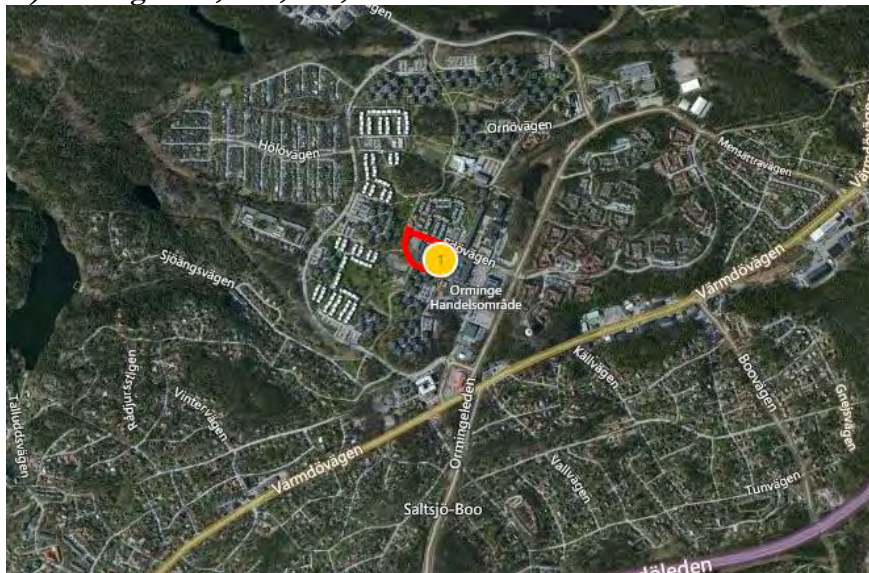
13) Blomkronan 2 m fl, Stockholm



Stockholms kommun har markanvisat fastigheten Blomkronan 2 och del av Villastad 28:1 i Hässelby. Fastigheten ligger norr om Stockholms Stad och har adressen Blomsterkungsvägen 116. Fastigheten ska bebyggas med ca 2 000 m² BTA bostäder. Priset för fastigheten uppgår till **5 400 kr/m² BTA**. Köpare är Blomkronan AB och säljare är Stockholms kommun. Fastigheten bedöms vara jämförbar med värderingsobjektet, dock är läget mindre attraktivt jämfört med värderingsobjektet.

14) Del av Västertorp 1:1, Stockholm

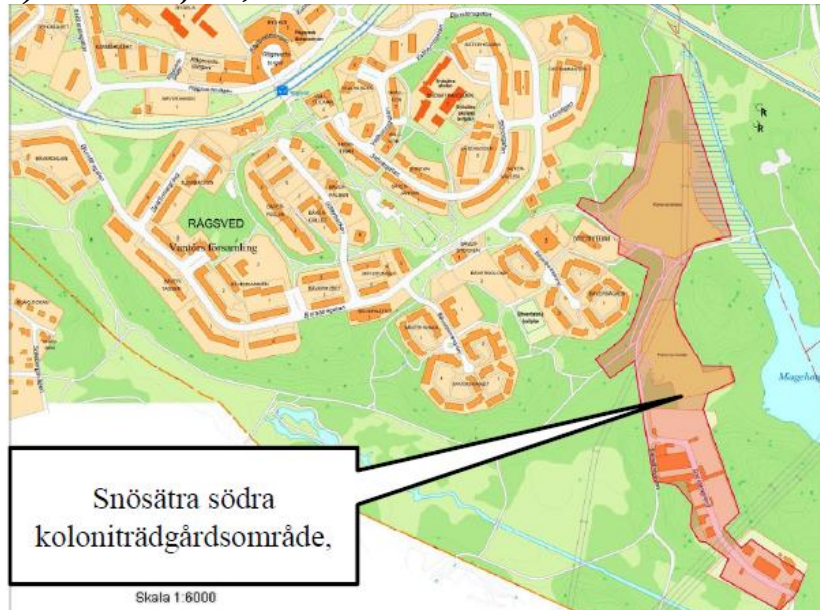
Stockholms kommun har markanvisat fastigheten del av Västertorp 1:1 i Västertorp. Fastigheten ligger i Västertorp strax söder om Stockholms Stad och har adressen Vasaloppsvägen. Fastigheten ska bebyggas med ca 3 000 m² BTA bostäder. Priset för fastigheten uppgår till **8 700 kr/m² BTA**. Köpare är Åke Sundvall Projekt AB och säljare är Stockholms kommun. Fastigheten bedöms vara jämförbar med värderingsobjektet.

15) Orminge 45:1, 53:9, 52:1, Nacka

Nacka kommun har markanvisat fastigheterna Orminge 45:1, 53:9 och 52:1 i Orminge Centrum till Magnolia Bostad AB i januari 2014. Fastigheterna ligger i Orminge 4-5 km öster om Nacka Forum. Fastigheterna har adressen Edövägen 5 m fl. Fastigheterna får enligt markanvisningen bebyggas med 39 500 m² BTA bostäder och 4 000 m² BTA lokaler. I anvisningen uppgår priset för marken, vid en avvikelse från överenskommen volym, till **4 000 kr/m² BTA**. Bostäderna ska upplåtas med 50 procent bostadsrätter och 50 procent hyresrätt. Vid en avvikelse från en volym om 4 000 m² BTA lokaler uppgår priset till **1 500 kr/m² BTA**. Fastigheten bedöms vara jämförbar med värderingsobjektet, dock är läget mindre attraktivt jämfört med värderingsobjektet.

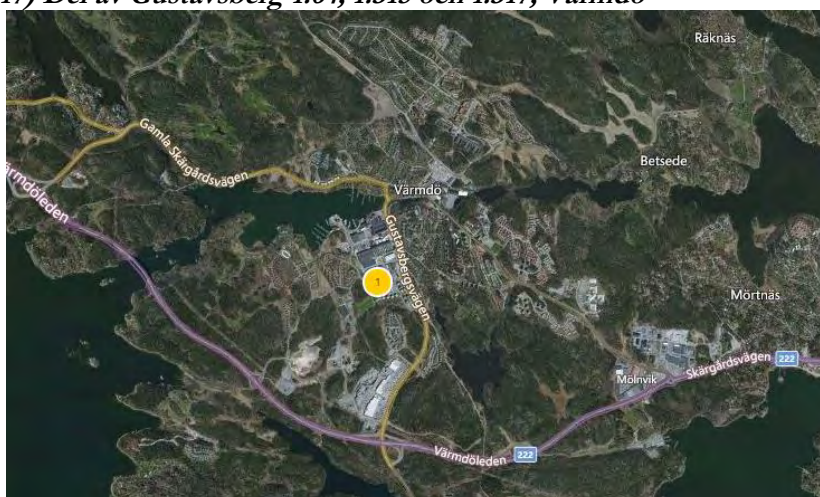


16) Del av Älvsjö 1:1, Stockholm



Stockholms kommun markanvisar del av fastigheten Älvsjö 1:1 i Rågsved till BoKlok Housing AB februari 2014. Fastigheten ligger i Snösätra i Rågsved, ca 3 - 4 km söder om Globen City. Fastigheten saknar adress men fastigheten är belägen längs Snösättravägen. Fastigheten får enligt markanvisningen bebyggas med 60 – 80 lägenheter i småskalig flerfamiljbebyggelse. Byggrätten bedöms uppgå till ca 6 000 m² BTA bostäder. Priset för marken uppgår till **3 900 kr/m² BTA**. Bostäderna ska upplåtas med bostadsrätter. Fastigheten bedöms vara jämförbar med värderingsobjektet, dock är läget mindre attraktivt jämfört med värderingsobjektet.

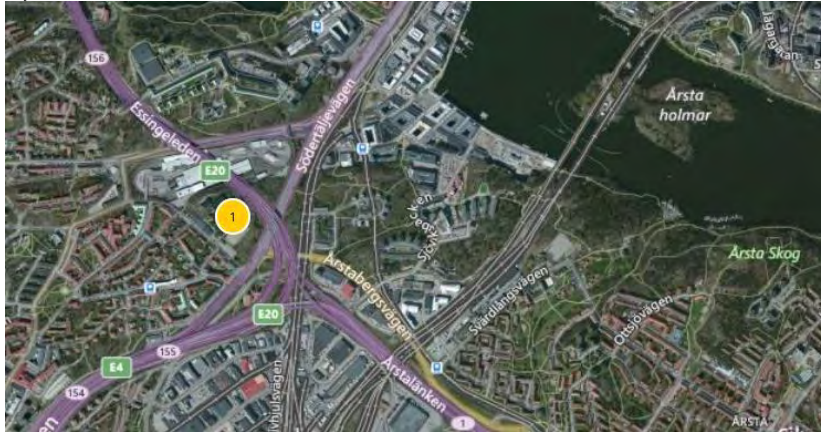
17) Del av Gustavsberg 1:64, 1:315 och 1:317, Värmdö



Värmdö kommun markanvisar del av fastigheten Gustavsberg 1:64, 1:315 och 1:317 till Stena Fastigheter i oktober 2013. Fastigheterna ligger centrala Gustavsberg, ca 10 km öster om Nacka Forum. Fastigheterna saknar adress men fastigheterna är belägna längs Båtvägen bl a. Fastigheterna får enligt markanvisningen bebyggas med ca 110 lägenheter. Byggrätten uppgår

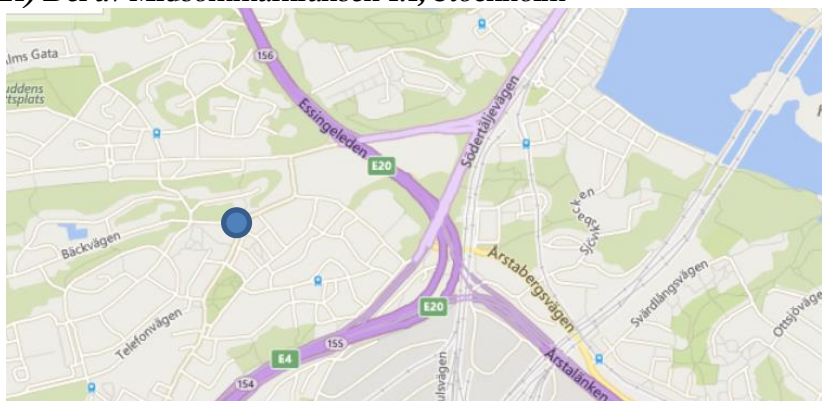
ligger i Årsta, ca 3 km söder om Södermalm och 2 km väster om Globen. Adress saknas. Byggrätten uppgår till ca 95 000 m² BTA bostäder. Priset för marken uppgår till **15 975 kr/m² BTA för flerbostadshus respektive 18 020 kr/m² BTA för stadsradhus**. Bostäderna ska upplåtas med bostadsrätt. Fastigheten bedöms vara jämförbar med värderingsobjektet.

20) Herbariet 2 m fl, Stockholm



Stockholms kommun anvisar del av fastigheterna Herbariet 2 och 3 till Järntorget Bostad AB och Åke Sundvall Projekt AB i augusti 2015. Fastigheterna ligger i Midsommarkransen, ca 1,5 km söder om Södermalm. Fastigheterna har adressen Tellusborgsvägen 10-20, 30, 30X och 30Y. Fastigheterna får enligt markanvisningen bebyggas med 150 lägenheter upplåtna med bostadsrätt. Byggrätten bedöms uppgå till ca 12 000 m² BTA bostäder. Priset för marken uppgår till **14 000 kr/m² BTA**. Objektet bedöms vara jämförbar med värderingsobjektet.

21) Del av Midsommarkransen 1:1, Stockholm



Stockholms kommun anvisar del av fastigheten Midsommarkransen 1:1 till Besqab Bostadsmark I AB i maj 2015. Fastigheten ligger i Midsommarkransen, ca 1,5 km söder om Södermalm. Fastigheten saknar adress men ligger vid Tellusborgsvägen och Bäckvägen. Fastigheten får enligt markanvisningen bebyggas med ca 55 lägenheter upplåtna med bostadsrätt. Byggrätten bedöms uppgå till ca 5 000 m² BTA bostäder. Priset för marken uppgår till **14 400 kr/m² BTA**. Objektet bedöms vara jämförbar med värderingsobjektet.

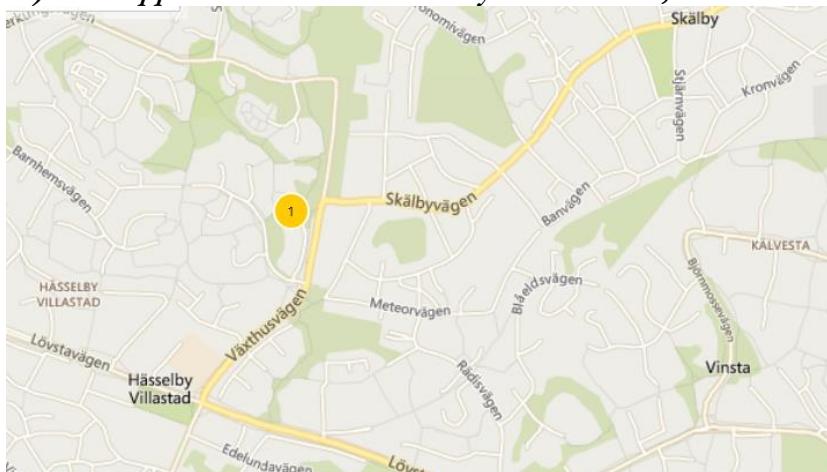


22) Del av Gubbängen 1:1, Stockholm



Stockholms kommun har anvisat del av fastigheten Gubbängen 1:1 Midsommarkransen 1:1 till Besqab i september 2015. Fastigheten ligger i Hökarängen, ca 400 m öster om Hökarängens tunnelbanestation 5 km söder om Södermalm. Fastigheten saknar adress men ligger söder om Tisdagsvägen. Fastigheten får enligt markanvisningen bebyggas med ca 50 lägenheter upplåtna med bostadsrätt. Byggrätten bedöms uppgå till ca 4 000 m² BTA bostäder. Priset för marken uppgår till **8 250 kr/m² BTA**. Fastigheten bedöms vara jämförbar med värderingsobjektet, dock är läget mindre attraktivt jämfört med värderingsobjektet.

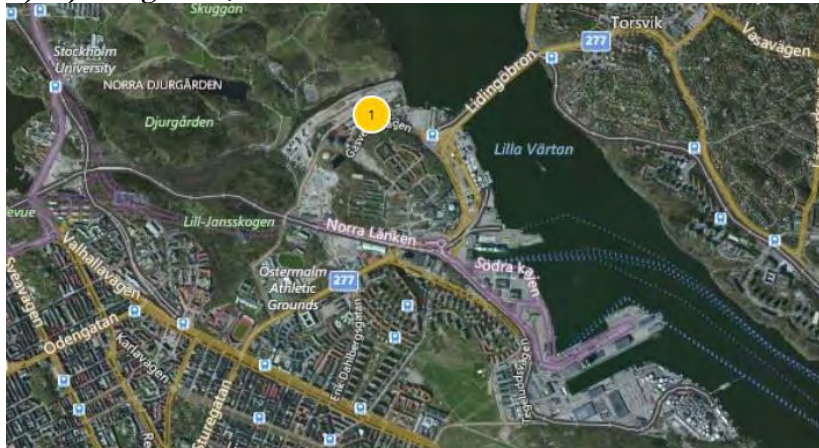
23) Snödroppen 28 och del av Hässelby Villastad 28:1, Stockholm



Stockholms kommun har anvisat Snödroppen 28 och del av Hässelby Villastad 28:1 till Besqab i september 2015. Fastigheten ligger i Hökarängen, ca 400 m öster om Hökarängens tunnelbanestation 5 km söder om Södermalm. Fastigheten ligger vid Snärvidevägen och Snödrottevägen. Fastigheten får enligt markanvisningen bebyggas med förskola (SISAB) och ca 40 lägenheter upplåtna med bostadsrätt. Byggrätten bedöms uppgå till ca 3 200 m² BTA bostäder. Priset för marken uppgår till **5 250 kr/m² BTA**. Fastigheten bedöms vara

jämförbar med värderingsobjektet, dock är läget mindre attraktivt jämfört med värderingsobjektet.

24) Hjorthagen 1:3, Stockholm



Stockholms kommun har anvisat del av Hjorthagen 1:3 till Åke Sundvall Projekt AB i mars 2015. Fastigheten ligger vid Gasverksområdet i Hjorthagen. Fastigheten ligger på Östermalm som räknas som Stockholms innerstad. Fastigheten har adressen Gasverksvägen. Fastigheten får enligt markanvisningen bebyggas med 100 lägenheter upplåtna med bostadsrätt. Byggrätten bedöms uppgå till ca 8 000 m² BTA bostäder. Priset för marken uppgår till **23 000 kr/m² BTA**. Fastigheten bedöms vara jämförbar med värderingsobjektet, dock är läget mer attraktivt jämfört med värderingsobjektet.

Bedömning

Sammantaget visar ortsprismaterialet ett värde om mellan 3 500 och 23 000 kr/m² BTA för bostäder i Storstockholm, exklusive Stockholms innerstad förutom Hjorthagen. Försäljningarna har skett mellan år 2011 och 2015. En kraftig prishöjning kan noteras i ortsprismaterialet under senaste 1-2 åren för objekt som har ett mycket gott läge.

De två försålda/anvisade fastigheterna i Nacka och Värmdö har sålts/anvisats till priser om 3 500 och 4 000 kr/m² byggrätt bostäder. Det gäller dock hyresrätt eller 50 procent hyresrätt vilket inte är helt jämförbart med värderingsobjektet. Värderingsobjektet har därför jämförts med liknande objekt i liknande lägen.

De försäljningar som är lägesmässigt mest jämförbara med värderingsobjektet är objekt som ligger i Årsta, Hammarbyhamnen, Huvudsta, Ursvik, Bromma, Täby, Västertorp och Midsommarkransen. De försäljningarna har skett till priser om mellan 5 000 – 16 000 kr/m² BTA. För att göra priserna jämförbara så kan priserna justeras till år 2015 års värdenivå. Det har gjorts genom att använda Svensk Mäklarprisstatistik över bostadsrätter i Storstockholm. Prisnivåerna har justerats med upp till 54 procent för de äldsta försäljningarna. Efter justeringen uppgår prisnivåerna till i 2015 års prisläge till mellan 8 000 – 16 000 kr/m² BTA. Medelvärde uppgår till 12 400 kr/m² BTA. Median uppgår till 13 300 kr/m² BTA.



Någon kontroll har inte gjorts avseende typ av bostadsrätter som sålts och i vilken omfattning byggkostnadspriserna har ökat. Därför råder en osäkerhet avseende de indikerade värdenivåerna.

Värdet för byggrätt med bostäder inom området för värderingsobjektet i Henriksdal i Nacka kommun bedöms uppgå till mellan **12 000 – 13 000 kr/m² BTA**. Värdet för marken med byggrätt för bostäder i flerbostadshus om 30 472 m² BTA bedöms till mellan **366 000 000 – 396 000 000 kr**.

Värdebedömning 2 – Mark för lokaler/garage

Försäljningar eller markanvisningar av mark för lokalanvändning i Storstockholm, exklusive Stockholms innerstad, indikerar ett värde om mellan 3 000 – 5 000 kr/m² BTA i jämförbara lägen. Det avser ljus BTA. Antalet försäljningar är dock mycket få i jämförelse med mark för bostäder. I Årsta markanvisade Stockholms kommun mark för lokaler år 2013 till Svenska Bostäder till priset om 4 000 kr/m² BTA. En markanvisning av Stockholms kommun har även gjorts i Västberga av mark för parkering till priset om 2 000 kr/m² tomtyta i juni 2015.

Värdet av m² bruttoarea för lokaler har även gjorts via försäljningar av bebyggda fastigheter där avdrag för värdet av byggnaden. Restvärdet kan ses som en grov uppskattning av markvärdet som fördelats på befintlig bruttoarea. De värdena indikerar ett värde om mellan 2 000 – 6 000 kr/m² BTA.

För mörk BTA, d v s för mark under mark bedöms värdet vara betydligt lägre. Byggkostnaden för garage är ofta hög och intäkterna är förhållandevis låga, därav det låga värdet. Värdet bedöms till mellan 500 – 1 000 kr/m² BTA för garage och 4 000 kr/m² BTA för lokaler ovan mark. Fastighetens garageyta bedöms uppgå till 12 800 m² BTA och lokalytan till 2 075 m² BTA.

Värdet för mark med garage och lokaler bedöms uppgå till mellan **15 000 000 – 21 000 000 kr**.



Marknadsvärde

Allmänt

Värderingsobjektet utgör tomtmark för bostäder på Sicklaön 78:6 i Nacka kommun. Tomtarealen uppgår till 21 078 m² med en bedömd bruttoarea om 45 347 m², varav 30 472 m² BTA bostäder, 2 075 m² BTA lokaler och 12 800 m² BTA garage. Fastigheten har adressen Henriksdalsringen 2, 10, 73-79, 83, 89-125 och har ett attraktivt läge nära Stockholms innerstad med utsikt över stor del av Stockholm. Området bedöms vara attraktivt för bostäder. Värdebedömningen baseras på en ortsprismetod av mark för bostäder i flerbostadshus och lokaler. Antalet försäljningar av mark för lokaler är mycket få och därför är värdet för bruttoarean för garage och lokaler något osäker.

Marknadsvärde

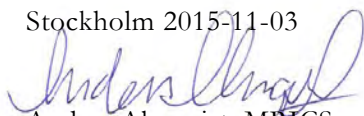
Efter en ortsprisanalys bedöms marknadsvärdet för marken med för bostäder i flerbostadshus, garage och lokaler på Sicklaön 78:6 i Nacka kommun vid värdetidpunkten 2 november 2015 ligga på 400 000 000 kr .

400 000 000 kr

(Fyra Hundra Miljoner Kronor)

Marknadsbedömningar är alltid behäftade med en viss osäkerhet.

Stockholm 2015-11-03



Anders Almqvist, MRICS
Civ. Ing, Fastighetsekonom

FS Fastighetsstrategi AB

Box 7644

103 94 Stockholm

Tfn 08 - 545 297 30

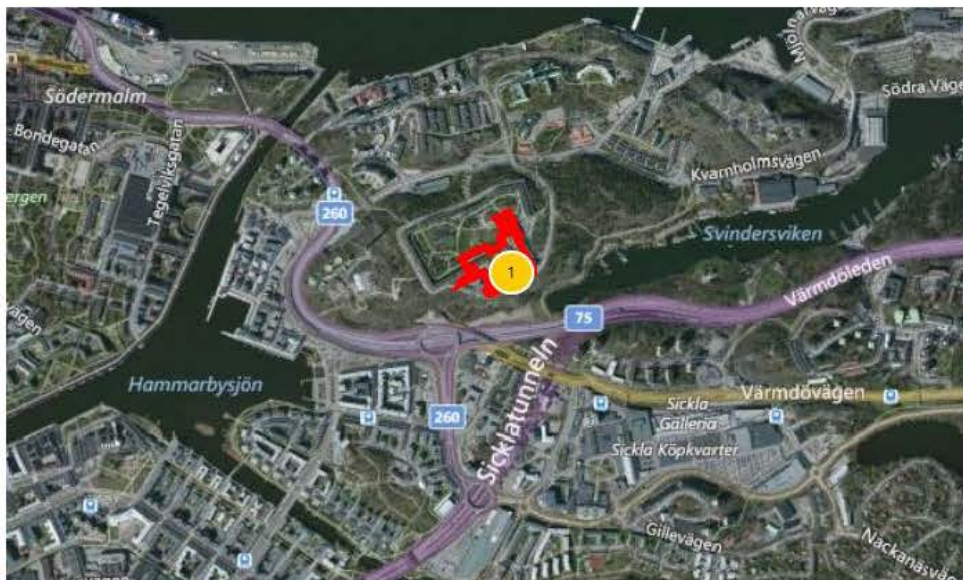
www.fastighetsstrategi.se

**AUKTORISERAD
FASTIGHETSVÄRDERARE**



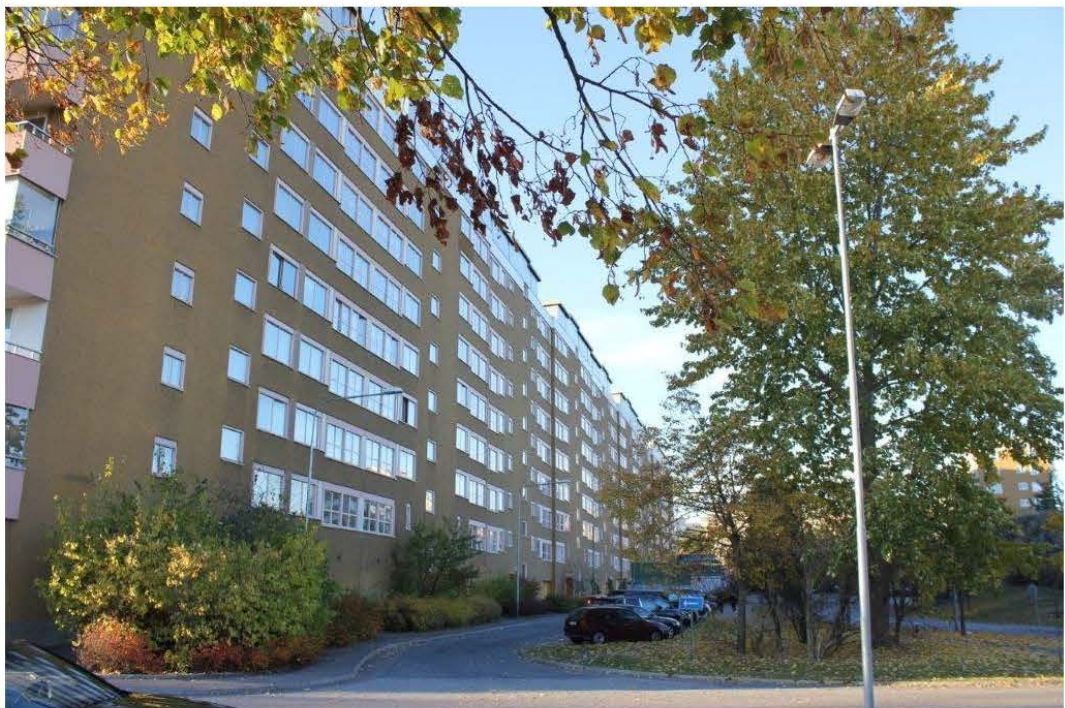
SAMHÄLLSBYGGARNA

Bilaga 1 – Karta





Bilaga 2 – Bilder



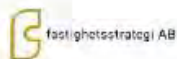


Bilaga 2 – Bilder





Bilaga 3 – Utdrag FDS

**FASTIGHET****NACKA SICKLAÖN 78:6**

Fastighetsnyckel:	010381950	Aktualitet FR:	1996-06-14
Län:	01, STOCKHOLM	Kommun:	82, NACKA
Församling:	01, NACKA		

TIDIGARE BETECKNING

Registrerat:	1983-06-15	Akt:	0182K-RF2709
A-NACKA SICKLAÖN 78 6			

URSPRUNG

NACKA SICKLAÖN 37:11

AREAL

Totalareal:	Varav land:	Varav vatten:
21 078 kvm	21 078 kvm	0 kvm
2,1078 ha	2,1078 ha	0 ha

KOORDINATER

Punkttyp:	N:	E:	Gå till:
Central	6578722.1 6578653 (RT90)	677391.9 1631627 (RT90)	Gå till

ÅTGÄRDER

	Datum:	Akt:
Fastighetsrättsliga		
Tomtmätning	1970-04-08	0182K-5852
Införd i tomtboken	1970-04-14	0182K-5852
Fastighetsreglering	1973-01-15	0182K-8392
Fastighetsreglering	1980-12-29	0182K-12039
Ledningsåtgärd ORIGINALAKT 0180-A118/1984	1984-07-04	0182K-84/66

ADRESS

Adress:	Postnr:	Postort:	Kommundel:
Henriksdalsringen 2	131 32	Nacka	Nacka
Henriksdalsringen 10	131 32	Nacka	Nacka
Henriksdalsringen 73	131 32	Nacka	Nacka
Henriksdalsringen 75	131 32	Nacka	Nacka
Henriksdalsringen 77	131 32	Nacka	Nacka
Henriksdalsringen 79	131 32	Nacka	Nacka
Henriksdalsringen 83	131 32	Nacka	Nacka
Henriksdalsringen 89	131 32	Nacka	Nacka
Henriksdalsringen 91	131 32	Nacka	Nacka
Henriksdalsringen 93	131 32	Nacka	Nacka
Henriksdalsringen 95	131 32	Nacka	Nacka
Henriksdalsringen 97	131 32	Nacka	Nacka
Henriksdalsringen 99	131 32	Nacka	Nacka
Henriksdalsringen 101	131 32	Nacka	Nacka
Henriksdalsringen 103	131 32	Nacka	Nacka
Henriksdalsringen 105	131 32	Nacka	Nacka



Bilaga 3 – Utdrag FDS

NACKA SICKLAÖN 78 6

Henriksdalsringen 107	131 32	Nacka	Nacka
Henriksdalsringen 109	131 32	Nacka	Nacka
Henriksdalsringen 111	131 32	Nacka	Nacka
Henriksdalsringen 113	131 32	Nacka	Nacka
Henriksdalsringen 115	131 32	Nacka	Nacka
Henriksdalsringen 117	131 32	Nacka	Nacka
Henriksdalsringen 119	131 32	Nacka	Nacka
Henriksdalsringen 121	131 32	Nacka	Nacka
Henriksdalsringen 123	131 32	Nacka	Nacka
Henriksdalsringen 125	131 32	Nacka	Nacka

LANTMÄTERIKONTOR

LANTMÄTERIMYNDIGHETEN I NACKA, 131 81 NACKA

Kontorsbeteckning: AK82

Tel: 08-718 8000

PLANER**S 42****Plan:** Stadsplan**Aktbeteckning:** 0182K-5458 **Beslutsdatum:** 1966-09-23

Sök efter InfoPlan.

Hänv. till beslut:

010037382 010053362 010054366 010056635 010029955

Anmärkning: GENOMFÖRANDETIDEN HAR UTGÅTT**Berörd kommun:** NACKA**S 67****Plan:** Stadsplan**Aktbeteckning:** 0182K-5859 **Beslutsdatum:** 1970-04-27**Anmärkning:** GENOMFÖRANDETIDEN HAR UTGÅTT**Berörd kommun:** NACKA**ALPEN****Plan:** Tomtindelning**Aktbeteckning:** 0182K-5900 **Beslutsdatum:** 1970-12-08**Anmärkning:** TOMT 9-11**Berörd kommun:** NACKA**S 288****Plan:** Stadsplan**Aktbeteckning:** 0182K-11876 **Beslutsdatum:** 1979-10-02**Berörd kommun:** NACKA**ÄDP 249****Plan:** Ändring av DP**Aktbeteckning:** 0182K-2000/155 **Beslutsdatum:** 2000-09-05**Hänv. till beslut:**

010032524

Laga kraft: 2000-10-07**Genomförande:** 2000-10-08 - 2010-10-07

Bilaga 3 – Utdrag FDS

NACKA SICKLAÖN 78 6

Populärnamn: SICKLAÖN 78:2,78:6
Berörd kommun: NACKA

RÄTTIGHETER

Redovisningen kan vara ofullständig.

Ledningsrätt Akt: 0180-A118/1984.1
 Avtalssevitut Akt: 01-IMS-79/12085.1

Sök efter InfoRätt.

INSKRIVNING ALLMÄNT

Aktualitet: 2015-10-28
Senaste ändring för fastigheten: 2009-09-02 13:00:00

Inskrivningskontor

LANTMÄTERIET FASTIGHETSINSKRIVNING
 Kontorsbeteckning: AI24
 761 80 NORRTÄLJE
 Tel: 0771-636363

LAGFART

Ägare:
 212000-0167
 NACKA KOMMUN
 131 81 NACKA
Dagboksnr: 51/1284
Inskrivningsdag: 1951-11-14
Beslut: Beviljad
Fång: Köp 1946-12-15
Andel: 1/1
Anmärkning:
 Dagboksnr: 81/2689 Beslut: Beviljad
 Anm.: Anmärkning

TOMTRÄTT

Innehavare:
 769608-6995
 BRF SVINDERSVIK I NACKA
 c/o CHINBO DATA AB
 GIROVÄGEN 13
 175 62 JÄRFÄLLA
Dagboksnr: 09/27999
Inskrivningsdag: 2009-07-09
Beslut: Beviljad
Fång: Köp 2009-07-07
Köpeskilling fast egendom: SEK 277 619 680
 Avser hela fastigheten
Andel: 1/1

UPPLÅTELSE TILL TOMTRÄTT



Bilaga 3 – Utdrag FDS

NACKA SICKLAÖN 78 6

Inkrivningsdag: 1970-09-23 **Dagboksnr:** 70/874
Beslut: Beviljad
Upplåtelsedag: 1968-04-01 **Ändamål:** BOSTADSBEBYGGELSE

Årlig avgäld: SEK 2 165 000
Avgäldens start: 1968-04-01
Avgäldsperiod: 10 år

Uppsägning får ske till: 2028-04-01 därefter med 40 års perioder.

Inskränkning: Annan rättighet än panträtt eller nyttjanderätt får ej upplåtas

Anmärkning:

Dagboksnr: 88/34042 Beslut: Beviljad
 Anm.: NY AVGÄLD
 Dagboksnr: 07/13372 Beslut: Beviljad
 Anm.: NY AVGÄLD
 Dagboksnr: 81/86 Beslut: Beviljad
 Anm.: NY AVGÄLD
 Dagboksnr: 97/8357 Beslut: Beviljad
 Anm.: NY AVGÄLD

TIDIGARE INNEHAVARE**Tid. innehavare:**

556035-9555
 AB STOCKHOLMSHEM
 BOX 9003
 102 71 STOCKHOLM

Fång: Upplåtelse av tomträtt 1969-07-22

Överlåten andel: 1/1

TIDIGARE INNEHAVARE**Tid. innehavare:**

556035-9555
 AB STOCKHOLMSHEM
 BOX 9003
 102 71 STOCKHOLM

Fång: Upplåtelse av tomträtt 1969-07-22

Överlåten andel: 1/1

ÄLDRE FÖRHÅLLANDE

Akt: I71/2 **Akt:** I81/7375 **Akt:** I87/10384 **Akt:** Ö96/1421 **Akt:** T70/874

INTECKNINGAR

Antal inteckningar: 5st **Summa:** 140 000 000

Datapantbrev Företrädesordning 1

Inskr.dag: 1970-11-11 **Dagboksnr:** 70/3415

Belopp: SEK 21 750 000

Datapantbrev Företrädesordning 3

Inskr.dag: 1981-04-08 **Dagboksnr:** 81/7373

Belopp: SEK 2 475 000



Bilaga 3 – Utdrag FDS

NACKA SICKLAÖN 78 6

Datapantbrev Företrädesordning 4**Inskr.dag:** 1981-04-08 **Dagboksnr:** 81/7374**Belopp:** SEK 717 000**Innehav:****Dagboksnr:** 81/7376

Beslut: Beviljad

AB STOCKHOLMS TOMTRÄTTSKASSA

HANTVERKARG 3

101 22 STOCKHOLM

Datapantbrev Företrädesordning 5**Inskr.dag:** 1987-03-03 **Dagboksnr:** 87/10383**Belopp:** SEK 1 042 000

BEVILJAD 09/3112

Datapantbrev Företrädesordning 6**Inskr.dag:** 2009-07-09 **Dagboksnr:** 09/28000**Belopp:** SEK 114 016 000**INSKRIVNINGAR** **Avtalsservitut** Företrädesordning 2**Inskr.dag:** 1979-08-01 **Dagboksnr:** 79/12085

RENINGSVÄRK

ANTECKNING

Inga anteckningar hittades.

MER INFORMATION

Det finns 6 byggnad/er på fastigheten. Sök efter InfoBygg.

Det finns 319 lägenhet/er på fastigheten. Sök efter lägenheter.

Det bor 1163 personer inom 250m. Sök efter grannskapsinformation.

TAXERING **Taxeringsenhet:** 109327-1 (321 Hyreshusenhet, bostäder och lokaler)**Taxeringsår:** 2013**Taxeringsvärde i tkr:** 326 929**Tax.enhet avser:** Hel registerfastighet**Areal:** 19 282**Ägare:****769608-6995**

BOSTADSRÄTTSFÖRENING

SVINDERSVIK I NACKA

c/o CHINBO DATA AB

GIROVÄGEN 13

175 62 JÄRFÄLLA

Juridisk form: Bostadsrättsföreningar

Andel: 1/1

Bilaga 3 – Utdrag FDS

NACKA SICKLAÖN 78 6

Värderingsenhet: Hyreshusmark för bostäder
Tillhör tax.enhet: 109327-1 (321 Hyreshusenhet, bostäder och lokaler)
Skatteverkets id: 17221043
Tax.värde i tkr: 140 000
Riktvärdeområde: 182290
Riktvärde kr/kvm: 4 600
Byggrätt i kvm: 30 472
Markid: 246043

Värderingsenhet: Hyreshusmark för lokaler
Tillhör tax.enhet: 109327-1 (321 Hyreshusenhet, bostäder och lokaler)
Skatteverkets id: 17222043
Tax.värde i tkr: 3 529
Riktvärdeområde: 182290
Riktvärde kr/kvm: 1 700
Byggrätt i kvm: 2 076
Markid: 246043

Värderingsenhet: Hyreshusbyggnad för bostäder
Tillhör tax.enhet: 109327-1 (321 Hyreshusenhet, bostäder och lokaler)
Skatteverkets id: 17219043
Tax.värde i tkr: 167 000
Riktvärdeområde: 182290
Boyta i kvm: 24 378
Hyra i tkr/år: 22 134
Nybyggnadsår: 1969
Om-/tillbyggnadsår: 2001
Värdeår: 1969
Under byggnad: Nej
Placerad på mark: 246043

Värderingsenhet: Hyreshusbyggnad för lokaler
Tillhör tax.enhet: 109327-1 (321 Hyreshusenhet, bostäder och lokaler)
Skatteverkets id: 17220043
Tax.värde i tkr: 16 400
Riktvärdeområde: 182290
Lokalyta i kvm: 11 949
Hyra i tkr/år: 3 414
Nybyggnadsår: 1969
Om-/tillbyggnadsår: 2001
Värdeår: 1969
Under byggnad: Nej
Placerad på mark: 246043

Källa: Lantmäteriet, Skatteverket och InfoTrader

Ägare

Person-förordningsnummer	Ägare den 1 januari till (andel)
--------------------------	----------------------------------

--

Taxeringsenhet

Fastighetsbeteckning SICKLAÖN 78:1		Kommun Nacka
Typ av taxeringsenhet 321 Hyreshusenhet, bostäder och lokaler		
Taxeringsenhetsnummer 129817-1	Areal, m ² 13743	Specifikation (adress eller ägarens benämning)

Taxeringsvärde

Taxeringsvärde, kr	- varav delvärdet, kr	
253 600 000	mark	byggnad
	106 000 000	147 600 000

BESLUT

Skatteverket beslutar att lägga en beräknad årshyra för bostäder till grund för byggnadens riktvärde.

MOTIVERING

Ni har inte lämnat någon egen uppgift om årshyra för era bostäder. Skatteverket har därför räknat fram en årshyra med hjälp av Skatteverkets rekommenderade genomsnittshyra som fanns förtryckt i deklarationen och den boarea som ni redovisat.

Län	Kom	Fastighetsbeteckning	SKR-kod	Taxeringsenhetsnr	Sida
01	82	SICKLAÖN 78:1	0122	129817-1	1 (3)

Byggnad

Specifikation		Nybyggnadsår	1971
Byggnad nr	1	Om- eller tillbyggnadsår	
		Värdeår	1971

Mark till bostäder

Bostadsmark nr (värderingsenhet nr)	1	Specifikation	
Hör till byggnad nr	1	Byggrätt ovan mark, m ² (BTA)	21 355
Riktvärde, 1 000-tal kr	106 000	Justering, 1 000-tal kr	
		Värde, 1 000-tal kr	106 000

Bostäder

Bostäder nr (värderingsenhet nr)	1		
Hör till byggnad nr	1	Antal bostadslägenheter, totalt inom denna byggnad	200
Hyresrätter			
Årshyra, 1 000-tal kr	2 780	Boarea, m ² (BOA)	3 070
Bostadsrätter			
Beräknad årshyra, 1 000-tal kr	15 742	Boarea, m ² (BOA)	13 993
Total årshyra, 1 000-tal kr Bostäder	18 522	Riktvärde, 1 000-tal kr	142 000
		Justering, 1 000-tal kr	
		Värde, 1 000-tal kr	142 000

Lokaler

Lokaler nr (värderingsenhet nr)	2	Hör till byggnad nr	1
Hyresrätter			
Årshyra, 1 000-tal kr	247	Lokalarea, m ² (LOA)	154
Vakanser i hyresrätter			
Beräknad marknadsmässig årshyra, 1 000-tal kr	24	Lokalarea, m ² (LOA)	72
Lokaler för egen användning			
Beräknad marknadsmässig årshyra, 1 000-tal kr	940	Lokalarea, m ² (LOA)	2 409
Total årshyra, 1 000-tal kr Lokaler	1 211	Riktvärde, 1 000-tal kr	5 600
		Justering, 1 000-tal kr	
		Värde, 1 000-tal kr	5 600

Värdeområde (där fastigheten ligger)

Du kan se värdeområdel i e-ljånsten Värdeområden och riktvärdekartor.

0182290

Län	Kom	Fastighetsbeteckning	SKR-kod	Taxeringsenhetsnr	Sida
01	82	SICKLAÖN 78:1	0122	129817-1	2 (3)

Ägare

Person-/organisationsnummer	Ägare den 1 januari till (andel)
-----------------------------	----------------------------------

--

Taxeringsenhet

Fastighetsbeteckning		Kommun
SICKLAÖN 78:6		Nacka
Typ av taxeringsenhet		
321 Hyreshusenhet, bostäder och lokaler		
Taxeringsenhetsnummer	Areal, m ²	Specifikation (adress eller ägarens benämning)
109327-1	19282	

Taxeringsvärde

Taxeringsvärde, kr	- varav delvärdet, kr	
	mark	byggnad
351 352 000	156 152 000	195 200 000

BESLUT

Skatteverket beslutar om fastighetstaxeringen enligt de uppgifter som vi har fått från dig.

Län	Kom	Fastighetsbeteckning	SKR-kod	Taxeringsenhetsnr	Slida
01	82	SICKLAÖN 78:6	0122	109327-1	1 (3)

Byggnad

Specifikation		Nybyggnadsår	1969
Byggnad nr	1	Om- eller tillbyggnadsår	2001
		Värdeår	1969

Mark till bostäder

Bostadsmark nr (värderingsenhet nr)	1	Specifikation	
Hör till byggnad nr	1	Byggrätt ovan mark, m ² (BTA)	30 472
Riktvärde, 1 000-tal kr	152 000	Justering, 1 000-tal kr	
		Värde, 1 000-tal kr	152 000

Mark till lokaler

Lokalmark nr (värderingsenhet nr)	2	Specifikation	
Hör till byggnad nr	1	Byggrätt ovan mark, m ² (BTA)	2 076
Riktvärde, 1 000-tal kr	4 152	Justering, 1 000-tal kr	
		Värde, 1 000-tal kr	4 152

Bostäder

Bostäder nr (värderingsenhet nr)	1		
Hör till byggnad nr	1	Antal bostadslägenheter, totalt inom denna byggnad	317
Hyresrätter			
Årshyra, 1 000-tal kr	5 878	Boarea, m ² (BOA)	6 176
Bostadsrätter			
Beräknad årshyra, 1 000-tal kr	17 323	Boarea, m ² (BOA)	18 202
Total årshyra, 1 000-tal kr Bostäder	23 201	Riktvärde, 1 000-tal kr	176 000
		Justering, 1 000-tal kr	
		Värde, 1 000-tal kr	176 000

Lokaler

Lokaler nr (värderingsenhet nr)	2	Hör till byggnad nr	1
Hyresrätter			
Årshyra, 1 000-tal kr	4 168	Lokalarea, m ² (LOA)	11 949
Total årshyra, 1 000-tal kr Lokaler	4 168	Riktvärde, 1 000-tal kr	19 200
		Justering, 1 000-tal kr	
		Värde, 1 000-tal kr	19 200

Värdeområde (där fastigheten ligger)

Du kan se värdeområdet i e-tjänsten Värdeområden och riktvärdekartor.

0182290

Län	Kom	Fastighetsbeteckning	SKR-kod	Taxeringsenhetsnr	Sida
01	82	SICKLAÖN 78:6	0122	109327-1	2 (3)

Anisimova Anna

Från: ordförande@henriksdalshojden.com
Skickat: den 20 september 2016 17:31
Till: Anisimova Anna
Ämne: Re: SV: Omreglering av avgäld för fastigheten Sicklaön 78:1

Hej Anna,

Jag kompletterar vår beskrivning av konsekvenserna av den av er föreslagna, tredubblade tomträttsavgälden.

Utlåtande ang tomträttsavgäld Sicklaön 78:1

Henriksdalsberget (med adress Henriksdalsringen) har som område haft en stämpel som problemområde vilket börjar vända. I och med stor nyinflyttning från innerstan av många familjer där det totalt sett blir en stor (och bra!) blandning av människor. I vår förening finns det många som engagerar sig för att skapa trivsel i området och förändra attityden både mot och i området. För kommunen måste detta ses som väldigt lyckat då det blir ett lugnare område med en högre medelinkomst.

I och med en höjd tomträttsavgäld av den storlek som kommunen har presenterat skulle vår förening bli tvungen att höja avgiften med minst 27%.

En höjd avgift ger som bekant lägre lägenhetspriser och påverkar inte bara hur attraktivt det är att bo men även möjligheten att fortsätta utvecklingen av Henriksdalsberget som ett trevligt stadsnära alternativ till bland annat Hammarby sjöstad där en god boendeekonomi (och därmed större boyta för barnfamiljer) är starka bidragande orsaker. Att det flyttat hit fler medel- och höginkomsttagare är ju så klart även en vinst för kommunen i och med kommunalskatteintäkter men även ett mjukt värde att ha arbetat bort ett problemområde.

Vid väldigt höga avgifter blir intrycket istället en ung bostadsrättsförening med dålig ekonomi (vilket vi inte har idag!) placerat i ett miljonprogramsbygge där försäljningar kommer gå trögare.

Som exempel innebär det att en lägenhet runt 100 kvm som idag har en avgift på knappa 6000 kr per månad skulle få betala nästan 8000 kr vilket så klart är en stor skillnad för många familjer.

Hälsningar,

Gunnar Öhman
Brf Henriksdalshöjden
ordförande

2016-09-15 15:02 skrev Anisimova Anna:

> Hej,
>
> Vi har tagit emot era synpunkter.
>
> Hälsningar
>
> Anna Anisimova
> Markingenjör
> Nacka kommun, Fastighetsutvecklingsenheten
> _____
>

Anisimova Anna

Från: ordforande@henriksdalshojden.com
Skickat: den 15 september 2016 09:55
Till: Anisimova Anna
Kopia: Glenn Lötberg; Qvarsell Mattias; Olli Pärsinen; Andreas Olsson; Linda Loven; Hultman Qlara; Ylva Bergstedt
Ämne: Re: Omreglering av avgäld för fastigheten Sicklaön 78:1
Bifogade filer: 14_Omreglering_tomtrattsavgald_Sicklaon_78_1_78_6_tjansteskrivelse.doc

Tack för erbjudandet om ny tomträttsavgäld,

Vi anser att den nya tomträttsavgälden bör beräknas på samma sätt som den innevarande (se bifogad tjänsteskrivelse från år 2006)

Erbjudet pris för att friköpa Sicklaön 78:1 var då 55 mkr, tomträttsavgälden 1,44 mkr. Tomträttsavgälden belöper sig till 2,63% av det erbjudna försäljningspriset.

Vi begär nu att den erbjudna tomträttsavgälden from. 20181201 ska bestämmas till 3,708 mkr, vilket är 2,63% av erbjudet pris för friköp (fn 141 mkr).

Ser fram emot ett snart svar,

Hälsningar,

Gunnar Öhman
Brf Henriksdalshöjden

2016-09-13 23:01 skrev Anisimova Anna:

> Hej,
>
> Snart är det dags för omreglering av tomträttsavgälden för fastigheten
> Sicklaön 78:1. Bifogat finner Ni information om kommande
> avgäldsreglering och ny avgäld.
>
> Vi önskar era synpunkter skriftligen senast den 20 september.
>
> Med vänliga hälsningar
>
> ANNA ANISIMOVA
>
> Markingenjör
>
> Nacka kommun, Fastighetsutvecklingsenheten
>
> _____
>
> TEL DIR 08-718 92 46
>

> SMS 070-431 92 46
>
> POST Nacka kommun, 131 81 Nacka
>
> E-POST anna.anisimova@nacka.se
>
> WEBB www.nacka.se [1]
>
> BÄST PÅ ATT VARA KOMMUN
>
>
>
> Links:
> -----
> [1] <http://www.nacka.se/>

2006-10-02

Dnr KFKS 2006/842

Kommunstyrelsen

Omreglering av tomträttsavgälder samt erbjudande om friköp för fastigheterna Sicklaön 78:1 och 78:6 - Henriksdalsberget

Fastighetskontorets förslag till beslut

1. Kommunstyrelsen föreslår att kommunfullmäktige fastställer nedan angivna årliga avgälder som skall gälla under kommande 10-års period.

Sicklaön 78:1	1.444.000 kr	fr.o.m.	2008-12-01
Sicklaön 78:6	2.165.000 kr	fr.o.m.	2008-04-01

2. Kommunstyrelsen föreslår att kommunfullmäktige bemyndigar stadsjuristen att träffa överenskommelse med tomträtthavaren om de nya avgälderna.
3. Kommunstyrelsen föreslår att kommunfullmäktige ger stadsledningskontoret och fastighetskontoret i uppdrag att vid domstol föra kommunens talan i mål angående omprövning av tomträttsavgälderna i det fall någon överenskommelse inte kan träffas.
4. Kommunstyrelsen föreslår att kommunfullmäktige erbjuder tomträtthavaren att friköpa sina tomträtter enligt nedanstående priser:

Sicklaön 78:1	55.000.000 kr
Sicklaön 78:6	89.000.000 kr

Dessa priser förutsätter att framställan om friköp görs före respektive omregleringstidpunkt och att köpekontrakt har undertecknats av tomträtthavaren senast tre månader efter nämnda tidpunkt.

Fastighetskontoret

Postadress	Besöksadress	Telefon	E-post
Nacka kommun 131 81 Nacka		Växel 08-718 80 00 Direkt 08-718 92 53 Mobil 070-431 92 53 Fax 08-718 93 69	roger.wernboe@nacka.se www.nacka.se Organisationsnummer 212000-0167

Nacka kommun

Bakgrund

Rubricerade fastigheter är belägna på Henriksdalsberget och är upplåtna, den 1 december 1968 respektive den 1 april 1968, med tomträtt till AB Stockholmshem för bostadsändamål (flerfamiljshus). Fastigheternas läge se bilaga 1.

För fastigheterna gäller följande data:

<i>Fastighet</i>	<i>BTA (bruttoarea) Kvm</i>	<i>Nuv. avgäld kr/år</i>
Sicklaön 78:1	21.318	519.000
Sicklaön 78:6	34.396	837.000

Avgäldsperiodernas längd är 10 år och innevarande perioder löper ut den 30 november 2008 respektive den 31 mars 2008. Detta innebär, för att kommunen skall kunna utnyttja sin rätt att höja nuvarande avgälder, att överenskommelse om ny avgäld måste träffas med tomträttshavaren senast den 30 november 2007 för Sicklaön 78:1 och senast den 31 mars 2007 för Sicklaön 78:6.

Fastighetskontoret synpunkter

Fastighetskontoret har låtit Forum Fastighetsekonomi AB bedöma den tomträttsavgäld som skall gälla från respektive omregleringstidpunkt. Resultatet är redovisat i bifogat PM daterat den 3/9 2006, bilaga 2.

Beträffande avgäldsrentan anser Forum att den bör vara 3,25 % istället för den i praxis tillämpade avgäldsrentan 3,75 %. Detta med hänsyn bl.a. till den förhållandevis låga inflationen. Fastighetskontoret anser dock att det inte finns skäl till att frångå den i praxis gällande rentan i detta fall innan det finns en prejudicerande dom som stödjer en lägre räntenivå.

Fastighetskontoret anser att värderingsmannen bedömning av markvärdena kan godtas. Detta ger då följande markvärden:

Sicklaön 78:1	70.000.000 kr
Sicklaön 78:6	105.000.000 kr

Med avgäldsrentan 3.75 % ger detta följande årliga avgälder (BTA=bruttoarea):

Sicklaön 78:1	70.000.000 x 0.0375=2.625.000 kr (123,14 kr/kvm BTA)
Sicklaön 78:6	105.000.000 x 0.0375=3.937.500 kr (114,48 kr/kvm BTA)

Med beaktande av dels osäkerheten om prisutvecklingen fram till respektive omregleringstidpunkt och dels att kommunen bör ha en viss säkerhetsmarginal vid en eventuell tvist, anser dock fastighetskontoret att man inte skall ta ut högsta möjliga avgälder. Dessutom anser kontoret att det inte är rimligt att ta ut de senaste årens kraftiga prisökning på fastigheter av denna typ fullt ut vid denna omreglering. Varvid föreslås att en successiv anpassning till prisutvecklingen får ske på lite längre sikt.

Med hänsyn dels till ovanstående och till kommunfullmäktiges senaste beslut rörande omreglering av avgälder för småhus föreslår fastighetskontoret att följande avgälder skall gälla från respektive omregleringstidpunkt:

Sicklaön 78:1	1.444.000 kr	67,74 kr/kvm BTA
Sicklaön 78:6	2.165.000 kr	62,94 kr/kvm BTA

Fastigheterna innehåller tillsammans ca 520 lägenheter. Avgäldshöjningen, totalt 2.253.000 kr/år, innebär ca 360 kr/mån per lägenhet (2.253.000/520). Detta kan jämföras med de senaste omregleringarna av radhus i Älta där motsvarande kostnadsökning per fastighet efter skatteavdrag blev 233 – 525 kr/mån. Motsvarande kostnadsökning för villaägare blev vid den senaste omregleringen 817 kr/mån efter skatteavdrag.

Som jämförelse kan även nämnas att vid omregleringar av bostadsrätter i Stockholms stad för bl.a. området Hammarbyhöjden ligger nivån på 55,60 kvm/BTA och för områdena Årsta, Gröndal, Liljeholmen 60,10 kr/kvm BTA. Motsvarande nivåer för hyresrätter är 44,40 respektive 47,00 kr/kvm BTA.

Vidare föreslår fastighetskontoret att, i enlighet med den policy som gäller för friköp av småhustomrätter, tomträttshavaren får friköpa sina tomrätter till ett försiktigt hållet markvärde d.v.s. marktaxeringsvärdet. I detta fall förslås att friköp får ske till de riktvärden som kommer att gälla vid den allmänna fastighetstaxeringen 2007. För dessa fastigheter är rikvärdet 2.600 kr/kvm BTA. Detta innebär följande friköpspriser avrundade neråt till närmaste miljontal:

Sicklaön 78:1	55.000.000 kr
Sicklaön 78:6	89.000.000 kr

Dessa priser förutsätter att framställan om friköp görs före respektive omregleringstidpunkt och att köpekontrakt har undertecknats av tomträttshavaren senast tre månader efter nämnda tidpunkt.

Förslaget har den 12 september 2006 översänts till tomträttshavaren för eventuella synpunkter. Tomträttshavaren, AB Stockholmshem, har via e-post meddelat att dom godtar föreslagna avgälder. Däremot tycker tomträttshavaren att den, i deras tycke, dramatiska höjningen inte skall genomföras i ett steg. Man föreslår att en upptrappning av avgälden skall ske under de tre första åren enligt Stockholms Stads modell. Förslaget innebär att avgäldsökningen tas ut med 1/3 under år 1, 2/3 under år 2 och full avgäld under åren 3-10.

Eftersom föreslagen avgäldsökning för Sicklaön 78:1 är 925.000 kr/år skulle avgälden bli det första året 827.000 kr, andra året 1.136.000 kr och därefter full avgäld 1.444.000 kr/år. För Sicklaön 78:6 föreslås en avgäldsökning på 1.328.000 kr vilket skulle ge för motsvarande år följande avgälder 1.280.000 kr, 1.722.000 kr och 2.165.000 kr/år.

Fastighetskontoret medger att föreslagen avgäldshöjning är ganska stor i detta ärende, 178 respektive 159 %. Kontoret anser dock att den kraftiga höjningen har beaktats i och med att kontoret bedömt avgälden utifrån den modell som används vid beräkning av småhustomrätter. I den modellen beaktas bl.a. bostadssociala skäl i enlighet med tidigare politiska beslut. Med hänsyn till detta, tillsammans med ovan redovisade jämförelser med de senaste avgäldshöjningarna för småhus, anser fastighetskontoret att det inte finns tillräckligt skäl till att även införa en trappning enligt tomträttshavarens förslag.

Nacka kommun**Sammanfattning**

Med hänsyn till bifogat PM, bilaga 2, beträffande markvärdet och med beaktande av tidigare politiska beslut rörande omregleringar av tomträtsavgifter för småhus föreslår fastighetskontoret att kommunfullmäktige fastställer nedan angivna årliga avgifter som skall gälla under kommande 10-års period:

Sicklaön 78:1	1.444.000 kr	fr.o.m. 2008-12-01
Sicklaön 78:6	2.165.000 kr	fr.o.m. 2008-04-01

Fastighetskontoret anser att den av tomträtthavaren föreslagna trappningen av avgälden inte skall tillämpas. Detta med hänsyn bl.a. till att den relativt stora avgäldshöjningen redan har beaktas i den beräkningsmodell som tillämpats.

Vidare föreslår fastighetskontoret att kommunfullmäktige beslutar att tomträtthavaren får friköpa sina tomträtter till ett försiktigt hållet marknadsvärde, d.v.s. i detta fall till den riktvärdenivå som kommer att gälla vid 2007 års allmänna fastighetstaxering. Detta ger följande friköpspriser:

Sicklaön 78:1	55.000.000 kr
Sicklaön 78:6	89.000.000 kr

Stadsledningskontoret har tillstyrkt detta förslag.

Fastighetskontoret

Dag Björklund

Roger Wernboe

Anisimova Anna

Från: ordforande@henriksdalshojden.com
Skickat: den 18 november 2016 18:09
Till: Anisimova Anna
Ämne: Re: Behöver input från er.

Hej,

Jag skickade tidigare idag ett svar. Här kommer en komplettering av det, med en annan vinkling:

Här kommer ett utlåtande angående höjd tomträttsavgäld.
Om tomträttsavgälden ska beräknas på det nya sättet (100% marknadsvärde) skulle vår förenings avgifter behöva höjas med 35%.

Som ett enskilt exempel kan jag ta min egen familj. Vi är två vuxna och tre barn i en femma. En avgiftshöjning på 35% motsvarar vår familjs hela matbudget en månad. Det är betydligt mer än, vad som verkar vara moderaternas måttstock när det kommer till privatekonomi, ett par chipspåsar. Det är hela matbudgeten.

För området som stort vore det en katastrof. Henriksdalberget har varit lite stökigt och ett inte särskilt attraktivt område. De senaste åren har dock den trenden vänt och vi ser en inflyttning från mer centrala delar av Stockholm som också är kapitalstarkare. Vid en så kraftig avgiftshöjning som 35% blir området betydligt mindre attraktivt. Många boende kommer ha svårt att klara den nya ekonomin och lägenhetspriserna kommer att sjunka drastiskt.

Jag har svårt att tro att politikerna i kommunen, oavsett partitillhörighet, vill skapa en situation med oattraktivt, stökigt och dyrt fd hyreshusområde.

De som har bott här länge (sen före ombildningen) är många äldre och det finns även en del sjukpensionärer. Att försöka klara en avgiftshöjning på 35% med en knaper pension är knappast möjligt för dem.

För dem som har köpt sin bostadsrätt under de senaste åren kraschar den boendeekonomiska kalkyl som man gjort med banken. Familjer kommer tvingas sälja eftersom det blir för dyrt att bo kvar och då till ett betydligt lägre pris än de köpte för vilket riskerar att skapa familjer med skulder för bostäder som de inte längre har råd att bo i.

Hälsningar, Gunnar Öhman

2016-11-17 12:15 skrev Anisimova Anna:

- > Hej Gunnar,
- >
- > Vi har tidigare presenterat ett förslag på ny avgäld på 4 229 000
- > kr/år och har fått era synpunkter.
- >
- > Vi har fått en ny input från politiken och räknat om avgälden baserat
- > på 100% marknadsvärde.
- >
- > Den avgäld som vi har räknat fram är 5 032 935 kr/år. Vi vet att
- > avgäldshöjning har direkt påverkan på bostadsinnehavarnas ekonomi.
- > Detta förslag ska stämmas av med politiker på måndag och vi behöver en
- > input från er.
- >
- > Vi skulle behöva veta hur höjningen påverkar bostadsrättsinnehavarnas

> ekonomi, gärna med olika exempel.

>

> Hälsningar

>

> Anna

Anisimova Anna

Från: ordförande@henriksdalshojden.com
Skickat: den 18 november 2016 14:50
Till: Anisimova Anna
Ämne: Re: Behöver input från er.

Hej,

Medlemmarna i föreningen betalar med dagens tomträttsavgäld ca 675 kr per m2 och år.

Nedan angivna tomträttsavgäld ger en höjning av månadsavgiften med ca 35%, vilket leder till en avgift på ca 915 kr per m2 och år

För vår lägenhet (5 rok 106m2) innebär det en höjning av månadsavgiften med 2115 kr, från 5965 kr/mån till 8080 kr/mån.

Försäljningspriset per m2 ligger idag runt 40000 kr/m2. Vår mäklare bedömer att en avgiftshöjning i den här storleksklassen har en negativ inverkan på försäljningspriset om ca 25%.
För lägenheten ovan betyder det en nedgång från ca 4 mkr till 3 mkr.

Hälsningar,

Gunnar Öhman
Brf Henriksdalshöjden
ordförande

2016-11-17 12:15 skrev Anisimova Anna:

- > Hej Gunnar,
- >
- > Vi har tidigare presenterat ett förslag på ny avgäld på 4 229 000
- > kr/år och har fått era synpunkter.
- >
- > Vi har fått en ny input från politiken och räknat om avgälden baserat
- > på 100% marknadsvärde.
- >
- > Den avgäld som vi har räknat fram är 5 032 935 kr/år. Vi vet att
- > avgäldshöjning har direkt påverkan på bostadsinnehavarnas ekonomi.
- > Detta förslag ska stämmas av med politiker på måndag och vi behöver en
- > input från er.
- >
- > Vi skulle behöva veta hur höjningen påverkar bostadsrättsinnehavarnas
- > ekonomi, gärna med olika exempel.
- >
- > Hälsningar
- >
- > Anna

Anisimova Anna*bilaga 8*

Från: info.svindersvik@gmail.com för Brf Svindersvik i Nacka <info@svindersvik.se>
Skickat: den 1 december 2016 10:37
Till: Anisimova Anna
Ämne: Re: Synpunkter på förslaget, ny tomträttsavgäld

Hej Anna

Vi avvisar förslaget i sin helhet utan vidare kommentarer!
 Skulle det genomföras kommer sannolikt halva bergets boende behöva flytta på grund av de kraftiga hyres/avgiftshöjningar som skulle bli följden.

Med vänlig hälsning / Christer Westin ordf., brf Svindersvik i Nacka

.....
 BRF Svindersvik i Nacka
 Box 5033, 13105 Nacka
www.svindersvik.se

Den 29 november 2016 15:33 skrev Anisimova Anna <anna.anisimova@nacka.se>:

Hej,

Vi har träffats i måndags (den 21 november) och gick igenom vårt förslag på ny avgäld.

Vi kom överens om att ni skulle återkomma till oss med synpunkter på förslaget. Ni har även meddelat oss att uppgifter om ljus BTA är felaktiga.

Vi vill påminna er att vi önskar få era synpunkter skriftligen senast den 9 december.

Tack på förhand

Anna Anisimova

Markingenjör

Nacka kommun, Fastighetsutvecklingsenheten

TEL DIR 08-718 92 46

SMS 070-431 92 46

POST Nacka kommun, 131 81 Nacka

E-POST anna.anisimova@nacka.se

WEBB www.nacka.se

104



Mellan Nacka kommun, 212000-0167, genom dess kommunstyrelse nedan kallad kommunen, och bostadsrättsföreningen Henriksdalshöjden, Sicklaön 78:1, 769606-9660, nedan kallad tomträttshavaren har träffats följande

ÖVERENSKOMMELSE

till tomträttsavtal för fastigheten Sicklaön 78:1 i Nacka kommun.

§1 AVGÄLD

I tomträttsavtalet har den årliga avgälden bestämts till 5 032 900 kr från och med den 1 december 2018 och under kommande 10-årsperiod. Denna avgäld är baserad på värdet av marken vid upplåtelse för bostad.

Avgäldshöjningen ska ske successivt, så att nya avgälder ska gälla fullt ut först tredje året efter regleringstidpunkten. En initial trappning av avgäld ska göras så att 50 % av höjningen sker år ett och 75 % år två enligt nedan.

För perioden 1 dec 2018 - 31 nov 2019 utgår avgäld om **3 238 450 kr/år**

För perioden 1 dec 2019 - 31 nov 2020 utgår avgäld om **4 135 700 kr/år**

Från och med 1 dec 2020 - 31 nov 2028 utgår full avgäld om **5 032 900 kr/år**

§ 3 INSKRIVNING

Denna överenskommelse får inte inskrivas

.....

Detta avtal har upprättats i två likalydande exemplar varav parterna tagit var sitt.

Nacka den

Nacka den

För NACKA KOMMUN

Bostadsrättsföreningen
Henriksdalshöjden,
Nacka Sicklaön 78:1

.....
Kommunstyrelsens ordförande

.....

.....
Ansvarig chef

.....

Kommunens namnteckningar bevittnas:

Tomträttshavarens namnteckning/ar
bevittnas:

.....

.....

.....

.....



Mellan Nacka kommun, 212000-0167, genom dess kommunstyrelse nedan kallad kommunen, och BRF Svindersvik i Nacka, Sicklaön 78:6, 769608-6995, nedan kallad tomträttshavaren har träffats följande

ÖVERENSKOMMELSE

till tomträttsavtal för fastigheten Sicklaön 78:6 i Nacka kommun.

§1 AVGÄLD

I tomträttsavtalet har den årliga avgälden bestämts till 8 593 000 kronor per år att gälla från och med den 1 april 2018 och under kommande 10-årsperiod. Denna avgäld är baserad på värdet av marken vid upplåtelse för bostad.

Avgäldshöjningen ska ske successivt, så att nya avgälder ska gälla fullt ut först tredje året efter regleringstidpunkten. En initial trappning av avgäld ska göras så att 50 % av höjningen sker år ett och 75 % år två enligt nedan.

För perioden 1 april 2018 - 31 mars 2019 utgår avgäld om **5 379 000 kr/år**
 För perioden 1 april 2019 - 31 mars 2020 utgår avgäld om **6 986 000 kr/år**
 Från och med 1 april 2020 - 31 mars 2028 utgår full avgäld om **8 593 000 kr/år**

§ 3 INSKRIVNING

Denna överenskommelse får inte inskrivas

.....

Detta avtal har upprättats i två likalydande exemplar varav parterna tagit var sitt.

Nacka den

Nacka den

För NACKA KOMMUN

Bostadsrättsföreningen
 Henriksdalshöjden,
 Nacka Sicklaön 78:6

.....
 Kommunstyrelsens ordförande

.....

.....
 Ansvarig chef

.....

Kommunens namnteckningar bevittnas:

Tomträttshavarens namnteckning/ar
 bevittnas:

.....

.....

.....

.....

31 januari 2017

SAMMANTRÄDESPROTOKOLL

Kommunstyrelsens stadsutvecklingsutskott

§ 13

Dnr KFKS 2017/62

Exploateringsavtal med marköverlåtelse avseende fastigheterna Sicklaön 40:12 och 83:22, Sickla

Beslut

Kommunstyrelsens stadsutvecklingsutskott föreslår kommunstyrelsen fatta följande beslut.

Kommunstyrelsen föreslår kommunfullmäktige besluta att kommunen ska ingå föreslaget exploateringsavtal med Sickla Industrifastigheter KB, avseende detaljplan för entrétrappa inom fastigheterna Sicklaön 40:12 och 83:22 i Sickla.

Ärendet

Syftet med detaljplanen är att skapa en tydligare entré till Atlas Copcos huvudkontor på Sickla industriväg 19. Byggnaden är belägen på fastigheten Sicklaön 83:22 som ägs av Sickla Industrifastigheter KB. För att detaljplanen ska kunna genomföras krävs det att kommunen fastighetsreglerar över 234 kvm av den kommunala fastigheten Sicklaön 40:12 till Sicklaön 83:22. För denna fastighetsreglering ska Sickla Industrifastigheter KB erlægga en ersättning om 380 000 kr. Detaljplanen kan antas av miljö- och stadsbyggnadsnämnden om fullmäktige beslutar att kommunen ska ingå exploateringsavtalet.

Handlingar i ärendet

Exploateringsenhetens tjänsteskrivelse den 18 januari 2017
Exploateringsavtal med Sickla Industrifastigheter KB, med bilagor



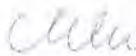
Beslutsgång

Stadsutvecklingsutskottet beslutade i enlighet med exploateringsenhetens förslag.

Protokollsanteckningar

Maja Fjaestad (S) lät anteckna följande för Socialdemokraternas stadsutvecklingsutskottsgrupp.

”Vi välkomnar att Sicklaområdet öppnas upp och görs mer tillgängligt för allmänheten. Vi vill dock uttrycka vår omsorg om de vackra lindar som ska fällas, och vill understryka värdet av att de ersättningsträd som planteras ges prioritet.”

Ordförandes signatur	Justerandes signatur	Utdragsbestyrkande
		

2017-01-18

TJÄNSTESKRIVELSE

MSN 2013/16-214

KFKS 2017/62

Kommunstyrelsen

Exploateringsavtal med marköverlåtelse avseende fastigheterna Sicklaön 40:12 och 83:22, Sickla

Förslag till beslut

Kommunstyrelsen föreslår kommunfullmäktige besluta att kommunen ska ingå föreslaget exploateringsavtal med Sickla Industrifastigheter KB, avseende detaljplan för entrétrappa inom fastigheterna Sicklaön 40:12 och 83:22 i Sickla.

Sammanfattning

Syftet med detaljplanen är att skapa en tydligare entré till Atlas Copcos huvudkontor på Sickla industriväg 19. Byggnaden är belägen på fastigheten Sicklaön 83:22 som ägs av Sickla Industrifastigheter KB. För att detaljplanen ska kunna genomföras krävs det att kommunen fastighetsreglerar över 234 kvm av den kommunala fastigheten Sicklaön 40:12 till Sicklaön 83:22. För denna fastighetsreglering ska Sickla Industrifastigheter KB erlægga en ersättning om 380 000 kr. Detaljplanen kan antas av miljö- och stadsbyggnadsnämnden om fullmäktige beslutar att kommunen ska ingå exploateringsavtalet.

Ärendet

Ägaren till fastigheten Sicklaön 83:22, Sickla Industrifastigheter KB, begärde den 29 januari 2013 planbesked för en trappa utanför Atlas Copcos huvudkontor på Sickla industriväg 19. Miljö- och stadsbyggnadsnämnden uppdrog den 17 september 2014 åt planenheten att upprätta ett förslag till detaljplan.

En detaljplan har tagits fram med syftet att skapa en tydligare entré till Atlas Copcos huvudkontor och en bättre koppling mellan byggnaden och gatan. Genom att ersätta befintliga murar med en generös trappa, avses platsen göras mer inbjudande och utformas som en mötesplats mellan Sickla industriväg och byggnaden. Detaljplanen kan antas av miljö- och stadsbyggnadsnämnden först efter att kommunfullmäktige beslutat att ingå exploateringsavtal med exploatören.



Sickla Industrifastigheter KB föreslås få förvärva 234 kvm från den kommunala fastigheten Sicklaön 40:12 för att kunna genomföra detaljplanen. Detta förvärv föreslås ske genom fastighetsreglering enligt bilagd överenskommelse om fastighetsreglering.

Planförslaget innebär att två lindar fälls. Dessa ska ersättas på allmän platsmark utanför planområdet längs med Sickla industriväg i samband med kommunens kommande ombyggnad av vägen. Exploatören ska bekosta dessa två träd samt anläggandet av en taxificka längs med vägen.

Detaljplanens genomförande hindrar inte framtida ombyggnader av Järlaleden, Sickla industriväg eller Atlasrondellen.

Ekonomiska konsekvenser

Exploatören svarar för samtliga kostnader förenade med genomförandet av detaljplanen.

Exploateringsavtalet innebär en intäkt till kommunen om 380 000 kr i form av ersättning för marköverlåtelse genom fastighetsreglering.

Avtalet innebär även att exploatören ska bekosta arbeten på allmän plats utanför planområdet i form av två träd och en taxificka. För kostnaderna förenade med detta har kommunen tagit ut en säkerhet om 91 000 kr i form av en moderbolagsborgen.

Konsekvenser för barn

Utbyggnaden av entrétrappan bedöms inte innebära några särskilda konsekvenser för barn.

Bilagor

Exploateringsavtal med Sickla Industrifastigheter KB, med bilagor

Moderbolagsborgen

Exploateringsenheten

Christina Gerremo
Bitr. Exploateringschef

Gustaf Davidsson
Projektingenjör

Mellan Nacka kommun, org.nr. 212000-0167 (**Kommunen**), och Sickla Industrifastigheter KB (org.nr. 916616-1720), (**Exploatören**), har under de förutsättningar som anges nedan träffats följande

EXPLOATERINGSAVTAL MED MARKÖVERLÅTELSE AVSEENDE FASTIGHETERNA SICKLAÖN 40:12 OCH 83:22

nedan benämnt "**Exploateringsavtalet**" eller "**detta avtal**"

1. MARKÄGANDE OCH DETALJPLAN

Exploatören är ägare till fastigheten Sicklaön 83:22 i Nacka kommun och avser att bygga om befintlig entré inom planområdet markerat på bilagd detaljplanekarta, [bilaga 1](#), (**Exploateringsområdet**).

Exploateringsområdet ingår i förslag till detaljplan för del av Sicklaön 83:22 och 40:12 Sickla Industriväg, på Sicklaön i Nacka kommun, upprättad i maj 2015, reviderad i juni 2016, justerad i december 2016, se [bilaga 1](#), (**Detaljplanen**).

2. AVTALSHANDLINGAR

Exploateringsavtalet utgörs av detta avtal samt följande bilagor:

[Bilaga 1](#) Förslag till detaljplan med bestämmelser och beskrivningar (beskrivningarna biläggs ej avtalet).

[Bilaga 2](#) Karta med marköverföringar

[Bilaga 3](#) Ansökan och överenskommelse om fastighetsreglering.

[Bilaga 4](#) Omfattnings- och utförandebeskrivning för allmänna anläggningar.

[Bilaga 5](#) Anvisningar för relationshandlingar och inmätning

3. IKRAFTTRÄDANDE OCH GILTIGHET

Detta avtal börjar löpa från och med dagen för båda parter undertecknande.

Detta avtal är till alla delar förfallet utan rätt till ersättning för någondera parten om inte Detaljplanen antas senast den 30 oktober 2017 genom beslut som vinner laga kraft.

Exploatören är medveten om att beslut om att anta detaljplan fattas av kommunfullmäktige i Nacka kommun. Beslut om detaljplan ska föregås av samråd med dem som berörs av planen och andra beredningsåtgärder. Exploatören är även medveten om att sakägare har rätt att överklaga beslut att anta Detaljplanen.

4. EXPLOATÖRENS GARANTIER

I och med undertecknandet av detta avtal garanterar Exploatören att:

1. Exploatören har erforderlig befogenhet och behörighet för att ingå detta avtal och att detta avtal och alla andra tillhörande dokument som ingår av Exploatören, vid verkställande av desamma kommer att utgöra giltiga och bindande förpliktelser för Exploatören i enlighet med varje avtalsvillkor och bestämmelser,
2. Verkställandet av Exploateringsavtalet och fullgörandet av Exploatörens förpliktelser under detta avtal inte kommer att strida mot Exploatörens bolagsordning eller något annat för Exploatören grundläggande dokument,
3. Exploatören har erforderligt kapital för att kunna genomföra exploateringen enligt detta avtal och
4. Exploatören inte är medveten om några omständigheter eller faktorer som berättigar Exploatören att framställa anspråk på grund av kontraktsbrott enligt detta avtal mot Kommunen.

5. FASTIGHETSÄTTSLIGA FRÅGOR

5.1 Marköverföring och ansvar

Mark ska överföras från Kommunens fastighet till Exploatörens fastighet enligt bilaga 2 och parterna ska ingå överenskommelse om fastighetsreglering enligt bilaga 3 efter att detta avtal antagits och vunnit laga kraft.

5.2 Fastighetsbildning

Kommunen ska ansöka om den fastighetsbildning som erfordras för marköverföring enligt

5.1. Exploatören ska bekosta samtliga med avtalets genomförande förenade förrättningskostnader.

5.3 Gatukostnader

Har Exploatören fullgjort sina förpliktelser enligt detta avtal, avstår Kommunen från ytterligare ersättning för gatukostnad och bidrag till gemensamma anläggningar för detaljplaneområdet. Detta gäller inte ersättning för framtida förbättring och nyanläggning av gata och annan allmän plats med tillhörande anordningar.

5.4 Markföroreningar

Exploatören ansvarar för arbeten och kostnader för att sanera marken inom Exploateringsområdet i den omfattning som krävs för att marken ska kunna användas i enlighet med Detaljplanens bestämmelser.

6. GENOMFÖRANDE AV EXPLOATERING

6.1 Samordning och tidplan

Kommunen och Exploatören förbinder sig ömsesidigt att genomföra exploateringen inom Exploateringsområdet och intilliggande allmän plats i enlighet med Detaljplanen och denna överenskommelse.

Parterna ska kontinuerligt samordna sina exploateringsåtgärder såväl i tid som i utformning och kvalitet. Samordningen ska ske i tid så att entreprenadarbeten på allmänna platsmark respektive kvartersmark inte krockar.

Parterna ska även samordna projektering och upphandlingsunderlag så att anläggningar på kvartersmark och allmän platsmark är synkroniserade vad avser läge och höjd.

För att skapa en hållbar stadsdel i Nacka stad är parterna överens om att det behövs en ständigt aktuell dialog mellan berörda aktörer och kontinuerlig uppföljning under hela arbetsprocessen till och med det att Exploateringsområdet är färdigexploaterat i enlighet med Exploateringsavtalet.

6.2 Allmänna anläggningar

Projektering och utförande

Kommunen ska projektera och utföra anläggningar och åtgärder som beskrivs i omfattnings- och utförandebeskrivning för allmänna anläggningar, bilaga 4. Exploatören ska bekosta desamma.

Tidpunkt för upphandling och utförande av ovanstående arbeten ska ske i samråd med Exploatören.

Ersättning för utbyggnad av allmänna anläggningar

Exploatören ska ersätta Kommunen ekonomiskt för Kommunens åtaganden enligt detta avtal. Detta innefattar ersättning för Kommunens verkliga kostnader för upphandling, projektering, byggledning, samordning, utbyggnad, besiktning samt Kommunens interna administrationskostnader i samband med projektet och utbyggnaden av de allmänna anläggningarna. För Kommunens interna administrativa arbete, t ex projektledning, samordning och granskning ersätter Exploatören Kommunen enligt för varje tidpunkt gällande timpriser.

Erläggande av ersättning

Kommunen debiterar Exploatören enligt löpande räkning mot redovisade timlistor och enligt vid varje tidpunkt gällande taxa. Timpriserna är exklusive moms. Dessutom tillkommer Kommunens verifierade utlägg såsom entreprenadfakturor och konsultfakturor. Ersättningen ska erläggas efter fakturering från Kommunen.

6.3 Byggytor och byggetablering

Etablering för Exploatörens entreprenör/-er ska ske inom kvartersmark.

Exploatören förbinder sig att i god tid före byggstart samråda med Kommunen om vilka ytor, som behövs för bygget och byggetablering och under hur lång tid dessa behövs.

Upplåtelse av allmän plats för byggetablering kräver polistillstånd och debiteras enligt taxa.

Exploatören svarar för samtliga kostnader för etableringsytorna.

6.4 Upplagsplats

Exploatören äger inte rätt att utan tillstånd nyttja Kommunens mark för upplag eller annat ändamål som står i samband med Exploateringsområdets bebyggande. Sådan mark får inte heller utan tillstånd nyttjas som parkeringsplats av anställd hos Exploatören eller av denne anlitaad entreprenör.

6.5 Övriga avtal och överenskommelser

Exploatören ansvarar för att ingå och säkerställa erforderliga avtal och överenskommelser för exploatering av Exploateringsområdet i enlighet med Detaljplanen och detta avtal med annan part avseende vatten och avlopp, fjärrvärme, el, och tele eller motsvarande.

6.6 Stompunkter

I de fall stompunkter förstörs eller måste tas bort i samband med exploateringen är Exploatören skyldig att omgående informera Kommunens lantmäterienhet. Kommunens samtliga kostnader för nya punkter ska ersättas av Exploatören.

6.7 Kartunderlag enskilda anläggningar och byggnader

Exploatören förbinder sig att senast två månader efter att enskilda anläggningar och byggnader inom kvartersmark färdigställts skicka in detaljmätning och lägeskontroller omfattande samtliga förekommande detaljer till Kommunen. Exempel på vad som ska redovisas är byggnader (utvändigt), gång- och cykelbanor, trappor, vägkanter, parkeringsplatser, vägräcken, markhöjder, väghöjder, lekplatser, planteringar, träd, parkbänkar, slänter, staket, murar, lyktstolpar, VA, el- eller andra kabelledningar.

Anvisningar för hur inmätningarna ska redovisas framgår av [bilaga 5](#).

Denna bestämmelse syftar till att hålla Kommunens primärkarta uppdaterad.

Om Exploatören bryter mot denna bestämmelse äger Kommunen rätt att utföra inmätningen på Exploatörens bekostnad.

7. Kommunikation

Kontaktorgan

Exploatören ska kontinuerligt samråda med Kommunen under tiden från lagakraftvunnen detaljplan fram till färdigställd exploatering.

Kommunens kontaktorgan vad gäller detta avtal är Kommunens exploateringsenhet. För myndighetsfrågor hänvisas till respektive myndighet.

Information till och kommunikation med allmänheten mfl.

Parterna är överens om att samverka kring den information till allmänheten, näringsidkare med flera som kommer att behövas i samband med planering och genomförande av entreprenadarbetena. Kommunen ansvarar för ärendehantering föranledd av synpunkter från allmänheten, näringsidkare m.fl.

Nacka stad

Exploatören bekostar och ansvarar för att informera om projektet och Nacka stad konceptet samt byggnadsarbetena via skyltar på plats och ska därvid ange Kommunens medverkan i projektet. Text på byggskylten angående Kommunens medverkan i projektet ska utformas efter anvisningar från Kommunen.

Att skapa en tätare och blandad stad på västra Sicklaön är en av stadsbyggnadsstrategierna i Kommunens översiktsplan. Visionen för Nacka stad är nära och nyskapande. Alla stadsbyggnads- och infrastrukturprojekt som ligger på västra Sicklaön ska förutom skyltar med bygginformation även ha skyltar med visionen för Nacka stad enligt ett särskilt framtaget koncept.

8. ÖVRIGA VILLKOR

8.1 Säkerhet

För det rätta fullgörandet av Exploatörens skyldigheter enligt detta avtal ska Exploatören ställa säkerhet i form av moderbolagsgaranti eller likvärdig säkerhet som kommunen godkänner.

Säkerhet ska överlämnas till Kommunen senast när Exploatören undertecknar detta avtal.

Nedskrivning av säkerhet

Säkerhet kan nedskrivas med belopp som Exploatören erlagt enligt detta avtal och med belopp som motsvarar av Kommunen godkänt värde för utfört arbete. Tio procent av säkerheten ska dock vara kvar till godkänd slutbesiktning av allmänna anläggningar och fem procent ska vara kvar till godkänd garantibesiktning. Huruvida nedsättning är möjlig i det skede som önskemål inkommer från Exploatören, värderas och beslutas av Kommunen.

8.2 Överlåtelse av hela eller delar av Exploateringsområdet

Exploatören förbinder sig att vid överlåtelse av äganderätten till Exploateringsområdet eller fastighet som avstyckats från Exploateringsområdet, tillse att de nya ägarna övertar samtliga förpliktelser avseende Exploateringsområdet eller fastighet som avstyckats från Exploateringsområdet enligt Exploateringsavtalet.

Denna paragraf ska tillämpas även på samtliga överlåtelser som leder till att fastighet byter lagfaren ägare, direkt eller indirekt, exempelvis via överlåtelser av bolag, fusionering av bolag eller andra juridiska personer.

8.3 Överlåtelse av avtal

Detta avtal eller rättigheter och skyldigheter enligt detta avtal får inte utan Kommunens skriftliga medgivande överlåtas.

8.4 Skadestånd och hävning

Brister Exploatören i det rätta fullgörandet av sina förpliktelser enligt Exploateringsavtalet äger Kommunen rätt till ersättning för skada på grund av avtalsbrottet (skadestånd).

Om Exploatören på ett väsentligt sätt bryter mot avtalets bestämmelser eller mot de krav och förutsättningar som följer med avtalet samt inte vidtar rättelse inom 30 dagar efter skriftligt påpekande från Kommunen, har Kommunen rätt att häva Exploateringsavtalet. Hävningsrätten är oberoende av rätten till skadestånd.

Uppsägningen av avtalet ska delges motparten skriftligen och innefatta redogörelse för de omständigheter som Kommunen åberopar till grund för hävning.

Att avtalet upphör ska inte befria Exploatören från vid tillfället kvarstående och icke uppfyllda åtaganden eller förpliktelser gentemot Kommunen.

8.5 Dröjsmålsränta

Erlägger inte Exploatören ersättningar och viten enligt detta och tillhörande avtal i rätt tid utgår dröjsmålsränta motsvarande en räntesats som med åtta (8) procentenheter överstiger Sveriges Riksbanks vid varje tidpunkt gällande referensränta.

8.6 Ändringar och tillägg

Ändringar och tillägg till detta avtal ska upprättas skriftligen och undertecknas av båda parter.

8.7 Tvist

Tvist angående tolkning och tillämpning av detta avtal ska avgöras av allmän domstol enligt svensk rätt och på Kommunens hemort.

Detta avtal är upprättat i två likalydande exemplar varav parterna tagit var sitt.

Nacka den
För Nacka kommun

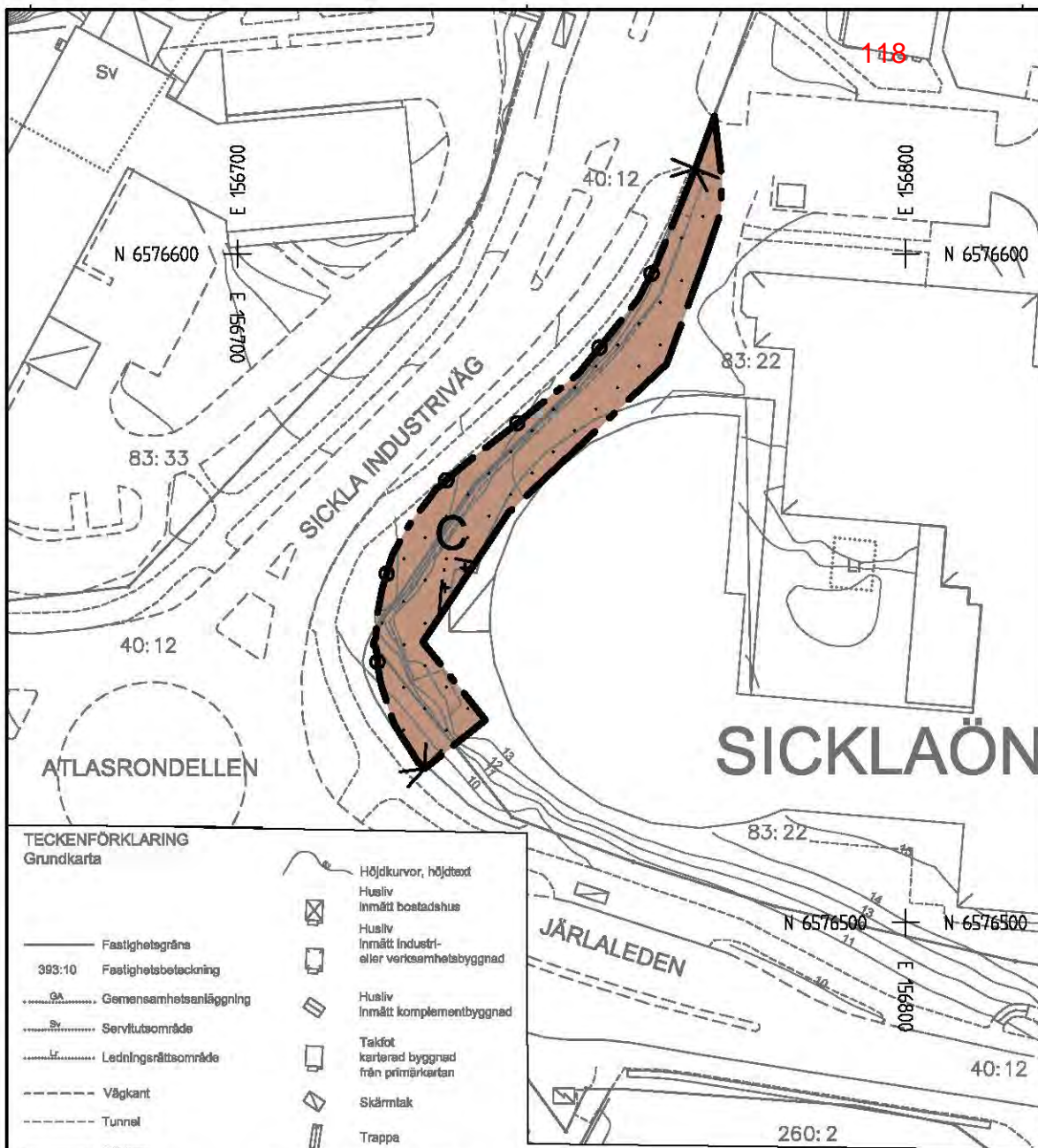
..... den
För Sickla Industrifastigheter KB

.....

.....

.....

.....



PLANBESTÄMMELSER

Följande gäller inom områden med nedanstående beteckningar. Endast angiven användning och utformning är tillåten. Bestämmelser utan beteckning gäller inom hela planområdet.

GRÄNSER

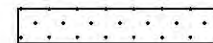
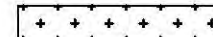
-  Planområdesgräns
-  Egenskapsgräns

ANVÄNDNING AV MARK OCH VATTEN

Kvartersmark

-  C Område för centrumändamål.

BEGRÄNSNINGAR AV MARKENS BEBYGGANDE

-  Marken får inte förses med byggnad, dock får skärmtak uppföras.
-  Marken får endast bebyggas med entré

MARKENS ANORDNANDE (utformning av kvartersmark)

Utfart, stängsel

-  Körbar förbindelse får inte anordnas

ADMINISTRATIVA BESTÄMMELSER

Genomförandetid

Genomförandetiden är 5 år från den dag planen vinner laga kraft

Antagandehandling

Upprättad enligt PBL (2010:900) enligt dess lydelse före den 1 januari 2015

Detaljplan för del av Sicklaön 83:22 och 40:12 Sickla industriväg, på Sicklaön Nacka Kommun

Upprättad på planenheten maj 2015, reviderad juni 2016, justerad december 2016

Nina Åman
Planchef

Tove Mark
Planarkitekt

Till planen hör:






















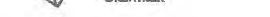

Planbeskrivning med illustration och genomförandebeskrivning

Fastighetsförteckning

MSN 2013/16-214

Antagen av MSN _____
Laga kraft _____

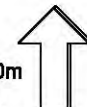
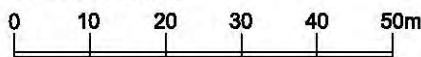
TECKENFÖRKLARING Grundkarta

-  Fastighetsgräns
-  393:10 Fastighetsbeteckning
-  Gemensamhetsanläggning
-  Servitutsområde
-  Ledningsrättsområde
-  Vägkant
-  Tunnel
-  GC-bana
-  Plank, staket
-  Mur
-  Stödmur
-  Häck
-  Höjdcurvor, höjdtext
-  Husliv
-  Inmätt bostadshus
-  Husliv
-  Inmätt industri- eller verksamhetsbyggnad
-  Husliv
-  Inmätt komplementbyggnad
-  Taktöt
-  Kartlerad byggnad från primärkartan
-  Skärmtak
-  Trappa

Grundkarta Atlas Copco entré
Koordinatsystem SWEREF 99 1800
Höjdsystem RH2000

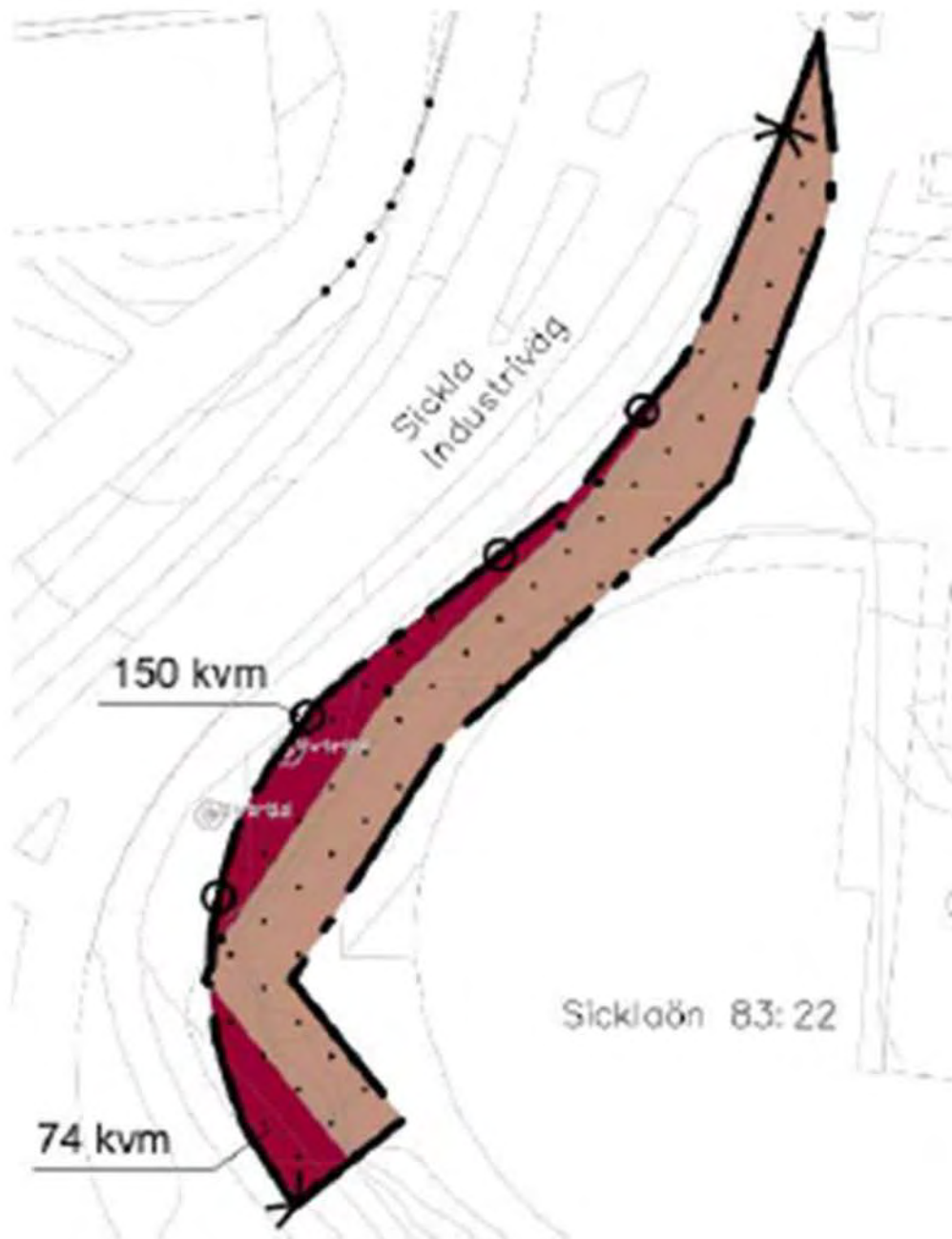
Fastighetsindelningen i kartan har inte rättsverkan, jämför mot beslut i lantmäterihandlingar.

Skala 1:1000 (A4)



Bilaga 2

Karta med marköverföringar (rödmarkerade områden) från Sicklaön 40:12 till Sicklaön 83:22



ANSÖKAN och ÖVERENSKOMMELSE om fastighetsreglering för fastigheterna Sicklaön 40:12 och 83:22

§ 1 PARTER

Mellan Nacka kommun, ägare till fastigheten Sicklaön 40:12, nedan kallad Kommunen, och Sickla Industrifastigheter KB, (org.nr 916616-1720), ägare till fastigheten Sicklaön 83:22, nedan kallad Exploatören, träffas följande överenskommelse om fastighetsreglering.

Härmed ansöker parterna om fastighetsreglering.

§ 2 ALLMÄNNA FÖRUTSÄTTNINGAR

Övriga villkor i denna överenskommelse träder i kraft först när följande krav är uppfyllda: Nacka kommunfullmäktige senast 2017-10-30 beslutar att godkänna denna överenskommelse genom beslut som vinner laga kraft.

Nacka kommunfullmäktige senast 2017-10-30 antar förslaget till detaljplan överensstämmande med bilaga 1 genom beslut som vinner laga kraft.

Uppfylls inte dessa krav upphör denna överenskommelse utan ersättning för någondera part.

§ 3 MARKÖVERLÅTELSE

Kommunen överlåter till Exploatören de delar av fastigheten Sicklaön 40:12 som enligt detaljplaneförslaget skall utgöra kvartersmark. Områdena är markerade med röd färg på bifogad karta, bilaga 1. Som ersättning för de överlåtna markområdena erlägger Exploatören TREHUNDRAÅTTIOTUSEN KRONOR (380 000:-) till Kommunen. Ersättningen skall erläggas senast två veckor efter det att detaljplanen vunnit laga kraft. Kommunen kommer att översända faktura på hela beloppet till Exploatören.

Förrättningskostnaderna ska betalas av Exploatören.

Överlåtelseerna gäller med de ändringar av gränserna för de överlåtna områdena som eventuellt vidtages i samband med erforderlig fastighetsbildning.

§ 4 TILLTRÄDE

Tillträde skall ske när förrättningen vunnit laga kraft.

Denna ansökan och överenskommelse är upprättad i tre (3) likalydande exemplar varav parterna tagit var sitt och ett har översänts till fastighetsbildningsmyndigheten.

Nacka den
För Nacka kommun

..... den
För Sickla Industrifastigheter KB

.....

.....

.....

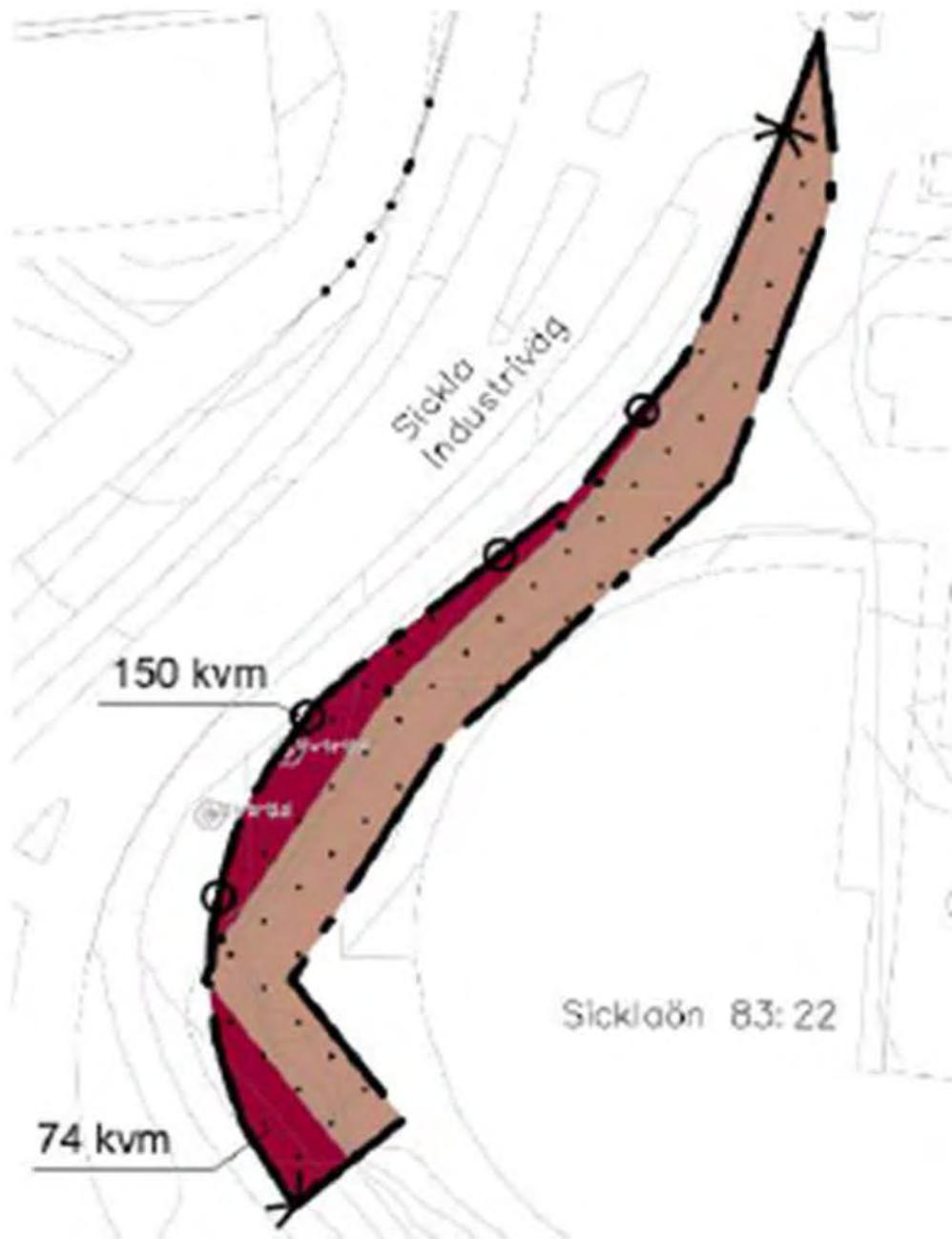
.....

BILAGOR

Bilaga 1, Karta med marköverföringar

Bilaga 1

Karta med marköverföringar (rödmarkerade områden) från Sicklaön 40:12 till Sicklaön 83:22



OMFATTNINGS- OCH UTFÖRANDEBESKRIVNING FÖR ALLMÄNNA ANLÄGGNINGAR

1 Allmänna förutsättningar

De allmänna anläggningarna i anslutning till detaljplan tillhörande fastighet Sicklaön 83:22 utförs enligt denna omfattnings- och utförandebeskrivning.

Finns det motstridiga uppgifter gäller dokumenten i följande prioritetsordning:

- Exploateringsavtal
- Omfattnings- och utförandebeskrivning
- Nacka kommuns tekniska handbok

Där anläggningarnas omfattning inte särskilt anges i texten skall detaljplanens illustration vara styrande.

För projektering och utförande av samtliga i omfattningsbeskrivningen ingående delar gäller anvisningar i Nacka kommuns tekniska handbok inkl. tillhörande bilagor.

Befintlig gatas trafikanordningar skall anpassas till nya förutsättningar genom att flyttas justeras och kompletteras. Skyltning och vägmarkering utförs i s.k. reflekterande material.

Skyltning skall utföras enligt skyltplan som inlämnas till kommunen för granskning.

Trafikanordningsplaner skall inlämnas till kommunen för granskning i god tid före igångsättning av varje delmoment.

2 Angöring för taxi

En angöringsplats avsedd för taxifordon skall anläggas med placering enligt bild 1 nedan.

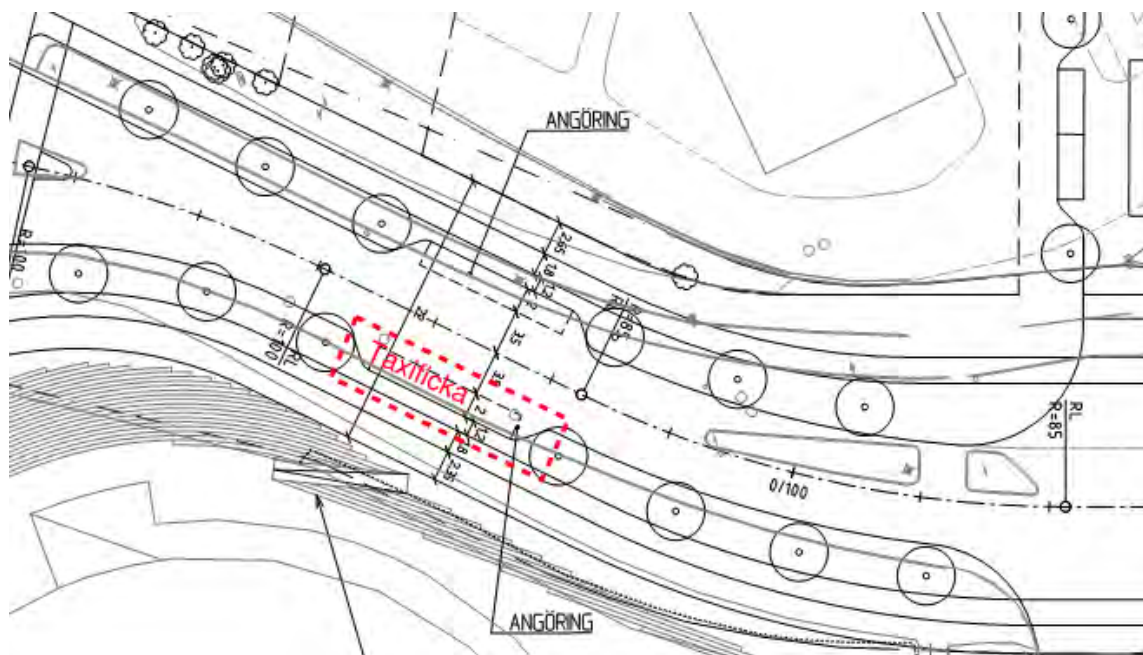


Bild 1: Placering av angöringsficka för taxifordon, östra sidan om Sickla Industriväg i anslutning mot fastighet Sicklaön 83:22.

Angöringsplatsen är avsedd att rymma två stycken personbilar (Pb). Fickan planeras 12 meter lång och 2,0 meter bred. I anslutning till angöringsplatsen finns en avstigningsyta med breddmått på 1,2 meter.

Angöringsfickan samt avstigningsytan skall beläggas med asfalt. Nivå mellan uppställningsyta för fordon och avstigningsyta tas upp utav ett granitkantstöd. Kantstödet visning skall vara 12 cm. Beläggning samt kantstöd skall utföras enligt anvisningar i Nacka kommuns tekniska handbok.

Dagvattenavrinningen för ytan skall säkerställas genom avledning till dagvattenbrunn.

Erforderlig flytt av ledningar och brunnar för angöringsplatsens genomförande ingår i arbetet.

Där vägöverbyggnad idag saknas inom planerad angöringsyta skall detta kompletteras enligt Nacka kommuns tekniska handbok. Överbyggnad för huvudgata skall användas.

Erforderlig skyltning och målning för angöringsytan ingår i arbetet.

3 Rivning av träd

Av utrymmesskäl för ny allmän plats behöver två stycken träd av sorten Lind rivas (se bild 2). Träden skall ersättas med nya träd vars placering anpassas mot gatans nya utformning.

Nya träd skall planteras enligt principer som finns beskrivna i Nacka kommuns tekniska handbok.



Bild 2: 2 st befintliga träd (Lind) som skall rivas och ersättas med nya träd.

 NACKA KOMMUN	<h1>Teknisk Handbok</h1>	Bilaga 13:10
Sida 1 av 6	Relationshandlingar	Datum: 2015-03-06
Godkänd av : Teknik och Lantmäterienheten		

Leveransanvisningar för relationshandlingar

1. Syfte

Denna anvisning är objektanpassad och reglerar utseende, antal ritningar mm avseende relationshandling.

2. Leverans

Relationshandlingar, påskrivna av ansvarig entreprenör, skall tas fram för samtliga objekt som är inom entreprenadområdet och levereras till beställaren **senast 2 veckor** innan slutbesiktning,

Finns ej relationshandlingar färdiga, kommer anmälan om slutbesiktning från entreprenören ej att godtas.

3. Omfattning

- Samtliga relationshandlingar skall levereras i koordinatsystemet SWEREF99 18 00 och Höjdsystemet RH-00. **OBS !** Den 1 februari 2013 kommer Nacka kommun att byta höjdsystem till RH-2000 vilket innebär att projektering som ej påbörjats bör ske med RH2000 istället för RH-00.
- Samtliga nya och aktuella objekt skall koordinatsättas och anges med x, y och z koordinater. All inmätning skall ske med Terrester mätning (GPS alt Total station).
- Inmätning ska ske av såväl nya och befintliga anläggningar, dessutom skall befintliga objekt som behålls och har direkt samband med nya anläggningar mätas in.
- Vägkanter, infarter och samtliga väganordningar ska mätas in, exempelvis vägskyltar, kantstöd, vägbommar, belysningsstolpar, elskåp mm.
- Objekt som är slutna i verkligheten skall mätas som slutna polygoner, tex kantsten i rondellmitt, broar, trappor, refuger, gupp osv.
- Samtliga brunnar, ventiler, brandposter samt bryt- och ändpunkter på ledningar skall koordinatbestämmas. Avvägning av vattengång för rörledning, inlopp och utlopp i brunnar skall ske. Objekten ska redovisas som var typ för sig enligt kodlista. Anslutningspunkter ska anges.
- Skarvpunkter för eventuell frostskyddskabel ska koordinatsättas.
- Borttagna objekt skall tas bort från ritning. Kvarvarande proppade ledningar kryssas.

 NACKA KOMMUN	<h1>Teknisk Handbok</h1>	Bilaga 13:10
Sida 2 av 6	Relationshandlingar	Datum: 2015-03-06
Godkänd av : Teknik och Lantmäterienheten		

4. Format/märkning

- Färdiga relationshandlingar ska levereras i PDF filer i senaste PDF versionen. Ritningar skall dessutom levereras i DXF/DWG format i version Autocad2006.
- Relationsritningar ska vara underskrivna av ansvarig entreprenör med arkivbeständig penna och märkt RELATIONSRITNING. Pennan ska vara märkt med Svenskt Arkiv.
- Samtliga filer skall namnsättas med Projektnamn, Relationsritning, typ, år.
- Samtliga inmätningar benämns med kod enligt kodlista för respektive verksamhet, se *rubrik 6 Kodlista*.
- All måttsättning skall anges i meter med två decimaler.
- På linjeobjekt, t ex ledningar skall det framgå SDR – klass, typ, dimension, material som text i lagret. Eventuella dimensionsbyten och materialbyten från punkt och till punkt för ledningarna.
- Privata ledningar skall redovisas med en annan färg och med klar text ”PRIVAT”.
- Relationsritningar ska kompletteras med detaljer och eventuellt inmätningsskisser där tillräcklig tydlighet ej kan erhållas.

5. Leveransplan/ ritningsförteckning

- Relationshandlingarna ska sorteras utifrån verksamhet enligt nedan i var sin mapp och levereras på 1 CD-/DVD-skiva, alternativt annat digitalt media om så avtalats.
- Relationsritningarna ska även levereras i 1 omgång ovikt i format A1 på arkivbeständigt papper, 100 gram papper Svenskt Arkiv.

Nedanstående handlingar skall upprättas.

Väg

Handling	Beskrivning
Vägplan	Enligt AMA 13 YCD
Vägprofil	Enligt AMA 13 YCD
Normalsektion	Enligt AMA 13 YCD
Konstruktions handlingar	Enligt AMA 13 YCD
Detaljer	Enligt AMA 13 YCD
Koordinatförteckning vägsektioner.	

VA

Handling	Beskrivning
VA-plan	Enligt AMA 13 YCD
VA-profil	Enligt AMA 13 YCD

 NACKA KOMMUN	<h1>Teknisk Handbok</h1>	Bilaga 13:10
Sida 3 av 6	Relationshandlingar	Datum: 2015-03-06
Godkänd av : Teknik och Lantmäterienheten		

VA-normalsektion	Enligt AMA 13 YCD
Detaljer	Enligt AMA 13 YCD

Park

Handling	Beskrivning
Plan	Enligt AMA 13 YCD
Profil	Enligt AMA 13 YCD
Detaljer	Enligt AMA 13 YCD

6. Kodlista

I relationsritningarna skall samtliga objekt märkas enligt följande kodlista:

Väg

Namn	Kod
Belysningsstolpe	BEL
Beläggningsytor (polygoner)	Ange ytskikt (asfalt, plattor mm)
Bullerskydd	BSKYDD
Busskur	BKUR
Cykelbana, cykelväg	CB
Dagvattenbrunn	DB (ange typ)
Dagvattenmagasin	DBmag (ange typ)
Dikesbotten	DIKB
Dikeskant (större än 1 m)	DIKK
Dränledning	DDRÄ
Enstaka barrträd	BARR
Enstaka lövträd	LÖV
Gemensam gång och cykelbana	GC
Gångbana (trottoar)	GB
Häck	HÄCK
Kantstöd Betong	KSB
Kantstöd Granit	KSG
Mur (bredare än 0,5 meter)	MUR
Parkering	P
Släntfot	SLF
Släntrön	SLK
Staket	ST
Stödmur	STMUR
Trappa	TR (ange typ)
Tomtinfarter	INF
Trumma	TRUMMA (ange typ)
Väggkant (beläggingskant)	VK
Väggkant befintlig	Vkbef
Vägmitt på väg eller cykelbana	VM
Vägmarkering	Vmark
Vägmärke	Vskylt

 NACKA KOMMUN	<h1>Teknisk Handbok</h1>	Bilaga 13:10
Sida 4 av 6	Relationshandlingar	Datum: 2015-03-06
Godkänd av : Teknik och Lantmäterienheten		

VA - Spillvatten

Namn	Kod
NEDSTIGNINGSBRUNN	SNB
TILLSYNSBRUNN	STB
AVSTÄNGNINGSVENTIL	SAV
SERVISVENTIL	SSV
RENSBRUNN, SERVISLEDNING	SRB
RENSBRUNN, HUVUDLEDNING	SHR
MATARKAMMARE	SMK
ENVÄGSVENTIL	SEV
LUFTNINGSVENTIL	SLV
SPOLANORDNING	SPO
PROPPNING	SPP
UTLOPP	SUT
AVGRENING	SAG
ANSLUTNING	SAS
DIMENSIONSBYTE	SBD
FÖRBINDELSEPUNKT	SFP
PUMPSTATION	SPU
PUNKT PÅ LEDNING	SPL
OLJEAVSKILJARE	SOL
HUVUDLEDNING	S
BRÄDDAVLOPPSLEDNING	SBRA
NÖDUTLOPPSLEDNING	SNÖD
SERVISLEDNING	SSERV
SKYDDSRÖRSLEDNING	SSKY
TRYCKLEDNING	STRY
TRYCKLEDNING KLENRÖR	STRK

VA - Vatten

Namn	Kod
Nedstigningsbrunn	VNB
Avstängningsventil	VAV
Servisventil	VSV
Brandpost	VBP
Brandpostventil	VBV
Envägsventil	VEV
Luftningsventil	VLV
Spolanordning	VPO
Proppning/Ändpunkt	VPP
Reduceringsventil	VRV
Sprinklerventil	VSP
Avgrening	VAG
Anslutning	VAS
Dimensionsändring	VBD
Förbindelsepunkt	VFP
Materialbyte	VBM

 NACKA KOMMUN	<h1>Teknisk Handbok</h1>	Bilaga 13:10
Sida 5 av 6	Relationshandlingar	Datum: 2015-03-06
Godkänd av : Teknik och Lantmäterienheten		

Punkt på ledning	VPL
Tömning i brunn	VTÖ
Mätarkammare	VMK
Mätarbrunn	VMB
Huvudledning	V
Bevattningsledning	VEV
Servisledning	VSERV
Skyddsörsledning	VSKY
Sprinklerledning	VSPR




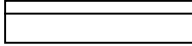
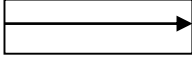

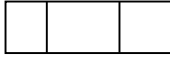
VA - Dagvatten

Namn	Kod
Nedstigningsbrunn	DNB
Tillsynsbrunn	DTB
Avstängningsventil	DAV
Dagvattenbrunn, Rännstensbrunn	DDB
Rensbrunn, Servisledning	DRB
Rensbrunn, Huvudledning	DHR
Dräneringsbrunn	DDR
Sandfång	DSF
Proppning/ändpunkt	DPP
Utlopp	DUT
Inlopp	DIN
Avgrening	DAG
Anslutning	DAS
Dimensionsbyte	DBD
Förbindelsepunkt	DFP
Materialbyte	DBM
Punkt på ledning	DPL
Kupolsil	DKS
Huvudledning	D
Bräddavloppsledning	DBRÅ
Dräneringsledning	DDRÅ
Nödutloppsledning	DNÖD
Servisledning	DSERV
Trumma	DTRUM
Tryckledning	DTRY

Park

Namn	Kod
Gräs	Gr
Planteringsyta	P
Grus	G
Stenmjöl	Sm
Storgatsten	Stg
Smågatsten	Smg

 NACKA KOMMUN	<h1>Teknisk Handbok</h1>	Bilaga 13:10
Sida 6 av 6	Relationshandlingar	Datum: 2015-03-06
Godkänd av : Teknik och Lantmäterienheten		

Art/Antal	XOO/00
	Träd
	Bef. träd som ska bevaras
	Papperskorg
	Soffa
	Ramp
	Trappa
	Trappväg

MODERBOLAGSBORGEN NR [XXX]

Denna Moderbolagsborgen ("Moderbolagsborgen") har denna dag utfärdats av Atrium Ljungberg AB, org. nr 556175-7047, ("Borgensmannen"), till förmån för Nacka kommun, org. nr 212000-0167, ("Kommunen").

1. Bakgrund

- 1.1 Mellan Kommunen och Sickla Industrifastigheter KB, org. nr 916616-1720 ("Exploatören"), har träffats EXPLOATERINGSAVTAL MED MARKÖVERLÅTELSE AVSEENDE FASTIGHETERNA SICKLAÖN 40:12 OCH 83:22, vilket undertecknades av Exploatören den [datum] ("Avtalet").
- 1.2 Exploatören ingår sedan den [datum] i den koncern i vilken Borgensmannen är moderbolag.
- 1.3 Exploatören ska enligt 9.1 § i Avtalet ställa säkerhet i form av moderbolagsborgen för rätta fullgörandet av sina skyldigheter enligt Avtalet. Säkerheten får nedskrivs i förhållande till erlagda ersättningar och utfört arbete. Tio procent av säkerheten ska dock vara kvar till godkänd slutbesiktning av allmänna anläggningar enligt 9.1 § i Avtalet och därefter ska fem procent av säkerheten vara kvar till godkänd garantibesiktning.

2. Borgensåtagande

- 2.1 Borgensmannen går härmed gentemot Kommunen i borgen såsom för egen skuld (proprieborgen) för Exploatörens åtaganden enligt Avtalet intill följande belopp:
 - Nittioentusen (91 000) kronor.
- 2.2 Borgensmannen har inte vid någon tidpunkt enligt denna Moderbolagsborgen mer långtgående åtagande gentemot Kommunen än Exploatören har gentemot Kommunen enligt Avtalet. På grund av denna Moderbolagsborgen ska Borgensmannen därmed inte kunna åläggas att utge mer än sammanlagt 91 000 kronor.

3. Giltighetstid

- 3.1 Denna Moderbolagsborgen gäller från och med dagen för Borgensmannens undertecknande av denna Moderbolagsborgen till och med att Exploatören uppfyllt sina skyldigheter enligt Avtalet.
- 3.2 Moderbolagsborgen gäller krav som framställs skriftligen av Kommunen till Borgensmannen inom giltighetstiden.

- 3.3 Om krav har framställts inom rätt tid, ska Moderbolagsborgen dock inte upphöra att gälla förrän Borgensmannen fullgjort samtliga sina skyldigheter enligt denna Moderbolagsborgen.
- 3.4 Vid giltighetstidens utgång ska Kommunen av ordningsmässiga skäl returnera Moderbolagsborgen i original till Borgensmannen.

4. Framställande av krav

- 4.1 Denna Moderbolagsborgen är ovillkorlig (on demand) och betalning ska ske vid anfordran, förutsatt att Kommunens krav anger att Exploatören brustit i sitt uppfyllande av punkten 2.1 samt innehåller en beskrivning av på vilket sätt Exploatören brustit.
- 4.2 Krav enligt denna Moderbolagsborgen ska framställas skriftligen av Kommunen till Borgensmannen, inom giltighetstiden, på adress som vid var tid finns registrerad hos Bolagsverket.

5. Överlåtelse

- 5.1 Denna Moderbolagsborgen får inte överlåtas av Borgensmannen eller Kommunen utan den andra partens skriftliga samtycke.
- 5.2 Om Exploatören överlåter fastighet som omfattas av Avtalet till annan part ska Exploatören tillse att köparen ställer säkerhet i form av bankgaranti eller likvärdig säkerhet som Kommunen godkänner för att Borgensmannen ska frias från hela eller delar av sitt åtagande enligt denna Moderbolagsborgen.
- 5.3 Utgångspunkten ska vid överlåtelser vara att Kommunen inte ska erhålla sämre säkerhet än vad som gäller enligt denna Moderbolagsborgen.

6. Ändringar och tillägg

- 6.1 Ändringar och tillägg till denna Moderbolagsborgen ska upprättas skriftligen och undertecknas av Borgensmannen och godkännas av Kommunen.

7. Tvist

- 7.1 Tvist angående tolkning och tillämpning av denna Moderbolagsborgen ska avgöras av allmän domstol enligt svensk rätt och på Kommunens hemort.

Denna Moderbolagsborgen har upprättats i ett (1) exemplar, vilket Kommunen har erhållit.

Nacka, den XX januari 2017

Atrium Ljungberg AB

.....

Johan Ljungberg

.....

Annica Ånäs

Bilaga: Registreringsbevis

UTKAST

31 januari 2017

SAMMANTRÄDESPROTOKOLL
Kommunstyrelsens stadsutvecklingsutskott

§ 16

Dnr KFKS 2016/744

Omreglering av tomträttsavgäld för fastigheten Lännersta 1:123 – Lännersta skola i Saltsjö-Boo

Beslut

Kommunstyrelsens stadsutvecklingsutskott föreslår kommunstyrelsen fatta följande beslut.

Kommunstyrelsen föreslår kommunfullmäktige att fastställa den årliga tomträttsavgälden för fastigheten Lännersta 1:123 till 300 000 kr per år att gälla fr.o.m. den 1 juli 2018 och under kommande 10-årsperiod.

Kommunstyrelsen beslutar för egen del, under förutsättning av kommunfullmäktiges beslut enligt ovan, att stadsjuristen, eller den hon sätter i sitt ställe, befullmäktigas att föra kommunens talan i domstol i mål om omreglering av tomträttsavgälden för fastigheten Lännersta 1:123 i det fall någon överenskommelse med tomträttshavaren inte kan träffas senast den 30 juni 2017.

Ärendet

Fastigheten Lännersta 1:123, Lännerstavägen 1 i Saltsjö-Boo, är upplåten med tomträtt för skoländamål sedan den 1 juli 1998. Omregleringstidpunkten är den 1 juli 2018.

Tomträttsavgälden för fastigheten Lännersta 1:123 föreslås höjas från 250 000 kr/år till 300 000 kr/år.

Handlingar i ärendet

Enheten för fastighetsutvecklings tjänsteskrivelse den 18 januari 2017

Bilaga 1 Karta

Bilaga 2 Värdeutlåtande kommunens



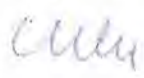
Bilaga 3 Värdeutlåtande tomträttshavarens

Bilaga 4 PM angående värdeutlåtande

Bilaga 5 Gällande tomträttsavtal

Beslutsgång

Stadsutvecklingsutskottet beslutade i enlighet med enheten för fastighetsutvecklings förslag.

Ordförandes signatur	Justerandes signatur	Utdragsbestyrkande
		

Kommunstyrelsen

Omreglering av tomträttsavgäld för fastigheten Lännersta 1:123 – Lännersta skola i Saltsjö-Boo

Förslag till beslut

Kommunstyrelsen föreslår kommunfullmäktige att fastställa den årliga tomträttsavgälden för fastigheten Lännersta 1:123 till 300 000 kr per år att gälla fr.o.m. den 1 juli 2018 och under kommande 10-årsperiod.

Kommunstyrelsen beslutar för egen del, under förutsättning av kommunfullmäktiges beslut enligt ovan, att stadsjuristen, eller den hon sätter i sitt ställe, befullmäktigas att föra kommunens talan i domstol i mål om omreglering av tomträttsavgälden för fastigheten Lännersta 1:123 i det fall någon överenskommelse med tomträttshavaren inte kan träffas senast den 30 juni 2017.

Sammanfattning

Fastigheten Lännersta 1:123, Lännerstavägen 1 i Saltsjö-Boo, är upplåten med tomträtt för skoländamål sedan den 1 juli 1998. Omregleringstidpunkten är den 1 juli 2018. Tomträttsavgälden för fastigheten Lännersta 1:123 föreslås höjas från 250 000 kr/år till 300 000 kr/år.

Ärendet

Bakgrund

Fastigheten Lännersta 1:123, med tomtarealen 13 666 kvm, är sedan den 1 juli 1998 upplåten med tomträtt för skoländamål och är belägen vid Lännerstavägen 1 i Saltsjö-Boo, se bilaga 1. Tomträtten innehas av Hemfosa Skolfastighet 1 AB, org. nr 559009-9320. Avgäldsperiodens längd är 10 år och den nuvarande avgälden uppgår till 250 000 kr/år, vilken varit oförändrad sedan upplåtelsens början. I avgäldsunderlaget ingår VA-



anslutningsavgift och gatukostnader. Fastigheten är bebyggd med en skola om cirka 2 563 kvm lokalarea, därtill planeras en tillbyggnation om cirka 480 kvm.

Innevarande avgäldsperiod löper ut den 30 juni 2018. För att kommunen skall kunna utnyttja sin rätt att eventuellt ändra nuvarande avgäld, måste överenskommelse om ny avgäld vara träffad med tomträttshavaren senast ett år före angiven omregleringstidpunkt, det vill säga senast den 30 juni 2017. Ny avgäld ska bestämmas utifrån marknadsvärde för fastigheten och en fastställd avgäldsrenta, som för närvarande är 3 %.

Metod för fastställande av ny avgäld

Marknadsvärde, som underlag för ny avgäld, har, av Forum Fastighetsekonomi AB på uppdrag av enheten för fastighetsutveckling, bedömts utifrån de försäljningar och tomträttsupplåtelse som gjorts i Nacka kommun, Stockholm och närliggande kommuner, se värdeutlåtande, bilaga 2. Baserat på det underlag som ligger till grund för värderingen, samt med hänsyn till viss prisutveckling samt att noteringarna som baseras på markanvisningstävlingar ligger högre och de förhållandevis höga tomträttsavgälderna vid nyupplåtelse så bedöms en normal marknadsvärdenivå av skolbyggrätter i motsvarande läge till cirka 2 500 - 3 000 kr/kvm BTA. På grund av den förhållandevis låga exploateringsgraden för Lännersta 1:123 samt med anledning av dess attraktiva läge har marknadsvärdet bedömts hamna i den övre delen av ovan angivet intervall.

Tomträttshavaren har, genom Bryggan Fastighetsekonomi, tagit fram en egen värdering som underlag för ny avgäld, bilaga 3. Utifrån deras värdering kommer de fram till en marknadsvärdenivå av skolbyggrätter i motsvarande lägen till 1 500 kr/kvm BTA.

Värderingen utförd av Bryggan Fastighetsekonomi tar dock inte hänsyn till dagens värdenivå samt lokaliseringen av fastigheten Lännersta 1:123 i relation till jämförelseobjekten, det vill säga makroläget ignoreras. Utifrån Bryggans fastställda marknadsvärdenivå om 1 500 kr/kvm BTA samt med en avgäldsrenta om 3 % innebär det en ny avgäld om cirka 153 000 kr/år. Således skulle detta innebära en sänkning av nuvarande avgäld med cirka 100 000 kr/år, vilket med dagens värdeutveckling får anses vara helt orimligt.

Med hänsyn till ovanstående uppgifter bedöms marknadsvärdet, som underlag för fastställande av ny avgäld, utifrån marknadsvärdenivån fastställd av Forum Fastighetsekonomi till cirka 10 000 000 kr för fastigheten Lännersta 1:123. Med en avgäldsrenta på 3 % förslås den nya avgälden från och med den 1 juli 2018 bestämmas till 300 000 kr/år under nästa 10-årsperiod.



Ekonomiska konsekvenser

Innevarande avgäldsperiod löper ut den 30 juni 2018. För att kommunen ska kunna utnyttja möjligheten att höja nuvarande avgäld, måste överenskommelse om ny avgäld vara träffad med tomträttshavarna senast ett år före angiven omregleringstidpunkt, det vill säga senast den 30 juni 2017. Detta innebär att kommunfullmäktige dessförinnan måste ta beslut om justering av avgälden.

Om kommunfullmäktige inte beslutar i enlighet med förslaget innebär detta att kommunen går miste om möjligheten att justera avgälden, vilket leder till att avgälden blir oförändrad, på 250 000 kr/år istället för 300 000 kr/år. Resultatet blir ett inkomstbortfall för kommunen under nästkommande 10-årsperiod.

Konsekvenser för barn

Beslutsförslaget bedöms inte innebära några särskilda konsekvenser för barn.

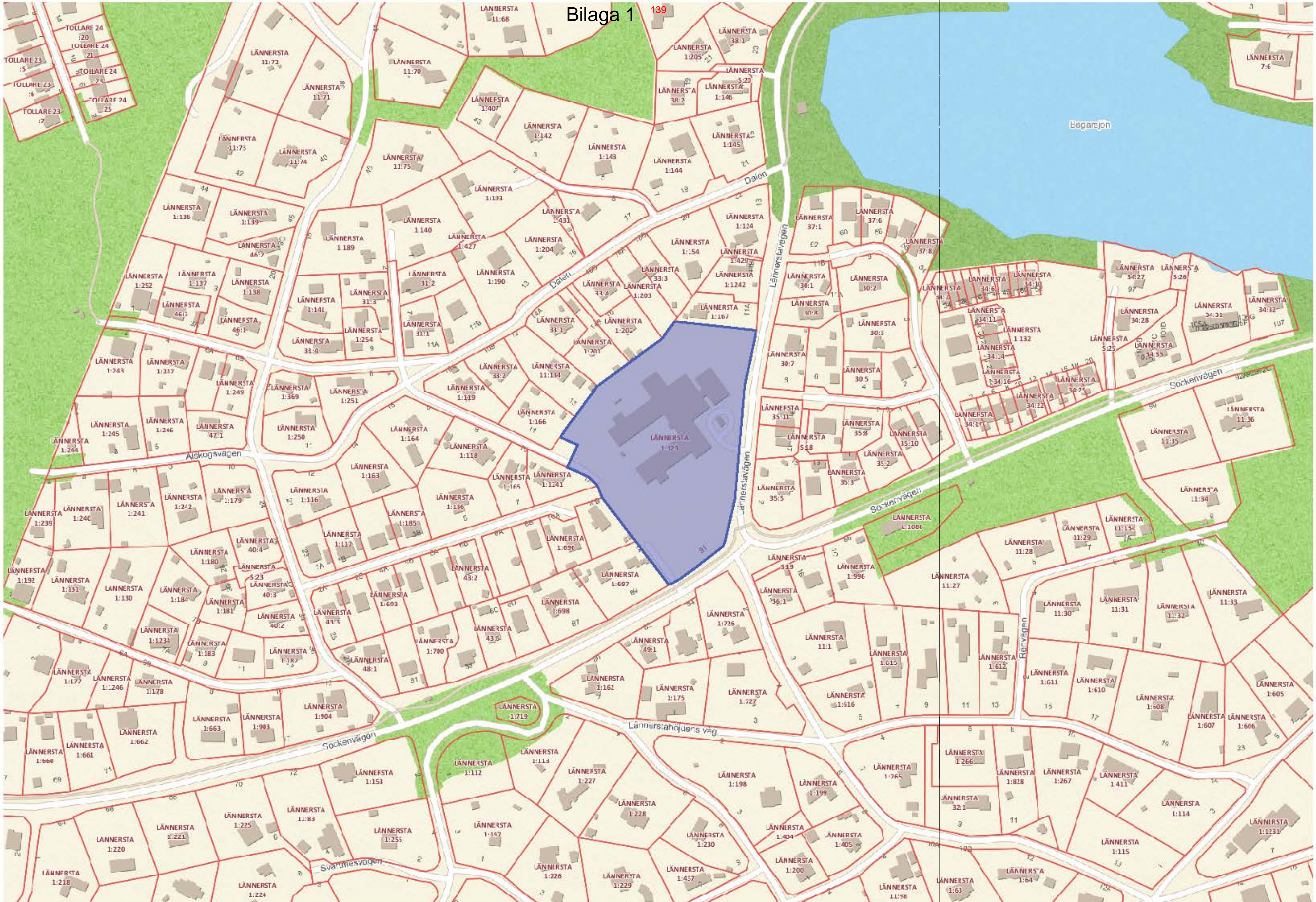
Bilagor

- Bilaga 1 Karta
- Bilaga 2 Värdeutlåtande kommunens
- Bilaga 3 Värdeutlåtande tomträttshavarens
- Bilaga 4 PM angående värdeutlåtande
- Bilaga 5 Gällande tomträttsavtal

Beslutet ska skickas till

Anna Ahrling
Markchef
Enheten för fastighetsutveckling

Mattias Borgström
Extern markingenjör
Enheten för fastighetsutveckling

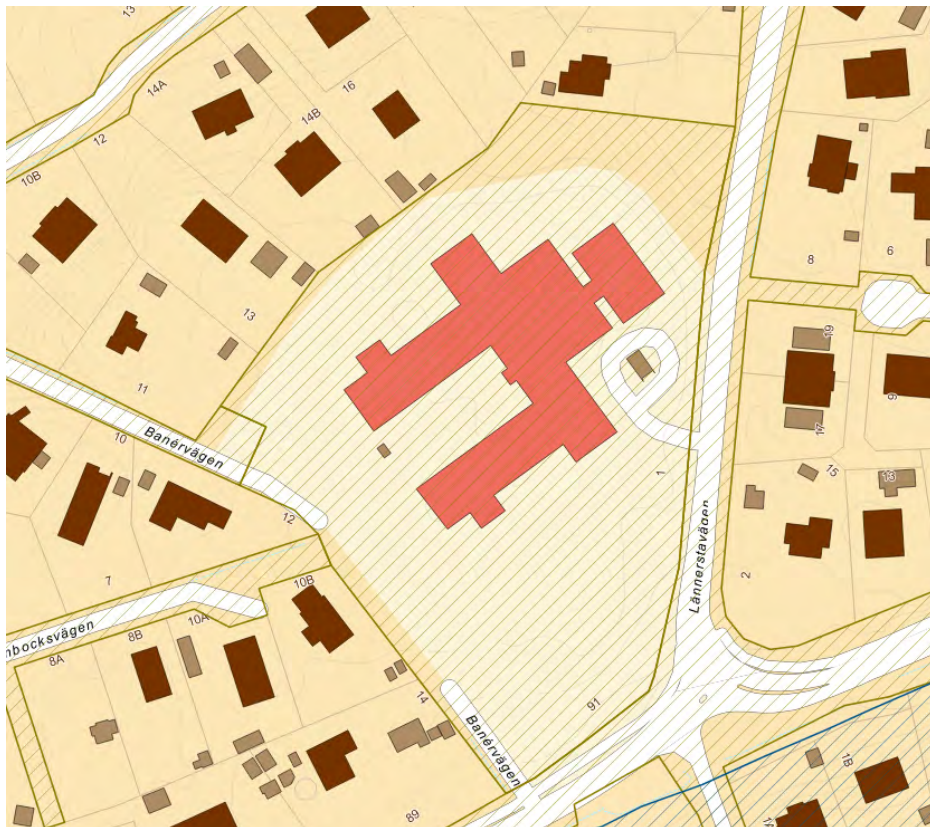


Värdeutlåtande

avseende

Lännersta 1:123

Nacka kommun



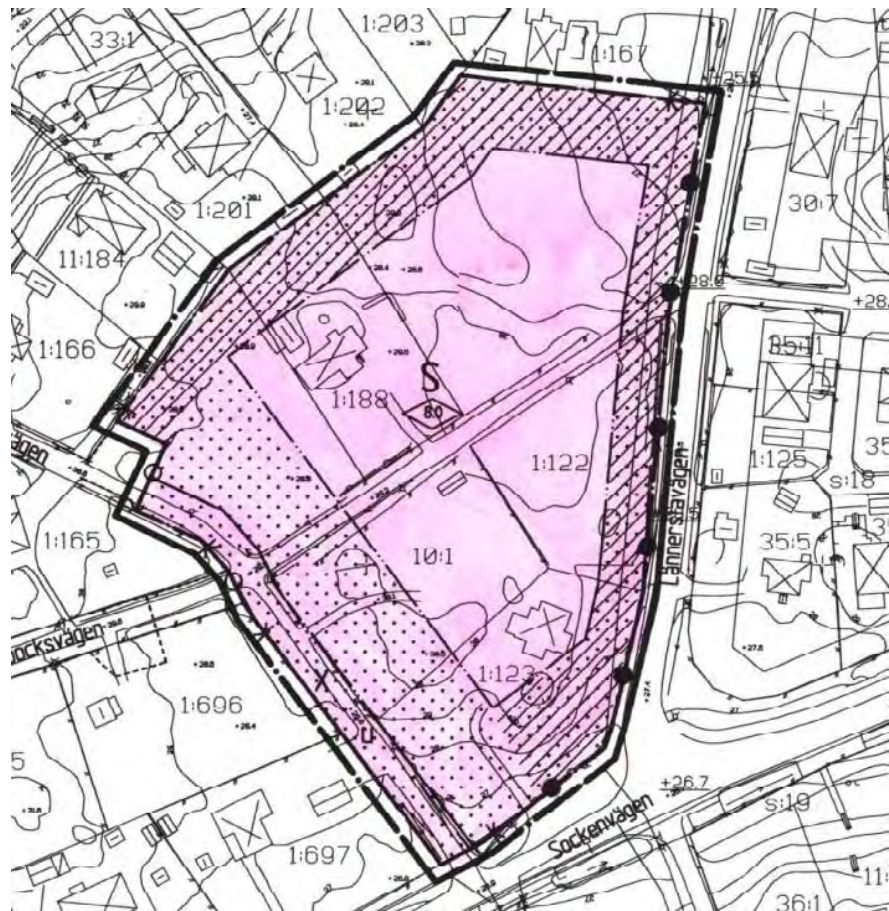
2016-11-14

UPPDRAG

<i>Uppdragsgivare</i>	Nacka kommun genom Firass Sjönoce.
<i>Bakgrund/syfte</i>	Fastigheten Lännersta 1:123 är upplåten med tomträtt. Avgäldsperioden går ut 2018-07-01 och om överenskommelse om ny avgäld ej kan träffas måste stämning lämnas in ett år före denna tidpunkt, d v s senast 2017-06-30. Aktuell värdering avses ligga till grund för ny tomträttsavgäld.
<i>Värdetidpunkt</i>	Värdetidpunkt vid avgäldsregleringen är 2018-07-01. Vid denna värdering är emellertid värdetidpunkten dagens datum. Anledning kan således finnas att vid senare tillfälle uppdatera värdebedömningen.
<i>Förutsättningar</i>	Värderingen avser fastigheten i s k avröjt skick. Detta innebär att man ej beaktar tomträttsupplåtelsen och vad tomträttsinnehavaren tillfört som t ex byggnader, anläggningar etc.

BESKRIVNING

<i>Läge</i>	Värderingsobjektet är beläget i Lännersta öster om Skurusundet i Nacka kommun, nordväst om korsningen Lännerstavägen/Sockenvägen. Omgivningen utgörs främst av småhusbebyggelse. Avståndet till Stockholm innerstad är ca 10 km. Området får betraktas som ett mycket attraktivt bostadsområde. Tomten nås från flera vägar och gång- och cykelvägar. Busshållplats finns i nära anslutning till värderingsobjektet
<i>Tomtbeskrivning</i>	Värderingsobjektet har en areal om ca 13 666 kvm. Tomten är en mindre kulle. Undergrunden utgörs enligt SGU:s jordartskarta huvudsakligen av berg med ett tunt osammanhängande moräntäcke. Delar mot Sockenvägen och Lännerstavägen utgörs av lera. De ej bebyggda delarna är asfalterade som köryta eller skolgård/lekyta samt naturmark ingående i skoltomten.
<i>Planförhållanden</i>	För fastigheten gäller en detaljplan som vann laga kraft 1997-07-02, se plankarta nedan.



Fastigheten får enligt detaljplanen användas för skoländamål. Byggrätten begränsas i form av att vissa delar längs gränserna ej får bebyggas samt en högsta byggnadshöjd om 8 m. För vissa delar (rastrerade på plankartan) ska dessutom särskild hänsyn tas till befintlig vegetation. Utfartsförbud råder mot Banérvägen och Stenbocksvägen. Mot Lännerstavägen och Sockenvägen ska staket finnas. Här förutsätts dock att den befintliga utfart som finns mot Lännerstavägen får finnas kvar, d v s staketkravet gäller ej den delen.

Bebyggelse

Fastigheten är idag bebyggd med en skolbyggnad i ett plan. Enligt tomträttshavarens hemsida uppgår lokalarean till 3 063 kvm. Detta bedöms motsvara en bruttoarea om ca 3 400 kvm BTA.

Tomträttsavtal

Fastigheten uppläts med tomträtt 1998. Ändamålet med upplåtelsen är skolverksamhet i enlighet med av kommunen beviljat bygglov. För tillbyggnad etc som kräver bygglov måste godkännande inhämtas av markägaren. Fastighetsägaren (Kommunen) står för anslutningsavgifterna för vatten- och avlopp. Fastighetsägaren har rätt att utan intrångsersättning dra ledningar genom fastigheten. Detsamma gäller tunnlar för kommunikationsändamål eller vatten- och avlopp. Inom x-området enligt detaljplanen (Banérvägen) har kommunen rätt att bibehålla anordningar för allmän gång- och cykeltrafik.

VÄRDERING

Metod

Marknadsvärdet av skoltomter bedöms normalt via direkta ortsprisjämförelser av försålda obebyggda skoltomter med motsvarande läge där noterade köpeskillingar relateras till antingen kr/kvm tomtareal eller kr/kvm byggrätt (BTA). Vid värdebedömningen vägs bl.a. värderingsobjektets byggrätt och läge in i den slutliga bedömningen. Avgäldsperioden är 10 år. Avgälden har dock ej ändrats sedan ursprungsupplåtelsen och är således fortfarande 250 000 kr/år.

Omdöme om värderingsobjektet

Värderingsobjektet har ett mycket gott läge för skoländamål, då det ligger mitt i ett småhusområde och är lättillgängligt med bil, buss, cykel och gåendes. Gällande detaljplan medger en betydligt större byggrätt än vad som utnyttjats. I och med att fastighetsägaren enligt tomträttsavtalet måste godkänna utbyggnader innan bygglov söks får byggrätten enligt tomträttsavtalet anses motsvara befintlig byggnad.

Med den befintliga byggnaden har tomten mycket stora friytor som kan nyttjas som lekytor, parkering mm.

Sammantaget bedöms värderingsobjektet vara attraktivt för aktuellt ändamål.

Ortsprisanalys och värdebedömning

Detaljplan och tomträttsavtalet anger skoländamål. Vår erfarenhet är att priserna för förskola respektive skola är jämförbara. En jämförelse bör därför göras med överlåtelse av mark för såväl skola som förskola. Antalet förvärv av denna fastighetstyp är dock begränsat varför ortsprisundersökningen även omfattar köp inom hela Stockholmsregionen samt avser en relativt lång tidsperiod.

Följande förvärv har Forum kännedom om.

Ortspriser

Haninge kommun tecknade 2013 ett avtal om överlåtelse av mark för förskola inom del av Kolartorp 1:8 och 1:221. Priset bestämdes till **1 400 kr/kvm BTA**, vilket uttryckt i kr/kvm markareal motsvarar ca **275 kr/kvm**.

Sundbybergs stad köpte 2013 av Svenska Kyrkan del av fastigheten Gladan 2 i Duvbo som tillskottsmark till befintlig skola. Köpeskillingen motsvarade **2 900 kr/kvm BTA**. Då byggrätten var mycket stor i förhållande till markarealen bedöms att köpeskillingen utslagen på markarealen inte kan användas vid en jämförelse.

Ekerö kommun sålde 2013 del av fastigheten Träkvista 3:99 för 1,7 Mkr till en privat aktör. Tomten omfattade ca 7 000 kvm och på denna planerades en byggnad om ca 1 000 kvm BTA. Priset motsvarade således **243 kr/kvm** tomtareal eller **1 700 kr/kvm BTA**.

Huddinge kommun tecknade 2014 ett avtal om att köpa ett ca 13 000 kvm stort område vid Högmoravägen avsett för skoländamål. Byggrätten för skola/förskola uppgick till 3 200 kvm BTA. Priset angavs till 2,9 Mkr, d v s **223 kr/kvm** markareal eller ca **900 kr/kvm BTA**.

Huddinge kommun överlät 2015 ett markområde om ca 8 000 kvm i Hörningsnäs till Huga Fastigheter AB. Marken får enligt detaljplan användas för skola/förskola. Priset motsvarade ca **625 kr/kvm** tomtareal. Då köpet omfattade även tillskottsmark till befintlig skola bör köpeskillingen ej relateras till byggrätten.

Upplands-Bro kommun sålde i slutet av 2015 en förskoletomt i Kungsängen till en privat aktör för en köpeskillning motsvarande ca **1 700 kr/kvm BTA** eller knappt **600 kr/kvm** tomtareal.

Huddinge kommun tecknade 2016 ett markanvisningsavtal i Segeltorp med Huga Fastigheter AB med ett angivet pris motsvarande **635 kr/kvm** tomtareal.

Stockholms stad tecknade 2015 ett markanvisningsavtal om att överlåta tillskottsmark till en förskoletomt in Axelsberg. Köpeskillingen bestämdes till **550 kr/kvm** tomtareal.

I en markanvisningstävling i Täby galoppområdet har kommunen lagt in **2 000 kr/kvm BTA** som en förutsättning för den förskolebyggrätt som ingår i tävlingen.

Därutöver finns ett antal noteringar som avser förskolelokaler i bottenplan på nya bostadsfastigheter i närförortslägen i Stockholm (t ex Aspudden, Årsta, Johanneshov) på nivåer mellan **4 200 och 4 500 kr/kvm BTA**.

Tomträttsupplåtelse

Det är relativt vanligt att skolfastigheter upplåtes med tomträtt. Forum känner till följande upplåtelse:

Nacka kommun tecknade 2016 en markanvisning avseende bostäder i Orminge. Avtalet omfattade även en förskolebyggrätt där avgälden bestämdes till 50 kr/kvm BTA (markanvisningen skedde efter en tävling som dock ej omfattade prisnivån för förskolebyggrätten).

Nacka kommun upplät 2014 och 2015 två tomträtter för skola/förskola på Kvarnholmen. Avgälden bestämdes efter en markanvisningstävling i ena fallet till 200 kr/kvm BTA.

Nacka kommun upplät 2016 fastigheten Kummelnäs 1:1179 med tomträtt för förskoleändamål mot en avgäld motsvarande 200 kr/kvm BTA.

Värmdö kommun anordnade 2015 en markanvisningstävling avseende en förskoletomt i Gustavsberg. Högsta anbud motsvarade 150 kr/kvm BTA eller ca 58 kr/kvm tomtareal. Endast två anbud erhöles och det ej vinnande budet låg på en väsentligt lägre nivå.

Stockholms stad upplåter mark/byggrätter för förskolor/skolor mot en tomträttsavgäld som motsvarar den de tar ut för bostadsbyggrätter i området. För t ex Skarpnäck föreslås den bli 72 kr/kvm

BTA (idag är den 79,60 kr/kvm BTA), vilket baseras på ett bedömt marknadsvärde om 1 800 kr/kvm BTA.

Bedömning

Om man undantar noteringarna bottenplanen till bostadshus i Stockholms närförorter ligger priserna relaterat till markarealen mellan 223 och 635 kr/kvm med ett medelvärde om 450 kr/kvm och relaterat till byggrätten mellan 900 och 2 900 kr/kvm BTA med ett medelvärde om 1 770 kr/kvm BTA. Någon tydlig prisutveckling går ej att uttyda men det är trots detta rimligt att anta att priserna för denna typ av mark ökat under senare år. Detta då dels andra marktyper har haft en positiv utveckling och dels att intresset för samhällsfastigheter, som t ex förskolor, har ökat.

Tomträttsavgälderna varierar mellan 50 och 200 kr/kvm BTA. Noterbart är att de högsta nivåerna är de som erhållits vid markanvisningstävlingar. Vid nyupplåtelser brukar kommunerna tillämpa en avgäldsrenta om 4-5 %. Detta innebär att tomträttsavgälderna motsvarar byggrättsvärden från 1 000 - 1 250 till 4 000 - 5 000 kr/kvm BTA.

När Stockholms stad upplåter skoltomter med tomträtt baseras avgälden på den avgäld staden tillämpar för bostäder i respektive område. För t ex Skarpnäck/Sköndal gäller då 79,60 kr/kvm BTA, vilket motsvarar 1 592 – 1 990 kr/kvm BTA omräknat med en upplåtelseränta om 4-5 %.

Värderingsobjektet bedöms ej vara jämförbart med förskolelokaler i bottenplanen i bostadshus i Stockholms närförorter, d v s där nivåerna ligger på ca 4 000 kr/kvm BTA. Även tomträttsavtalen avseende Kvarnholmen pekar på en nivå om ca 4 000 kr/kvm BTA. Värderingsobjektets läge är dock inte lika centralt.

Baserat på övriga objekt samt med hänsyn tagen till en viss prisutveckling samt att noteringarna som baseras på markanvisningstävlingar ligger högre och de förhållandevis höga tomträttsavgälderna vid nyupplåtelser så bedöms en normal marknadsvärdenivå av skolbyggrätter i motsvarande läge till ca 2 500 – 3 000 kr/kvm BTA. Exploateringsgraden för värderingsobjektet dock låg, vilket bör påverka marknadsvärdet uttryckt i kr/kvm BTA uppåt. Här bedöms därför marknadsvärdet till den övre delen av ovan angivet intervall. Efter skälig avrundning medför det ett totalvärde om 10 Mkr.

Relaterat till markarealen motsvarar 10 Mkr ett kvm-värde om 732 kr/kvm. Detta ligger något över de högsta noteringarna för jämförelseobjekten, vilket dock bedöms som rimligt med hänsyn till objektets läge och värdeutvecklingen.

MARKNADSVÄRDE

Marknadsvärdet av fastigheten **Lännersta 1:123 i Nacka kommun** bedöms vid värdetidpunkten november 2016 under ovan angivna förutsättningar, till **10 000 000 kr**.

Vid en tomträttsupplåtelse rekommenderas att avgälden beräknas utifrån en avgäldsrenta om 3 %, vilket då ger en avgäld för värderingsobjektet om 300 000 kr/år.

Stockholm 2016-11-21

FORUM FASTIGHETSEKONOMI AB



Rolf Simón

Av samhällsbyggarna auktoriserad Fastighetsvärderare

ALLMÄNNA VILLKOR FÖR VÄRDEUTLÅTANDE

Dessa allmänna villkor är gemensamt utarbetade av CB Richard Ellis AB, DTZ Sweden AB, Forum Fastighetsekonomi AB, FS Fastighetsstrategi AB, Newsec Advice AB, Savills Sweden AB och Svefa AB. De är utarbetade med utgångspunkt från God Värderarsed, upprättat av Sektionen För Fastighetsvärdering inom ASPECT och är avsedda för auktoriserade värderare inom ASPECT. Villkoren gäller från 2010-12-01 vid värdering av hela, delar av fastigheter, tomträtter, byggnader på ofri grund eller liknande värderingsuppdrag inom Sverige. Såvitt ej annat framgår av värdeutlåtandet gäller följande:

1 Värdeutlåtandets omfattning

- 1.1 Värderingsobjektet omfattar i värdeutlåtandet angiven fast egendom eller motsvarande med tillhörande rättigheter och skyldigheter i form av servitut, ledningsrätt, samfälligheter och övriga rättigheter eller skyldigheter som framgår av utdrag från Fastighetsregistret hänförligt till värderingsobjektet.
- 1.2 Värdeutlåtandet omfattar även, i förekommande fall, till värderingsobjektet hörande fastighetstillbehör och byggnadstillbehör, dock ej industritillbehör i annan omfattning än vad som framgår av utlåtandet.
- 1.3 Kontroll av inskrivna rättigheter har skett genom utdrag från Fastighetsregistret. Den information som erhållits genom Fastighetsregistret har förutsatts vara korrekt och fullständig, varför ytterligare utredning av legala förhållanden och dispositionsrätt ej vidtagits. Vad gäller legala förhållanden utöver vad som framgår av Fastighetsregistret har dessa enbart beaktats i den omfattning information därom lämnats skriftligen av uppdragsgivaren/ägaren eller dennes ombud. Förutom det som framgår av utdrag från Fastighetsregistret samt av uppgifter som lämnats av uppdragsgivaren/ägaren eller dennes ombud har det förutsatts att värderingsobjektet inte belastas av icke inskrivna servitut, nyttjanderättsavtal eller andra avtal som i något avseende begränsar fastighetsägarens rådighet över egendomen samt att värderingsobjektet inte belastas av betungande utgifter, avgifter eller andra gravationer. Vidare har det förutsatts att värderingsobjektet inte är föremål för tvist i något avseende.

2 Förutsättningar för värdeutlåtande

- 2.1 Den information som innefattas i värdeutlåtandet har insamlats från källor som bedömts vara tillförlitliga. Samtliga uppgifter som erhållits genom uppdragsgivaren/ägaren eller dennes ombud och eventuella nyttjanderättshavare, har förutsatts vara korrekta. Uppgifterna har endast kontrollerats genom en allmän rimlighetsbedömning. Vidare har förutsatts att inget av relevans för värdebedömningen har utelämnats av uppdragsgivaren/ägaren eller dennes ombud.
- 2.2 De areor som läggs till grund för värderingen har erhållits genom uppdragsgivaren/ägaren eller dennes ombud. Värderaren har förlitat sig på dessa areor och har inte mätt upp dem på plats eller på ritningar, men areorna har kontrollerats genom en rimlighetsbedömning. Areorna har förutsatts vara uppmätta i enlighet med vid varje tillfälle gällande "Svensk Standard".
- 2.3 Vad avser hyres- och arrendeförhållanden eller andra nyttjanderätter, har värdebedömningen i förekommande fall utgått från gällande hyres- och arrendeavtal samt övriga nyttjanderättsavtal. Kopior av dessa eller andra handlingar utvisande relevanta villkor har erhållits av uppdragsgivaren/ägaren eller dennes ombud.
- 2.4 Värderingsobjektet förutsatts dels uppfylla alla erforderliga myndighetskrav och för fastigheten gällande villkor, såsom planförhållanden etc, dels ha erhållit alla erforderliga myndighetstillstånd för dess användning på sätt som anges i utlåtandet.

3 Miljöfrågor

- 3.1 Värdebedömningen gäller under förutsättningen att mark eller byggnader inom värderingsobjektet inte är i behov av sanering eller att det föreligger någon annan form av miljömässig belastning.

- 3.2 Mot bakgrund av vad som framgår av 3.1 ansvarar värderaren inte för den skada som kan åsamkas uppdragsgivaren eller tredje man som en konsekvens av att värdebedömningen är felaktig på grund av att värderingsobjektet är i behov av sanering eller att det föreligger någon annan form av miljömässig belastning.

4 Besiktning, tekniskt skick

- 4.1 Den fysiska konditionen hos de anläggningar (byggnader osv) som beskrivs i utlåtandet är baserad på översiktlig okulär besiktning. Utförd besiktning har ej varit av sådan karaktär att den uppfyller säljarens upplysningsplikt eller köparens undersökningsplikt enligt 4 kap 19 § Jordabalken. Värderingsobjektet förutsatts ha det skick och den standard som okulärbesiktningen indikerade vid besiktningstillfället.
- 4.2 Värderaren tar inget ansvar för dolda fel eller icke uppenbara förhållanden på egendomen, under marken eller i byggnaden, som skulle påverka värdet. Inget ansvar tas för
 - sådant som skulle kräva specialistkompetens eller speciella kunskaper för att upptäcka.
 - funktionen (skadefriheten) och/eller konditionen hos byggnadsdetaljer, mekanisk utrustning, rörledningar eller elektriska komponenter.

5 Ansvar

- 5.1 Eventuella skadeståndsanspråk till följd av påvisad skada till följd av fel i värdeutlåtandet skall framställas inom ett år från värderingstidpunkten (datum för undertecknande av värderingen).
- 5.2 Det maximala skadestånd som kan utgå för påvisad skada till följd av fel i värdeutlåtandet är 25 prisbasbelopp vid värderingstidpunkten.

6 Värdeutlåtandets aktualitet

- 6.1 Beroende på att de faktorer som påverkar värderingsobjektets marknadsvärde förändras över tiden är den värdebedömning som återges i utlåtandet gällande endast vid värdetidpunkten med de förutsättningar och reservationer som angivits i utlåtandet.
- 6.2 Framtida in- och utbetalningar samt värdeutveckling som redovisas i utlåtandet i förekommande fall, har gjorts utifrån ett scenario som, enligt värderarens uppfattning, återspeglar fastighetsmarknadens förväntningar om framtiden. Värdebedömningen innebär inte någon utfästelse om faktisk framtida kassaflödes- och värdeutveckling.

7 Värdeutlåtandets användande

- 7.1 Innehållet i värdeutlåtandet med tillhörande bilagor tillhör uppdragsgivaren och skall användas i sin helhet till det syfte som anges i utlåtandet.
- 7.2 Används värdeutlåtandet för rättsliga förfoganden, ansvarar värderaren endast för direkt eller indirekt skada som kan drabba uppdragsgivaren om utlåtandet används enligt 7.1. Värderaren är fri från allt ansvar för skada som drabbat tredje man till följd av att denne använt sig av värdeutlåtandet eller uppgifter i detta.
- 7.3 Innan värdeutlåtandet eller delar av det reproduceras eller refereras till i något annat skriftligt dokument, måste värderingsföretaget godkänna innehållet och på vilket sätt utlåtandet skall återges.

VÄRDEUTLÅTANDE

avseende

Lännersta 1:123, NackaStockholm 2016-12-07
Gunilla Ljunghed

**Innehållsförteckning**

1. UPPDRAG	1
2. OBJEKTSBESKRIVNING	1
Läge	1
Allmänna uppgifter	2
3. VÄRDERINGSPRINCIPER/VÄRDERINGSMETODER	3
4. ORTSPRISANALYS	3
5. SAMMANFATTANDE VÄRDEBEDÖMNING	5

Bilaga Utdrag ur Fastighetsregistret



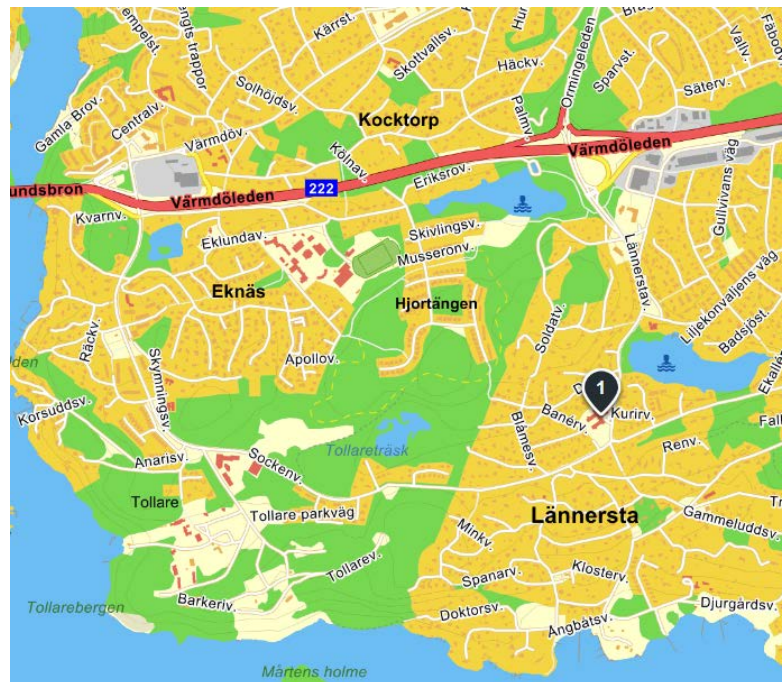
1. UPPDRAG

Uppdragsgivare, förutsättningar mm	Nacka kommun upplåter fastigheten Lännersta 1:123 med tomträtt till Turako Skolfastigheter 6 AB. Tomträttsavgälden ska regleras 2018-07-01. Bryggan Fastighetsekonomi har av tomträttshavaren, genom jur kand Lars Fröjd, erhållit uppdraget att bedöma marknadsvärdet för marken.
Speciella förutsättningar	Lokalarean uppgår till 3 055 m ² . Uppgifter om bruttoaran saknas, varför markvärdet redovisas i kr/m ² ljus BTA.
Värdetidpunkt	Värdetidpunkt är december 2016.
Underlag	- Gällande detaljplan - Tomträttsavtal - Utdrag från Fastighetsregistret - Ortsprismaterial
Besiktning	Översiktlig besiktning av objektet gjordes 2016-12-02 av Gunilla Ljungehed från Bryggan Fastighetsekonomi.

2. OBJEKTSBESKRIVNING

Läge

Värderingsobjektet ligger utmed Sockenvägen i Lännersta, se karta nedan. Den närmaste omgivningen inrymmer småhusbebyggelse. Bussar finns i området.



Källa Eniro



Allmänna uppgifter

Objekt Lännersta 1:123, Nacka
Adress Lännerstavägen 1, Sockenvägen 91
Tomträttsinnehavare Turako Skolfastigheter 6 AB
Tomtareal 13 666 m²

Fastighetskarta



Planförhållanden För fastigheten gäller en detaljplan antagen 1997-06-02 (laga kraft 1997-07-02). Planens genomförandetid har gått ut.
Enligt planbestämmelserna får fastigheten användas för skoländamål.

Servitut/GA Fastigheten belastas av några inskrivna servitut för väg samt vatten och avlopp, se utdrag ur Fastighetsregistret.

Miljöföreningar Inom ramen för detta uppdrag har inte utförts någon undersökning för att utreda eventuella miljörelaterade skador.



3. VÄRDERINGSPRINCIPER/VÄRDERINGSMETODER

Värderingsprincip	Med marknadsvärde avses det mest sannolika priset vid en försäljning på en fri och öppen fastighetsmarknad.
Metod	Värdebedömningen baseras på en ortsprisanalys, där jämförelser görs med försäljningar av liknande objekt. I första hand bör värdebedömningen av en byggrätt baseras på erlagda priser för andra liknande byggrätter.

4. ORTSPRISANALYS

Antalet försäljningar av tomter för skola/förskola i Stockholmsområdet är begränsat. Detta beror främst på att de flesta skolor och förskolor uppförs på kommunalägd mark och drivs av kommunerna.

De överlåtelser från 2011 och framåt som vi har funnit i Stockholmsområdet beskrivs nedan.

Upplands-Bro kommun köpte fastigheten Kungsängens-Tibble 1:473 i Norrboda av HSB under sommaren 2011 för 3,8 Mkr. På tomten, som är 15 321 m², planeras för skola och förskola. Gällande detaljplan anger ingen begränsning i byggrättens storlek. Bakgrunden till transaktionen är att HSB enligt exploateringsavtalet med kommunen skulle överlåta marken vederlagsfritt. Överlåtelserna stoppades dock av Inskrivningsmyndigheten, varvid köpebrev upprättades på en uppskattad marknadsmässig nivå. I gengäld överlämnade HSB exploateringsbidrag på motsvarande summa. Utifrån en uppskattad exploateringsgrad om 0,3-0,5 motsvarar köpeskillingen ca 500-825 kr/m² ljus BTA. Noteras bör dock att köpet inte kan betraktas som helt rent.

Haninge kommun sålde skoltomten Vendelsö 3:1986 till Hemfosa Vendelsö AB i augusti 2011. Under 2012 färdigställdes en grundskola och en förskola, Vendelsö Hage, på tomten. Den totala bruttoarean uppgår till 4 150 m² (800 m² plus 3 350 m²). Priset uppgick till 3,7 Mkr, vilket motsvarar 892 kr/m² ljus BTA.

I oktober 2011 köpte Botkyrka kommun skoltomten Aspiranten 1 av Riksten Friluftstad AB. Tomtarean uppgår till 22 299 m² och när skolan öppnar höstterminen 2013 kommer elevantalet att uppgå till ca 300. Fullt utbyggd kommer skolan inrymma ca 600 elever, vilket ger en uppskattad byggrätt om 6 000 m² ljus BTA. Priset uppgick till 11,0 Mkr. Vid överlåtelsetillfället fanns en idrottshall på tomten som renoverades av köparen. Mervärdet uppskattas grovt till mellan 1,0 och 2,0 Mkr, vilket ger ett pris för byggrätten på mellan 1 500 och 1 700 kr/m² ljus BTA.



I juni 2012 köpte Färsna Skola AB (Hemfosa) tomten Biotiten 1 i Norrtälje av kommunen för 2,8 Mkr. På tomten, som har en areal om 9 131 m², har uppförts en förskola och en skola med en total bruttoarea om 3 335 m². Den erlagda köpeskillingen motsvarar ca 840 kr/m² ljus BTA.

Huddinge kommun sålde i juni 2013 fastigheten Källbrinksskolan 3 till Hüge Fastigheter. Priset om 4,995 Tkr motsvarar 1 266 kr/m² ljus BTA. På tomten om 7 899 m² har en förskola byggts.

Ekerö kommun sålde under sommaren 2013 fastigheten Träkvista 3:282 till Hemsö Sandudden Skolfastigheter AB för 1,7 Mkr. På den 6 941 m² stora tomten har uppförts en förskola om 938 m². Köpeskillingen motsvarar ca 1 700 kr/m² BTA.

Haninge kommun sålde kring årsskiftet 2013/2014 ca 950 m² ljus BTA för förskola i Vega till Allfadern AB för ett pris om 1 400 kr/m² ljus BTA.

Under våren 2014 köpte Huddinge kommun ca 13 000 m² av fastigheten Högmora 2:2 av några privatpersoner. På tomten planeras för skola och förskola med en total bruttoarea om ca 3 200 m². Priset om 2,9 Mkr motsvarar ca 900 kr/m² BTA.

I början på 2015 förvärvade Hüge Fastigheter AB ett markområde om 8 000 m² för skoländamål för 5 Mkr. Av markområdet utgör 3 000 m² tillskottsmark till Ängsnässkolan. På resterande 5 000 m² ska en förskola med en bruttoarea om ca 3 000 m² uppföras. Om köpeskillingen fördelas proportionellt uppgår köpeskillingen till ca 1 040 kr/m² BTA.

I november 2015 sålde Järfälla kommun en bostadsbyggrätt i Barkarby till Veidekke Bostad AB. I kvarteret ska en förskola uppföras och priset för byggrätten är 1 100 kr/m² ljus BTA.

I november 2015 tecknade Upplands-Bro kommun köpeavtal med ett dotterbolag till Turako AB gällande del av Kungsängens Kyrkby 2:1 i Ringvägenområdet. På tomten om ca 2 300 m² planerades (enligt planbeskrivningen) för en förskola om 800 m² BTA. Det överenskomna priset om 1,35 Mkr motsvarar knappt 1 700 kr/m² BTA. Köpet genomfördes dock aldrig då kommunen beslutade att själva bygga och driva förskolan.

Turako Skolfastigheter 4 AB köpte skoltomten Ekebyhov 3:10 i Jungfrusund av kommunen i december 2015. Tomtarealen är 3 844 m² och maximal bruttoarea uppgår till 1 500 m² ljus BTA. Priset uppgår till 2,2 Mkr, vilket motsvarar 1 467 kr/m² ljus BTA.

Under våren 2016 sålde Järfälla kommun förskoletomten Jakobsberg 2:2838 för 2,1 Mkr till Turako Skolfastigheter 7 AB. Tomten omfattar 4 742 m² och byggrätten är 1 050 m² ljus BTA. Köpeskillingen motsvarar 2 000 kr/m² ljus BTA.



I juni 2016 tecknade Botkyrka kommun ett exploateringsavtal med Fittja Centrum Fastigheter AB avseende utökade kommersiella lokaler, äldreboende och ca 300 lägenheter. Det överenskomna priset för förskola uppgår till 1 500 kr/m² ljus BTA.

Under sommaren 2016 genomförde Nacka kommun en anbudstävling för byggrätter vid Älta Torg. Tävlingen omfattade bland annat byggrätt för förskola i bv om 1 400 m² ljus BTA. Totalt inkom 11 anbud i intervallet 1 000-3 504 (-9 500) kr/m² ljus BTA. Genomsnittet uppgår till ca 2 100 kr/m² ljus BTA (exkl budet på 9 500 kr/m² ljus BTA). Sju av buden låg på 2 000 kr/m² BTA.

Huddinge kommun tecknade markanvisningsavtal med Huga Fastigheter AB i september 2016 avseende en skoltomt om ca 8 300 m² i Segeltorp. Den överenskomna köpeskillingen uppgår till 635 kr/m² tomtyta. Detaljplanearbetet har nyss påbörjats och information om byggrättens storlek saknas.

Under oktober 2016 har Täby kommun genomfört en markanvisningstävling för bostäder och verksamheter i Täby Park. Tävlingen omfattar en förskola om ca 800 m² och priset har förutbestämts till 2 000 kr/m² BTA.

5. SAMMANFATTANDE VÄRDEBEDÖMNING

Det redovisade ortsprismaterialet avseende tomter för skola/förskola uppvisar priser i intervallet ca 500-3 500 kr/m² ljus BTA med ett genomsnitt om ca 1 340 kr/m² ljus BTA (median 1 400 kr/m² ljus BTA)

Marknaden för denna typ av byggrätter är förhållandevis outvecklad jämfört med marknaden för andra typer av byggrätter. Framst beror detta på att skolor och förskolor traditionellt har byggts och drivits i kommunal regi - det är först under senare år som denna typ av objekt har kommit att betraktas ur ett rent kommersiellt perspektiv. Numera finns några professionella aktörer som har specialiserat sig på att äga och driva skolor och förskolor.

Flertalet jämförelseobjekt i materialet avser förskolor och det är också för förskoletomter som de högsta priserna har noterats. De lägsta priserna har betalats för de tre objekt som inrymmer både skola och förskola.

Rent allmänt är skolor vanligtvis betydligt större än förskolor, vilket innebär en större ekonomisk investering och därmed också en större risk. Vidare ligger hyresnivåerna generellt något högre för förskolor, vilket innebär att de genererar ett högre markvärde.



Sammantaget bedöms marknadsvärdet för **Nacka, Lännersta 1:123**,
värdetidpunkten december 2016, till **1 500 kr/m² ljus BTA**.

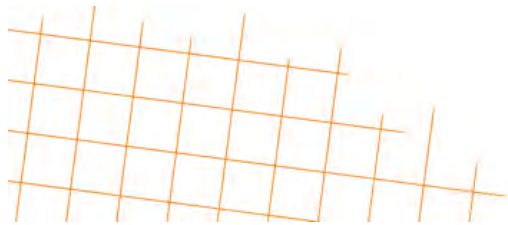
Stockholm 2016-12-07

Bryggan Fastighetsekonomi

**AUKTORISERAD
FASTIGHETSVÄRDERARE**



SAMHÄLLSBYGGARNA



Fastighet

Beteckning Nacka Lännersta 1:123	Senaste ändringen i allmänna delen 2009-03-06	Senaste ändringen i inskrivningsdelen 2015-10-11	Aktualitetsdatum i inskrivningsdelen 2016-11-29
--	---	--	---

Nyckel:
010376024

Distrikt Boo Socken: Boo	Distriktskod 215032
---------------------------------------	-------------------------------

Fastigheten är upplåten med tomträtt

Adress

Adress

Lännerstavägen 1
132 45 Saltsjö-Boo

Sockenvägen 91
132 46 Saltsjö-Boo

Läge, karta

Område 1	N (SWEREF 99 TM) 6578777.8	E (SWEREF 99 TM) 685399.9	Registerkarta NACKA
--------------------	--------------------------------------	-------------------------------------	-------------------------------

Areal

Område	Totalareal	Därav landareal	Därav vattenareal
Totalt	1 3666 kvm	1 3666 kvm	

Tomträttsinnehav

Innehavare 559009-9320 Hemfosa Skolfastighet 1 AB C/O Hemfosa Fastigheter AB (publ) Box 2020 131 02 Nacka	Andel 1/1	Inskrivningsdag 2015-09-23	Akt 2015-00419411:2
---	---------------------	--------------------------------------	-------------------------------

Fusion: 2015-09-03

Anmärkning: Omfattar haninge söderby 2:772, nacka mensättra 28:8, nacka solsidan 13:1

Tomträttsupplåtelse

Inskrivningsdag 1998-04-28	Akt 8925	Upplåtelsedag 1998-07-01
Ändamål Skolverksamhet	Avgäld 250.000 SEK	
Avgäldsperiod 10 år	Perioddatum från 1998-07-01	
Tidigaste uppsägningsdatum 2018-07-01	Efterföljande uppsägningsperiod 20 år	Inskränkningar Endast pant- eller nyttjanderätt får upplåtas

Lagfart

Ägare 212000-0167 Nacka Kommun 131 81 Nacka	Andel 1/1	Inskrivningsdag 1966-09-28	Akt 1470
---	---------------------	--------------------------------------	--------------------

Köp (även transportköp): 1966-09-01
Ingen köpeskillning redovisad.

Anmärkning: Anmärkning 81/2689

Inteckningar

Totalt antal inteckningar: 2

Totalt belopp: 28.600.000 SEK

Nr	Belopp	Inskrivningsdag	Akt
1	15.000.000 SEK	2002-10-10	47129
2	13.600.000 SEK	2015-09-23	2015-00419579:1

Rättigheter

Redovisning av rättigheter kan vara ofullständig

Ändamål	Rättsförhållande	Rättighetstyp	Rättighetsbeteckning
Väg	Last Bildningsåtgärd: Fastighetsreglering Beskrivning: Rätt att använda med x markerat område för utfart.	Officialservitut	0182K-97/107.1
Vatten och avlopp	Last Bildningsåtgärd: Ledningsåtgärd	Ledningsrätt	0182K-97/107.2

Planer, bestämmelser och fornlämningar

Planer	Datum	Akt
Detaljplan: Dp 156	1997-06-02 Laga kraft: 1997-07-02 Genomf. start: 1997-07-03 Genomf. slut: 2004-07-02	0182K-97/66

Taxeringsuppgifter**Taxeringsenhet**

Specialenhet, skolbyggnad (825)

122226-1

Uppgiftsår

Taxeringsår

Utgör taxeringsenhet och omfattar hel registerfastighet.

2015

2013

Taxerad Ägare

559009-9320
Hemfosa Skolfastighet 1 AB
C/O Hemfosa Fastigheter AB (publ)
Box 2020
131 02 Nacka

Andel

1/1

Juridisk form

Aktiebolag

Ägandetyyp

Lagfart eller Tomträtt

Åtgärd**Fastighetsrättsliga åtgärder****Datum****Akt**

Avsöndring

1907-07-08

0182K-9748

Hemmansklyvning C120

1928-12-13

01-BOO-169

Avsöndring (alt.akt 0182k-9748)

1907-07-08

01-BOO-AVS748

Fastighetsreglering

1997-11-26

0182K-97/107

Anläggningsåtgärd

2005-01-17

0182K-2004/136

Ursprung

Nacka Lännersta 1:1

Tidigare Beteckning**Beteckning****Omregistreringsdatum****Akt**

A-Boo Lännersta 1:123

1976-01-01

A-Nacka Lännersta 1:123

1983-06-15

0182K-RF2709

Ajourforande inskrivningsmyndighet

Lantmäteriet

Telefon: 0771-63 63 63

PM

Avseende Forum Fastighetsekonomi AB's värdeutlåtande för Lännersta 1:123 i Nacka

Bakgrund och uppdrag

Fastigheten Lännersta 1:123 är upplåten med tomträtt. Nuvarande avgäldsperiod löper ut 2018-07-01.

Nacka kommun yrkar att avgälden ska uppgå till 300 000 kr per år. Avgälden har bestämts utifrån ett markvärde om 10 000 000 kr och en avgäldsrenta om 3,0 %. Till grund för bedömningen av markvärdet ligger ett värdeutlåtande upprättat av Forum Fastighetsekonomi AB 2016-11-14.

Vi har av tomträttshavaren, genom jur kand Lars Fröjd, fått i uppdrag att lämna synpunkter på detta värdeutlåtande.

Ortsprisanalys och värdebedömning

Ortsprismaterialet omfattar ett köp, del av Gladan 2 i Sundbyberg, som avser förvärv av tillskottsmark för att möjliggöra utbyggnad av Duvboskolan. Kvarteret Gladan omfattar, förutom skolfastigheten Gladan 1 och kyrkofastigheten Gladan 2, fyra småhusfastigheter. Köp av mark från kyrkans fastighet utgjorde den enda rimliga möjligheten att kunna bygga ut skolan. Detta speglas sannolikt i det höga priset.

Forum Fastighetsekonomi påstår att det finns ett antal prisnoteringar i intervallet 4 200-4 500 kr/m² BTA för förskolelokaler i Stockholms närförorter. Några köp specificeras dock inte och Bryggan känner inte till några köp på den nivån.

Tomträttsupplåtelser

Som ett ytterligare stöd för värdebedömningen hänvisar Forum Fastighetsekonomi till skolfastigheter i Nacka, Värmdö och Stockholm som är upplåtna med tomträtt. Rent allmänt invänder vi mot detta eftersom en analys av tomträttsavgälder aldrig kan jämföras med försäljningar som har genomförts på den fria och öppna fastighetsmarknaden.



Sammanfattning

Utifrån redovisad ortsprisanalys bedömer Forum Fastighetsekonomi markvärdet till 10,0 Mkr, vilket motsvarar knappt 3 000 kr/m² BTA (baserat på 3 400 m² BTA). Bryggans uppfattning är att stöd för denna värdenivå saknas i den rena ortsprisjämförelsen.

Stockholm 2016-12-07

Bryggan Fastighetsekonomi

**AUKTORISERAD
FASTIGHETSVÄRDERARE**



Mellan Nacka kommun genom dess kommunstyrelse nedan kallad kommunen, och Pysslingen Förskolor AB, 556206-8576, Sveavägen 64, 111 34 STOCKHOLM nedan kallad tomträttshavaren har träffats följande

TOMTRÄTTSAVTAL

§ 1 FASTIGHET

Kommunen upplåter från och med den 1 juli 1998 till tomträttshavaren med tomträtt fastigheten **Lännersta 1:123** i Nacka kommun i det skick fastigheten har dagen för tomträttshavarens undertecknande av detta avtal.

§ 2 AVGÄLD

Årliga tomträttsavgälden utgör, om ej annat överenskommes eller av domstol bestämmes, 250.000 kronor. Avgälden betalas kvartalsvis i förskott senast sista vardagen före varje kvartals början. Tomträttsavgäld skall dock erläggas först från och med den tidpunkt då den nya byggnaden kan tas i bruk.

§ 3 ALLMÄN FÖRUTSÄTTNING

Som en förutsättning för detta kontrakts fullföljande gäller att kommunen kan erhålla erforderligt bygglov för skolverksamhet senast den 1 mars 1998. Därest detta villkor ej uppfylls och avtal om förlängning av villkorstiden ej träffats före ovanstående datum, skall avtalet i sin helhet återgå.

§ 4 ÄNDAMÅL OCH BYGGNADSSKYLDIGHETER

Fastigheten får enbart nyttjas för skolverksamhet i enlighet med gällande detaljplan och av byggnadsnämnden beviljat bygglov.

Ritningar jämte tillhörande beskrivningar till varje byggnadsåtgärd, för vars utförande byggnadslov erfordras, skall underställas kommunen för godkännande innan bygglov söks.

Byggnader och övriga på fastigheten uppförda anläggningar skall av tomträttshavaren väl underhållas. Om byggnader eller anläggningar förstörs eller skadas av eld eller på annat sätt, skall de inom av kommunen bestämd skälig tid ha återuppbyggs eller reparerats. Detta under förutsättning att annan överenskommelse icke har träffats mellan kommunen och tomträtts-havaren. Byggnad eller anläggning får icke utan kommunens medgivande rivas.

Även obebyggd del av fastigheten skall hållas i vårdat skick.

§ 5 VATTEN OCH AVLOPP, GATUKOSTNADER

Anläggningsavgift för anslutning till kommunens va-nät och gatukostnader ingår i tomträtts-avgälden.

§ 6 UPPLÅTELSE

Tomträttshavaren får utan kommunens medgivande upplåta panträtt och nyttjanderätt i tomt-rätten. Servitut eller annan särskild rättighet får däremot inte upplåtas utan sådant medgi-vande.

Tomträttshavaren upplåter till kommunen utan ersättning hela tomträtten för uppförande av byggnad för skolverksamhet och som tomträttshavaren hyr av kommunen enligt särskilt avtal. Nyttjanderätten gäller så länge hyresförhållandet mellan kommunen och tomträtts-havaren be-står.

§ 7 ÄNDRING AV AVGÄLD

För avgäldsreglering gäller de i lagen angivna minimiperioderna om tio år, varvid den första perioden räknas från den 1 juli 1998.

§ 8 UPPSÄGNING AV AVTALET

Enligt lag äger endast kommunen uppsäga tomträttsavtalet inom vissa perioder. Den första perioden omfattar tjugo år räknat från den 1 juli 1998. De därpå följande perioderna skall även omfattar tjugo år.

§ 9 KOSTNADER, FÖRPLIKTELSE M. M.

Det åligger tomträtts-havaren att svara för och fullgöra alla kostnader och förpliktelser som kan komma att belasta fastigheten och tomträtten under upplåtelse-tiden.

§ 10 INSKRIVNING, ÖVERLÅTELSE

Kommunen skall för tomträttshavarens räkning på sätt som anges i jordabalken söka inskrivning av tomträtten. Samtliga kostnader för inskrivningen erlägges av tomträttshavaren.

Vid överlåtelse av tomträtten åligger det tomträttshavaren att omedelbart meddela kommunen om överlåtelsen.

§ 11 LEDNINGAR M. M.

Tomträttshavaren medger att kommunen eller annan som har kommunens tillstånd, får framdraga och bibehålla vatten- och avlopps-, el- och teleledning i eller över fastigheten med erforderliga stolpar och andra anordningar som hör till ledningarna. Detta gäller även infästningsanordningar på byggnad där någon olägenhet för tomträttshavaren ej uppstår.

Kommunen eller annan som har kommunens tillstånd medges vidare rätt att anlägga och för all framtid bibehålla tunnlar för kommunikationsändamål samt vatten och avlopp i fastigheten. Kommunen skall äga tillträde till fastigheten för skötsel och underhåll av ifrågavarande anläggningar. Tomträttshavaren är skyldig att utan ersättning tåla det intrång och nyttjande som ovan nämns enligt denna paragraf. Dock är tomträttshavaren berättigad till ersättning för skada på byggnad eller annan anläggning på fastigheten.

§ 12 ALLMÄN GÅNG- OCH CYKELTRAFIK

Tomträttshavaren medger kommunen rätt att, inom det område som markerats med X i lagakraftvunnen detaljplan, anlägga och bibehålla anordningar för allmän gång- och cykeltrafik. Kommunen skall äga rätt att tillträda området för skötsel och underhåll av ifrågavarande anläggningar.

§ 13 MILJÖSTÖRANDE NYTTJANDE

Tomträttshavaren ansvarar för att nyttjandet av fastigheten ej är miljöstörande. Tomträttshavaren svarar för de kostnader, som kan påfordras enligt gällande hälso- och miljöskyddslagstiftning eller liknande. Därest sådana åtgärder icke vidtages äger kommunen rätt att utföra dessa på tomträttshavarens bekostnad.

§ 14 KONTROLL

För kontroll av detta avtals tillämpning är tomträttshavaren pliktig att lämna kommunen erforderliga upplysningar och tillfälle till besiktning.

§ 15 ÖVRIGT

I övrigt gäller vad i jordabalken eller eljest i lag stadgas om tomträtt.

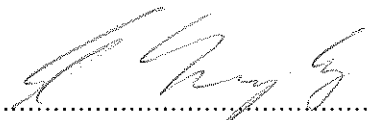
§ 16 GODKÄNNANDE

Detta avtal är för kommunen bindande endast under förutsättning att det godkännes av kommunfullmäktige i Nacka kommun genom beslut som vinner laga kraft.

.....


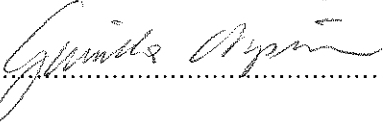
Detta avtal har upprättats i två likalydande exemplar varav parterna tagit var sitt.

Nacka den 17/3 1998
För NACKA KOMMUN

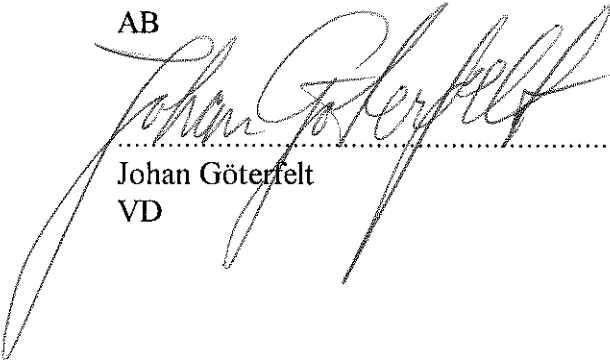

.....
Erik Langby
Kommunstyrelsens ordförande


.....
Bertil Wikström
Enhetschef

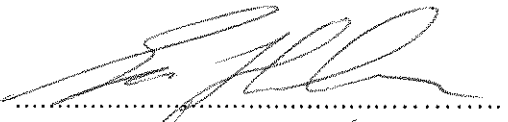
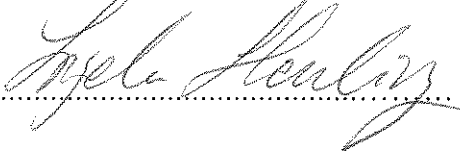
Kommunens namnteckningar bevittnas:


.....

.....

Nacka den
För PYSSLINGEN FÖRSKOLOR
AB


.....
Johan Göterfelt
VD

Tomträtthavarens namnteckning
bevittnas:


.....

.....

31 januari 2017

SAMMANTRÄDESPROTOKOLL
Kommunstyrelsens stadsutvecklingsutskott

§ 18

Dnr KFKS 2015/540-050

Ändring av tidplan för byggnation av äldreboende på fastigheten Älta 37:5 och nedsättning av tomträttsavgäld

Beslut

Kommunstyrelsens stadsutvecklingsutskott föreslår kommunstyrelsen fatta följande beslut.

Med utgångspunkt i gällande sidoavtal till tomträttsavtal mellan Nacka kommun och Besqab Omsorgsbostäder Nacka AB för fastigheten Älta 37:5, fattar kommunstyrelsen följande beslut.

- Kommunstyrelsen flyttar tidpunkten för när tomträttshavaren ska ha färdigställt byggnaden för särskilt boende till den 1 juli 2018.
- Kommunstyrelsen flyttar tidpunkten för när verksamheten, särskilt boende, ska vara igång till den 1 augusti 2018.
- Kommunstyrelsen föreslår att kommunfullmäktige beslutar att tomträttsavgälden för år 2017 ska vara 300 000 kr.

Ärendet

Kommunfullmäktige beslutade den 14 december 2015 att ingå tomträttsavtal och sidoavtal med Besqab Omsorgsbostäder AB avseende fastigheten Älta 37:5 i Ältadalen i Nacka för byggnation och drift av särskilt boende för äldre. Beslutet innebar att kommunen upplät fastigheten med tomträtt med en första period om 60 år. Tomträttshavaren åtog sig i sin tur att tillhandahålla ett särskilt boende för äldre med viss kapacitet tillsammans med en anordnare.



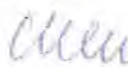
Tomträttshavaren lämnade in en ansökan om bygglov den 13 juni 2016 men till följd av att fastighetsbildningen blev försenad kunde bygglov medges först den 12 oktober 2016. Förseningen av fastighetsbildningsärendet och bygglovärendet har medfört en förskjutning av planerad byggstart. Med anledning av detta har tomträttshavaren tillställt kommunen en förfrågan om att tidpunkten för färdigställande av byggnaden och kapaciteten ska flyttas fram samt att avgälden för 2017 sätts till 300 000 kr.

Handlingar i ärendet

Enheten för fastighetsutvecklings tjänsteskrivelse den 16 januari 2017

Bilaga 1 Tomträttsavtal Älta 37:5

Bilaga 2 Sidoavtal Älta 37:5

Ordförandes signatur	Justerandes signatur	Utdragsbestyrkande
		

31 januari 2017

SAMMANTRÄDESPROTOKOLL
Kommunstyrelsens stadsutvecklingsutskott




Beslutsgång

Stadsutvecklingsutskottet beslutade i enlighet med enheten för fastighetsutvecklings förslag.

Protokollsanteckningar

Maja Fjaestad (S) lät anteckna följande för Socialdemokraternas stadsutvecklingsutskottsgrupp.

”Vi noterar att försening av fastighetsbildningen har försenat ett viktigt äldreboende och kostat Nackas skattebetalare 100 000 kr. Detta är en hög summa för vad som beskrivs som "tekniska informationsproblem" och vi räknar med att kommunledningen gör allt för att liknande kostsamma misstag inte upprepas.”

Ordförandes signatur	Justerandes signatur	Utdragsbestyrkande
		

2017-01-16

TJÄNSTESKRIVELSE
KFKS 2015/540-050

Kommunstyrelsen

Ändring av tidplan för byggnation av äldreboende på fastigheten Älta 37:5 och nedsättning av tomträttsavgäld

Förslag till beslut

Med utgångspunkt i gällande sidoavtal till tomträttsavtal mellan Nacka kommun och Besqab Omsorgsbostäder Nacka AB för fastigheten Älta 37:5, fattar kommunstyrelsen följande beslut.

- Kommunstyrelsen flyttar tidpunkten för när tomträttshavaren ska ha färdigställt byggnaden för särskilt boende till den 1 juli 2018.
- Kommunstyrelsen flyttar tidpunkten för när verksamheten, särskilt boende, ska vara igång till den 1 augusti 2018.
- Kommunstyrelsen föreslår att kommunfullmäktige beslutar att tomträttsavgälden för år 2017 ska vara 300 000 kr.

Sammanfattning

Kommunfullmäktige beslutade den 14 december 2015 att ingå tomträttsavtal och sidoavtal med Besqab Omsorgsbostäder AB avseende fastigheten Älta 37:5 i Ältadalen i Nacka för byggnation och drift av särskilt boende för äldre. Beslutet innebar att kommunen upplät fastigheten med tomträtt med en första period om 60 år. Tomträttshavaren åtog sig i sin tur att tillhandahålla ett särskilt boende för äldre med viss kapacitet tillsammans med en anordnare.

Tomträttshavaren lämnade in en ansökan om bygglov den 13 juni 2016 men till följd av att fastighetsbildningen blev försenad kunde bygglov medges först den 12 oktober 2016. Förseningen av fastighetsbildningsärendet och bygglovärendet har medfört en förskjutning av planerad byggstart. Med anledning av detta har tomträttshavaren tillställt kommunen en förfrågan om att tidpunkten för färdigställande av byggnaden och kapaciteten ska flyttas fram samt att avgälden för 2017 sätts till 300 000 kr.



Ärendet

Kommunfullmäktige beslutade den 14 december 2015 att ingå tomträttsavtal och sidoavtal med Besqab avseende fastigheten Älta 37:5 i Ältadalen i Nacka för byggnation och drift av särskilt boende för äldre. Beslutet innebar att kommunen upplät fastigheten med tomträtt med en första period om 60 år. Tomträttsinnehavaren åtog sig i sin tur att tillhandahålla ett särskilt boende för äldre med viss kapacitet tillsammans med en anordnare.

Tomträttsinnehavaren lämnade efter ett avstämningsmöte med bygglovenheten den 26 maj 2016 in en ansökan om bygglov den 13 juni 2016. Då fastighetsbildningen blev försenad erhöll tomträttsinnehavaren inte nybyggnadskartan förrän den 25 augusti 2016. Följden blev att komplettering av bygglovet med situationsplan baserad på nybyggnadskartan, kunde lämnas in först den 31 augusti 2016. Bygglovet antogs i miljö- och stadsbyggnadsnämnden den 12 oktober 2016 och vann laga kraft den 24 oktober 2016.

För att kunna klara inflyttningsdatumet enligt sidoavtalet den 31 mars 2018 var byggstarten planerad till augusti 2016. Förseningen av fastighetsbildningsärendet och bygglovsärendet har medfört en förskjutning av planerad byggstart. Med anledning av detta har tomträttsinnehavaren tillställt kommunen en förfrågan om att tidpunkten för färdigställande av byggnaden och kapaciteten som anges i sidoavtalet ska flyttas fram samt att avgälden för 2017 sätts till 300 000 kr. Av sidoavtalet följer att avgäld ska utgå från och med 2017 med 400 000 kr/år, dvs. 100 000 kr/kvartal. Eftersom planerad byggstart har förskjutits ett kvartal vill tomträttsinnehavaren ha en nedsättning av avgälden i motsvarande mån och därför betala 300 000 kr för tre kvartal istället för 400 000 kr för fyra kvartal under 2017.

Tomträttsinnehavarens önskemål är att tidpunkten för färdigställandet av byggnaden ska skjutas fram ett kvartal till den 1 juli 2018 samt att datumet för den avtalade kapaciteten ska skjutas fram till den 1 augusti 2018. Skälet till det valda datumet för kapaciteten är att det utifrån de boendes/brukarnas säkerhet är olämpligt att starta upp en verksamhet mitt i sommaren. Då personalen har lagstadgad rätt till sommarssemester är det många vikarier mitt under sommaren varför möblering och inredning kommer att ske under juli månad och de första boende kan flytta in den 1 augusti 2018.

Enheten för fastighetsutveckling bedömer att det finns skäl att tillmötesgå tomträttsinnehavarens önskemål. Planerad byggnation och verksamhetsstart har försenats till följd av faktorer som tomträttsinnehavaren inte kunnat råda över vilket påverkar de ekonomiska förutsättningarna för tomträttsinnehavaren. Dessa skäl motiverar även att justera avgälden för innevarande år.

Ekonomiska konsekvenser

De ekonomiska konsekvenserna av förslaget innebär att kommunen erhåller 100 000 kr lägre tomträttsavgäld än vad som ska utgå enligt gällande sidoavtal.



Konsekvenser för barn

Beslut om förskjutning av de i sidoavtalet angivna tiderna samt avgäldens storlek 2017 bedöms inte medföra några konsekvenser för barn.

Bilagor

Bilaga 1 Tomträttsavtal Älta 37:5
Bilaga 2 Sidoavtal Älta 37:5

Taina Sunnarborg
Enhetschef
Enheten för fastighetsutveckling

Anna Ahrling
Chef markgruppen
Enheten för fastighetsutveckling



Mellan Nacka kommun, 212000-0167, genom dess kommunstyrelse nedan kallad **Kommunen**, och Besqab Omsorgsbostäder Nacka AB, 556974-9699, nedan kallad **Tomträttshavaren** har träffats följande

TOMTRÄTTSAVTAL

§ 1 FASTIGHET

Kommunen upplåter från och med den 1 juli 2016 (nedan benämnd **upplåtelsedagen**) till Tomträttshavaren med tomträtt fastigheten Älta 37:5 i Nacka kommun om ca 5 000 kvm i det skick fastigheten har dagen för Tomträttshavarens undertecknande av detta avtal. Tomträttshavaren, som har besiktigat fastigheten, avstår med bindande verkan från alla anspråk på grund av fel eller brister i egendomen. Tomträttshavaren friskriver således Kommunen från allt ansvar vad gäller fastighetens skick, inklusive faktiska fel och brister, brister i miljöhänsen, rådighetsfel och s.k. dolda fel.

§ 2 AVGÄLD

Den årliga tomträttsavgälden är, om inte annat överenskoms eller bestäms av domstol, **[TVÅMILJONER (2 000 000)] kronor**. Avgälden beräknas genom att antalet kvadratmeter ljus BTA multipliceras med priset per kvadratmeter ljus BTA, vilket ger $([4\ 000\ BTA] * [500 = [2\ 000\ 000)])$.

Avgälden betalas kvartalsvis i förskott senast sista vardagen före varje kvartals början. Om avgälden inte betalas inom föreskriven tid ska dröjsmålsränta utgå på förfallet belopp till dess betalning sker.

Har genom dom eller annars bestämts att avgäld från viss tidpunkt ska utgå med högre eller lägre belopp, ska dröjsmålsränta betalas på skillnaden mellan erlagda belopp och de belopp som ska utgå efter nyss nämnda tidpunkt från respektive förfallodag till dess betalning sker.

Om dröjsmålsränta gäller vad därom vid varje tidpunkt i lag stadgas.

§ 3 ÄNDRING AV AVGÄLD

För avgäldsreglering gäller de i lagen angivna minimiperioderna om tio år, varvid den första perioden räknas från den dag som infaller tio år efter upplåtelsedagen.

§ 4 ÄNDAMÅL

Fastigheten får enbart nyttjas för **SÄRSKILT BOENDE FÖR ÄLDRE** i enlighet med gällande detaljplan och beviljat bygglov.

L
A
F

§ 5 BYGGLOV OCH FASTIGHETENS SKICK

Ritningar samt tillhörande beskrivningar till varje byggnadsåtgärd, för vars utförande bygglov behövs, ska underställas Kommunen i egenskap av upplåtare, för godkännande innan bygglov söks.

Byggnader och övriga på fastigheten uppförda anläggningar, eller annat till fastigheten hörande byggnader och anläggningar, ska underhållas väl av Tomträttshavaren. Om byggnader eller anläggningar förstörs eller på annat sätt skadas ska de inom skälig tid, vilken Kommunen bestämmer, återuppbyggas eller repareras, såvida inte annat överenskommes mellan Kommunen och Tomträttshavaren. Byggnad eller anläggning får inte rivras utan Kommunens medgivande.

Även obebyggd del av fastigheten skall hållas i vårdat skick.

§ 6 UPPLÅTELSE

Tomträttshavaren får utan kommunens medgivande upplåta panträtt och nyttjanderätt i tomt-rätten. Servitut eller annan särskild rättighet får däremot inte upplåtas utan sådant medgivande.

§ 7 UPPSÄGNING AV AVTALET

Enligt lag äger endast Kommunen uppsäga tomträttsavtalet inom vissa perioder. Den första perioden omfattar sextio (60) år räknat från upplåtelsedagen. De därpå följande perioderna ska omfatta fyrtio (40) år.

§ 8 LÖSEN AV BYGGNAD M.M.

Om tomträtten på grund av uppsägning enligt § 7 upphör, är Kommunen skyldig att lösa byggnader och annan egendom som utgör tillbehör till tomträtten. Löseskillingen skall utgå i pengar och motsvara byggnaders och övriga anläggningars marknadsvärde vid lösentillfället.

Detta värde ska beräknas på sådant sätt att från fastighetens totala marknadsvärde avdrages markens marknadsvärde i obebyggt skick, varvid restbeloppet ska utgöra byggnadsvärdet. Det totala marknadsvärdet och markvärdet skall bedömas av utomstående värderingsman.

I övrigt gäller beträffande lösen vad som stadgas i lag.

§ 9 KOSTNADER, FÖRPLIKTELSE M. M.

Det åligger Tomträttshavaren att svara för och fullgöra alla skatter, avgifter och andra förpliktelser som kan komma att belasta fastigheten och tomträtten från och med upplåtelsedagen.

§ 10 ANSLUTNINGSAVGIFTER M.M.

Samtliga kostnader för anslutning av vatten, avlopp, fjärrvärme, el, fiber, tele, och liknande ska betalas av Tomträttshavaren.

§ 11 INSKRIVNING, ÖVERLÅTELSE

Kommunen ska för Tomträttshavarens räkning på sätt som anges i jordabalken söka inskrivning av tomträtten. Tomträttshavaren ska betala för samtliga kostnader som följer av inskrivningen.

Vid överlåtelse av tomträtten ska Tomträttshavaren omedelbart skriftligen informera Kommunen om överlåtelsen.

§ 12 LEDNINGAR M. M.

Tomträttshavaren medger att Kommunen eller annan som har kommunens tillstånd, får dra fram och bibehålla fjärrvärme-, vatten-, avlopps-, el-, fiber och teleledningar i eller över fastigheten med erforderliga kabelbrunnar och andra anordningar som hör till ledningarna, där så kan ske utan avsevärd olägenhet uppstår för Tomträttshavaren. Detta gäller även infästningsanordningar på byggnader.

Kommunen eller annan som har kommunens tillstånd medges rätt att anlägga och för all framtid bibehålla tunnlar för kommunikationsändamål samt vatten och avlopp i fastigheten, där så kan ske utan avsevärd olägenhet uppstår för Tomträttshavaren.

Kommunen eller annan som har kommunens tillstånd ska äga tillträde till fastigheten för skötsel och underhåll av ifrågakvarande anläggningar. Tomträttshavaren är skyldig att utan ersättning tåla det intrång och nyttjande som nämns i denna paragraf. Dock är Tomträttshavaren berättigad till ersättning för skada på byggnad eller annan anläggning på fastigheten.

Kommunen ska vid tillämpning av denna bestämmelse agera så att skadan begränsas för Tomträttshavaren.

§ 13 MILJÖSTÖRANDE NYTTJANDE

Tomträttshavaren ansvarar för att nyttjandet av fastigheten ej är miljöstörande. Tomträttshavaren svarar för de kostnader som kan påfordras enligt gällande hälso- och miljöskyddslagstiftning eller dylikt. Om sådana åtgärder ej vidtas äger Kommunen rätt att utföra dessa på tomträttshavarens bekostnad.

§ 14 KONTROLL

För kontroll av detta avtals tillämpning är Tomträttshavaren pliktig att lämna Kommunen erforderliga upplysningar och tillfälle till besiktning.

.....

[Handwritten signature]

Detta avtal har upprättats i två likalydande exemplar varav parterna tagit var sitt.

Nacka den 11/1 - 2016

Nacka den 25/11 - 15

För NACKA KOMMUN

För TOMTRÄTTSHAVAREN

.....
Kommunstyrelsens ordförande

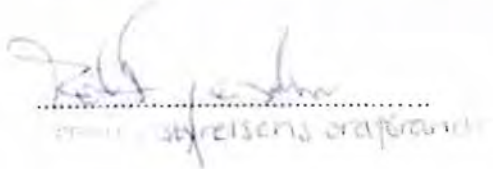
.....
E. Blomberg




.....
Johanna W. de Jong

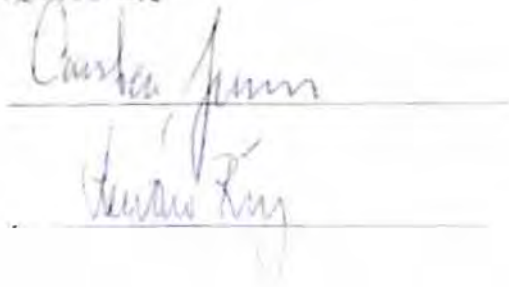
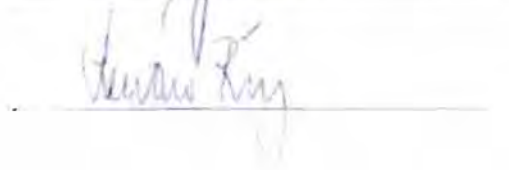
Kommunens nämnteckningar bevitnas:

Tomträttshavarens nämnteckning/ar bevitnas:


.....
Kommunstyrelsens ordförande

.....

Anna Blomberg

Kommunens nämnteckningar bevitnas


.....

.....



Mellan Nacka kommun, 212000-0167 genom dess kommunstyrelse, så som upplåtare av tomträtten till fastigheten Älta 37:5, nedan kallad **Kommunen**, och Besqab Omsorgsbostäder Nacka AB, 556974-9699, så som innehavare av tomträtten till nämnda fastighet, nedan kallad **Tomträttshavaren** har träffats följande

SIDOAVTAL

§ 1 BAKGRUND

Detta avtal utgör ett så kallat sidoavtal till mellan parterna ingånget tomträttsavtal med upplåtelsedag den 1 juli 2016 ("Tomträttsavtalet"). De villkor som framgår av detta avtal ska gälla vid sidan av de villkor som framgår av Tomträttsavtalet. I den mån en bestämmelse i detta avtal står i strid med en bestämmelse som framgår av Tomträttsavtalet äger regleringen i detta avtal företräde.

Den av parterna undertecknade handlingen "Beslut urval – upplåtelse av tomträtt för uppförande och drift av särskilt boende för äldre", Bilaga 1, jämte de bilagor vartill Bilaga 1 hänvisar utgör del av detta avtal.

Kommunens undertecknande av detta avtal föregicks av beslut från kommunfullmäktige i Nacka kommun att ingå detta avtal.

§ 2 AVGÄLD ENLIGT TOMTRÄTTSAVTALET

Den årliga avgälden för den första avgäldsperioden, från 2016-07-01 till 2026-06-30, har i tomträttsavtalet bestämts till **[TVÅMILJONER (2 000 000) KRONOR]**

Avgälden baseras på värdet av marken vid upplåtelse för bostadsändamål.

Avgälden beräknas på antalet kvadratmeter ljus BTA multiplicerat med priset per ljus BTA, d.v.s. **(4 000 * 500 = 2 000 000)**.

§ 3 NEDSÄTTNING AV AVGÄLD, FÖRSTA AVGÄLDSPERIODEN

Så länge bostadslägenheterna på fastigheten upplåts för ÄLDREBOENDE ska den årliga avgälden, under den första avgäldsperioden, nedsättas till **[SJUHUNDRATUSEN (700 000) KRONOR]**.

Under uppbyggnadsfasen revideras tomträttsavgälden under en begränsad tidsperiod enligt följande.

Under 2016 uppgår den årliga avgälden till 0 kr.

Under 2017 uppgår den årliga avgälden till 400 000 kr.

Under 2018 uppgår den årliga avgälden till 500 000 kr.

Handwritten signatures and initials in blue ink at the bottom right of the page.

Från och med den 1 januari 2019 och framåt utgår årlig avgäld om 700 000 kr i enlighet med § 3 i detta avtal.

§ 4 FÖRÄNDRAD UPPLÅTELSEFORM

Vid förändrad upplåtelseform, från SÄRSKILT BOENDE FÖR ÄLDRE till BOSTADSRÄTT upphör nedsättningen och detta sidoavtal att gälla. Tomträttsavgälden ska då utgå enligt tomträttsavtalet, fr.o.m. den dag som förändringen inträder.

§ 5 ANVÄNDNING OCH DISPONERING AV YTOR SAMT VITE I FÖRHÅLLANDE TILL KAPACITET

Kommunen villkorar härmed utnyttjandet av det tillåtna ändamålet enligt följande. Tomträttshavaren åtar sig i och med undertecknandet av detta avtal att i de byggnader som uppförs på fastigheten bedriva särskilt boende för äldre senast den 31 mars 2018 med en kapacitet om 45-54 platser.

Bedrivs inte särskilt boende för äldre med minst 45 platser senast den 31 mars 2018 ska Tomträttshavaren utge vite till Kommunen motsvarande 20 procent av den årliga tomträttsavgälden som anges i § 2 i Tomträttsavtalet per påbörjad månad som angiven kapacitet inte uppnåtts. Tidpunkten för kapaciteten som anges i detta avtal kan efter förhandling med Kommunen flyttas fram om Tomträttshavaren hindras att uppfylla sina åtaganden på grund av:

- a) omständighet som beror på Kommunen eller något förhållande på Kommunens sida,
 - b) myndighetsbeslut som medför allmän brist på hjälpmedel, material eller vara eller begränsning av arbetskraft, krig, försvarsberedskap, epidemi, strejk, blockad eller lockout, dock inte strejk eller blockad till följd av Tomträttshavaren eller att någon som Tomträttshavaren anlitat inte fullgjort sina skyldigheter gentemot anställd,
 - c) väderleks eller vattenståndsförhållande som är osedvanliga för byggnadsorten och inverkas särskilt ogynnsamt på Tomträttshavarens möjligheter att erhålla starbesked respektive slutbesked,
 - d) annat av Tomträttshavaren ej vållat förhållande som Tomträttshavaren inte bort räkna med och vars menliga inverkan Tomträttshavaren inte rimligen kunnat undanröja.
- För det fall tidpunkten för fullgörande flyttas fram ska Tomträttshavaren utge vite från den överenskomna tidpunkten.

§ 6 FÄRDIGSTÄLLANDE OCH VITE

Tomträttshavaren ska senast den 31 mars 2018 ha färdigställt byggnaden på fastigheten, i enlighet med § 4 i tomträttsavtalet och detta sidoavtal.

För varje avslutat kvartal som byggnaden enligt ovan inte har färdigställts ska Tomträttshavaren utge ett löpande vite till Kommunen om 175 000 kronor.

Tidpunkten för när vitet ska börja att löpa ska flyttas fram om Tomträttshavaren hindras att erhålla startbesked eller slutbesked på grund av:

- a) omständighet som beror på Kommunen eller något förhållande på Kommunens sida,
- b) myndighetsbeslut som medför allmän brist på hjälpmedel, material eller vara eller begränsning av arbetskraft, krig, försvarsberedskap, epidemi, strejk, blockad eller lockout, dock inte strejk eller blockad till följd av Tomträttshavaren eller att någon som Tomträttshavaren anlitat inte fullgjort sina skyldigheter gentemot anställd,
- c) väderleks eller vattenståndsförhållande som är osedvanliga för byggnadsorten och inverkas särskilt ogynnsamt på Tomträttshavarens möjligheter att erhålla starbesked

respektive slutbesked,

d) annat av Tomträttshavaren ej vållat förhållande som Tomträttshavaren inte bort räkna med och vars menliga inverkan Tomträttshavaren inte rimligen kunnat undanröja.

§ 7 LÖPTID OCH GILTIGHET

Detta avtal löper under Tomträttsavtalets första avgäldsperiod (totalt tio år från Upplåtelsedagen den 1 juli 2016), varefter det utan uppsägning upphör att gälla. För det fall att Tomträttshavaren skulle åsidosätta sina skyldigheter enligt § 5 eller § 6 i detta avtal så äger Kommunen rätt att omedelbart säga upp detta avtal i förtid utan föregående uppsägningstid. Vid uppsägning enligt nu aktuell paragraf äger Kommunen ersättning för de kostnader och den skada som uppkommit till följd av Tomträttshavarens avtalsbrott.

§ 8 ÖVERLÅTELSE

Vid överlåtelse av tomträten ska Tomträttshavaren verka för att förvärvaren övertar tomträttshavarens samtliga förpliktelser enligt detta avtal samt eventuella tillägg till detsamma. För det fall att förvärvaren inte övertar Tomträttshavarens samtliga förpliktelser enligt Sidoavtalet äger Kommunen rätt till 10 % av köpeskillingen av tomträten, dock minst 2 000 000 kr.

§ 9 INSKRIVNING

Denna överenskommelse får inte inskrivas.

.....


Detta avtal har upprättats i två likalydande exemplar varav parterna tagit var sitt.

Nacka den 11/1 - 2016

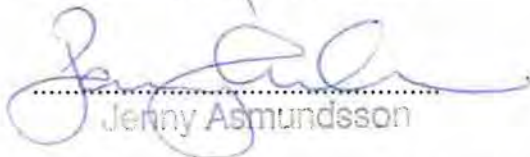
Nacka den 25/11 2015


För NACKA KOMMUN

TOMTRÄTTSHAVAREN


.....
Kommunstyrelsens ordförande


.....
2015


.....
Jenny Asmundsson

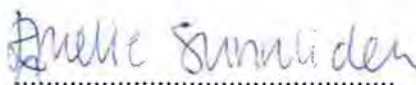
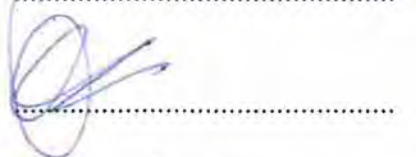

.....
Johan Westberg

Kommunens namnteckningar bevittnas:

Tomträttshavarens namnteckning/ar bevittnas:


.....

.....


.....

.....
Anna Ahlberg

31 januari 2017

SAMMANTRÄDESPROTOKOLL

Kommunstyrelsens stadsutvecklingsutskott

§ 14

Dnr KFKS 2010/64-214

Överklagat beslut om detaljplan för Vikingshill och Sommarbo, del av Velamsund, område C

Yttrande till mark- och miljödomstolen

Beslut

Kommunstyrelsens stadsutvecklingsutskott föreslår kommunstyrelsen fatta följande beslut.

Kommunstyrelsen föreslår kommunfullmäktige fatta följande beslut.

Kommunfullmäktige antar föreslaget yttrande över överklagande av beslut att anta detaljplan för Vikingshill och Sommarbo, del av Velamsund (område C) i Boo, innebärande att kommunfullmäktige i första hand yrkar att överklagandet ska avslås och att kommunen i andra hand medger detaljplanen fastställs med undantag för följande planbestämmelse: ”Befintliga byggnader som tillkommit i laga ordning innan detaljplanen vann laga kraft och som inte överensstämmer med planbestämmelserna skall anses vara planenliga. Sådan byggnad får återuppföras.”

Ärendet

Kommunfullmäktige antog detaljplanen för Vikingshill och Sommarbo (område C) den 20 juni 2016. Detaljplanens syfte är att förbättra de sanitära förhållandena i området genom utbyggnad av kommunalt vatten och spillvatten samt ge byggrätter, motsvarande normalstora villor, till befintliga bostadsfastigheter. Kommunfullmäktiges beslut överklagades till mark- och miljödomstolen. Mark- och miljödomstolen har förelagt Nacka kommun att yttra sig över en planbestämmelse som mark- och miljööverdomstolen i ett annat mål inte ansåg uppfyllde kravet på tydlighet enligt PBL.

I det föreslagna yttrandet redogörs för kommunens uppfattning beträffande den aktuella planbestämmelsens förenlighet med gällande lagstiftning och vikten av att den antagna detaljplanen vinner laga kraft framhålls. För det fall mark- och miljödomstolen gör bedömningen att planbestämmelsen strider mot gällande lagstiftningen föreslås att kommunen medger att planbestämmelsen tas bort ur detaljplanen och yrkar att detaljplanen i övrigt fastställs.




Handlingar i ärendet

Planenhetens tjänsteskrivelse den 18 januari 2017

Bilaga 1. Förslag till yttrande

Bilaga 2. Föreläggande från mark- och miljödomstolen

Bilaga 3-5. Skrivelser från fastighetsägare

Ordförandes signatur	Justerandes signatur	Utdragsbestyrkande
		

31 januari 2017




SAMMANTRÄDESPROTOKOLL
Kommunstyrelsens stadsutvecklingsutskott

Yrkanden

Khashayar Farmanbar (S) yrkade bifall till planenhetens förslag.

Beslutsgång

Stadsutvecklingsutskottet beslutade i enlighet med Khashayar Farmanbars yrkande.

Ordförandes signatur	Justerandes signatur	Utdragsbestyrkande
		

2017-01-18

TJÄNSTESKRIVELSE
Dnr KFKS 2010/64-214

Kommunstyrelsen

Överklagat beslut om detaljplan för Vikingshill och Sommarbo, del av Velamsund, område C

Yttrande till mark- och miljödomstolen

Förslag till beslut

Kommunstyrelsen föreslår kommunfullmäktige fatta följande beslut.

Kommunfullmäktige antar föreslaget yttrande över överklagande av beslut att anta detaljplan för Vikingshill och Sommarbo, del av Velamsund (område C) i Boo, innebärande att kommunfullmäktige i första hand yrkar att överklagandet ska avslås och att kommunen i andra hand medger detaljplanen fastställs med undantag för följande planbestämmelse: ”Befintliga byggnader som tillkommit i laga ordning innan detaljplanen vann laga kraft och som inte överensstämmer med planbestämmelserna skall anses vara planenliga. Sådan byggnad får återuppföras.”

Sammanfattning

Kommunfullmäktige antog detaljplanen för Vikingshill och Sommarbo (område C) den 20 juni 2016. Detaljplanens syfte är att förbättra de sanitära förhållandena i området genom utbyggnad av kommunalt vatten och spillvatten samt ge byggrätter, motsvarande normalstora villor, till befintliga bostadsfastigheter. Kommunfullmäktiges beslut överklagades till mark- och miljödomstolen. Mark- och miljödomstolen har förelagt Nacka kommun att yttra sig över en planbestämmelse som mark- och miljööverdomstolen i ett annat mål inte ansåg uppfyllde kravet på tydlighet enligt PBL.

I det föreslagna yttrandet redogörs för kommunens uppfattning beträffande den aktuella planbestämmelsens förenlighet med gällande lagstiftning och vikten av att den antagna detaljplanen vinner laga kraft framhålls. För det fall mark- och miljödomstolen gör bedömningen att planbestämmelsen strider mot gällande lagstiftningen föreslås att kommunen medger att planbestämmelsen tas bort ur detaljplanen och yrkar att detaljplanen i övrigt fastställs.



Ärendet

Kommunfullmäktige antog detaljplanen för Vikingshill och Sommarbo (område C) den 20 juni 2016. Detaljplanen är framtagen enligt arbetsmodellen för förnyelseplaneringen i Boo, kategorin *mer kortsiktig planering*. Detaljplanens syfte är att förbättra de sanitära förhållandena i området genom utbyggnad av kommunalt vatten och spillvatten samt ge byggrätter, motsvarande normalstora villor, till befintliga bostadsfastigheter. Detaljplanearbetet initierades för att hantera de miljöproblem som dåliga enskilda avlopp medfört och därmed bidra till att miljö kvalitetsnormerna för vattenförekomsten Askrikefjärden kan uppfyllas samt för att förbättra boendevillkoren för de fastighetsägare som numera bor permanent i tidigare fritidshus. I planbeskrivningen under rubriken "Planens syfte och huvuddrag" anges att områdets karaktär och rådande bebyggelsemönster ska bevaras och att befintlig fastighetsindelning ska behållas.

Kommunfullmäktiges beslut överklagades av ägare till 20 fastigheter. Tre av dessa lämnade i december in komplettering till sina överklagande där de med hänvisning till mark- och miljööverdomstolens dom i mål P 114466-15 hänvisar till att samma bestämmelse förekommer även i detaljplanen för Område C.

Mark- och miljödomstolen har förelagt Nacka kommun att yttra sig över dessa handlingar.

Förslag till yttrande

Ett förslag till yttrande har tagits fram, se bilaga 1. I förslaget till yttrandet redogörs för kommunens inställning att detaljplanen är förenlig med gällande lagstiftning och det yrkas därför i första hand att mark- och miljödomstolen avslår överklagandena och fastställer kommunens antagandebeslut.

I det föreslagna yttrandet redogörs också för vikten av att detaljplanen vinner laga kraft så att utbyggnad av vatten- och avlopp kan påbörjas i området, för att i sin tur det ska vara möjligt att uppnå miljö kvalitetsnormer för vattnet i området samt att det ska vara möjligt att genomföra den planerade bebyggelsen i området. Mot den bakgrunden och för det fall mark- och miljödomstolen gör bedömningen att den ifrågasatta planbestämmelsen i detaljplanen är oförenlig med tillämplig lagstiftning, medges i förslaget till yttrande att planbestämmelsen tas bort ur detaljplanen och det yrkas i andra hand att detaljplanen i övrigt fastställs.

Bilagor

- Bilaga 1. Förslag till yttrande
- Bilaga 2. Föreläggande från mark- och miljödomstolen
- Bilaga 3-5. Skrivelser från fastighetsägare



Angela Jonasson
Biträdande planchef
Planenheten

Birgitta Strömbäck
Planarkitekt

Mark- och miljödomstolen vid Växjö
tingsrätt

Yttrande i mål nr P 4554-I6, överklagan detaljplan för Vikingshill och Sommarbo, (område C)

Yrkande och medgivande

Nacka kommun, nedan kommunen, motsätter sig klagandenas yrkanden om upphävande av beslut om antagande av detaljplan för Vikingshill och Sommarbo och yrkar i första hand att mark- och miljödomstolen avslår överklagandena och fastställer kommunens antagandebeslut avseende detaljplanen.

Om mark- och miljödomstolen anser att detaljplanebestämmelsen ”Befintliga byggnader som tillkommit i laga ordning innan detaljplanen vann laga kraft och som inte överensstämmer med planbestämmelserna skall anses vara planenliga. Sådan byggnad får återuppföras.” strider mot plan- och bygglagen (1987:10), yrkar kommunen i andra hand att mark- och miljödomstolen ändrar detaljplanen enbart på så sätt att detaljplanebestämmelsen tas bort ur detaljplanen och i övrigt fastställer detaljplanen.

Grunder

Mark- och miljödomstolen har förelagt kommunen att yttra sig över planbestämmelsen, ”Befintliga byggnader som tillkommit i laga ordning innan detaljplanen vann laga kraft och som inte överensstämmer med planbestämmelserna skall anses vara planenliga. Sådan byggnad får återuppföras.” Tre klagande har i efterhand kompletterat sina skrivelser och hänvisat till att Mark- och miljööverdomstolen i ett annat mål, P 11466-15, fann att en liknande bestämmelse inte uppfyllde kravet på tydlighet enligt PBL (2010:900).

Kommunen anser att:

1. Planbestämmelsen uppfyller tydlighetskriteriet. Med befintliga byggnader menar kommunen de byggnader som står på plats och har bygglov eller är så gamla att de uppfördes innan bygglovsförfarandet infördes i lagstiftningen. Dessa byggnader står på plats och finns redovisade på plankartans underliggande grundkarta. Planbestämmelsen reglerar alltså enbart befintlig bebyggelse. Grannar och andra berörda kan därmed ur plankartan med underliggande grundkarta utläsa vad som kan hända i deras närområde till följd av ovan angiven bestämmelse. Om det finns frågor om byggnader inom området eller tolkning



av planbestämmelsen kan kommunen ta fram akter ur bygglovarkiv, kartarkiv och flygbilder. Bestämmelsen innebär inte att nya byggnader som uppförs planstridigt eller olovligt ska ses som planenliga. Bestämmelsen innebär inte heller att tillbyggnader ska utöka planstridigheten till exempel genom att byggas närmare gräns än detaljplanen tillåter.

2. Planbestämmelsen finns på flera detaljplaner i kommunen och förekommer även i flera andra kommuner. Det är ett vedertaget sätt att hantera framförallt äldre byggnader, ofta med kulturhistoriskt värde, då de är komplicerade och dyra att mäta in och beskriva i planbestämmelser och där man avser att de ska kunna återuppföras lika originalet i händelse av brand.

3. Det mål P 11466-15, som de klagande refererar till är inte tillämpligt i detta ärende. Målet har avgjorts med hänvisning till tydlighetskriteriet 4 kap 32 § andra stycket i PBL (2010:900): ”Den avsedda regleringen av bebyggelsen, byggnadsverk och miljön i övrigt ska tydligt framgå av planen.” I aktuellt ärende skall ÄPBL (1987:10) tillämpas. Motsvarande lagtext i ÄPBL (1987:10) lyder: ”Planhandlingarna skall utformas så att det tydligt framgår hur planen reglerar miljön.” Kommunen anser att planhandlingarna uppfyller tydlighetskriteriet i ÄPBL (1987:10). Byggnaderna syns i grundkartan och grannar och andra berörda därmed kan utläsa vad som kan ske.

Nacka kommun menar att det är mycket angeläget att detaljplanen vinner laga kraft så att utbyggnad av vatten- och avlopp kan påbörjas i området. Flera fastighetsägare i planområdet har problem med otjänligt dricksvatten och saltvatteninträngning i grundvattnet. Genom att bygga ut vatten- och avlopp till området kan miljö kvalitetsnormerna uppfyllas. Många fastighetsägare är trångbodda och har väntat länge på att få byggrätter för att bygga bostäder för permanentboende.

Mats Gerdau
Kommunfullmäktiges ordförande

Gunilla Glantz
Stadsbyggnadsdirektör



Nacka kommun
131 81 Nacka

Sten-Erik Karlsson m.fl. ./ Nacka kommun
angående **detaljplan för Nacka Vikingshill och Sommarbo del av Velamsund**

Ni föreläggs att yttra Er över innehållet i bifogade handlingar, ab 98-100, **senast den 23 januari 2017.**

Ert yttrande ska vara skriftligt och sändas till mark- och miljödomstolen med post eller via e-post. I yttrandet ska Ni ange domstolens målnummer P 4554-16.

Om Ni inte yttrar Er kan målet ändå komma att avgöras.

Om Ni har frågor om målet kan Ni få upplysningar av undertecknad.

Peter Ardö
Telefon 0470-56 02 76

Bifogas
Ab 98-100

Stockholm 22 december 2016

NACKA TINGSRÄTT
delning 3Nacka Tingsrätt
Mark- och MiljödomstolenINKOM: 2016-12-22
MÅLNR: P 4554-16
BIL: 98

KOMPLETTERING
ÖVERKLAGAN Mål nr P 4554-16
Detaljplan Vikingshill och Sommarbo, del av Velamsund (område C),
Boo Nacka Kommun

Klagande: Ida Hemingsson-Holl
Stephan Holl
(Velamsund 1:107)
Habsburgerstrasse 1
80801 München
Germany

Ombud: Advokat Diana Zetterberg Rogers
LEXLAW Advokatbyrå AB
Sibyllegatan 49
114 42 STOCKHOLM
diana.rogers@telia.com
Tfn: 0709-664 571

Motpart. Nacka Kommun

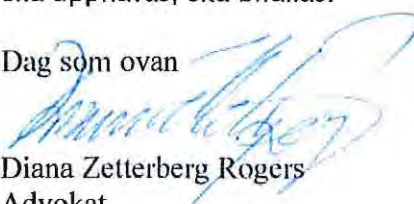
Saken: Detaljplan Vikingshill och Sommarbo, del av Velamsund, omr. C
Överklagat avgörande: Kommunfullmäktige i Nacka Kommuns beslut § 178 av den 20 juni 2016 att anta detaljplan.

I egenskap av ombud för Ewa Klingspor (nedan "Klaganden") önskar vi mot bakgrund av Mark- och miljööverdomstolens dom, 2016 12 16, Mål P 11466-15, hänvisa till att samma bestämmelse som ligger till grund för Mark- och miljööverdomstolens upphävande av detaljplanen, förekommer även i den här överklagade planen.

Bestämmelsen lyder;
"Befintliga byggnader som tillkommit i laga ordning innan detaljplanen vann laga kraft och som inte överensstämmer med planbestämmelserna ska anses vara planenliga. Sådan byggnad får återuppföras."

Mark- och miljööverdomstolen fann i målet att bestämmelsen inte uppfyller kravet på tydlighet i 4 kap 32 § andra stycket PBL. Mot denna bakgrund hävdar vi att Klagandens yrkande att detaljplanen ska upphävas, ska bifallas.

Dag som ovan


Diana Zetterberg Rogers
Advokat

Stockholm 22 december 2016

Nacka Tingsrätt
Mark- och Miljödomstolen

NACKA TINGSRÄTT	
Avdelning 3	
INKOM:	2016-12-22
MALNR:	P 4554-16
AKTBIL:	99

KOMPLETTERING
ÖVERKLAGAN Mål nr P 4554-16
Detaljplan Vikingshill och Sommarbo, del av Velamsund (område C),
Boo Nacka Kommun

Klagande: Nanna Hamilton
Wilhelm Hamilton
Fagernäsvägen 4
132 37 SALTSJÖ-BOO

Ombud: Advokat Diana Zetterberg Rogers
LEXLAW Advokatbyrå AB
Sibyllegatan 49
114 42 STOCKHOLM
diana.rogers@telia.com
Tfn: 0709-664 571

Motpart: Nacka Kommun

Saken: Detaljplan Vikingshill och Sommarbo, del av Velamsund, omr. C
Överklagat avgörande: Kommunfullmäktige i Nacka Kommuns beslut § 178 av den 20 juni 2016 att anta detaljplan.

I egenskap av ombud för Ewa Klingspor (nedan "Klaganden") önskar vi mot bakgrund av Mark- och miljööverdomstolens dom, 2016 12 16, Mål P 11466-15, hänvisa till att samma bestämmelse som ligger till grund för Mark- och miljööverdomstolens upphävande av detaljplanen, förekommer även i den här överklagade planen.

Bestämmelsen lyder;

"Befintliga byggnader som tillkommit i laga ordning innan detaljplanen vann laga kraft och som inte överensstämmer med planbestämmelserna ska anses vara planenliga. Sådan byggnad får återuppföras."

Mark- och miljööverdomstolen fann i målet att bestämmelsen inte uppfyller kravet på tydlighet i 4 kap 32 § andra stycket PBL. Mot denna bakgrund hävdar vi att Klagandens yrkande att detaljplanen ska upphävas, ska bifallas.

Dag som ovan



Diana Zetterberg Rogers
Advokat

Stockholm 22 december 2016

Nacka Tingsrätt
Mark- och Miljööverdomstolen

NACKA TINGSRÄTT
Avdelning 3
INKOM: 2016-12-22
MÅLN: P 4554-16
AKTBIL: 100

KOMPLETTERING
ÖVERKLAGAN Mål nr P 4554-16
Detaljplan Vikingshill och Sommarbo, del av Velamsund (område C),
Boo Nacka Kommun

Klagande: Ewa Klingspor
Fagernäsvägen 2
132 37 SALTSJÖ-BOO

Ombud: Advokat Diana Zetterberg Rogers
LEXLAW Advokatbyrå AB
Sibyllegatan 49
114 42 STOCKHOLM
diana.rogers@telia.com
Tfn: 0709-664 571

Motpart: Nacka Kommun

Saken: Detaljplan Vikingshill och Sommarbo, del av Velamsund, omr. C
Överklagat avgörande: Kommunfullmäktige i Nacka Kommuns beslut § 178 av den 20 juni 2016 att anta detaljplan.

I egenskap av ombud för Ewa Klingspor (nedan "Klaganden") önskar vi mot bakgrund av Mark- och miljööverdomstolens dom, 2016 12 16, Mål P 11466-15, hänvisa till att samma bestämmelse som ligger till grund för Mark- och miljööverdomstolens upphävande av detaljplanen, förekommer även i den här överklagade planen.

Bestämmelsen lyder;

"Befintliga byggnader som tillkommit i laga ordning innan detaljplanen vann laga kraft och som inte överensstämmer med planbestämmelserna ska anses vara planenliga. Sådan byggnad får återuppföras."

Mark- och miljööverdomstolen fann i målet att bestämmelsen inte uppfyller kravet på tydlighet i 4 kap 32 § andra stycket PBL. Mot denna bakgrund hävdar vi att Klagandens yrkande att detaljplanen ska upphävas, ska bifallas.

Dag som ovan



Diana Zetterberg Rogers
Advokat

24 januari 2017

SAMMANTRÄDESPROTOKOLL
Kommunstyrelsens verksamhetsutskott

§ 3

Dnr KFKS 2017/24

Överföring av journaler inom barn- och elevhälsan

Beslut

Kommunstyrelsens verksamhetsutskott föreslår kommunstyrelsen fatta följande beslut.

Kommunstyrelsen föreslår kommunfullmäktige fatta följande beslut.

Kommunfullmäktige beslutar att journaler inom barn- och elevhälsan överförs till mottagande skolhuvudman genom att digitala kopior överlämnas. Kommunfullmäktige noterar samtidigt att tidigare beslut från den 10 december 2012 (§ 294) om avhändande av skolhälsovårdsjournaler på papper upphävs.

Ärendet




För att kunna följa en elevs hälsa och utveckling under hela skoltiden är det viktigt att elevens journal följer med eleven under hela skoltiden. De uppgifter som samlas i journalen bör följa barnet/eleven under hela uppväxten oavsett huvudmannagränser. För Nacka kommuns del så beslutade kommunfullmäktige (KFKS 2012/523-003) 2012 att kommunen avhänder sig skolhälsovårdsjournaler på papper till huvudmannen i den kommun som eleven byter skola till. Tidigare var journalerna upprättade på papper, vilket gjorde att man hade en sammanhållen hantering av både upprättade och inkomna handlingar. Sedan en tid tillbaka har barn- och elevhälsan gått över till att upprätta datajournaler. De flesta kommuner som tar emot elever från Nacka kommun tar enbart emot digitala kopior. Det innebär att det tidigare beslutet från kommunfullmäktige om att avhända skolhälsovårdsjournaler inte längre är ett gångbart och effektivt alternativ när journalerna digitaliseras i snabb takt. Något formellt avhändande av journaler har inte heller tidigare i praktiken skett eftersom den digitala originaljournalen samtidigt funnits kvar i Nacka kommun. Mot denna bakgrund bör därför det tidigare beslutet, att Nacka avhänder sig skolhälsovårdsjournaler på papper, upphävas.

Handlingar i ärendet

Välfärd skolas tjänsteskrivelse den 9 januari 2017

Beslutsgång

Kommunstyrelsens verksamhetsutskott beslutade i enlighet med Välfärd skolas förslag.

Ordförandes signatur	Justerandes signatur	Utdragsbestyrkande
		

2017-01-09

TJÄNSTESKRIVELSE
KFKS 2017/24

Kommunstyrelsen

Överföring av journaler inom barn- och elevhälsan

Förslag till beslut

Kommunstyrelsen föreslår kommunfullmäktige fatta följande beslut.

Kommunfullmäktige beslutar att journaler inom barn- och elevhälsan överförs till mottagande skolhuvudman genom att digitala kopior överlämnas. Kommunfullmäktige noterar samtidigt att tidigare beslut från den 10 december 2012 (§ 294) om avhändande av skolhälsovårdsjournaler på papper upphävs.

Ärendet

För att kunna följa en elevs hälsa och utveckling under hela skoltiden är det viktigt att elevens journal följer med eleven under hela skoltiden. De uppgifter som samlas i journalen bör följa barnet/eleven under hela uppväxten oavsett huvudmannagränser. För Nacka kommuns del så beslutade kommunfullmäktige (KFKS 2012/523-003) 2012 att kommunen avhänder sig skolhälsovårdsjournaler på papper till huvudmannen i den kommun som eleven byter skola till. Tidigare var journalerna upprättade på papper, vilket gjorde att man hade en sammanhållen hantering av både upprättade och inkomna handlingar. Sedan en tid tillbaka har barn- och elevhälsan gått över till att upprätta datajournaler. De flesta kommuner som tar emot elever från Nacka kommun tar enbart emot digitala kopior. Det innebär att det tidigare beslutet från kommunfullmäktige om att avhända skolhälsovårdsjournaler inte längre är ett gångbart och effektivt alternativ när journalerna digitaliseras i snabb takt. Något formellt avhändande av journaler har inte heller tidigare i praktiken skett eftersom den digitala originaljournalen samtidigt funnits kvar i Nacka kommun. Mot denna bakgrund bör därför det tidigare beslutet, att Nacka avhänder sig skolhälsovårdsjournaler på papper, upphävas.

Journalföring inom elevhälsan

Journalföringen inom barn- och elevhälsan syftar i första hand att bidra till en god och säker vård av barn och elever. Hur journaler inom elevhälsans hälso- och sjukvård ska hanteras utgår från vem som är vårdgivare, inte från vem som är skolhuvudman. Skyldigheten att föra patientjournal gäller alla vårdgivare, det vill säga oavsett om vården bedrivs i offentlig



eller enskild regi. Det innebär att skolhuvudmän som är vårdgivare är skyldiga att se till att det förs patientjournal. Sveriges kommuner och landsting (SKL) och Riksarkivet rekommenderar att patientjournaler för elevhälsan bevaras för all framtid. Nacka kommun följer dessa rekommendationer och har beslutat om detta i en särskild dokumenthanteringsplan för barn- och elevhälsan. Genom att bevara journalen för all framtid möjliggörs att den enskilde även som vuxen kan ta del av sina journaluppgifter. Även ur forskningsändamål är ett bevarande motiverat.

Överföring av digitala journalkopior istället för avhändande av pappersjournaler

För att kunna följa en elevs hälsa och utveckling under hela skoltiden är det viktigt att elevens journal följer med eleven under hela skoltiden. De uppgifter som samlas i journalen bör följa barnet/eleven under hela uppväxten oavsett huvudmannagränser. Varje kommun måste ta ställning till i vilken form journalinformation ska överföras. För Nacka kommuns del så beslutade kommunfullmäktige (KFKS 2012/523-003) 2012 att kommunen avhänder sig skolhälsovårdsjournaler på papper till huvudmannen i den kommun som eleven byter skola till.

Tidigare var journalerna upprättade på papper, vilket gjorde att man hade en sammanhållen hantering av både upprättade och inkomna handlingar. Sedan en tid tillbaka har barn- och elevhälsan gått över till att upprätta datajournaler. De flesta kommuner som tar emot elever från Nacka kommun tar enbart emot digitala kopior. Det innebär att det tidigare beslutet från kommunfullmäktige om att avhända skolhälsovårdsjournaler inte längre är ett gångbart och effektivt alternativ när journalerna digitaliseras i snabb takt. Något formellt avhändande av journaler har inte heller tidigare i praktiken skett eftersom den digitala originaljournalen samtidigt funnits kvar i Nacka kommun. Ett lämpligt alternativ för att överföra journaler till en ny skolhuvudman är därför att Nacka kommun istället lämnar över digitala kopior till den mottagande skolan. Detta alternativ ligger väl i linje med den digitalisering som just nu sker inom barn- och elevhälsan och som innebär att journalerna upprättas digitalt och att inkomna pappershandling skannas in.

Ekonomiska konsekvenser

En digital hantering inom barn- och elevhälsan förutsätter att varje skola inom Välfärd skannar inkomna pappershandlingar för att komplettera den digitala journalen samt för att kunna skicka digitala kopior till mottagande kommun. För skolor som ännu inte införskaffat skanner som uppfyller arkivkraven för skanning av journaler medför det en kostnad. Denna bedöms dock rymmas inom ordinarie budget för respektive skolenhet.

Konsekvenser för barn

En digital hantering av journaler medför att det är enklare att återsöka sin journal. En digitalisering av journalerna inom barn- och elevhälsan har därför positiva konsekvenser för barn eftersom det borgar för en rättssäker dokumentation och journalföring.



Caroline Draste
Bitr. enhetschef Barn och elevhälsan
Välfärd skola

Helena Lindahl
Arkivarie, kommunarkivet
Kontaktcenter

24 januari 2017

SAMMANTRÄDESPROTOKOLL
Kommunstyrelsens arbetsutskott

§ 14

Dnr KFKS 2016/760

Motion- kommunens missbruksverksamhet

Motion den 12 september 2016 av Andreas Falk, Khashayar Farmanbar, Helena Westerling (S)

Beslut

Kommunstyrelsens arbetsutskott föreslår kommunstyrelsen fatta följande beslut.

Kommunstyrelsen föreslår kommunfullmäktige fatta följande beslut:

Kommunfullmäktige noterar att det redan pågår ett arbete som uppfyller intensionerna bakom föreslagen i motionen. Motionen är med detta färdigbehandlad

Ärende

En motion har väckts i kommunfullmäktige med förslag om att genomföra en brukarstyrd brukarrevision av missbruksverksamheten i Nacka kommun som en metod för att öka inflytandet för brukare. Vidare föreslår motionärerna att resultaten analyseras, sprids och används till förbättringar av verksamheten i dialog med brukarrepresentanter och brukarråd.




Arbete med brukarinflytande är en del i överenskommelsen ”samverkan kring personer med missbruk/beroende” mellan Stockholms läns landsting och kommunerna i Stockholms län. Kommunfullmäktige har föreslagits att anta överenskommelsen. Den inkluderar brukarinflytande som en del av de strukturer och ansvar för samverkan som Nacka kommun då åtar sig. Den sociala omsorgsprocessen kommer att se över vilka generella förutsättningar för brukarinflytande som finns, hur inflytandet kan stärkas samt se över behovet av en strategi

Handlingar i ärendet

Socialnämnden den 13 december 2016 § 178, SOCN 2016/400

Sociala kvalitetsenhetens tjänsteskrivelse den 5 december 2016

Motion

Ordförandes signatur	Justerandes signatur	Utdragsbestyrkande
		

24 januari 2017

SAMMANTRÄDESPROTOKOLL
Kommunstyrelsens arbetsutskott

Ärendets tidigare behandling




Beslut i socialnämnden den 13 december 2016 § 178

Socialnämnden föreslog kommunfullmäktige fatta följande beslut:

Kommunfullmäktige noterar att det redan pågår ett arbete som uppfyller intentionerna bakom föreslagen i motionen. Motionen är med detta färdigbehandlad.

Beslutsgång

Kommunstyrelsens arbetsutskott beslutade i enlighet med socialnämndens förslag.

Ordförandes signatur	Justerandes signatur	Utdragsbestyrkande
		

13 december 2016

SAMMANTRÄDESPROTOKOLL

Socialnämnden

§ 178

SOCN 2016/400

Brukarrevisjoner av Nacka kommuns missbruksverksamhet

Motion den 12 september 2016 av Andreas Falk, Khashayar Farmanbar, Helena Westerling (S).

Beslut

Socialnämnden föreslår kommunfullmäktige fatta följande beslut:

Kommunfullmäktige noterar att det redan pågår ett arbete som uppfyller intentionerna bakom föreslagen i motionen. Motionen är med detta färdigbehandlad.

Ärendet


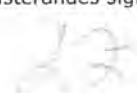
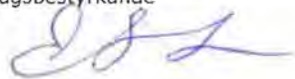
Arbete med brukarinflytande är en del i överenskommelsen ”samverkan kring personer med missbruk/beroende” mellan Stockholms läns landsting och kommunerna i Stockholms län. Socialnämnden har föreslagit kommunfullmäktige att anta den. Överenskommelsen inkluderar brukarinflytande som en del av de strukturer och ansvar för samverkan som Nacka kommun då åtar sig. Den sociala omsorgsprocessen kommer att se över vilka generella förutsättningar för brukarinflytande som finns, hur inflytandet kan stärkas samt se över behovet av en strategi.

Handlingar i ärendet

1. Tjänsteskrivelse från sociala kvalitetsenheten, 2016-12-05
2. KFKS 2016/760-1 Motion – Kommunens missbruksverksamhet.

Beslutsgång

Socialnämnden beslutade i enlighet med sociala kvalitetsenhetens förslag till beslut.

Ordförandes signatur	Justerandes signatur	Utdragsbestyrkande
		

2016-12-05

TJÄNSTESKRIVELSE
Dnr SOCN 2016/400

Socialnämnden

Motion- kommunens missbruksverksamhet

Motion den 12 september 2016 av Andreas Falk, Khashayar Farmanbar, Helena Westerling (S).

Förslag till beslut

Socialnämnden föreslår kommunfullmäktige fatta följande beslut:

Kommunfullmäktige noterar att det redan pågår ett arbete som uppfyller intensionerna bakom föreslagen i motionen. Motionen är med detta färdigbehandlad.

Sammanfattning

Arbete med brukarinflytande är en del i överenskommelsen ”samverkan kring personer med missbruk/beroende” mellan Stockholms läns landsting och kommunerna i Stockholms län. Socialnämnden har föreslagit kommunfullmäktige att anta den. Överenskommelsen inkluderar brukarinflytande som en del av de strukturer och ansvar för samverkan som Nacka kommun då åtar sig. Den sociala omsorgsprocessen kommer att se över vilka generella förutsättningar för brukarinflytande som finns, hur inflytandet kan stärkas samt se över behovet av en strategi.

Förslagen i motionen

- Att genomföra en brukarstyrd brukarrevision av missbruksverksamheten i Nacka kommun som en metod för att öka inflytandet för brukare.
- Att resultaten analyseras, sprid och används till förbättringar av verksamheten i dialog med brukarrepresentanter och brukarråd.

Sociala kvalitetsenheters utredning

Brukarinflytande är enligt Socialstyrelsen ett samlingsnamn för insatser och aktiviteter som syftar till att stärka vård och omsorgstagares inflytande. Det kan finnas på flera nivåer. Brukarinflytande på individnivå, verksamhetsnivå och systemnivå och dessa påverkar varandra. Stärkt inflytande på en nivå kan öka förutsättningarna för inflytande på de andra nivåerna.



- Individuell medverkan eller individuellt inflytande handlar till exempel om den enskildes möjlighet att påverka sin livssituation och den vård och den sociala stöd som han eller hon får, det vill säga delaktighet.
- Medverkan eller inflytande på verksamhetsnivå innebär möjlighet till medverkan i utveckling och beslut inom en viss verksamhet.
- Medverkan och inflytande på organisations- eller systemnivå innebär till exempel politiskt inflytande eller medverkan när det gäller att ta fram program eller olika typer av riktlinjer.

Kravet på brukarinflytande som växt fram under senare år gäller också barn och ungdomar som får insatser från socialtjänsten. Det kan uttryckas som att socialtjänsten väntas gå från att arbeta för barnet till att arbeta med barnet för att kunna uppnå det bästa för just det barnet. Med utgångspunkt från barnkonventionen men också från forskning där barn i samhällsvård intervjuats brukar följande skäl framföras för barns delaktighet i beslut som rör dem. Dessa argument är också generellt användbara för att motivera brukarinflytande.

- Etiska skäl. Delaktighet reducerar maktobalansen mellan barn och vuxna och de negativa följderna av denna.
- Filosofiska skäl. Om man värdesätter barns välfärd och intressen så måste man också värdesätta deras synpunkter och röst.
- Pragmatiska skäl. Om man blir lyssnad på och får sina synpunkter genuint beaktade blir planer bättre och mer hållbara.
- Terapeutiska skäl. Om barn involveras i att påverka sitt eget öde underlättar det deras egen återhämtning från svårigheter, ökar självkänslan och den egna kompetensen.

Socialnämnden beslutade i september 2016 att föreslå kommunfullmäktige att anta en överenskommelse mellan Stockholms läns landsting och kommunerna i Stockholms län ”Samverkan kring personer med missbruk/beroende”. I överenskommelsen föreslås en rad olika aktiviteter som kommunen åtar sig. En del av dessa är strukturer och ansvar för samverkan. I denna del lyfts frågan om brukarinflytande på verksamhets- och systemnivå. Överenskommelsen konstaterar att det krävs ett antal grundläggande förutsättningar för ett stärkt brukarinflytande på verksamhets och systemnivå. Dessa är:

- Kunskap om olika grupper av brukare och hur man når dem.
- Bemötande och helhetssyn. Här kan även ingå att analysera maktrelationer och attityder.
- Ett tydligt mandat från verksamhetsledningen samt en klarhet i vilka frågor man ska samarbeta kring samt vad målet med samverkan är.
- Resurser i form av tid, pengar och administrativt stöd. Ersättning till representanter för deltagare eller deras föreningar är en viktig markering att arbetet är betydelsefullt.
- Rutiner för samarbetet samt hur de synpunkter som kommer fram tas om hand och följs upp.
- Långsiktighet och uthållighet genom planering, genomförande och uppföljning.
- Utbildning. Personal kan behöva utbildning i hur det är att leva med en funktionsnedsättning, psykisk ohälsa, missbruks- och beroendeproblematik likväl som brukarrepresentanterna kan behöva utbildning om arbets- och beslutsprocesser i de aktuella verksamheterna.



I överenskommelsen konstateras att det finns många sätt att arbeta med brukarinflytande såsom brukarråd, referensgrupper, brukarforum, brukarrevisorer och särskilda funktioner/tjänster. Dessutom visar överenskommelsen att hänsyn behöver tas till lokala förutsättningar hos de föreningar som är aktuella i området samt i de verksamheter som arbetet gäller. Om det inte finns aktuella föreningar att samarbeta med i närområdet kan en möjlig väg vara att gå ihop delregionalt alternativt att använda sig av regionala eller nationella sammanslutningar.

Brukarstyrda brukarrevisorer har genomförts i en del kommuner i landet under de senaste åren. Socialstyrelsens öppna jämförelser för 2016 visar att det är få kommuner som arbetar med detta. 14 procent av kommunerna har genomfört en sådan brukarrevison. Lyckade brukarrevisorer förutsätter som motionärerna säger en rad grundläggande förutsättningar vilket även ovan nämnda överenskommelse visar.

Sociala kvalitetshetens bedömning

Brukarinflytande är en viktig fråga för att sociala omsorgsprocessen ska kunna leva upp till Nacka kommun vision ”öppenhet och mångfald” och kommunens grundläggande värdering ”förtroende och respekt för människors kunskap och egen förmåga samt för deras vilja att ta ansvar”. Dessutom är det viktigt för socialnämnden mål ” delaktiga kunder och brukare”. Brukarinflytande är också en del av en evidensbaserad praktik.

Ovan nämnda överenskommelse beskriver på ett bra sätt grundläggande förutsättning för brukarinflytande på verksamhets- och systemnivå. Dessa förutsättningar behövs också inom sociala omsorgsprocessen i Nacka kommun.

Socialnämnden kommer att se över vilka förutsättningar för brukarinflytande som finns i Nacka och se över hur brukarinflytande på de tre nivåerna kan genomföras. Brukarstyrd brukarrevison kan vara ett sätt att arbeta med brukarinflytande inom exempelvis missbruks- och beroendevården.

Nacka har en mängd olika utförare av sociala insatser. För många av dem är redan brukarinflytande en del av deras systematiska kvalitetsarbete för att förbättra verksamheterna. För andra utförare kvarstår ett arbete innan brukarinflytande är en självklar del av kvalitetsarbetet.

Arbetet med att undersöka Nackas förutsättningar för att förstärka brukarinflytandet och ta fram en strategi för ett sådant arbete är viktigt för att Nacka ska kunna leva upp till de åtagande som överenskommelsen ”samverkan kring personer med missbruk/beroende” medför.

Förslagets ekonomiska konsekvenser

För att brukarinflytande på verksamhets- och systemnivå ska kunna genomföras behövs resurser i form av tid, pengar och administrativt stöd.



Konsekvenser för barn

Brukarinflytande omfattar även inflytande för barn. En viktig del är att utreda hur det kan ske på bästa sätt i Nacka. Konsekvenser för barn kan bli stora då vi veta att socialtjänsten generellt i låg omfattning väger in barnens synpunkter i sitt arbete med att förbättra verksamheter.

Bilaga

KFKS 2016/760-1 Motion – Kommunens missbruksverksamhet.

Lina Blombergsson
Enhetschef
Sociala kvalitetsenheten

Kristina Östergren
Gruppchef
Sociala kvalitetsenheten



Socialdemokraterna i Nacka kommunfullmäktige

Brukarrevisioner av Nacka kommuns missbruksverksamhet

Motion till Nacka kommunfullmäktige

Nacka kommun genomför årligen brukarundersökningar inom flertalet av socialnämndens ansvarsområden. Dessa undersökningar ger en signal om brukarnas uppfattning om verksamhet, men fångar långt ifrån hela sanningen. Särskilt problematiskt blir det där svarsfrekvensen är särskilt låg. Missbrukare är en sådan grupp som har synnerligen låg svarsfrekvens. Därför måste andra metoder utvecklas och användas för att fånga kvaliteten inom verksamheter som vänder sig till missbrukare i kommunen.

Om det blir möjligt att fånga brukares synpunkter på ett bra sätt, så kan det utgöra ett bra underlag för att utveckla verksamheten. Brukarstyrda brukarrevisioner har visat sig vara en framgångsrik metod för att utveckla verksamheten för missbrukare.

Att genomföra brukarstyrda brukarrevisioner innebär ett stort åtagande från inblandade brukare, engagemang, tålamod, utbildning och finansiering från kommunen. Att investera i detta kan dock betala sig i längden genom ökat inflytande från brukarna och därmed en verksamhet som håller ännu högre kvalitet.

Lyckade brukarrevisioner förutsätter följande:

- Kontinuerlig utbildning av brukarrevisorerna.
- Kontinuerlig kvalitetssäkring av utbildningsverksamheten under uppsikt av brukarråd eller brukarrepresentanter
- Stödstrukturer behöver upprättas om hur man genomför brukarstyrda revisioner.
- Det måste finnas en finansiering av brukarrevisionerna, t ex utbildning av brukarrevisorerna, arvodering av dessa m.m.

Därför föreslår vi fullmäktige besluta:

- att genomföra en brukarstyrd brukarrevision av missbruksverksamheten i Nacka kommun som en metod för att öka inflytandet för brukare.
- att resultaten analyseras, sprids och används till förbättringar av verksamheten i dialog med brukarrepresentanter och brukarråd.

Nacka den 8 september 2016

Andreas Falk (S) Khashayar Farmanbar (S) Helena Westerling (S)

24 januari 2017

SAMMANTRÄDESPROTOKOLL
Kommunstyrelsens verksamhetsutskott

§ 5

Dnr KFKS 2016/761

Arbetsituation och bemanning på skolor, förskolor och fritidshem

Motion den 12 september 2016 av Espen Bjordahl och Khashayar Farmanbar (S)

Beslut

Kommunstyrelsens verksamhetsutskott föreslår kommunstyrelsen fatta följande beslut.
Kommunstyrelsen föreslår kommunfullmäktige fatta följande beslut.

Intentionerna bakom förslagen i motionen är uppfyllda genom det systematiska arbetsmiljöarbete som drivs för att utveckla Nackas skolor med fokus på att vara attraktiva arbetsplatser med kompetenta, stolta, friska och motiverade medarbetare. En kvalitativ analys av lärarnas arbetsförutsättningar genomförs årligen och Nackas skolor driver ett framgångsrikt arbete med kompetensförsörjning. Motionen är därmed färdigbehandlad.

Ärende

I motionen anför Espen Bjordal (S) och Khashayar Farmanbar (S) att kombinationen med stora kommande pensionsavgångar och att Nacka bygger stad kommer kunna skapa ett akut läge för Nackas skolor. Motionärerna föreslår att kommunen ska ta fram en kvalitativ kartläggning av lärarnas psykosociala arbetsituation som redovisas till kommunfullmäktige. Vidare föreslår motionärerna att kommunen ska ta fram en konkret plan för hur kommunen ska möta framtida pensionsavgångar och den väntade inflyttningen. Stadsledningskontoret och Valfärd skola redovisar att en kvalitativ kartläggning av lärarnas organisatoriska och sociala arbetsmiljö genomförs varje år där arbetsituationen analyseras dels per enhet och dels per personalkategori. Nacka är en mycket attraktiv skolkommun med bra arbetsmiljö med goda arbetsvillkor och utvecklingsmöjligheter. Detta styrks av medarbetarundersökningens resultat, jämförelser av nyckeltal med andra kommuner samt kommunens förmåga att såväl behålla medarbetare som attrahera och rekrytera nya medarbetare till Nackas skolor.




Handlingar i ärendet

Stadsledningskontorets tjänsteskrivelse den 11 januari 2017

Motion

Beslutsgång

Kommunstyrelsens verksamhetsutskott beslutade i enlighet med stadsledningskontorets förslag.

Ordförandes signatur	Justerandes signatur	Utdragsbestyrkande
		

2017-01-11

TJÄNSTESKRIVELSE
KFKS 2016/761

Kommunstyrelsen

Arbetsituation och bemanning på skolor, förskolor och fritidshem

Motion den 12 september 2016 av Espen Bjordahl och Khashayar Farmanbar (S)

Förslag till beslut

Kommunstyrelsen föreslår kommunfullmäktige fatta följande beslut.

Intentionerna bakom förslagen i motionen är uppfyllda genom det systematiska arbetsmiljöarbete som drivs för att utveckla Nackas skolor med fokus på att vara attraktiva arbetsplatser med kompetenta, stolta, friska och motiverade medarbetare. En kvalitativ analys av lärarnas arbetsförutsättningar genomförs årligen och Nackas skolor driver ett framgångsrikt arbete med kompetensförsörjning. Motionen är därmed färdigbehandlad.

Sammanfattning

I motionen anför Espen Bjordal (S) och Khashayar Farmanbar (S) att kombinationen med stora kommande pensionsavgångar och att Nacka bygger stad kommer kunna skapa ett akut läge för Nackas skolor. Motionärerna föreslår att kommunen taska ta fram en kvalitativ kartläggning av lärarnas psykosociala arbetsituation som redovisas till kommunfullmäktige. Vidare föreslår motionärerna att kommunen ska ta fram en konkret plan för hur kommunen ska möta framtida pensionsavgångar och den väntade inflyttningen.

Stadsledningskontoret och Valfärd skola redovisar att en kvalitativ kartläggning av lärarnas organisatoriska och sociala arbetsmiljö genomförs varje år där arbetsituationen analyseras dels per enhet och dels per personalkategori. Nacka är en mycket attraktiv skolkommun med bra arbetsmiljö med goda arbetsvillkor och utvecklingsmöjligheter. Detta styrks av medarbetarundersökningens resultat, jämförelser av nyckeltal med andra kommuner samt kommunens förmåga att såväl behålla medarbetare som attrahera och rekrytera nya medarbetare till Nackas skolor.



Förslagen i motionen

Motionärerna föreslår att kommunen ska ta fram

- en kvalitativ kartläggning av lärarnas psykosociala arbetssituation på Nackas skolor, förskolor och fritidshem som redovisas till kommunfullmäktige.
- en konkret plan för hur kommunen ska möta framtida pensionsavgångar och den väntade inflyttningen.

Utredning och bedömning

En kvalitativ kartläggning av lärarnas psykosociala arbetssituation som motionärerna föreslår genomförs genom den medarbetarundersökning som genomförs i kommunen varje år. Medarbetarundersökningen har utvecklats med nya frågor utifrån de krav som framgår av den nya arbetsmiljöföreskriften kring organisatorisk och social arbetsmiljö som trädde i kraft den 31 mars 2016. Chefer och medarbetare på varje enhet får genom medarbetarundersökningen från och med i år underlag att sätta mål för den organisatoriska och sociala arbetsmiljön. Därutöver analyseras undersökningen per yrkesområde såsom för Hållbart medarbetarengagemang HME, som är en av kommunstyrelsens resultatindikatorer för personalområdet. Redovisning av HME kommer att redovisas till kommunfullmäktige i samband med årsbokslutet, vilket även kommer att inkludera de jämförelser med andra kommuner som är tillgängliga genom SKL-databasen Kolada. Därutöver kommer analys av frisktal, sjuktal mm att redovisas.

Medarbetarskapet är av mycket stor vikt inom Valfärd skola. Lärares ökade psykiska ohälsa tar alla chefer inom Valfärd skola på stort allvar. Processer som måste var extra kvalitets-säkrade, såsom rehabiliterings-, rekryterings- och arbetsmiljöprocessen utvecklas kontinuerligt och chefer får ett proaktivt och professionellt stöd för att säkerställa att dessa sköts korrekt. Det finns ett gott samarbete med företagshälsovården och regelbundna kvalitets-avstämningar sker. HR-specialister inom Valfärd skola arbetar efter en arbetsmodell med månatliga verksamhetsbesök på respektive enhet. Dessa syftar till att stötta skolledare i det dagliga arbetet med att säkra medarbetarpolicyns genomslag på alla enheter och för alla medarbetare. Det sker löpande utvecklingsarbeten kring hur stödet inom organisationerna kan utvecklas och kvalitativa kartläggningar för varje ärende som uppstår i syfte att stärka stödet till chefer. Valfärd skola uppmanar alla skolledare att delta i utbildningar och nätverk som drivs i kommunen, för att de ska stärkas i sin yrkesroll som chef. Valfärd skola arrangerar även interna workshops för att kompetensutveckla skolledare.

Nacka är en mycket attraktiv skolkommun med bra arbetsmiljö, goda arbetsvillkor och utvecklingsmöjligheter. Detta styrks av medarbetarundersökningens resultat, jämförelser av personalnyckeltal med andra kommuner samt kommunens förmåga att såväl behålla medarbetare som attrahera och rekrytera nya medarbetare till Nackas skolor. Medarbetarundersökningen 2016 visar att en klar majoritet av medarbetare inom Valfärd skola är nöjda med sin arbetssituation. De upplever att de är motiverade i sitt arbete samt stolta över sin arbetsplats. Svarefrekvens på 89 procent visar att Valfärd skola har ett högt medarbetar-



engagemang. Medarbetarindex, vilket är ett sammantaget mått på total andel positiva medarbetare inom samtliga frågeområden, uppgår till 77 procent.

Medarbetarundersökningen visar tydligt att Nacka har engagerade och kompetenta lärare. Totalt inom Valfärd skola är det 94 procent som instämmer i att arbetet engagerar dem. Gymnasielärare och lärare för år 7-9 är de personalkategorier som känner högst engagemang, där hela 99 procent känner att arbetet engagerar dem. Övriga lärarkategoriernas engagemang ligger mellan 91-96 procent. Totalt inom Valfärd skola är det 93 procent som instämmer i att de har den kompetens som krävs för att nå målen. 98 procent av förskollärarna och 97 procent av gymnasielärarna bedömer att de har den kompetens som krävs för att nå målen. Övriga lärarkategoriernas skattning av att de har den kompetens som krävs för att nå målen ligger på mellan 88-95 procent.

Medarbetarundersökningens resultat visar även att Nackas skolor har bra arbetsmiljö med goda arbetsvillkor och utvecklingsmöjligheter. Hållbart medarbetarengagemanget, HME följs för att analysera arbetsmiljö och arbetsvillkor. HME uppgår till 85 procent inom Valfärd skola, vilket är det bästa resultat som uppvisats sedan mätningen infördes för snart tio år sedan. Den senaste analysen från våren 2016 visade att Hållbart medarbetarengagemang för området förskola låg i nivå med medeltalet för övriga kommuner i mätningen, området grundskola i Nacka uppvisade resultat som låg tre procentenheter över medeltalet för övriga kommuner i mätningen och området gymnasieskola låg fyra procentenheter över medeltalet för övriga kommuner i mätningen. En brist är att enbart knappt 60 kommuner väljer att rapportera in HME till SKL. Jämförelse med andra kommuner för de personalkategorier som redovisas av SKL kommer att presenteras när nyckeltalen är tillgängliga i SKL-databasen Kolada våren 2017.

När det gäller utvecklingsmöjligheter visar den senaste medarbetarundersökningen att det är 80 procent av medarbetarna inom Valfärd skola som instämmer i att kommunen är en arbetsgivare med utvecklingsmöjligheter. Bland lärare som arbetar i kategorin förskoleklass till årskurs tre är det 85 procent av medarbetarna som instämmer positivt i påstående kring utvecklingsmöjligheter. Övriga lärarkategoriernas skattning av att kommunen är en arbetsgivare med utvecklingsmöjligheter ligger mellan 70-83 procent.

Medarbetarundersökningen visar också att majoriteten av Valfärd skolas medarbetare upplever att kraven som ställs på dem är möjliga att leva upp till, de har en bra balans mellan arbete och fritid, den stress som förekommer går att hantera samt att det är en rimlig arbetsbelastning och att återhämtning mellan perioder av högre arbetsbelastning är möjlig. Valfärd skola ser detta som positivt men vill samtidigt poängtera att förskolor och skolor hela tiden behöver belysa dessa frågor och arbeta med pedagogers arbetssituation så att den är hållbar. Medarbetarundersökningens resultat ger förutsättningar för utveckling av bra arbetsmiljö med fokus på den organisatoriska och sociala arbetsmiljön utifrån den nya arbetsmiljöföreskriftens krav. I denna utveckling är samverkan med fackliga organisationer och kommunens huvudskyddsombud viktigt för ett framgångsrikt arbete med att skapa bra



arbetsförutsättningar på både kort och lång sikt.

I motionen föreslås att kommunen arbetar fram en konkret plan för att möta framtida pensionsavgångar och den väntade inflyttningen till Nacka. Arbetet med kompetensförsörjning drivs utifrån kommunstyrelsens fokus som arbetsgivare där medarbetarpolicyn och chefs- och ledarstrategin är viktiga utgångspunkter för att säkra behovet av kompetens när Nacka växer för fler.

Personalbehovsprognos för skolor och förskolor kommer att konkretiseras våren 2017 efter att personalbehovsprognosen har redovisats till kommunstyrelsen. För att efterträdarplanera samt möta framtidens medarbetare arbetar Valfärd skola med flera strategiska satsningar. Att vara en attraktiv arbetsgivare står på agendan dagligen. Detta tar sin form i bland annat riktad kompetensutveckling, som rekryteringsutbildning för skolledare, interna nätverk, workshops och inspirationsdagar. Valfärd skola arbetar aktivt med marknadsföring i sociala medier och deltar regelbundet i olika mässor både med fokus på rekrytering men även för att visa upp verksamhetens framgångar. Valfärd skola arbetar med individuell lönesättning som strategi i kompetensförsörjningen och arbetar aktivt för att ta del av alla statliga satsningar som görs på läraryrket.

En stor satsning som görs för andra gången är ledarskapsutbildningen Framtidens skolledare. Det är en utbildning som arrangeras tillsammans med Stockholms universitet där deltagarna läser 7,5 högskolepoäng samt får fyra utbildningstillfällen där interna processer och frågor är i fokus. Utbildningen riktar sig till personer som i framtiden kan se sig som ledare inom vår organisation. Detta är en strategisk satsning på framtiden. Förskollärare och lärare rekryteras även löpande till den ledarförberedande utbildningen Ledarskapsakademien som i år genomförs för åttonde gången och som försett både Nacka och andra kommuner med kompetenta ledare sedan år 2002.

Valfärd skola har årligen många lärarstudenter i verksamheten. Myrsjöskolan är en så kallad övningsskola inom VFU (Verksamhetsförlagd utbildning). Deltagande i olika forum där lärarstudenter är närvarande är viktigt för Valfärd skola. Rebel learners är ett exempel på ett samarbete som genererar kontakt mellan lärarstudenter och Valfärd skola.

Valfärd skola har ett gott rykte inom skolans värld. Det råder ett högt löneläge i relation till övriga Sverige. Valfärd skola har även ett av länets lägsta sjukfrånvarotal. I Lärarförbundets ranking av Sveriges bästa skolkommun 2016 placerades Nacka kommun på plats 1 när de tittar på friska lärare och plats 4 när de hänvisar till lön. Lärarnas riksförbund visar i sin medlemstidning att den individuella lönesättningen som finns i Nacka genererar höga löner.

För framtiden arbetar Valfärd skola idag med framtidens skolbyggnader. Det är av stort vikt att dessa formas efter skolans framtida utveckling samt utmaningar. Samtidigt är en process med att se över yrkeskategorier, för ett än mer effektivt personalnyttjande i gång. Inom organisationen finns t ex redan lärarassistenter. Allt för att möta framtidens inflyttning och



pensionsavgångar men även för att möta den framtida, befarade minskningen av antalet lärare. Självklart är det en utmaning att locka framtidens pedagoger till Valfärd skola men det finns ett aktivt och ständigt pågående arbete inom organisationen som sätter Valfärd skola på kartan. I samarbetet Asian 3 är kommunen den enda svenska kommunen, vilket ökar attraktiviteten för både elever och lärare att vara en del av Nackas skolor. Det är samtidigt viktigt att samverka mellan olika enheter i kommunen finns då bostäder och infrastruktur är två viktiga hörnstenar i konceptet för att vara framtidens attraktiva arbetsgivare. Vid behov kommer en än mer konkret plan tas fram, vilket kommunen tidigare inte haft behov av, för att säkra kompetensförsörjningen med fokus på kompetenta, stolta, friska och motiverade medarbetare.

Sammantaget har Nacka kommun exceptionellt goda förutsättningar att såväl behålla medarbetare som attrahera och rekrytera nya medarbetare till Nackas skolor. Nackas tydliga styrning där ansvar delegeras till lägsta effektiva nivå är en av framgångsfaktorerna i arbetet med kompetensförsörjning.

Förslagets ekonomiska konsekvenser

Den kvalitativa kartläggningen av lärarnas organisatoriska och sociala arbetsmiljö som redovisas innebär inte någon ytterligare kostnad för kommunen då dessa analyser har tagits fram inom ramen för kommunens medarbetarundersökning. I det uppdrag som alla enheter har att utvecklas som attraktiva arbetsplatser med kompetenta, stolta, friska och motiverade medarbetare ingår att driva ett systematiska arbetsmiljöarbete för att skapa bra arbetsmiljö med goda arbetsvillkor och att driva ett proaktivt och professionellt arbete med kompetensförsörjning. Arbetet med dessa frågor, på den nivå som frågorna hanteras idag, är integrerat i verksamhetsutvecklingen och medför inte några ekonomiska konsekvenser.

Konsekvenser för barn

I den kvalitativa kartläggningen av lärarnas arbetsförutsättningar, såsom Hållbart medarbetarengagemang (HME) bedöms kommunens lärare ha goda förutsättningar att möta behoven hos barn och unga. Mot bakgrund av att Nacka kommun är, och arbetar för att vara, en mycket attraktiv skolkommun som tar tillvara sina lärarresurser genom att erbjuda en bra arbetsmiljö med goda arbetsvillkor och utvecklingsmöjligheter bedöms inte att det ökade behovet av kompetens till förskola och skola innebär några betydande konsekvenser för barn och unga.



Bilaga

Motion

Elisabeth Carle
Personaldirektör
Stadsledningskontoret

Helena Ekwall
Enhetschef
Välfärd Skolas verksamhetsstöd



UFKS 2016/761-1

Socialdemokraterna i Nacka kommunfullmäktige

Nackas skolor – en attraktiv arbetsplats

Motion till kommunfullmäktige

Förskollärare, fritidspedagoger och lärare tillhör en arbetsgrupp som har högre sjukantal än de flesta andra yrkesgrupper. Enligt försäkringskassans senaste mätning skjuter sjukantalet i höjden för lärare, förskollärare och fritidspedagoger. Den främsta anledningen är "psykisk sjukdom" som stressrelaterade sjukdomar, ångest och utbrändhet. Under de senaste decennierna har reformer och förändringar i skolan avlöst varandra. Samtidigt står vi idag inför en stor lärarkris.

De kommande åtta åren kommer Sverige behöva rekrytera 80 000 lärare och i Stockholmsområdet beräknas det enligt länsstyrelsen saknas 11000 lärare år 2020. Lärarutbildningen har svårt att fylla sina platser samtidigt som frustrationen i den övriga lärarkåren ökar. På grund av ständiga reformer, förändrade behörighetskrav, ökade arbetsbelastning, låga löner och få långsiktiga kompetensutvecklingsmöjligheter framstår inte läraryrket som attraktivt, vare sig för blivande studenter eller för verksamma lärare.

Kombinationen med stora kommande pensionsavgångar och att Nacka bygger stad kommer kunna skapat ett akut läge för Nackas skolor. Sverige som kunskapsnation bygger på tillgången till kompetenta och engagerade lärare och förskollärare. Nacka kommun står, liksom hela Storstockholmsområdet, inför en utmaning och därför behöver vi rekrytera duktiga medarbetare till skolan och i en hård konkurrens med andra kommuner. Nacka ska vara en utvecklande skolkommun som tar tillvara sina lärarresurser genom att erbjuda en bra arbetsmiljö med goda arbetsvillkor och utvecklingsmöjligheter.

Ett avgörande steg för att Nacka ska fortsätta att vara en attraktiv arbetsgivare är att vi har en medveten strategi för rekrytering av förskolelärare, lärare, skolhälsopersonal och specialpedagoger samt fritidspersonal.

För att möta den kommande lärarbristen är det avgörande att locka fler unga till att välja läraryrket och fler verksamma lärare att stanna inom professionen och med det som utgångspunkt bedömer vi det som mycket angeläget med en kartläggning av lärarnas arbetssituation i Nackas skolor och förskolor. Ett intressant område är att belysa hur olika lärare ser på krav och möjligheter i arbetet, och hur stödet inom organisationerna kan utvecklas.

Därför föreslår vi att Nacka kommun:

- Tar fram en kvalitativ kartläggning av lärarnas psykosociala arbetssituation på Nackas skolor, förskolor och fritidshem och redovisar detta för kommunfullmäktiges ledamöter
- Arbetar fram en konkret plan för hur vi ska möta framtida pensionsavgångar och den väntade inflyttningen till Nacka.

Nacka den 8 september 2016

Espen Bjordal (S) Khashayar Farmanbar (S)

2017-02-06

TJÄNSTESKRIVELSE
KFKS 2015/829-251

Kommunstyrelsen

Intentionsavtal med AB Fortum Värme gällande markbyte i Orminge centrum

Förslag till beslut

Kommunstyrelsen beslutar att ingå föreslaget intentionsavtal med AB Fortum Värme gällande markbyte i Orminge centrum.

Sammanfattning

Intentionsavtalet lägger fast kommunens och AB Fortum Värmes intentioner avseende ett markbyte i Orminge centrum. Markbytet skulle innebära att kommunen förvärvar cirka 450 kvadratmeter av fastigheten Orminge 58:1 mot likvärdig mark inom kommunens fastighet Orminge 60:1.

Den mark som kommunen förvärvar vid ett markbyte angränsar till mark som varit föremål för en markanvisningstävling under september-oktober 2016 avseende bostäder, handel och infartsparkering i Orminge centrum, kallad Parkeringshuset. Syftet är att anvisa den förvärvade marken till den aktör som tilldelas markanvisningen.

Ärendet

Bakgrund

Kommunstyrelsen beslutade 2016-08-29, § 241, om att genomföra markanvisning genom anbudstävling för del av fastigheten Orminge 60:1, det så kallade Parkeringshuset. Markanvisningen gällde ett markområde på cirka 4 200 kvadratmeter. I anbudsinbjudan omnämndes även cirka 450 kvadratmeter som ingår i fastigheten Orminge 58:1 och idag ägs av AB Fortum Värme. Dessa 450 kvadratmeter ska enligt föreslaget markanvisningsavtal erbjudas anbudsvinnaren av markanvisningen under förutsättning att kommunen förvärvar marken från Fortum.

Vid markanvisningens start i augusti hade dialog förts med Fortum som ställde sig positiva till att markområdet kunde ingå i markanvisningen. Något skriftligt intentionsavtal hade dock inte hunnit ingås. Under hösten har diskussionerna med Fortum fortsatt och ett förslag till intentionsavtal har nu upprättats.

Fortum har visat intresse för att förvärva kommunal mark väster om deras fastighet Orminge 58:1. Idag nyttjas platsen till viss del som upplag av Fortum. I förslaget till intentionsavtal föreslås ett markbyte där cirka 450 kvadratmeter av Fortums mark byts mot likvärdigt område av kommunens mark. En fastighetsvärdering ska genomföras för att säkra att markbytet sker på marknadsmässiga villkor.



Preliminära områden för markbyte. Område A ingår i fastigheten Orminge 58:1 och ägs av AB Fortum Värme. Område B ingår i fastigheten Orminge 60:1 och ägs av Nacka kommun.

Huvuddrag av förslaget till intentionsavtal

Fortum har behov att kunna angöra sin fastighet Orminge 58:1 från öster av sin fastighet. I förslaget till intentionsavtal föreslås en ny tillfartsväg för varutransporter. En sådan tillfartsväg kan nyttjas för transporter till både Fortums verksamhet och kommande handelsverksamhet i Parkeringshuset. Intentionen är att tillfartsvägen ska vara en gemensamhetsanläggning mellan fastigheten Orminge 58:1 och den fastighet som kommer att bildas av markanvisad markyta.



Markanvisningsområdet är markerat med röd linje och bebyggelseområdet med svartstreckad linje. Rödmarkerat område ägs idag av Fortum. Grönmarkerat område visar tänkt tillfartsväg för varutransporter.

På Fortums mark finns idag en mindre teknikbod som Fortum hyr ut till en mobiloperatör. Avsikten är att marken ska överlåtas med teknikboden på för att senare rivas av kommunen. Teknikboden ska dock bortses från vid värderingen av marken. Då Fortums avtal med mobiloperatören löper ut först 2021 behöver Fortum anordna en tillfällig förvaringsplats för mobiloperatören fram till dess. Vid behov ska en nyttjanderätt upplåtas på kommunens mark för uppställande av en tillfällig container eller motsvarande, och kommunen ska ersätta Fortum för eventuella kostnader, dock maximalt 200 000 kr.

Markområdena ska undersökas för att se om det finns eventuella markföroreningar. Undersökningskostnader fördelas lika mellan Fortum och kommunen och eventuella saneringskostnader ska regleras i det kommande marköverlåtelseavtalet. Marken som kommunen avser överlåta ska undersökas för att se om det finns bevarandevärda miljöer för växter, djur eller människor.

Kommunen ska bekosta eventuella åtgärder för att förebygga lukt- och bullerstörningar som erfordras för att Fortums befintliga verksamhet ska kunna bedrivas utan hinder av



exploateringen. Kommunen avser att överföra dessa åtaganden mot anbudsvinnaren av Parkeringshuset.

Det finns även fjärrvärmeledningar inom markanvisningsområdet som kan behöva flyttas i samband med exploateringen. Kostnaden för dessa föreslås fördelas olika beroende på tiden som förflutit sedan anläggande. Enligt uppgifter från Fortum är dessa ledningar från 2010 och 2006, vilket innebär att kommunen kommer att bekosta flytten av dessa. Ett separat avtal kommer att tas fram gällande ledningsflytt.

Förslaget till intentionsavtal tillförsäkrar även kommun och anbudsvinnare i markanvisningen rätt att nyttja Fortums mark för undersökningar och utredningar.

Konsekvenser för barn

Intentionsavtalet syftar till att säkra intentionen om markbyte och förbättra möjligheten till en väl genomförd markanvisning. Utbyggnaden inom markanvisningsområdet syftar till att förbättra boendemiljön i centrum och möjliggöra detaljplanprogrammets mål om ett levande, tryggt och attraktivt stadsdelscentrum vilket på sikt kommer skapa tryggare miljö för de barn som får möjlighet att växa upp i Orminge.

Idag finns det inom området inga ytor som särskilt nyttjas av barn. Krav på utemiljö för de boende har varit en förutsättning i markanvisningen vilket kommer att bidra till att skapa sociala och rekreativa värden för barn inom kvarteret.

Ekonomiska konsekvenser

Kostnader kommer att uppstå för kommunen i samband med rivning av teknikboden på Fortums mark. Rivningskostnaden uppskattas till ca 200 000-250 000 kr. Till detta tillkommer kostnader för att ersätta Fortums flytt av inhyrd mobiloperatör, vilka uppgår till maximalt 200 000 kr.

Kostnader för flytt av fjärrvärmeledningar i kommunal mark kommer att belasta kommunen då Fortums ledningar är unga. Ett separat avtal tas fram avseende detta där ledningarnas ålder preciseras och en närmare kostnadsbedömning kan göras.

En intäkt kommer att uppstå för kommunen i samband med att Fortums markområde kan erbjudas anbudsvinnaren som en del av markanvisningen.

Bilagor

1. Förslag till intentionsavtal med AB Fortum Värme gällande markbyte i Orminge centrum
 - a. Bilaga 1: Preliminära områden för markbyte
 - b. Bilaga 2: Förslag på utformning av tillfartsväg

Ulf Crichton
Exploateringschef

Amanda Sterner Nordin
Projektledare

INTENTIONSAVTAL MARKBYTE I ORMINGE CENTRUM

§ 1 PARTER

Mellan Nacka kommun, org.nr 212000-0167, nedan benämnd **Kommunen**, och AB Fortum Värme samägt med Stockholms stad, org.nr 556016-9095, nedan benämnd **Fortum**, har träffats följande intentionsavtal om markbyte gällande del av fastigheterna Orminge 58:1 och 60:1.

§ 2 BAKGRUND OCH SYFTE

Kommunen äger fastigheten Orminge 60:1 och avser att genomföra en markanvisningstävling i syfte att exploatera en del av fastigheten för parkering, handel och bostäder. Fortum äger fastigheten Orminge 58:1 som angränsar till Orminge 60:1 och för exploateringen finns det fördelar om en del av Fortums fastighet Orminge 58:1 kan ingå i Exploateringen, se rödmarkerat område i bilaga 2, gemensamt benämnt **Exploateringsfastigheten**

Fortum är positivt inställt till Exploateringen och utvecklingen av Orminge centrum. Parterna har därför träffat detta intentionsavtal.

§ 3 IKRAFTTRÄDANDE

Detta intentionsavtal börjar löpa från och med dagen för båda parternas undertecknande av detta intentionsavtal. Det är parternas intention att detta intentionsavtal, förutsatt att parterna kommer överens, ska ersättas av ett fastighetsöverlåtelseavtal.

§ 4 MARKBYTE

Parterna är överens om att gemensamt verka för att del av fastigheten Orminge 58:1, markerad med grönt (Område A) på bilaga 1 och nedan benämnd **Fortums område**, samt del av fastigheten Orminge 60:1, markerat med gult (Område B) i bilaga 1 och nedan benämnd **Kommunens område**, ska ingå i ett markbyte. Fortums område tillsammans med Kommunens område kallas nedan **Områdena**. Områdenas utbredning och omfattning är preliminär och kommer att fastläggas i kommande fastighetsöverlåtelseavtal.

Avsikten är att Områdena ska överlåtas mellan parterna vederlagsfritt, dock förutsatt att Områdena är likvärdiga. Kommunen ska genomföra en fastighetsvärdering av Områdena för att fastställa att markbytet sker på marknadsmässiga villkor. Kostnader för värdering fördelas lika mellan parterna.

Kostnader för fastighetsbildning avseende markbytet ska fördelas lika mellan parterna.

Fastighetsöverlåtelseavtal ska träffas så snart värdering enligt ovan denna § 4 och undersökningar enligt § 6 genomförts. Kommunen är medveten om att beslut om marköverlåtelse fattas av Fortums styrelse. Fortum är medvetet om Kommunfullmäktige i Nacka kommun beslutar om överlåtelse eller markbyte avseende kommunal mark.

§ 5 TEKNIKOD

På Fortums område finns en befintlig teknikbod som Kommunen avser riva efter markbytet. Fastigheten överlåts med befintlig teknikbod, förutsatt att Fortum har tömt denna på innehåll. Parterna är överens om att anläggningen ska bortses från vid värdering av Områdena enligt § 4.

Kommunen ska ersätta Fortum för eventuella kostnader, dock begränsat till maximalt 200 000 kr, som kan uppstå i samband med flytt av den mobiloperatör som idag har ett kontrakt med Fortum om att nyttja teknikboden.

Fortum har behov av förvaringsutrymme i samband med rivning av teknikboden och parterna har därför enats om att vid behov ingå ett nyttjanderättsavtal för en container eller motsvarande på fastigheten Orminge 60:1.

§ 6 UTREDNINGAR

Kommunen ansvarar för att undersökning av eventuella miljöföroreningar i Områdena. Kostnaderna för undersökningen fördelas lika mellan Kommunen och Fortum.

Kommunen ska genomföra en inventering av Kommunens område för att undersöka om det finns bevarandesvärda miljöer för växter, djur eller människor.

Resultat från ovan nämnda utredningar ska hanteras inom ramen för kommande fastighetsöverlåtelseavtal.

§ 7 TILLFARTSVÄG

Fortum har behov att kunna angöra sin fastighet Orminge 58:1 från öster efter exploateringen på Exploateringsfastigheten. Parterna ska därför verka för att en ny tillfartsväg anordnas i detta läge. Förslag till utformning har tagits fram av Kommunen (grönmarkerat område i bilaga 2) och ingår som en förutsättning i Exploateringen.

Det är parternas intention att tillfartsvägen ska vara en gemensamhetsanläggning mellan fastigheten Orminge 58:1 och Exploateringsfastigheten.

Tillfartsvägen ska dimensioneras för Trafikverkets typfordon Lm vad gäller längd och svängradie och fordon med bärighetsklass 1 enligt Transportstyrelsen.

§ 8 BULLER M.M.

Kommunen ska bekosta eventuella åtgärder för att förebygga lukt- och bullerstörningar som erfordras för att Fortums befintliga verksamhet ska kunna bedrivas utan hinder av exploateringen på Exploateringsfastigheten. Vilka eventuella åtgärder som ska vidtas kommer att studeras närmare i detaljplaneskedet.

Fortum är medvetet om att Kommunen avser att markanvisa och i samband med antagande av ny detaljplan överlåta Exploateringsfastigheten och därmed även detta åtagande om åtgärder för att förebygga lukt- och bullerstörningar till en ny fastighetsägare/exploatör.

§ 9 FJÄRRVÄRMELEDNINGAR

Blir det nödvändigt att flytta eller ändra en anläggning som tillhör den andra parten skall den part som begärt åtgärden ersätta de kostnader som uppkommer för den andra parten om inte annat följer nedan.

Har mer än femton men mindre än trettio år förflutit från det att kommunen godtagit Fortums anläggningsåtgärd till dess att Kommunen begär att anläggningen flyttas på grund av Kommunens

arbeten, betalar parterna hälften var av kostnaden. Har mer än trettio år förflutit betalar Fortum hela kostnaden.

§ 10 DETALJPLAN

Ny detaljplan där Områdena ingår ska tas fram och Områdenas lämplighet för kommande användning kommer att prövas inom denna. Under framtagandet av detaljplanen har Kommunen eller den som kommunen sätter i sitt ställereätt att nyttja fastigheten Orminge 58:1 för att vidta undersökningar och utredningar kopplade till exploateringen.

§ 11 UPPHÖRANDE

Detta intentionsavtal upphör att gälla när parterna ingått ett fastighetsöverlåtelseavtal avseende Områdena. Har parterna inte senast inom två år från Kommunens undertecknande av detta intentionsavtal träffat ett fastighetsöverlåtelseavtal eller överenskommit om en förlängning av denna tidsfrist upphör intentionsavtalet per automatik att gälla.

§ 12 TVIST

Twist angående tolkning och tillämpning av detta intentionsavtal ska avgöras av allmän domstol enligt svensk rätt och på Kommunens hemort.

§ 13 ÄNDRINGAR OCH TILLÄGG

Ändringar av och tillägg till detta intentionsavtal ska upprättas skriftligen och undertecknas av båda parter.

§ 14 ÖVERLÅTELSE

Detta intentionsavtal får inte utan den andra partens skriftliga medgivande överlåtas på annan.

Detta intentionsavtal är upprättat i två likalydande exemplar varav parterna tagit var sitt.

Nacka den

..... den

För Nacka kommun

För AB Fortum Värme samägt med Stockholm stad

Datum

Datum

.....

.....

.....

.....

BILAGA 1: PRELIMINÄRA OMRÅDEN FÖR MARKBYTE

BILAGA TILL INTENTIONSAVTAL OM MARKBYTE GÄLLANDE DEL AV FASTIGHETERNA
ORMINGE 58:1 och 60:1

PRELIMINÄRA OMRÅDEN FÖR MARKBYTE



Område A utgör Fortums område i intentionsavtalet.

Område B utgör Kommunens område i intentionsavtalet.

BILAGA 2: Förslag på utformning av tillfartsväg



Exploateringsfastigheten är markerad med röd linje och bebyggelseområdet med svartstreckad linje. Rödmarkerat område ägs idag av Fortum. Grönmarkerat område visar tänkt tillfartsväg för varutransporter.

2016-12-09

TJÄNSTESKRIVELSE
KFKS 2016/700

Kommunstyrelsen

Utvärdering gällande markanvisning genom anbudstävling av Parkeringshuset, Orminge

Förslag till beslut

Kommunstyrelsen föreslås fatta följande beslut.

1. Kommunstyrelsen anvisar mark för bostäder, handel och parkering med fri upplåtelseform inom del av fastigheten Orminge 60:1 till Gotska Fastighets AB.
2. Om vinnande anbudsgivare ej fullföljer markanvisningen ges kommunalstyrelsens ordförande mandat att utse vinnare enligt exploateringsenhetens tilldelningsordningslista, samt teckna erforderliga markanvisningsavtal.

Sammanfattning

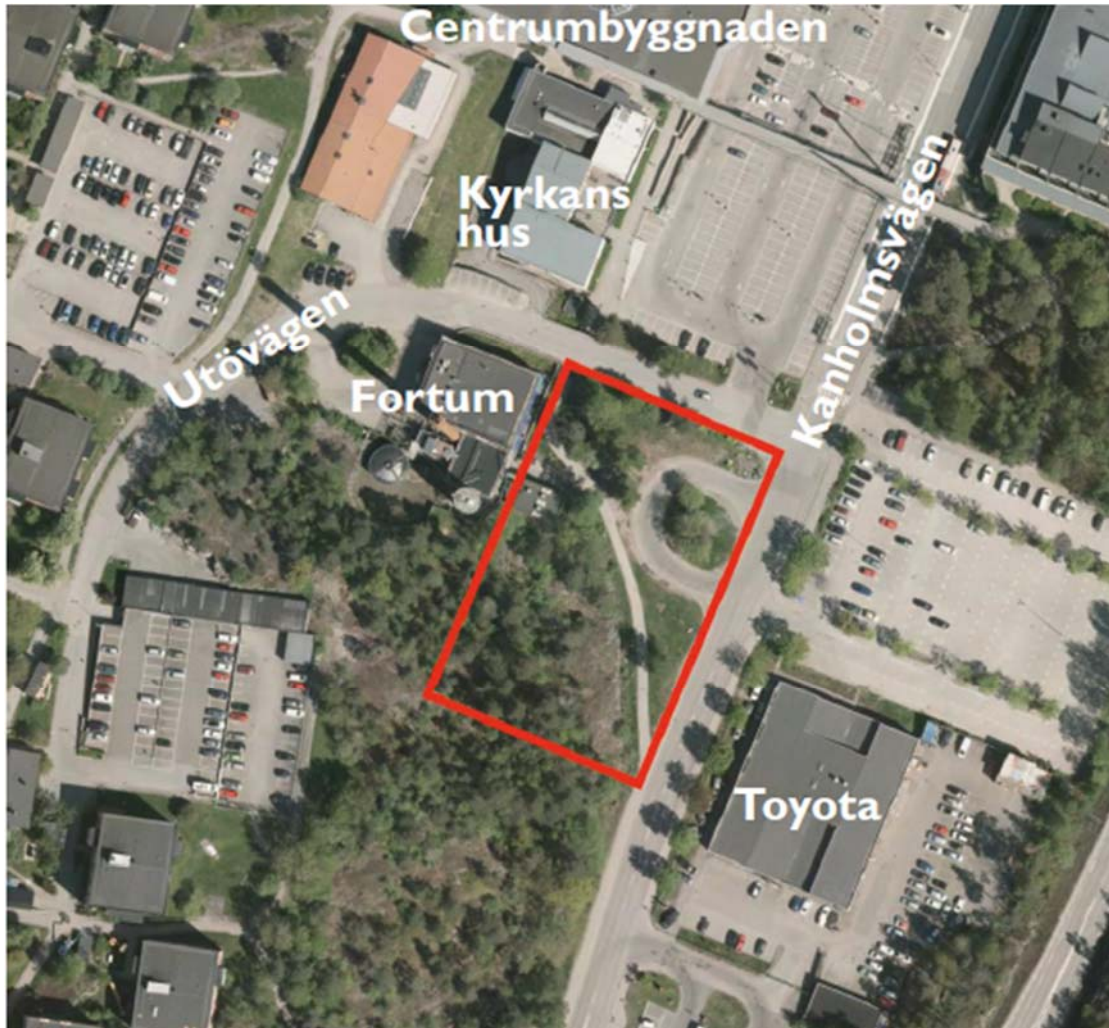
Kommunen har under september-oktober 2016 anordnat en anbudstävling avseende bostäder, handel och infartsparkering i Orminge centrum. Anbudsområdet som anvisas med fri upplåtelseform omfattar cirka 6 000 kvadratmeter bostäder, 3 000 kvadratmeter handel samt 400 platser för infartsparkering. Nacka kommun kommer att avyttra området efter det att detaljplan, markgenomförandeavtal, samt fastighetsbildning vunnit laga kraft. Anbudsgivarna har i huvudsak tävlat utifrån högsta sammanvägda totala pris avseende bostäder, handel samt parkering.

Det har inkommit 5 anbud där Gotska Fastighets AB har lämnat det högsta anbudet utifrån angivna förutsättningar och föreslås tilldelas markanvisningen. Bolaget ska efter laga kraftvunnet fastighetsbildningsbeslut erlagga en köpeskilling om 7 000 kronor per ljus BTA bostad, 3 000 kronor per BTA handel samt 0 kronor per BTA infartsparkering.

Ärendet

Bakgrund

Kommunstyrelsen beslutade 2016-08-29, § 241, om att genomföra markanvisning genom anbudstävling för del av fastigheten Orminge 60:1, det så kallade Parkeringshuset. Markanvisningen gäller fri upplåtelse form och innehåller cirka 6 000 kvm ljus BTA bostäder (cirka 60 lägenheter), cirka 3 000 kvm handel samt 400 platser för infartsparkering.



Flygfoto över Orminge centrum. Området för Parkeringshuset utmärkt med röd linje.

Det beslutades att högsta sammanvägda totala pris avseende bostäder, handel samt parkering skall vara den ledande utvärderingsfaktorn förutsatt att anbudet uppfyller villkoren i anbudsintjudan. Nacka kommun har i anbudsintjudan förbehållit sig fri prövningsrätt av anbuden.

Anbudsöppning

Totalt kom det in 5 anbud, se bilaga 1, öppningsprotokoll.

Utvärdering

Efter anbudsöppningen har ett utvärderingsarbete skett för att ta fram förslag på vinnande anbud till utvärderingsgruppen. Utvärderingsarbetet har bestått i att granska inkomna anbud och tydligt klarlägga om skall-kraven i anbudsintjudan har uppfyllts.



Nedan redovisas i korthet de viktigaste aspekterna som utvärderas i enlighet med anbudsinvjudan. Ett mer detaljerat utvärderingsunderlag av ingående anbud presenteras i utvärderingsmallen, se bilaga 2.

Pris

Anbudsgivarna har angett tre pris – pris per kvm ljus BTA bostad, pris per kvm BTA handel samt pris per kvm BTA parkering. Utvärderingen har i första hand skett utifrån det högsta sammanvägda totala priset avseende bostäder, handel samt parkering. Det framräknade totalpriset utgår ifrån 6 000 kvm ljus BTA bostäder, 3 000 kvm BTA handel samt 400 parkeringsplatser som vardera har åsatts en schablonyta på 25 kvm, det vill säga totalt 10 000 kvm BTA parkering.

Två anbudsgivare har angett ett negativt pris avseende parkering men där det totala sammanvägda priset blir positivt.

Ekonomi och genomförandeförmåga

Inga av bolagen uppvisar några ekonomiska problem. Kommunen har begärt information från upplysningscentralen (UC) på fyra av bolagen. UC:s riskprognos indikerar att samtliga bolag har god riskklass. Utvärderingsgruppen gör bedömningen att bolagen uppvisar en god genomförandeförmåga, vilket är en förutsättning för projektets framdrift och resultat.

Reservationer och kommentarer

Tre av bolagen har lämnat någon form av reservation eller kommentar. Anbud 3 har angett att de inte kan lämna anbud utan att avvika från de angivna förutsättningarna. Anbudet bedöms därför inte följa tävlingsförutsättningarna och har inte beaktas. Anbud 5 har angett de inte har möjlighet att lägga anbud, men att de är öppna för en dialog kring förutsättningarna. Anbudet bedöms därför inte följa tävlingsförutsättningarna och har inte beaktas. Anbud 2 har angett att de har svårigheter att räkna på en tillfredställande kalkyl. Efter förtydligande från anbudsgivaren så står det bakom sitt anbud utifrån anbudsinvjudans förutsättningar men har en önskning om mer bostäder. Anbudet bedöms därför följa tävlingsförutsättningarna.

Anbudsinvjudans förutsättningar

Ett krav på anbuderna var att de skulle redogöra för hur anbudsinvjudans förutsättningar uppfylldes. Utvärderingsgruppen har tittat på hur anbuderna har behandlat gestaltning, gröna värden och miljömål, parkering, trafik, riskfaktorer och planprogrammets intentioner. Anbud 2 hade redogjort för alla nämnda förutsättningar. Övriga anbud saknade i olika utsträckning redogörelse för vissa av förutsättningar. Detta har dock bedömts som mindre betydelse och att det därmed inte föreligger några skäl för att förkasta något anbud utifrån detta.

Egen volymstudie

I anbudsinvjudan fanns det krav att anbuderna skulle innehålla en volymskiss med situationsplan och ritningar som redovisar olika plan och fasader. Anbud 5 har ej lämnat in

efterfrågat material. Övriga anbud har samtliga med ett högre byggnadsdel med bostäder i enlighet med planprogrammets intentioner, placering av handel i bottenvåningen samt flertal våningar med parkering.

Bedömning

För att få en samlad bedömning på utvärderingsarbetet tillsattes en utvärderingsgrupp bestående av projektets resurser från plan- och exploateringsenheten. Utvärderingsgruppens förslag har stämts av med exploateringschef, planchef samt projektchef för Orminge C. Föreslagen vinnare är Gotska Fastighets AB eftersom de erbjudit högst sammanvägda totala pris avseende bostäder, handel och parkering utifrån givna förutsättningar, påvisat god ekonomisk kapacitet samt bedömts uppfylla skall-kraven. Utvärderingsgruppen har lämnat sin tillstyrkan till föreslagen tilldelningsordning, se utvärderingsprotokoll, bilaga 3.

Tilldelning

Utvärderingsgruppen förslås följande tilldelning:

Anbud	Pris	Rang	Godkänt
Nine Doors Properties AB, org.nr. 559015-0255 (anbud 3)	Bostäder: 12 000 kr/kvm Verksamheter: 2 000 kr/kvm Parkering: 0 kr/kvm	1	Nej ¹
Gotska Fastighets AB, org.nr. 556648-9372 (anbud 2)	Bostäder: 7 000 kr/kvm Verksamheter: 3 000 kr/kvm Parkering: 0 kr/kvm	2	Ja
Green Park AB, org.nr. 556837-7674 (anbud 4)	Bostäder: 12 000 kr/kvm Verksamheter: 2 800 kr/kvm Parkering: - 3492 kr/kvm	3	Ja
Löfcap Orminge Handel AB, org. nr. 556948-4511 (anbud 1)	Bostäder: 7 000 kr/kvm Verksamheter: 1 850 kr/kvm Parkering: - 4 500 kr/kvm	4	Ja
ICA Fastigheter AB, org. nr. 556604-5471 (anbud 5)	-	5	Nej ¹

Fortsatt process

Kommunen föreslås teckna ett optionsavtal med Gotska Fastighets AB (benämnt markanvisningsavtal) där exploitören ges ensamrätt att förhandla om exploatering och överlåtelse av marken under två år, se förslag till markanvisningsavtal under bilaga 4. Under denna tvåårsperiod tas en detaljplan fram tillsammans med kommunen. Kommunen har

¹.Anbudet beaktas ej då det avviker från angivna förutsättningar i markanvisningstävlingen.



under planarbetet rätt att fakturera bolaget kostnader för planarbetet. Erlagda planavgifter kommer vid slutfört förvärv att avräknas köpeskillingen. I förslaget till markanvisningsavtal har den parkeringsavgift som kommande brukare till infartsparkeringarna behöver betala satts till maximalt 30 kronor per dag. Detta är den nivå kommunen gick ut med i anbudsinvibjudan till markanvisningen. I slutet av markanvisningsperioden, då planen kan förväntas vara nära antagande ska kommunen och bolaget ingå markgenomförandeavtal, marköverlåtelseavtal och avtala avseende infartsparkering, samt erlægga handpenning. När detaljplanen vunnit laga kraft tillskapas fastigheten genom ett lantmäteribeslut och köpeskillning erläggs när fastighetsbildningen vunnit laga kraft. Kommunfullmäktige beslutar att ingå markgenomförandeavtalet varefter kommunstyrelsens ordförande samt exploateringschefen, eller annan som kommunstyrelsen utser, ingår avtalet genom att skriva under det.

I det fall exploatören inte visat intresse av att delta i planprocessen och saknar förmåga att genomföra projektet förfaller optionen och kommunen kan då tilldela marken till någon annan. För att främja en snabb utbyggnadstakt av Orminge föreslår exploateringsenheten att kommunstyrelsens ordförande ges rätt att tilldela mark enligt tilldelningsordningslistan ovan, se beslutspunkt 2.

Tidplan och politiska beslut

- | | |
|--|--------------|
| 1. Kommunstyrelsen beslutar om tilldelning och markanvisningsavtal | januari 2017 |
| 2. Planarbete och förstudie allmänna anläggningar | 2017-2018 |
| 3. Kommunstyrelsen beslutar om eventuell förlängning av markanvisningsavtal | 2018 |
| 4. Kommunfullmäktige beslutar om detaljplan markgenomförandeavtal, tomträttsavtal samt sidoavtal | kv 4 2018 |

Kommunal ekonomi

Intäkter

Utifrån gällande anbud kan köpeskillingen uppgå till cirka 50 miljoner kronor förutsatt att exploateringen uppgår till en byggrätt om ca 6 000 kvm ljus BTA bostad, 3 000 kvm handel samt 10 000 kvm infartsparkering. Anbudspriset avseende bostäder kommer att indexuppräknas enligt förutsättningar i markanvisningsavtalet. Exploateringsenheten vill förtydliga att dessa siffror endast är preliminära och att slutgiltig byggrätt fastställs i antagen detaljplan för området. Exploatören kommer även att erlægga anslutningsavgift för kommunalt vatten och avlopp enligt vid varje tidpunkt gällande Va-taxa.

Kostnader

Det är kommunen som indirekt står kostnaden för framtagande av detaljplanen, eftersom kostnader för framställandet av detaljplan avräknas köpeskillingen. Projektet innebär investeringar för kommun, främst avseende utbyggnad av allmän infrastruktur i området. De intäkter som skall täcka upp kommunens entreprenadkostnader kommer från



markförsäljning inom denna markanvisning samt kommande markanvisningar inom samma stadsbyggnadsprojekt. Exploateringsenheten bedömer att projektets ekonomi kommer att vara i balans samt generera ett överskott till kommunen. Inför Utbyggnads-PM och efter detaljprojekteringen av de allmänna anläggningarna kan en detaljerad kalkyl tas fram. En första budget kommer troligen att begäras i samband med samrådsförslaget till detaljplanen.

Konsekvenser för barn

I enlighet med detaljplaneprogrammet kommer projektet arbeta med att skapa förutsättningar för ett mer attraktivt och levande Orminge centrum. Utbyggnaden inom markanvisningsområdet syftar till att förbättra boendemiljön i centrum och möjliggöra detaljplaneprogrammets mål om ett levande, tryggt och attraktivt stadsdelscentrum vilket på sikt kommer skapa tryggare miljö för de barn som får möjligheten att växa upp i Orminge.

Idag finns det inom området inga ytor som särskilt nyttjas av barn. Krav på utemiljö för de boende har varit en förutsättning i markanvisningen vilket kommer att bidra till att skapa sociala och rekreativa värden för barn inom kvarteret.

Bilagor

1. Öppningsprotokoll
2. Utvärderingsmall
3. Utvärderingsprotokoll
4. Förslag till Markanvisningsavtal

Bilagor tillhörande markanvisningsavtal

1. Karta
2. Anbud
3. Markgenomförandeavtalet *
4. Planprogram Orminge centrum *
5. Anbudsinbjudan *
6. Avtal avseende infartsparkering
7. Tidplan för detaljplanearbetet *
8. Definition ljus BTA *

* (se tidigare distribuerat underlag från kommunstyrelsen 29/8 2016)

Ulf Crichton
Exploateringschef

Amanda Sterner Nordin
Projektledare

Tove Mark
Planarkitekt

NACKA KOMMUN		Tillhörighet EXPLOATERINGSENHETEN projekt: 9437	Diarienummer KFKS 2016/700
Rutin , process, instruktion Markanvisningstävling – Parkeringshuset			Sida 1 (3)
Namn Johan Buhre	Signatur		Giltig från 2016-11-21

Redogörelse för anbudsöppning rörande markanvisningstävling för Parkeringshuset, del av stadsbyggnadsprojektet Knutpunkten och Hantverkshuset (9437)

- Ärende: Markanvisningstävling för Knutpunkten och Hantverkshuset
- Anbudsöppnande: 2016-10-21
- Närvarande: Johan Buhre (projektledare), Anna Jansson (registrator), Amanda Sterner Nordin (protokollförare)
- Anbudsinfordran: Markanvisningstävling pågick från den 5 september 2016 till den 21 oktober 2016.
- Sista dag för anbud: Fredagen den 21 oktober 2016 kl. 16.30
- Inkomna anbud: Fem inkomna anbud var lämnade i förseglade kuvert och var vid öppnandet försedda med ankomststämpel.

Nr	Datum (Ankomst)	Datum (Öppning)	Anbudsgivare	Antal inkomna handlingar	Pris Bostäder (kr/ljus BTA)	Pris Handel (kr/BTA)	Pris Parkering (kr/ljus BTA)
1	2016-10-21	2016-10-24	Löfcap Orminge Handel AB ¹ Org. Nr. 556948-4511 Nybrogatan 34 114 47 Stockholm	Två inkomna fysiska handlingar samt fyra digitala filer	7000	1850	-4500

¹ Det noteras att firmateckning ska ske två i förening, men anbudet har endast undertecknats av en.

NACKA KOMMUN		Tillhörighet EXPLOATERINGSENHETEN projekt: 9437		Diarienummer KFKS 2016/700	
Rutin , process, instruktion Markanvisningstävling – Parkeringshuset				Sida 2 (3)	
Namn Johan Buhre		Signatur		Giltig från 2016-11-21	


2	2016-10-21	2016-10-24	Gotska Fastighets AB Org. Nr. 556648-9372 Box 55514 102 04 Stockholm	Fyra inkomna fysiska handlingar samt tre digitala filer	7 000	3 000	0
3	2016-10-21	2016-10-24	Nine Doors Properties AB (i samarbete med NREP AB – se anbudsbeskrivning) ² Org. Nr. 559015-0255 Box 190 101 23 Stockholm	Sex inkomna fysiska handlingar samt en digital fil	12 000	2 000	-
4	2016-10-21	2016-10-24	Green Park AB Org. Nr. 556837-7674 Box 5200 102 44 Stockholm	Två inkomna fysiska handlingar samt en digital fil	12 000 (4557)	2 800 (2 800)	-3492 (0)
5	2016-10-24	2016-10-24	ICA Fastigheter AB ³ Org. Nr. 556604-5471 721 84 Västerås	En inkommen fysisk handling	Inga bostäder ingår i anbudet	4 000	Särskild överenskommelse föreslås för infartsparkering

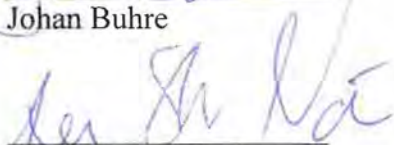
² Det noteras att firmateckning ska ske två i förening, men anbudet har endast undertecknats av en.


³ Inkom efter sista dag för anbud via post. Detta inkom även via mail 2016-10-21.

NACKA KOMMUN	Tillhörighet EXPLOATERINGSENHETEN projekt: 9437	Diarienummer KFKS 2016/700
Rutin , process, instruktion Markanvisningstävling – Parkeringshuset		Sida 3 (3)
Namn Johan Buhre	Signatur	Giltig från 2016-11-21

Nacka den 21 november 2016


Johan Buhre


Amanda Sterner Nordin


Anna Jansson

Utvärderingsmall

*Det sammanvägda priset används för jämförelse och har räknats utifrån följande förutsättningar: 6 000

**Gestaltning, Gröna värden & miljömål, parkering, trafik, riskfaktorer och uppfyller intentionerna med

Parkeringshuset

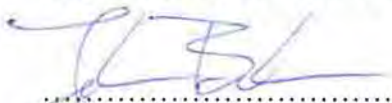
Anbud/Anbudsgivare	org.nr.	Behörig firmatecknare	Pris Bostäder (kr/kvm)	Pris Verksamheter (kr/kvm)	Pris Parkering (kr/kvm)	Totalt sammanvägt pris (tkr)*	Bolagets förmåga/Kreditvärdighet	Reservationer	Anbudsgivaren uppfyller kommunens krav på ekonomisk stabilitet och genomförandekraft	Anbudet innehåller en kortfattad beskrivning av anbudsgivaren	Anbudet innehåller en skriftlig redogörelse för uppfyllelse av anbudsinbudans förutsättningar**	Anbudet innehåller volymstudie och situationsplan	Kommentar
Löfcap Orminge Handel AB, Nybrogatan 34 114 47 Stockholm	556948-4511	Ja.	7000	1850	-4500	2 550	Riskklass 3, Riskprognos 1,54%		Ja	Nej.	I anbudet beskrivs uppfyllelse av förutsättningarna gestaltning, dagvatten, parkering, trafik och gröna värden och miljömål. Anbudet uppfyller intentionerna med planprogrammet.	Ja.	Anbudet har kompletterats med en andra firmatecknarens underskrift 2016-10-28. Avsaknaden av en andra firmatecknarens signatur bedöms inte utgöra grund för att inte beakta anbudet.
Gotska Fastighets AB Box 55514 102 04 Stockholm	556648-9372	Ja.	7000	3000	0	51 000	Riskklass 4, Riskprognos 0,59%		Ja	Ja.	I anbudet beskrivs uppfyllelse av förutsättningarna gestaltning, dagvatten, parkering, riskfaktorer, trafik och gröna värden och miljömål. Anbudet uppfyller intentionerna med planprogrammet.	Ja.	I anbudet uppges svårigheter att räkna på en tillfredställande kalkyl. Anbudsgivaren har vid förfrågan förtydligat att de står bakom anbudet som lämnats in.
Nine Doors Properties AB (i samarbete med NREP AB – se anbudsbeskrivning) Box 190 101 23 Stockholm	559015-0255	Nej.	12000	2000	0	78 000	Riskklass 4, Riskprognos 0,67%	Anbudet som lämnats in är villkorat av att förutsättningarna för markanvisnings tävlingen justeras.	Ja.	Ja.	I anbudet beskrivs gröna värden och miljömål, dagvattenhantering, gestaltning och parkering.	Ja.	Anbudsgivaren uppger att de inte kan lämna anbud utan att avika från de angivna förutsättningarna. Anbudet bedöms därför inte följa tävlingsförutsättningarna och har inte beaktas.
Green Park AB Box 5200 102 44 Stockholm	556837-7674	Ja.	12000	2800	-3492	45 480	Riskklass 5, Riskprognos 0,19%		Ja.	Ja.	I anbudet beskrivs uppfyllelse av förutsättningarna dagvatten, parkering, riskfaktorer, trafik och gröna värden och miljömål.	Ja.	
ICA Fastigheter AB 721 84 Västerås	556604-5471	-	Inga bostäder ingår i anbudet	4000	Särskild överenskommelse föreslås för infartsparkering	Okänt	Inga uppgifter har efterfrågats.		-	Nej	Nej	Nej	Anbudsgivaren har meddelat via mail och post att de inte har möjlighet att lägga anbud, men att de är öppna för en dialog kring förutsättningarna. Anbudet bedöms därför inte följa tävlingsförutsättningarna och har inte beaktas.

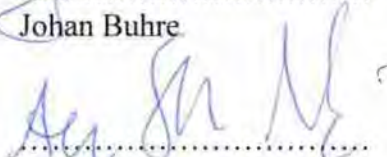
NACKA KOMMUN		Tillhörighet EXPLOATERINGSENHETEN projekt: 9437	Diarienummer KFKS 2016/700
Rutin , process, instruktion Markanvisningstävling – Parkeringshuset		Sida 2 (2)	
Projektansvarig Johan Buhre	Signatur		Giltig från 2016-11-21


Rangordning anbud


Anbud	Pris	Rang	Godkänt
Nine Doors Properties AB, org.nr. 559015-0255 (anbud 3)	Bostäder: 12 000 kr/kvm Verksamheter: 2 000 kr/kvm Parkerings: 0 kr/kvm	1	Nej ¹
Gotska Fastighets AB, org.nr. 556648-9372 (anbud 2)	Bostäder: 7 000 kr/kvm Verksamheter: 3 000 kr/kvm Parkerings: 0 kr/kvm	2	Ja
Green Park AB, org.nr. 556837-7674 (anbud 4)	Bostäder: 12 000 kr/kvm Verksamheter: 2 800 kr/kvm Parkerings: - 3492 kr/kvm	3	Ja
Löfcap Orminge Handel AB, org. nr. 556948-4511 (anbud 1)	Bostäder: 7 000 kr/kvm Verksamheter: 1 850 kr/kvm Parkerings: - 4 500 kr/kvm	4	Ja
ICA Fastigheter AB, org. nr. 556604-5471 (anbud 5)	-	5	Nej ¹

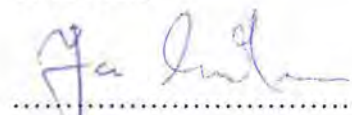
Nacka den 21 november 2016

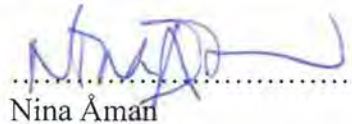

.....
Johan Buhre


.....
Amanda Sterner Nordin


.....
Ulf Crichton


.....
Tove Mark


.....
Jan Eriksson


.....
Nina Åman

¹.Anbudet beaktas ej då det avviker från angivna förutsättningar i markanvisningstävlingen.

NACKA KOMMUN	Tillhörighet EXPLOATERINGSENHETEN projekt: 9437	Diarienummer KFKS 2016/700
Rutin , process, instruktion Markanvisningstävling – Parkeringshuset		Sida 1 (2)
Projektansvarig Johan Buhre	Signatur	Giltig från 2016-11-21

Utvärderingsprotokoll för Knutpunkten och Hantverkshuset

Ärende: Markanvisningstävling för Parkeringshuset, Knutpunkten och Hantverkshuset

Datum: 2016-11-02

Närvarande: Johan Buhre (projektledare), Tove Mark (planarkitekt) och Amanda Sterner Nordin (projektingenjör/protokollförare).

Utvärderingsgruppens förslag till tilldelningsbeslut.

Mellan Nacka kommun ("Kommunen"), och Gotska Fastighets AB (org.nr. 556648-9372), ("Bolaget"), har nedan träffats följande

MARKANVISNINGSAVTAL

nedan benämnt "Markanvisningsavtal" eller "detta avtal"

1 § Bakgrund

Kommunen planerar att exploatera ett område på del av fastigheten Orminge 60:1 som markeras med röd linje på bifogad karta, bilaga 1 ("Området").

Under september och oktober 2016 genomfördes en anbudstävling i syfte att välja ut en exploatör att tilldela ensamrätt att förhandla med Kommunen om förvärv av Området. Bolaget presenterade det vinnande anbudet och har därför erbjudits att ingå detta Markanvisningsavtal på de villkor och förutsättningar som följer enligt detta avtal. Bolagets inlämnade tävlingsbidrag, inklusive anbudsunderlag med bilagor, bilaga 2, utgör underlag för detta avtal.

2 § Syfte

Syftet med Markanvisningsavtalet är att ge riktlinjer och lägga fast förutsättningar för detaljplaneläggning och utbyggnad av Området. Genom detta Markanvisningsavtal anges också de förutsättningar som gäller för att Bolaget ska tilldelas mark för bebyggelse. Detta Markanvisningsavtal ska således också ligga till grund för markgenomförandeavtal ("Markgenomförandeavtalet"), bilaga 3, och kommande avtal om överlåtelse av mark mellan Kommunen och Bolaget ("Överlåtelseavtalet").

I samband med att Området överläts till Bolaget kommer parterna gemensamt verka för att fastighetsbildning sker så att Området utgör en eller flera egna fastigheter. Avsikten är att Bolaget ska tillträda Området 30 dagar från lagakraftvunnet beslut om fastighetsbildning, eller den tidigare dag som parterna skriftligen kommer överens om ("Tillträdesdagen").

3 § Markanvisning och giltighet

Kommunen har beslutat att till Bolaget anvisa Området på de villkor som framgår av detta avtal.

Denna markanvisning innebär att Bolaget, under en tid av två år från och med parternas undertecknande av detta avtal, har en option att ensam förhandla med Kommunen om exploatering och förvärvande av Området.

Parterna ska ingå Markgenomförandeavtalet och Överlåtelseavtalet när planarbetet hunnit så långt att parterna tillsammans anser att en sådan överenskommelse kan träffas, dock senast två år från undertecknande av detta avtal. Om en sådan överenskommelse inte har träffats mellan parterna senast vid ovan angivet datum, upphör detta avtal att gälla såvida

inte Kommunen dessförinnan har medgett en sådan förlängning av Markanvisningsavtalet som framgår av 7 §.

4 § Förutsättningar

Följande huvudprinciper ska gälla för denna markanvisning.

- a) En detaljplan inom vilket Området ingår ska tas fram ("Detaljplanen").
- b) Bolaget och Kommunen ska tillsammans verka för att Området detaljplaneläggs för bostäder, handel samt parkering. Flera byggherrar kan ingå i arbetet med Detaljplanen.
- c) Bolaget ska efter samråd med Kommunen utse kvalificerad arkitekt för den husprojektering som behöver göras i samband med detaljplanearbetet.
- d) Ett gestaltningsprogram ska tas fram under detaljplanearbetet. Detaljplanen ska utformas utefter gestaltningsprinciperna i planprogrammet för Orminge centrum, bilaga 4.
- e) Bolaget är medvetet om att Detaljplanen kan komma att förutsätta att det bildas flera olika gemensamhetsanläggningar.
- f) Bolaget ska delta i marknadsföring och den samordnade kommunikationen av hela Detaljplanen och närliggande utbyggnadsområden tillsammans med övriga exploatörer och intressenter.
- g) Bolaget ska erbjudas att förvärva Området genom att teckna Markgenomförandeavtalet och Överlåtelseavtalet.
- h) Bolaget ska följa samtliga villkor för markanvisningen enligt anbudsinbjudan (KFKS 2016/700-1), bilaga 5.
- i) I anbudsinbjudan beskrivs ytterligare cirka 450 kvadratmeter mark som ingår i fastigheten Orminge 58:1 som ägs av AB Fortum Värme. Den avsedda markytan ska erbjudas Bolaget som en del av markanvisningen, förutsatt att den avsedda marken förvärvas från AB Fortum Värme. Kommunen ska verka för att avtal om markförvärv upprättas innan detaljplanens antagande.
- j) Markgenomförandeavtalet ska i all väsentlighet ingås på de villkor som framgår av bilaga 3 och ska ingås före det att Detaljplanen antas av kommunfullmäktige.
- k) Parterna ska ingå avtal avseende infartsparkering i all väsentlighet enligt de villkor som framgår av utkast till avtal avseende infartsparkering, bilaga 6. Avtalet ska ingås före det att Detaljplanen antas av kommunfullmäktige. Parterna är överens om att parkeringsavgiften enligt § 7 i nämnda utkast till avtal ska sättas till maximalt 30 kronor per dag.
- l) Efter det att Detaljplanen har vunnit laga kraft äger Bolaget rätt att nyttja Området för att vidta förberedande och preliminära åtgärder för byggnation, förutsatt att sådana åtgärder är förenliga med plan och bygglagen (2010:900).

5 § Kostnader för framtagande av Detaljplanen m.m.

Kommunen fakturerar Bolaget löpande de plankostnader, bl.a. de utrednings- och projekteringskostnader, som följer av detaljpanelläggning av Området, samt de övriga kostnader som följer av arbete med Markgenomförandeavtal och Överlåtelseavtal.

Vardera parten står sina egna kostnader för projektsamordning och samordningsmöten (se, § 8.) samt kommunikationsmöten och aktiviteter (se, 9 §).

För det fall att Kommunen ligger ute med medel avseende åtgärder som Bolaget ska bekosta i enlighet med detta avtal har Kommunen rätt att löpande fakturera Bolaget. Bolaget ska betala i enlighet med utställd faktura senast 30 dagar efter fakturans utställande. Erlägger Bolaget inte betalning i rätt tid utgår dröjsmålsränta enligt räntelagen.

För det fall detaljplanearbetet av någon anledning skulle avslutas i förtid äger Bolaget inte rätt till återbetalning av dittills fakturerade kostnader för plan- och avtalsarbete.

6 § Tidplan

Parterna är överens om en tidplan för detaljplanearbetet, bilaga 7. Kommunens ambition är att Detaljplanen ska vara antagen av kommunfullmäktige genom beslut senast den 31 december 2018.

7 § Förlängning

Kommunen har en ensidig rätt att, senast sex månader före detta avtal löper ut enligt 3 §, medge förlängning av Markanvisningsavtalet. Förlängning kan medges i maximalt två år och ska ske skriftligen.

8 § Samordning

Bolaget ska tillsammans med Kommunen och övriga byggherrar som ska exploatera inom Detaljplanen, genom projektsamordningsmöten samarbeta i syfte att åstadkomma bästa möjliga anpassning mellan bebyggelserna, såväl vad gäller utformning som skapande av eventuella gemensamhetslösningar. Bolaget och övriga byggherrar ska delta med representant på projektsamordningsmötena.

Det är angeläget att Bolaget även söker samarbete med byggherrar för angränsande anbuds- och exploateringsområden.

För att skapa en hållbar bebyggelse är parterna överens om att det behövs en ständigt aktuell dialog mellan berörda aktörer och kontinuerlig uppföljning under hela arbetsprocessen från framtagande av Detaljplanen till och med det att Området är färdigexploaterat i enlighet Markgenomförandeavtalet.

9 § Kommunikation

Kommunen kan under framtagandet av Detaljplanen komma att kalla Bolaget till gemensamma kommunikationsmöten och kommunikationsaktiviteter tillsammans med övriga byggherrar som ska exploatera inom Detaljplanen. Detta kommunikationsarbete leds och samordnas av Kommunen. Bolaget ska delta med representant/er på kommunikationsmötena.

Åtgärder och kommunikationsaktiviteter som ska genomföras under detaljplanearbetet och budget för dessa ska bestämmas gemensamt av Kommunen och byggherrarna. Exempel på kommunikationsaktiviteter är framtagandet av ett utställningsrum/modell, områdesprofilering, marknadsföring av planområdet och illustrationer.

10 § Avbrutet detaljplanearbete och hävning av avtalet

Kommunen äger rätt att häva detta avtal om förutsättningar saknas för att detaljplan för området ska antas eller vinna laga kraft. Kommunen äger vidare rätt att häva detta avtal och omedelbart återta markanvisningen om Kommunen har skäl att anta att Bolaget inte avser eller förmår att genomföra projektet på sådant sätt som avsågs eller uttalades när markanvisningen gavs eller i övrigt inte kan tillgodose de krav som uppställs i detta avtal. Om Kommunen återtar markanvisningen har Kommunen rätt att genast anvisa området till annan intressent.

Vid hävning av avtalet eller avbrutet detaljplanearbete har Kommunen en oinskränkt rätt att använda all upphovsrätt och andra immateriella rättigheter hänförliga till av Bolaget framtagna och utförda utredningar utan att utge ersättning till Bolaget eller till av Bolaget anlidade konsulter eller entreprenörer. Bolaget ska gentemot anlidad konsult/arbetstagare göra förbehåll för Kommunens nyttjanderätt till framtagna och utförda utredningar. Kommunens rätt att använda sig av framtaget material innebär emellertid inte att Kommunen övertar den upphovsrätt och andra immateriella rättigheter som Bolaget eller annan kan ha till materialet.

Markansvinningsavtalet är till alla delar förfallet utan rätt till ersättning för någondera parten om detta avtals giltighet löpt ut eller om Kommunen på ovan angivna grunder häver detta avtal eller återtar markanvisningen. Om detaljplanearbetet avbryts ger detta således inte Bolaget någon rätt till ny marktilldelning eller ekonomisk ersättning. Trots det ovanstående äger Kommunen emellertid rätt att få ersatt utlägg som Kommunen ännu inte har fakturerat Bolaget för enligt 5 §.

För det fall Bolaget inte längre önskar fullfölja detta avtal har Kommunen, förutom rätt till ersättning enligt ovan, även rätt till skälig ersättning för eventuella framtida merkostnader i samband fullföljande av exploatering inom Detaljplanen.

11 § Köpeskilling vid kommande marköverlåtelse

Den preliminära byggrätten för Området uppgår till 6 000 kvadratmeter ljus BTA för bostäder, 3 000 kvadratmeter för handel samt 400 platser för infartsparkering. Bolaget är medvetet om att byggrätten för Området kan komma att justeras under detaljplanearbetets gång. Den slutliga omfattningen av byggrätten kommer att framgå när Detaljplanen har vunnit laga kraft. Vad som utgör ljus BTA definieras närmare i bilaga 8.

Bolaget har i samband med detta avtals ingående erbjudit sig att betala priset, **B** (7 000) kronor per kvadratmeter ljus BTA för bostäder, samt 3 000 kronor per kvadratmeter BTA för handel och 0 kronor per kvadratmeter BTA för parkering, inom Området.

Bolaget ska erlägga tio (10) procent av en preliminär köpeskilling som handpenning då Överlåtelseavtalet är undertecknat av Bolaget. Resterande del av köpeskillingen ska erläggas på Tillträdesdagen. Handpenningen ska beräknas på grundval av nedan angiven

formel med den skillnaden att beräkningen ska utgå från förhållandena vid Överlåtelseavtalets undertecknande, istället för förhållandena vid Tillträdesdagen.

Den köpeskillingen för Området som Bolaget ska erlagga vid ett senare förvärv av Området ska baseras på det av Bolaget offererade priset B i prisläge 1 oktober 2016 ("Värdetidpunkten") och ska regleras fram till Tillträdesdagen i relation till förändringar i priset på försäljningar av bostadsrätter på den öppna marknaden. Reglering av priset för bostäder ska ske i enlighet med vad som framgår av nedan angiven formel.

$$A = B + 30 \% * (C-D)$$

A = pris kronor/kvadratmeter ljus BTA på Tillträdesdagen för bostäder,

B = 7 000 kronor (det pris som Bolaget erbjudit sig att betala per kvadratmeter ljus BTA för bostäder vid Värdetidpunkten),

C = senaste månatliga genomsnittspris på bostadsrätter uttryckt i kronor/kvadratmeter lägenhetsarea inom Nacka som på Tillträdesdagen kan avläsas ur prisuppgifter från Mäklarstatistik,

D = månatligt genomsnittspris på bostadsrätter inom Nacka enligt Mäklarstatistik uttryckt i kronor/kvadratmeter lägenhetsarea vid Värdetidpunkten

De kostnader som Kommunen har fakturerat Bolaget för vid framtagandet av Detaljplanen ska räknas av mot köpeskillingen.

Om ovan angiven formel inte skulle vara användbar på Tillträdesdagen på grund av förändrade statistikredovisningsmetoder eller källor, ska B räknas upp månadsvis med ett värde motsvarande 3 procent årlig ökning. Priset ska dock regleras med stöd av ovanstående formel fram till den tidpunkt då statistiken upphör eller förändras.

Trots det som stadgas ovan ska den totala köpeskillingen som Bolaget betalar för Området under inga förhållanden beräknas på ett lägre kronor/kvadratmeter ljus BTA än det som Bolaget erbjudit sig att betala vid Värdetidpunkten.

Vad som utgör ljus BTA definieras närmare i bilaga 8. Överlåtelsen kommer att ske under förutsättning att kommunfullmäktige beslutar att anta Detaljplanen samt att kommunfullmäktige godkänner att Markgenomförandeavtalet och Överlåtelseavtalet ingås mellan Bolaget och Kommunen.

För det fall att detaljplanearbetet av någon anledning skulle avslutas i förtid äger Bolaget inte rätt till återbetalning av dittills fakturerade kostnader för framtagandet av Detaljplanen.

12 § Övriga kostnader

Bolaget ska utöver köpeskillingen enligt 11 § även stå för kostnader i samband med exploatering av Området i enlighet med vad som närmare anges i Markgenomförandeavtalet.

13 § Ändringar och tillägg

Ändringar och tillägg till detta avtal ska upprättas skriftligen och undertecknas av båda parter.

14 § Överlåtelse

Detta avtal eller rättighet eller skyldighet enligt detta avtal får inte utan Kommunens skriftliga medgivande överlåtas på annan part. Detta innefattar även närstående bolag till Bolaget.

Detta innebär emellertid inte ett hinder mot att Området eller avstyckad del av Området överlåts efter det att fastighetsbildning enligt Överlåtelseavtal har skett.

15 § Tvist

Tvist angående tolkning och tillämpning av detta avtal ska avgöras av allmän domstol enligt svensk rätt och på Kommunens hemort.

* * * * *

Markanvisningsavtalet har upprättats i två likalydande exemplar av vilka parterna tagit var sitt.

Nacka den

För Nacka kommun

För [Företagsnamn]

.....
()

.....
()

.....
()

.....
()

Kommentar till Bolaget: Bolaget ska först underteckna detta avtal. Kommunen beslutar därefter om Markanvisningsavtalet ska ingås med Bolaget. Om Kommunen godkänner att Markanvisningsavtalet ingås med Bolaget, kommer avtalet därefter att skrivas under av kommunstyrelsens ordförande samt Exploateringschefen, eller annan som kommunstyrelsen utser.

BILAGOR

1. Bolagets tilldelade Område
2. Bolagets tävlingsförslag inklusive anbudsunderlag med bilagor
3. Markgenomförandeavtalet

4. Planprogram Orminge centrum
5. Anbudsinbjudan
6. Avtal avseende infartsparkering
7. Tidplan för detaljplanearbetet
8. Definition av ljus bruttoarea

BILAGA 7

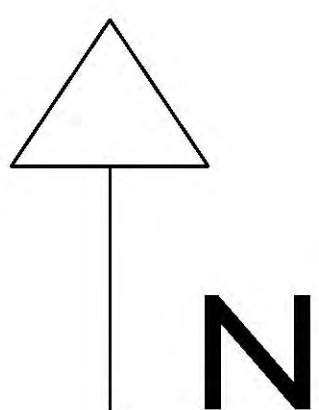
Tidplan

Markanvisningsavtal	första kvartalet 2017
Samråd	fjärde kvartalet 2017
Granskning	andra kvartalet 2018
Antagande	fjärde kvartalet 2018



OBS - Denna digitala kartdata tillhör Nacka kommun och får endast användas inom ramen för aktuell markanvisning.

— markanvisningsområde



Primärkarta, Markanvisning Parkeringshuset, Orminge, Nacka kommun

Koordinatsystem: Sweref 99 18 00
Höjdsystem: RH 2000



Anbudsmall

Fyll i denna anbudsmall och bifoga lämnat anbud

Pris per ljus BTA bostad	7 000 kr/kvm
Pris per BTA handel	3 000 kr/kvm
Pris per BTA parkering	0 kr/kvm
Bolag	Gotska Fastighets AB
Organisationsnummer	556648-9372
Kontaktuppgifter	Anders Dahlström/070-2879975
Bilagor (lista över inlämnade dokument)	Gotskas anbud A3 skisser
Underskrift av behörig firmatecknare (med namnförtydligande)	

Anders Dahlström



Anbud
**Orminge
Parkerings
huset**

Nacka kommun

Projektet - en kort summering



Gotska önskar att utveckla parkeringshuset i Orminge till ett attraktivt område som består av handel, restaurang, kontorsplatser, lounge, parkeringshus och bostäder. Vi kommer inte att kompromissa på kvalité, design/hållbarhet samt hyresgäst mix, där vi väljer hyresgäster till den kommersiella delen med omsorg.

GENOM ATT UTÖKA utbudet med en intressant blandning av hyresgäster så kommer vårt projekt att underlätta för de boenden runt Orminge att stanna kvar i Orminge centrum. Våra ledord i projektet är: BO - ÄTA - LEVA.

Människor ska stanna kvar i Orminge för att äta gott, bo bra och leva sunt och i en miljö som är av hög standard. Detta som alternativ till för att åka in till andra handelsplatser för att uppleva intressant mat och shoppingupplevelser eller för att arbeta.

Vi tror att människorna som bosätter sig i och runt Orminge gör detta för att de uppskattar naturen runt Nacka. Därför vill vi öka förutsättningarna för befolkningen runt Orminge att bo bra, äta gott och helt enkelt kunna välja att vara kvar i området.

BOSTAD HANDEL KONSUMTION HÄLSOVÅRD KONTOR

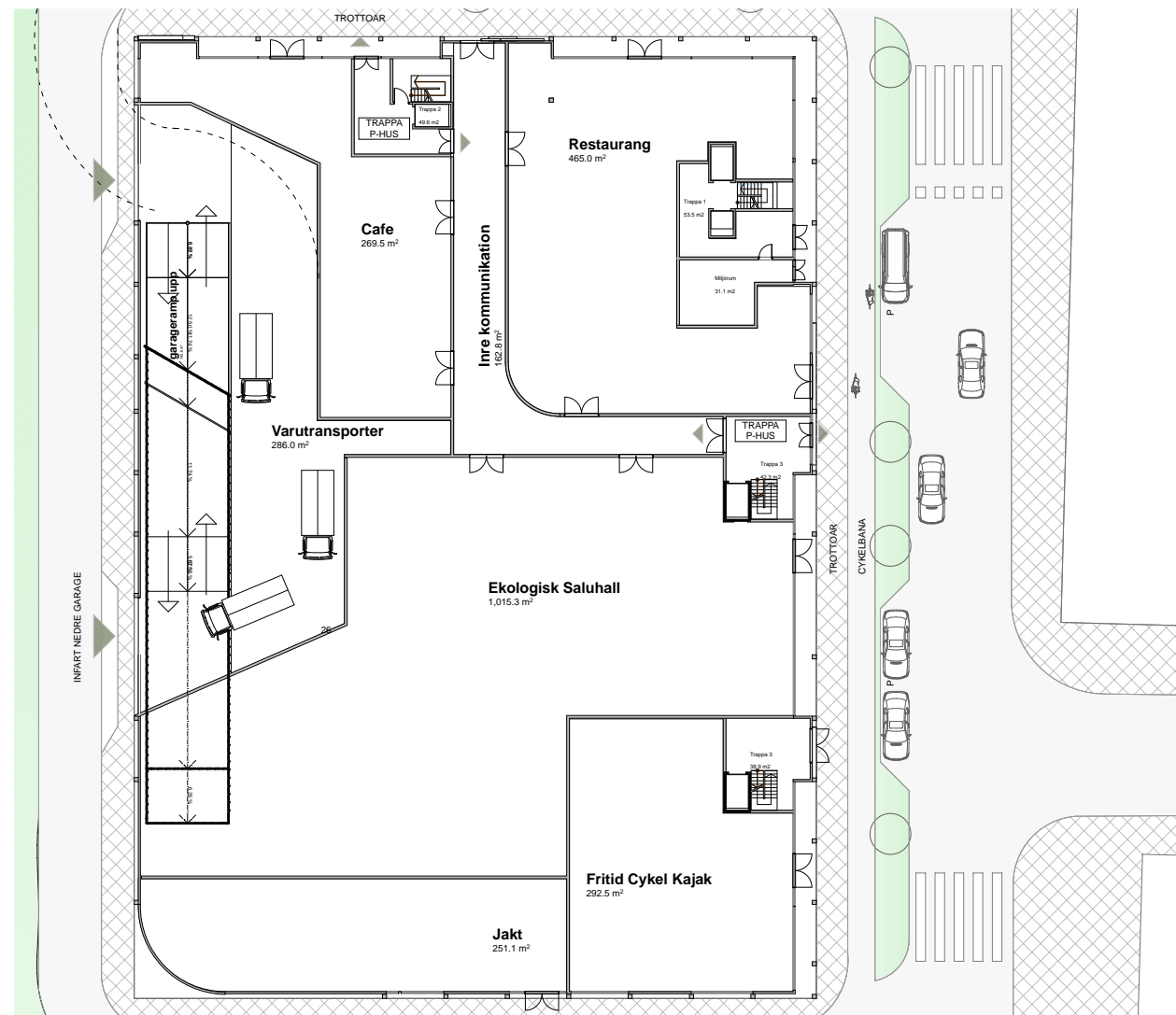
I en tid då mer och mer handlas på nätet så ställs större krav på de fysiska butikerna. Trivselfaktorn i en butik blir mer och mer väsentlig och utbudet som butikerna erbjuder kunderna blir viktigare och viktigare. I detta projekt så ser vi två möjliga varianter av hyresgästsammansättning. Vår ambition är att skapa ett attraktivt bostadshus där huset utformas i 16 våningar varav de två första våningar över mark erbjuder en takhöjd på ca 4,5-5 med innehåll av ekologisk handel, restaurang, cafe samt kompletterande butiker som säljer produkter inom jakt/fiske/fritid, cykel hälsokost mm. Huset ska erbjuda kontor med uppkoppling och massage- och friskvård. I och med kontorsmöjligheter så erbjuds de boenden runt Orminge att stanna kvar i området där framtidens kontor erbjuds.



BOTTENVÅNING - alternativ #1

I detta alternativ vill vi dela upp bottenvåningen i mindre enheter. Vi tänker oss att hyresgästerna skall vara en sammansättning som inriktar sig både mot ekologiskt tänkande men också mot fritidsliv. I detta alternativ skall kunderna, och då speciellt pendlarna, kunna besöka projektet och handla med sig färdig mat, bra råvaror eller helt enkelt sätta sig och beställa mat från menyn. Till detta så skall det finnas hyresgäster som säljer nischade fritids produkter. Vårt förslag till hyresgäst mix är följande:

SOM ALTERNATIV #1 så är vårt förslag att ankaret av hyresgäster till den kommersiella delen ska kunna erbjuda hållbara produkter dvs produkter som värnar om miljön. Exempel på dessa hyresgäster är Urban Deli, Kajsa Varg, Renée Voltaire, Paradiset. Gemensamt för dessa är medvetenhet om att mat och transporter har en miljöpåverkan. Dessa företag planerar sina långväga transporter genom samköp, undvika flyg och fraktar hellre med båt. Dessa företag vill inspirera till en miljösnäll vardag genom att äta mer grön mat. I butikerna kan kunderna köpa mat som tillverkas dagligen med hållbarhet som fokus. Pendlarna kan enkelt komma in i butiken och hämta mat hem till middagsbordet. Detta förslag innebär att hyresgästerna nischer sig hårt inom vissa segment, detta för att klara den tuffa konkurrensen både via näthandeln men också via konkurrerande handelsplatser. Vi tror att vårt val av hyres-



247



Sammansättning av hyresgäster till bottenvåning - alt #1

YTA	BRANSCH	TYP AV HYRESGÄST
1 175 kvm	Saluhall, ekologiskt	Kajsa varg, Urban Deli
464 kvm	Restaurang	Olearys, Vapiano
290 kvm	Café	Gateau, Waynes coffe
192 kvm	Apotek	Naturapotek
250 kvm	Fritid, cykel, kajak	Cykloteket
206 kvm	Jakt/Fiske	Jaktia
81 kvm	Kontor	
163 kvm	Inre kommunikationer	

gäster kommer att erbjuda kunderna det där lilla extra som bidrar till att kunderna kanske stannar i Orminge istället för att ta bilen för att köra till en annan handel destination.

Ekologisk matvarubutik

Här ska kunderna kunna äta en bit mat, tar ett glas vin och en charkbricka, skriva inköpslistan sippandes på en krämig latte, för att sedan inhandla ostar, färsk fisk, grönsaker och mejeriprodukter till hemmamiddagen. Kunderna ska enkelt kunna inhandla sin middag från en färdigmatsdisk, eller välja en portionslåda med hederlig husman. Detsamma gäller på lunchen. Förutom detta ska det finnas livsmedel med inriktning mot ekologiskt tänkande.

Naturapoteket

Naturläkemedel, vitaminer och mineraler, livsmedel och naturkosmetika.- brett utbud av hälsokost ska erbjudas till kunderna.

Restaurang

Människor uppskattar idag att uppleva mat. Att gå ut och äta är något som värdesätts högt. Vi vill här skapa en upplevelse i form av ett intressant koncept som passar för hela familjen. Tex Olearys eller Vapiano tror vi skulle passa väl in i projektet.

Café

Här kan vi tänka oss en caféverksamhet av hög klass tex Gateau. Gateaus affärsidé är att driva

brödbutiker där kunderna alltid kan lita på att de får högsta kvalitet på produkter och bemötande.

Kontor

Likväl som vi tror att människor vill stanna i Orminge för att handla så tror vi att det finns en stor grupp som vill stanna i Orminge för att arbeta. Vi kan här tänka oss att det finns ett behov att inrätta kontorsplatser med uppkoppling.

Övriga hyresgäster till den kommersiella delen tror vi kommer att bli Jakt/fiske/fritid, cykel, kajak.

BOTTENVÅNING - alternativ #2



Sammantsällning av hyresgäster till bottenvåning - alt #2

YTA	BRANSCH	TYP AV HYRESGÄST
2500 kvm	Dagligvaruhandel	City Gross
100 kvm	Tele	Telia, Tele 2
100 kvm	Skomakare	Förbutik 2
100 kvm	Blommor	Förbutik 3
163 kvm	Inre kommunikation	

Som ett andra alternativ kan vi se framför oss att stora delen av bottenvåningen kommer att reserveras till en ny attraktiv livsmedelsbutik. Vi har fått in förfrågan från en välkänd livsmedelsaktör som har ett nytt attraktivt koncept där en saluhall ingår. Vi tror att denna yta skulle kunna passa just denna hyresgäst i kombination med några småbutiker som erbjuder en viss service som pendlarna efterfrågar.

I bottenplan ska kunderna och resenärerna, som anländer som pendlare, från övriga Nacka eller som boenden i området kunna inhandla sina dagligvaror då de anländer vid knutpunkterna. Butiken ska erbjuda en variant av saluhall som gör shopping mer spännande och som passar in i dagens samhälle med ekologisk hållbarhet. För att erbjuda ett kompletterande utbud till kunderna så planerar vi mindre förbutiker till den nya dagligvarubutiken.

I båda alternativen så innebär det butiker med stora skyltfönster mot huvudgatan som skapar en mer stadslignande miljö med stora skyltfönster.

VÅNING 2

LOUNGE: På detta plan ska en Lounge till bostadshuset utformas. Loungen är planerad för flexibel användning och inbjuda till en ökad trivsel i olika sammanhang. Loungen ska fungera som en informell mötesplats för individer till bostadshuset eller som utrymme för grupper med gemensamma aktiviteter – allt för att boendet i Orminge ska bli attraktivt.

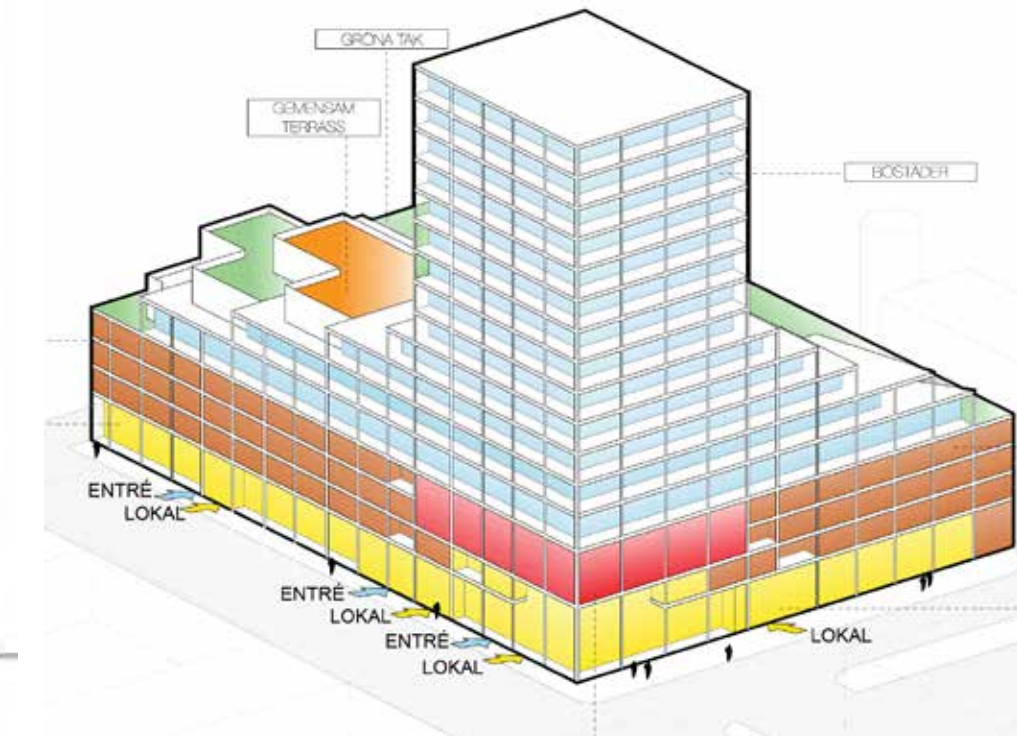
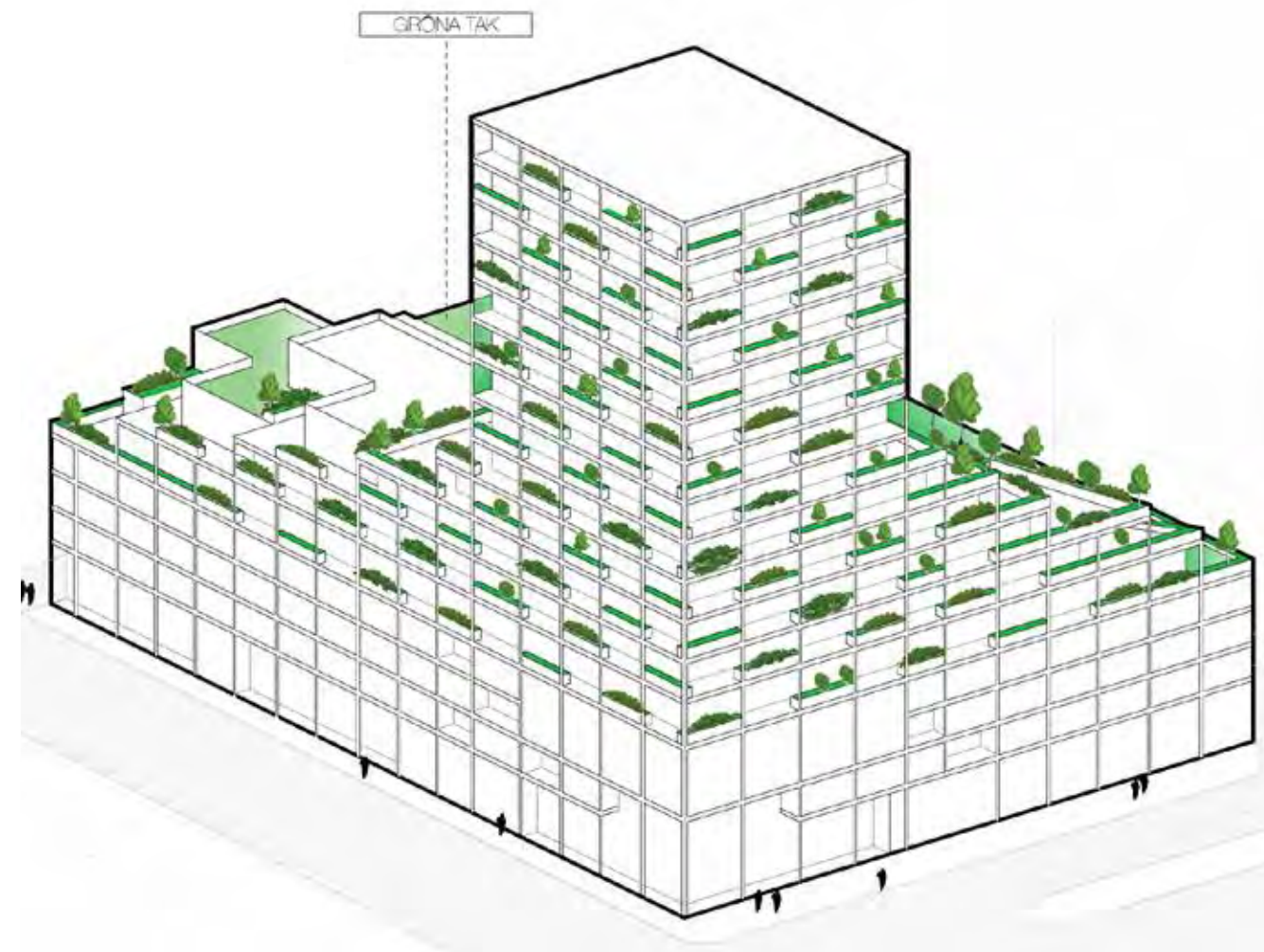


Sammantsällning av hyresgäster Våning 2

Lounge	106 kvm
Övernattningslägenhet	17 kvm
Parkering	466 p-platser

Hållbara byggnader

För att bidra till ett miljöriktigt byggande och erhålla en låg energiförbrukning samt en mycket god inomhusmiljö, är projektets mål att byggnaden skall kunna certifieras enligt Swedish Green Building Council's miljöklassificering Miljöbyggnad Silver. Vårt planerade hus kommer då att minska energianvändningen samt miljöföroreningar. För att uppnå klassificeringen kommer byggnaden att byggas med större krav än att bara följa de lagkrav som finns.



Gotska Fastighets AB bygger, hyr ut, förvaltar och äger kommersiella fastigheter. Detta innebär att vi utvecklar fastigheter med fokus på Sverige där lång erfarenhet och gedigen kunskap om byggnation, handel och fastighetsutveckling har bidragit till starka referenser. Gotska är ett av få företag i Sverige som inriktar sig på utveckling och ägande av externa handelsfastigheter runt om på den svenska marknaden. Sedan 2014 så utvecklar Bolaget också bostäder med samma passion och givetvis ställer vi samma krav på bostäder som med handelsfastigheter dvs kundlöften ska infrias, kvalitet samt långsiktigt hållbara lösningar.



250

Gotska utvecklar

GOTSKA BILDADES 2005 och har idag säte på Norrlandsgatan i Stockholm. För att agera snabbt i en konkurrensutsatt bransch, är det viktigt för bolaget att vara flexibelt, Gotska köper därför hellre in externa konsulttjänster istället för att anställa kompetens i form av arkitekt, ekonomi, byggare, jurister m.fl. Den dagliga verksamheten går ut på att utveckla verksamheten i form av initiering av nya projekt, uthyrning av lokaler, förvaltning, projektledning och investeringsbeslut. Sedan starten 2004 har företaget skaffat sig flera starka referenser av färdigställda och pågående projekt av handelskaraktär men även ett framgångs-

rikt motionscenter i Stockholm. Dessa lokaler uppgår idag till ca 50,000 kvadratmeter med hyresintäkter motsvarande ca 70 mkr.

Att skapa inspirerande handelsplatser bottnar i att tänka på helheten - från säljande arkitektur till spännande materialval och väl genomtänkt hyresgästsammansättning. Vi anser att en hög arkitektonisk nivå på en handelsplats i kombination med en intressant hyresgästmix leder till en ökad köplust och till att skapa mervärde för regionen. Gotska ser sig som en långsiktig ägare av fastigheterna som vi utvecklar och vi har som ambition att kvarstå

som fastighetsägare och aktiv förvaltare av de projekt vi utvecklar och som passar in i vår fastighetsportfölj.

Vi har en tydlig idé: att utveckla kommersiella fastigheter och bostadsfastigheter i tiden. Det innebär att varje projekt projekteras i takt med tidens trender och innovationer, att tidplaner och budgetar hålls samt att projekt genomförs i ett gott samarbetsklimat.



svenska affärer

Ekonomi

Bolaget har sedan starten för 11 år sedan stadigt vuxit till att idag vara ett stabilt utvecklingsbolag som har ett eget kapital motsvarande 130 mkr. Varje projekt redovisas i dotterbolag som till 100% ägs av moderbolaget dvs Gotska Fastighets AB, org nr. 556648-9372. För att ge en sådan korrekt bild som möjligt har vi låtit upprätta ett koncernbokslut per den 31 augusti 2016 som bifogas till detta anbud. Vi har också bifogat ett referensbrev från vår huvudbank samt vår kontaktperson på banken. Ytterligare bevis på ekonomi samt referenser efter förfrågan.

Arkitekt

Vi har valt Kirsh + Dereka Arkitekter till detta project. Arkitektkontoret har sitt säte i Stockholm. Kontoret grundades av John Kirsh och Despina Dereka 2011. Duon gick samman efter att ha gjort individuella karriärer under ett decennium. Med olika erfarenheter skapar kontoret unika mervärden för varje individuellt projekt. Kirsh + Dereka Arkitekter har erfarenheter från en mängd olika uppdrag så som bostäder, kontor, handel och stadsplanering. Medvetenhet kring social-, ekonomisk- och energimässig hållbarhet är kontorets fokus. Efter många uppdrag med hyresrätter och studentbostäder har detta fokus utvecklats till självklarheter. Att skapa attraktiva miljöer och byggnader med dessa grundvärden är den drivande kraften hos kontoret.

Referenser

Intill visar vi några av Gotska genomförda och pågående projekt. Vi bifogar en brochure på vårt senaste färdigställda projekt i Lidköping.

Referens Lidköping
Kommunstyrelsens ordförande
Kjell Hedvall – tel 0510-77 00 00

Ansvarig markanvisningsförfrågan
Richard Sånnek (numera Skara kommun)
– tel 0511-320 00.

LIDKÖPING



2009 vann Gotska markanvisningstävlingen för Lidköpings nya handelsplats och genomförde ett innovativt och miljöcertifierat projekt som öppnade i april 2012. Ånghagens handelsplats smälter väl in i ett område som tidigare bestod av industritomter, handel och bostäder. Bl.a. byggdes taket med så kallat sedumtak för minskad dagvattenavrinning och ökat koldioxidutsläpp. Hyresgästerna består bl.a. av Coop Extra, Clas Ohlson, SOVA och Harald Nyborg och skapar en mix som passar omgivningen på ett utmärkt sätt.

Ånghagens handelsplats, som är byggd i enlighet med GreenBuilding, har blivit en innovativ och mycket attraktiv handelsplats med stort fokus på detaljer i byggnation och miljö.

Lokaler: 11 500 kvm
Typ av lokaler: Butiker, restaurang
Inflyttning: 2012

HANINGE



Modernt handelshus i två plan där Gotska, på tidigare kommunal mark, färdigställt ett nyckelfärdigt gym för SATS, nordens största gym, samt lokaler för Barnens Hus och Grizzly. Byggnaden har bästa exponeringsläge i centrala Haninge mellan Nynäshamnsvägen och Haninge centrum.

Lokaler: 4 000 kvm
Typ av lokaler: Träningscenter/butiker
Inflyttning: 2008

KARLSKOGA



Centrumnära handelsplats i Karlskoga som erbjuder en bred och mycket stark blandning av butiker. Med sin närhet till Karlskoga centrum har handelsplatsen vitaliserat centrala Karlskoga och kraftigt utökat invånarnas möjligheter att konsumera sällanköpsvaror. Närhet till bussar, cykelvägar och bostadsområden. Exempel på hyresgäster är Överskottsbolaget, Skokanonen, Elgiganten, Netto, Expert, Team Sportia, Leklådan och DocMorris.

Lokaler: 8 500 kvm
Typ av lokaler: Butiker, Café
Inflyttning: 2009 (etappvis)

VÄSTERÅS



Pågående utveckling av cirka 60 000 kvm mark med inflyttning av första etappen hösten 2015. Området ligger i Erikslund utanför Västerås, och anses vara ett av Sveriges största handelsområden.

Lokaler: 20 000 kvm
Typ av lokaler: Butiker/restauranger
Inflyttning: Från 2015

Hyresgäster:
Uthyrning pågår.

TROLLHÄTTAN



Syftet var att bygga två attraktiva affärshus med arkitektoniska inslag av cederträ på attraktivt och ändamålsenligt läge. Överby handelsplats som är placerat i den dynamiska trestadsregionen utanför Trollhättan, finns utmärkta förutsättningar för framgångsrik handel för sällanköpskedjor som kedjorna BRL, DUKA HOME, TEAM SPORTIA, KVIK OCH HEMMA.

Lokaler: 6 000 kvm
Typ av lokaler: Butiker
Inflyttning: 2006/07

Anbud

Vi är tacksamma att kunna inkomma med följande anbud för exploatering av 6 222 kvm bostäder, 2 821 kvm handelsytor samt ett parkeringshus för minst 400 bilar.

Exploator: Gotska Fastighets AB (eller projektbolag)
org nr. : 556648-9372

Prisidé: Bostäder kr/kvm ljus bta: 7 000 kr
Handel kr/kvm bta: 3 000 kr
Parkeringshus kr/kvm bta: 0 kr

Mark: ca 4 700 kvm

Övrigt: Vi upplever svårigheter att räkna på en tillfredsställande kalkyl då produktionskostnaden för garaget är oproportionerligt högt i förhållande till framtida intäkter.
Om Nacka kommun skulle uppskatta vårt förslag så önskar vi träffa Er för att diskutera förutsättningar till en mer sund ekonomi för oss som exploator.

Stockholm den 20 oktober 2016

Anders Dahlström / vd Gotska Fastighets AB

Teknisk beskrivning installationer

Installationsteknik


Luftbehandlingssystem

Lägenheter förses med till- och frånluftsventilation via centralt FTX- ventilationsaggregat placerat i fläktrum på yttertak höghusdel, uteluftsintag placeras så att god luftkvalité säkerhetsställs, imkanaler från spiskåpor ansluts till ventilationsaggregat för återvinning, ventilationsaggregat i utförande med effektiv motströmsvärmesväxlare för hög verkningsgrad samt skilda luftströmmar, värmebatteri installeras i tilluftskanalsystem för säkerhetsställande av komforttemperatur. Tilluft tillförs lägenhet via don i sovrum och vardagsrum. Frånluft tas via kontrollventiler från våtutrymmen, klädkammare och spiskåpor kök, spiskåpor kök utförs med effektiv forceringsfunktion av luftflöde. Skydd mot brandgasspridning i lägenheter via skyddsmetod ”Fläktar i drift”, utförs med backströmningsspjäll i tilluftssystem för varje lägenhet. Rökgasfläkt installeras i trapphus.

Övriga lokaler som butiker och kontor försörjs av separat FTX- ventilationsaggregat med effektiv återvinning via motströmsvärmesväxlare, ventilationsaggregat placerat i fläktrum garageplan. Uteluftsintag placeras så att god luftkvalité säkerhetsställs. Ventilationssystem i utförande som VAV-system med behovsturt ventilationsflöde via temperatur- och CO2-givare i varje enskild lokal. Komfortkyla med kylbatterier i kanalsystem för respektive lokal installeras, försörjning kyla via centralt placerad vätskekylmaskin med kylmedelskylare placerat på innergård/tak garage. Brandskydd via brandspjäll i brandcellsgränser.

Garage pl 3-5 i utförande som öppet med ventilering via självdrag.

Garage i källarplan ventileras med separat ventilationsaggregat med motströmsvärmesväxlare och värmebatteri för temperaturhållning till frostfritt klimat, flödesstyrning via temperatur och kolmonoxidgivare. Separata fläktar för rökgasventilation.

	Dokumentationssystem	Kapitel/Avsnitt/Underavsnitt
	Teknisk beskrivning installationer	2 av 3
	Projektnamn	Beställare
	Orminge Centrum	A.Brolund
	Parkeringshus med bostäder och handel	Uppdragsnr
		16038
		Datum
		2016-10-19
		Rev. Datum
System		
Systemhandling		

Värme

Värmevatten och varmvattenförsörjningen sker via fjärrvärme ansluten till prefabricerad fjärrvärmeundercentral i källare. Garage plan 1 källare värms upp via luftburen värme för att säkerhetsställa frostfri temperatur och torrt klimat. Garage plan 3-5 värms ej (räknas utanför klimatskärmen). Uppvärmning lägenheter sker via vattenburen värme som distribueras ut via radiatorer i rum samt komfortgolvvärme i våtrum. Förråd, trapphus, gemensamhetslokaler och kontorslokaler värms med radiatorer. Butiksytor värms med luftburen värme med värmebatterier i respektive lokals tilluftkanalsystem, värme i entréer och inlastning via lufridåvärmare. Återvinning av kondensorvärme från komfortkyla butiker, samt livsmedelkyla matbutik till ackumulatortankar för värmväxling till förvärmning av tappvarmvatten och komfortgolvvärmsystem. Ackumulatortankar förbereds för framtida anslutning av solfångare.

Styr- och övervakningssystem

Samtliga ventilationsaggregat i byggnaden utförs med prefabricerad integrerat styrsystem. Datoriserad styr- och övervakningsanläggning installeras för central övervakning.

Energimätningssystem för energiuppföljning.

Individuell mätning av förbrukning i fastigheten med separat mätning av lägenheter och lokalers varmvatten- och elförbrukning installeras. Mätningen skall även omfatta gemensamma mätare uppdelad på de olika verksamhetstyperna lägenheter och lokaler avseende kallvattenförbrukning samt fjärrvärmeförbrukning. Elmätning utförs också av fastighetens elförbrukning till hissar, pumpar, komfortkyla, fläktar samt gemensam belysning.

Miljö och energi

För att bidra till ett miljöriktigt byggande och erhålla en låg energiförbrukning samt en mycket god inomhusmiljö, är projektets mål att byggnaden skall kunna certifieras enligt Swedish Green Building Council s miljöklassificering Miljöbyggnad Silver.cellsgränser.

Koncernredovisning

Gotska Fastighets AB
556648-9372

1(3)

Resultaträkning - koncernen

Belopp i SEK	Not	2016-01-01- 2016-08-31	2015-01-01- 2015-12-31
Rörelsens intäkter			
Nettoomsättning		8 841 143	24 517 491
Förändring av lager av produkter i arbete, färdiga varor och pågående arbete för annans räkning		8 778 823	-
Övriga rörelseintäkter		10 000	-
		<u>17 629 966</u>	<u>24 517 491</u>
Rörelsens kostnader			
Fastighetskostnader		-10 737 819	-4 479 003
Övriga externa kostnader		-2 775 861	-4 894 730
Personalkostnader	1	-1 855 748	-1 772 969
Av- och nedskrivningar av materiella och immateriella anläggningstillgångar		-1 600 488	-4 885 965
Rörelseresultat		<u>660 050</u>	<u>8 484 824</u>
Resultat från finansiella poster			
Resultat från andelar i koncernföretag		62 474 265	-
Resultat från värdepapper och fordringar som är anläggningstillgångar		20 000	-
Ränteintäkter och liknande resultatposter		164 763	2 712
Räntekostnader och liknande resultatposter		-1 390 016	-3 518 350
Resultat efter finansiella poster		<u>61 929 062</u>	<u>4 969 186</u>
Resultat före skatt		<u>61 929 062</u>	<u>4 969 186</u>
Skatt på årets resultat		-	-1 026 062
Årets resultat		<u>61 929 062</u>	<u>3 943 124</u>

Balansräkning - koncernen

<i>Belopp i SEK</i>	<i>Not</i>	<i>2016-08-31</i>	<i>2015-12-31</i>
TILLGÅNGAR			
Anläggningstillgångar			
Immateriella anläggningstillgångar			
Goodwill		1 530 000	-
		1 530 000	-
Materiella anläggningstillgångar			
Byggnader och mark	3	99 968 727	239 573 091
Inventarier, verktyg och installationer	4	118 119	111 303
		100 086 846	239 684 394
Finansiella anläggningstillgångar			
Andra långfristiga fordringar	8	51 066 021	8 935 546
		51 066 021	8 935 546
Summa anläggningstillgångar		152 682 867	248 619 940
Omsättningstillgångar			
Varulager m m			
Pågående arbeten för annans räkning		8 778 823	-
		8 778 823	-
Kortfristiga fordringar			
Kundfordringar		940 850	5 864 027
Övriga fordringar		993 314	883 741
Förutbetalda kostnader och upplupna intäkter		894 973	748 073
		2 829 137	7 495 841
Kortfristiga placeringar			
Kassa och bank		639 375	1 485 937
		41 034 545	16 066 089
Summa omsättningstillgångar		53 281 880	25 047 867
SUMMA TILLGÅNGAR		205 964 747	273 667 807

Balansräkning - koncernen

<i>Belopp i SEK</i>	<i>Not</i>	<i>2016-08-31</i>	<i>2015-12-31</i>
EGET KAPITAL OCH SKULDER			
Eget kapital			
	9		
Aktiekapital		1 000 000	1 000 000
Bundna reserver		19 419 843	57 353 853
Fria reserver		45 785 693	44 904 776
Årets resultat		61 929 062	3 943 124
Summa eget kapital		128 134 598	107 201 753
Avsättningar			
Avsättningar för uppskjuten skatt		261 340	263 168
		261 340	263 168
Långfristiga skulder			
	10		
Byggnadskreditiv		16 500 000	20 000 000
Övriga skulder till kreditinstitut		48 030 000	127 900 000
Skulder till andra närstående fysiska och juridiska personer		2 522	-
Övriga långfristiga skulder		141 432	-
		64 673 954	147 900 000
Kortfristiga skulder			
Skulder till kreditinstitut		3 500 000	3 500 000
Leverantörsskulder		3 701 222	1 293 245
Skatteskulder		205 560	2 357 139
Övriga kortfristiga skulder		1 219 206	2 771 276
Upplupna kostnader och förutbetalda intäkter		1 218 137	8 381 226
		9 844 125	18 302 886
SUMMA EGET KAPITAL OCH SKULDER		202 914 017	273 667 807



Rekommendationsbrev

Anders Dahlström och Gotska Fastighets AB har varit kunder i Swedbank sedan 2005. Banken har sedan dess varit med och finansierat de projekt som de har genomfört.

Banken har för avsikt fortsätta vara med och finansiera kunden i deras kommande projekt.

Kundens främsta styrka är att de är mycket duktiga på att projektera, handla upp entreprenaden och skriva bra hyresavtal. Allt detta sammantaget gör att det för oss som finansiär inte blir några överraskningar utan allt blir som det är planerat vilket är en oerhörd styrka.

Gotska Fastighets AB har en mycket spännande resa framför sig med många spännande projekt som vi som bank vill vara delaktiga i.

Önskas ytterligare referenser på Gotska är det bara att ringa till undertecknade.

Jimmy Siljstedt
Företagschef Swedbank Götaälvdalen
0520-48 61 57

Kontaktuppgifter för ytterligare information samt postadress



ANDERS DAHLSTRÖM

anders@gotska.se
mobil +46 (0)702 879 975

Box 555 14, 102 04 Stockholm

Telefon: +46 (0)8 442 69 60

www.gotska.se

Orminge Centrum PARKERINGSKÄLLAN

MED BOSTÄDER OCH HANDEL



Orminge Centrum

PARKERINGSHUS

MED BOSTÄDER OCH HANDEL

Koncept

Ett multifunktionellt kvarter där parkering, handel och boende samverkar och stärker utvecklingen av ett levande stadsdelcentrum.

Entrevåning med handel som interagerar med gaturummets rörelser.

Parkering i en trygg och attraktiv miljö med närhet till kollektivtrafiknod och ett rikt utbud av handel och service.

Boende med kvaliteér där utsikt och utemiljö bidrar till attraktiva lägenheter. Möjlighet till odling och gröna rum mitt i stadsdelens centrum.

Ett miljöklassat projekt där kvarteret bidrar till ett tillgängligt, tryggt och levande centrum för boende, besökare och företagare. Även den biologiska mångfalden ska förbättras på den idag hårdgjorda tomten.

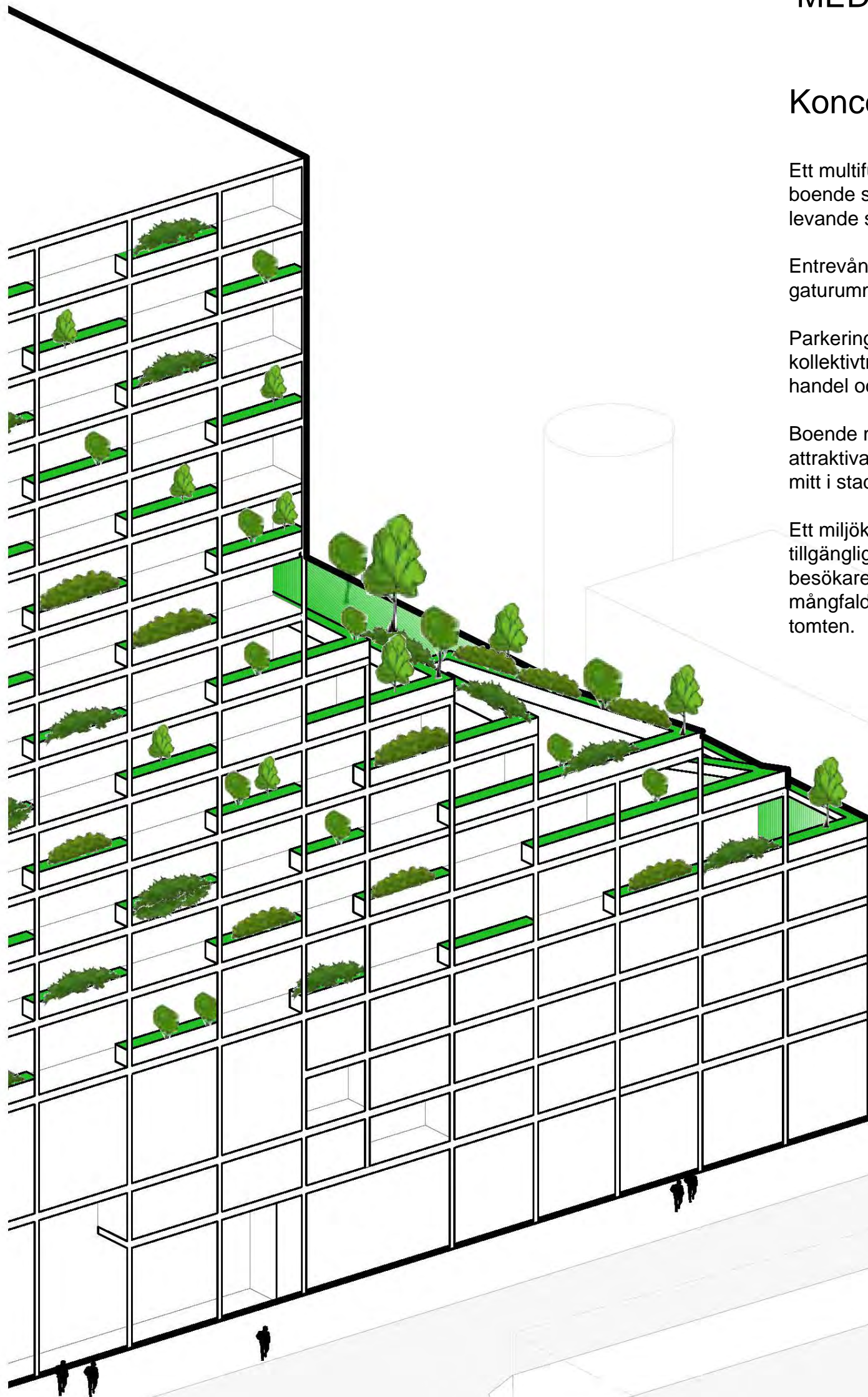
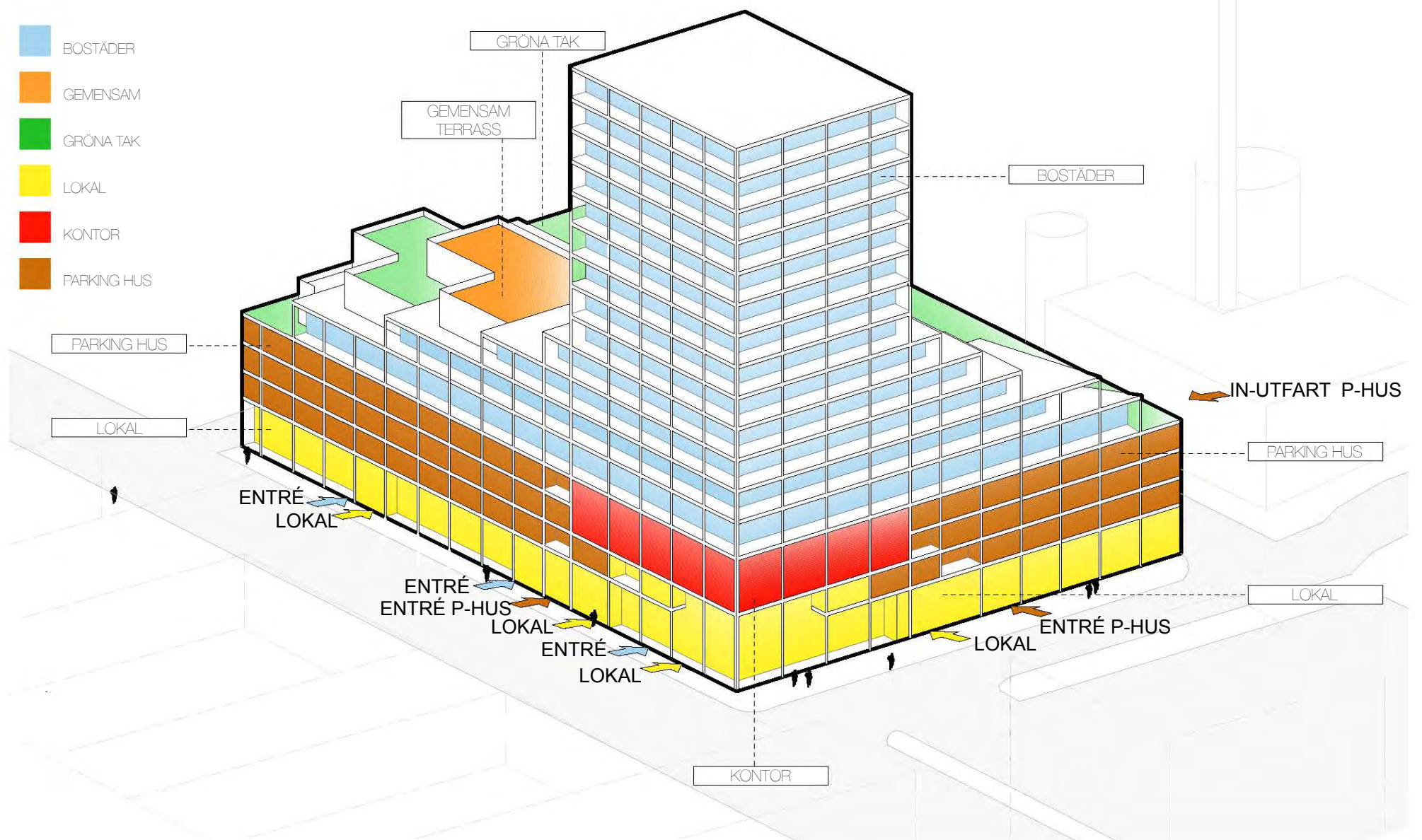


Diagram koncept

- Bostäder placeras ovanpå parkeringsanläggningen på 50m avstånd från panncentralen
- Parkeringsanläggningen placeras mot Fortums panncentral
- Publika fasader med Handel och bostadsentréer placeras mot gaturummen och aktiverar trottoarerna runt kvarteret
- Infartsparkering finns på plan -1, plan+1, +2, +3. Bostadsparkering på plan -1, två st Trapphus med hiss leder till gatuplanet.

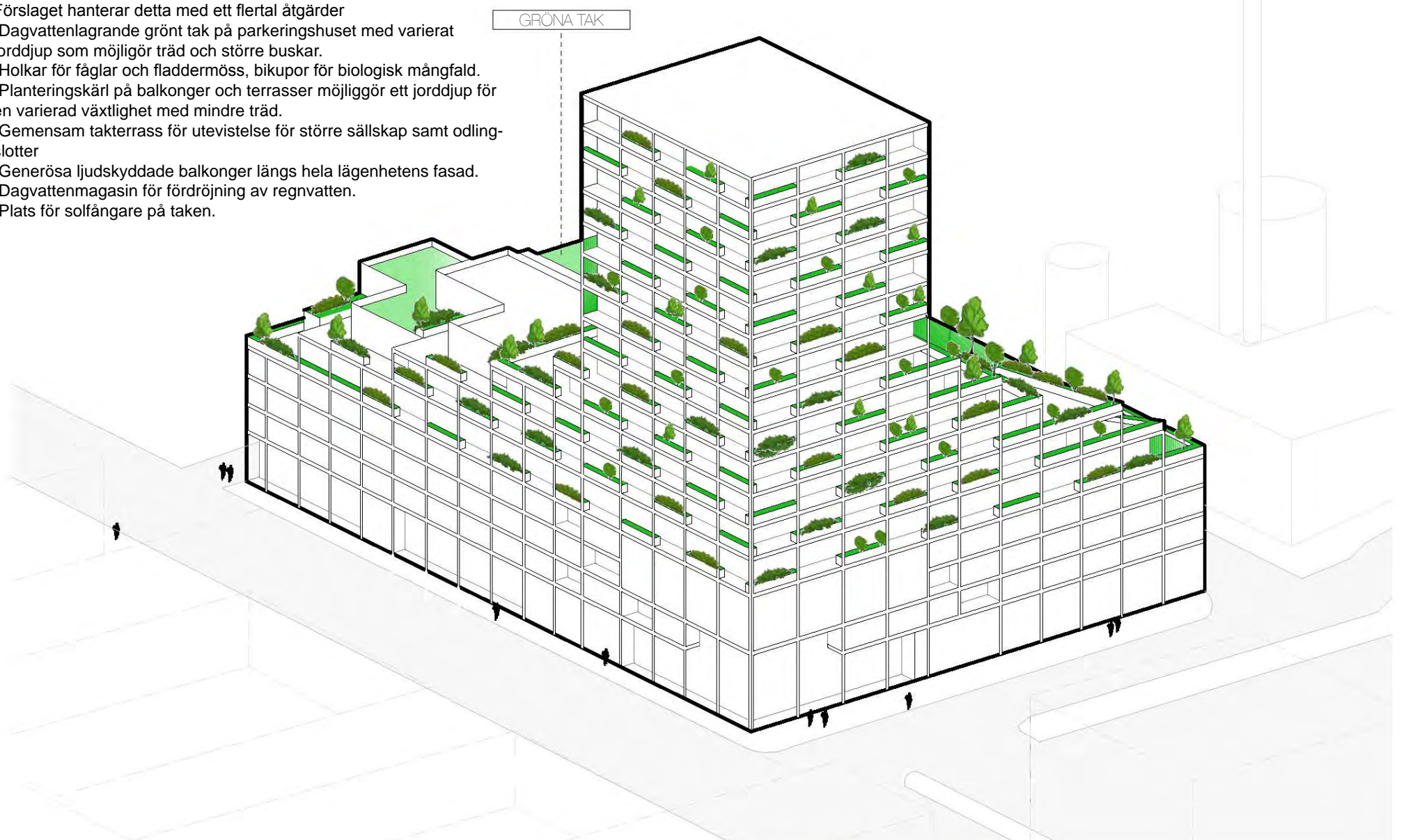


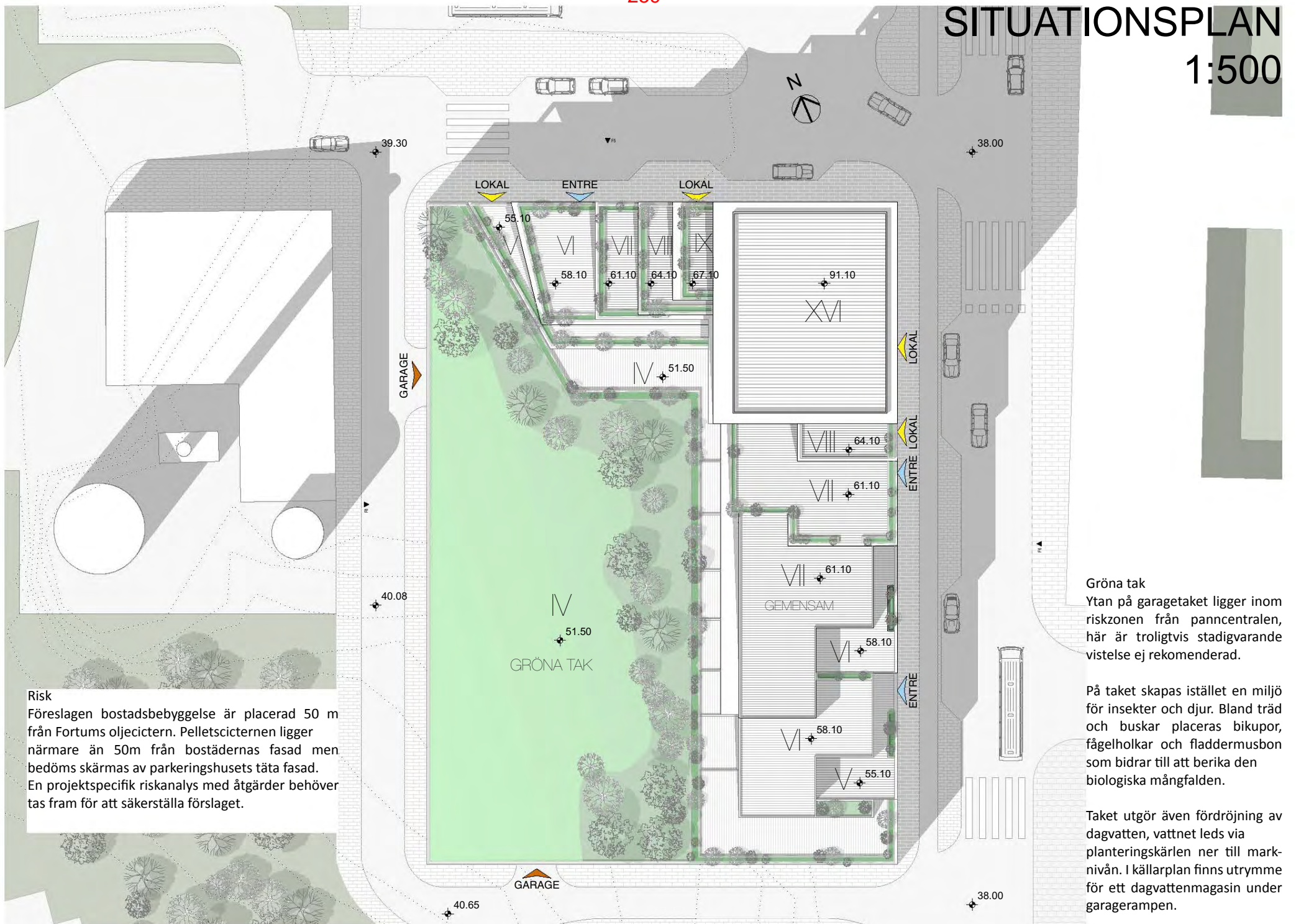
Gröna värden och miljö och miljömål

Då hela kvarteret bebyggs begränsas möjligheten till växtlighet och hantering av dagvatten.

Förslaget hanterar detta med ett flertal åtgärder

- Dagvattenlagrande grönt tak på parkeringshuset med varierat jorddjup som möjliggör träd och större buskar.
- Holkar för fåglar och fladdermöss, bikupor för biologisk mångfald.
- Planteringskärl på balkonger och terrasser möjliggör ett jorddjup för en varierad växtlighet med mindre träd.
- Gemensam takterrass för utvistelse för större sällskap samt odlingslotter
- Generösa ljudskyddade balkonger längs hela lägenhetens fasad.
- Dagvattenmagasin för fördröjning av regnvatten.
- Plats för solfångare på taken.





Risk
Föreslagen bostadsbebyggelse är placerad 50 m från Fortums oljeciern. Pelletscentralen ligger närmare än 50m från bostädernas fasad men bedöms skämmas av parkeringshusets täta fasad. En projektspecifik riskanalys med åtgärder behöver tas fram för att säkerställa förslaget.

Gröna tak
Ytan på garagetaket ligger inom riskzonen från panncentralen, här är troligtvis stadigvarande vistelse ej rekommenderad.

På taket skapas istället en miljö för insekter och djur. Bland träd och buskar placeras bikupor, fågelholkar och fladdermusbon som bidrar till att berika den biologiska mångfalden.

Taket utgör även fördröjning av dagvatten, vattnet leds via planteringskärl ner till marknivån. I källarplan finns utrymme för ett dagvattenmagasin under garagerampen.

Referenser Bostäder



Bosco Verticale / Stefano Boeri



The Vijayawada Garden Estate / Penda Architects



STYIM Apartments aat+Makoto Yokomizo Architects, Hase Architects

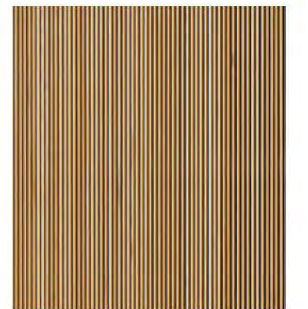
Material



Synlig betongstomme som grafiskt mönster
Bestseller Office Complex / C. F. Møller



Synlig betongstomme som grafiskt mönster
Zentrumsüberbauung Rosengarten / Max Dudler



Trä, Värmebehandlad Furu, Stående Panel

Referenser Parkeringshus



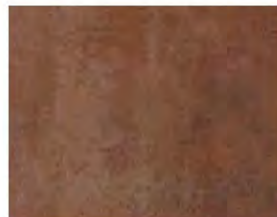
Gallery of City Library Bruges / Studio Farris Architects



Parking Garage / Birk Heilmeyer und Frenzel Architekten



Ferreteria O'Higgins / GH+A



Cortenplåt



Stomme kombinerat med glas som grafiskt mönster
GC Corporate Center Yoshio Taniguchi + KAJIMA DESIGN



Cortenstål spaljefasad

Referenser Handel



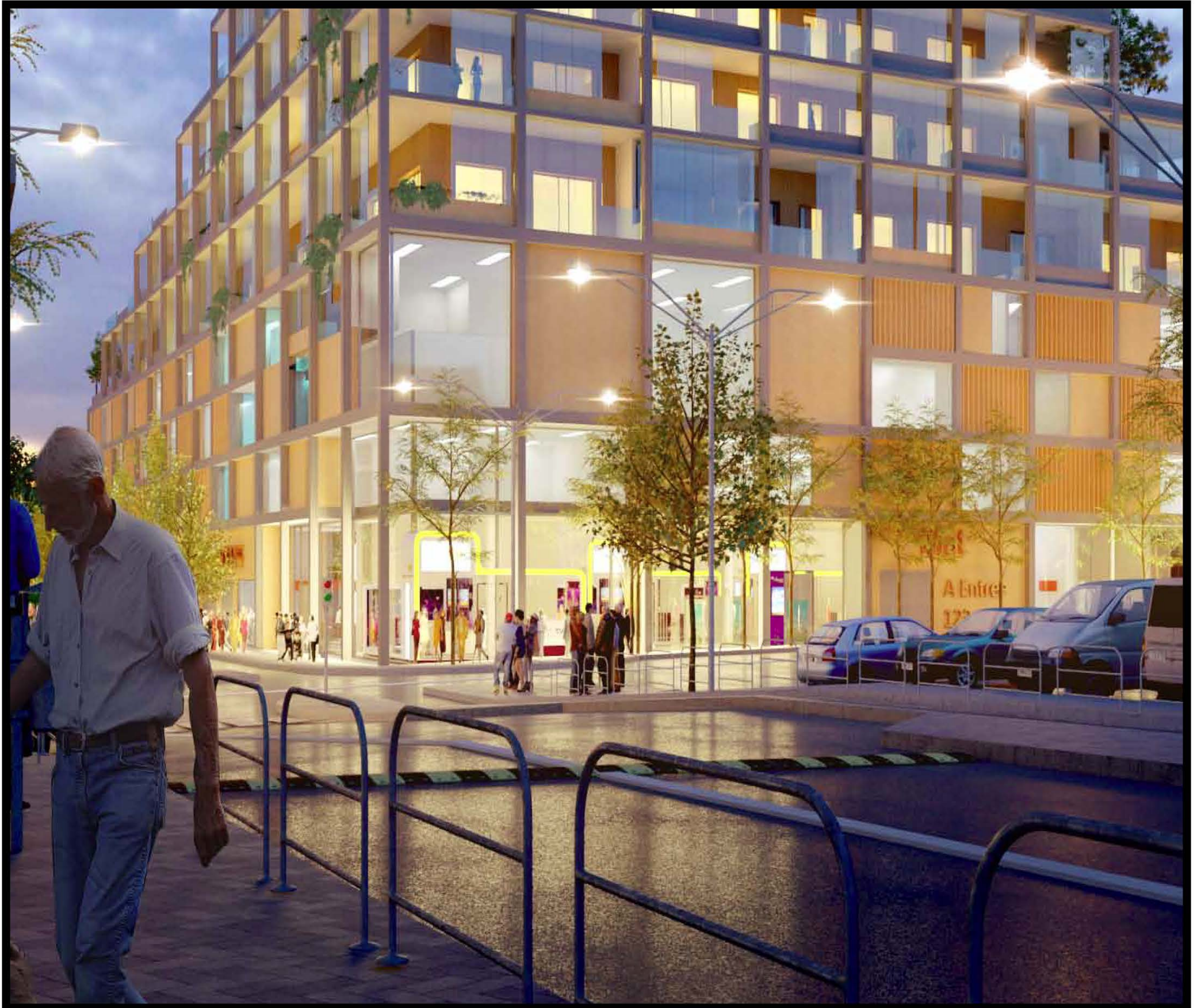
Gallery of Daejeon West Church / Ghilardi+Hellsten Arkitekter AS - 11



Cgi Exteriors, Business Offices



Gallery of Daejeon West Church / Ghilardi+Hellsten Arkitekter AS - 11



HANDEL

Kvarterets fasader mot gaturummet fylls med publika funktioner som skapar liv och rörelse. Med en generös takhöjd och indragna delar av fasaden skapas ljusa lokaler med tydliga skyltfönster. Indragen i fasadliv skapar mikroklimatzoner som kan nyttjas för verksamheterna att flytta ut i gaturummet. En transparens mellan inne och ute i både uttryck och funktion ger lokalytorna extra attraktionskraft.

Café och restaurang placeras mot norr och torget, här sitter man en längre stund och kan se livet i Orminge centrum utanför.

Mot norr ger skyltfönstren maxiamlt ljus utan problem med solvärme.

Infartsparkerings funktion kombineras med handelsytor i hela gatuplanet. Entréer till parkeringsanläggningen placeras i fasad och med direkt koppling till handelsytornas entréer.

Plan 1:400

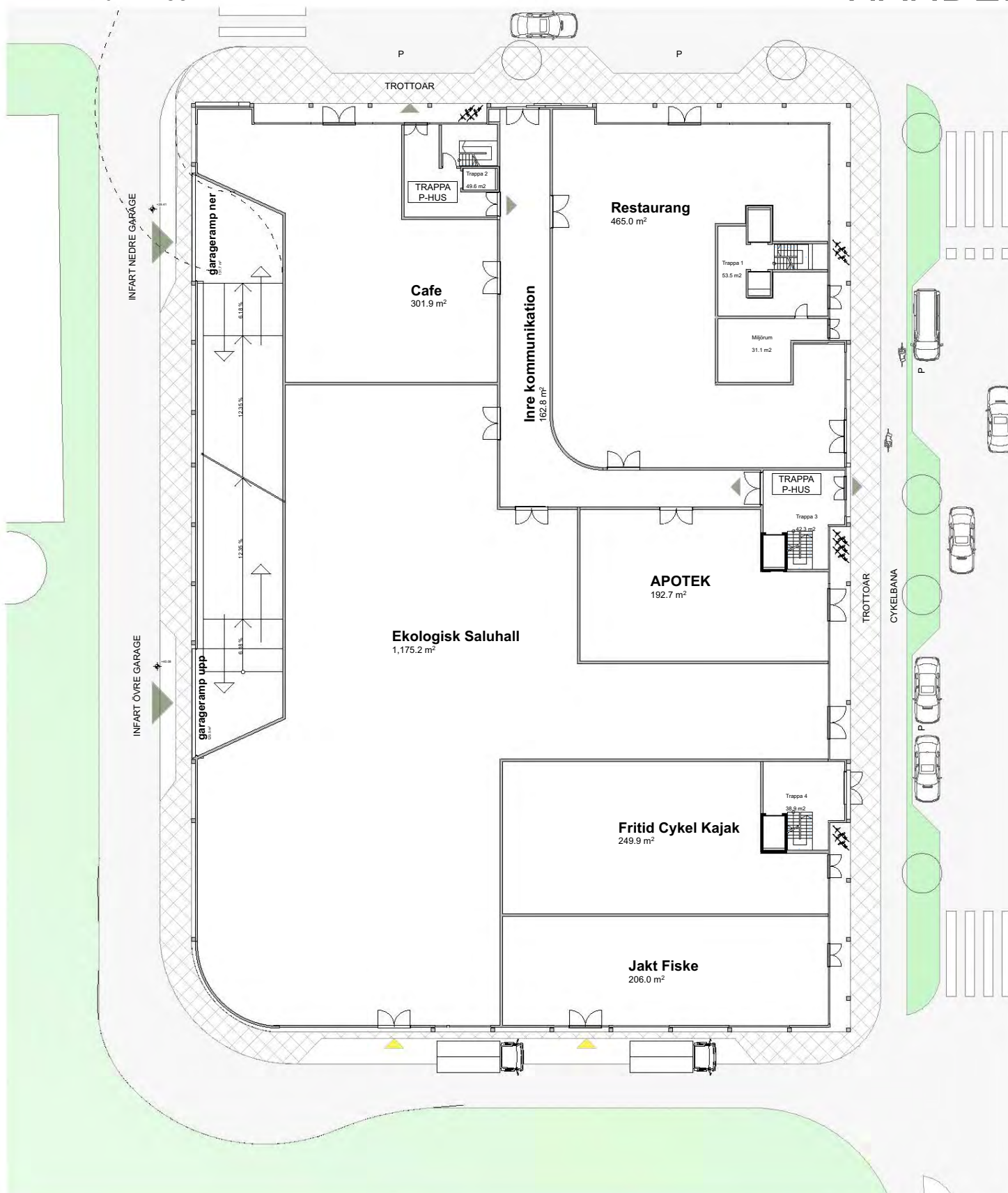
HANDEL

Kvarteret bidrar till att skapa ett levande gaturum genom de funktioner som placeras längs fasaderna. Infartsparkeringens ramp är placerad längs västra fasaden med infarter till nedre och de övre planernas parkeringsplatser. Med denna lösning maximeras handelsytorna mot gaturummen och medger en flexibel och variationsrik handelsvåning.

De två trapphusen som används för parkeringen har en direkt koppling till butikerna samt till gatan. Här kan man på ett enkelt sätt handla i ekosaluhallen, träffas för en sista kopp kaffe eller en bit mat på vägen hem.

Med indragna delar av fasaden skapas väderskyddade entréer och ytor för verksamheterna utanför fasaden. Dessa mikroklimatzoner ger en varierad upplevelse när man rör sig längd med kvarteret. Här finns plats för mindre uteservering, väntplats för hunden och uppställning för cykeln.

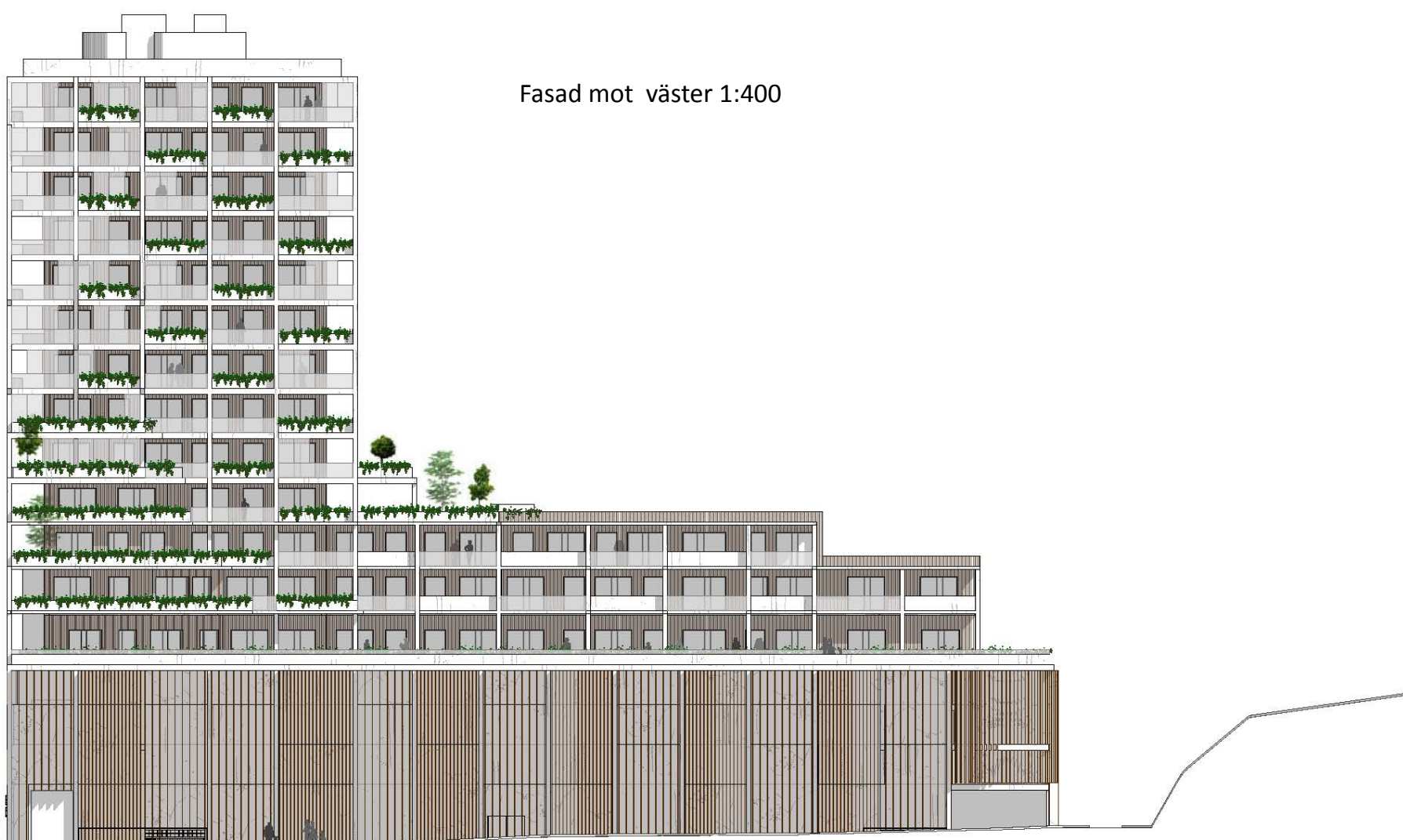
Inlatsning till lokalerna planeras göras från de gator som löper runt kvarteret på södra, östra samt norr sidan av kvarteret.



Fasad mot norr 1:400







Fasad mot väster 1:400

INTERGRERADE MOBILITETS- LÖSNINGAR I VARDAGEN

Att ta bilen till kollektivtrafikhållplatsen är ett hållbart sätt att resa. Kan man dessutom handla där bilen är parkerad underlättas vardagsbestyren och infartsparkeringen blir mer attraktiv.

Drygt 400 infartsparkeringsplatser fördelas på 4 våningsplan. 3 plan ovan entreplanet samt ett källarplan.

Välbelyst på ett tryggt och attraktivt sätt och med tydlig skyltning ska vi skapa en miljö där den resande människan känner sig omhändertagen och kan ta ett andetag extra inför nästa uppgift. Med bakgrundsmusik i garaget och interaktiva tidtabeller där man ser hur lång tid man har på sig innan bussen går kan parkeringsanläggningen bidra till en mindre stressfull resa.

Infartsparkeringen i parkeringshuset skapar rörelse till och från kvarteret. I kvarterets entreplan planeras servicelokaler med bl a matsservering och en saluhall för daglivarhandel. Här ska det vara enkelt att göra snabba ärenden på väg hem eller till jobbet. Med två trapphus placerade mot Utövägen och torget norr om kvarteret samt mot Kanholmsvägen tar man sig mellan parkeringsanläggningens plan gaturummen och busscentralen på ett enkelt och tryggt sätt.

Förslaget visar in- och utfarter till garaget från baksidan, dvs mot väster. Detta för att utnyttja fasaderna mot gångstråken i staden till handel och bostadsentreeer i största möjliga mån. Parkeringsanläggningen genererar en hel del trafik in och ut ur garaget vissa tider. Med föreslagna placering tror vi att trafikflöden och säker en gångtrafikmiljö löses på ett bra sätt. Finns det andra parametrar som gör att in- och utfart måste ske från Kanholmsvägen är detta inte ett problem att anpassa förslaget till.

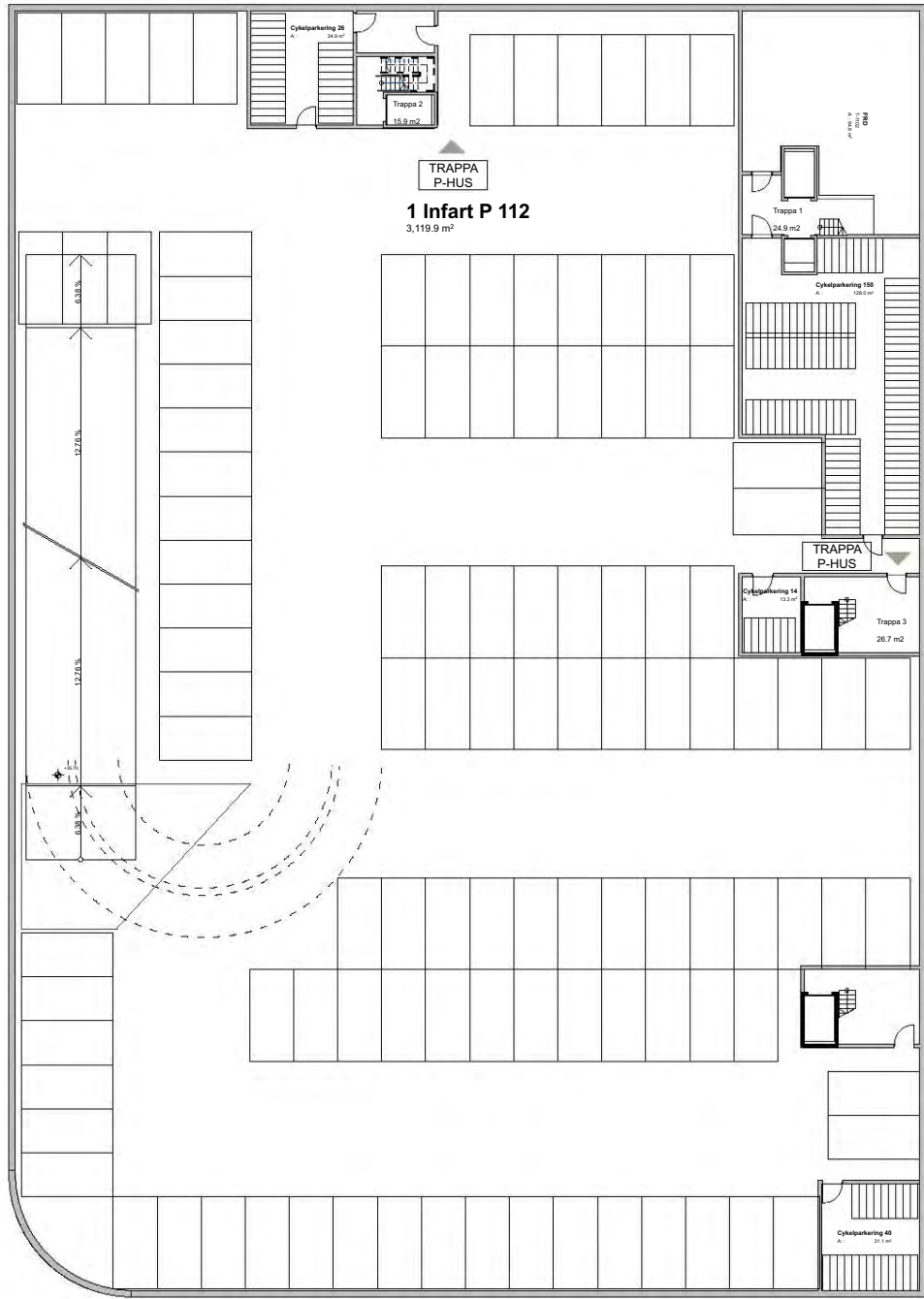
Ett rationellt garage med plana bjälklag och raka ramper skapar en lättillgänglig parkering där utrymmet och antal parkeringsplatser prioriteras framför körbarheten då ingen snabbutfartsramp är inritad. Parkeringsanläggningen är huvudsak för bilar som står en hel arbetsdag.

Parkeringsanläggningens fasad mot Panncentralen utföres av tät betong som skydd för explosion. Denna kläs med metallameller i corten som ger intryck av en öppen fasad sedd från sidan. Denna yta är även svår att klöttra på. Samma metallameller klär fasaderna mot söder, öster och norr. Här, mot gaturummen utföres de öppna och släpper in dagsljus i garaget och möjliggör utblickar. Kvällstid lyser fasaden inifrån med belysningen som utföres för att skapa en trygg miljö.

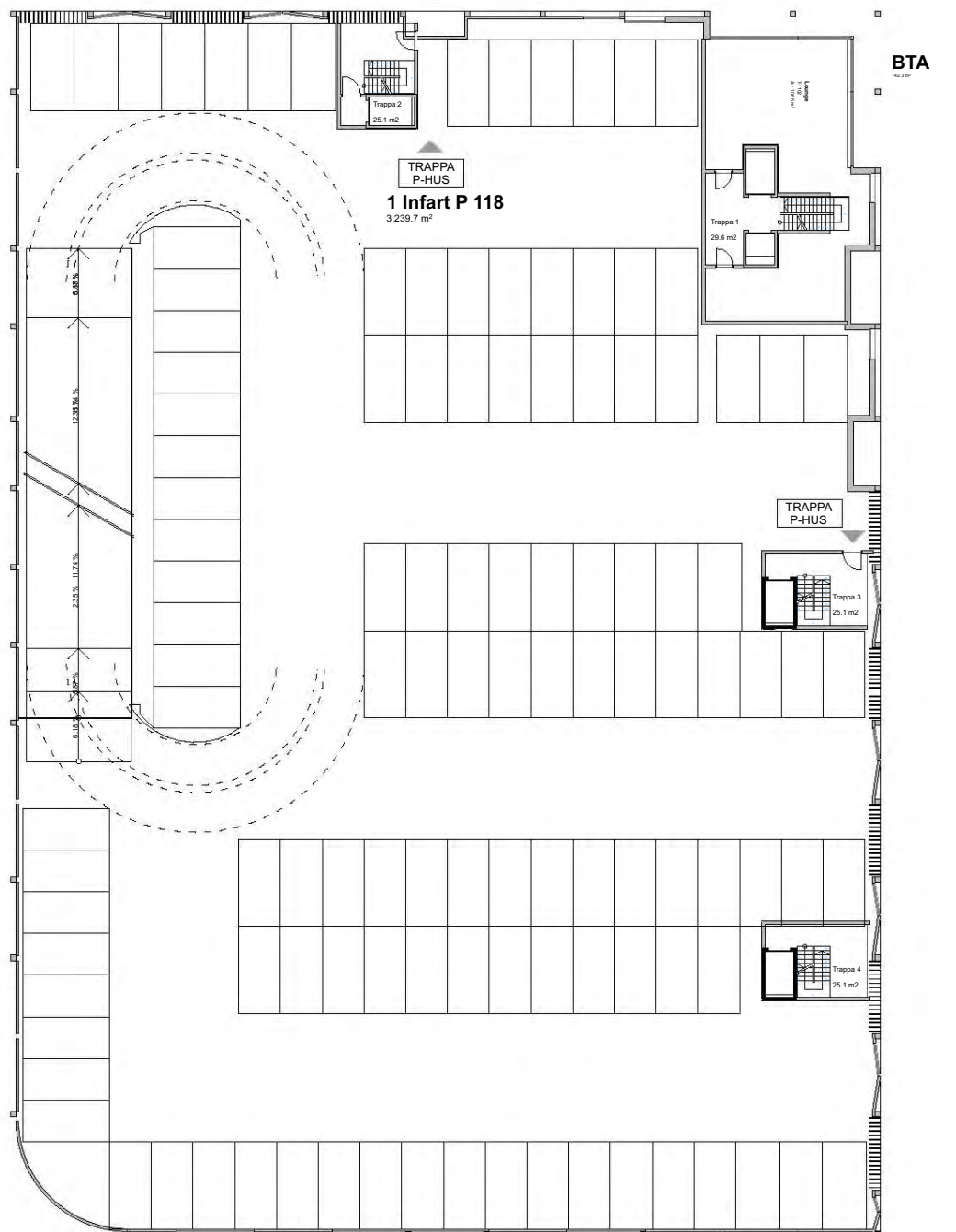
Infartsparkeringsplatserna nyttjas med fördel på helger för besökande till Orminge centrum's attraktiva handelsplats. Här planeras även dedikerade platser för elbilsladdning.

64 parkeringsplatser är placerade på översta parkeringsvåningen för bostäderna, de kan skiljas av från övriga garaget. Bostädernas trapphus går ner till källarplanet. Intill trapphusen placeras cykelparkering i en läsbar del av garaget. Här kan man cykla ända fram till bostadens entré, väderskyddat.

Plan-1, 1:400



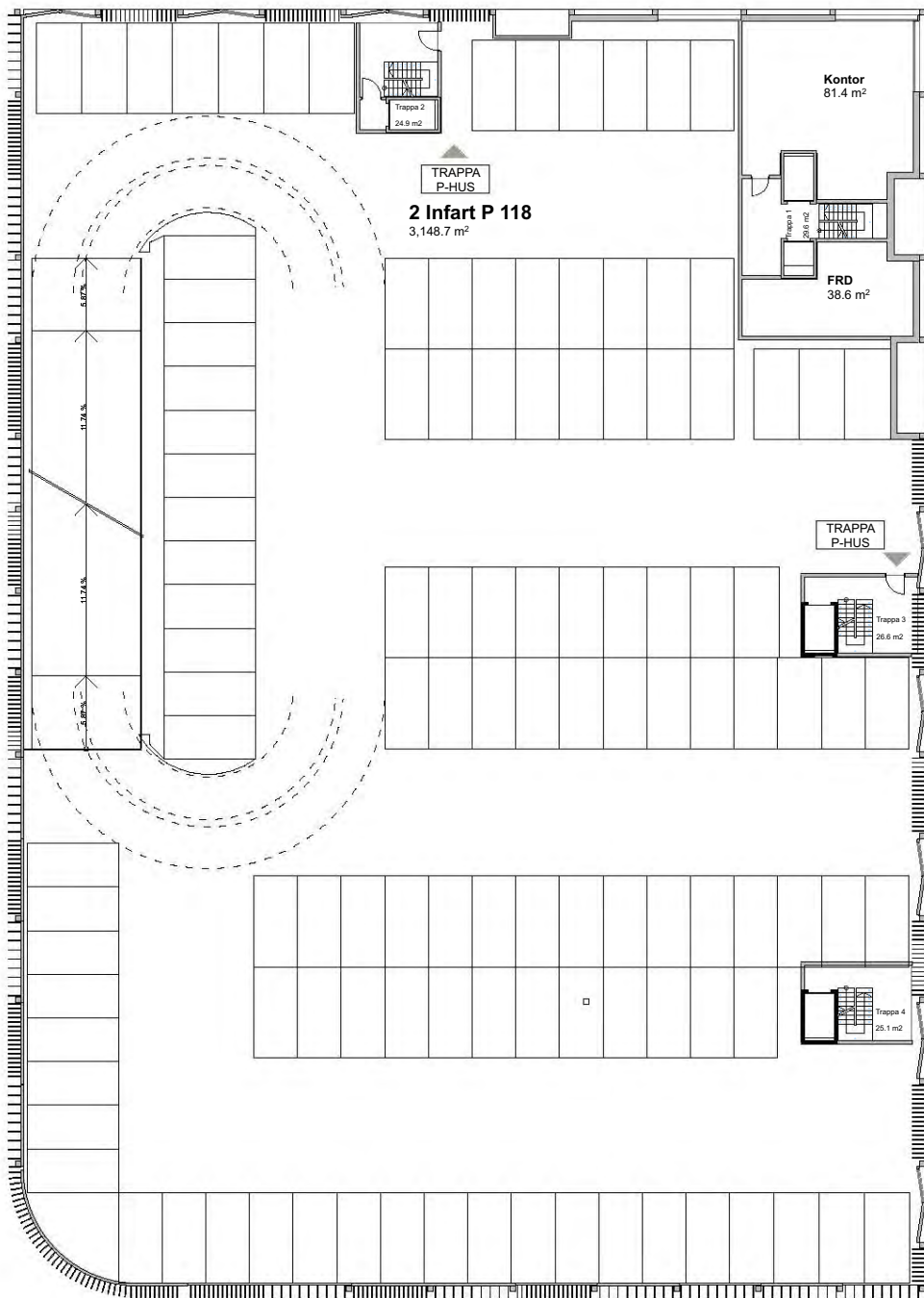
Plan 1, 1:400



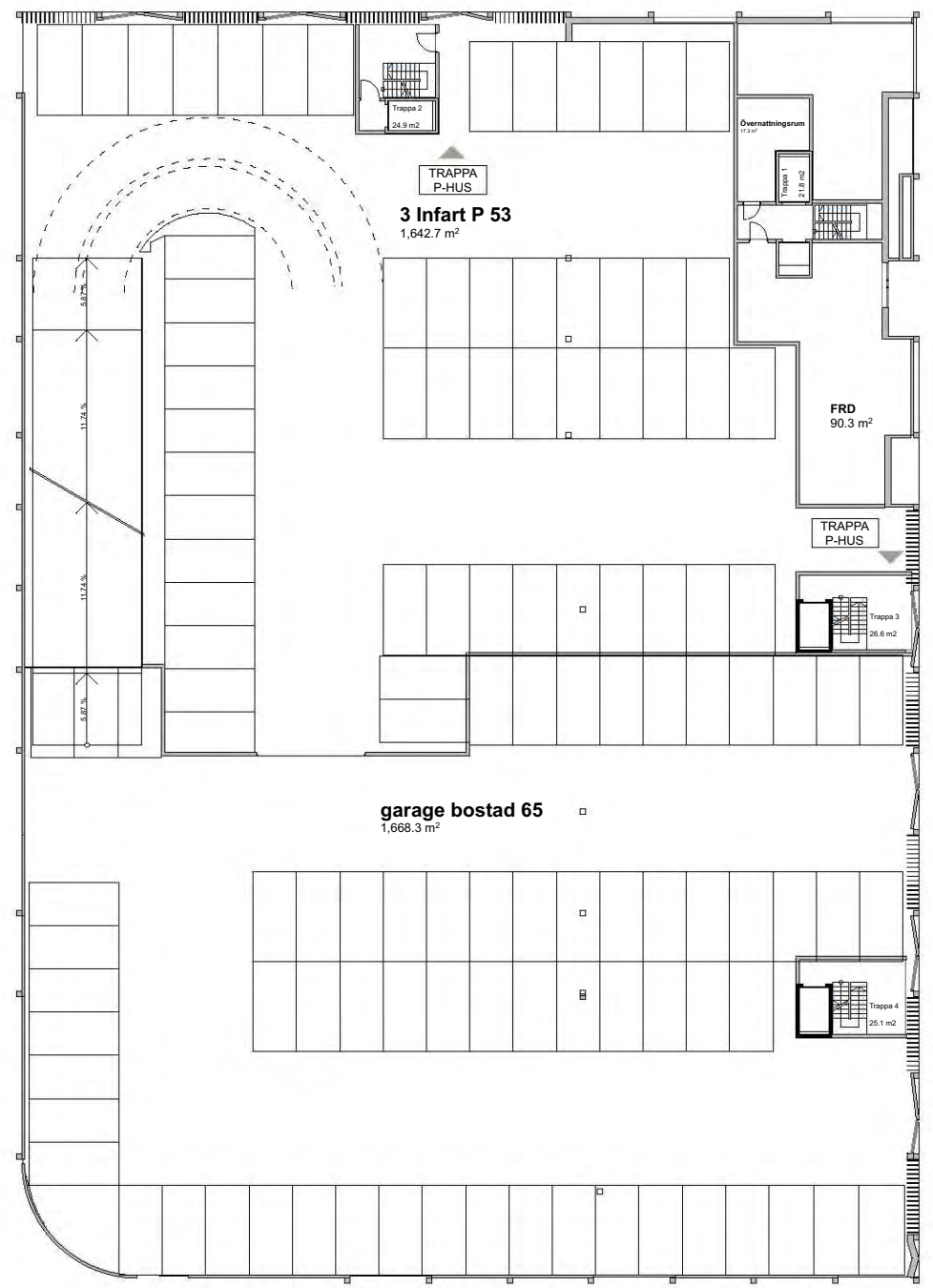
Fasad mot Väster, sektion garageramper 1:400



Plan 2, 1:400



Plan 3, 1:400



Fasad mot Söder 1:400







ARKITEKTUR

Höghuset med 16 våningar har en stadig bas som växer sig större i de nedre våningsplanen. Huset gestaltas med ett yttre lager av inglasade balkonger i ett grafiskt ramverk av betong.

Entréplanet med en våningshöjd om 5m interagerar med gaturummets publika liv genom stora skyltfönster och entréer till bostäder och parkeringsanläggning.

Med hög rumshöjd skapas skyltläge för verksamheter av all slag.

Lokalernas glasfasader är delvis indragna under balkonger vilka ger skydd och skugga samt en attraktiv kvällsbelyst fasad.

Dessa indrag där den allmänna trottoaren övergår i en semipublik zon skapas platser för möten i gaturummet. Här finns entréer till husen med en plats att sätta sig ner, butikerna har möjlighet att annonsera och även flytta ut sin verksamhet i gaturummet. Detta bidrar till ett levande gaturum där funktioner och intryck ändras längs med fasaden.

Trapphusens entréer gestaltas tydliga med stora glaspartier.

Generösa trapphus med naturligt ljus ska uppmuntra att använda trappa istället för hiss.

De görs eventuellt genomgående för att möjliggöra ett aktivt nyttjande av takytan på parkeringsanläggningen. Då detta tak ligger inom riskzonen från panncentralen bör detta studeras närmare för att programmera eventuell gårdsvistelse på taket.

På taket skapas en miljö för insekter och djur.

Bland träd och buskar placeras bikupor, fågelholkar och fladdermusbon som bidrar till att berika den biologiska mångfalden.

BOSTADSRÄTTER

Bostäderna utformas med ljus och rymd. Med 2,6m takhöjd, generösa fönster och stora balkonger som kopplas till vardagsrummen med stora glaspartier.

Sammanhängande kök och vardagsrum möjliggör öppna planlösningar.

Balkongerna löper längs hela lägenhetens fasad. Dessa utgör en förlängning av bostaden, och glansas in med 70% av balkongräckena. Inglasningen tillsammans med ljudabsorbent i balkongtaket ger balkongen en bullerskyddad utevistelse i alla lägenheter.

De stora balkongerna ger även gott om plats för planteringskärl, här kan de boende plantera det som passar dem själva bäst, ätbara växter, säsongsblommor och mindre träd. Flertalet taklägenheter får större takterrasser.

Som komplement till de privata balkongerna finns en gemensam takterrass.

Här skapas en miljö för större sällskap, yta för att umgås, grilla och odla i odlingslådor.

Med dessa grundvärden tillsammans med ett attraktivt läge i centrum, en levande

bottenvåning och smarta lägenhetskomplement skapas attraktiva bostadsrätter.

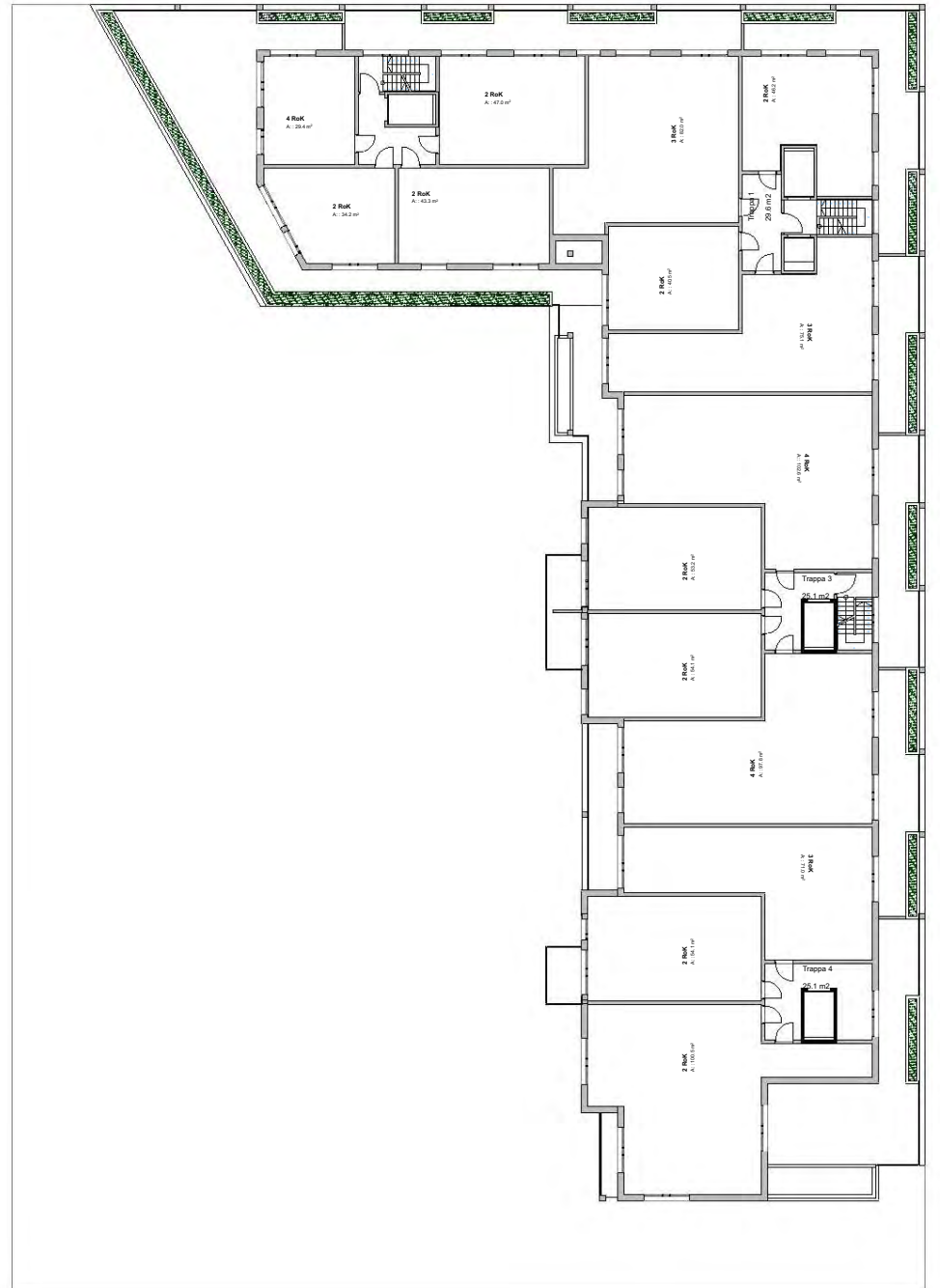
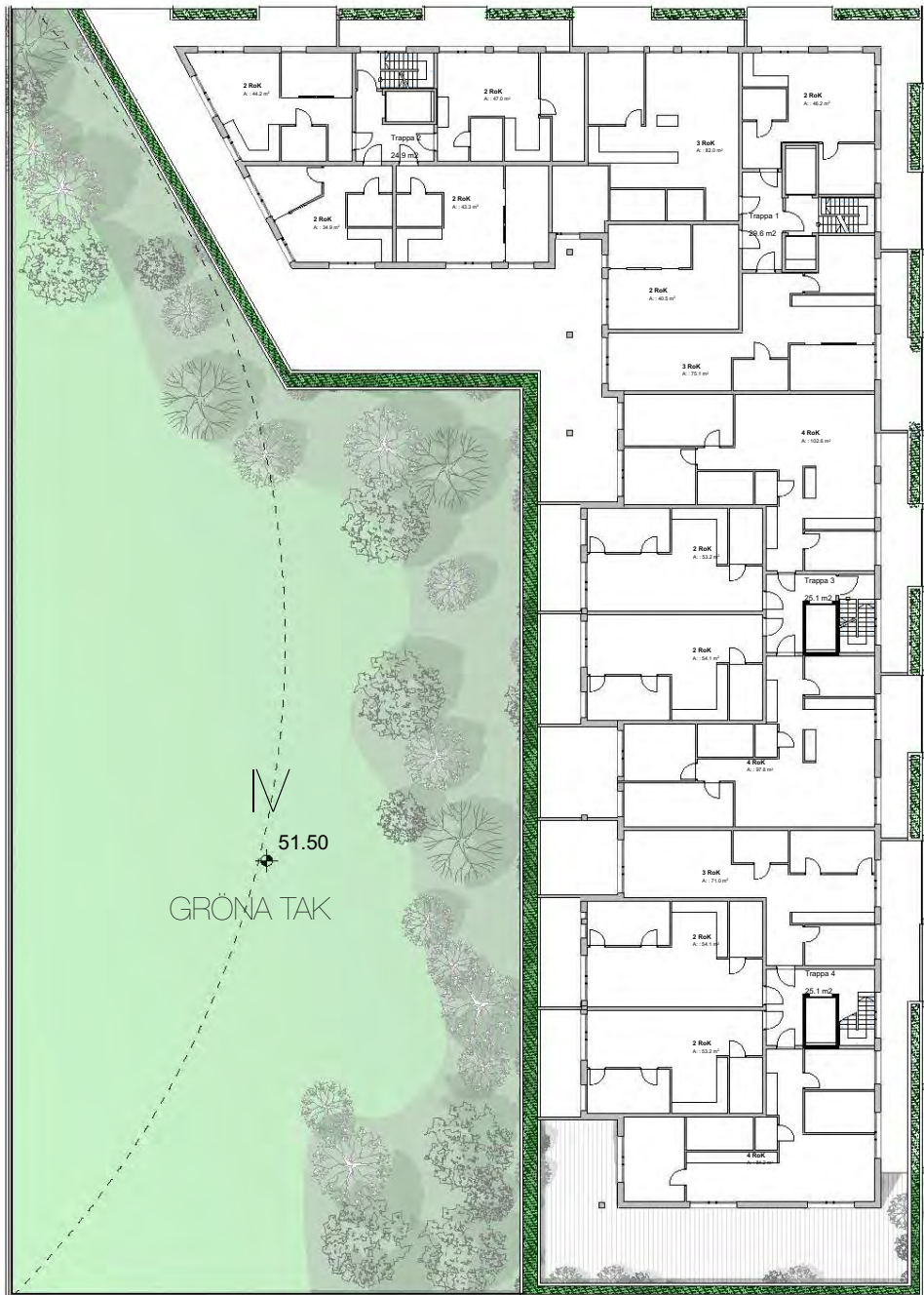
Utanför porten finns busshållplatsen. Cykeln tar man till sin cykelplats i garaget ända fram till trapphuset.

Även om man bor i en mindre lägenhet har man möjligheten att bjuda in många gäster.

Den gemensamma takterrassen och loungen finns för de tillfällen då bostaden inte räcker till. Det finns även övernattningsrum för besökande. Mindre lägenheter får även de ett avskilt sovrum med plats för dubbelsäng, en yteffektiv lösning som ger full tillgänglighet samt ett rymligt samvarorum.

Plan 4 1:400

Plan 5 1:400



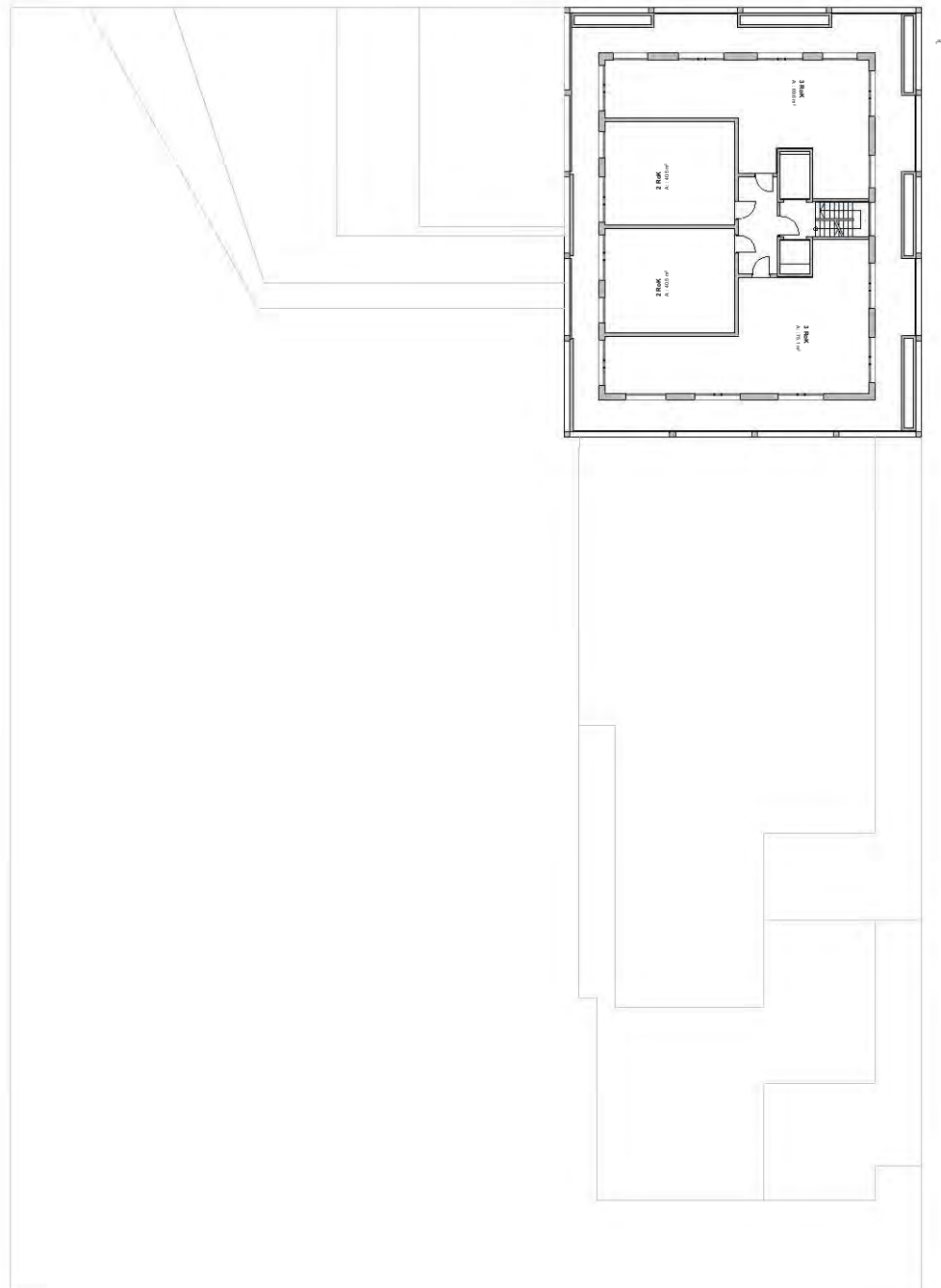
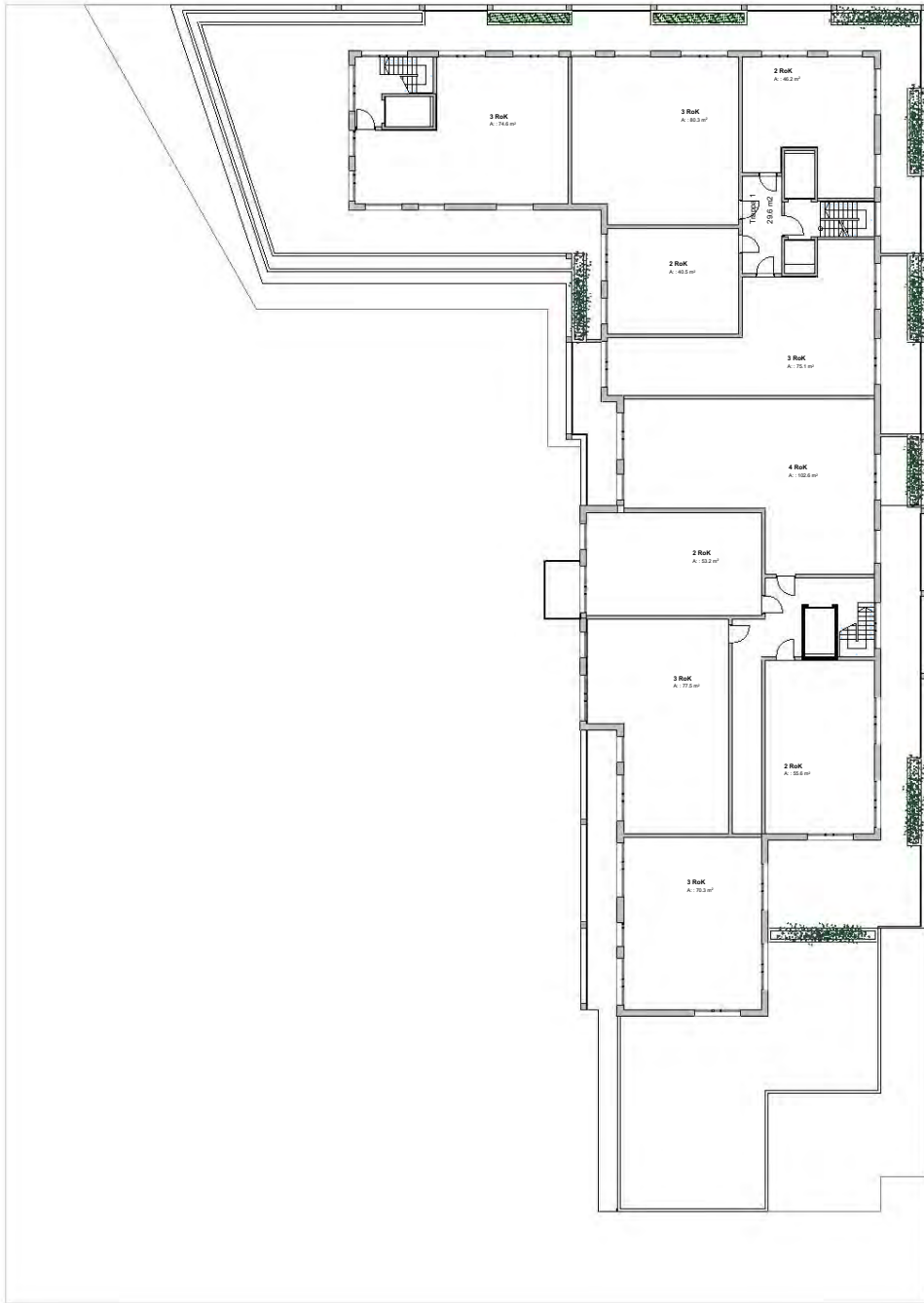
Siteplan
1:400

Fasad mot öster 1:400

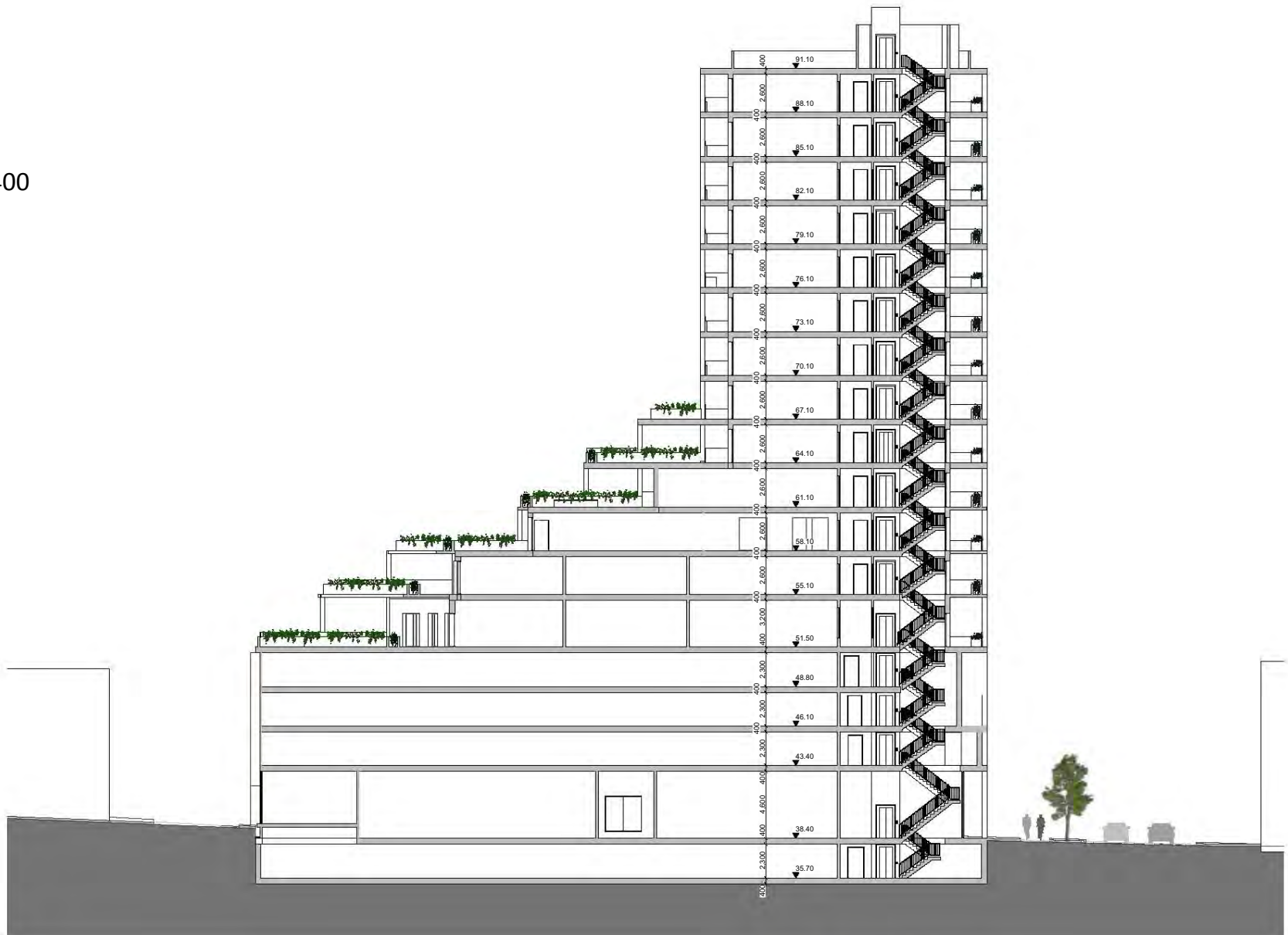


Plan 6 1:400

Plan 8-16 1:400



Sektion 1:400



YTSAMMANSTÄLLNING ORMINGE

Lägenheter	Antal	Yta tot.	Yta snitt	Rum	Rumsenheter
Totalt antal lgh:	81 st		61.35		210
Övernattning	1	17.0	17.0	1.0	1
Lounge	1	106			
LGH 2 rok	42	1922.0	45.8	2.0	84
LGH 3 rok	31	2266.0	73.1	3.0	93
LGH 4 rok	8	658.0	82.3	4.0	32

BOA **4969.0 m²**

BTA ljus **6222.0 m²**
m²

BOA/BTA **80%**

Lokal	Antal	Yta tot.
Cafe	1	290
Restaurang	1	464
Saluhall	1	1175.0
Apotek	1	192
Fritid Cykel Kajak	1	250
Jakt	1	206.0
Inre kommunikation		163.0
Kontor	1	81.0
LOA totalt	st	2821.0 m²

Infartsparkering **401 P** **11150**

Parkering Bostäder **65 P** **1668**

Cykelgarage 1 / rumsenhet	210
Lägenhetsfrd	300
Teknik	40



Mellan Nacka kommun ("**Kommunen**"), och [Företagsnamn] (org.nr. [xxxxxx-xxxx]), ("**Bolaget**"), har under de förutsättningar som anges nedan träffats följande

AVTAL AVSEENDE INFARTSPARKERING

nedan benämnt "**detta avtal**"

§ 1 BAKGRUND

Kommunstyrelsen i Nacka kommun har, den 28 september 2015 (§ 234), antagit planprogram för Orminge centrum. Enligt planprogrammet ska platserna där markparkeringar för infart finns idag bebyggas, vilket innebär att nämnda markparkeringar inte kan vara kvar. För att ordna nya parkeringsplatser för infart så ska en del av de befintliga platserna inrymmas i ett nytt parkeringshus. Detta har varit en förutsättning i markanvisningen för nytt parkeringshus.

§ 2 IKRAFTTRÄDANDE OCH GILTIGHET

Detta avtal börjar löpa från och med dagen för båda parter undertecknande av avtalet.

§ 3 OMFATTNING

Bolaget ska för kollektivtrafikresenärer tillhandahålla minst 400 bilparkeringsplatser ("**Parkeringsplatserna**") för infart inom markerat område ("**Området**"), bilaga 1, under helgfri måndag - fredag kl. 05:00-24:00.

§ 4 IORDNINGSTÄLLANDE

Parkeringsplatserna ska senast 30 dagar efter erhållet slutbesked för byggnationen av Parkeringsplatserna inom Området kunna brukas av kollektivtrafikresenärer.

§ 5 ANSVAR OCH KOSTNADER

Bolaget ansvarar och bekostar anläggande, drift och underhåll av Parkeringsplatserna.

§ 6 BEVAKNING

Bolaget ansvarar för att erforderlig bevakning av Parkeringsplatserna genomförs för att säkerställa att Parkeringsplatserna används av kollektivtrafikresenärer.

§ 7 UTTAG AV PARKERINGSavgIFTER

Bolaget får inte ta ut högre parkeringsavgift än xx kronor per dag.

Avgiften enligt ovan får justeras efter Statistiska Centralbyråns konsumentprisindex (KPI) med basmånaden september 2016.

§ 8 TILLÄGG OCH ÄNDRINGAR

Tillägg och ändringar till detta avtal ska göras skriftligen och undertecknas av båda parter.

§ 9 ÖVERLÅTELSE AV AVTAL

Detta avtal eller rättigheter och skyldigheter enligt detta avtal får inte utan Kommunens skriftliga medgivande överlåtas på annan part.

§ 10 TVIST

Tvist angående tolkning och tillämpning av detta avtal ska avgöras av allmän domstol enligt svensk rätt och på Kommunens hemort.

Detta avtal är upprättat i två likalydande exemplar varav parterna tagit var sitt.

Nacka den

..... den

För Nacka kommun

För *Företaget AB*

.....

.....

.....

.....

13 december 2016

SAMMANTRÄDESPROTOKOLL
Kommunstyrelsens stadsutvecklingsutskott

§ 224

Dnr KFKS 2016/700

Utvärderingen av markanvisningstävlingen gällande Parkeringshuset, Orminge

Informationsärende

Beslut

Kommunstyrelsens stadsutvecklingsutskott noterar informationen rörande utvärderingsprocessen i markanvisningstävlingen gällande Parkeringshuset, Orminge.

Ärendet

Nacka kommun har gått ut med en anbudstävling för de som vill vara med och bygga det så kallade Parkeringshuset i Orminge centrum. Utvärdering, utifrån kriterier som kommunstyrelsen lade fast vid sitt sammanträde den 29 augusti 2016 (§ 241) har skett på tjänstemannanivå av de inkomna anbuden. Utvärderingen är klar i och med att kommunstyrelsen beslutar om tilldelning. Sekretessen kommer att släppas i samband med utskicket inför kommunstyrelsens sammanträde den 16 januari 2017.

Handlingar i ärendet

Exploateringsenhetens tjänsteskrivelse den 21 november 2016

Beslutsgång




Kommunstyrelsens stadsutvecklingsutskott beslutade i enlighet med exploateringsenhetens förslag.

Protokollsanteckningar

Sidney Holm lät anteckna följande för Miljöpartiets stadsutvecklingsutskottsgrupp.

”Intresset av att medverka vid denna markanvisningstävling har varit klart lägre jämfört med den för det närliggande Nybackakvarteret som genomfördes tidigare i år. Detta var förväntat då kommunen i den här markanvisningstävlingen ställde stora krav på subventioner av parkeringsplatser för bilar.

Alla anbud har utgått från att det utöver bostäder ska byggas minst 400 infartsparkeringsplatser inomhus för privatägda bilar som får kosta max 30 kr/dag. En bil i ett parkeringsgarage upptar en yta om minst 25 kvm. Enligt anbudet ska man räkna med en intäkt på 900 kr per månad för denna yta trots det väldigt centrala och värdefulla läget.




Ordförandes signatur	Justerandes signatur	Utdragsbestyrkande
		

13 december 2016

SAMMANTRÄDESPROTOKOLL

Kommunstyrelsens stadsutvecklingsutskott

Samtidigt går kommunen ut på sin hemsida med att man är beredd att betala 10 000 kr per månad till den som vill hyra ut ett Attefallshus på 25 kvm. Att parkera en bil i ett centralt läge tycker man ska kosta 900 kr/mån samtidigt som en bostad på samma yta i ett perifert läge får kosta tio gånger så mycket. Denna subvention av parkeringsplatser för privatbilar, leder inte bara till fler bilar på våra vägar och att det blir svårare att nå upp till de lokala miljömålen. Det leder också till att vi får sämre betalt för kommunens mark. Miljöpartiet anser att det saknas bostäder i Nacka, inte bilar. För ett hållbart samhälle vill vi istället för att subventionera bilar subventionera bostäder.”

Ordförandes signatur	Justerandes signatur	Utdragsbestyrkande
		

31 januari 2017

SAMMANTRÄDESPROTOKOLL
Kommunstyrelsens stadsutvecklingsutskott

§ 12

Dnr KFKS 2014/40-258

Gatukostnadsutredning för Bågvägen/Åbroddsvägen

Beslut om granskning

Beslut

Kommunstyrelsens stadsutvecklingsutskott föreslår kommunstyrelsen fatta följande beslut.

Kommunstyrelsen beslutar att ställa ut gatukostnadsutredningen avseende Bågvägen/Åbroddsvägen för granskning.

Ärendet

De synpunkter som inkom under samrådet om gatukostnadsutredning för Bågvägen/Åbroddsvägen har medfört ett antal ändringar i förslaget.

Föreslaget fördelningsområdet innefattar området för förslag till detaljplan i projekt 9371 Åbroddsvägen/Bågvägen samt fastigheten Velamsund 14:13 inom detaljplanen för Vikingshillsvägen.

De totala kostnaderna inom området har beräknats till 28 150 000 kronor där kostnaderna som ska finansieras genom uttag av gatukostnadsersättning uppgår till 26 130 000 kronor.

Fördelningen av gatukostnaderna föreslås ske för befintliga och tillkommande fastigheter, där alla befintliga bostadsfastigheter får samma andelstal. Gatukostnadsersättningen för en befintlig bostadsfastighet beräknas uppgå till 82 241 kronor. För en ny fastighet avsedd för friliggande hus beräknas motsvarande kostnad till 210 491 kr.

Det föreslagna uttaget av gatukostnadsersättning bedöms förenligt med äganderättsskyddet/egendomsskyddet.



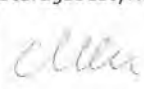
Handlingar i ärendet

Exploateringsenhetens tjänsteskrivelse den 18 januari 2017

1. Gatukostnadsutredning
2. Omfattningsbeskrivning.
3. Preliminär fördelning av gatukostnader per fastighet
4. Samrådsredogörelse

Beslutsgång

Stadsutvecklingsutskottet beslutade i enlighet med exploateringsenhetens förslag.

Ordförandes signatur	Justerandes signatur	Utdragsbestyrkande
		

Kommunstyrelsen

Gatukostnadsutredning för Bågvägen/Åbroddsvägen

Beslut om granskning

Förslag till beslut

Kommunstyrelsen beslutar att ställa ut gatukostnadsutredningen avseende Bågvägen/Åbroddsvägen för granskning.

Sammanfattning

De synpunkter som inkom under samrådet om gatukostnadsutredning för Bågvägen/Åbroddsvägen har medfört ett antal ändringar i förslaget.

Förslaget fördelningsområdet innefattar området för förslag till detaljplan i projekt 9371 Åbroddsvägen/Bågvägen samt fastigheten Velamsund 14:13 inom detaljplanen för Vikingshillsvägen.

De totala kostnaderna inom området har beräknats till 28 150 000 kronor där kostnaderna som ska finansieras genom uttag av gatukostnadsersättning uppgår till 26 130 000 kronor

Fördelningen av gatukostnaderna föreslås ske för befintliga och tillkommande fastigheter, där alla befintliga bostadsfastigheter får samma andelstal. Gatukostnadsersättningen för en befintlig bostadsfastighet beräknas uppgå till 82 241 kronor. För en ny fastighet avsedd för friliggande hus beräknas motsvarande kostnad till 210 491 kr.

Det föreslagna uttaget av gatukostnadsersättning bedöms förenligt med äganderättsskyddet/egendomsskyddet.

Ärendet

Bakgrund

Förslag till detaljplan för Bågvägen/Åbroddsvägen har upprättats.

Syftet med detaljplanen är att ge förutsättningar för en utbyggnad av bostäder, upprustning av vägarna samt ordna en kommunal vatten- och avloppsförsörjning för bostadsbebyggelsen.



Detaljplanen medger till största del att fler friliggande villor kan tillskapas, utöver de friliggande villorna möjliggör även detaljplanen uppförandet av både radhus och parhus. Kommunen föreslås vara huvudman för alla allmänna platser, d.v.s. gator och naturområden.

Gatukostnadsutredningen har utarbetats utifrån förslaget till detaljplan och i enlighet med beslutade riktlinjer för uttag av gatukostnadsersättning. Samråd om gatukostnadsutredningen pågick från och med den 16 september 2014 till och med den 17 oktober 2014. Under samrådsperioden hölls två samrådsmöten dels den 24 september men även den 2 oktober. Under samrådsmötena om gatukostnadsutredningen redovisades även förslag till detaljplan Bågvägen/Åbroddsvägen

Under samrådstiden har skrivelser med synpunkter inkommit från 14 fastigheter inom fördelningsområdet samt en skrivelse från områdets gemensamma vägförening. Inkomna synpunkter har redovisats i en samrådsredogörelse där synpunkterna också bemötts. Efter samrådet har gatukostnadsutredningen reviderats avseende kostnadsunderlaget och till följd av justeringar i förslaget till detaljplan. De befintliga fastigheternas andelstal har också ändrats efter samrådet för att på ett bättre sätt spegla nyttan för de befintliga fastigheterna på så sätt att alla befintliga fastigheter nu har samma andelstal oberoende av taxeringskod.

Förslag till uttag av gatukostnadsersättning

Kommunen ska besluta om principer för uttag av gatukostnadsersättning, avseende kostnadsunderlaget, fördelningsområdet och fördelningsgrunden. Underlaget för beslutet utgörs av gatukostnadsutredningen med tillhörande bilagor, som har utarbetats i enlighet med antagna riktlinjer för uttag av gatukostnadsersättning.

Kostnadsunderlag

Kostnaderna omfattar de anläggningar som fordras för områdets funktion (gator och vägområde med diken samt belysning, grönområden, gångvägar och lekplats mm), projektering, bygg- och projektledning samt kostnader för marklösen, intrångsersättning, administration mm.

Kostnaderna har beräknats till totalt 28 150 000 kronor. De uppskattade kostnaderna bedöms vara skäliga. Inom området finns inga anläggningar med standard som är högre än vad som krävs för områdets egna behov. Inte heller har vidtagna åtgärder en omfattning eller ett utförande som går utöver det som kan anses normalt med hänsyn till den användning som är tillåten för berörda fastigheter. Dock kommer en viss jämkning av kostnadsunderlaget att ske då några anläggningar även bedöms vara till nytta för boende i intilliggande områden, bland annat lekparken samt den upprustade gång och cykelvägen mellan Rudsjökroken och Vikinghillsvägen. Totalt innebär det att cirka två miljoner avräknas från kostnadsunderlaget och ska istället finansieras genom skattemedel. De kostnader som ska finansieras genom uttag av gatukostnadsersättning har därmed beräknats till 26 130 000 kronor.

Kostnadspost	Kr	Kr
Vägutbyggnad inkl. förstudie	18 300 000	
GC-bana inkl belysning (Rudsjökroken – Vikingshillsvägen)	750 000	



Ledningsrätt dagvattenledning	360 000	
Park, bollplan och Lekanläggning inkl belysning	3 150 000	
Röjning skogsdike	110 000	
Belysning Gata	1 760 000	
Byggledning (prel. byggtid 10 mån)	1 150 000	
Projektering (Bygg- och relationshandlingar)	1 200 000	
Risakanalys sprängning, etablering, oförutsett	170 000	
Administration	1 200 000	
Summa kostnader		28 150 000

Kostnadspost	Kr	Kr
50 % av GC-bana	375 000	
50 % av Park, bollplan och Lekanläggning	1 575 000	
Tre allmänna parkeringsplatser till naturreservatet	70 000	
Summa avräkning		2 020 000
SUMMA, att fördela på berörda fastighetsägare		26 130 000

Den kostnadsnivå som anges när gatukostnadsutredningen ställs ut för granskning ska, justerat för ev. generella kostnadsnivåförändringar över tiden, gälla som tak vid debitering efter att utbyggnaden av gata och park genomförts. Summan 26 130 000 kronor, justerat för ev. kostnadsnivåförändringar över tiden, utgör takbeloppet för uttag av gatukostnadsersättning för Bågvägen/Åbroddsvägen.

Om de faktiska kostnaderna överstiger justerat takbelopp, svarar kommunen för merkostnaden. Om de faktiska kostnaderna understiger justerat takbelopp, svarar fastighetsägarna för de faktiska kostnaderna.

Fördelningsområde

Fördelningsområdet innefattar alla fastigheter inom området för förslag till detaljplan för 9371 Bågvägen-Åbroddsvägen samt en fastighet inom detaljplanen för Vikinghillsvägen som har sin enda angöring mot Bågvägen och därmed inom detaljplanen 9371. Fördelningsområdet innehåller totalt 80 befintliga fastigheter för bostadsändamål samt en fastighet för förskoleändamål. Enligt detaljplaneförslaget kan 75 tomter nybildas genom delning av befintliga fastigheter. Utöver tomterna möjliggör planförslaget att 15 stycken radhus, 2 stycken parhus samt en ny förskola tillskapas.

Fördelningsgrund

Kostnaderna, exklusive park och natur, fördelas efter andelstal grundade på föreslagen klassificering. Kostnaderna för natur och parkanläggningar fördelas lika på antalet befintliga och tillkommande fastigheter, preliminärt 8 523 kronor per fastighet.

	Andelstal	Preliminärt antal
Befintliga fastigheter	0,73	80
Befintlig fastighet, förskola	2,0	1
Ny, tillkommande Radhus/Parhus	1,5	19
Ny, tillkommande tomt	2,0	75
Ny, tillkommande fastighet Förskola	5,0	1

Som underlag för antalet tomter gäller det maximala antal byggrätter som förslag till detaljplan anger.

Gatukostnadsersättning

Gatukostnadsersättningen för en fastighet med andelstal 1,0 uppgår preliminärt till 100 984 kronor samt en andel av parkkostnad på 8 523 kronor, totalt 109 507 kronor.

Preliminär gatukostnadsersättning för Bågvägen/Åbroddsvägen	Andelstal gata	Andel park	Kr (inkl. park)
Befintliga fastigheter	0,73	1	82 241
Befintlig fastighet, förskola	2	1	210 491
Ny, tillkommande Radhus/Parhus	1,5	1	159 999
Ny, tillkommande tomt	2,0	1	210 491
Ny, tillkommande fastighet Förskola	5,0	1	513 443

Exploateringsenhetens bedömning

Gatukostnadsutredningen och föreslagna fördelning av kostnaderna har utarbetats i enlighet med antagna riktlinjer för uttag av gatukostnadsersättning. Det föreslagna uttaget av gatukostnadsersättning bedöms förenligt med äganderättskyddet/egendomsskyddet.

Exploateringsenheten föreslår att kommunstyrelsen med stöd av plan- och bygglagen 6 kap. 24 § beslutar att anta redovisade principer för uttag av gatukostnadsersättning för Bågvägen/Åbroddsvägen.

Ekonomiska konsekvenser

Enligt de principer som skickas ut för granskning innebär gatukostnadsutredningen att kommunen kommer att bära en kostnad på cirka två miljoner kronor. Resterande kostnader bedöms skäligt att fördela på de fastighetsägare som ingår i fördelningsområdet för uttaget av gatukostnadsersättning.

Konsekvenser för barn

Utbyggnaden av allmänna anläggningar, allmänna platser samt tillhörande anordningar i Bågvägen-Åbroddsvägen bedöms medföra positiva förändringar för barn utifrån ett trafiksäkerhets-,



framkomlighets- och lekperspektiv. Bland annat anläggningen av trottoarer, övergångsställen samt lekplatser bedöms innebära en positiv förändring för barn.

Bilagor

1. Gatukostnadsutredning
2. Omfattningsbeskrivning.
3. Preliminär fördelning av gatukostnader per fastighet
4. Samrådsredogörelse

Exploateringsenheten

Ulf Crichton
Exploateringschef

Susanna Collin
Projektledare

Daniel Jakobsson
Projektingenjör

GATUKOSTNADSUTREDNING

INFÖR GRANSKNING

Bågvägen/Åbroddsvägen

2017-01-18

Susanna Collin

KFKS 2014/40-258

Sammanfattning

I Nacka kommun finns beslut om att tillämpa plan- och bygglagens möjligheter till uttag av ersättning för gatukostnader från fastighetsägarna för att finansiera utbyggnaden av allmänna anläggningar. Kommunen ska besluta om kostnadsunderlaget, fördelningsområdet samt fördelningsgrunden. Underlaget för beslut om uttag av gatukostnader utarbetas genom denna gatukostnadsutredning.

Gatukostnadsutredningen omfattar de fastigheter som ingår i detaljplanen för projekt 9371 Bågvägen/Åbroddsvägen, samt fastigheten Velamsund 14:13 belägen utanför planområdet vars enda utfart är mot Bågvägen.

Kostnadsunderlag

Kostnadsunderlaget omfattar de anläggningar och åtgärder som fordras avseende funktionen som lokalgata för fastigheterna inom detaljplaneområdet, parkeringsplatser för naturreservatet samt kostnader för marklösen, administration mm. Dessa kostnader har preliminärt beräknats till 28 150 000 kr.

Fastighetsägarna inom denna gatukostnadsutredning står för de kostnader som motsvarar kostnaden för lokalgatufunktionen samt halva kostnaden för gångbana, lekplats och bollplanen. Summan som ska finansieras genom uttag av gatukostnadsersättning har beräknats till 26 130 000 kr.

Kommunen finansierar resten, dvs. kostnaden för de parkeringsplatser som ska anläggas för reservatet samt halva kostnaden för gång- och cykelbanan, lekplatsen samt den bollplan som planeras att anläggas inom området. Sammanlagt beräknas summan kommunen ska finansiera till 2 020 000 kr.

Den kostnadsnivå som anges vid utställning av gatukostnader skall, justerat för ev. generella kostnadsnivåförändringar över tiden, gälla som tak vid debitering efter att utbyggnaden av gata och park genomförts. Summan 26 130 000 kr, justerat för ev. kostnadsnivåförändringar över tiden, utgör taket för uttag av gatukostnadsersättning för Bågvägen/Åbroddsvägen.

Fördelningsområde och fördelningsgrund

Fördelningsområdet omfattar detaljplaneområdet för Bågvägen/Åbroddsvägen, samt fastigheten Velamsund 14:13 belägen utanför planområdet vars enda utfart är mot Bågvägen.

Fastigheterna inom fördelningsområdet har klassificerats i kategorier. Kostnaderna fördelas efter andelstal för respektive fastighetskategori.

Preliminär gatukostnadsersättning inom detaljplan för Bågvägen/Åbroddsvägen	Andelstal	Gatukostnad (kr)	Inkl. park (kr)
Befintlig fastighet	0,73	73 718	82 241
Andelstal per avstyckningsmöjlighet (enbostadshus)	2,0	201 968	210 491
Tillkommande lägenhet i parhus/radhus	1,5	151 467	159 999
Skoltomt, befintlig	2,0	201 968	210 491
Skoltomt, tillkommande	5,0	504 920	513 443

Betalningsvillkor

Gatukostnadsersättningen ska betalas då vägarna är färdigställda och kan tas i drift. Debitering av gatukostnadsersättningen bedöms ske tidigast under 2019. Fastighetsägare som kan visa att betalningsskyldigheten är betungande har enligt plan- och bygglagen möjlighet att erhålla en avbetalningsplan.

Nacka kommun
Susanna Collin

Innehållsförteckning

I	Introduktion	5
1.1	Uttag av gatukostnadsersättning	5
1.2	Gatukostnadsutredningen och kommunikationen med fastighetsägare	5
1.3	Upplägget.....	5
2	Fördelningsområde.....	6
2.1	Inledning	6
2.2	Fördelningsområdet för Bågvägen/Åbroddsvägen.....	6
3	Kostnadsunderlag	7
3.1	Inledning	7
3.2	Vad ingår i kostnadsunderlaget?.....	7
3.2.1	Jämkning.....	8
3.3	Kostnadsunderlaget för Bågvägen/Åbroddsvägen	9
4	Fördelningsgrund	9
4.1	Inledning	9
4.2	Fördelningsgrunder för Bågvägen/Åbroddsvägen.....	10
4.2.1	Inledning	10
4.2.2	Gator.....	11
4.2.3	Park-/naturmark.....	11
5	Äganderättsskyddet/Egendomsskyddet	11
5.1	Inledning	11
5.2	Kommunens preliminära bedömning inom Bågvägen/Åbroddsvägen I 2	

I Introduktion

I.1 Uttag av gatukostnadsersättning

Kommunen har i samband med en detaljplans genomförande där kommunen är huvudman för allmänna platser vissa skyldigheter. Bland annat ska kommunen ordna med gator, andra allmänna platser och anordningar som stadigvarande behövs för gatans eller anläggningens bestånd, drift eller brukande. För att finansiera dessa åtgärder, beslutar kommunen att berörda fastighetsägare ska betala så kallad gatukostnadsersättning. När kommunen fattar beslut om gatukostnadsersättning, beaktar kommunen det så kallade äganderättsskyddet/egendomsskyddet.

Kommunens skyldigheter samt möjlighet att besluta om gatukostnadsersättning anges i plan- och bygglagen (förkortad PBL). Kommunen fördelar gatu- och anläggningskostnader områdesvis, enligt huvudregeln i PBL. Kostnaderna ska fördelas skäligt och rättvist mellan berörda fastigheter. Av gatukostnadsutredningen framgår vilka fastigheter som ska vara med och betala gatukostnadsersättning, vilka kostnaderna är och hur fördelningen ska gå till

I Nacka kommuns riktlinjer för uttag av gatukostnadsersättning (2016-04-04, § 128) beskrivs de övergripande principerna för arbetet med gatukostnadsutredningar. De specifika principer som gäller för uttaget av gatukostnadsersättning för Bågvägen/Åbroddsvägen, redogörs för i den här gatukostnadsutredningen.

Det som beskrivits ovan regleras i 6 kap. 18, 24 och 25 §§ PBL.

I.2 Gatukostnadsutredningen och kommunikationen med fastighetsägare

Ett syfte med gatukostnadsutredningen är att informera sakägare och andra berörda om faktorer som påverkar storleken på den gatukostnadsersättning som fastighetsägare ska betala. Ett annat syfte är att inhämta synpunkter från sakägare och andra.

Fastighetsägare och andra har möjlighet att samråda med kommunen om gatukostnadsutredningens innehåll innan kommunen fattar sitt beslut om gatukostnadsersättning. Efter samrådet redovisas och kommenteras inkomna synpunkter i en samrådsredogörelse. Därefter har fastighetsägare och andra möjlighet att granska förslaget tillsammans med samrådsredogörelsen. Under granskningstiden kan ytterligare synpunkter lämnas. Dessa sammanställs i ett granskningsutlåtande. Gatukostnadsutredningen utgör tillsammans med samrådsredogörelsen och granskningsutlåtandet underlag för kommunens beslut.

De lagregler som styr hantering som beskrivits ovan finns i 6 kap. 28 och 29 §§ PBL.

I.3 Upplägget

Gatukostnadsutredningen är upplagd på följande sätt. Varje rubrik inleds med ett avsnitt som redogör för lagstöd samt generella förutsättningar. Därefter följer ett avsnitt som behandlar specifika principer som gäller för aktuellt projekt.

Till gatukostnadsutredningen hör följande bilagor:

- Sammanställning av fastigheter med andelstal

- Omfattningsbeskrivningen
- Samrådsredogörelse
- Riktlinjer för uttag av gatukostnadsersättning

2 Fördelningsområde

2.1 Inledning

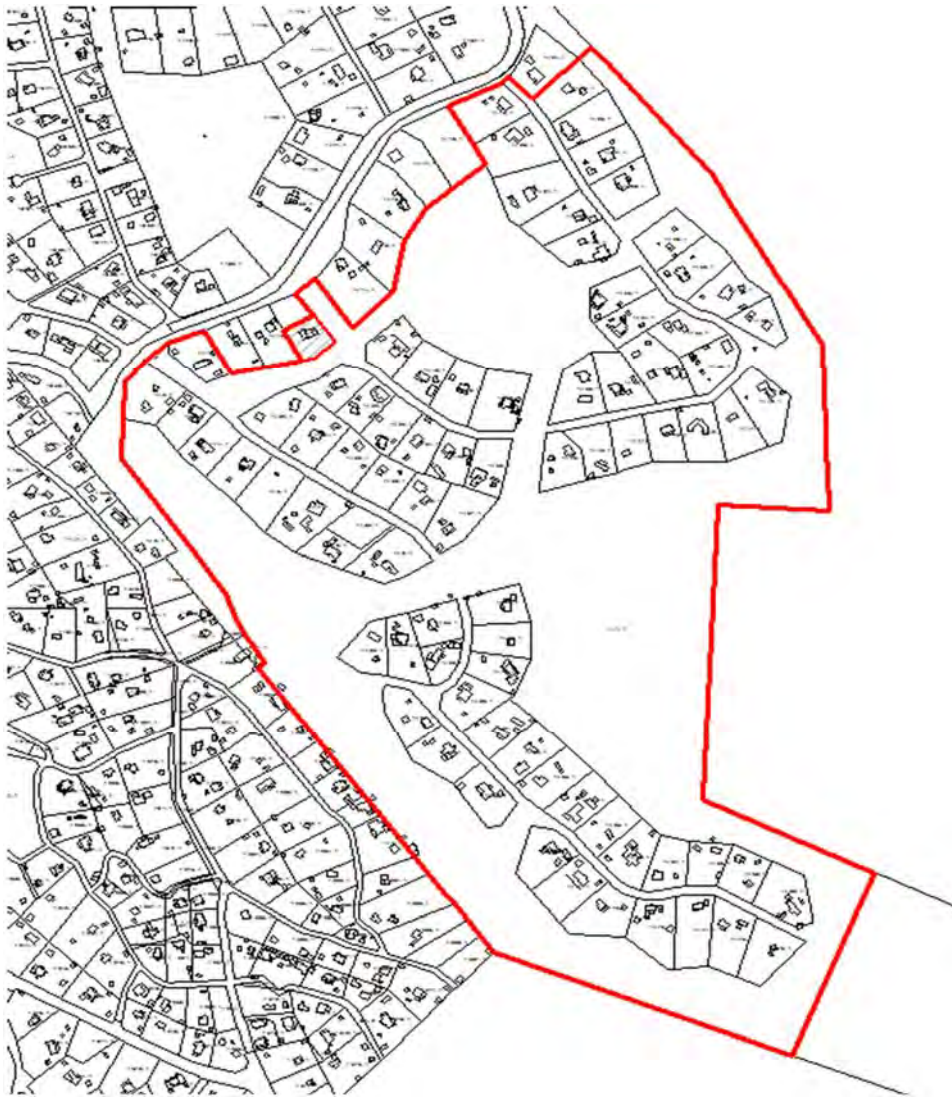
Fördelningsområdet anger vilka fastigheter som ska dela på gatu- och anläggningskostnaderna. Oftast sammanfaller fördelningsområdet med detaljplanens gränser. Om fastigheter som ligger utanför detaljplanen eller i en annan detaljplan har nytta av arbetena, kan också dessa omfattas av fördelningsområdet.

För mer information om hur ett fördelningsområde bestäms, se lagregeln i 6 kap. 24 § tredje stycket.

2.2 Fördelningsområdet för Bågvägen/Åbroddsvägen

Inom projektet Bågvägen/Åbroddsvägen föreslås kostnaderna att fördelas områdesvis. Fördelningsområdet omfattar huvudsakligen samma område som förslag till detaljplan för Bågvägen/Åbroddsvägen. Utöver fastigheterna som ingår i planområdet innehåller även fördelningsområdet fastigheten Velamsund 14:13 som ingår i detaljplanen för Vikingshillsvägen men som har sin enda angöring mot Bågvägen.

Fördelningsområdet innehåller 80 befintliga fastigheter för bostadsändamål samt en befintlig förskolefastighet. Enligt detaljplaneförslaget kan 75 nya villatomter för friliggande bebyggelse avstyckas, utöver dessa medger även detaljplanen byggrätt för 15 stycken radhus, 2 stycken parhus (4 bostäder), utbyggnad av den befintliga förskolan med 1 avdelning samt en nytillkommande förskola om 4 avdelningar.



Karta över fördelningsområdet.

3 Kostnadsunderlag

3.1 Inledning

Nacka kommunen baserar sitt uttag av gatukostnadsersättning på beräkningar i förstudie/-projektering. Den kostnadsnivå som räknats fram och anges vid granskningen av gatukostnadsutredningen gäller som kostnadstak. Kostnadstaket kan behöva justeras för kostnadsförändringar över tid. Om de faktiska kostnaderna blir lägre än kostnadstaket betalar fastighetsägare det lägre beloppet.

Den lagregel som anger grunderna för omfattningen av en fastighetsägares betalningsskyldighet finns i 6 kap. 27 § PBL.

3.2 Vad ingår i kostnadsunderlaget?

I kostnadsunderlaget ingår samtliga kostnader som uppstått för att färdigställa det arbete som behövs. Kostnader för utredning, arbete och material för utbyggnad av gata, andra allmänna anläggningar och anordningar ingår. Med allmänna anläggningar menas förutom gata även sådant

som gångbanor och parker. Med andra anordningar menas sådant som behövs för gatan eller anläggningen, såsom skyddsräcken eller gatubelysning.

Kommunen har rätt att genom markinlösen få äganderätt till mark som ska bli allmän platsmark eller genom släntintrång införa begränsningar i markanvändningen på privata fastigheter för att kunna genomföra detaljplanen. De kostnader som uppstår för att ersätta fastighetsägare för markinlösen eller släntintrång ingår i kostnadsunderlaget. Likaså de förrättningskostnader som uppstår.

Dessutom ingår externa och interna administrationskostnader i kostnadsunderlaget. Exempel på externa kostnader är kostnader för annonsering, porto eller externt konsultarbete. De interna kostnaderna kan i stället avse tid som handläggarna ägnar åt att gatuarbetena eller arbetena med andra allmänna platser ska planeras och genomföras.

Observera att kostnader som hänför sig till utbyggnad av vatten- och avloppsledningar inte ingår i kostnadsunderlaget. Dessa kostnader betalas av VA-kollektivet som sedan tar ut en anslutningsavgift enligt taxa när VA-ledningarna är utbyggda och respektive fastighet ska inkopplas på ledningsnätet.

De lagregler som styr de kostnader som fastighetsägare ska stå för finns i 6 kap. 24, 25 och 33 §§ PBL.

3.2.1 Jämkning

De kostnader som räknats fram och som ska fördelas på fastighetsägare inom fördelningsområdet, ska under vissa förutsättningar jämkas. Att kostnaderna ska jämkas innebär att hela eller delar av kostnaderna ska efterges. Den del av kostnaderna som jämkas, finansieras då på annat sätt, normalt genom skattemedel.

Arbete med gator och anläggningar ska utgå från ett områdes behov. Gator och andra anläggningar ska utföras ändamålsenligt och enligt ortens sed. Även om detta iakttas och kostnaderna generellt sett blir oskäligt höga, exempelvis på grund av områdets topografi, sker jämkning.

Vid en högre standard än vad som kan anses normalt med hänsyn till den användning som är tillåten för berörda fastigheter jämkas också kostnaderna. Det kan exempelvis gälla om tillåten exploateringsgrad mellan berörda fastigheter varierar. Att en fastighet inte är bebyggd i enlighet med detaljplanen och därför inte har full nytta av en anläggning, innebär inte att jämkning ska ske.

Ibland kan kommunen välja en standard på anläggningar som går utöver områdets behov men som ryms inom den användning som är tillåten för berörda fastigheter. Som exempel kan nämnas utbyggnaden av en bussgata i ett förnyelseområde. I dessa fall bör inte fastigheterna i området belastas med kostnaden för ”buss-funktionen” i gatan.

Om kostnaden avser en anläggning som bedöms vara till nytta för många fler än de som omfattas av fördelningsområdet, jämkas kostnaderna helt eller delvist. Exempel på denna typ av

anläggningar är strandpromenader, ångbåtsbryggor och friluftsbadplatser.

3.3 Kostnadsunderlaget för Bågvägen/Åbroddsvägen

För Bågvägen-Åbroddsvägen beräknas kostnadsunderlaget uppgå till ett belopp om 28 150 000. Vissa anläggningar som planeras bedöms tillmötesgå ett större behov än enbart områdets, bland annat de planerade parkeringsplatserna för naturreservatet samt den planerade gång- och cykelbanan, lekplatsen och bollplanen. Beloppet som kostnadsunderlaget uppgår till föreslås därför jämkas till 26 130 000, vilket ska gälla som takbelopp. I tabellen nedan framgår hur kostnaderna har fördelats och vilka poster som har tagits med i kostnadsunderlaget. Viktigt att poängtera att kostnadstaket endast gäller totalbeloppet, dvs. inte för varje enskild kostnadspost i tabellen nedan.

Det framtagna kostnadsunderlaget grundar sig på den förprojektering av väg och vatten- och avlopp som Markstyrkan AB tog fram inför samrådet och den genomförda revideringen till denna granskning. Mer om bakgrunden till kostnadsunderlaget går att läsa om i den bifogade omfattningsbeskrivningen.

Kostnadspost	Kr	Kr
Utbyggnad av gator inkl belysning, GC-vägar, Park/Lekområde inklusive projektering, byggledning, etablering, riskanalyser mm		28 150 000
Delkostnader ingående i ovan:		
Vägutbyggnad inkl. förstudie	18 300 000	
GC-bana inkl belysning (Rudsjökroken – Vikingshillsvägen)	750 000	
Ledningsrätt dagvattenledning	360 000	
Park och Lekanläggning inkl belysning	3 150 000	
Röjning skogsdike	110 000	
Byggledning (prel. byggtid 10 mån)	1 150 000	
Belysning Gata	1 760 000	
Projektering (Bygg- och relationshandlingar)	1 200 000	
Riskanalys sprängning, etablering, oförutsett	170 000	
Administration	1 200 000	
Summa kostnader		28 150 000
50 % av GC-bana	375 000	
50 % av bollplan och lekanläggning	1 575 000	
Fyra allmänna parkeringsplatser till naturreservatet	70 000	
Summa avgår (Finansieras via skattemedel)		2 020 000
SUMMA, att fördela på berörda fastighetsägare		26 130 000

4 Fördelningsgrund

4.1 Inledning

En fastighet ska bära kostnader för gatu- och anläggningsarbeten efter vilken nytta fastigheten kan anses ha. Den nytta en fastighet anses ha beror på typ av anläggning och fastighetens karaktär. Fastigheter som ingår i ett fördelningsområde är ofta av olika karaktär och har därför olika stor nytta av gatu- och anläggningsarbeten. Olikheterna medför att fördelningsgrunderna

behöver variera för att en differentiering ska ske. Behovet av differentiering är ofta störst i förtättningsområden.

Nacka kommun använder sig av andelstal eller motsvarande för fördelningen av kostnaderna. Förhållandena vid tidpunkten för beslut om start-PM för detaljplanearbete avgör vilket andelstal eller motsvarande en fastighet tilldelas.

Lagregeln om fördelningsgrund finns i 6 kap. 24 § tredje stycket PBL

4.2 Fördelningsgrunder för Bågvägen/Åbroddsvägen

4.2.1 Inledning

Vid samrådet var utgångspunkten för Bågvägen/Åbroddsvägen att andelstalen skulle sättas utifrån den kategorisering av fastigheterna som togs fram. Kategorierna som användes var befintlig fastighet bebyggd med permanenthus, befintlig fastighet bebyggd med fritidshus, befintlig fastighet som är obebyggd, fastighet med möjlig avstyckning, befintlig förskoletomt, ny förskoletomt samt tillkommande radhus/parhus.

Typiskt sett anses befintliga fastigheter ha mindre nytta än fastigheter som efter gatu- och anläggningsarbetena kan delas enligt detaljplanen. Detta eftersom befintliga fastigheters tillåtna användning inte alltid förändras genom en förtätning. Dessutom får fastigheterna som delas nyttjas för ytterligare bebyggelse. Hänsyn ska också tas till i vilken utsträckning befintliga fastigheter belastats med tidigare gatu- och anläggningskostnader. Att fastigheters tillåtna användning förändras i olika stor utsträckning kan också motivera att en fastighet med fritidsändamål men som medges rätt att användas för permanentboende anses ha större nytta vid en förtätning än en fastighet som redan får användas för permanentboende.

Efter att förslaget till gatukostnader varit på samråd har förändringar gjorts av tidigare föreslagna andelstal. Den största anledningen till denna förändring kan härledas till de synpunkter som fastighetsägarna har inkommit med i samband med samrådet. Ändringarna redovisas i nedanstående tabell och motiveras utförligare i stycket 4.2.2 Gator.

	Andelstal, samråd	Andelstal, granskning	Antal samråd	Antal granskning
Befintlig tomt för permanenthus	0,6	N/A ¹	36	0
Befintlig tomt för fritidshus	0,8	N/A	42	0
Obebyggd tomt, befintlig	1,0	N/A	3	0
Befintlig fastighet	N/A	0,73	0	80
Tillkommande lägenhet i parhus/radhus	2,0	1,5	5	19
Ny tillkommen villafastighet	2,0	2,0	75	75
Skoltomt, befintlig	2,0	2,0	1	1
Skoltomt, tillkommande	5,0	5,0	1	1

¹ N/A = inte tillgänglig

4.2.2 Gator

Som framgår av stycket ovan har andelstalen förändrats i förhållande till tidigare utskickat samrådsförslag. Den största förändringen är att alla befintliga fastigheter avsedda för villabebyggelse åsatts samma andelstal. Den huvudsakliga anledningen till denna ändring är, precis som många boende påpekade under samrådet, att den gällande byggnadsplanen (BPL 105) inte gör någon skillnad i t.ex. byggrätt mellan de olika fastighetstyperna. Vare sig fastigheten har varit taxerad som fritidsfastighet eller för permanentboende så har deras totala byggrätt varit densamma. I detta fall bedöms den ökade byggrätten som den största nyttan med detaljplanen och i och med att alla befintliga fastigheter erhåller en lika stor ökning i sin byggrätt är det skäligt och rättvist att alla befintliga fastigheter ges samma andelstal.

Det nu föreslagna andelstalet 0,73 är en uträkning baserad på en sammanräkning av de befintliga andelstalen från samrådet, som var fördelade mellan 0,6-1,0, dividerat med ursprungligt antal befintliga fastigheter med undantag av förskolefastigheten.

Andelstalet för tillkommande radhus/parhus är i granskningsförslaget sänkt till 1,5 från 2,0 vid samrådet. Radhusen åsattes ett något högre andelstal än vad som är brukligt då det i planförslaget för samrådet endast var Nacka kommun som gavs byggrätt för radhus. Till granskningen har det dock inkommit fler intressenter som vill bygga denna typ av bostäder och det är därför skäligt att sänka andelstalet till en enligt praxis, mer normal nivå. Trots det sänkta andelstalet för denna klassificering innebär det ökade intresset för dessa typer av bostäder att det totala andelstalet har ökat från samrådet till denna granskning.

I övrigt har inga förändringar skett gällande andelstalen från samrådet till granskningsförslaget. Alla lämnade synpunkter på andelstal och gatukostnadsutredningen återfinns i den bifogade samrådsredogörelsen.

4.2.3 Park-/naturmark

Då samtliga fastigheter bedöms erhålla samma nytta av anläggandet av parken ges samtliga fastigheter (både befintliga och nytillkommande) andelstal 1,0 avseende park. Andelstalen för parken är därför oförändrat från samrådsskedet. Det måste dock poängteras att den totala summan som fördelas enligt andelstalen ovan endast är 50 % av den beräknade kostnaden för iordningställandet av park- och naturmarken. Anledningen till detta är att kommunen anser att även boende utanför fördelningsområdet kommer att nyttja den framtida lekparken vilket innebär att delar av denna investering bekostas av skattekollektivet.

5 Äganderättsskyddet/Egendomsskyddet

5.1 Inledning

Var och ens egendom är skyddad enligt nationell och internationell rätt. Skyddet är dock inte absolut. När det krävs för att tillgodose angelägna allmänna intressen, kan en fastighetsägare krävas avstå sin fastighet eller tåla att det allmänna inskränker fastighetsägarens användning av sin fastighet. Att ta ut gatukostnadsersättning från fastighetsägare syftar till att säkerställa den kommunala budgeten, vilket är ett angeläget allmänt intresse.

Nacka kommuns utgångspunkt är att en fastighetsägare enbart ska betala för så kallade gatukostnader, om fastighetsägaren har tillförts nytta av åtgärderna och då enbart i den utsträckning som står i proportion till nyttan. Ägare till fastigheter som kan delas ska inte behöva betala för ytterligare fastigheter förrän en ny fastighet bildats. Detta uppskov är dock tidsbegränsat och betalning ska ske senast inom tio år efter att betalningsskyldighet inträtt oavsett om en ny fastighet bildats eller inte.

Äganderättsskyddet finns i 2 kap. 15 § Regeringsformen och egendomsskyddet i artikel 1 i första tilläggsprotokollet till Europakonventionen.

5.2 Kommunens preliminära bedömning inom Bågvägen/Åbroddsvägen

Nacka kommun anser preliminärt att de åtgärder som vidtas inom Bågvägen/Åbroddsvägen är till gagn för samtliga fastigheter inom fördelningsområdet. Fastigheterna bär kostnad efter vilken nytta de förväntas ha av gatuarbetena. Den kostnad som varje fastighet ska bära är lägre än och står i proportion till den sammantagna nytta och värdeökning som respektive fastighet förväntas ha och få. Kostnaderna hänför sig till nytta som fastighetsägare kan tillgodogöra sig i samband med att anläggningarna och anordningarna kan användas på avsett sätt eller då den underliggande detaljplanen vunnit laga kraft. Det föreslagna uttaget av gatukostnadsersättning är alltså förenligt med äganderättsskyddet/egendomsskyddet.

Öppenhet och mångfald

*Vi har förtroende och respekt för människors kunskap
och egna förmåga - samt för deras vilja att ta ansvar*



OMFATTNINGSBESKRIVNING

BILAGA I

Omfattningsbeskrivning för gator, park och natur m.m. inom detaljplan för Åbroddsvägen/Bågvägen, norra Boo.

Allmänt

Detaljplanen omfattar gatorna Bågvägen, Rudsjökroken och Åbroddsvägen som i samband med detaljplanens genomförande ska rustas upp för att uppfylla de krav Nacka kommun ställer på vägar inom område med bostäder för permanent ändamål. Kraven avser tillgänglighet, framkomlighet, bärighet, trafiksäkerhet etc. Utöver upprustningen av gator inom området ingår även upprustningen av GC-vägen från Rudsjökroken med anslutning till Vikingshillsvägen.

Den planerade upprustningen inom planområdet kommer till största del ske inom befintligt vägområde som redan idag är i kommunal ägo. Totalt kommer cirka 100 kvm av privat mark att lösas in i samband med genomförandet av detaljplanen. Fyra fastigheter kommer att beröras av rättighet för dagvattenledning.

Gatorna inom området kommer, där behov finns och möjlighet ges, rätas ut med större radier samt nivåanpassas. Vidare utförs trafiksäkerhetsåtgärder genom siktförbättringar, mötesplatser och hastighetsnedsättande åtgärder. Gångbanor kommer att anläggas från anslutning Vikingshillsvägen och fram till respektive förskola. Där gångpassage över vägen är nödvändig kommer övergångsställen att anläggas.

Även vissa infarter till fastigheter kan komma att justeras, då det idag finns fastigheter med mer än en infart. Justering av befintliga infarter kommer även att ske där höjdskillnader uppstår i förhållande till enskilda fastigheter.

Kommunen arbetar efter Nackas tekniska handbok som finns att läsa på kommunens hemsida. Exempelvis används publikationen VGU (Vägar och gators utformning). Vägarnas bärighet dimensioneras enligt Vägverkets publikation ATB VÄG 2005 samt AMA anläggning 10. Uppskattad trafik med tunga fordon är styrande för gatans överbyggnad, vilka är exempelvis sopbilar och räddningstjänsten, m.fl. Vägöverbyggnaden förväntas få en livslängd på minst 20 – 40 år beroende på konstruktionstyp (slitlager ca 20-25 år och resten av överbyggnaden minst 40 år).

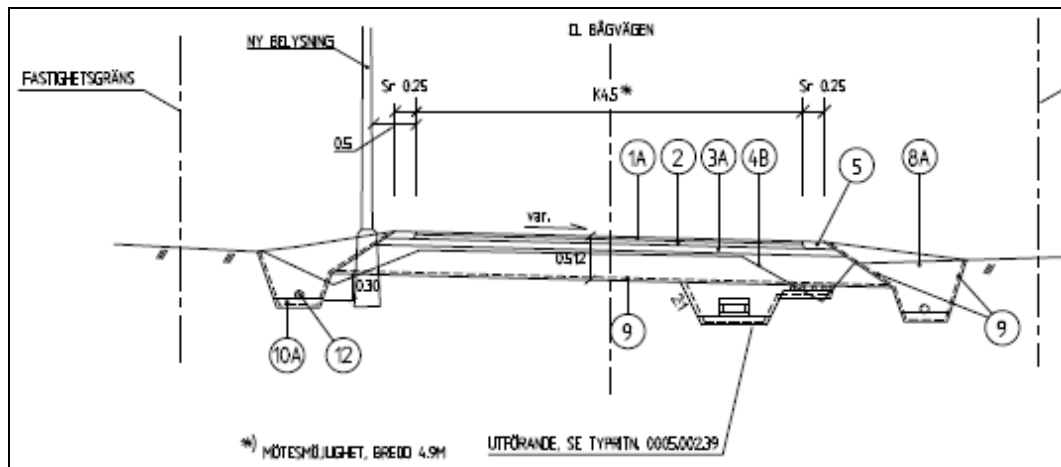


Illustration av tvärsnitt väg med sk. täckt dike.

Orienteringskarta



Gräns för förslag till detaljplan för område Bågvägen/Åbroddsvägen

Förslag till åtgärder, gata

Åtgärdsförslagen baseras på en förstudie och projektering som utförts av konsultföretaget Markstyrkan AB på uppdrag av Nacka kommun.

Befintliga vägar är asfaltbelagda men i dåligt skick. Vägarna ges ny överbyggnad, dvs. förstärkningslager och bärlager, samt belägs med ny asfalt.

Vägarnas läge i profil kommer i huvudsak att behållas, justeringar i höjdläge är nödvändigt på ett antal sträckor för att åtgärda påtagliga krön och svackor. Även justering av radier kommer utföras för siktförbättringar. Befintliga infarter till enskilda fastigheter justeras där höjdskillnader uppstår.

Generellt behöver avvattningen förbättras. Vägarna föreslås att i huvudsak avvattnas via traditionella vägdiken men även på vissa delar genom skärvdiken med dräneringsledningar, och med grunt skåldike ovanpå.

Nya gatunamnskyltar och vägmärken kommer att sättas upp och vägarna förses med belysning enligt kommunens anvisningar om offentlig belysning. Huvudprincip termoplastad stolpe med armatur lyktan i svart typ ”Stockholmslyktan”, svartlackerad på 6 m höga termoplastade stålstolpar.



Gatubelysning, ”Stockholmslyktan”

Gatorna placeras till största del inom redan ianspråktaget vägområde. Enligt projektering från markstyrkan kommer sex fastighetsägare att beröras av markinlösen. De berörda fastigheterna är Velamsund 14:2, 14:19, 14:22, 14:71, 14:72 och 14:86. Det är inga stora intrång på fastigheterna och den totala mängden allmän platsmark som måste lösas in är cirka 100 kvm.

Åbroddsvägen

Sträckan på ca 1,1 km. består idag av en gata med varierande bredd 3,5 – 4,5m. En upprustning av gatan föreslås. Gatan blir 4,5m bred + stödremsa 0,25 m.

En gångbana med 2,0 m bredd anläggs från Vikingshillsvägen, längs den norra sidan in till Bågvägen. Krönet som ligger ca 50 m in på Åbroddsvägen planas ut ca 0,5 m för att få bättre sikt.

Infarten till Bågvägen flyttas i och med att Bågvägen flyttas närmare de fastigheter som ligger norr om Bågvägen.

Sträckan efter Rudsjökroken kommer även den profiljusteras.

I slutet på Åbroddsvägen anordnas ny vändplan med radie på 18 m. inkl. 3 st parkeringsplatser samt ny grusstig till Velamsunds Friluftsområde.

Mindre släntanpassningar inom vägområdet längs gatan kommer att göras.

Bågvägen

Sträckan på ca 1,1 km. består idag av en gata med varierande bredd 3,5 – 4,5 m. En upprustning av gatan föreslås. Gatan blir 4,5 m bred + stödremsa 0,25 m. Bågvägen föreslås flyttas ca 15 meter i nordlig riktning från korsningen mot Åbroddsvägen och ca 120 meter framåt så att vägen kommer att ligga nära de fyra fastigheterna som ligger norr om Bågvägen.

En gångbana med 2,0 m bredd anläggs från Vikingshillsvägen, längs den norra sidan fram till befintlig förskola. Viss profiljustering mitt på sträckan, vid lågpunkter, utförs för hantering av dagvatten, diken mm. Upprustning av grusstigen till Velamsunds Friluftsområde föreslås. Mindre släntanpassningar inom vägområdet längs gatan kommer att göras.

Rudsjökroken

Gatan idag är 3,0 - 4,0 m bred. En utökning av gatans bredd till 4,5 m föreslås.

Ökningen av befintliga gatans bredd medför ingen markinlösen.

Vändplan, typ backvändning med radie 18 m kommer utföras i slutet på gatan.

GC-bana

Idag består GC-banan av en grusstig som är cirka 2 meter bred. GC-banan kommer beläggas med asfalt breddas till 2,5 meter med en stödremsa 0,25 meter på respektive sida. Belysning kommer placeras ut längs med GC-vägen. Kulvertering av befintligt dike kommer göras samt en ny trafiksäkrare anslutning till Vikingshillsvägen.

Åtgärder, park och natur

Gångvägar in till Naturreservatet ingår i utbyggnaden av detaljplanen. Belysning enligt kommunens belysningsprogram. Huvudprincip termoplastad stolpe med armaturlyktan i svart.

Lekplats och bollplan

På ången vid Rudsjökroken kommer en lekplats med tillhörande bollplan att anläggas. Lekplatsen kommer att integreras i områdets karaktär.

Standard: Medelstor lekplats med gungställning, gungdjur, rutschbana, klätterställning, sandlek, naturlek. Träd och buskar. Fyra bänkar, ett bord, en papperskorg.

Lekplatsen skall innehålla lekredskap som är anpassade för små och större barn. Befintliga träd ska om möjligt sparas och utnyttjas i lekplatsens gestaltning.

Bollplanen kommer att uppföras i nära anslutning till lekparken och beräknas vara 20x40 meter och beläggas med konstgräs. Runt bollplanen planeras ett staket av typen ”Gunnebo” anläggas.

Naturmark

I området från Åbroddsvägen, sydöst om Bågvägen fram till Naturreservatet kommer befintligt dike att rensas upp för hantering av dagvatten från området. Åtgärder: städning, röjning, gallring.

Trädvård

Befintliga träd i anslutning till allmänna anläggningar inom exploateringsområdet ses över och åtgärdas vad gäller status, gallringsbehov samt säkerhetsbeskrivning. Arbetena skall utföras av dendrologisk expertis med avsikten att bevara de biologiska värdena. Företaget ska godkännas av kommunen.

Susanna Collin
Projektledare

Daniel Jakobsson
Exploateringsingenjör

Exploateringsenheten, Nacka kommun

Gatukostnader för Bågvägen - Åbroddsvägen 9371 Bilaga 2

Fördelningsgrund										
Totalt att fördela per fastighet →	1 500 000 kr	24 630 000 kr	26 130 000 kr							
Kr per fastighet	8 523 kr									
Kr per hel viktsandel (1,0)		100 984 kr								
Kr per hel viktsandel (1,0) + andel park/natur			109 507 kr							
Preliminär gatukostnadsersättning för Bågvägen/Åbroddsvägen	Andelstal	Andel park	Gatukostnadsersättning	Antalet fastigheter	Inkl. park					
Befintlig fastighet, permanentus*	0,73	1	73 718 kr	36	82 241 kr					
Befintlig fastighet, fritidshus**	0,73	1	73 718 kr	41	82 241 kr					
Befintlig fastighet, obebyggd***	0,73	1	73 718 kr	3	82 241 kr					
Ny tomt för radhus	1,5	1	151 476 kr	15	159 999 kr					
Ny, tillkommande tomt	2,0	1	201 968 kr	75	210 491 kr					
Befintlig fastighet, Förskoletomt	2,0	1	201 968 kr	1	210 491 kr					
Ny förskoletomt	5,0	1	504 920 kr	1	513 443 kr					
Förklaring:										
* Befintlig fastighet, permanentus										
** Fastigheten beviljats bygglov för fritidshus,										
*** Fastigheten är obebyggd och/eller taxerat byggnadsvärde under 500kr vid tidpunkt för start-PM för detaljplan										
Fastigheter som inte får någon avstyckning										
Velamsund 14:8										
Velamsund 14:10										
Velamsund 14:66										
Velamsund 14:92										
Special										
Velamsund 14:30- Befintlig tomt får byggrätt för förskola										
Ny tomt, byggrätt för förskola 5 andelstal										
Ny tomt, byggrätt för 5 st radhus , andelstal 1,5 per radhus										
Velamsund 14:13 ingår i detaljplan för Vikingshill men ingår i fördelningsområde för Bågvägen.										
Velamsund 14:9 ges rätt att stycka av sin fastighet för att uppföra 2 st parhus, andelstal 3,0 per parhus										
Velamsund 14:2 ges rätt att uppföra 10 st radhus på sin fastighet, andelstal 1,5 per radhus										
Klassificering och andelstal										
	Andel	Bef.	Bef.	Bef.	Special	Ny	Andel	Park/Natur	Andel	Summan
Fastighet	park/natur	perm.hus	fritidshus	obebyggd		fastighet	totalt	Kronor	kronor	att betala
VELAMSUND 14:2	10,0	utgår			15,0	0,0	15,00	85 227 kr	1 514 760 kr	1 599 987 kr
VELAMSUND 14:3	2,0	0,73				2,0	2,73	17 045 kr	275 686 kr	292 732 kr
VELAMSUND 14:4	2,0		0,73			2,0	2,73	17 045 kr	275 686 kr	292 732 kr
VELAMSUND 14:5	2,0	0,73				2,0	2,73	17 045 kr	275 686 kr	292 732 kr
VELAMSUND 14:6	2,0			0,73		2,0	2,73	17 045 kr	275 686 kr	292 732 kr
VELAMSUND 14:7	2,0	0,73				2,0	2,73	17 045 kr	275 686 kr	292 732 kr
VELAMSUND 14:8	1,0	0,73				0,0	0,73	8 523 kr	73 718 kr	82 241 kr

VELAMSUND 14:67	2,0		0,73			2,0	2,73	17 045 kr	275 686 kr	292 732 kr
VELAMSUND 14:68	2,0	0,73				2,0	2,73	17 045 kr	275 686 kr	292 732 kr
VELAMSUND 14:69	2,0	0,73				2,0	2,73	17 045 kr	275 686 kr	292 732 kr
VELAMSUND 14:70	2,0		0,73			2,0	2,73	17 045 kr	275 686 kr	292 732 kr
VELAMSUND 14:71	2,0	0,73				2,0	2,73	17 045 kr	275 686 kr	292 732 kr
VELAMSUND 14:72	2,0		0,73			2,0	2,73	17 045 kr	275 686 kr	292 732 kr
VELAMSUND 14:73	2,0		0,73			2,0	2,73	17 045 kr	275 686 kr	292 732 kr
VELAMSUND 14:74	2,0		0,73			2,0	2,73	17 045 kr	275 686 kr	292 732 kr
VELAMSUND 14:75	2,0		0,73			2,0	2,73	17 045 kr	275 686 kr	292 732 kr
VELAMSUND 14:76	2,0			0,73		2,0	2,73	17 045 kr	275 686 kr	292 732 kr
VELAMSUND 14:77	2,0		0,73			2,0	2,73	17 045 kr	275 686 kr	292 732 kr
VELAMSUND 14:78	2,0		0,73			2,0	2,73	17 045 kr	275 686 kr	292 732 kr
VELAMSUND 14:79	2,0		0,73			2,0	2,73	17 045 kr	275 686 kr	292 732 kr
VELAMSUND 14:80	2,0	0,73				2,0	2,73	17 045 kr	275 686 kr	292 732 kr
VELAMSUND 14:81	2,0		0,73			2,0	2,73	17 045 kr	275 686 kr	292 732 kr
VELAMSUND 14:82	2,0	0,73				2,0	2,73	17 045 kr	275 686 kr	292 732 kr
VELAMSUND 14:83	2,0		0,73			2,0	2,73	17 045 kr	275 686 kr	292 732 kr
VELAMSUND 14:84	2,0	0,73				2,0	2,73	17 045 kr	275 686 kr	292 732 kr
VELAMSUND 14:85	2,0		0,73			2,0	2,73	17 045 kr	275 686 kr	292 732 kr
VELAMSUND 14:86	2,0	0,73				2,0	2,73	17 045 kr	275 686 kr	292 732 kr
VELAMSUND 14:87	2,0		0,73			2,0	2,73	17 045 kr	275 686 kr	292 732 kr
VELAMSUND 14:88	2,0		0,73			2,0	2,73	17 045 kr	275 686 kr	292 732 kr
VELAMSUND 14:89	2,0		0,73			2,0	2,73	17 045 kr	275 686 kr	292 732 kr
VELAMSUND 14:90	2,0		0,73			2,0	2,73	17 045 kr	275 686 kr	292 732 kr
VELAMSUND 14:92	1,0			0,73		0,0	0,73	8 523 kr	73 718 kr	82 241 kr
Ny skoltomt	1,0				5,0	0,0	5,00	8 523 kr	504 920 kr	513 443 kr
5 stycken Radhus (kommunal mark)	5,0				7,5	0,0	7,50	42 614 kr	757 380 kr	799 994 kr
Andelskategori	176	26	30	2	36	150	244			
Totala gatukostnad att fördela								1 500 000 kr	24 630 000 kr	26 130 000 kr

Samrådsredogörelse

Gatukostnadsutredning för Bågvägen-Åbroddsvägen Nacka kommun

Exploateringsenheten januari 2017.

Sammanfattning

Gatukostnadsutredningen var ute på samråd parallellt med detaljplanen för Bågvägen-Åbroddsvägen, från den 16 september till den 17 oktober 2014. Under den tiden gavs fastighetsägare möjlighet att skriftligen lämna synpunkter på den framtagna utredningen.

Under samrådstiden inkom synpunkter från 14 fastighetsägare inom fördelningsområdet samt en skrivelse från Rotkärrskogens vägförening.

Till följd av de inkomna synpunkterna samt de förändringar som har skett i planförslaget efter samrådet har en del förändringar även utförts i gatukostnadsutredningen. Den största förändringen är att alla befintliga fastigheter har åsatts samma andelstal, något som inte var fallet i samrådsförslaget där fastigheterna var indelade i tre kategorier; fastigheter för permanentboende, fastigheter för fritidsboende samt obebyggda fastigheter.

Innehåll

Sammanfattning	1
Bakgrund	3
Samråd	3
Velamsund 14:4	4
Velamsund 14:9	4
Velamsund 14:25.....	4
Velamsund 14:26.....	5
Velamsund 14:28.....	5
Velamsund 14:32.....	6
Velamsund 14:33.....	6
Velamsund 14:35.....	6
Velamsund 14:39.....	7
Velamsund 14:40.....	8
Velamsund 14:42.....	8
Velamsund 14: 51.....	9
Velamsund 14:81.....	9
Velamsund 14:82.....	9
Rotkärrskogens vägförening.....	10

Bakgrund

Den 24 oktober 2011 antog kommunstyrelsen i Nacka en startpromemoria för projekt 9371 Bågvägen-Åbroddsvägen. Detaljplanens huvudsakliga syfte är att reglera utbyggnaden av kommunalt vatten och avlopp samt nya gator inom området. Detaljplanen medför att gator och övriga allmänna platser övergår till kommunalt huvudmannaskap. I samband med planläggningen ses möjligheten till nya byggrätter för permanentboende över. Syftet är även att finna plats för en ny skola.

Gatukostnadsutredningen utgår från förutsättningarna enligt detaljplan för Bågvägen-Åbroddsvägen samt kommunens nya riktlinjer för uttag av gatukostnader. Fördelningsområdet omfattar en befintlig förskola, 80 st befintliga villafastigheter som är belägna inom planområdet samt ytterligare fastighet som ligger utanför planområdet men har sin enda angöring till Bågvägen.

Samråd

Gatukostnadsutredningen var ute på samråd parallellt som detaljplanen för Bågvägen-Åbroddsvägen, från den 16 september till den 17 oktober 2014. Under den tiden gavs fastighetsägare möjlighet att skriftligen lämna synpunkter på den framtagna utredningen.

Alla handlingar som gatukostnadsutredningen består av, har under samrådstiden funnits tillgängliga i Nacka kommuns utställningshall samt i biblioteken i Orminge och i Nacka Forum. De har även publicerats på kommunens hemsida under rubriken ”Bo och bygga”. De berörda fastighetsägarna har även brevlades informerats om samrådet så att de ska ges möjlighet att hinna ta del av materialet under samrådstiden.

Det hölls också två samrådsmöten under samrådstiden där de berörda fastighetsägarna var inbjudna, dels den 24 september samt ett möte den 2 oktober.

Inkomna synpunkter

Under samrådstiden har skrivelser med synpunkter på gatukostnadsutredningen inkommit från 14 fastigheter samt från Rotkärrskogens vägförening. Nedan följer en kortfattad sammanfattning av de inkomna synpunkterna samt kommentarer från exploateringsenheten. Vill ni ta del av synpunkterna i sin helhet vänder ni er till Nacka kommun.

Velamsund I4:4

Anser att andelstalen ska vara lika för de befintliga fastigheterna.

Exploateringsenhetens kommentar:

Ändring av andelstalen har utförts till granskningsförslaget så att alla befintliga fastigheter får samma andelstal.

Velamsund I4:9

Anser att kostnaden för lekparken är för hög i förhållande till den nytta som den ger de boende. Ser hellre att en bollplan anläggs istället för en lekpark.

Exploateringsenhetens kommentar:

En bollplan kommer enligt förslaget att anläggas i anslutning till lekparken.

Velamsund I4:25

Allmän lekplats/park

Anser att kommunen bör bekosta en större del av lekparken än de 50 % som var fallet vid samrådet. Fastighetsägarna tycker också att fördelningen mellan fastigheterna inom planområdet inte kan antas vara lika, då de som bor närmare lekparken erhåller en större nytta.

Andelstal

Anser att andelstalen ska vara lika för de befintliga fastigheterna.

Andelstal i park

Anser att förskolornas andelstal i parken är alldeles för lågt.

Andelstal i gatukostnader – förskolor

Även förskolornas andelstal i gatukostnaderna anser fastighetsägarna är för låga.

Exploateringsenhetens kommentar:

Någon ändring av förslaget till fördelning av kostnaden för lekplatsen/bollplanen har inte gjorts till granskningen. De olika avstånden till lekparken/bollplanen bedöms inte ha ett direkt samband med nyttan för den enskilda fastighetsägaren. Inom planområden delar normalt fastighetsägarna lika på kostnaden för gemensamma anläggningar.

Ändring av andelstalen har utförts till granskningsförslaget så att alla befintliga fastigheter får samma andelstal.

Andelstalen grundar sig på den nytta fastigheten kan anses ha utbyggnaden. Befintlig förskola betalar nästa tre gånger så mycket som en befintlig bostadsfastighet. Någon ändring av andelstalen har inte gjorts till granskningen.

Velamsund 14:26

Andelstal förskola

Förskolornas andelstal i gatukostnadsutredningen anses vara för låga i förhållande till de befintliga fastigheternas andelstal.

Allmän lekplats/park

Anser att kommunen genom skatteintäkter ska bekosta den planerade lekparken samt de allmänna parkeringsplatserna.

Exploateringsenhetens kommentar:

Andelstalet grundar sig på den nytta fastigheten kan anses ha av utbyggnaden. Befintlig förskola betalar nästa tre gånger så mycket som en befintlig bostadsfastighet. Någon ändring av andelstalen har inte gjorts till granskningen.

Kommunen tar ut gatukostnadsersättning i enlighet med de riktlinjer som beslutades av kommunfullmäktige 2016-04-04. Kommunen finansierar 50 % av lekparken via skattemedel resterade 50 % betalas av fastighetsägarna i området. Kommunen kommer att bekosta parkeringsplatserna vid naturreservatet.

Velamsund 14:28

Förskolorna

Anser att två förskolor inom samma område är orimligt och dessutom är de angivna andelstalen för låga.

Lekplats

Anser att lekplatsen i sin helhet bör bekostas av kommunen. Om inte bör en fördelning av kostnaden ske inom området där de som bor närmare bör bekosta en större del än de som bor långt ifrån den planerade lekparken.

Exploateringsenhetens kommentar:

Syftet med att möjliggöra för en förskola är att säkra det framtida behovet av förskoleplatser i norra Boo. Enligt skollagen ska barn erbjudas plats vid en förskola så nära barnets hem som möjligt.

Förskolornas andelstal av park- resp. gatukostnad grundar sig på den nytta fastigheten kan anses ha. Befintlig förskola betalar nästa tre gånger så mycket som en befintlig bostadsfastighet. Någon ändring av andelstalen har inte gjorts till granskningen.

Någon ändring av förslaget till fördelning av kostnaden för lekplatsen/bollplanen har inte gjorts till granskningen. De olika avstånden till lekparken/bollplanen bedöms inte ha ett direkt samband med nyttan för den enskilda fastighetsägaren. Inom planområden delar normalt fastighetsägarna lika på kostnaden för gemensamma anläggningar.

Velamsund I 4:32

Anser att sin fastighet ska kunna styckas då minsta tomtstorlek om 1000 kvm kan klaras för styckningslotten.

Exploateringsenhetens kommentar:

Kommunen medger avstyckningsmöjligheten. Således har även fastighetens andelstal ökat med 2,0.

Velamsund I 4:33

Anser att förskolornas tilldelade andel av gatukostnaderna samt andel park är för låga i förhållande till de övriga fastigheterna.

Exploateringsenhetens kommentar:

Förskolornas andelstal av park- resp gatukostnad grundar sig på den nytta fastigheten kan anses ha. Befintlig förskola betalar nästan tre gånger så mycket som en befintlig bostadsfastighet. Någon ändring av andelstalen har inte gjorts till granskningen.

Velamsund I 4:35

Motsätter sig kommunens sätt att genomföra dessa typer av detaljplaner då folk som inte har råd att betala gatukostnadsersättningen för styckningsmöjligheten drabbas då de kan tvingas stycka sin fastighet mot sin vilja.

Exploateringsenhetens kommentar:

Gatukostnadsersättningen som avser möjligheten för en befintlig fastighet att avstyckas ska faktureras först när fastighetsbildning skett, dock senast inom 10 år efter att betningsskyldighet inträtt. Se även kommunens riktlinjer för uttag av gatukostnadsersättning som bifogats till gatukostnadsutredningen.

Velamsund I 4:39

Förskolornas andelstal

Anser att förskolornas andel av gatukostnaderna samt andel park är för låga i förhållande till de övriga fastigheterna.

Genomförd kostnadsberäkning

Den stora kostnaden i detta projekt avser schakt- och grävarbeten som står för 75 % av den totala budgeten, det vore önskvärt att kommunen redovisade hur denna kostnad tillkommit. Om endast en entreprenör har räknat på detta finns en uppenbar risk att andra entreprenörer som avser lägga bud utgår från denna kostnad och att vi får ett för högt utgångsläge.

Allmänt

Det vore önskvärt om kommunen kan sammanställa några olika kalkyler för fastigheter taxerade som fritids- respektive åretruntboende och räkna med alla varianter med och utan avstyckning samt när i tiden kostnaderna förfaller vid olika alternativ i stället för att var och en försöker sammanställa

Exploateringsenhetens kommentar:

Förskolornas andelstal av park- resp gatukostnad grundar sig på den nytta fastigheten kan anses ha. Befintlig förskola betalar nästan tre gånger så mycket som en befintlig bostadsfastighet. Någon ändring av andelstalen har inte gjorts till granskningen.

Projektering och kostnadsberäkningar har utförts av Markstyrkan AB som är ett bolag som utför mark- och anläggningsprojektering. Upphandling av själva utbyggnaden sker i konkurrens.

Andelstal och beräknat kostnadstak för varje fastighet framgår av bilaga x till gatukostnadsutredningen. Fastighetsägarna kommer att faktureras kostnad för

utbyggnaden när den är färdigställd. Se även avsnitt genomförande i planbeskrivningen.

Velamsund I 4:40

Andelstalen förskolan

Anser att förskolornas tilldelade andel av gatukostnaderna samt andel park är för låga i förhållande till de övriga fastigheterna.

Lek- och rekreationsområden

Anser att kommunen ska bära hela kostnaden för uppförandet av lekparken.

Exploateringsenhetens kommentar:

Andelstalet grundar sig på den nytta fastigheten kan anses ha av utbyggnaden. Befintlig förskola betalar nästa tre gånger så mycket som en befintlig bostadsfastighet. Någon ändring av andelstalen har inte gjorts till granskningen.

Kommunen tar ut gatukostnadsersättning i enlighet med de riktlinjer som beslutades av kommunfullmäktige 2016-04-04. Kommunen finansierar 50 % av lekparken via skattemedel resterade 50 % betalas av fastighetsägarna i området.

Velamsund I 4:42

Fastighetens andelstal

Anser inte att deras fastighet är lämplig att stycka.

Lekytor

Anser att kommunen ska betala hela kostnaden för lekparken, parkområdena samt parkeringsytorna.

Exploateringsenhetens kommentar:

Planarkitekten har bedömt att fastigheten med hänsyn till storlek och utformning är möjlig att dela. Fastighetsägaren avgör själv om och när avstyckningen genomförs.

Kommunen tar ut gatukostnadsersättning i enlighet med de riktlinjer som beslutades av kommunfullmäktige 2016-04-04. Kommunen finansierar 50 % av lekparken via skattemedel resterade 50 % betalas av fastighetsägarna i området.

Velamsund I4: 5I

Anser att kommunen ska finansiera 100 % av kostnaden för lekparken.

Exploateringsenhetens kommentar:

Kommunen tar ut gatukostnadsersättning i enlighet med de riktlinjer som beslutades av kommunfullmäktige 2016-04-04. Kommunen finansierar 50 % av lekparken via skattemedel resterade 50 % betalas av fastighetsägarna i området.

Velamsund I4:8I

Parkeringsplatsen vid vändplan Åbroddsvägen:

Anser att parkeringsplatserna ska tilldelas en del av gatukostnaderna.

Andelstal ny förskola:

Anser att den nya förskolans andelstal är för lågt. Både i fallet med gatukostnaderna och dess givna andel i parkkostnaderna.

Skillnader i andelstalen mellan fritidsboende resp. permanentboende:

Anser att befintliga fastigheter ska ges samma andelstal.

Exploateringsenhetens kommentar:

Utbyggnaden av parkeringsplatserna finansieras med skattemedel. Exploateringsenheten har bedömt att det i detta fall inte finns skäl att åsätta Naturreservatet något andelstal, åtkomst till reservatet kan ske från flera håll och trafiken pga. av anläggandet av parkeringsplatserna bedöms inte bli så omfattande.

Andelstalet grundar sig på den nytta fastigheten kan anses ha av utbyggnaden. Den nya förskola betalar två och en halv gånger så mycket som en ny bostadsfastighet. Någon ändring av andelstalen har inte gjorts till granskningen.

Ändring av andelstalen har utförts till granskningsförslaget så att alla befintliga fastigheter får samma andelstal.

Velamsund I4:82

Lekplats:

Är emot förslaget att anordna lekplats på föreslagen plats då det inte gynnar hela planområdet. Anser inte att kostnaden för lekplatsen ska ingå i gatukostnaden då närhet finns till friluftsområdet och Risets lekplats.

Kostnadsfördelning:

Menar att oklarhet råder om vilka tomter som får delas och inte vilket gör att det uppstår oklarhet rörande kostnadsfördelningen.

Parkeringen vid naturreservatet:

Även parkeringsplatserna bör få del av gatukostnaden.

Exploateringsenhetens kommentar:

Park- och naturenheten har bedömt att det finns ett stort behov av en lekplats och en bollplan inom området. Allmänna/kommunala lekplatser, parker och naturområden erbjuder något annat än den egna gården, inte bara fler lekredskap och större ytor utan även möjligheten att träffa andra. Lekplatserna och grönområdena är områdenas kanske viktigaste mötesplatser både för barn och vuxna. Gång- och cykelvägar, bollplaner och lekplatser är också viktiga ur ett folkhälsoperspektiv. De stimulerar till fysisk aktivitet i vardagen för barn och unga.

Av bilaga till gatukostnadsutredningen framgår både antal andelar och total kostnad varje fastighet. I fastighetskonsekvensbeskrivningen kan utläsas för varje fastighet om den är möjlig att avstycka.

Utbyggnaden av parkeringsplatserna finansieras med skattemedel. Exploateringsenheten har bedömt att det i detta fall inte finns skäl att åsätta Naturreservatet något andelstal, åtkomst till reservatet kan ske från flera håll och trafiken pga av anläggandet av parkeringsplatserna bedöms inte bli så omfattande.

Rotkärrskogens vägförening

Allmänt

Vägföreningen anser att en trafikutredning behövde presenteras.

Förskolornas andelstal

Anser att förskolornas andelstal är för låga i förhållande till de övriga fastigheterna.

Exploateringsenhetens kommentar:

En trafikutredning är utförd, se planbeskrivningen.

Andelstalet grundar sig på den nytta fastigheten kan anses ha av utbyggnaden. Den nya förskola betalar två och en halv gång så mycket som

en ny bostadsfastighet och den befintliga betalar nära tre gånger så mycket som en befintlig bostadsfastighet. Någon ändring av andelstalen har inte gjorts till granskningen.

Exploateringsenheten

Ulf Crichton

Exploateringschef

Susanna Collin

Projektledare

Kommunstyrelsen

Justerad tomträttsavgäld för flerbostadshus i Orminge centrum

Fastigheten Orminge 60:2

Förslag till beslut

Kommunstyrelsen beslutar att justera tomträttsavgälden för fastigheten Orminge 60:2 under förutsättning att upplåtelseformen är bostadsrätt från 674 960 kr/år till 623 000 kr/år och för hyresrätt från 337 480 kr/år till 249 200 kr/år.

Sammanfattning

Fastigheten Orminge 60:2, Kommunalvägen 10A- 16K i Orminge centrum är upplåten med tomträtt för bostadsändamål sedan 2006. Den 14 december 2015 beslutade kommunfullmäktige att fastställa ny tomträttsavgäld för upplåtelsen till 674 960 kr/år under förutsättning att upplåtelseformen är bostadsrätt och till 337 480 kr/år under förutsättning att upplåtelseformen är hyresrätt. Omregleringstidpunkten var den 1 januari 2017. Parterna lyckades inte träffa någon överenskommelse om ny avgäld i enlighet med kommunfullmäktiges beslut varför kommunen nödgades ge in en stämningsansökan till mark- och miljödomstolen vid Nacka tingsrätt. Tomträttsavgälden föreslås nu efter förlikningsdiskussioner med tomträttshavaren, att justeras till 623 000 kr/år under förutsättning att upplåtelseformen är bostadsrätt och till 249 200 kr/år om upplåtelseformen är hyresrätt.

Ärendet

Fastigheten Orminge 60:2 är upplåten med tomträtt för bostadsändamål sedan 1 juni 2006 och belägen på adressen Kommunalvägen 10A-16K i Orminge centrum, se bilaga 1. Tomträtten innehas av BFBER Sweden 03 AB, org nr: 556707-4504. Avgäldsperiodernas längd är på 10 år och den nuvarande avgälden är 145 000 kr/år under förutsättning att bostäderna upplåts med hyresrätt enligt tomträttsavtal.

Kommunfullmäktige fattade den 14 december 2015, bilaga 2, beslut om att tomträttsavgälden för fastigheten skulle höjas till 674 960 kr/år under förutsättning att upplåtelseformen är bostadsrätt och till 337 480 kr/år under förutsättning att upplåtelseformen är hyresrätt. Kommunen och tomträttshavaren träffade dock inte överenskommelse om ny avgäld varför kommunen skickade in stämningsansökan till mark- och miljödomstolen vid Nacka tingsrätt för att få saken prövad. Parterna har efter förlikningsdiskussioner funnit skäl att justera avgälden under förutsättning att upplåtelseformen är bostadsrätt från 674 960 kr/år till 623 000 kr/år och för hyresrätt från 337 480 kr/år till 249 200 kr/år.

Ekonomiska konsekvenser

Principen för hur avgälden ska beräknas är densamma, utifrån fastighetens marknadsvärde och en fastställd avgäldsrenta. Vid tidpunkten för kommunfullmäktiges beslut användes en avgäldsrenta om 3,25 %, numera används dock 3 % efter senaste domstolspraxis. Vad gäller marknadsvärdet så är parterna överens om att nivån vid upplåtelseformen bostadsrätt fortsatt ska bestämmas till 8 000 kr/kvm BTA, dock har man enats om en lägre nivå vid upplåtelseformen hyresrätt vilken till skillnad från tidigare 4 000 kr/kvm BTA har bestämts till 3 200 kr/kvm BTA. Den lägre nivån vid upplåtelseformen hyresrätt kan dock motiveras med stöd av den värdering som kommunen lät utföra inför omregleringen av tomträttsavgälden och som påvisat en värdenivå mellan 2 800 kr/kvm BTA och 5 540 kr/kvm BTA.

Konsekvenser för barn

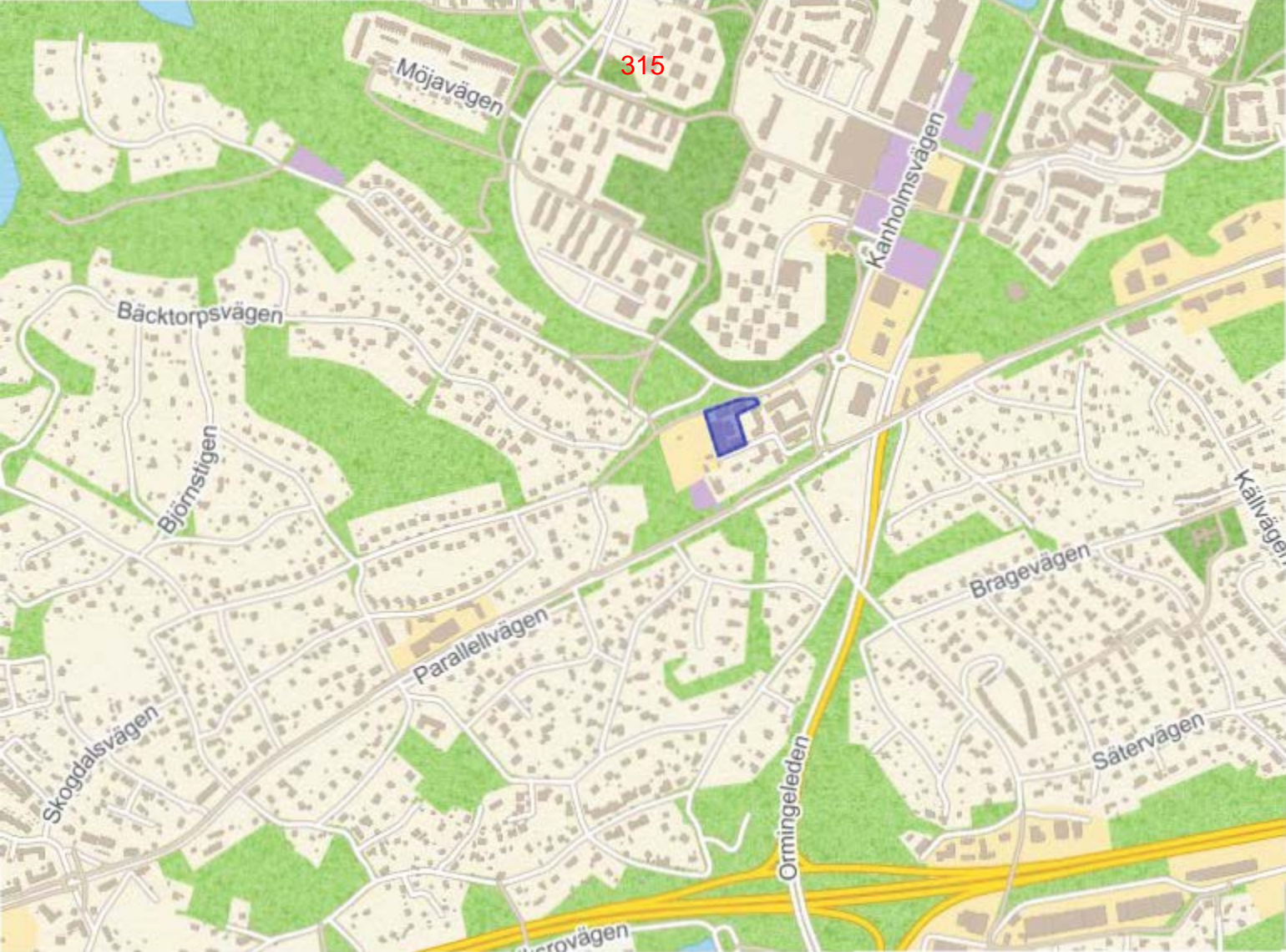
Beslut om justerad tomträttsavgäld bedöms inte medföra några konsekvenser för barn.

Bilagor

Bilaga 1 Kartskiss
Bilaga 2 Protokoll, § 324

Anna Ahrling
Chef markgruppen
Enheten för fastighetsutveckling

Mattias Borgström
Extern markingenjör
Enheten för fastighetsutveckling



315

Möjavägen

Kanholmsvägen

Bäcktorpsvägen

Björnstigen

Parallellvägen

Bragevägen

Skogdalsvägen

Ormingeleden

Sätervägen

Kalvägen

Östervägen

14 december 2015

SAMMANTRÄDESPROTOKOLL

§ 324

Dnr KFKS 2015/744-253

Omreglering av tomträttsavgäld för fastigheten Orminge 60:2 - flerbostadshus i Orminge centrum

Beslut

1. Kommunfullmäktige fastställer tomträttsavgälden för fastigheten Orminge 60:2 till 674 960 kr/år att gälla från och med den 1 januari 2017 under förutsättning att upplåtelseform är bostadsrätt.
2. Kommunfullmäktige fastställer tomträttsavgälden för fastigheten Orminge 60:2 till 337 480 kr/år att gälla från och med 1 januari 2017 under förutsättning att upplåtelseform är hyresrätt.

Ärende

Fastigheten Orminge 60:2, Kommunalvägen 10A- 16K i Orminge centrum är upplåten med tomträtt för bostadsändamål sedan 2006. Omregleringstidpunkten är 1 januari 2017. Tomträttsavgälden för fastigheten Orminge 60:2 höjs från 145 000 kr/år till 337 480 kr/år.

Handlingar i ärendet

Kommunstyrelsen den 23 november 2015 § 313

Enheten för fastighetsutvecklings tjänsteskrivelse den 19 november 2015

Kartskiss

Värdebedömning

Tomträttsavtal

Ärendets tidigare behandling

Beslut i kommunstyrelsen den 23 november 2015 § 313

Kommunstyrelsen föreslog att kommunfullmäktige fattar följande beslut:

1. Kommunfullmäktige fastställer tomträttsavgälden för fastigheten Orminge 60:2 till 674 960 kr/år att gälla från och med den 1 januari 2017 under förutsättning att upplåtelseform är bostadsrätt.
2. Kommunfullmäktige fastställer tomträttsavgälden för fastigheten Orminge 60:2 till 337 480 kr/år att gälla från och med 1 januari 2017 under förutsättning att upplåtelseform är hyresrätt.

Beslutsgång

Kommunfullmäktige beslutade i enlighet med kommunstyrelsens förslag.

Ordförandes signatur	Justerandes signatur	Utdragsbestyrkande

Protokollsanteckningar

Louise Ollivier anmälde följande för Miljöpartiets fullmäktige-grupp.

”Ny avgäld ska bestämmas utifrån markvärde för fastigheten och en fastställd avgäldsränta, som för närvarande är 3,25 %. Den nuvarande avgäldsräntan är idag högre än den långsiktiga realräntan. Eftersom det är kommunen som gör gällande att avgäldsräntan ska sättas högre än den långsiktiga realräntan, måste kommunen kunna ta fram en utredning som visar att räntan är skälig vid ett eventuellt överklagande.”

- - - - -

Ordförandes signatur	Justerandes signatur	Utdragsbestyrkande
----------------------	----------------------	--------------------

31 januari 2017

SAMMANTRÄDESPROTOKOLL
Kommunstyrelsens stadsutvecklingsutskott

§ 17

Dnr KFKS 2017/11

Förnyad arrendeupplåtelse till Älgö Tennisklubb på Älgö

Fastigheten Älgö 4:7

Beslut

Kommunstyrelsens stadsutvecklingsutskott föreslår kommunstyrelsen fatta följande beslut.

Kommunstyrelsen beslutar att kommunen ska ingå föreslaget arrendeavtal för förnyad upplåtelse med Älgö Tennisklubb, org. nr. 802436-4575 inom fastigheten Älgö 4:7.

Ärendet




Älgö Tennisklubb arrenderar del av fastigheten Älgö 4:7 för tennisklubsverksamhet. Tennisklubben har anslutit sig till VA och får via höjd arrendavgift betala halva anslutningskostnaden på grund av att kommunen tidigare lovat att ersätta denna kostnad.

Handlingar i ärendet

Enheten för fastighetsutvecklings tjänsteskrivelse den 9 januari 2017
Bilaga 1 Avtalsförslag om lägenhetsarrende

Beslutsgång

Stadsutvecklingsutskottet beslutade i enlighet med enheten för fastighetsutvecklings förslag.

Ordförandes signatur	Justerandes signatur	Utdragsbestyrkande
		

2017-01-09

TJÄNSTESKRIVELSE
Dnr KFKS 2017/11

Kommunstyrelsen

Förnyad arrendeupplåtelse till Älgö Tennisklubb på Älgö

Fastigheten Älgö 4:7

Förslag till beslut

Kommunstyrelsen beslutar att kommunen ska ingå föreslaget arrendeavtal för förnyad upplåtelse med Älgö Tennisklubb, org. nr. 802436-4575 inom fastigheten Älgö 4:7.

Sammanfattning

Älgö Tennisklubb arrenderar del av fastigheten Älgö 4:7 för tennisklubsverksamhet. Tennisklubben har anslutit sig till VA och får via höjd arrendeavgift betala halva anslutningskostnaden på grund av att kommunen tidigare lovat att ersätta denna kostnad.

Ärendet

Älgö Tennisklubb arrenderar del av fastigheten Älgö 4:7 för tennisklubsverksamhet, inom dpl 471. I och med VA-anslutning bör (HM bytt från ”ska) arrendenivån höjas och arrendetiden förlängas. Arrendet föreslås omfatta tio år med automatisk förlängning om fem år om ingen uppsägning sker.

I samband med utbyggnaden av VA-nät på Älgö har även Älgö Tennisklubb anslutit sig. Vid förhandlingar mellan enheten för fastighetsutveckling och Älgö Tennisklubb fördes en diskussion om att anslutningsavgiften, om 191 000 kr, skulle delas mellan kommunen och arrendatorn. Enheten för fastighetsutveckling fann dock att det inte är möjligt för kommunen att erlägga anslutningsavgift åt någon annan. Enheten för fastighetsutveckling och föreningen överenskom om att föreslå kommunstyrelsen att arrendatorn ska betala av den återstående delen om 95 500 kr via förhöjd arrendeavgift under den kommande tioårsperioden.

Den föreslagna arrendeavgiften har baserats dels på en grundavgift om 5000 kr per år, dels faktiska kostnader som uppkommit och fördelats för de kommande tio åren. Den



föreslagna arrendeavgiften uppgår till 14 550 kr/år. I och med ett åtagande om en stor investeringskostnad för arrendatorn har det också ansetts lämpligt att förlänga avtalsperioden från fem till tio år.

Ekonomiska konsekvenser

Förslaget innebär att arrendatorn finansierar VA till en av kommunens fastigheter.

Konsekvenser för barn

Förslag till beslut bedöms inte innebära några särskilda konsekvenser för barn.

Bilagor

Bilaga 1 Avtalsförslag om lägenhetsarrende

Anna Ahrling
Gruppchef
Enheten för fastighetsutveckling

Firass Sjönoce
Markingenjör
Enheten för fastighetsutveckling



AVTAL OM LÄGENHETSARRENDE

Detta avtal ersätter tidigare avtal (från 1998-05-27) mellan Nacka kommun och Älgö Tennisklubb.

§1 PARTER

Upplåtare: Nacka kommun, org.nr: 212 000-0167, nedan kallad fastighetsägaren, adress: Nacka kommun, Fastighetsutvecklingsenheten, 131 81 Nacka.

Arrendator: Älgö Tennisklubb, org.nr: 802436-4575, nedan kallad Arrendatorn, adress: c/o Peter Säll, adress: Ekholmsvägen 7, 133 37 Saltsjöbaden.

§2 ARRENDESTÄLLE

Arrendet omfattar del av fastigheten Älgö 4:7, som framgår av bifogad karta. Arealen utgör ca 2 700 kvm landområde.

§3 ÄNDAMÅL

Arrendestället skall användas av arrendatorn för tennisspel på två befintliga banor samt mindre kiosk verksamhet. På arrendestället får ej bedrivas verksamhet som strider mot det angivna ändamålet. Arrendestället upplåts till föreningsverksamhet som saknar vinstdrivande syfte.

§4 STADGAR

Föreningens stadgar får ej strida mot detta arrendeavtal. Arrendatorn ansvarar för att fastighetsägaren vid varje tillfälle har tillgång till gällande stadgar och kontaktuppgifter till arrendatorn.

§5 ARRENDETID

Arrendetiden omfattar tio år räknat från 2016-12-01 till och med 2025-12-31. Arrendetiden förlängs därefter med 5 år i sänder om uppsägning ej sker senast 1 år före den löpande arrendetidens utgång. Arrendatorn svarar för att verksamheten på arrendestället följer gällande lagar och regler. Skulle arrendatorn strida mot bestämmelserna i detta avtal har fastighetsägaren rätt att upphäva arrendeavtalet före arrendetidens utgång.

§6 ARRENDEAVGIFT OCH AVGIFTSRELGERING

Arrendeavgiften är 14 550 (FJORTONTUSENFEMHUNDRAFEMTIO) kronor för första arrendeåret. För följande år skall avgiften justeras årsvis i förhållande till förändringarna i konsumentprisindex (totalindex). Första årets arrendeavgift är baserad på konsumentprisindextalet för december månad år 2015. För därpå följande arrendeår skall avgiften justeras så att den följer indexändringar fram till och med december månad närmast före det aktuella arrendeårets början. Avgiften skall dock aldrig

13

understiga första årets arrendeavgift. Avgiften erläggs i förskott senast den sista juni varje år efter fakturering från fastighetsägaren. Om avgiften inte betalas på föreskriven tid skall dröjsmålsränta utgå på förfallet belopp till dess att betalning sker. Om dröjsmålsränta gäller vad därom vid varje tidpunkt i lag stadgas. Även ersättning för betalningspåminnelse enligt vad som stadgas för inkassokostnader tillkommer. Första årets avgift faktureras av fastighetsägaren efter att parterna undertecknat detta avtal. Det som sagts i detta stycke gäller för perioden 2016-07-01 till 2025-12-31

När arrendeperioden löpt ut ska i det fall att avtalet förlängs arrendeavgiften räknas om utifrån den praxis som råder för beräkning av marknadsmässig avgift vid denna tidpunkt.

§7 FÖRBUD MOT UPPLÅTELSE I ANDRA HAND

Arrendatorn får inte utan fastighetsägarens skriftliga samtycken upplåta nyttjanderätt till någon del av arrendestället.

§8 FÖRBUD MOT ÖVERLÅTELSE

Arrendatorn får inte utan fastighetsägarens skriftliga samtycken överlåta arrendet eller sätta annan i sitt ställe.

§9 BYGGNADER OCH ANLÄGGNINGAR

Arrendatorn förbehålls äganderätten till de byggnader och anläggningar som av honom är uppförda och som framdeles uppförs på arrendestället. Anläggningar får inte uppföras utan föregående godkännande av fastighetsägaren samt andra berörda myndigheter. Vid arrendets upphörande skall arrendatorn, där ej annat överenskommes, ha bortfört anläggningarna från området samt planerat och avstädat detsamma. Om dessa åtgärder ej vidtagits äger kommunen rätt att utföra dessa på arrendatorns bekostnad.

På arrendestället får inte anordningar för reklam sättas upp.

På arrendestället skall tydlig information finnas för allmänheten om föreningens namn samt hur man kommer i kontakt med föreningens styrelse.

§ 10 ARRENDSTÄLLET: TILLSYN, SKICK OCH SKÖTSEL

Arrendestället utarrenderas i befintligt skick. Arrendatorn är skyldig att alltid hålla arrendestället i ett snyggt och städat skick samt att vårda och underhålla arrendestället och anläggningar på arrendestället så att fara för person- eller sakskada inte uppkommer.

Arrendatorn skall hålla nödvändig tillsyn över arrendestället. Arrendatorn får inte använda arrendeområdet så att risk för miljöskada uppkommer. Arrendatorn svarar för att verksamheten på arrendestället följer gällande lagar till skydd för miljön liksom de föreskrifter och råd som meddelats med stöd av dessa. Arrendatorn svarar för de kostnader som kan föranledas av de åtgärder som kan påfordras enligt denna lagstiftning i den mån arrendatorn kan hållas ansvarig härför.

Fastighetsägaren äger rätt att för besiktning av arrendestället erhålla nödvändigt tillträde. Arrendatorn skall närvara vid besiktningen om fastighetsägaren så kräver. Fastighetsägaren kallar till sådan besiktning.

B

Det är arrendatorns uppgift att se till att medlemmarna följer bestämmelserna i arrendeavtalet och föreningens stadgar. För det fall rättsliga åtgärder erfordras för att fullgöra åtagandet skall detta meddelas fastighetsägaren som har att vidtaga åtgärderna.

§11 DRIFTSKOSTNADER

Arrendatorn skall svara för alla avgifter såsom rördragnings för vatten och avlopp i byggnader samt förbrukning av vatten och avlopp, liksom övriga kostnader som uppkommer genom arrendeområdets nyttjande.

§12 PASSAGE GENOM ARRENDEOMRÅDET

Allmänheten skall utan hinder kunna passera genom det arrenderade området.

§13 MYNDIGHETSKRAV

Arrendatorn är skyldig att skaffa de tillstånd som erfordras för verksamheten på arrendeområdet. Arrendatorn skall följa alla de föreskrifter som meddelas av myndighet eller som följer av lag.

§14 ANSVAR

Arrendatorn skall i alla sammanhang svara för skada som härrör från arrendatorns verksamhet på arrendeområdet. Arrendatorn har ansvar för av denne och dennes verksamhet orsakad skada på arrendeområdet även efter avtalets upphörande tills en godkänd besiktning gjorts av parterna.

§15 LEDNINGSDRAGNING

Arrendatorn medger att fastighetsägaren eller annan, som därtill har fastighetsägarens tillstånd, får dra fram och vidmakthålla ledningar i och över arrendestället med erforderliga ledningsstolpar (och infästningsanordningar på byggnad), om detta kan ske utan avsevärd olägenhet för arrendatorn. Arrendatorn är skyldig att utan ersättning tåla det intrång, som föranleds av att ledningarna anläggs och nyttjas, men har rätt till ersättning för direkta skador i övrigt.

§16 SKADESTÅND

Arrendatorn är skyldig att ersätta skada, som uppkommer på fastighetsägarens egendom och för tredje man, på grund av brister i vården, underhållet eller tillsynen av arrendestället eller anläggningarna på arrendestället. Det åligger arrendatorn att teckna ansvarsförsäkring till betryggande värde.

§17 ARRENDETS UPPHÖRANDE

Vid arrendeavtalets upphörande skall arrendatorn ha städad av området i skick så att det godkänns av fastighetsägaren. Arrendatorn är skyldig att erbjuda fastighetsägaren att inlösa byggnad eller annan anläggning som tillhör arrendatorn, enligt bestämmelserna i 8 kap Jordabalken.

Arrendatorn är skyldig att, i den mån inlösen inte sker, vid avflyttning återställa arrendets skick, fritt från arrendatorn tillhöriga byggnader, byggnadsrester och andra anordningar i eller över mark. Det samma gäller även påförda påfyllnadsmassor som arrendatorn behöver för sin verksamhet. Om dessa åtgärder ej vidtagits äger kommunen utföra dessa på arrendatorns bekostnad. Arrendestället skall återlämnas i väl städad skick.

B

§18 BESITTNINGSKYDD

Detta avtal är inte förenat med något besittningsskydd. Bestämmelserna i 11 kap 5 – 6a §§ Jordabalken om rätt för arrendatorn till ersättning med anledning av arrendets upphörande gäller således inte för detta avtal. I övrigt gäller lagens bestämmelser om arrende. Särskilt skall beaktas bestämmelserna om förverkande av arrenderätten.

§19 AVTRÄDESERSÄTTNING

Arrendatorn äger ej rätt till avträdesersättning vid arrendets upphörande.

§20 BEHANDLING AV PERSONUPPGIFTER

Personuppgifter som lämnas till fastighetsägaren i samband med tecknande av detta avtal eller senare under avtalsförhållandet kommer att registreras i den utsträckning som behövs för att kunna fullgöra avtalet på ett ändamålsenligt sätt, såsom avgiftsaviseringar, förhandlingar, information och andra åtgärder som hör till den löpande förvaltningen och för att fastighetsägaren skall kunna fullgöra en rättslig skyldighet. Även personuppgifter som inhämtas från annan än arrendatorn kan komma att registreras. Det kan också förekomma att personuppgifter för angivet ändamål registreras hos entreprenör som utför arbete på fastighetsägarens uppdrag samt hos andra företag och organisationer som fastighetsägaren samarbetar med i och för sin förvaltning.

Enligt personuppgiftslagen (1998:204) har varje registrerad rätt att få information och rättelse av de personuppgifter som registrerats. Ansökan om detta skall göras till fastighetsägaren.

§21 INSKRIVNINGSFÖRBUD

Detta avtal för inte inskrivas.

§22 PARTERNAS KONTAKTORGAN

Parternas kontaktorgan är om inget annat meddelas för fastighetsägaren fastighetsutvecklingsenheten och för arrendatorn föreningens ordförande.

Detta avtal har upprättats i två (2) likalydande exemplar varav fastighetsägaren och arrendatorn tagit var sitt.

Nacka 2016-
För NACKA KOMMUN

.....
Anna Ahrling
Markchef

Nacka 2016- 12-08
För ARRENDATORN

.....
Ordförande Peter Säll
Älgö Tennisklubb

B

Bilaga 1.

Nacka InternGIS



SWEREF99 18 00

Älgö TK:s arrendeområde är markerat med blått.

DK

31 januari 2017

SAMMANTRÄDESPROTOKOLL

Kommunstyrelsens stadsutvecklingsutskott

§ 19

Dnr KFKS 2016/1171

Förlängning av skyldighet att uppföra industribyggnad inom fastigheten Älta 10:45 i Ältabergs industriområde

Beslut

Kommunstyrelsens stadsutvecklingsutskott föreslår kommunstyrelsen fatta följande beslut.

Kommunstyrelsen beslutar mot bakgrund av gällande köpeavtal mellan Nacka kommun och Calles Golv och Fastighet AB för fastigheten Älta 10:45 att flytta fram tidpunkten för när fastighetsägaren ska ha färdigställt byggnad för industriändamål till årsskiftet 2017/2018.

Ärendet

Nacka kommun sålde fastigheten Älta 10:45 till Calles Golv och Fastighets AB med tillträde satt den 1 maj 2012. Byggnadsskyldighetskrav, att inom fastigheten uppföra industribyggnad om minst 470 kvm BTA, ingick i köpekontraktet. Köparen hade då tre år på sig från och med tillträdesdagen att uppföra denna byggnad. Någon byggnad uppfördes aldrig på grund av person gått bort. Byggnadsskyldigheten för Älta 10:45 behöver därför förlängas i och med att särskilda skäl anses föreligga.



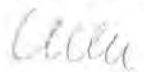
Handlingar i ärendet

Enheten för fastighetsutvecklings tjänsteskrivelse den 11 januari 2017

Bilaga 1. Köpekontrakt

Beslutsgång

Stadsutvecklingsutskottet beslutade i enlighet med enheten för fastighetsutvecklings förslag.

Ordförandes signatur	Justerandes signatur	Utdragsbestyrkande
		

2017-01-11

TJÄNSTESKRIVELSE
KFKS 2016/1171

Kommunstyrelsen

Förlängning av skyldighet att uppföra industribyggnad inom fastigheten Älta 10:45 i Ältabergs industriområde

Förslag till beslut

Kommunstyrelsen beslutar mot bakgrund av gällande köpeavtal mellan Nacka kommun och Calles Golv och Fastighet AB för fastigheten Älta 10:45 att flytta fram tidpunkten för när fastighetsägaren ska ha färdigställt byggnad för industriändamål till årsskiftet 2017/2018.

Sammanfattning

Nacka kommun sålde fastigheten Älta 10:45 till Calles Golv och Fastighets AB med tillträde satt den 1 maj 2012. Byggnadsskyldighetskrav, att inom fastigheten uppföra industribyggnad om minst 470 kvm BTA, ingick i köpekontraktet. Köparen hade då tre år på sig från och med tillträdesdagen att uppföra denna byggnad. Någon byggnad uppfördes aldrig på grund av person gått bort. Byggnadsskyldigheten för Älta 10:45 behöver därför förlängas i och med att särskilda skäl anses föreligga.

Ärendet

Nacka kommun sålde fastigheten Älta 10:45 belägen i Älta industriområde till Calles Golv och Fastighets AB med tillträde satt den 1 maj 2012. Vid försäljning av fastigheten Älta 10:45 lades in krav i köpekontrakt om byggnadsskyldighet. Byggnadsskyldigheten innebar att industrifastighet om minst 470 kvm BTA skulle uppföras på fastigheten inom tre år från och med tillträdesdagen. Byggnadsskyldigheten gick ut den 1 maj 2016 och än har ingen byggnad blivit uppförd. Vite kan föreläggas om 400 000 kr om byggnadsskyldighet ej uppfyllts. Särskilda skäl kan ligga till grund för en förlängning varpå det anses föreligga i detta fall, se bilaga 1 § 8. Köparen och nuvarande ägare hade tillsammans med sin far planer för denna fastighet. När hans far gick bort ändrades planerna. Enheten för fastighetsutveckling anser att en avlidnen affärspartner uppfyller kravet på särskilda skäl och att tiden för att uppfylla byggnadsskyldigheten kan förlängas.



Ekonomiska konsekvenser

En förlängning av tidsutrymmet för att uppfylla skyldigheten att bebygga fastigheten innebär att kommunen inte begär det avtalade vitet om 400 000 kronor.

Konsekvenser för barn

Ärendet bedöms inte påverka barnen.

Bilagor

Bilaga 1. Köpekontrakt

Anna Ahrling
Gruppchef
Enheten för Fastighetsutveckling

Firass Sjönoce
Extern Markingenjör
Enheten för Fastighetsutveckling

KÖPEKONTRAKT

§ 1 PARTER, OBJEKT OCH KÖPESKILLING

Nacka kommun, genom dess kommunstyrelse, nedan kallad kommunen försäljer härmed till Calles Golv & Fastighets AB, 556875-8626- Lönnvägen 3, 138 35 Älta, nedan kallad köparen, del av fastigheten Älta 10:1 i Nacka kommun, med en areal om ca 1 572 kvm, för en överenskommen köpeskilling av TVÅMILJONER FYRTIOTRETUSENSEXHUNDRA (2 043 600) kronor samt på följande villkor i övrigt.

§ 2 FASTIGHETENS SKICK

Fastigheten försäljs i det skick den är på köpekontraktsdagen. Köparen har själv besiktigt fastigheten och kunnat utröna dess skick.

Parterna är ense om att några muntliga avtal eller utfästelser utöver detta köpekontrakt beträffande fastighetens skick icke föreligger.

Med hänvisning till ovan godkänner köparen fastighetens skick och avstår därför med bindande verkan från alla anspråk mot kommunen på grund av såväl synliga som dolda fel och brister i fastigheten.

§ 3 TILLTRÄDESDAG

Fastigheten skall tillträdas av köparen den 1 maj 2012 eller annan tidpunkt som parterna kommer överens om.

§ 4 KÖPESKILLINGENS ERLÄGGANDE

Köpeskillingen erlägges så att köparen

a)	betalar handpenning vid detta kontrakts undertecknande	204 360 kronor
b)	betalar kontant på tillträdesdagen	1 839 240 kronor
	Summa :	<u>2 043 600 kronor</u>

§ 5 PENNINGINTECKNINGAR

Kommunen garanterar att fastigheten på tillträdesdagen icke besväras av penninginteckningar.

§ 6 SERVITUT OCH NYTTJANDERÄTTER

Kommunen garanterar att fastigheten överlåtes fri från besvärande servitut och nyttjanderätter förutom de som är redovisade i fastighetsregistret.

§ 7 FÖRDELNING AV UTGIFTER

I köpeskillingen ingår gatukostnadsersättning. Anläggningsavgift för vatten, spillvatten och dagvatten skall däremot betalas av köparen enligt vid varje tidpunkt gällande va-taxa.

Kommunen skall betala skatter, räntor och andra periodiska utgifter för fastigheten av vad slag de vara må, i vad de belöpa på tiden intill tillträdesdagen. Från och med nämnda dag åvilar betalningsskyldigheten i dessa hänseenden köparen.

§ 8 BYGGNADSSKYLDIGHET, VITE SAMT SÄKERHET

Köparen förbinder sig att inom tre år efter tillträdesdagen färdigställt bebyggelse om minst 470 kvm BTA enligt detaljplan och lämnat bygglov. Tomt och bebyggelse skall utformas enligt bilaga 1.

Om köparen eller ev. ny ägare inte fullgjort byggnadsskyldigheten enligt ovan, skall kommunen erhålla ett vite på 400 000 kronor. Tidsförlängning kan medges av kommunen om särskilda skäl därtill föreligger.

Som säkerhet för detta vitesbelopp skall kommunen erhålla ett pantbrev med bästa rätt i fastigheten på 400 000 kronor. Kommunen skall, efter anfordran från fastighetsägaren, återlämna pantbrevet till fastighetsägaren. Detta kan ske tidigast inom en månad efter att byggnadsskyldigheten har uppfyllts.

§ 9 SKADESTÅND

Skulle köparen eller kommunen inte fullborda sina åtaganden enligt detta avtal, äger motparten rätt till skälig ersättning. Skulle åsidosättande av åtagande vara av väsentlig betydelse, har motparten dessutom rätt att häva köpet.

Vid köparens kontraktsbrott skall kommunens ersättning regleras i första hand ur erlagd handpenning. Överstiger kommunens skada handpenningen, är köparen skyldig att erlagga mellanskillnaden. Understiger skadan handpenningen, skall mellanskillnaden snarast återbetalas till köparen under förutsättning att köpet hävs.

§ 10 LAGFART OCH UTTAGANDE AV PANTBREV

Sedan köpeskillingen har erlagts och köpebrev undertecknats lämnar köparen fullmakt för kommunen att söka lagfart på förvärvet samt att söka inteckning och uttaga ett pantbrev på 400 000 kronor enligt § 8. Alla med lagfartsökandet och uttagande av pantbrev förenade kostnader betalas av köparen.

§ 11 ÖVERLÄMNANDE AV KÖPEBREV

På tillträdesdagen skall kommunen till köparen för dennes undertecknande utfärda kvitterat köpebrev avseende fastigheten och övriga handlingar som erfordras för att köparen skall få lagfart.

§ 12 SÄRSKILDA BESTÄMMELSER

Köparen skall vid projektering och uppförande av byggnader och anläggningar inom fastigheten följa riktlinjer för etablering enligt bifogad bilaga 2.

§ 13 POLITISKT BESLUT

Detta köpekontrakt är för kommunen bindande endast under förutsättning att kommunfullmäktige i Nacka kommun beslutar att ingå detsamma genom beslut som vinner laga kraft.

§ 14 VIDAREÖVERLÅTELSE

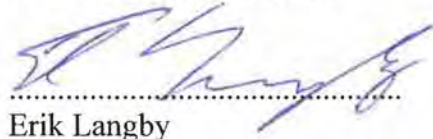
Vid en eventuell vidareöverlåtelse är köparen skyldig att i köpekontraktet överföra återstående åtaganden enligt detta avtal och tillförskriva den nya köparen att i sin tur göra det samma.

§ 15 ÖVRIGT

I övrigt gäller vad som i 4 kap. jordabalken eller eljest i lag stadgas om köp och byte av fast egendom.

 Detta köpekontrakt är upprättat i två likalydande exemplar varav parterna tagit var sitt.

Nacka den
 För NACKA KOMMUN



.....
 Erik Langby
 Kommunstyrelsens ordförande

Nacka den
 För CALLES GOLV & FASTIGHETS AB

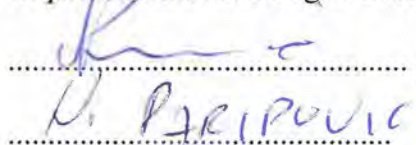


.....
 CALLE SMOLSKY

Kommunens namnteckningar bevittnas:

.....

Köparens namnteckning/ar bevittnas:



BILAGOR

- 1 Karta
- 2 Tomt- och bebyggelseutformning
- 3 Riktlinjer för etablering

31 januari 2017

SAMMANTRÄDESPROTOKOLL
Kommunstyrelsens stadsutvecklingsutskott

§ 28

Dnr KFKS 2016/1145

Utvecklan av överklagan av länsstyrelsens föreläggande om verksamhetsområde för dagvatten vid Hästhagen

Beslut

Kommunstyrelsens stadsutvecklingsutskott föreslår kommunstyrelsen fatta följande beslut.

Kommunstyrelsen utvecklar överklagan, daterad den 15 december 2016, av länsstyrelsens föreläggande om verksamhetsområde för dagvatten i Hästhagen enligt bilaga 1 till tjänsteskrivelsen daterad den 16 januari 2017.

Kommunstyrelsen beslutar om omedelbar justering.

Ärendet

Länsstyrelsen har förelagt kommunen att bestämma verksamhetsområde för vattentjänsten för avledande av dag- och dräneringsvatten vid Hästhagen. Kommunen har tidigare överklagat länsstyrelsens beslut och ska nu utveckla överklagan. Länsstyrelsen har förelagt kommunen att ordna en allmän anläggning för avledning av dag- och dräneringsvatten som endast en av cirka 130 fastigheter i området har nytta och behov av. Detta är inte rimligt. Det föreligger inte några hälso- eller miljömässiga olägenheter eller behov i större sammanhang som motiverar ett ordnande av verksamhetsområde för dagvatten vid Hästhagen.



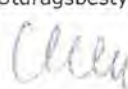
Handlingar i ärendet

Stadsledningskontorets och juridik- och kanslienhetens tjänsteskrivelse den 18 januari 2017

1. Förslag till utvecklan av överklagan
2. Överklagan
3. Länsstyrelsens föreläggande om verksamhetsområde

Beslutsgång

Stadsutvecklingsutskottet beslutade i enlighet med stadsledningskontorets och juridik- och kanslienhetens förslag och beslutade dessutom omedelbar justering efter behandlingen av ärendet i kommunstyrelsen.

Ordförandes signatur	Justerandes signatur	Utdragsbestyrkande
		

2017-01-18

TJÄNSTESKRIVELSE
Dnr KFKS 2016/1145

Kommunstyrelsen

Utvecklan av överklagan av länsstyrelsens föreläggande om verksamhetsområde för dagvatten vid Hästhagen

Förslag till beslut

Kommunstyrelsen utvecklar överklagan, daterad den 15 december 2016, av länsstyrelsens föreläggande om verksamhetsområde för dagvatten i Hästhagen enligt bilaga 1 till tjänsteskrivelsen daterad den 16 januari 2017.

Sammanfattning

Länsstyrelsen har förelagt kommunen att bestämma verksamhetsområde för vattentjänsten för avledande av dag- och dräneringsvatten vid Hästhagen. Kommunen har tidigare överklagat länsstyrelsens beslut och ska nu utveckla överklagan. Länsstyrelsen har förelagt kommunen att ordna en allmän anläggning för avledning av dag- och dräneringsvatten som endast en av cirka 130 fastigheter i området har nytta och behov av. Detta är inte rimligt. Det föreligger inte några hälso- eller miljömässiga olägenheter eller behov i större sammanhang som motiverar ett ordnande av verksamhetsområde för dagvatten vid Hästhagen.

Ärendet

Länsstyrelsen beslutade den 21 november 2016 att förelägga kommunen att bestämma verksamhetsområde för bostadsområdet Hästhagen samt tillgodose behovet av vattentjänster gällande dag- och dräneringsvatten genom en allmän anläggning.

Även om verksamheten som avser hanteringen av vatten, avlopp och avfall numera handhas av Nacka vatten och avfall AB, så får bolaget inte besluta om verksamhetsområde för vattentjänster, utan ett sådant beslut får bara fattas av kommunen. Det är av den anledningen föreläggandet från länsstyrelsen är riktad mot kommunen och inte bolaget.

Anmälan till länsstyrelsen

En av fastighetsägarna i området, ägaren till fastigheten Erstavik 19:14, hade begärt att länsstyrelsen skulle utöva tillsyn enligt lagen om allmänna vattentjänster för att lösa frågan



om dagvattenhanteringen i ett större sammanhang. Hästhagen är ett område som är kuperat med inslag av berg med ett tunt jordtäckte och lera vilket försämrar infiltrationsmöjligheterna i området. Den aktuella fastigheten ligger i en av områdets lågpunkter. Detta innebär att framför allt, dräneringsvatten från kringliggande fastigheter avrinner naturligt mot fastigheten och innebär att fastighetsägaren behöver hantera stora mängder vatten i sin anläggning som inte härrör från hennes fastighet.

Remiss till miljö- och stadsbyggnadsnämnden

Miljö- och stadsbyggnadsnämnden lämnade yttrande till länsstyrelsen inför beslutet. Nämnden uttalade att den aktuella fastigheten får ta emot dräneringsvatten från omkringliggande fastigheter då det inte är möjligt att lösa dräneringsvatten lokalt på samtliga fastigheter i området. Nämnden anser därför att kommunen är skyldig att ordna bortledning av dag- och dräneringsvatten i ett större sammanhang för området Hästhagen.

Remiss till natur- och trafiknämnden

Natur- och trafiknämnden lämnade också yttrande till länsstyrelsen inför beslutet. Nämndens bedömning var att det inte förelåg hälso- eller miljömässiga olägenheter eller behov i större sammanhang som motiverar ett ordnande av verksamhetsområde. En framdragnings av allmänna dagvattenledningar skulle tvärtom, ur ett miljöperspektiv, utgöra en större olägenhet, då större mängder förorenat vatten skulle ledas direkt till recipienten. Befintliga öppna dagvattenlösningar gör att vattnet genomgår en naturlig rening i vågdike på väg mot recipienten. Nämnden uttalade vidare vissa synpunkter på fastighetens egna anläggningar. Dessutom menade nämnden att även om allmänna dagvattenledningar skulle uppföras skulle detta inte hjälpa då det inte skulle vara motiverat att lägga ledningarna på lägre nivå än dagens då det skulle behöva sprängas och borraras på flera ställen i så fall. Ledningar på lägre nivå skulle kunna innebära att man kom ned till grundvattennivå, vilket skulle kunna få till följd att grundvattennivån rubbas i området med risk för hussättning som konsekvens.

Länsstyrelsens bedömning

Länsstyrelsen bedömer att fastighetsägaren har vidtagit alla rimliga åtgärder för att anpassa sin dag- och dränvattenanläggning till de förhållanden som finns i området. Trots hennes åtgärder kvarstår problemet med översvämningar vid kraftig nederbörd vilket gör hennes situation ohållbar. Länsstyrelsen bedömer att det krävs en orimligt stor tillsyn av anläggningens funktion. Vid utebliven avledning av överskottsvatten finns risk att vatten tränger in i källaren och orsakar hälsoskadlig mögelbildning. Sammantaget anser länsstyrelsen att det finns skäl för att förelägga kommunen att ordna avledning av dag- och dräneringsvatten i ett större sammanhang med hänsyn till skyddet för människors hälsa. Det finns därmed skyldighet för kommunen att bestämma verksamhetsområdet för den allmänna dagvattenanläggningen i området.



Bestämmelser

Enligt 6 § lagen om allmänna vattentjänster ska kommunen, om det med hänsyn till skyddet för människors hälsa eller miljön behöver ordnas vattenförsörjning eller avlopp i ett större sammanhang för en viss befintlig eller blivande bebyggelse,

1. bestämma det verksamhetsområde inom vilket vattentjänsten eller vattentjänsterna behöver ordnas, och
2. se till att behovet snarast, och så länge behovet finns kvar, tillgodoses i verksamhetsområdet genom en allmän va-anläggning.

I förarbetena till lagen anges att avsikten med lagen inte är att kommunen normalt ska tillhandahålla vattentjänster till endast ett fåtal fastigheter. Enligt praxis behövs det åtminstone en något så när samlad bebyggelse av 20-30 fastigheter som underlag för en allmän va-anläggning.

Kommunens överklagan

Kommunen överklagade länsstyrelsens beslut den 15 december 2016 (genom ordförandebeslut) och bad om anstånd med att utveckla talan till den 15 februari 2017.

Samråd har skett med Nacka vatten och avfall AB och kommunens vägenhet inför framställande av förslag till utvecklan av överklagan. I förslaget anges att länsstyrelsen har förelagt kommunen att ordna en allmän anläggning för avledning av dag- och dräneringsvatten som endast en av cirka 130 fastigheter i området har nytta och behov av. Kommunen anser att detta är orimligt. Det föreligger inte några hälso- eller miljömässiga olägenheter eller behov i större sammanhang som motiverar ett ordnande av verksamhetsområde för dagvatten i Hästhagen.

Ekonomiska konsekvenser

Ärendet föranleder inte några ekonomiska konsekvenser.

Konsekvenser för barn

Ärendet föranleder inte några konsekvenser för barn.

Bilagor

1. Förslag till utvecklan av överklagan
2. Överklagan
3. Länsstyrelsens föreläggande om verksamhetsområde

Dag Björklund
Trafik- och fastighetsdirektör
Stadsledningskontoret

Sylvia Ryel
Kommunjurist
Juridik- och kanslienheten

2017-01-18

KFKS 2016/1145
FÖRSLAG ÖVERKLAGAN

Mark- och miljödomstolen

Utvecklan av överklagan av länsstyrelsens föreläggande om verksamhetsområde för dagvatten vid Hästhagen

Nacka kommun utvecklar överklagan den 15 december 2016 av länsstyrelsens föreläggande om verksamhetsområde för dagvatten i Hästhagen enligt nedan.

Lagen om allmänna vattentjänster

Enligt 6 § lagen om allmänna vattentjänster ska kommunen, om det med hänsyn till skyddet för människors hälsa eller miljön behöver ordnas vattenförsörjning eller avlopp i ett större sammanhang för en viss befintlig eller blivande bebyggelse,

1. bestämma det verksamhetsområde inom vilket vattentjänsten eller vattentjänsterna behöver ordnas, och
2. se till att behovet snarast, och så länge behovet finns kvar, tillgodoses i verksamhetsområdet genom en allmän va-anläggning.

I förarbetena till lagen anges att avsikten med lagen inte är att kommunen normalt ska tillhandahålla vattentjänster till endast ett fåtal fastigheter. Enligt praxis behövs det åtminstone en något så när samlad bebyggelse av 20-30 fastigheter som underlag för en allmän va-anläggning.

Området Hästhagen

I länsstyrelsens föreläggande beskrivs problem med avledning av markvatten för endast en av cirka 130 fastigheter i området Hästhagen. Länsstyrelsens har således förelagt kommunen att ordna en allmän anläggning för avledning av dag- och dräneringsvatten som endast en av cirka 130 fastigheter har nytta och behov av. Kommunen anser att detta är orimligt. Det föreligger inte några hälso- eller miljömässiga olägenheter eller behov i större sammanhang som motiverar ett ordnande av verksamhetsområde för dagvatten i Hästhagen.

Miljöhänsyn

En framdragnings av allmänna dagvattenledningar i området skulle tvärtom, ur ett miljöperspektiv, utgöra en större olägenhet, då större mängder förorenat vatten skulle ledas direkt till recipienten. Befintliga öppna dagvattenlösningar gör att vattnet genomgår en naturlig rening och fördröjning i vågdike på väg mot recipienten.



Placering av ledningar

Även om allmänna dagvattenledningar skulle anläggas skulle detta inte hjälpa då det inte skulle vara motiverat att lägga ledningarna på lägre nivå än dagens, för vägavvattning, då det skulle behöva sprängas och borrar på flera ställen i så fall. Ledningar på lägre nivå skulle dessutom kunna innebära att man kom ned till grundvattennivå, vilket i sin tur skulle kunna få till följd att grundvattennivån rubbas i området med risk för hussättning som konsekvens. Om kommunen skulle anlägga ett dagvattenledningssystem skulle detta ligga på samma nivå som dagens ledningar för vägavvattning och då torde inte den aktuella fastigheten bli hjälpt med problemet. Fastighetsägaren skulle ändå behöva pumpa dräneringsvatten från den aktuella fastigheten med tanke på områdets topografi och fastighetens läge i området. Kommunen anser att det inte skulle föreligga någon skyldighet för kommunen att anordna pumpar eller andra särskilda anordningar på den enskilde fastigheten, enligt 19 § lagen om allmänna vattentjänster, om kommunen skulle anses skyldig att bestämma verksamhetsområde för dagvatten i området. Den aktuella bestämmelsen gäller om huvudmannen väljer att anordna det allmänna systemet på ett sådant sätt så att det på anslutande fastigheter krävs särskilda anordningar. Enligt förarbetena till lagen omfattas inte anordningar som behövs för en eller ett fåtal fastigheter av huvudmannens ansvar.

Den aktuella fastigheten

Den aktuella fastighetsägaren har olovligen anslutit sin pumpledning till kommunens system för vägavvattning. Detta system är dimensionerat enbart för avvattning av vägen. Vid stora flöden pumpar dessutom fastighetsägaren vatten ut på vägbanan, vilket kan utgöra en risk ur trafiksäkerhetssynpunkt. Kommunen ställer sig tveksam till både utförande och funktion av fastighetsägarens anläggning utifrån länsstyrelsens redovisning av denna. Det finns dock andra möjliga tekniska lösningar för att lösa denna fastighetsägares problem med avledningen av markvatten. Kostnaden för dessa åtgärder ska fastighetsägaren själv bekosta då det inte finns ett allmänt behov av avledning av markvatten i området och det inte föreligger någon skyldighet för kommunen att ordna sådana åtgärder. Det är inte ovanligt att enskilda fastighetsägare behöver lösa avvattningen på sin fastighet genom att pumpa bort vattnet.

Tid för genomförande

Slutligen vill kommunen framhålla att tre år är en alldeles för kort tid för ett genomförande om kommunen skulle åläggas att ordna ett verksamhetsområde för dagvatten i det aktuella området.

Mats Gerdau
Kommunstyrelsens ordförande

Dag Björklund
Trafik- och fastighetsdirektör

2016-12-15

DELEGATIONSBESLUT
KFKS 2016/1145

Mark- och miljödomstolen

Överklagande av länsstyrelsens föreläggande om bestämmande av verksamhetsområde för vattentjänster vid Hästhagen

Beslut

Nacka kommun överklagar länsstyrelsens föreläggande den 21 november 2016 om bestämmande av verksamhetsområde för vattentjänster, dag- och dräneringsvatten, vid Hästhagen, länsstyrelsens beteckning 567-12680-2015.

Kommunen hemställer om anstånd med att utveckla talan till den 15 februari 2017 så att kommunstyrelsen kan fatta beslut i frågan vid nästkommande sammanträde.

Detta beslut fattas av kommunstyrelsens ordförande med stöd av punkten 1 i kommunstyrelsens delegationsordning då ärendet brådskar för att överklagandetiden hinner löpa ut innan kommunstyrelsens nästkommande sammanträde.

Skäl för beslutet

Kommunen anser att länsstyrelsens föreläggande är felaktigt och att någon skyldighet för kommunen inte föreligger att bestämma verksamhetsområde för avledande av dag- och dräneringsvatten vid Hästhagen.



Mats Gerdau
Kommunstyrelsens ordförande



Enheten för miljöskydd
Izabela Tyrka

Datum
2016-11-21

Beteckning
567-12680-2015

Nacka kommun
info@nacka.se

Elektronisk delgivning

Beslut gällande verksamhetsområde för vattentjänsten för avledande av dag- och dräneringsvatten vid Hästhagen, Nacka kommun

Beslut

Länsstyrelsen beslutar med stöd av 6 och 51 §§ lagen om allmänna vattentjänster (2006:412), LAV, att förelägga Nacka kommun att bestämma verksamhetsområde för bostadsområdet Hästhagen samt tillgodose behovet av vattentjänster gällande dag- och dräneringsvatten genom en allmän anläggning. Den allmänna anläggningen ska vara utförd senast 3 år efter att beslutet vunnit laga kraft.

Motivering till beslutet

Det finns ca 130 fastigheter inom Hästhagen. Området är kuperat med inslag av berg med ett tunt jordtäckte och lera vilket försämrar infiltrationsmöjligheterna i området. Detta innebär att möjligheterna att lösa hanteringen av dag- och dräneringsvatten på respektive fastighet är begränsade.

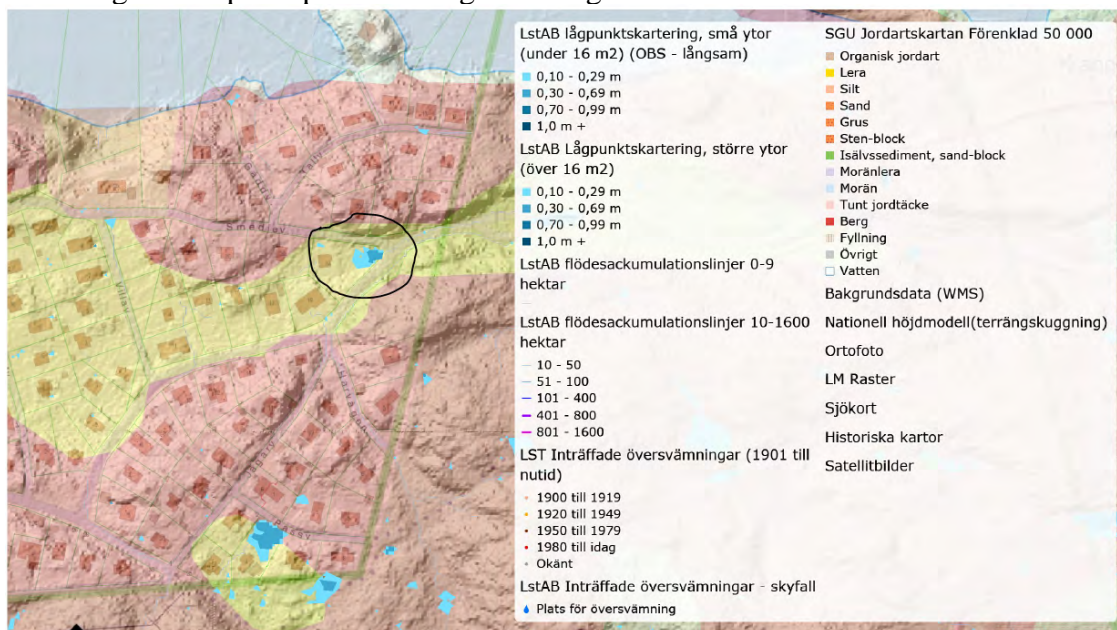


Bild A. Länsstyrelsens webbaserade planeringsunderlag

Datum
2016-11-21

Beteckning
567-12680-2015

Fastigheten Erstavik 19:14 ligger i en av områdets lågpunkter. Detta innebär att dag-, och framför allt, dräneringsvatten från kringliggande fastigheter avrinner naturligt mot fastigheten och innebär att fastighetsägaren behöver hantera stora mängder vatten i sin anläggning som inte härrör från hennes fastighet. Eftersom de ansamlade mängderna dräneringsvatten inte kan rinna med självfall till kommunens brunn måste vattnet pumpas upp. Vid kraftigare nederbörd räcker kapaciteten i kommunens brunn inte till och fastighetsägaren är tvungen att hantera de vattenmängder som kommunens befintliga anläggningar inte kan ta emot.

Av vad fastighetsägaren redovisat samt av vad Länsstyrelsen kunde konstatera vid sitt tillsynsbesök framgår bl.a. följande. Det finns dubbla, täta dräneringsrör runt huset. Dräneringsvatten leds via separata ledningar till fastighetens dräneringsbrunn. Vatten från stuprör och spygattbrunn leds via egna ledningar till en kassett i gräsmattan. Backventil finns installerad innan dräneringsbrunnen för att förhindra vatten att backa tillbaka upp mot huset. För att hantera de vattenmängder som kommunens dagvattenledning inte kan ta emot använder fastighetsägaren en reservpump för att pumpa vattnet ut på gräsmattan.

Länsstyrelsen bedömer att fastighetsägaren har vidtagit alla rimliga åtgärder för att anpassa sin dag- och dränvattenanläggning till de förhållanden som finns i området. Trots hennes åtgärder kvarstår problemet med översvämningar vid kraftig nederbörd vilket gör hennes situation ohållbar.

Länsstyrelsen bedömer att det krävs en orimligt stor tillsyn av anläggningens funktion. Vid utebliven avledning av överskottsvatten finns risk att vatten tränger in i källaren och orsakar hälsoskadlig mögelbildning.

Kommunen har ett ansvar att, när så är påkallat, se till att behovet av vattentjänster, bland dem dagvatten, får en varaktig och tillfredsställande lösning. Länsstyrelsen bedömer, mot bakgrund av vad som anförts ovan, att det finns skäl att förelägga Nacka kommun att ordna avledning av dag- och dräneringsvatten i ett större sammanhang med hänsyn till skyddet för människors hälsa. Det ankommer därför på Nacka kommun att bestämma verksamhetsområdet för den allmänna dagvattenanläggningen i området Hästhagen.

Länsstyrelsen vill klargöra att Länsstyrelsens föreläggande om verksamhetsområde inte anger vilken teknisk lösning som är lämplig för området. Länsstyrelsen vill dock påpeka att huvudmannen enligt vattentjänstlagen ska samråda med fastighetsägaren om förbindelsepunktens läge samt att det även kan ligga inom huvudmannens ansvar att svara för de särskilda anordningarna som behövs pga. den valda lösningen.

Datum
2016-11-21

Beteckning
567-12680-2015

Beskrivning av ärendet

Den 8 april 2015 har Åsa Ekberg ägare till fastigheten Erstavik 19:14 i Nacka kommun begärt att Länsstyrelsen ska utöva tillsyn enligt lagen om allmänna vattentjänster att lösa frågan om dagvattenhanteringen i ett större sammanhang. Skälet till begäran är enligt ansökan problem med att dagvattenavrinningen från hennes fastighet, inte går att lösa med egna åtgärder.

Åsa Ekberg uppger att hennes fastighet är dränerad. Dräneringsvattnet leds till en brunn i den lägst belägna delen av tomten och pumpas sedan upp i kommunens vägbrunnsledning eftersom den ligger på en högre nivå. Större delen av hela Hästhagens markvatten passerar hennes fastighet och dräneringen, eftersom fastigheten ligger lägst i området och det inte finns någon kommunal dagvattenhantering. Hon uppger att det är mycket problematiskt att hantera dessa vattenmängder. Om pumpen inte fungerar som den ska backar vattnet tillbaka i dräneringsrören och upp mot fastigheten och tränger in i källaren, vilket sker på någon timme. Det finns en nivåvakt installerad i brunnen och tack vare dess larm kan man göra akuttryckningar när något inte fungerar som det ska, förutsatt att man är hemma och hör larmet. För att skydda sig mot elavbrott har en s.k. UPS, en batteribackup installerats. Åsa Ekberg påpekar även att kommunens vägbrunnsledning är underdimensionerad. Vid kraftigt regn blir ledningarna fulla och vattnet från hennes fastighet kommer inte vidare, även om pumpen fungerar som den ska. I dessa lägen måste hon snabbt sätta dit en reservpump och leda vattnet ut på gräsmattan. Åsa Ekberg anser att hon gjort allt som står i hennes makt för att skydda sig mot att vattnet inte kommer in i källaren och konstaterar att situationen är mycket sårbar eftersom pumpen och konstruktionen kräver ständig tillsyn.

Åsa Ekberg har begärt av kommunen att de ska sänka ledningarna i vägen så att vattnet av egen kraft kan rinna undan från hennes fastighet samt att Hästhagen görs till verksamhetsområde för att få en genomgripande lösning på dagvattenhanteringen. Hennes begäran avslogs.

Åsa Ekberg påpekar också att i mitten av 40-talet höjdes vägen avsevärt i samband med att bussen började trafikera området och fastigheten ligger nu någon meter under vägnivån, som i en bassäng.

Ärendets handläggning

Begäran har skickats på remiss till Nacka kommun. En särskild remiss har skickats till Miljö- och stadsbyggnadsnämnden i Nacka kommun.

Miljöenheten inom Miljö- och stadsbyggnadsnämnden har anfört bl.a. följande.

Nämnden konstaterar att fastigheten ligger i området Hästhagen i Nacka kommun. I området finns bebyggelse som härrör från tidigt 1900-tal och framåt. Nämnden bedömer att marken består av en hel del berg i dagen och jordlagren verkar relativt grunda. Området är inte detaljplanerat, men är att betrakta som samlad bebyggelse. Den aktuella fastigheten är en lågpunkt i området. Fastigheten får ta

Datum
2016-11-21

Beteckning
567-12680-2015

emot dag- och dräneringsvatten från omgivande fastigheter, då det inte är möjligt att lösa dag- dräneringsvatten lokalt på samtliga fastigheter i området. Nämnden anser att kommun är skyldig att ordna bortledande av dagvatten och dräneringsvatten i ett större sammanhang för området Hästhagen.

Nacka kommun genom VA- och avfallsenheten under Natur och trafiknämnden har anfört bl.a. följande.

Fastigheten ligger inom verksamhetsområde för vatten och spillvatten. Kommunen har inte ansett att behovet av att ordna vattentjänsten för avledande av dagvatten i ett större sammanhang funnits för området. Kommunen bedömer att det inte föreligger hälso- eller miljömässiga olägenheter eller behov i större sammanhang som motiverar ett ordnande av verksamhetsområde. Kommunen anser att framdraging av allmänna dagvattenledningar ur ett miljöperspektiv kan utgöra en större olägenhet då större mängder förorenat dagvatten kommer att ledas direkt till recipienten. Befintliga öppna dagvattenlösningar gör att vattnet genomgår en naturlig rening i vägdike på väg mot recipienten. Det råder i stort sett lokalt omhändertagande av dagvatten inom området. Områdets gator och vägar avvattnas idag genom en av kommunens, som allmänplattshållare, iordningställda diken, anlagda trummor och kortare ledningar.

Den aktuella fastigheten ligger ca 2 meter lägre än grannfastigheterna vilket kan medföra att dagvatten från höjderna avrinner motfastigheten.

Dräneringsvatten från fastigheten pumpas mot kommunens dagvattenbrunn DKS 269. Kommunen misstänker att fastighetens stuprör går ner i marken och är kopplade till pumpbrunn inom fastigheten. Även spygattbrunn belägen på utvändig källartrappa är förmodligen kopplad till samma brunn. Vidare anger kommunen att ledningar från pumpbrunn mot DKS269 inte är tätade för att förhindra bakströmning när väghållarens dagvattenledningar är överbelastade. Kommunen konstaterar att en sammankoppling av dränerings- och stuprörsledningar samt spygatt utgör en risk för översvämningar inom fastigheten.

Kommunen anger att vid ett eventuellt införande av verksamhetsområde för dagvatten skulle de nya allmänna dagvattenledningarna ligga i samma nivå som de befintliga ledningarna i området i övrigt. Att anlägga allmänna dagvattenledningar på överdjup i det här området framstår som omotiverat. För att kunna anlägga de allmänna ledningarna på lägre nivå än dagens måste man spränga alternativt borra i berget på flera ställen i området. Ledningar på lägre nivå kan även innebära att man kommer ned på grundvattennivå vilket leder till att markens naturliga grundvattennivå rubbas i området med bl.a. risk för hussättningar som konsekvens. Preliminär bedömning är att även om kommunen anlägger ett dagvattenledningssystem torde inte fastigheten bli hjälpt i sitt aktuella problem. Fastighetsägaren kommer ändå att behöva pumpa dräneringsvatten från fastigheten med tanke på områdets topografi och fastighetens läge i området.

Sammanfattningsvis konstaterar kommunen att fastighetsägaren bör se över sin privata va-anläggning. Om dräneringsvatten är ihopkopplat med stuprörsavledningar samt utvändig spygattbrunn bör det åtgärdas. Sker avledande

Datum
2016-11-21

Beteckning
567-12680-2015

av dränvatten via pump ska detta ske via täta ledningar utan risk för bakåströmning. Kommunen påpekar att det är ett känt faktum att dränvatten i många fall inte kan avledas med självfall till allmänna dagvattenledningar. Den praktiska konsekvensen blir därför att vissa byggnader inte kan förses med källare eller att dränvatten måste pumpas eller avledas till egen anläggning för lokalt omhändertagande av dagvatten.

Åsa Ekberg har bemött kommunens yttrande och anfört bl.a. följande.

Varken vatten från stuprör eller spygattbrunn går till pumpbrunnen utan via egna ledningar till en kasset i gräsmattan. Detta konstaterades även av Nacka kommuns va-ingenjör Svetlana Jouravlova år 2014.

Hon gjorde år 2013 en helt ny dränering med dubbla dräneringsrör runt hela fastigheten samt täta ledningar. Det finns en backventil installerad innan pumpbrunnen för att förhindra vatten från att backa tillbaka upp mot huset när kommunens dagvattenledningar är överbelastade. Konsekvensen av överbelastningen blir att vatten som ska ledas bort från hennes fastighet inte har någonstans att ta vägen utan stannar i ledningarna runt huset, vilka snabbt fylls, och efter endast någon timme tränger vatten in i källaren. Det är stora mängder vatten, enligt hennes uppskattning 1200 liter/timme vid kraftigt regn, som passerar hennes anläggning. Hon har anlitat en konsultfirma för att undersöka vatten- och markförhållanden på fastigheten. Resultatet visar att problemet orsakas av markvatten som rinner till hennes fastighet främst söder- och västerifrån. Hon genomförde den dräneringslösning som rekommenderades efter undersökningen.

Åsa Ekberg påpekar att "vägdagvatten" inte är problemet, utan det markvatten som hittar sina egna vägar under jord.

Detta är även ett miljömässigt problem för henne. Varje gång det regnar måste hon vara beredd på att kommunens dagvattenledning i gatan inte räcker till och att en reservpump måste sättas i hennes pumpbrunn för att pumpa vattnet ut på gräsmattan i stället. Eftersom hon ofta jobbar på annan ort medför det både psykisk påfrestning och oro samt att hon alltid måste arrangera så att någon kan kontrollera att pumpen får undan vattnet och vid behov kan rycka ut och sätta dit reservpumpen för att leda vattnet ut på gräsmattan.

Huset byggde år 1934 s med bygglov som innefattade källare. Runt 1945 höjdes vägen för att bussarna började trafikera Hästhagen och därmed hamnade hennes tomt under vägens nivå. De dagvattenledningar som dragit har lagts i förhållande till vägens nivå och inte med hänsyn till hennes fastighet och de är inte heller dimensionerade för de vattenmängder det handlar om.

Tillsynsbesök

Länsstyrelsen har haft möte med Nacka kommun den 12 maj 2016. Kommunen har åter framhållit att en misstänkt orsak till dagvattenproblemet är att fastighetens dräneringsledningar är sammankopplade med stuprör- och spygattledningar. Kommunen har även åter påpekat behovet av täta ledningar och backventil.

Datum
2016-11-21

Beteckning
567-12680-2015

Länsstyrelsen lyfte frågan om en annan lösning än dagvattenledningar skulle kunna vara aktuell för området. Frågan skulle diskuteras vidare inom kommunen.

Länsstyrelsen har också besökt fastigheten. Syftet med besöket var att Länsstyrelsen skulle skapa sig en bild av området samt de åtgärder som var utförda på fastigheten.

Länsstyrelsen kunde vid tillsynsbesöket konstatera att området är kuperat och att den aktuella fastigheten ligger i områdets lågpunkt. Vägen där kommunens dagvattenbrunn finns, ligger ca en meter ovanför tomten och fastighetens egen dräneringsbrunn.



Bild B. Vy österut mot Smedjevägen

I fastighetens dräneringsbrunn finns två pumpar, en för att pumpa vatten till kommunens dagvattenbrunn, den andra som en reserv när kapaciteten i kommunens brunn inte räcker till. Länsstyrelsen kunde vid besöket konstatera att trots att det inte regnade denna dag var det relativt stora mängder vatten som passerade fastighetsägarens brunn. Detta tyder på att det är framför allt dräneringsvatten som orsakar problem för Åsa Ekberg.

Datum
2016-11-21

Beteckning
567-12680-2015



Bild C. Dräneringsbrunn med tillrinningen från höger och utloppet till vänster, mot gatan.

Åsa Ekberg har kompletterat handlingarna med en ritning och bilder för att illustrera bl.a. att dräneringsvatten och stuprörsavledningar har separata ledningar, bild 1- 5.

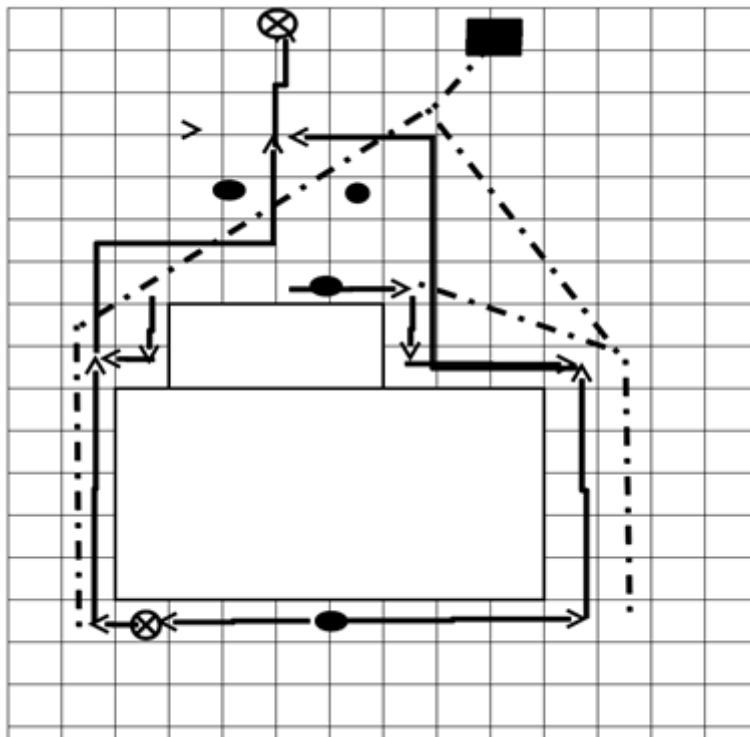


Bild 1. Dräneringsritning

Datum
2016-11-21

Beteckning
567-12680-2015



Bild 2. Dräneringsledningarna runt huset samt ner till brunnen



Bild 3. Dubbladräneringsrör runt huset



Bild 4. Dagvattenledningarna från stuprören till kassetten i gräsmattan



Bild 5. Kassetten i gräsmattan

Av bilderna ovanför framgår att dräneringsledningarna är lagda på lägre nivå än dagvattensystemet vilket tyder på att det är två skilda system.

Datum
2016-11-21

Beteckning
567-12680-2015

Bestämmelser som beslutet grundas på

Av 6 § lagen LAV följer att om det med hänsyn till skyddet för människors hälsa eller miljön behöver ordnas vattenförsörjning eller avlopp i ett större sammanhang för en viss befintlig eller blivande bebyggelse, ska kommunen bestämma det verksamhetsområde inom vilket vattentjänsten eller vattentjänsterna behöver ordnas och se till att behovet snarast och så länge behovet finns kvar, tillgodoses i verksamhetsområdet genom en allmän va-anläggning. Enligt definitionen i 2 § LAV är avlopp bl.a. bortledande av dagvatten och dränvatten från ett område med samlad bebyggelse.

Enligt 51 § LAV utövar länsstyrelsen tillsynen över att kommunen fullgör skyldigheten enligt 6 § LAV att tillgodose behovet av vattentjänster. Av bestämmelsen framgår också att länsstyrelsen får förelägga kommunen att fullgöra skyldigheten och förena ett sådant föreläggande med vite.

Länsstyrelsen vill även upplysa om att enligt 12 § LAV ska huvudmannen för varje fastighet inom ett verksamhetsområde bestämma en förbindelsepunkt. Huvudmannen ska samråda med fastighetsägaren om förbindelsepunktens läge inom den tid som är skälig med hänsyn till fastighetsägarens intresse av att kunna planera för sin användning av fastigheten. Av 19 § LAV framgår att huvudmannen ska ordna de pumpar och andra särskilda anordningar som pga. den allmänna va-anläggningens konstruktion eller utförande behövs på en fastighet för att fastighetsägaren ska kunna använda va-anläggningen.

Information

Twister om den allmänna dagvattenutformning prövas av Mark- och miljödomstolen

De som deltagit i beslutet

Beslutet har fattats av miljöskyddschef Lena Pettersson med miljöhandläggare Izabela Tyrka Pettersson som föredragande. I den slutliga beredningen har också länsassessor Katarina Svedelius, jurist, deltagit.

Digital kopia:

Miljö- och stadsbyggnadsnämnden i Nacka kommun
Åsa Ekberg asa.k.ekberg@gmail.com

Datum
2016-11-21

Beteckning
567-12680-2015

Hur man överklagar

Detta beslut kan endast överklagas av Nacka kommun. Överklagandet ska då skickas till Länsstyrelsen senast tre veckor efter att kommunen tagit del av beslutet, annars kan överklagandet inte prövas. Länsstyrelsen kommer att, efter rättidsprövning, sända skrivelsen med överklagandet vidare till Mark- och miljödomstolen vid Nacka tingsrätt för prövning.

Övriga berörda i ärendet, t.ex. boende i området, kan inte överklaga Länsstyrelsens beslut. Däremot kan boende väcka egen talan vid Mark- och miljödomstolen vid Nacka tingsrätt. Domstolen prövar bl.a. tvister om rätt att bruka anläggningen eller villkoren för brukande, skyldighet att betala avgift eller avgiftens storlek, innebörden av avtal som parterna träffat, skadeståndsskyldighet m.m.

För mer information se www.nackatingsratt.domstol.se/Om-tingsratten/Mark--och-miljodomstolen/VA-mal/.

Om du vill ha ytterligare upplysningar kan du vända dig till Länsstyrelsen.

17 januari 2017

SAMMANTRÄDESPROTOKOLL
Kommunstyrelsens stadsutvecklingsutskott

§ 5

Dnr KFKS 2010/238-251

Projektavslut för Blåmesvägen i nordvästra Lännersta, stadsbyggnadsprojekt 9398

Beslut

Kommunstyrelsens stadsutvecklingsutskott föreslår kommunstyrelsen fatta följande beslut.

Kommunstyrelsen godkänner slutrapporten för stadsbyggnadsprojekt 9398, Blåmesvägen. Informationen i ärendet lämnas för kännedom till miljö- och stadsbyggnadsnämnden och natur- och trafiknämnden.

En direktavskrivning av underskottet på 320 000 kronor för planarbete ska göras i kommunstyrelsens bokslut för innevarande år.

Ärendet

Stadsbyggnadsprojekt 9398 Blåmesvägen är ett förnyelseområde beläget i nordvästra Lännersta där permanentboende har möjliggjorts, vägarna förbättrats och VA anslutits. Projektet är nu klart att avslutas. Ekonomiskt sett resulterade projektet i ett negativt netto om 11 616 000 kronor. En direktavskrivning på 320 000 kronor för planarbete föreslås göras i kommunstyrelsens bokslut för innevarande år. Övriga nettoinvesteringar för gata, park och VA föreslås aktiveras på respektive verksamhet hos natur- och trafiknämnden och Nacka Vatten och Avfall AB.

Handlingar i ärendet




Exploateringsenhetens tjänsteskrivelse den 3 januari 2017

Ärendeöversikt

Slutrapport

Beslutsgång

Kommunstyrelsens stadsutvecklingsutskott beslutade i enlighet med exploateringsenhetens förslag.

Ordförandes signatur	Justerandes signatur	Utdragsbestyrkande
		

2017-01-03

TJÄNSTESKRIVELSE
KFKS 2010/238-251
Projekt 9398

Kommunstyrelsen

Projektavslut för Blåmesvägen i nordvästra Lännersta, stadsbyggnadsprojekt 9398

Förslag till beslut

Kommunstyrelsen godkänner slutrapporten för stadsbyggnadsprojekt 9398, Blåmesvägen. Informationen i ärendet lämnas för kännedom till miljö- och stadsbyggnadsnämnden och natur- och trafiknämnden.

En direktavskrivning av underskottet på 320 000 kronor för planarbete ska göras i kommunstyrelsens bokslut för innevarande år.

Sammanfattning

Stadsbyggnadsprojekt 9398 Blåmesvägen är ett förnyelseområde beläget i nordvästra Lännersta där permanentboende har möjliggjorts, vägarna förbättrats och VA anslutits. Projektet är nu klart att avslutas. Ekonomiskt sett resulterade projektet i ett negativt netto om 11 616 000 kronor. En direktavskrivning på 320 000 kronor för planarbete föreslås göras i kommunstyrelsens bokslut för innevarande år. Övriga nettoinvesteringar för gata, park och VA föreslås aktiveras på respektive verksamhet hos natur- och trafiknämnden och Nacka Vatten och Avfall AB.

Ärendet

Stadsbyggnadsprojekt 9398 Blåmesvägen är nu klart att avslutas. En slutrapport har upprättats, se bilaga 2.

Blåmesvägen är ett förnyelseområde beläget i nordvästra Lännersta. Projektet syftade till att möjliggöra permanentboende i området genom att utöka byggrätterna, förbättra vägarna och ansluta området till kommunalt VA. Detaljplanen vann laga kraft i december 2005. Utbyggnaden av allmänna anläggningar pågick 2010-2011. Gatukostnadsutredningen vann laga kraft i mars 2012. Driftöverlämnande skedde i november 2012.



Ekonomiskt sett resulterade projektet i ett negativt netto om 11 616 000 kronor. En direktavskrivning på 320 000 kronor för planarbete föreslås göras i kommunstyrelsens bokslut för innevarande år. Övriga nettoinvesteringar för gata, park och VA föreslås aktiveras på respektive verksamhet hos natur- och trafiknämnden och Nacka Vatten och Avfall AB.

Tillgångar som skapats i anläggningsregistret är 6 300 kvadratmeter (1 600 meter) lokalgata, 1 100 meter VA-ledning samt 600 kvadratmeter park- och naturmark och 100 kvm lekpark. Årliga kostnader för skötsel och underhåll är cirka 157 500 kronor för gata, 40 700 kronor för VA-ledningar och 1 400 kronor för park- och naturpark.

Övriga detaljer framgår av slutrapporten.

Bilagor

Bilaga 1. Ärendeöversikt

Bilaga 2. Slutrapport

Exploateringsenheten

Ulf Crichton
Exploateringschef

Tina Edén
Projektingenjör

2017-01-03

BILAGA I
KFKS 2010/238-251

Ärendeöversikt för stadsbyggnadsprojekt 9398 Blåmesvägen i nordvästra Lännersta

Projektledare: Susanne Moberg

	Beslut	Datum	Styrelse/nämnd	Kommentar
✓	Beslut om att påbörja planläggning	1996-02-19	KS	§ 40
✓	Beslut om att utvidga planområdet	2000-09-13	ONB	§ 240
✓	Detaljplan, samråd	2002, jun-aug		
✓	Yttrande, samråd detaljplan	2002-08-20	KSAU	§ 191
✓	Beslut om två alternativ	2002-11-06	ONB	§ 285
✓	Detaljplan, utställning	2003, jan-feb		
✓	Yttrande, utställning detaljplan	2003-02-04	KSAU	§ 23
✓	Detaljplan, tillstyrkan	2003-10-15	ONB	§ 261
✓	Detaljplan, antagande	2003-12-15	KF	§ 175
✓	Detaljplan, laga kraft	2005-12-15		
✓	Gatukostnader, samråd	2009, nov-dec		
✓	Tilldelning av entreprenad	2010-05-03		
✓	Utbyggnads-PM, information	2010-09-20	KS	§ 184
✓	Gatukostnader, utställning	2010, nov-dec	KSAU	§ 277
✓	Gatukostnader, antagande	2011-02-07	KS	§ 40
✓	Slutbesiktning allmänna anläggningar	2011-08-15		
✓	Gatukostnader, laga kraft	2012-03-12		
✓	Driftöverlämning	2012-11-01		
	Projektavslut, beslut	2017-02-13	KS	



SLUTRAPPORT

Projektavslut för stadsbyggnadsprojekt 9398 Blåmesvägen i nordvästra Lännersta

2017-01-03

Tina Edén

KFKS 2010/238-251

Sammanfattning

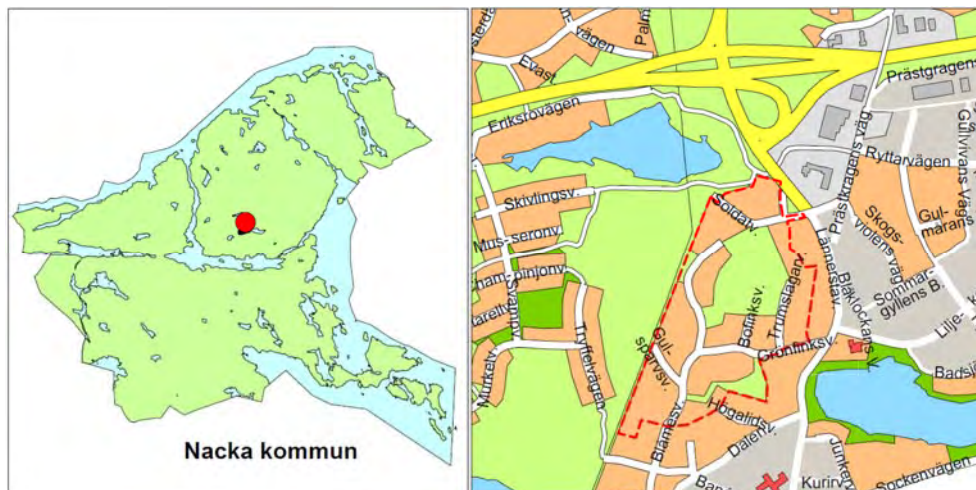
Blåmesvägen är ett förnyelseområde som är beläget i nordvästra Lännersta. Projektet syftade till att möjliggöra permanentboende i området genom att utöka byggrätterna, förbättra vägarna och ansluta området till kommunalt VA.

Detaljplanen för området vann laga kraft i december 2005. Utbyggnaden av gator och VA pågick 2010-2011. Gatukostnadsutredningen vann laga kraft i mars 2012. Driftöverlämnande skedde i november 2012.

Flera erfarenheter har tagits till vara under projektets gång som har lett till förbättrade arbetssätt inom kommunen.

Nacka kommun

Tina Edén



Den vänstra kartan visar var i kommunen projektområdet ligger. Den högra kartan visar projektområdets avgränsning.

Innehållsförteckning

1	Projektets syfte och mål.....	4
1.1	Delprojekt.....	4
1.1.1	Detaljplan.....	4
1.1.2	Detaljprojektering	5
1.1.3	Gatukostnadsutredning	5
1.1.4	Utbyggnad.....	5
1.1.5	Kommunikation.....	5
1.2	Kopplingar till andra projekt.....	5
2	Utfall i förhållande till mål, ramar och identifierade risker.....	6
2.1	Uppfyllelse av projektmål.....	6
2.2	Projektets ekonomi.....	6
2.3	Nyckeltal och mått.....	7
2.3.1	Processen	7
2.3.2	Levererat projektresultat.....	7
2.3.3	Kostnader.....	7
3	Slutsatser och förslag på förbättringar	8

I Projektets syfte och mål

Projektområdet för Blåmesvägen (Område S: Soldatvägen, Blåmesvägen, Grönfinksvägen m.fl.) är cirka 1,5 kvadratkilometer stort och är beläget i nordvästra delen av Lännersta, se karta på sida 2.

När projektet påbörjades dominerades bebyggelsen av små enplansstugor med fasad av träpanel, många byggdes som sportstugor på 40-talet. En del fritidshus hade byggts om för att kunna bebos året runt och några tomter hade redan permanentbostäder. Övrig mark ägdes av kommunen, men huvudmannaskapet för vägarna var enskilt.

Projektet har syftat till att möjliggöra en omvandling i området från fritidshusboende till permanent boende genom att utöka byggrätterna, ansluta området till kommunalt vatten och spillvatten (traditionell VA-utbyggnadsmetod med LTA-metod) och rusta upp vägarna.

Övriga mål i projektet:

- Bevara områdets speciella kvaliteter i landskapsbild och bebyggelsemiljö.
- Minska belastningen på närbelägna sjöar som Kocktorpssjön och Bagarsjön.
- Uppnå en säker trafikmiljö.
- Införa kommunalt huvudmannaskap för vägarna.

I.1 Delprojekt

I.1.1 Detaljplan

Den 19 februari 1996 gav Kommunstyrelsen uppdraget till Miljö & Stadsbyggnad att utarbeta förslag till ändrade eller nya detaljplaner som ersättning för då gällande äldre planer med förordnande enligt PBL 5:8.1. Vilka områden som berördes illustrerades i en bilagd karta, där Blåmesvägen ingick. Detta beslut går inte att jämföra med de beslut om startpromemoria som kommunen arbetar med idag och det dröjde därmed innan planläggningsarbetet startade.

Den 13 september 2000 beslutade Områdesnämnden i Boo att planområdet skulle utvidgas till att omfatta del av områdesbestämmelser nr OB 2, det vill säga fastigheterna längs Trumslagarvägen och Soldatvägen. Det beslutades också att detaljplanen skulle reglera trafiksituationen i området. I och med att planområdet utvidgades ändrades förfarandet från enkelt till normalt.

Efter plansamrådet som hölls sommaren 2002 ändrades planförslaget genom att byggrätten utökades och marklov för trädfällning togs bort. Områdesnämnden i Boo beslutade i november 2002 att detaljplanen skulle ställas ut med två alternativ; enskilt respektive kommunalt huvudmannaskap för allmän plats. De yttranden som kom in under granskningen förordade kommunalt huvudmannaskap.

Detaljplanen antogs 2003 men överklagades ända till regeringen som avslög överklagan. Överklagandena gällde huvudmannaskapet och väganslutningen mellan Soldatvägen och Blåmesvägen. Detaljplanen (DP 377) vann laga kraft 2005.

1.1.2 Detaljprojektering

Detaljprojekteringen inledde genomförandeskedet och påbörjades 2008. Den nya väganslutningen mellan Soldatvägen och Blåmesvägen enligt detaljplanen ritades upp och därmed blev Soldatvägen den nya tillfartsvägen för hela området. Infartsmöjligheterna via Blåmesvägen och Grönfinksvägen togs bort.

1.1.3 Gatukostnadsutredning

Gatukostnadsutredningen påbörjades samtidigt med detaljprojekteringen. I detaljplanens genomförandebeskrivning ingick en mycket preliminär uppskattning av kostnaderna för utbyggnad av anläggningar på allmän platsmark. Efter detaljprojekteringen beräknades utbyggnadskostnaderna landa på 15 200 000 kronor. Kommunen beslutade att jämka gatukostnaderna och kostnadstaket (7 800 000 kronor) låg i nivå med den preliminära kostnadsuppskattningen.

1.1.4 Utbyggnad

Upphandlingen av utbyggnadsentreprenaden genomfördes under våren 2010 och Frentab AB tilldelades entreprenaden som innehöll den nya vägsträckningen mellan Soldatvägen-Blåmesvägen, upprustning av det befintliga vägnätet, en mindre lekplats vid slutet av Bofinksvägen samt kommunalt VA med LTA. Slutbesiktning skedde i augusti 2011 och driftöverlämningen gjordes i november 2012. Utbyggnaden kostade cirka 17 miljoner kronor, ca 1,8 miljoner kronor mer än planerat.

1.1.5 Kommunikation

Utöver den sedvanliga kommunikationen har flera informationsmöten med boende hållits under genomförandeskedet. Vid utformningen av lekplatsen och val av gatubelysning har dessutom de boende haft inflytande.

1.2 Kopplingar till andra projekt

I detaljplanen för Blåmesvägen (DP 377) finns en cirkulationsplats i korsningen Lännerstavägen/Soldatvägen illustrerad. Korsningen ligger utanför planområdet och ingick i ett annat stadsbyggnadsprojekt, 9403. Syftet med projekt 9403 var att utreda om korsningen behövde byggas om med hänsyn till att verksamhetsområdet längs Prästkragens väg vuxit. I och med genomförandet av detaljplanen för Blåmesvägen aktualiserades att lyfta projekt 9403 igen eftersom in- och utfarter via denna korsning bedömdes att öka väsentligt och att cirkulationsplatsen därmed skulle bli viktig. Projekt 9403 avslutades utan att cirkulationsplatsen byggts ut då en trafikutredning visat att cirkulationsplatsen inte behövdes av kapacitetsskäl och trafiksituationen i korsningen bedömdes som god.

2 Utfall i förhållande till mål, ramar och identifierade risker

2.1 Uppfyllelse av projektmål

Projektet har uppfyllt projektmålen att möjliggöra permanentboende, förbättra vägarna och ansluta till kommunalt VA. Projektet har levererat en lagakraftvunnen detaljplan, DP 377, och en lagakraftvunnen gatukostnadsutredning.

Övriga projektmål som uppfyllts:

- Områdets speciella kvaliteter i landskapsbild och bebyggelsemiljö har bevarats genom att avstyckningar inte har tillåtits.
- Belastningen på närbelägna sjöar som Kocktorpssjön och Bagarsjön har minskat genom att ersätta de enskilda vatten- och avloppslösningarna med kommunalt VA.
- En säkrare trafikmiljö har uppnåtts genom att branta och smala infartsvägar har stängts av och en ny väganslutning har byggts.
- Kommunalt huvudmannskap för vägarna har införts.

2.2 Projektets ekonomi

Under 2006 när detaljplanen vunnit laga kraft, men innan detaljprojekteringen påbörjats, hade projektet följande budget (i tkr):

Verksamhet	Inkomster/Intäkter	Utgifter	Netto
Mark	0	23	-23
Gata/Park	8 300	9 200	-900
VA	3 200	4 100	-900
Planarbete	250	0	250
Netto	11 750	13 323	-1 573

Utfallet blev följande (i tkr):

Verksamhet	Inkomster/Intäkter	Utgifter	Netto
Gata/Park	7 944	16 475	-8 531
VA	3 813	6 578	-2 765
Planarbete	269	589	-320
Netto	12 026	23 642	-11 616

Fördyringarna för gata/park beror dels på att detaljprojekteringen visade att utbyggnadskostnaden skulle bli ca 5 miljoner kronor dyrare, totalt 15,2 miljoner kronor, och att entreprenaden sen blev ca 2 miljoner kronor dyrare än budgeterat.

Anläggningar vilka registreras i kommunens anläggningsregister redovisat i tkr:

Anläggning	Komponent	Ink	Utg	Netto	Avskr.tid
Gata/väg	-Väggkropp	6 035	12 700	-6 665	80
	-Ytskikt	1 132	2 381	-1 250	20
	-Belysning	377	794	-417	25
Summa anläggning		7 544	15 875	-8 331	
Park	-Park	400	600	-200	20
VA	-Ledningar	3 813	6 578	-2 765	50
Totalt		11 757	23 053	-11 296	

Sammanställning anläggningar, volym, inkomster, utgifter samt beräknade drift- och kapitaltjänstkostnader redovisat i tkr.

Anläggning	Yta/längd	Ink	Utg	Netto	DoU*	Kaptjänst**
Gata/väg	1 600 m / 6 300 kvm	7 544	15 875	-8 331	157,5	233
Park- och naturmark	700 kvm	400	600	-200	1,4	6
VA-ledningar	1 100 m	3 813	6 578	-2 765	40,7	105
Totalt		11 757	23 053	-11 296	200	344

* Drift och underhållskostnad per år, i tkr.

** Kapitaltjänst = kostnad för avskrivningar och internränta år 1. Linjär avskrivning över nyttjandeperioden, i tkr.

Internräntan 2016 är fastställd till 2,8% (3,8% för VA).

2.3 Nyckeltal och mått

2.3.1 Processen

- Tid (antal månader) mellan start-PM och planantagande: 86 månader
- Tid (antal månader) mellan planantagande och laga kraft: 24 månader
- Tid (antal månader) mellan planantagande och slutbesiktning: 94 månader
- Tid (antal månader) mellan slutbesiktning och projektavslut (KS-beslut beräknat): 66 månader
- Tid (antal månader) mellan start-PM och projektavslut (KS-beslut beräknat): 264 månader

2.3.2 Levererat projektresultat

- Antal nya bostäder: 12
- Yta bostäder, kvm BTA: 8 800 kvm BTA
- Antal m nya VA-ledningar (meter ledning): 1 100 m
- Antal m och kvm nya gator: 1 600 m och 6 300 kvm
- Antal kvm nyanlagd park: 600 kvm naturmark och 100 kvm lekplats

2.3.3 Kostnader

- Gatukostnader för tomt med andelstal 1,0: 232 656 kr

3 Slutsatser och förslag på förbättringar

I samband med driftsöverlämnandet av de allmänna anläggningarna gjordes en uppföljning av vilka erfarenheter och möjliga förbättringar som bör följa med till kommande projekt. Vissa har redan lett till ändrat arbetssätt och för andra ges förbättringsförslag.

Leverans av relationshandlingar

Se alltid till att relationshandlingar inkommit och hunnit granskas och godkännas senast 14 dagar före slutbesiktning. Utan undantag.

Exploateringsenhetens rutiner för stadsbyggnadsprojekt har ändrats så att det står att relationsritningarna alltid ska ha inkommit innan slutbesiktning. Det står också i de administrativa föreskrifterna när entreprenader handlas upp att leverans av relationsritningar ska ha skett senast två veckor innan slutbesiktning.

Inventering av stompunkter

Inför varje byggstart i ett projekt bör man inventera stompunkterna, det kan annars finnas risk för att det är oklart vilka stompunkter som saknas sedan länge, som försvunnit i entreprenaden eller som försvunnit när enskilda utfört arbeten på sina fastigheter. Man bör därför ha en dialog med Lantmäterienheten om hur frågan om stompunkterna ska lösas i varje enskilt projekt.

Idag görs ofta stompunktsinventering vid projektstart, men det är inte ett formaliserat arbetssätt. Exploateringsenheten ska se över om det behöver tas fram förbättrade rutiner för hanteringen runt detta.

Frågor om olovligt byggande under utbyggnaden

Vid genomförande av stadsbyggnadsprojekten upptäcks ofta problem som är av sådan art att de riskerar att försena projektet och där det är oklart vem som har ansvaret för att lösa dem. En sådan fråga är olovliga anläggningar eller byggnader på kommunens mark. Diskussionerna med fastighetsägarna blir ofta tidskrävande och kan även medföra onödiga kostnader för projektet.

Frågor om olovligt byggande och annat borde därför lösas med t.ex. en inventering innan detaljplanen vinner laga kraft samt nya rutiner för vem som har ansvaret för detta inom kommunen, något exploateringsenheten ska se över.

Entreprenörens platsorganisation och erfarenhet av liknande projekt

Det är viktigt att entreprenörens organisation på plats fungerar i förhållandet till tredje man och att de har erfarenhet av liknande projekt. Att ha en erfaren arbetsledare på plats underlättar framdriften avsevärt för både entreprenören och kommunen vilket märktes under projektets gång då arbetsledaren byttes ut efter några månader efter synpunkter från kommunen.

Vid projekt med många fastighetsägare och komplicerade förhållanden kan det vara betydelsefullt att ha med referenser på platsorganisationen mm som upphandlingskriterier.

Öppenhet och mångfald

*Vi har förtroende och respekt för människors kunskap
och egna förmåga - samt för deras vilja att ta ansvar*



Kommunstyrelsen

Medborgarundersökning - hösten 2016

Förslag till beslut

Kommunstyrelsen noterar informationen till protokollet.

Sammanfattning

Resultatet av medborgarundersökningen 2016 visar att Nackabornas nöjdhet inom de flesta områden ligger på fortsatt höga nivåer, i jämförelse med de totalt 136 deltagande kommunerna i undersökningen.

Nacka kommun är bland de tio procent bästa kommunerna när det gäller nöjdhet med kommunen som plats att bo och leva på (NRI) och nöjdhet med kommunens verksamheter (NMI). Förskolan, grundskolan och gymnasieskolan fortsätter vara områden där Nackaborna sätter höga betyg och är mycket nöjda.

Det område där Nacka har fått högst betygsindex är rekommendation (67 procent av Nackaborna kan starkt rekommendera vänner och bekanta att flytta till Nacka).

För Nackas del är det räddningstjänsten, vatten och avlopp och kontakter där nöjdheten understiger medelvärde för samtliga deltagande kommuner.

Lägst betygsindex fick möjligheterna till inflytande, påverkan och förtroende över kommunala beslut och verksamheter. Även om dessa områden ligger i förhållandevis lågt jämfört med andra områden ligger Nacka ändå bättre till än de flesta andra kommunerna.

Om undersökningen

Statistiska centralbyrån (SCB) erbjuder varje vår och höst Sveriges kommuner att delta i en medborgarundersökning. Sedan SCB startade undersökningen 2005 har 263 av landets kommuner deltagit. De flesta kommunerna har deltagit flera gånger.

Undersökningen består av tre delar:



- **Nöjd-Region-Index (NRI):** Medborgarnas uppfattning om kommunen som en plats att bo och leva på, innehåller bland annat frågor om allmän nöjdhet med kommunen, kommunikationer, kommersiellt utbud och trygghet.
- **Nöjd-Medborgar-Index (NMI):** Medborgarnas uppfattning om kommunens verksamheter
- **Nöjd-Inflytande-Index (NII):** Medborgarnas uppfattning om insyn i och inflytande över kommunens verksamheter och beslut.

För dessa tre delar ges dels ett helhetsbetyg, benämnda nöjd-region-index (NRI), nöjd-medborgar-index (NMI) och nöjd-inflytande-index (NII), dels betyg på ett antal faktorer som återger delar av det undersökta området. Det övergripande resultatet visas för varje område med ett värde på 0-100, där värden under 40 kan betraktas som underkänt, gränsen för ”nöjd” går vid 55 och värden över 75 kan tolkas som väl godkänt¹.

Nacka kommun har medverkat i undersökningen årligen sedan 2008. Undersökningen 2016 genomfördes under perioden 22 september – 8 november. Sammanlagt genomförde 81 kommuner undersökningen 2016. När Nackas värde jämförs med snittet/medel i detta ärende betyder det genomsnittet för dessa 81 kommuner. År 2010 omarbetade SCB enkäten något, vilket gör att jämförbarheten med resultaten från åren dessförinnan är begränsad inom en del områden.

Undersökningen skickades i Nacka kommun ut till 1 500 slumpmässigt utvalda personer i åldrarna 18-84 år, varav 574 personer (39 procent) svarade (varav 37 procent män och 41 procent kvinnor). Det är en lägre svarsfrekvens än tidigare år, då den legat kring 45-49 procent. Resultaten är fortfarande relevanta, men felmarginalerna är något större. Felmarginalerna för kommunens resultat ligger runt +/- 2, det vill säga för ett resultat på 65 kan det sanna värdet ligga inom ramen 63-67. Inom en del områden är felmarginalerna mindre, inom andra större.

Resultatet i sin helhet finns i Nackas rapport och rapportbilaga som går att hitta på SCB:s webbplats. Där finns bland annat svar på varje ingående fråga, felmarginaler och SCB:s metod för undersökningen. På webbplatsen finns också övriga kommuners rapporter och tabeller där man enkelt kan göra jämförelser med andra kommuner.

<http://www.scb.se/sv/Vara-tjanster/Insamling-och-undersokning/SCBs-medborgarundersokning/Resultat-2016/>

¹ De svarande svarar på varje fråga på en skala 1-10, där 1 är lägsta betyg och 10 högsta. Varje faktor mäts genom en eller flera frågor. För varje faktor – till exempel. bostäder – räknas svaren som ingår ihop och omräknas till ett index på 0-100. Det innebär att värdet 5 på skalan 1-10 motsvarar ett indexvärde på 44,4 och värdet 8 motsvarar ett indexvärde på 77,8.



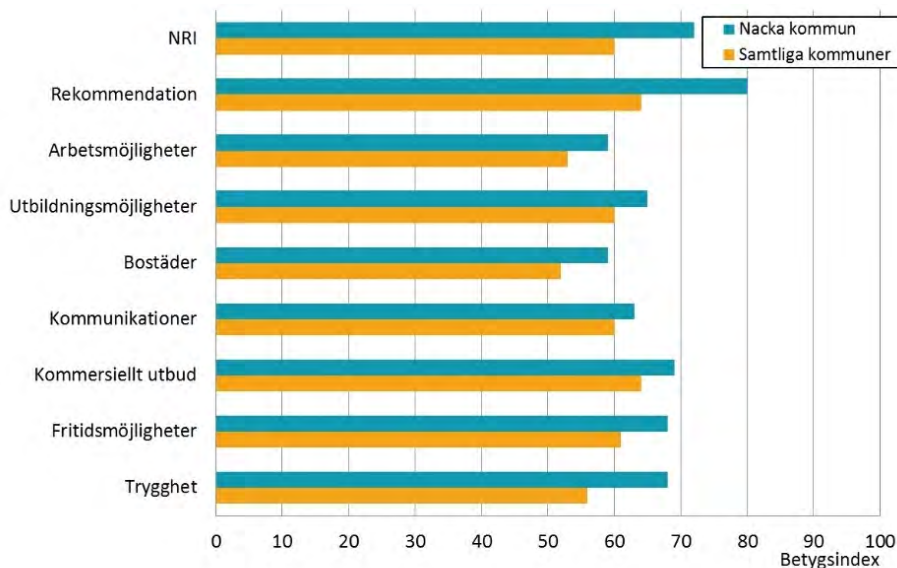
Fortsatt nöjda invånare

Resultatet från undersökningen hösten 2016 skiljer sig inte nämnvärt åt från tidigare år, och visar att Nacka överlag har nöjda invånare. För de sammanfattande måtten, som uttrycks i nöjdhet med hur kommunen sköter sina verksamheter (nöjd-medborgar-index, NMI) samt kommunen som en plats att bo och leva på (nöjd-region-index, NRI), skedde en marginell sänkning mellan 2015 och 2016 (från betygsindex 64 till 62 för NMI samt från betygsindex 73 till 72 för NRI). För inflytande och insyn invånarna har över kommunens beslut och verksamheter (nöjd-inflytande index, NII) skedde ingen förändring (betygsindex 46).

Nöjdhet med regionen - att leva och bo i Nacka (NRI)

Nackborna sätter ett högre helhetsbetyg för huvudområdet nöjdhet med kommunen som en plats att leva och bo på (NRI) jämfört med genomsnittet för samtliga deltagande kommuner. För helheten ligger Nacka bland de tio procent bästa kommunerna. Även inom alla underområden sätter Nackaborna högre betyg än genomsnittet.

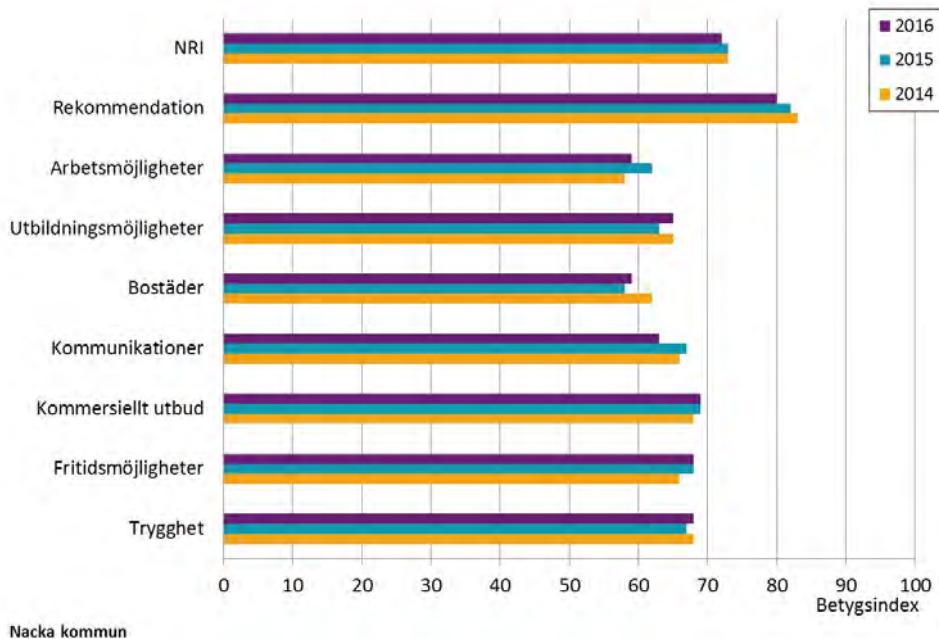
Diagram: Nacka kommun jämförelse med samtliga kommuner



Liksom tidigare år är det en mycket stor andel av invånarna som kan rekommendera andra att flytta till Nacka (betygsindex 80). Enligt SCB kan 67 procent rekommendera detta starkt.



Diagram: Frågeområdenas betygsindex de tre senaste åren



Jämförelser med tidigare år har kommunen som plats att bo och leva på (NRI) sjunkit något mellan 2014 och 2016. Färre Nackabor kan rekommendera vänner och bekanta att flytta till Nacka 2016 jämfört med 2015 och 2014 (67 procent 2016 mot 75 procent 2015).

Likaså har området kommunikationer fått sämre betygsindex 2016 jämfört med tidigare år. Området arbetsmöjligheter får lägre betygsindex 2016 jämfört med 2015. För områdena utbildningsmöjligheter, bostäder och trygghet har betygsindex förbättrats sedan 2015.

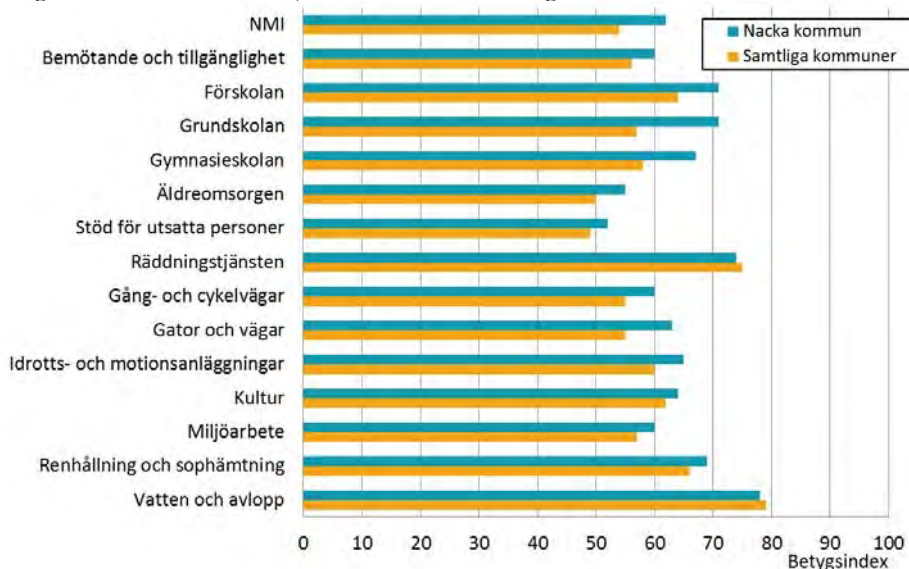
Nöjdhet med hur kommunen sköter sina verksamheter (NMI)

Nackabornas nöjdhet med hur kommunen sköter sina verksamheter (NMI) är högre än genomsnittet för samtliga deltagande kommuner. För helheten ligger Nacka bland de tio procent bästa kommunerna. Inom de allra flesta underliggande områden ligger Nacka över genomsnittet.

Mest nöjda i jämförelse med andra kommuner är invånarna med förskolan, grund- och gymnasieskolan samt gator och vägar. Räddningstjänsten samt vatten och avlopp hamnar strax under genomsnittet för deltagande kommuner.

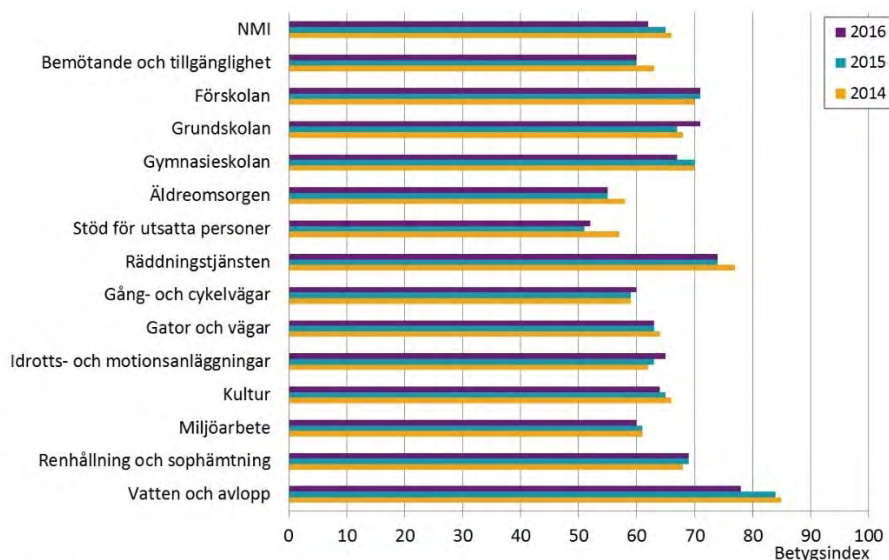


Diagram: Nacka kommun jämförelse med samtliga kommuner



Nackaborna sätter ett lägre helhetsbetyg på kommunens verksamheter (NMI) i undersökningen 2016 jämfört med 2015 och 2014.

Diagram: Frågeområdenas betygsindex de tre senaste åren



Nacka kommun

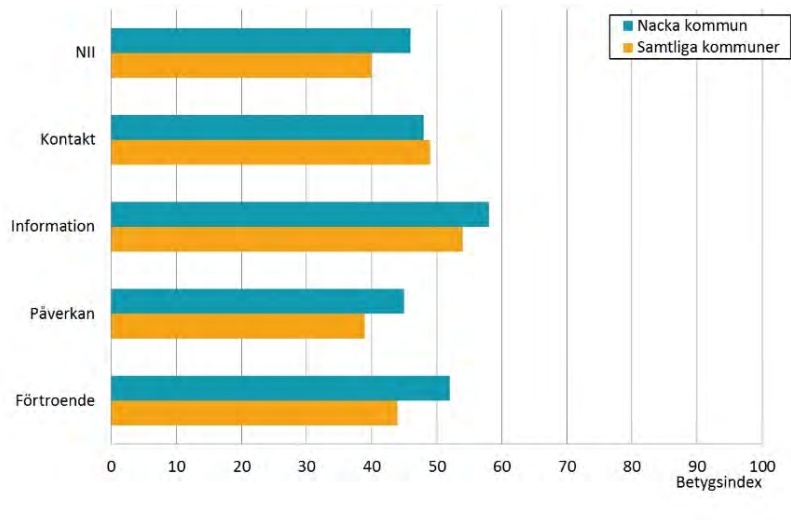
Jämförelser med tidigare år har det skett förbättringar när det gäller Nackabornas nöjdhet med grundskolan, gång och cykelvägar samt med kommunens idrotts- och motionsanläggningar. Det område som visar på en tydlig försämring sedan 2014 är vatten och avlopp.



Nöjdhet med insyn och inflytande (NII)

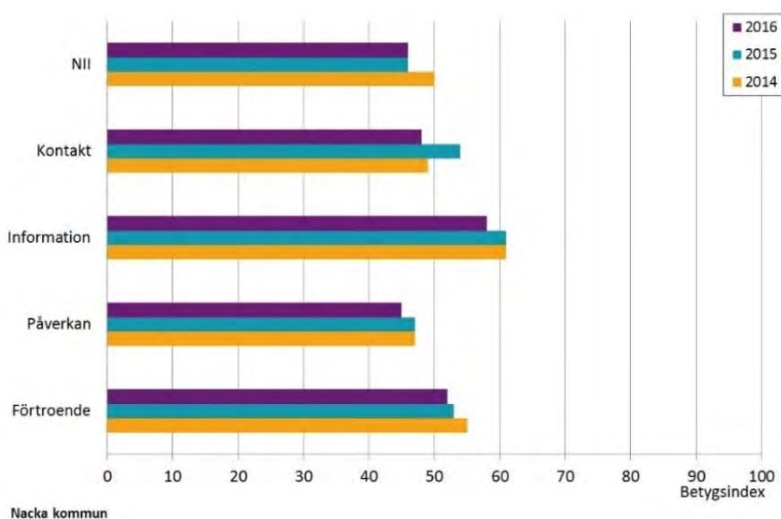
Nackas helhetsbetyg för insyn, inflytande och förtroende (NII) ligger som framgår av bilden nedan över genomsnittet. Nacka har dessutom betydligt mer nöjda invånare inom flertalet underområden förutom kontakt där kommunen ligger strax under genomsnittet. Liksom tidigare år får området påverkan det lägsta betyget i denna undersökning, även om det ligger tydligt över genomsnittet.

Diagram: Nacka kommun jämförelse med samtliga kommuner



Nackaborna sätter ett likvärdigt helhetsbetyg på inflytande 2016 som 2015 men ett lägre betyg än 2014. För de olika underområdena sätter medborgarna ett lägre betyg 2016 än 2015 och 2014.

Diagram: Frågeområdenas betygsindex de tre senaste åren



Nacka kommun



Kvinnor något mer nöjda än män

Överlag är kvinnor mer nöjda än män, så även i Nacka. Inom flertalet områden är skillnaderna marginella, det vill säga båda könen är i stort sett lika nöjda. Den största skillnaden mellan könen, med mer nöjda kvinnor än män, gäller för områdena förskolan och kultur, en skillnad på sju respektive fem i betygsindex. Vad beträffar trygghet är dock männen mer nöjda än kvinnor.

Kommunens tilläggsfrågor

Nacka kommun ställer sju tilläggsfrågor inom områden som det inte frågas om i SCB:s standardpaket av frågor. Dessa frågor handlar bland annat om nöjdhet med de fritidsaktiviteter som erbjuds, att utföra ärenden på webben samt kommunens sätt att sköta samhällsplaneringen. Resultatet på dessa frågor har varit ganska stabila över tid. Frågorna om valfriheten, avgiftsnivån och skattenivån har tagits bort i undersökningen 2016 och ersatts med två nya frågor om Nackas kulturhistoria och konsten i Nackas offentliga miljö.

2016 års resultat för tilläggsfrågorna skiljer sig inte nämnvärt åt från tidigare år, och visar att Nackaborna är nöjda. Den största skillnaden mellan könen, med mer nöjda kvinnor än män, gäller frågan om möjligheterna att ta del av konsten i Nackas offentliga miljöer. När det gäller frågan om Nacka kommun erbjuder pojkar och flickor lika förutsättningar när det gäller fritidsaktiviteter är dock män mer nöjda än kvinnorna. För övriga frågor är båda könen lika nöjda.

Sedan 2014 har Nacka tilläggsfrågan vad invånarna tycker om kommunens planer på att bygga förtätad stad mellan Hammarby sjöstad och Nacka forum. År 2016 gav 44 procent höga betyg (8-10 på en skala 1-10), 31 procent mellanbetyg (5-7) och 25 procent låga betyg (1-4) på denna fråga. I jämförelse med föregående år är det fler som anger låga betyg (18 procent 2015).

Hur kan vi använda medborgarundersökningen?

Resultatet från årets undersökning visar att kommunen överlag har nöjda invånare. Inom 17 av totalt 29 frågeområden ligger kommunen bland den fjärdedel kommuner med bäst värden. Inom fem områden ligger kommunen bland de 10 procent bästa (se bilaga med tabeller och diagram). Detta är mycket positivt och målsättningen bör vara att bibehålla dessa höga värden. Det finns naturligtvis också en förbättringspotential även där vi ligger bland de 25 procent bästa.

Det bör samtidigt beaktas att medborgarundersökningen är en attitydundersökning och att den inte ger hela bilden av "hur bra" Nacka är inom olika områden. Den behöver inom de flesta områden kompletteras med annan uppföljning för att ge en helhetsbild av



verksamhetens kvalitet. Det är särskilt tydligt inom områden där få av de svarande har egen erfarenhet, till exempel när det gäller stöd till utsatta personer. Medborgarundersökningen bör ses som en termometer och en undersökning som kan ge ledtrådar om vad invånarna tycker och om kvaliteten inom olika områden. Det är inte de absoluta värdena enskilda år som är intressanta, utan det relativa i undersökningen som bör följas och analyseras – det vill säga inom vilka områden blir vi bättre och varför? Vilka andra kommuner har nöjdare invånare än Nacka och varför?

Sedan några år tillbaka pågår ett arbete med att utveckla kommunens mål- och resultatstyrning. Utifrån de fyra nya övergripande målen har fokusområden samt resultatindikatorer tagits fram. Medborgarundersökningen är ett bra tillfälle för att identifiera och uppmärksamma eventuella utvecklingsområden inom exempelvis kommunens kvalitetsarbete. Inom vilka områden har kommunen en vilja och möjlighet att öka nöjdheten? Det kan också handla om olika insatser inom vissa områden så att nöjdheten inte sjunker ytterligare. Det kommer till exempel att bli viktigt att följa medborgarnas nöjdhet inom området nöjd-region-området nu när tempot i stadsutvecklingen ökar markant.

Hur öka svarsfrekvensen?

Svarsfrekvensen var låg. Endast 39 procent av de Nackabor som fått möjligheten hade svarat. I bilagan "Medborgarundersökningen 2016 - tabeller och diagram" följer några exempel på insatser under insamlingsperioden som flera kommuner har gjort för att öka svarsfrekvensen.

Bilagor

Tabeller och diagram (i Power Point).

Eva Olin
Ekonomidirektör
Stadsledningskontoret

Luis Caballero
Controller
Controllerenheten

24 januari 2017

SAMMANTRÄDESPROTOKOLL
Kommunstyrelsens arbetsutskott

§ 3

Dnr KFKS 2017/25

Medborgarundersökning - 2016

Beslut

Kommunstyrelsens arbetsutskott föreslår kommunstyrelsen fatta följande beslut.

Kommunstyrelsen noterar informationen till protokollet.

Kommunstyrelsens arbetsutskott beslutar för egen del att ärendet, till kommunstyrelsens sammanträde den 13 februari 2017, ska kompletteras med hur Nacka kommuns resultat av medborgarundersökningen har förändrats under senare år.

Ärende

Resultatet av medborgarundersökningen 2016 visar att Nackabornas nöjdhet inom de flesta områden ligger på fortsatt höga nivåer, i jämförelse med de totalt 81 deltagande kommunerna i undersökningen.

Nacka kommun är bland de tio procent bästa kommunerna när det gäller nöjdhet med kommunen som plats att bo och leva på (NRI) och nöjdhet med kommunens verksamheter (NMI). Förskolan, grundskolan och gymnasieskolan fortsätter vara områden där Nackaborna sätter höga betyg och är mycket nöjda.

Det område där Nacka har fått högst betygsindex är rekommendation (67 procent av Nackaborna kan starkt rekommendera vänner och bekanta att flytta till Nacka).




För Nackas del är det räddningstjänsten, vatten och avlopp och kontakter där nöjdheten understiger medelvärdet för samtliga deltagande kommuner.

Lägst betygsindex fick möjligheterna till inflytande, påverkan och förtroende över kommunala beslut och verksamheter. Även om dessa områden ligger i förhållandevis lågt jämfört med andra områden ligger Nacka ändå bättre till än de flesta andra kommunerna.

Handlingar i ärendet

Stadsledningskontorets tjänsteskrivelse den 11 januari 2017

Tabeller och diagram

Ordförandes signatur	Justerandes signatur	Utdragsbestyrkande
		

24 januari 2017

SAMMANTRÄDESPROTOKOLL
Kommunstyrelsens arbetsutskott




Beslutsgång

Kommunstyrelsens arbetsutskott beslutade i enlighet med stadsledningskontorets förslag med tillägget att ärendet, till kommunstyrelsens sammanträde den 13 februari 2017, ska kompletteras med hur Nacka kommuns resultat av medborgarundersökningen har förändrats under senare år.

Protokollsanteckningar

Khashayar Farmanbar lät anteckna följande för Socialdemokraternas arbetsutskottsgrupp.

”Vi noterar med viss oro att allt färre svarar på dessa undersökningar år efter år. Den låga frekvensen på ca 39% av respondenterna gör det naturligtvis svårt att finna en fingervisning av hur läget egentligen står till och vad som kan förbättras. Att göra kvalitativa jämförelser av våra kommunala tjänsters innehåll, skulle kunna komplettera denna bild.”

Ordförandes signatur	Justerandes signatur	Utdragsbestyrkande
		

Medborgarundersökning 2016

Tabeller och diagram

Bilaga till tjänsteskrivelse KFKS 2017/25



Bakgrund

- Attitydundersökning
- Ett urval på 1500 Nackabor i åldrarna 18-18 år
- Svarsandelen 39 procent, varav 37 procent män och 41 procent kvinnor (totalt 40 procent 2015)
- Post- och webbenkät med 88 frågor
- Frågorna besvaras på 10-gradiga skalor, där 1 är lägsta betyg och 10 är högsta betyg.
- Betygen räknas om till betygsindex, vilket innebär att resultaten omvandlas till en ny skala som går från 0 till 100
- Datasamlingsperiod 22 september - 8 november 2016
- 81 kommuner deltog

Undersökningen består av 3+1 delar

- **Nöjd-Region-Index (NRI)**
Frågor om Nacka som plats att bo och leva på
- **Nöjd-Medborgar-Index (NMI)**
Frågor om kommunens olika verksamheter
- **Nöjd-Inflytande-Index (NII)**
Frågor om medborgarnas inflytande på kommunala beslut och verksamheter
- **Egna tillägsfrågor**
 - Om konsten i Nackas offentliga miljö Ny
 - Kunskap om Nackas kulturhistoria Ny
 - Utbud av fritidsaktiviteter
 - Webbplats
 - Förtätad stad
 - Samhällsplanering

Sammanfattning

- Nackaborna ger högre helhetsbetyg inom alla tre delarna jämfört med genomsnittet för samtliga deltagande kommuner
- Förskolan, grundskolan och gymnasieskolan fortsätter att vara områden där invånarna har en hög nöjdhet
- De områden som har fått högst betygsindex är rekommendation samt vatten och avlopp
- 67 procent av Nackaborna rekommenderar vänner och bekanta att flytta till Nacka
- Räddningstjänsten, vatten och avlopp samt kontakter understiger medelvärdet för samtliga kommuner
- Minst nöjda är Nackaborna med möjligheterna till inflytande och påverkan
- Överlag är kvinnor mer nöjda än män

Nöjd-Region-Index (NRI)

Färgerna innebär; mörkt grön ruta – Nackas värde i den bästa fjärdedelen av de medverkande kommunerna. Ljus grön ruta – Nackas värde bland näst bästa fjärdedelen. Gul ruta näst sämst fjärdedelen. Stjärnan innebär att Nackas värde ligger bland de 10 procent bästa. Pilarna innebär en höjning respektive sänkning i jämförelse med 2015.

NRI	Nacka	Medel	Högst	Lägst		
NRI	72 ★	60	Danderyd	79	Flen/Hällefors	44
Rekommendation	80 ★	64	Danderyd	86	Flen	42
Arbetsmöjligheter	59	53	Solna	76	Hällefors	29
Utbildningsmöjligheter	65	65	Lomma	88	Arjeplog	28
Bostäder	59	52	Höganäs	67	Hedemora	41
Kommunikationer	63	60	Burlöv/Höganäs	76	Härjedalen	38
Kommersiellt utbud	69	64	Alingsås	77	Svalöv	42
Fritidsmöjligheter	68	61	Göteborg	76	Bollebygd	43
Trygghet	68	56	Arjeplog	80	Uppl-Väsby	39

Kommentarer

- Det sammanfattande NRI för hur medborgarna bedömer Nacka kommun som en plats att bo och leva på blev 72 (2015 73) - Nacka är bland de 10 procent bästa kommunerna
- 67 procent av medborgarna i Nacka kommun kan starkt rekommendera vänner och bekanta att flytta till kommunen (2015 70 procent)
- Jämfört med 2015 har arbetsmöjligheter och kommunikationer fått lägre betygsindex (Slusseneffekten?)

Nöjd-Medborgar-Index (NMI)

Färgerna innebär; mörkt grön ruta – Nackas värde i den bästa fjärdedelen av de medverkande kommunerna. Ljus grön ruta – Nackas värde bland näst bästa fjärdedelen. Gul ruta näst sämst fjärdedelen. Stjärnan innebär att Nackas värde ligger bland de 10 procent bästa. Pilarna innebär en höjning respektive sänkning i jämförelse med 2015.

NMI	Nacka	Medel	Högst		Lägst	
NMI ↘	62 ★	54	Danderyd	69	Gotland	39
Bemötande och tillgänglighet	60	56	Dals-Ed	68	Gotland	43
Förskolan	71 ★	64	Danderyd	77	Nynäshamn	50
Grundskolan ↗	71 ★	57	Danderyd/Lomma	75	Flen	42
Gymnasieskolan ↘	67	58	Danderyd	77	Hallstahammar	34
Äldreomsorgen	55	52	Arjeplog	65	Borlänge	36
Stöd för utsatta ↗	52	49	Sollentuna	61	Sigtuna	34
Räddningstjänsten	74	75	Tranås	82	Hofors	64
Gång- och cykelvägar ↗	60	55	Danderyd	66	Åre	34
Gator och vägar	63	55	Danderyd	66	Bjuv/Hällefors	37
Idrotts- och motionsanläggningar ↗	65	60	Höganäs	72	Bollebygd	38
Kultur ↘	64	62	Umeå	74	Bjuv	44
Miljöarbete ↘	60	57	Lomma	69	Munkdal	43
Renhållning och sophämtning	69	66	Höganäs	75	Bjuv	52
Vatten och avlopp ↘	78	79	Karlstad	89	Bjuv	55

Kommentarerer NMI

- Det sammanfattande NMI för hur medborgarna bedömer kommunens verksamheter blev 62 (2015 64 procent) – Nacka är bland de 10 procent bästa kommunerna
- Fortsatt höga betygsindex för förskolan och grundskolan
- Lägre betygsindex för gymnasieskolan samt vatten och avlopp

Nöjd-Inflytande-Index (NII)

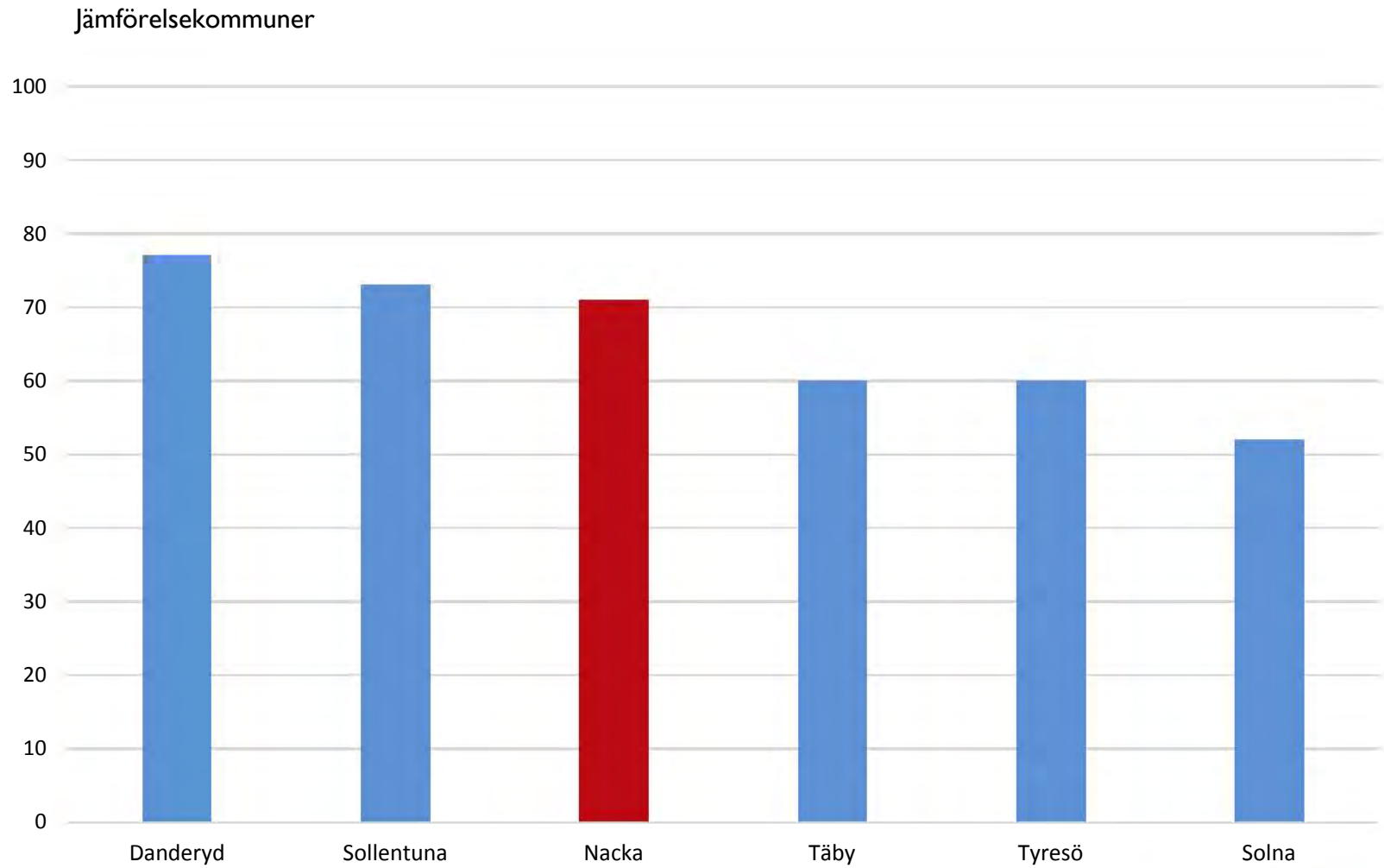
Färgerna innebär; mörkt grön ruta – Nackas värde i den bästa fjärdedelen av de medverkande kommunerna. Ljus grön ruta – Nackas värde bland näst bästa fjärdedelen. Gul ruta näst sämst fjärdedelen. Stjärnan innebär att Nackas värde ligger bland de 10 procent bästa. Pilarna innebär en höjning respektive sänkning i jämförelse med 2015.

NII	Nacka	Medel	Högst		Lägst	
NII	46	40	Danderyd	56	Hässleholm	27
Kontakt ↘	48	49	Grästorps/Överkalix	65	Uppsala	37
Information ↘	58	54	Danderyd	66	Munkedal	39
Påverkan ↘	45	39	Danderyd	56	Munkedal	27
Förtroende ↘	52	44	Danderyd	64	Vimmerby/Munkedal	30

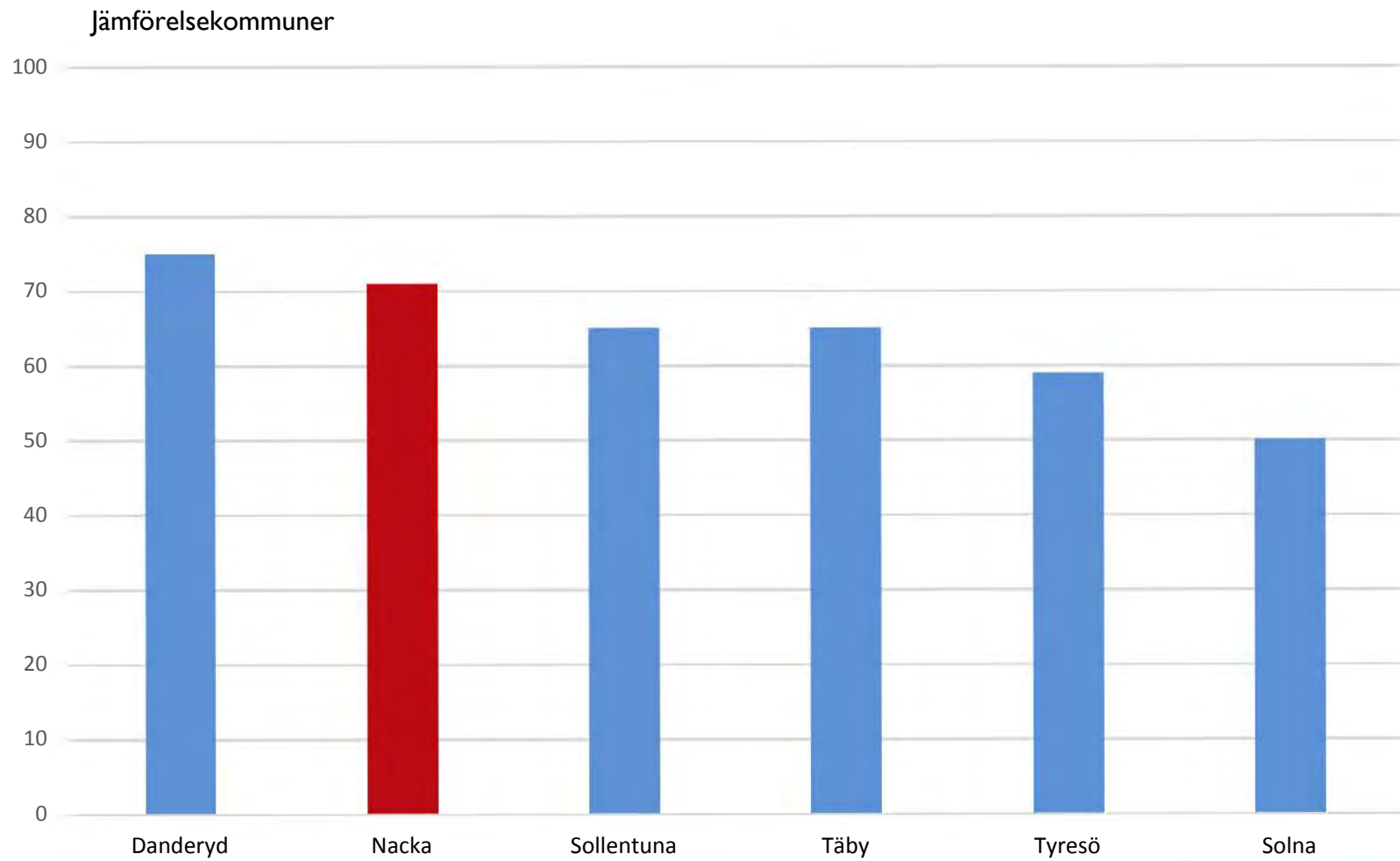
Kommentarer

- Det sammanfattande NII för hur medborgarna bedömer möjligheterna till inflytande, påverkan och förtroende blev 46 (2015 46)
- Jämfört med medborgarundersökningen som gjordes hösten 2015 har samtliga områden fått ett lägre betygsindex

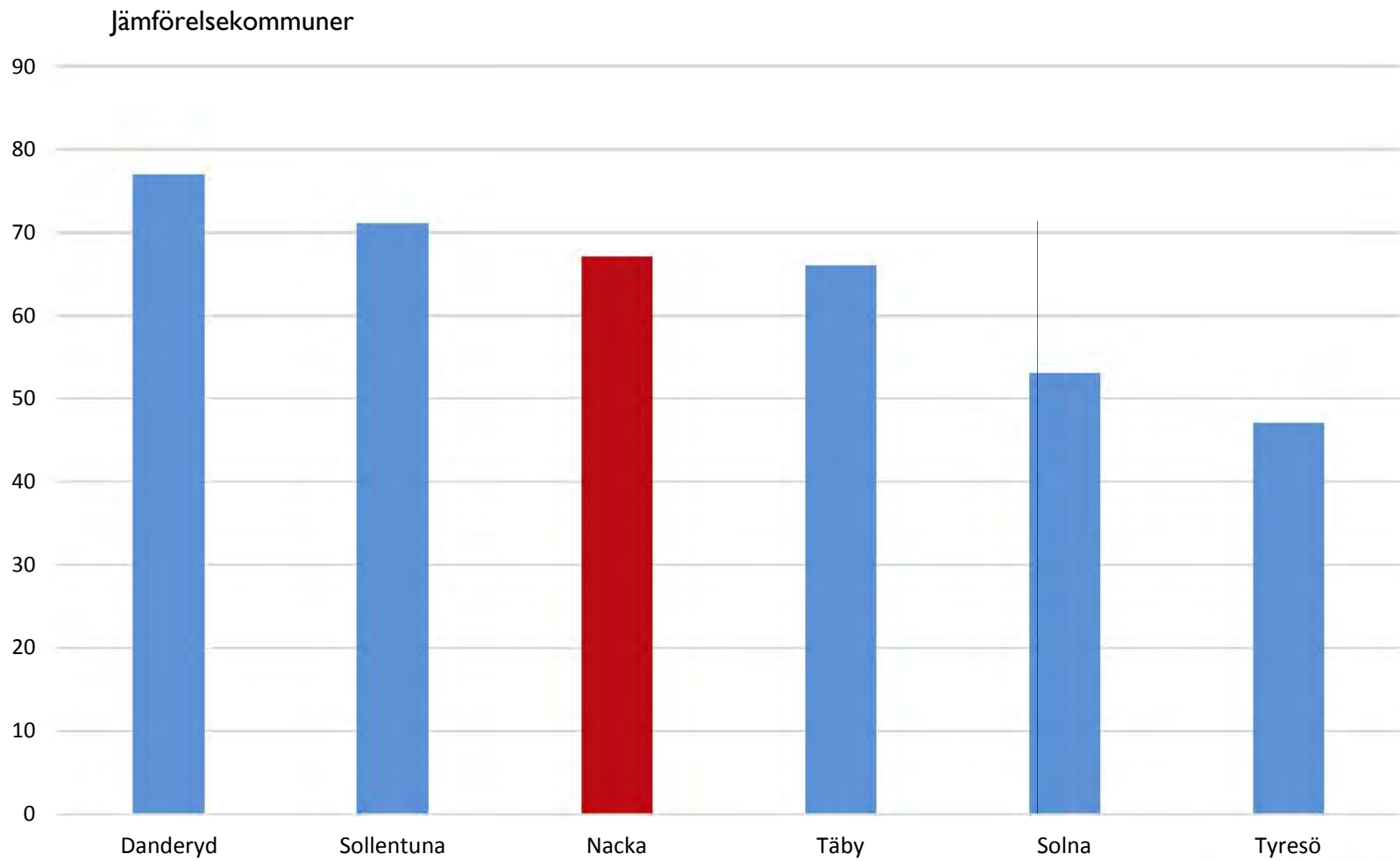
Förskolan



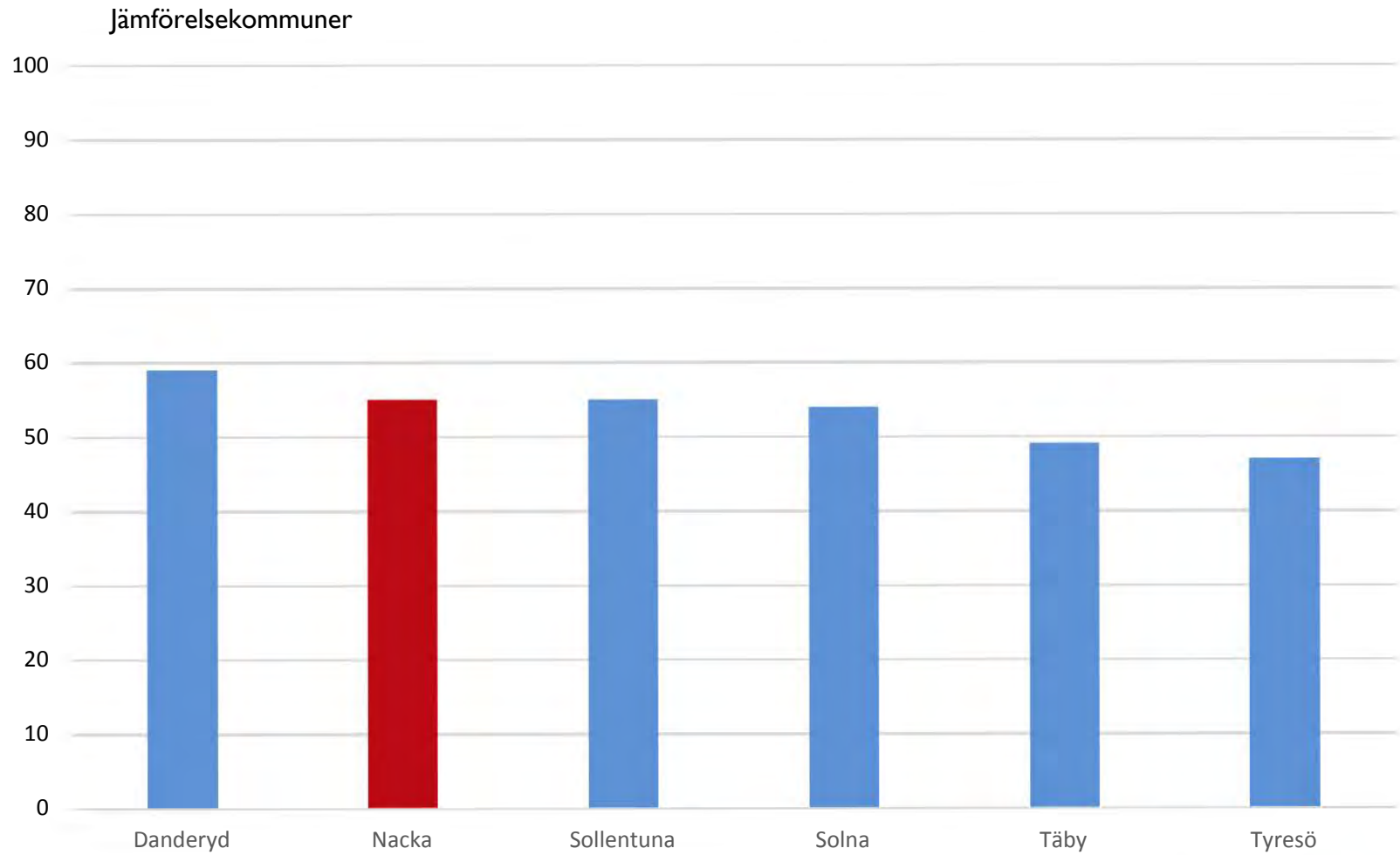
Grundskolan



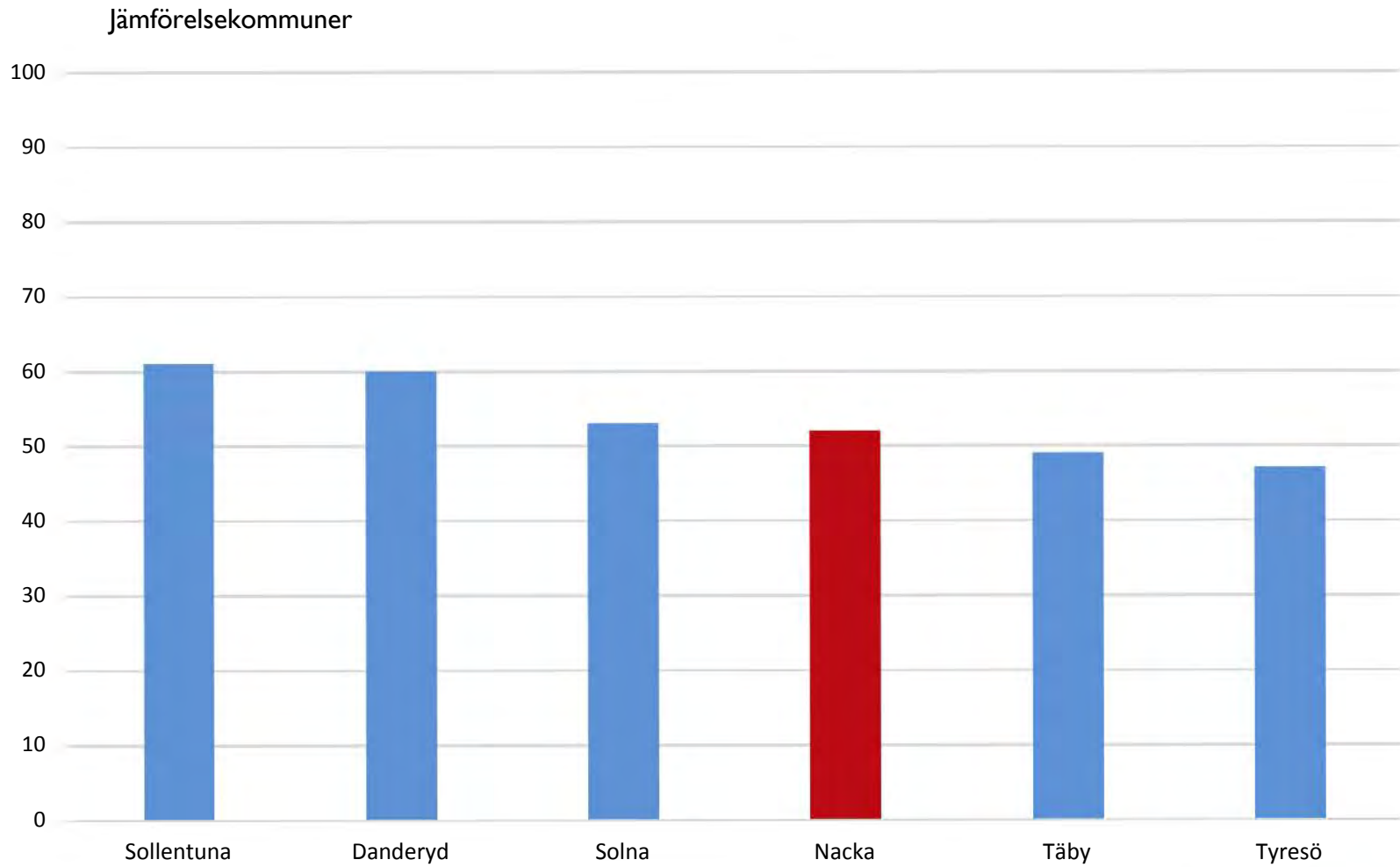
Gymnasieskolan



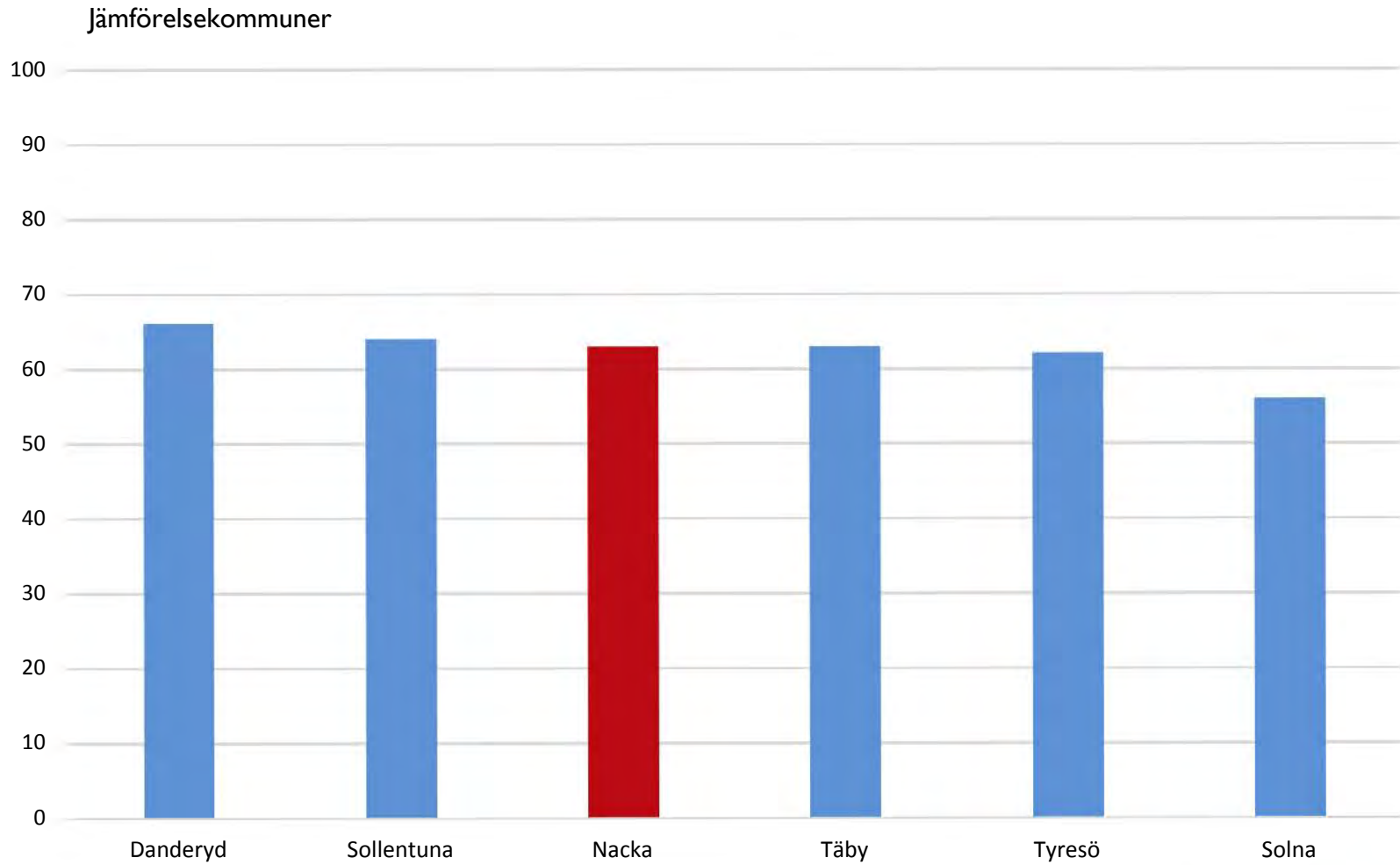
Äldreomsorgen



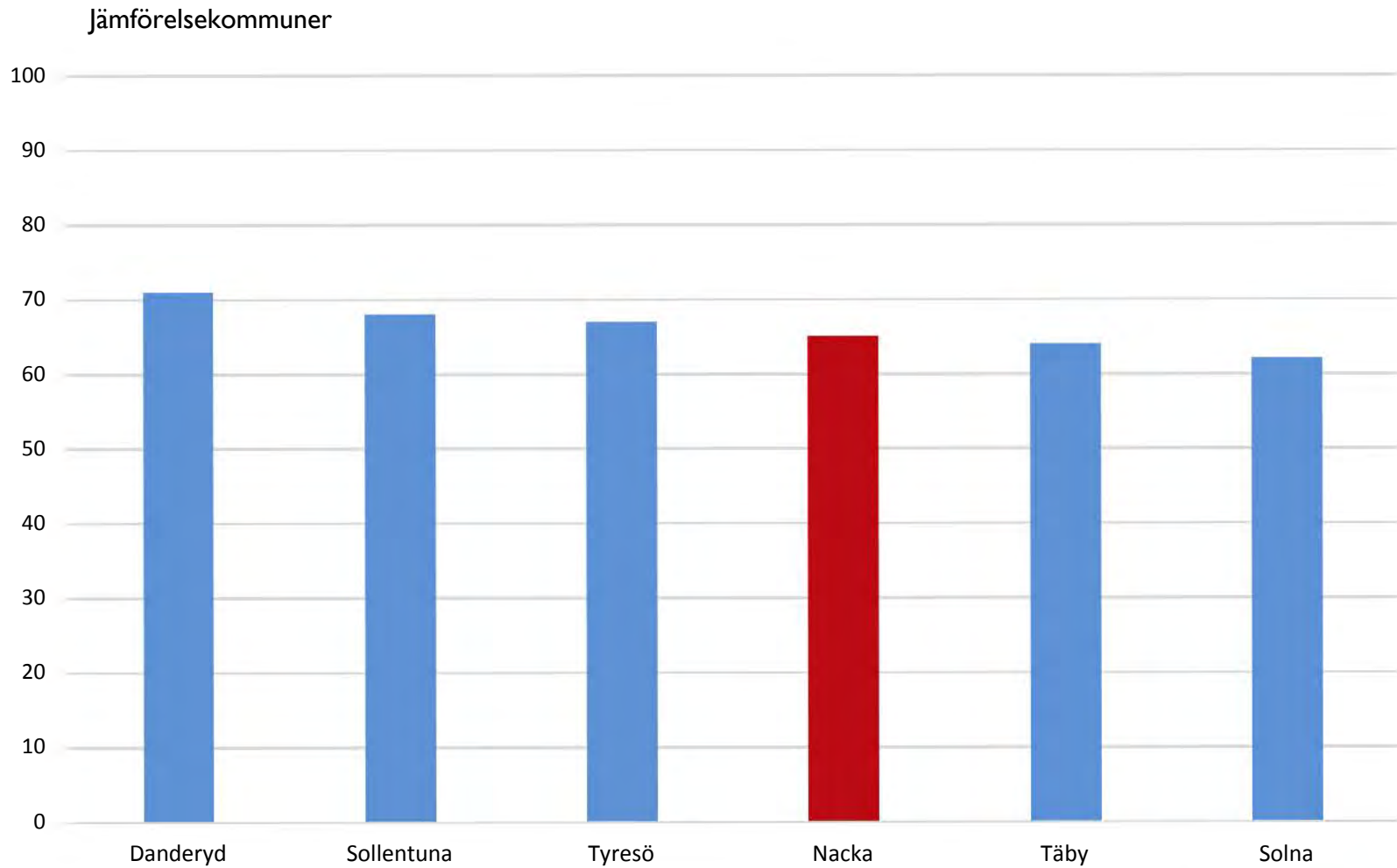
Stöd för utsatta



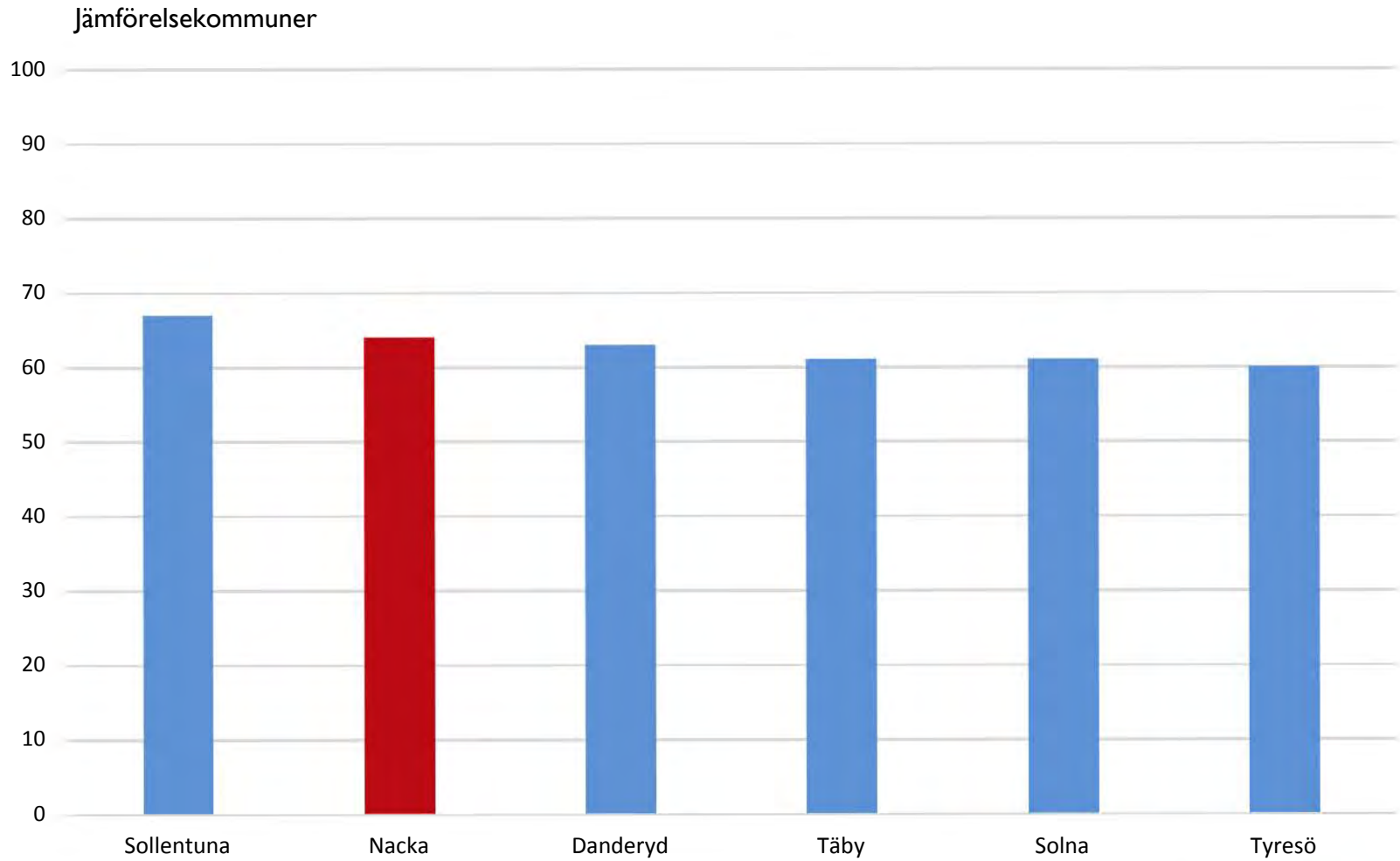
Gator och torg



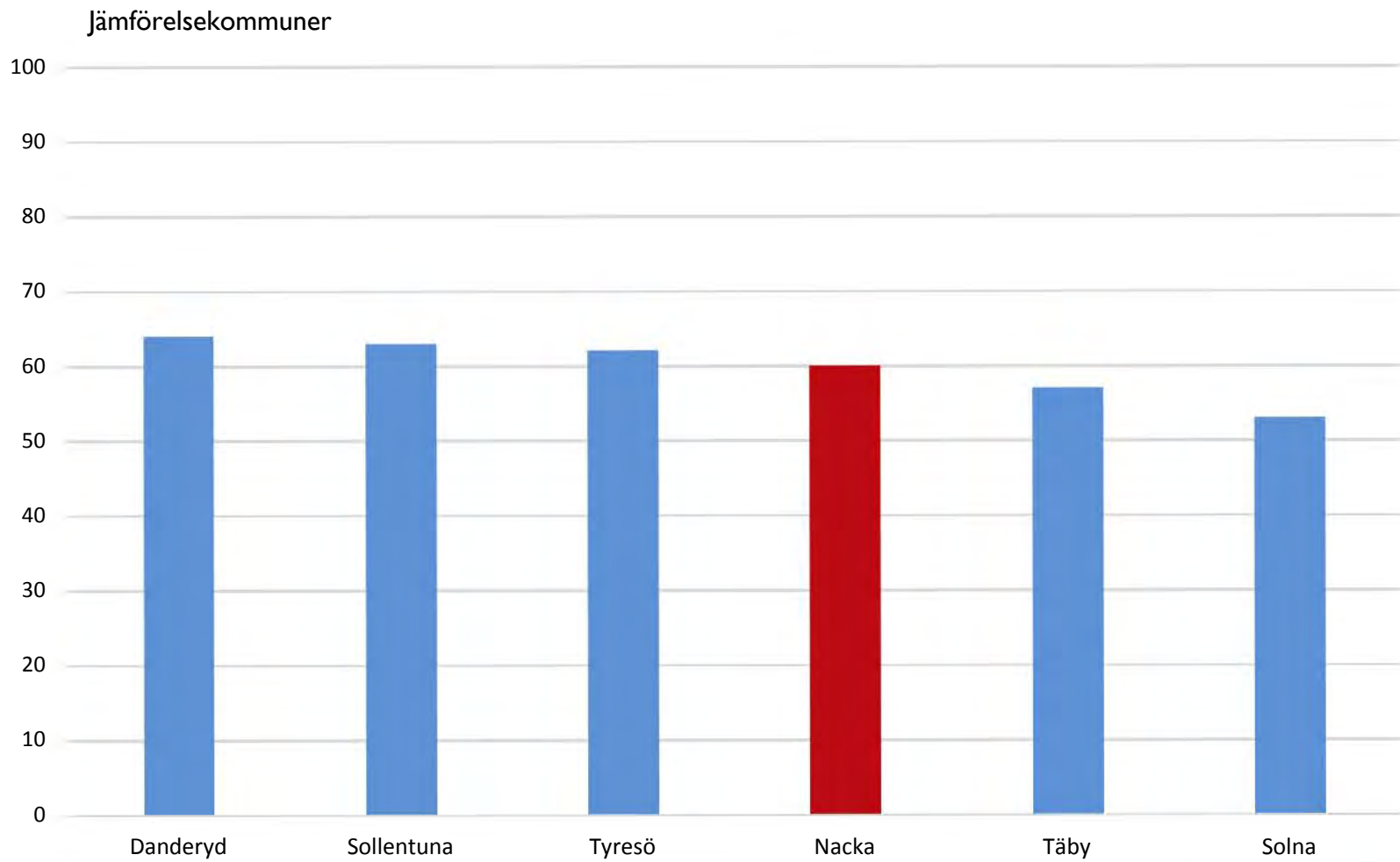
Idrotts och motionsanläggningar



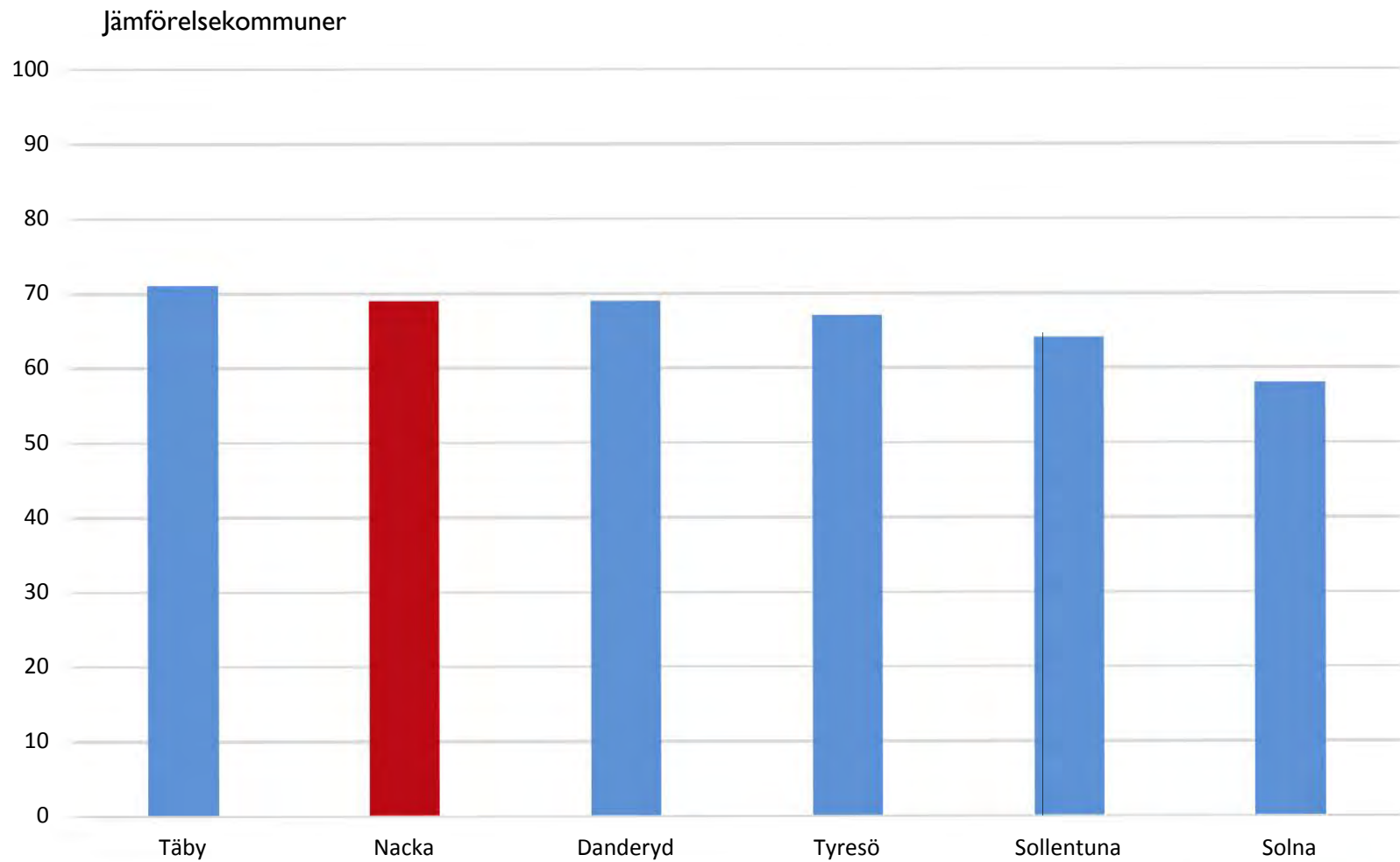
Kultur



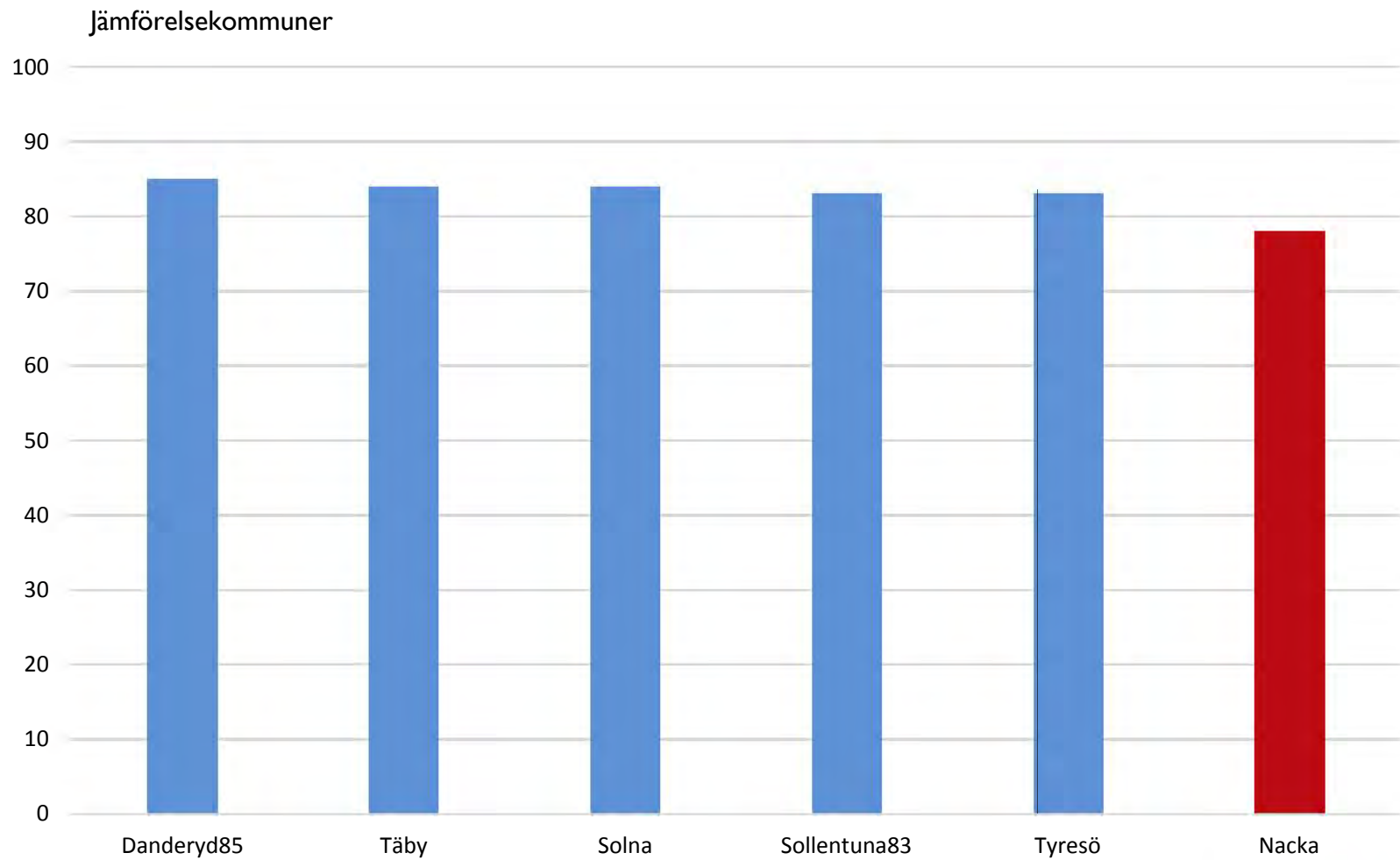
Miljöarbete



Renhållning och sophämtning

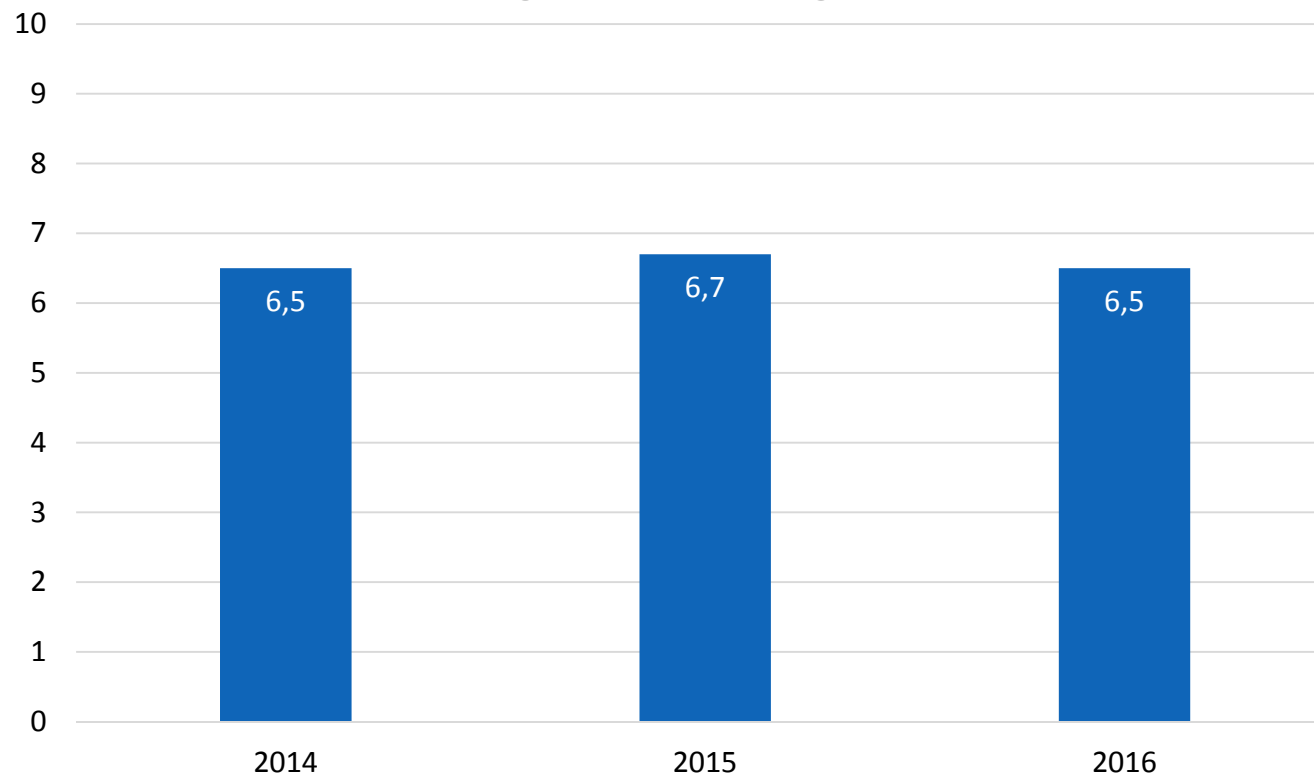


Vatten och avlopp



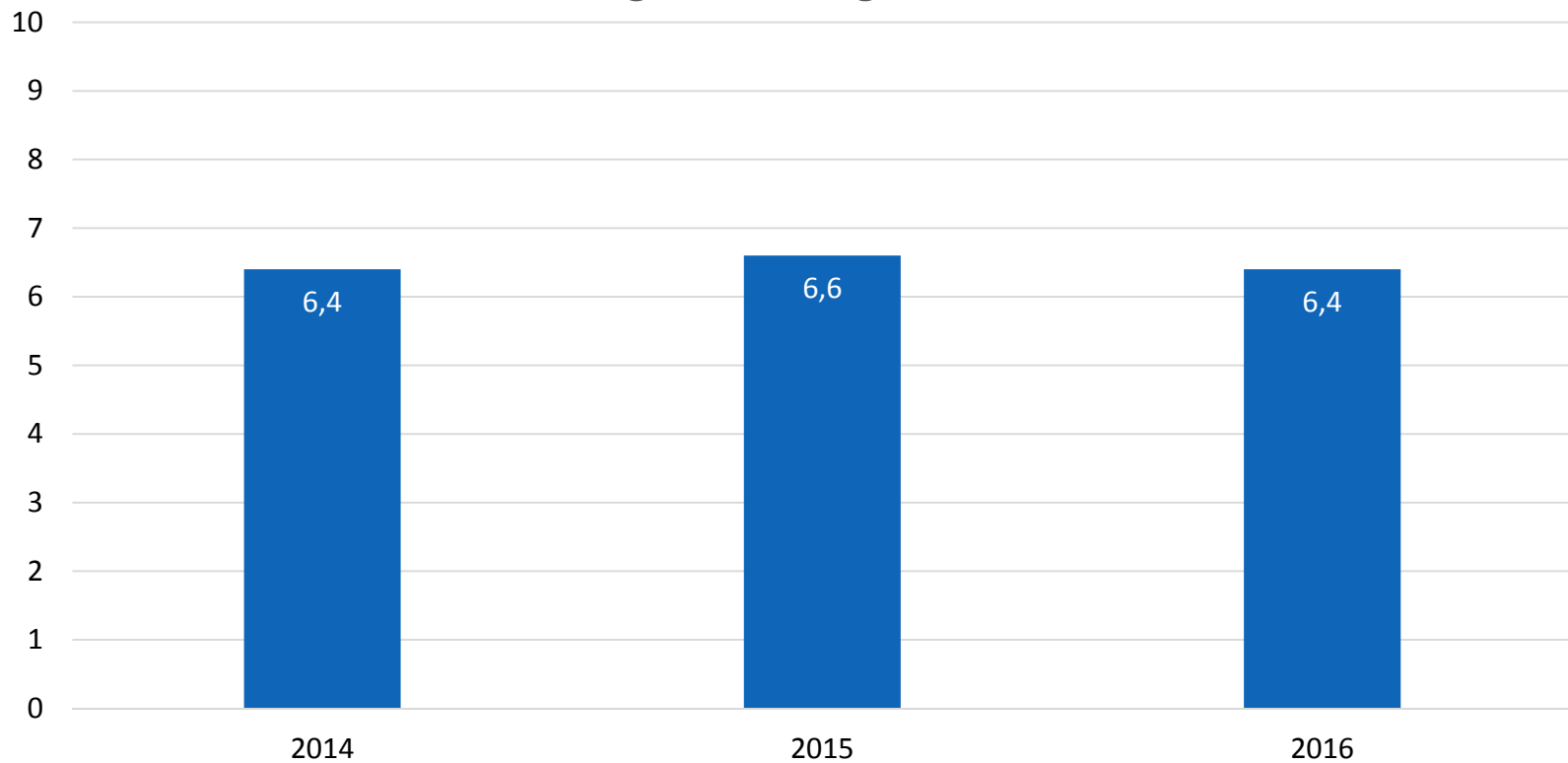
Tilläggsfrågor

I vilken grad tycker du att Nacka kommun erbjuder barn och ungdomar ett rikt och varierat utbud av fritidsaktiviteter genom föreningslivet



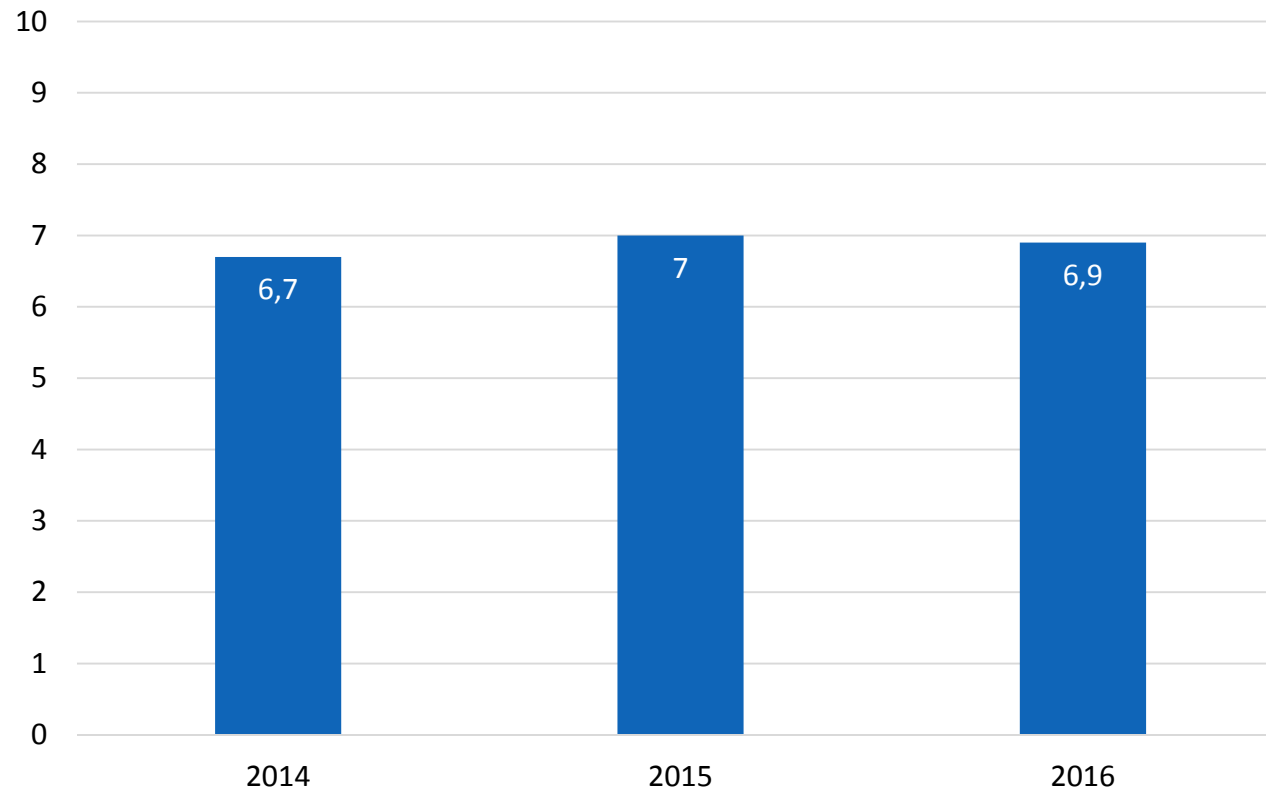
Tilläggsfrågor

I vilken grad tycker du att Nacka kommun erbjuder pojkar och flickor lika förutsättningar när det gäller fritidsaktiviteter



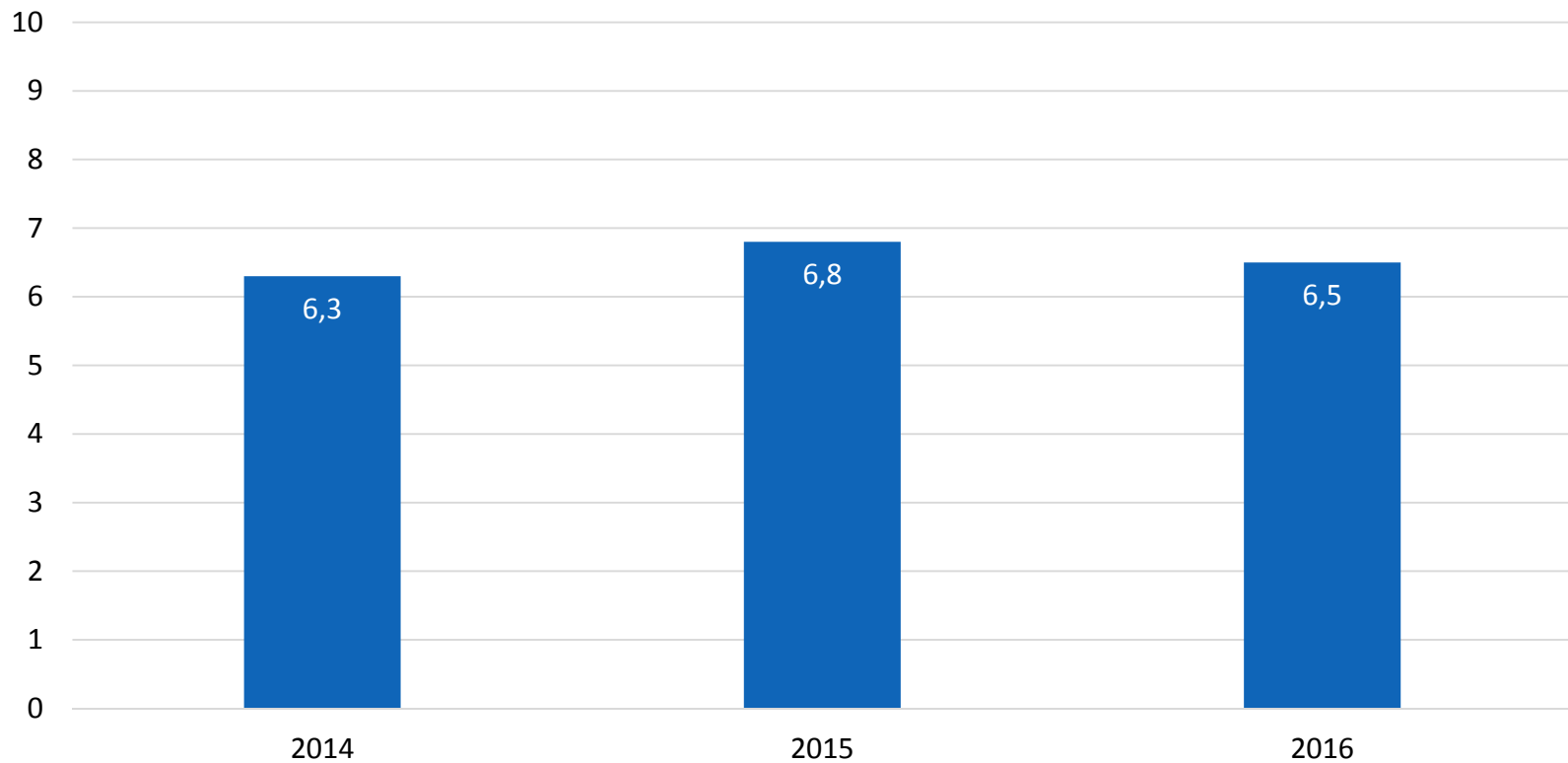
Tilläggsfrågor

Hur nöjd är du med möjligheterna att utföra tjänster på Nacka kommuns webbplats



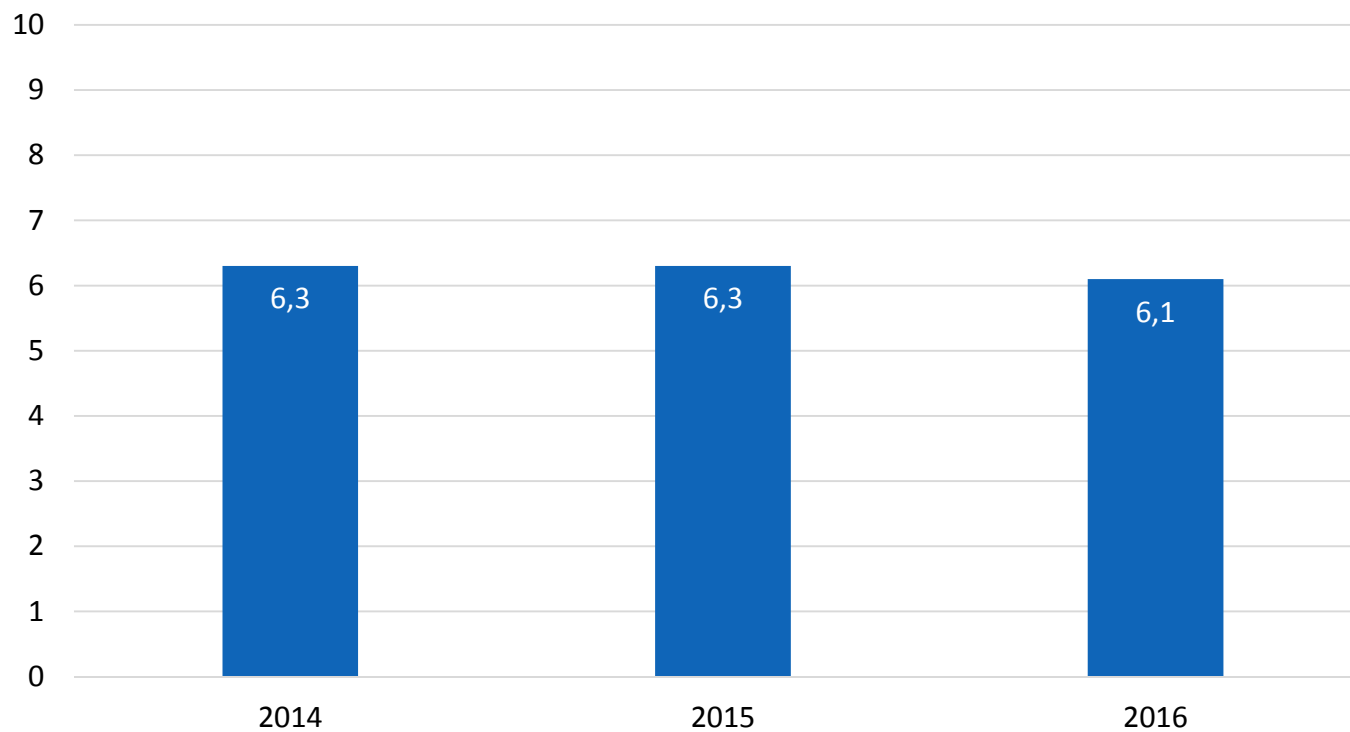
Tilläggsfrågor

Hur nöjd är du med planerna på att bygga en förtätad stad mellan Hammarby sjöstad och Nacka Forum?



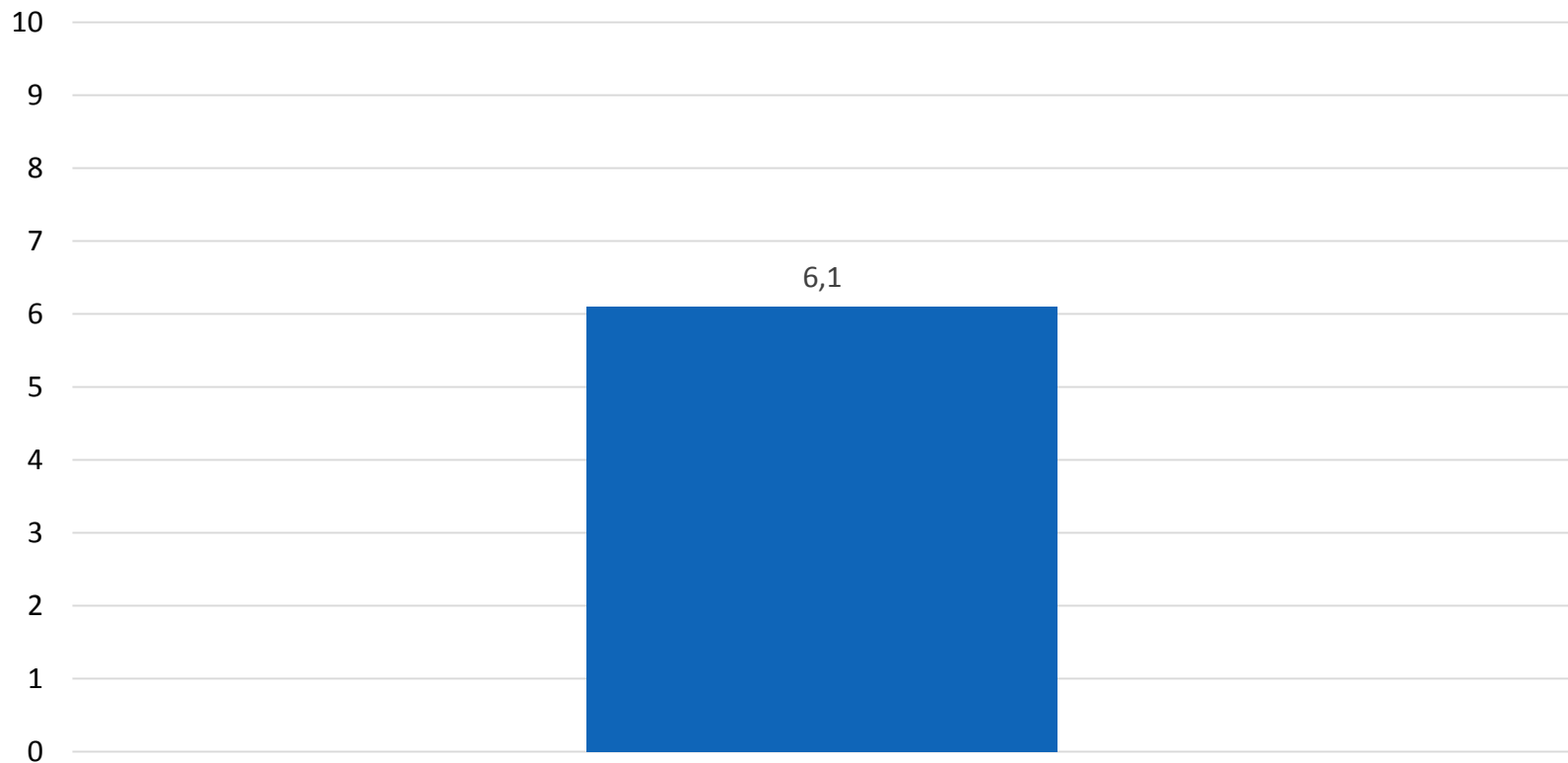
Tilläggsfrågor

Hur nöjd är du med Nacka kommuns sätt att sköta samhällsplaneringen (t. ex. vägar, bostadsområden, grönområden m.m.)



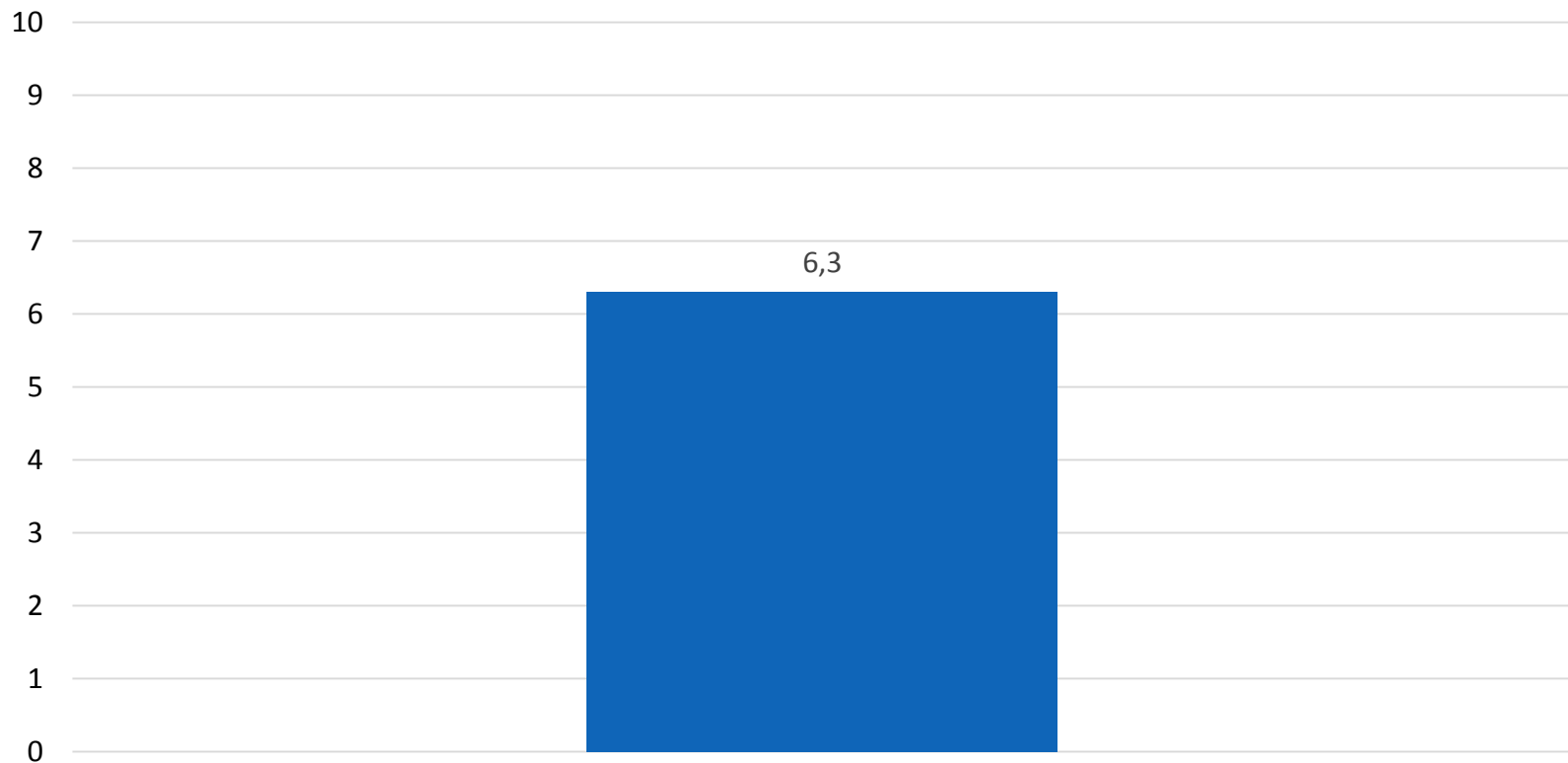
Tilläggsfrågor

Ny fråga: Vad tycker du om möjligheterna att ta del av konsten i Nackas offentliga miljöer?



Tilläggsfrågor

Ny fråga: Vad tycker du om möjligheterna att få kunskap om Nackas kulturhistoria?



Hur öka svarsfrekvensen?

- Väcka intresse hos de lokala medierna för att ta upp medborgarundersökningen
- Inventera kommunens egna kanaler. Eller som många kommuner gör, att ha en stående annonssida i lokala gratistidningar
- Informera internt bland kommunens anställda att undersökningen pågår och att invånarnas åsikter är viktiga
- Visa gärna konkreta exempel på hur kommunen har arbetat med resultaten
- Göra budskapet mer allmängiltigt genom att samtidigt tala om hur alla invånare, även de som inte blivit utvalda, kan framföra sina åsikter till kommunen. Vilka ordinarie ingångar finns för synpunkter från medborgarna?
- Unga och utrikes födda är grupper där svarsfrekvenserna ofta är lägre. Använda sig av lokala kanaler, medier eller annat, som särskilt når dessa grupper
- Webbenkäten finns även på finska, spanska och engelska. Pappersenkäten finns också att få på arabiska
- I informationsbrevet från SCB finns det information på arabiska att de kan kontakta SCB för att få en arabisk enkät hemskickad till sig.

Kommunstyrelsen

Plan för arbetet med mål och budgetramar 2018-2020

Förslag till beslut

Kommunstyrelsen fastställer föreslagen plan för arbetet med mål och budgetramar 2018-2020.

Sammanfattning

Alla beslut med ekonomiska konsekvenser bereds i budgetprocessen. Det blir allt viktigare att se helheten och prioritera mellan de olika verksamheterna när kommunen växer och resurserna är begränsade. Kommunens controllerenhet ansvarar för att samordna arbetet med budgetprocessen. Detta ärende beskriver tidplan och aktiviteter inför kommunfullmäktiges beslut av mål och budget för perioden 2018-2020.

Ärendet

Under våren påbörjas arbete med kommunens mål- och budgetprocess. Det första som händer är att fastställa förutsättningar för budgetarbetet såsom demografi, lagförändringar, uppräkningsfaktorer med mera. Tjänstemännen förbereder underlag för att kommunstyrelsen i juni ska kunna lämna ett förslag till budget för nämnderna för nästkommande budgetperiod (det så kallade ramärendet).

Utifrån kommunstyrelsens beslutade förutsättningar i juni arbetar nämnderna vidare med fokus och resultatindikatorer. Detta resulterar i förslag till nämndens fokusområden och budget, som ska vara nämndbehandlat senast den 29 september.

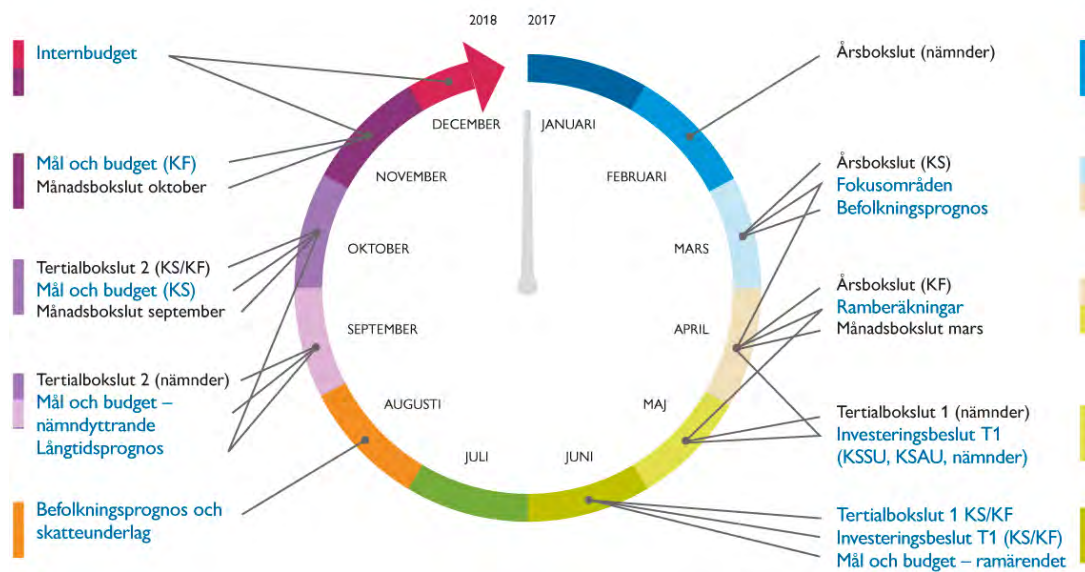
I oktober beslutar kommunstyrelsen om förslag till budget och eventuella förändringar mot föreslagna ramar med anledning av den ekonomiska utvecklingen, regeringens budgetproposition, befolkningsprognos och politiska prioriteringar.

Kommunfullmäktige fastställer i november ekonomiska ramar, finansiella och verksamhetsanknutna mål samt skattesatsen för kommande år.

Tidplan och aktiviteter

Alla beslut med ekonomiska konsekvenser bereds i budgetprocessen. Beslut kring nya och förändrade investeringsramar tas endast i samband med tertial 1 samt inarbetas i budgetprocessen (tertiäl 2). Kommunens controllerenhet ansvarar för att samordna arbetet med budgetprocessen. Det blir allt viktigare att se helheten och prioritera mellan de olika verksamheterna när kommunen växer och resurserna är begränsade.

ÅRSCYKEL MÅL OCH BUDGET INKL BOKSLUT



KF= kommunfullmäktige

KS = kommunstyrelsen

KSSU, KSAU, KSVU = kommunstyrelsens stadsutvecklingsutskott, arbetsutskott och verksamhetsutskott

1. Fokusområden för de närmaste tre åren, mars-april

I reglementet för mål- och resultatstyrning ingår att nämnderna ska ta fram fokusområden. Nämnderna ska inför kommunfullmäktiges beslut om övergripande mål och budget föreslå fokus, resultatmål och budgetram baserat på sina ansvarsområden. Nämnderna ska identifiera vad som bör vara nämndens fokus under de tre närmaste åren för att de övergripande målen ska nås. Analysen ska göras med följande utgångspunkter:

- Visionen, den grundläggande värderingen och ambitionen
- De övergripande målen
- Nämndernas uppdrag enligt reglemente
- Resultat av uppföljning
- Omvärldsanalys

2. Volymförändringar av ramarna, april

Respektive controller träffar budgetcontroller för att beräkna kostnader av volymförändringar för åren 2018-2020. Det är viktigt att beräkningar görs för de tre kommande åren, det vill säga för hela planperioden. Detta gäller både drift, investeringar och kapitaltjänstkostnader.

3. Investeringar 2018-2020, april – maj

Investeringarna beslutas två gånger per år, i samband med tertial 1 (endast förändringar för befintliga projekt och nya projekt som behöver startas under innevarande år) och i samband med mål och budget (tertialet 2). Nya projekt ska tas upp på hösten i samband med tertial 2. Även här gäller att det är viktigt att beräkningar görs för de kommande tre åren, det vill säga hela planperioden.

4. Gemensamma kostnader och hyror 2018, 30 april

Ett underlag av kommunens gemensamma kostnader tas fram som underlag till nämnder/enheter, inklusive hyror.

5. Budgetläget per nämnd, april

Ekonomidirektör, budgetchef och budgetcontroller har möten med respektive nämnds ordförande, huvudprocessägare och controller. En rapport från genomgången av budgetläget ska lämnas i respektive nämnd efteråt.

6. Beslut Mål och budget – ramärendet KS, 19 juni

7. Nämnders/styrelsers behandling av Mål och budget, 1-29 sept Mål och budget inklusive investeringar för nämnder och KS egen verksamhet ska vara behandlad i respektive nämnd/utskott senast 29 september. KSSU för ansvarsområdena fastigheter och exploatering senast den 12 september och KSVU/KSAU för Valfärd skola, Valfärd samhällsservice och stödenheter senast den 19 september.

8. Långtidsprognos 2018-2030 KS, 2 oktober

Långsiktiga beräkningar av Nacka kommuns ekonomi för perioden 2018-2030 med syfte att skapa underlag för långsiktiga ekonomiska och finansiella beslut.

9. Mål & Budget KSAU (lägesinfo), 10 oktober

10. Mål & Budget 2018-2020, KS 23 oktober

Givet de ekonomiska förutsättningarna (med reviderad befolkningsprognos och ny skatteprognos) samt senaste läget för nämndernas målsättningar fattar KS beslut om:

- Förslag till övergripande mål, fokusområden och budget

11. Mål & Budget KF, 13-14 november

12. Internbudget beslutas av respektive nämnd, november – december

Aktivitet	Datum
Budgetprocess Fokusområden: Respektive nämnd/styrelse	mars/apr
Befolkningsprognos	24 mars
Ramar 2018-2020: Resp. nämnds controller träffar budgetcontroller för att beräkna volymförändringar.	3-12 apr
Vårpropositionen	18 apr
Ramar 2018-2020: ekonomidirektör, budgetchef och budgetcontroller träffar resp. ordförande, huvudprocessägare och huvudprocessägares controller.	24 – 28 apr
Gemensamma kostnader och hyror	30 apr
Investeringsbeslut T1	23 maj KSSU
Investeringsbeslut T1	30 maj KSAU
Investeringsbeslut T1	7 juni KS
Mål och budget 2018-2020 – ramärendet	19 juni KS
Skatteunderlag uppdatering	29 aug
Befolkningsprognos uppdatering	21 aug
Mål & Budget inkl investeringar 2018-2020: Nämnders/KSSU (12 sept)/KSVU (19 sept)/styrelsebehandling	Klart 29 sept
Budgetpropositionen	20 sept
Långtidsprognos	19 sept KSAU
Långtidsprognos	2 okt KS
Skatteprognos uppdatering	Prel 5 okt
Mål & Budget inkl investeringar 2018-2020 (lägesinfo)	10 okt KSAU
Mål & Budget 2018-2020	23 okt KS
Mål & Budget 2018-2020, oppositionens budgetförslag	6 nov KS
Mål & Budget 2018-2020	13-14 nov KF
Internbudget beslutas av nämnd	dec
Internbudget för produktionen	dec KSVU

24 januari 2017

SAMMANTRÄDESPROTOKOLL
Kommunstyrelsens arbetsutskott

§ 4

Dnr KFKS 2017/19

Plan för arbetet med mål och budgetramar 2018-2020

Beslut

Kommunstyrelsens arbetsutskott föreslår kommunstyrelsen fatta följande beslut.

Kommunstyrelsen fastställer föreslagen plan för arbetet med mål och budgetramar 2018-2020 med ändringen att första meningen under rubriken "Tidplan och aktiviteter" för planarbetet med mål- och budget formuleras: "Alla beslut med ekonomiska konsekvenser bereds i budgetprocessen".

Ärende

Alla beslut med ekonomiska konsekvenser ska beredas i budgetprocessen. Det blir allt viktigare att se helheten och prioritera mellan de olika verksamheterna när kommunen växer och resurserna är begränsade. Kommunens controllerenhet ansvarar för att samordna arbetet med budgetprocessen. Detta ärende beskriver tidplan och aktiviteter inför kommunfullmäktiges beslut av mål och budget för perioden 2018-2020.

Handlingar i ärendet

Stadsledningskontorets tjänsteskrivelse den 11 januari 2017

Yrkanden




Khashayar Farmanbar (S) yrkade att första meningen under rubriken "Tidplan och aktiviteter" för planarbetet med mål- och budget ska formuleras: "Alla beslut med ekonomiska konsekvenser bereds i budgetprocessen".

Khashayar Farmanbar (S) yrkade att det ska införas en gemensam budgetberedning för alla partier.

Mats Gerdau (M) yrkade avslag på Khashayar Farmanbars yrkande om gemensam budgetberedning för alla partier.

Beslutsgång

Kommunstyrelsens arbetsutskott beslutade i enlighet med stadsledningskontorets förslag och biföll Khashayar Farmanbars ändringsyrkande under rubriken "Tidplan och aktiviteter".

Ordförandes signatur	Justerandes signatur	Utdragsbestyrkande
		

24 januari 2017

SAMMANTRÄDESPROTOKOLL
Kommunstyrelsens arbetsutskott

I enlighet med Mats Gerdaus yrkande avslag arbetsutskottet Khashayar Farmanbars yrkande om gemensam budgetberedning för alla partier.

Protokollsanteckningar

Rolf Wasteson (V) lät anteckna följande.

”Vänsterpartiet instämmer helt i kravet att en gemensam budgetberedning inrättas, där oppositionen ges samma förutsättningar som alliansmajoriteten. Det skulle i någon mån ändra på situationen så att oppositionens förutsättningar att ta fram en genomarbetad budget skulle förbättras. Den hjälp och det stöd som oppositionen hitintills erbjudits med budgetarbetet är tyvärr långt ifrån tillräckligt.




Det är också bra att formuleringarna om att budgetpåverkande beslut enbart ska få ingå i själva budgetprocessen ändrats. Det skulle ha inneburit att möjligheterna för oppositionen att över huvud taget lägga förslag motionsvägen skulle försvåras. Vi har under några år sett hur motioner i praktiken gömms undan i budgetbesluten och inte fått någon seriös behandling – den modellen skulle då ha stadfästs.”

Khashayar Farmanbar lät anteckna följande för Socialdemokraternas arbetsutskottsgrupp.

”Socialdemokraterna har under åren i sina budgetar presenterat och finansierat många förslag som något år senare efter namnbyte hamnat i majoritetens budget, stöld är i och för sig en av de finaste formerna av smicker, men för att alla partier ska kunna göra sitt bästa och bidra till hur vi gör kommunen bättre för Nackas medborgare krävs också att alla partier får adekvat genomgång. Att strypa flödet av kommunens verksamhet är ett av de tydligaste sätten för en trött moderatledd majoritet att slippa få sina förehavanden granskade. I de flesta av Sveriges kommuner finns en praxis där tjänstemännen lägger en basbudget som sedan partier ändrar eller att alla partier får en gemensam budgetberedning, exempelvis som i Värmdö. I Nacka avskaffades tjänstemannabudgeten för länge sedan och budgetberedning för alla partier saknas. Medan majoriteten har två heldagar till budgetberedning med genomgång av läget från tjänstemännen får oppositionen i bästa fall en timmes informationsmöte. Därför tycker vi att det är rimligt att försöka ge alla partier möjlighet till samma information att basera sina budgetar på.”

Mats Gerdau lät anteckna följande för Moderaternas arbetsutskottsgrupp.

”Nackamoderaterna tycker att det är anmärkningsvärt att oppositionen inte helhjärtat stödjer en budgetprocess som innebär att förslag av stor ekonomisk vikt hanteras i samband med budgeten. Vi vill ha ordning och reda i ekonomin, då kan man inte lägga ofinansierade förslag hur som helst, vilket oppositionen tyvärr alltför ofta gör. I december 2016 yrkade t ex S, V och MP att alla personer över 80 år ska ha rätt att bo på särskilt




Ordförandes signatur	Justerandes signatur	Utdragsbestyrkande
		

24 januari 2017

SAMMANTRÄDESPROTOKOLL
Kommunstyrelsens arbetsutskott

boende, men i budgeten som behandlades i november hade inget av partierna anvisat en enda krona för detta. Det innebär att politiken inte hänger ihop och blir trovärdig, oppositionen bygger bara luftslott. Politik måste vara seriös, konsekvent och genomförbar. Förslag som kostar pengar måste finansieras fullt ut, allt annat är oansvarigt.

Vidare anser vi självklart att alla partier ska få information av tjänstemännen och underlag för att kunna ta fram egna genomarbetade budgetalternativ. Vi tror dock inte att processen blir bättre av att majoritet och minoritet får detta vid samma tillfälle, utöver vid sammanträdena med KS och KSAU. De frågor man har kan man få svar på vid andra tillfällen.”

Ordförandes signatur	Justerandes signatur	Utdragsbestyrkande
		

31 januari 2017

SAMMANTRÄDESPROTOKOLL
Kommunstyrelsens stadsutvecklingsutskott

§ 25

Dnr KFKS 2017/43

Upphandling av samarbetspart som ska äga, bygga och driva ny simhall i Saltsjöbaden

Beslut

Kommunstyrelsens stadsutvecklingsutskott föreslår kommunstyrelsen fatta följande beslut.




1. Kommunstyrelsen beslutar att upphandla en samarbetspart för byggnation, drift och ägande av simhall inom fastigheten Neglinge 26:2 i Saltsjöbaden
2. Utöver fritidsnämndens beslut av den 1 december 2016, § 67 och § 68, om underlag för upphandlingen utifrån fritidsnämndens ansvarsområde antar kommunstyrelsen ramar och förutsättningar utifrån sitt ansvarsområde enligt tjänsteskrivelsen och dess bilaga daterad den 18 januari 2017.
3. Kommunstyrelsen noterar att beslutet omfattar att kommunen i separat ärende, när upphandlingen är genomförd, ska ta ställning till att upplåta fastigheten Neglinge 26:2 med tomträtt och överlåta på fastigheten befintlig byggnad.

Ärendet

Tidigare utredningar visar att Näckenbadet inom en snar framtid kommer vara uttjänt och därmed inte längre vara en funktionsduglig simhall. Kommunfullmäktige har den 21 september beslutat om investeringsmedel för ansökan om bygglov, projektering och upphandling av entreprenör som möjlig samarbetspart, ägare och operatör av ny simhall vid den plats där Näckenbadet i Saltsjöbaden ligger idag.

Förslaget innebär att kommunen upphandlar en samarbetspart som ska ta ett helhetsansvar för projektet såsom finansiering, projektering, ansökan om bygglov, rivning av befintlig simhall, byggnation av ny simhall, fastighetsförvaltning, verksamhetsdrift och fastighetsunderhåll. För att denna modell ska vara intressant för marknaden föreslås att kommunen ska ingå ett avtal för minst 30 och högst 45 år.

I fritidsnämndens bedömning av behov av ytor och anläggningar för idrott och fritid, som antogs av fritidsnämnden den 29 september 2016, framgår att en ny simhall i Saltsjöbaden kan vara en av tre simhallar, som ska komplettera varandra, där de olika simhallarna bildar en helhet med ett gemensamt utbud för att möta de behov som finns hos föreningar, skolor och allmänheten när kommunens befolkning kommer att öka.

Ordförandes signatur	Justerandes signatur	Utdragsbestyrkande
		

31 januari 2017

SAMMANTRÄDESPROTOKOLL

Kommunstyrelsens stadsutvecklingsutskott

Handlingar i ärendet

Enheten för fastighetsutvecklings och kultur- och fritidsenhetens tjänsteskrivelse den 18 januari 2017

Förslag till kommunstyrelsens underlag för upphandling av samarbetspartners som ska bygga, äga och driva simhall i Saltsjöbaden

Fritidsnämndens beslut om inriktning för ny simhall i Saltsjöbaden.

Fritidsnämndens underlag inför upphandling av samarbetspartners som ska bygga, äga och driva simhallar i Nacka.

Protokollsutdrag från fritidsnämnden 2016 § 2, 58, 67 och 68

Yrkanden

Khashayar Farmanbar (S) yrkade, med instämmande av Sidney Holm (MP), att ärendet återremitteras för att göra ett omtag med ett alternativ med olika driftsaktör och byggaktör samt med den nya kostnadskalkylen ta med alternativa placeringar jämfört med Fisksätra.

Mats Gerdau (M) yrkade, med instämmande av Gunilla Grudevall Steen (L), avslag på återremissyrkandet och bifall till enheten för fastighetsutvecklings och kultur- och fritidsenhetens förslag.

Beslutsgång

I enlighet med Mats Gerdaus yrkande beslutade stadsutvecklingsutskottet avslå Khashayar Farmanbars återremissyrkande.




Stadsutvecklingsutskottet beslutade i enlighet med Mats Gerdaus yrkande, att bifalla enheten för fastighetsutvecklings och kultur- och fritidsenhetens förslag.

Protokollsanteckningar

Rolf Wasteson (V) lät anteckna följande.

”Vänsterpartiet är emot att en upphandling av simhall i Saltsjöbaden görs på det sätt som föreslås i ärendet. Det finns ett flertal skäl till vårt ställningstagande. Våra tidigare ställningstagande avseende badet har varit att det i första hand ska byggas i Fisksätra, i andra hand att ersättningsbadet, som ska användas under byggtiden, ska byggas i Fisksätra och vara av mer permanent karaktär. Det har den moderatledda majoriteten valt ett gå emot.

Förslaget nu är att privat företag ska få bygga, äga och driva det nya badet med minimal kommunal inblandning. OPS-lösningar rosar inte marknaden direkt i Sverige och vi anser även här att det är en olämplig form. Utgående från den ursprungliga kostnadsberäkningen så kan vi se att detta kommer att bli en mycket, mycket dyrare lösning. Det kommunen

Ordförandes signatur	Justerandes signatur	Utdragsbestyrkande
		

31 januari 2017

SAMMANTRÄDESPROTOKOLL

Kommunstyrelsens stadsutvecklingsutskott

tjänar är att slippa låna upp investeringskostnaden, men ekonomiskt förlorar kommunen på relativt kort sikt i och med att den kostnad som ska betalas med hyra blir så mycket större. Även för kommuninvånarna blir det en dålig ekonomisk affär. Förutom den indirekta skattekostnaden så kommer entréavgifterna att bli höga. Det kan säkert de flesta i det i allmänhet välbärgade Saltsjöbaden betala men för många ungdomar, särskilt för många i Fisksätra, så blir det alldeles för dyrt. Därmed kommer avgiften att förhindra den tänkta användningen av badet. Social hållbarhet, som detta är ett slag emot, har aldrig varit alliansmajoritetens starkaste gren.

Vi vill således att kommunen genom entreprenad låter bygga badet men sedan äger och driver badet i egen regi.”

Mats Gerdau lät anteckna följande för Moderaternas stadsutvecklingsutskottsgrupp.




”För oss moderater är det viktigt att nya Näckenbadet byggs så snart som möjligt. Kommunfullmäktige har redan avgjort placeringen och hur upphandlingen ska gå till. Nu är det dags att gå från ord till handling.

Kommunfullmäktiges beslut är tydligt i att kommunstyrelsen ska ”upphandla entreprenör som möjlig samarbetspart, ägare och operatör av ny simhall vid Näckenbadet”. Inget parti hade något annat yrkande i den delen, utan fullmäktige var överens om att vi ska ha en samarbetspart som både bygger, äger och driver den nya simhallen. Idag hade oppositionen ändrat sig och ville frångå fullmäktiges enhälliga beslut. Istället ville de att det ska vara olika bygg- och driftoperatörer. Förutom att det tar längre tid och man måste göra om en hel del arbete, så ser vi ingen fördel i det förslaget. Det är bra att få en långsiktig part som både kan äga och driva den nya simhallen, på samma sätt som vi i stor enighet resonerat oss fram till när det gäller nya skolan på Kvarnholmen och äldreboendet i Ältadalen. Varför är det viktigare att hålla isär processerna när det gäller nya simhallar men inte nya skolor och äldreboenden?”

Monica Brohede Tellström (L) lät anteckna följande för Liberalernas stadsutvecklingsutskottsgrupp.

”En grundförutsättning för att Liberalerna bifaller detta beslut är att fastigheten upplåts med tomträtt. För oss är det av högsta vikt att behålla råidigheten över fastigheten för framtiden.

För oss Liberaler är det viktigt att alla känner sig välkomna i Nackas fritidsanläggningar. Därför är vi väldigt glada över de gedigna kraven på tillgänglighet i hela anläggningen, med bl.a tillgänglighetsanpassade toaletter vid bassängen och i kafeterian, höj- och sänkbar botten i bassängen samt extra omklädningsrum bl.a. för personer som ej uppfattar sig som man eller kvinna. ”

Ordförandes signatur	Justerandes signatur	Utdragsbestyrkande
		

31 januari 2017

SAMMANTRÄDESPROTOKOLL

Kommunstyrelsens stadsutvecklingsutskott

Sidney Holm (MP) lät anteckna följande.

”Miljöpartiet anser att den nya simhallen borde ha lokaliserats till Fisksätra istället för till Neglinge. Det hade varit det klart bästa alternativet både utifrån ett funktions- och tillgänglighetsperspektiv. Detta framgick klart av den ursprungliga tjänsteskrivelsen. När Näckenbadet byggdes för 45 år sedan var Neglinge ett centralt beläget område i Saltsjöbaden. För 45 år sedan var det mer bebyggelse i Neglinge än i Fisksätra men idag är Neglinge ett glesbefolkat villaområde samtidigt som Fisksätra är Sveriges mest tätbefolkade tätort. De underlagen vi politiker hade inför beslutet om lokaliseringen av simhallen, pekade tydligt på att den bästa samhällsekonomiskt långsiktigt hållbara placeringen av simhallen var i Fisksätra. Trots detta fattade kommunfullmäktige med en rösts övervikt beslutet om att lokalisera simhallen till Neglinge.




Invånarna i Neglinge ville att det nya badet skulle placeras i Neglinge och Fisksätraborna att det skulle placeras i Fisksätra. Eftersom 72 % av invånarna i Neglinge röstade på Alliansen i det senaste valet mot bara 26 % av Fisksätraborna, känns det onekligen som att den styrande Alliansen placerade badet i Neglinge av valtaktiska skäl, inte samhällsekonomiska. När det gäller upphandlingen av samarbetspart har Miljöpartiet inget emot att någon annan bygger och äger en ny simhall som kommunen hyr. Vi vill dock att man upphandlar den löpande driften separat. Vid den här typen av OPS upphandling är det oftast väldigt svårt att veta exakt vad som ingår när man bakar in allt i priset, det tycker jag det nya Karolinska är ett tydligt exempel på.”

Khashayar Farmanbar (S) lät anteckna följande för Socialdemokraternas stadsutvecklingsutskottsgrupp.

”Vi vill återigen understryka det bekymmersamma med detta ärende. Den politiska majoriteten beslutar om en simhall i Saltsjöbaden trots att simkunnigheten i högsta grad behöver förbättras i Fisksätra. Vi vill påminna om att Socialdemokraterna föreslog en lösning som skulle ge bad i både Fisksätra och Saltsjöbaden, med en ersättningsbassäng i Fisksätra som senare kunde permanentas.

Fler saker i föreliggande upphandling oroar. Tjänsteskrivelsen påpekar själv att "Vid en jämförelse av entrépriser till simhallar i Stockholmsområdet kan man konstatera att entrépriser idag generellt sett är högre i simhallar där kommuner inte beslutar om entrépriser än i de simhallar där avgifter beslutats av kommunen." - men överlåter ändå åt entreprenören att sätta biljettpriser. Enligt underlaget ska priset ligga i linje med jämförbara simhallar i Stockholm - men om entreprenören väljer att jämföra sig med Sturebadet och Centralbadet finns stor risk att Nackas skattebetalare finansierar en simhall de sedan inte har råd att besöka. Ett sådant förfarande hindrar också Nackabor från att kunna skaffa ett Nacka-simkort som gäller i kommunens alla badhus.

En ytterligare risk förefaller vara att enbart ett eller två anbud inkommer. Det skulle riskera att låsa kommunen i ett besvärligt läge där konkurrensfördelar inte blir gångbara pga bristen på just konkurrens.




Ordförandes signatur	Justerandes signatur	Utdragsbestyrkande
		

31 januari 2017

SAMMANTRÄDESPROTOKOLL

Kommunstyrelsens stadsutvecklingsutskott

Att bete sig marknadsmässig och ekonomiskt hållbart är knappast något som Moderater har gjort sig kända för. Vi har sett alliansregeringens slöseri med skattepengar i overksamma åtgärder och dåliga affärer som Nuon, landstingsmoderaternas ansvarslösa bygge av Nya Karolinska som enligt SvD kommer att kosta som ca 2st Burj Khalifa, och Nackamoderaternas bristande ordning, reda och kvalitet som bl.a. resulterade i en stadshusombyggnad som fick en slutnota på nästa 800% av ursprungsbeslutet. Detta beslut riskerar att bli ännu en följetong i den moderata misskötseln.”

Ordförandes signatur	Justerandes signatur	Utdragsbestyrkande
		

2017-01-18

TJÄNSTESKRIVELSE
KFKS 2017/43

Kommunstyrelsen

Upphandling av samarbetspart som ska äga, bygga och driva ny simhall i Saltsjöbaden

Förslag till beslut

1. Kommunstyrelsen beslutar att upphandla en samarbetspart för byggnation, drift och ägande av simhall inom fastigheten Neglinge 26:2 i Saltsjöbaden
2. Utöver fritidsnämndens beslut av den 1 december 2016, § 67 och § 68, om underlag för upphandlingen utifrån fritidsnämndens ansvarsområde antar kommunstyrelsen ramar och förutsättningar utifrån sitt ansvarsområde enligt tjänsteskrivelsen och dess bilaga daterad den 18 januari 2017.
3. Kommunstyrelsen noterar att beslutet omfattar att kommunen i separat ärende, när upphandlingen är genomförd, ska ta ställning till att upplåta fastigheten Neglinge 26:2 med tomträtt och överlåta på fastigheten befintlig byggnad.

Sammanfattning

Tidigare utredningar visar att Näckenbadet inom en snar framtid kommer vara uttjänt och därmed inte längre vara en funktionsduglig simhall. Kommunfullmäktige har den 21 september beslutat om investeringsmedel för ansökan om bygglov, projektering och upphandling av entreprenör som möjlig samarbetspart, ägare och operatör av ny simhall vid den plats där Näckenbadet i Saltsjöbaden ligger idag.

Förslag till beslut innebär att kommunen upphandlar en samarbetspart som ska ta ett helhetsansvar för projektet så såsom finansiering, projektering, ansökan om bygglov, rivning av befintlig simhall, byggnation av ny simhall, fastighetsförvaltning, verksamhetsdrift och fastighetsunderhåll. För att denna modell ska vara intressant för marknaden föreslås att kommunen ska ingå ett avtal för minst 30 och högst 45 år.

I fritidsnämndens bedömning av behov av ytor och anläggningar för idrott och fritid, som antogs av fritidsnämndens den 26 september 2016, framgår att en ny simhall i Saltsjöbaden kan vara en av tre simhallar, som ska komplettera varandra, där de olika simhallarna bildar en helhet med ett gemensamt utbud för att möta de behov som finns hos föreningar, skolor och allmänheten när kommunens befolkning kommer att öka.



Ärendet

Bakgrund och tidigare beslut

Tidigare utredningar visar att Näckenbadet inom en snar framtid kommer vara uttjänt och därmed inte längre vara en funktionsduglig anläggning. Därmed finns det ett behov av en ny simhall om nuvarande utbud av kapacitet för föreningar, skolor och allmänheten även fortsättningsvis ska tillgodoses.

Kommunfullmäktige beslutade den 21 september 2015 att bevilja investeringsmedel om 5 miljoner kronor för ansökan om bygglov, projektering och upphandling av entreprenör som möjlig samarbetspart, ägare och operatör av ny simhall vid den plats där Näckenbadet i Saltsjöbaden ligger idag.

Fritidsnämnden har den 1 december 2016 beslutat följande.

- Som underlag för beslut i kommunstyrelsen om upphandlingar av samarbetspartners som ska bygga, äga och driva simhallar i Nacka, antar fritidsnämnden ramar och förutsättningar utifrån sitt ansvarsområde, enligt tjänsteskrivelse den 21 november 2016.
- Fritidsnämnden beslutar att inriktningen för en ny simhall i Saltsjöbaden ska planeras enligt bilaga 1 till tjänsteskrivelsen, daterad 17 november 2016.
- Fritidsnämnden föreslår att kommunstyrelsen ska fatta följande beslut.

Kommunstyrelsen beslutar att upphandla ny simhall i Saltsjöbaden, som ska ersätta befintliga Näckenbadet, i enlighet med fritidsnämndens beslut om inriktning för ny simhall i Saltsjöbaden och fritidsnämndens beslut om former och förutsättningar för upphandling av samarbetspartners som ska äga, bygga och driva simhallar i Nacka kommun.

Fritidsnämndens bedömning av behov av simhallar

Fritidsnämnden har vid flera tillfällen identifierat att det behövs en ökad kapacitet av simbanor i bassäng, dels på grund av det är en bristande kapacitet idag och dels på grund av en prognostiserad befolkningsökning. Tidigare utredningar visar att det år 2030, med prognostiserad befolkningsökning i kommunen, finns ett behov av minst 26 simbanor a 25 meter och fyra kombinationsbassänger för simundervisning, vattenträning, bad för funktionsnedsatta och familjeaktiviteter. Flera undersökningar visar också på en efterfrågan på olika upplevelsebad för olika åldersgrupper, som kan gynna folkhälsa och bidra till en rik fritid. Fritidsnämndens kapacitetsutredning, som antogs den 26 september 2016, föreslår att kapaciteten ska fördelas på tre simhallar, som delvis kan vända sig till olika målgrupper, för att de olika simhallarna ska komplettera varandra och bidra till en helhet med ett gemensamt utbud för föreningar, skolor och allmänheten.



Beroende på vilken målgrupp kommunen vill attrahera kan det behövas olika funktioner och inriktningar i simhallarna. För motionssimning och viss verksamhet för familjer behövs framför allt traditionella bassänger. Föreningslivet och skolorna efterfrågar traditionella bassänger med publikytor och uppvärmningsytor. För att främja simkunnighet, attrahera äldre och personer med funktionsvariationer behövs så kallade kombinationsbassänger med högre vattentemperatur samt höj- och sänkbar botten. Skolorna förlägger en del av sin idrottsundervisning till simhallarna. Föräldrar med mindre barn efterfrågar kapacitet för simskola och bassänger för lek för de yngsta. Vuxna, äldre, personer med funktionsvariationer och ungdomar, särskilt tonårsflickor, efterfrågar relaxavdelningar med bubbelpool och bastu, för rekreation, avkoppling och umgänge. Familjer med barn upp till 7 år efterfrågar vattenytor med lekmöjligheter. Ungdomar attraheras av äventyrsbad.

I fritidsnämndens kapacitetsutredning, *Behov av anläggningar och ytor för idrott och fritid*, som behandlades av fritidsnämnden den 29 september 2016, anges en sammanfattande inriktning för var och en av simhallarna. De tre simhallarna ska tillsammans svara för en helhet som möter nackabornas behov av kapacitet för simning som motionsform, för idrott samt bad som fritidsaktivitet. En större simhall vid Nacka centrum kan även få besökare som inte bor i Nacka och därmed bidra till att möta ett regionalt behov.

Alla simhallar behöver inriktas på skolbad, motionssimning, simundervisning och viss föreningsverksamhet med främst träning och mindre klubbträningar. En ny simhall i Saltsjöbaden, som ersätter det befintliga Näckenbadet, föreslås även att få en inriktning på de yngsta barnen upp till 3 – 4 år.

Kommunfullmäktige beviljade den 15 juni 2015 investeringsmedel om 2 miljoner kronor för fortsatt utredning och programarbete för nyetablering av en ny simhall i området vid Myrsjö idrottsplats i Boo. Denna simhall föreslås även få en inriktning på åldersgruppen 5 – 10 år. Fritidsnämnden har beslutat att anbudsgivare kan lämna förslag på en mindre upplevelsedel med vissa attraktioner för den åldersgruppen. Med nuvarande planering ska simhallen kunna tas i bruk 2021 – 2022.

I kommunstyrelsens beslut den 13 januari 2014 om en fördjupad strukturplan för Västra Sicklaön framgår det att nuvarande simhall vid Nacka sportcentrum behöver omlokaliseras och kan då ersättas med en större simhall på en ny plats i samma område. Denna simhall, föreslås i fritidsnämndens kapacitetsutredning att bli kommunens huvudanläggning och kommer därmed bli en del av ett nytt Nacka sportcentrum. Simhallen ska både ersätta den befintliga Nacka simhall och tillföra ytterligare kapacitet för en ökad befolkningensmängd. Utöver samma basfunktioner som i övriga simhallar, föreslår fritidsnämnden i sin kapacitetsutredning att denna simhall ska få kapacitet för något större simtävlingar med en något större publikkapacitet samt en inriktning på ungdomar 11 – 16 år med vissa äventyrsattraktioner och relaxavdelning. Med nuvarande planering ska simhallen kunna tas i bruk 2024 - 2025. Detta blir då även ett besöksmål som kan bidra till en stadsmiljö.



Förslag på förutsättningar och ramar för upphandling av samarbetspart som ska äga, bygga och driva ny simhall i Saltsjöbaden

Förslag till beslut innebär att kommunstyrelsen ska besluta att ramar och förutsättningar ska gälla enligt bilaga 1 till denna tjänsteskrivelse där de frågor som kommunstyrelsen ansvarar för anges och avgränsas.

Förslaget innebär i korthet att den leverantör som kommunen skriver avtal med åtar sig ett helhetsansvar för projektet så såsom finansiering, projektering, ansökan om bygglov, rivning av befintlig simhall, byggnation av ny simhall, fastighetsförvaltning, verksamhetsdrift och fastighetsunderhåll. Leverantören ska kunna tillhandahålla de funktioner, tjänster och volymer som kommunen efterfrågar i enlighet med fritidsnämndens beslut den 1 december 2016.

Förslaget innebär att simhallen kommer att anläggas på en kommunal fastighet, Neglinge 26:2 i Saltsjöbaden, som i ett separat ärende kommer föreslås upplåtas med tomträtt. Det föreslagna tomträttsavtalet med tänkt avgäld kommer att utgöra del av upphandlingsunderlaget och anbudsgivarna ska acceptera det för att dess anbud ska utvärderas. Entreprenören kommer därmed att erlægga en årlig tomträttsavgäld till kommunen. Att upplåta fastigheten med tomträtt innebär att fastigheten kvarstår i kommunal ägo. Kommunen erhåller en årlig avgäld från nyttjaren av tomträtten som i sin tur kan belåna tomträtten. Med en tomträttsupplåtelse har kommunen rådighet över markanvändningen

Alternativet med att sälja fastigheten till en upphandlad entreprenör skulle innebära att kommunen istället för en årlig avgäld får en engångssumma vid försäljningen. Vid en försäljning finns möjlighet för ny markägare att ansöka om ny detaljplan för annan användning vilket inte är möjligt vid ett tomträttsavtal.

Fastigheten omfattas av en gällande detaljplan som reglerar en byggrätt för simhall/idrotts- och fritidsändamål. Det kommer inte vara möjligt för entreprenören att använda fastigheten för andra ändamål utan beslut om ändrad detaljplan. Ett kommande tilldelningsbeslut gäller under förutsättning av beslut i kommunfullmäktige om tomträttsupplåtelse och därmed tillkommande tomträttsavgäld.

Kommunens intresse i simhallen inskränker sig till de funktioner och tjänster som avser bad- och simfunktionen, gruppträningslokal och sammanträdesrum som är avsedda för föreningslivet och viss öppen idrott samt de tjänster och volymer som anges i fritidsnämndens inriktningsbeslut för en ny simhall i Saltsjöbaden.

Entreprenören ges möjlighet att besluta om entrépriser för allmänheten. Dessa får inte vara högre än på andra jämförbara bad i Stockholms län. Vid en jämförelse av entrépriser till simhallar i Stockholmsområdet kan man konstatera att entrépriser idag generellt sett är högre i simhallar där kommuner inte beslutar om entrépriser än i de simhallar där avgifter beslutats av kommunen.



Fördelen med denna form är att kommunen inte svarar för investeringskostnader för simhallen. Avsikten är också att en samarbetspart kan tillföra kompetens och erfarenheter som kommunen saknar. Den upphandlade leverantören ges möjlighet att bedriva viss egen kommersiell verksamhet som har anknytning till simhallsverksamheten. Avsikten för kommunen är att utrymmet för en kommersiell verksamhet ska ge möjligheter till intäkter som ska delfinansiera investeringen. Detta ska avspeglas i anbudsbeloppet, det belopp som kommunen kommer att betala leverantören för de efterfrågade funktionerna. Därmed kan kommunens kostnader för en ny simhall minska jämfört med om den byggs i kommunal regi.

Risker med upphandlingen

Marknaden för upphandling av entreprenörer som ska kunna äga, bygga och driva simhallar är begränsad, då denna form än så länge inte är vanlig. Förstudien visar på att det för närvarande finns två etablerade aktörer i Sverige som har erfarenheter av denna modell. Ytterligare en ny aktör har också visat intresse för projektet. Detta kan innebära att antalet anbud som lämnas är begränsat, vilket även kan medföra en risk för ofördelaktiga anbud.

Under avtalstiden kommer kommunens möjligheter att påverka utformningen av anläggningen och verksamheten begränsas av det som skrivs i avtalet mellan kommunen och entreprenören.

I förstudien har det framkommit en oro för villkoren för föreningslivets verksamhet och allmänhetens tillgång till anläggningen. Förutsättningar för olika grupper ska så långt det är möjligt regleras i avtalet mellan kommunen och entreprenören.

I samband med bygglovsprocessen finns det en risk för överklaganden som kan påverka tiden för genomförandet. För att förebygga denna risk har kontakter skett med bygglovsenheten i samband med förstudien. De funktioner som fritidsnämnden den 1 december 2016 har beslutat ska efterfrågas bedöms kunna rymmas i en byggnad på denna fastighet inom ram för nuvarande detaljplan och byggrätt.

Om upphandlingen inte genomförs i enlighet med detta förslag, men om det fortfarande ska uppföras en ny simhall i Saltsjöbaden, så behöver en annan form av anläggande av simhall genomföras. Om ingen ny simhall alls kommer att byggas så kommer området inte att ha någon simhall efter det att befintlig simhall inte längre är funktionsduglig. Om kommunen vill bibehålla samma kapacitet som idag kommer andra kommande simhallars kapacitet att behöva utökas för att för föreningars, skolors och allmänhetens behov även fortsättningsvis ska tillgodose. Bägge dessa alternativ behöver då beredas ytterligare.

Andra driftsformer

I utredningsarbetet har det framkommit att det är angeläget att i ett tidigt skede formulera alternativ om det visar sig att det kommer saknas entreprenörer som vill lämna anbud



utifrån den modell som förordas. Utredningen har visat att det kan finnas två möjliga alternativ till huvudalternativet den av kommunfullmäktige beslutade inriktningen;

- A. En entreprenör äger och bygger en simhall som kommunen hyr under minst 30 år, men kommunen ansvarar för driften. Driften kan därmed upphandlas separat av annan entreprenör, för kortare avtalsperioder efter beslut om separat upphandling av driftsentreprenör. I detta fall får kommunen en större möjlighet att kontinuerligt fatta beslut om driftsformer, förvaltning, verksamhetsinriktning, taxor och avgifter. Bedömningen är att det finns flera aktörer på marknaden som enbart är intresserade av att driva en simhall, men som inte är intresserade av att äga och bygga simhallen. Även i detta fall behöver kommunen inte svara för investeringskostnaderna. Kommunens ansvar för finansiering av investeringen omfattar ett långsiktigt hyresavtal med en årlig hyra. Fastighetsägare kan ges möjlighet att bygga ytterligare lokaler för angränsande verksamhet som denne kan hyra ut till andra partners, för att på sått få en intäkt som kan delfinansiera investeringen.
- B. Kommunen upphandlar en sedvanlig byggtreprenad och bygger simhallen i egen regi. Även i detta alternativ ansvarar kommunen för driften, som kan upphandlas separat för kortare perioder, om kommunen beslutar om det. Även i detta alternativ får kommunen en större möjlighet att kontinuerligt fatta beslut om driftsformer, förvaltning, verksamhet, taxor och avgifter. Detta alternativ innebär dock att kommunen kommer finansiera investeringen på egen hand. Bedömningen är dock att kommunen har möjlighet att låna upp investeringsmedel till en lägre kostnad än privata entreprenörer. I detta fall kan ingen finansiering av investeringen ske med intäkter av kommersiell verksamhet.

Skulle det bli aktuellt med alternativ till det av kommunfullmäktige beslutade huvudalternativet behöver dessa utredas ytterligare.

Marknadsanalys och inköpsstrategi

Upphandlingen genomförs med det som i lagen om offentlig upphandling (LOU) kallas öppet förfarande. Vid öppet förfarande annonseras upphandlingen i EU via annonsverket Tenders Electronic Daily (TED), på upphandlingsverket e-avrop och på kommunens hemsida. Alla intresserade leverantörer får tillgång till förfrågningsunderlaget och kan därmed lämna anbud. Efter att anbuden inkommit genomförs utvärdering av anbuden. Vid öppet förfarande får den upphandlande myndigheten inte förhandla med anbudsgivarna.

Utvärderingsmetod

Utvärderingsmetoden bygger på utvärdering med prissatt kvalitet. Offererat pris blir ett jämförelsetal. Jämförelsetalet påverkas i nästa steg av utvärderingen. Hur mycket jämförelsetalet påverkas vid olika utvärderingar står beskrivet för varje utvärderingskriterium (kriterierna följer nedan). Uppräkning kan ske med maximalt angiven



procentsats. Full poäng ger ingen uppräknig. Anbudet med lägst jämförelsetal är det bästa anbudet. Utvärdering genomförs genom att anbudssumman vägs mot sex (6) olika utvärderingskriterier med följande inbördes viktförhållande.

Tilldelningskriterium är bästa förhållandet mellan pris och kvalitet.

Utvärderingskriterier

Följande ska ingå i utvärderingen av anbud;

	Kriterium	Vikt
A.	Planerat utförande och organisation av tjänster som ingår i det kommunala intresset, såsom verksamhet och aktiviteter, programutbud, samarbete med föreningar, service till allmänheten, daglig drift och fastighetsskötsel	35 %
B.	Ändamålsenlighet på beställda funktioner, tekniska lösningar och planerat underhåll	25 %
C.	Rutiner för arbete med säkerhetsfrågor, personalutbildning och värdegrund	15 %
D.	Referensobjekt	10 %
E.	Inre och yttre gestaltning	10 %
F.	Mervärden för allmänheten som inte efterfrågas av kommunen, till exempel utökade ytor och ökat utbud utöver kommunens krav eller frivilliga funktioner som inte efterfrågats	5 %

Anbudet ska även innehålla ett pris för den årliga ersättningen som Nacka kommun kommer att betala till entreprenören.

Bedömning av anbudet

- A. Beskrivning av planerat utförande av uppdrag och organisation som bifogas anbudet kommer att poängbedömas

Definition

Vid noll poäng uppräknas jämförelsetalet med 35 % av anbudspriset. Full poäng ger ingen uppräknig.

- B. Beskrivning av funktioner och tekniska lösningar samt dess ändamålsenlighet samt planerat underhåll och ritningar som beskriver planlösning och funktion innehållande samtliga utrymmen som bifogas anbudet samt kommer att poängbedömas.

Definition

Vid noll poäng uppräknas jämförelsetalet med 25 % av anbudspriset. Full poäng ger ingen uppräkning.

- C. Beskrivning av rutiner för arbete med säkerhetsfrågor, personalutbildning och värdegrund

Definition

Vid noll poäng uppräknas jämförelsetalet med 15 % av anbudspriset. Full poäng ger ingen uppräkning.

- D. Referensobjekten som bifogas anbudet kommer att poängbedömas.

Definition

Vid noll poäng uppräknas jämförelsetalet med 10 % av anbudspriset. Full poäng ger ingen uppräkning.

- E. Beskrivning av gestaltningen kommer att poängbedömas.

Definition

Vid noll poäng uppräknas jämförelsetalet med 10 % av anbudspriset. Full poäng ger ingen uppräkning.

- F. Beskrivning av mervärden för allmänheten kommer att poängbedömas

Definition

Vid noll poäng uppräknas jämförelsetalet med 5 % av anbudspriset. Full poäng ger ingen uppräkning

Roller och ansvar

Namn	Befattning	Roll
Jenny Asmundsson	Bostads- och affärsutvecklingsdirektör	Ytterst ansvariga/processägare
Dag Björklund	Trafik- och fastighetsdirektör	
Anders Mebius	Kultur- och fritidsdirektör	
Thomas Sass	Projektledare	Projektledare kultur- och fritid
Anders Ahlén	Projektledare	Projektledare fastighetsutveckling
Nadia Izzat	Enhetschef	Resultatansvarig kultur och fritid
Taina Sunnarborg	Enhetschef	Resultatansvarig fastighetsutveckling
Kenneth Lindrooth	Inköpare	Ansvarig inköpare, kommersiellt ansvarig
Lotta Wirma	Controller	Ansvarig budgetprocessen

Tidsplan

Nyckeldatum för projektet anges i nedan tidsplan

Process	Delprocess	Tidsperiod	Klart
Behovsanalys	Fritidsnämnden		2016-12-31
Marknadsanalys	Fritidsnämnden		2016-12-31
Upphandling	Dokument Förfrågningsunderlag Utvärderingsmatris Tomträttsavtal Sidoavtal Miljökonsekvensutredning Geotekniskt underlag Energirapport Volymberäkning, skisser mm Tidigare beslut Tidplan	1 månad	2017-03-10
	Annons e-avrop	75 dagars annonsering	2017-03-15
	Sista anbudsdag		2017-05-30
	Anbudsöppning		2017-05-31
	Utvärdering Ev anbudspresentationer	30 dagars utvärdering	2017-06-31
	Handläggning	1 månad	2017-08-30
	Beredning	KSSU	2017-09-12
	Tilldelning	KS	2017-10-02
	Beslut om tomträtt	Kommunfullmäktige	2017-10-16
	Kontraktstilldelning	Avtalsspärr 10 dagar	2017-10-27
Byggprocess ersättningsbassäng	Byggstart ersättningsbassäng		2017-09-01
	Verksamhetsstart i ersättningsbassäng		2017-12-31
Budgetprocess	Ramärende fritidsnämnden	Fritidsnämnden	2017-04-
	Mål- och budgetbeslut	Kommunfullmäktige	2017-11-
Byggprocess ny i simhall Saltsjöbaden	Start av rivning befintliga Näckenbadet	4 månaders rivning	2018-02-01
	Byggstart ny anläggning	18 månader byggtid	2018-05-01
	Ny anläggning färdig		2020-08-01

Entreprenör tar fram förslag till anläggning som de ska söka bygglov för.

Ekonomiska konsekvenser

Förslaget är att kommunen tecknar ett avtal för en period på 30 år med möjlighet till förlängning med fem år i taget vid tre tillfällen. Kommunens ansvar för finansiering



omfattar ett långsiktigt avtal med en årlig ersättning för de funktioner och tjänster som ingår i kommunens intresse.

Kommunen kommer att betala entreprenören en årlig ersättning för det kommunala intresset, det vill säga de tjänster, volymer och funktioner som kommunen kräver ska erbjudas. Förstudien visar att andra kommuners kostnader för motsvarande projekt är 8 – 12 % av entreprenörens projektkostnad. Projektkostnaden för en ny simhall ligger mellan 35 000 och 40 000 kronor per kvadratmeter. Kommunen anger inget exakt krav på yta utan kräver enbart funktioner som ska finnas. Det är sedan entreprenören som avgör vilken yta den anser behövs för att kunna leverera det som kommunen efterfrågar. Kommunens skisser i förstudien omfattar en yta om cirka 4 200 kvadratmeter. Kommunens skisser från förstudien visar på att de funktioner som kommunen kräver är möjliga att anlägga inom det utrymme som finns i byggrätten. Utifrån dessa beräkningar kan en årlig kommunal ersättning uppskattas bli cirka 15 miljoner kronor per år i minst 30 år. I anbudet ska entreprenören precisera sin projektkostnad med en särredovisning av rivningskostnaden för det befintliga Näckenbadet. Entreprenören ska även redovisa vilken kommersiell verksamhet den avser att bedriva på anläggningen.

Entreprenörens egna intäkter inklusive kommunens ersättning avser att finansiera investering, fastighetsskötsel, underhåll samt verksamhetsdrift. Entreprenören får även samtliga intäkter av allmänhetens entréer. Entreprenören ges även möjlighet att bedriva viss egen kommersiell verksamhet. Avgifter från skolor och föreningar tillfaller kommunen. Kommunen kommer även att få en intäkt av tomträttsavgäld.

Bedömning är att detta projekt blir något dyrare än jämförelseobjekt då andra projekt inte haft kostnader för rivning, vilket är med i detta projekt. Kostnader för rivning beräknas vara 5 miljoner kronor. Även markförhållandena vid fastigheten kan innebära ett dyrare projekt jämfört med referensobjekt.

Förutsättning för upphandlingen är att kommunfullmäktige fattar beslut i samband med mål- och budgetbeslut om ram för ökade kostnader för simhall i Saltsjöbaden för fritidsnämnden. Den ökade kostnaden för kommunen är beräknad till högst 11 miljoner kronor per år. Upphandlingen förutsätter även att kommunfullmäktige fattar beslut om att upplåta fastigheten Neglinge 26:2 i Saltsjöbaden med tomträtt och överlåta befintlig byggnad.

Beräknad storlek på affären inklusive optioner, möjlighet till att förlänga avtalet, uppskattas, i dagens penningvärde, till högst 765 miljoner kronor under avtalstiden, under högst 45 år. I dag finns det en kostnad för fritidsnämnden för den befintliga simhallen för hyra, fastighetsförvaltning och verksamhetsdrift på 5 miljoner per år. Den befintliga simhallen måste tas ur bruk då bedömningen är att den inte kommer vara funktionsduglig efter 2018.



Kostnad för restvärde av befintlig simhall, Näckenbadet, på 5,243 miljoner kronor, kommer belasta Nacka kommun vid start av rivning av befintlig simhall. Förslaget innebär att kostnaden för rivning av det befintliga Näckenbadet i övrigt ska ingå i kommunens årliga ersättning till entreprenören.

Kommunens projektkostnader inklusive kostnader för upphandling och förstudier om 5 miljoner kronor kommer att kostnadsföras löpande. Kommunen kommer även ha kostnader för uppföljning och kontroll under både projektiden och avtalsperioden.

Konsekvenser för barn

Med en ny simhall som ersätter det befintliga Näckenbadet bibehålls samma tillgång till en simhall för föreningar, skolor och allmänheten som idag. Förslag till beslut innebär inga försämringar för barn.

Bilagor

1. Förslag till kommunstyrelsens underlag för upphandling av samarbetspartners som ska bygga, äga och driva simhall i Saltsjöbaden.
2. Fritidsnämndens beslut om inriktning för ny simhall i Saltsjöbaden.
3. Fritidsnämndens underlag inför upphandling av samarbetspartners som ska bygga, äga och driva simhallar i Nacka.

Nadia Izzat
Enhetschef
Kultur- och fritidsenheten

Thomas Sass
Utvecklingsledare
Kultur- och fritidsenheten

Taina Sunnarborg
Enhetschef
Enheten för fastighetsutveckling

Anders Ahlén
Projektledare
Enheten för fastighetsutveckling



Kommunstyrelsens underlag för upphandling av samarbetspartners som ska bygga, äga och driva simhallar i Saltsjöbaden

Fritidsnämnden ansvarar för beslut om underlag för upphandling av samarbetspartners som ska äga, bygga och driva simhallar när det gäller **verksamhetsrelaterade frågor**. Till verksamhetsrelaterade frågor hör frågor om kommunens intresse av funktioner, tjänster och volymer, taxor, avgifter och finansiering, förutsättningar för entreprenörens kommersiella verksamhet, simundervisning, föreningsverksamhet, krav på kompetenser, avtalstid, verksamhetsuppföljning samt verksamhetsrelaterade utvärderingskriterier i upphandlingen.

Kommunstyrelsen ansvarar för beslut om underlag för upphandling av samarbetspartners som ska äga, bygga och driva simhallar när det gäller mark- stadsbyggnads och **fastighetsrelaterade frågor**. Till fastighetsrelaterade frågor hör frågor om byggprojektet, tomträtt, frågor om återköp efter avtalstidens slut, borgensåtagande samt fastighetsrelaterade utvärderingskriterier i upphandlingen.

1. Byggprojekt

Saltsjöbadens nya simhall ska byggas, ägas, drivas och underhållas av en upphandlad entreprenör. Den som vinner respektive upphandling förbinder sig att teckna ett tomträttsavtal för angiven tomt som avsedd för uppförande av simhall samt ett ~~side~~avtal som regleras entreprenörens åtagande gentemot kommunen vad det gäller funktioner, tjänster och volymer som kommunen efterfrågar.

Entreprenörens åtagande omfattar ett helhetsansvar för projektet så såsom finansiering, projektering, ansökan om bygglov, byggnation, fastighetsförvaltning, verksamhetsdrift och löpande fastighetsunderhåll och reinvesteringar. Entreprenören ska kunna tillhanda hålla de funktioner, tjänster och volymer som kommunen efterfrågar. Entreprenören ska svara för ett löpande underhåll av anläggningen och tillhörande inventarier under hela avtalstiden.

2. Tomträtt

Den entreprenör som vinner upphandlingen förbinder sig att teckna tomträttsavtal med tillhörande sidoavtal och bilagor med Nacka kommun. Lantmäteriförrättning har skett. Ytterligare avtal i form av servitut och leverans av värme kommer att tecknas med Nacka kommun

3. Bygglov

Bygglov och rivningslov kommer att sökas av entreprenören. Bifogade illustrationer visar på möjliga volymer och funktioner som nuvarande detaljplan medger.



4. Återköp efter avtalstidens slut

Entreprenören äger simhallen med tillhörande anslutningslokaler. Kommunen har inga åtaganden efter avtalets upphörande. Kommunen förbinder sig inte att ta över något ansvar för fastigheten och inte heller att förvärva anläggningen efter avtalstidens slut.

5. Borgensåtagande

Nacka kommun kommer inte att ingå något borgensåtagande för samarbetspartners som ska äga, bygga och driva simhallen i Saltsjöbaden.

6. Fastighetsrelaterade utvärderingskriterier vid upphandlingen

Utöver de kriterier som fritidsnämnden föreslår ska ingå i utvärderingen av anbud beslutar kommunstyrelsen att även följande kriterium ska ingå;

- Byggnadens inre och yttre gestaltning

2016-11-17

PM

Thomas Sass

Kultur- och fritidsenheten

Fritidsnämnden

Förslag till inriktning för ny simhall i Saltsjöbaden

Funktioner, volymer och målgruppsinriktning för ny simhall i Saltsjöbaden som ska ersätta befintligt Näckenbadet

Fritidsnämnden har den 18 februari 2016 fattat ett inriktningsbeslut där de funktioner, volymer och målgruppsinriktningar som kommunen ska kräva vid en upphandling av en aktör som ska bygga, äga och driva en ny simhall i Saltsjöbaden som ska ersätta befintligt Näckenbadet.

Efter ytterligare dialog med föreningslivet och allmänheten föreslås vissa mindre kompletteringar och förtydliganden, enligt nedan förteckning.

A. Funktioner

Badavdelning

1. En motions- och träningsbassäng, 12,5 x 25 meter, 6 banor, med djup 1,2 till 1,8 meter, vattentemperaturen ska vara minst 27 grader vid öppethållande för allmänheten. Trappa och mobil lyft för funktionsvarierade ska finnas som inte tar yta från simbanor
2. Utrustning för tävlingsverksamhet och träningsverksamhet, startpallar som ska är godkända för tävlingssimning enligt senaste standard, analoga tidtagarur för träningsimning och en digital tidtagningstavla för tävlingsverksamhet, linor, PA-utrustning mm. All tävlingsutrustning ska uppfylla FINA:s krav
3. Golvyta längs en långsida av bassäng för uppställning av mobil läktare vid föreningsarrangemang för cirka 150 personer samt plats för förvaring av läktare
4. Minst ett wc för funktionsvarierade ska finnas i badavdelning
5. En tom golvyta i anslutning till bassängen för torra aktiviteter, uppvärmning, samling av träningsgrupper, för föreningsverksamhet
6. Plats för badvakter ska finnas i anslutning till bassängen
7. Förrådsutrymmen för föreningsaktiviteter, entreprenörens verksamhet samt städmaterial
8. Förvaringsplats för kajaker i enlighet med föreningens behov



9. En mindre varmvattenbassäng för yngre barn 0 – 3 år, med lekredskap, djup 0 – 0,4 meter, med vattentemperatur på minst 30 grader

Separat avdelning för simundervisning, vattenträning, verksamhet för funktionsvarierade och i mån av plats för allmänheten och barnfamiljer

10. En kombinationsbassäng med höj- och sänkbar botten för simundervisning, barnverksamhet, verksamhet för funktionsvarierade och äldre, grupper med särskilda behov, vattenträning med mera, 6 x 12,5 m, flexibelt djup 0,2 – 1,8 meter, med möjlighet till högre vattentemperatur, i lokal som kan avskiljas, med möjlighet till högre lufttemperatur. Vattentemperaturen ska vara minst 29 grader vid öppethållande för allmänheten. Trappa och mobil lyft för funktionsvarierade ska finnas som inte tar yta från ovannämnda bassängyta.
11. I anslutning till kombinationsbassängen ska det finnas rum för lärare och förråd för simskola och andra aktiviteter, som ska vara tillgängliga för föreningar, skolor eller entreprenören.
12. Minst en wc ska finnas i anslutning till avdelning med kombinationsbassäng

Entré, foajé, kassa, servering

13. Entréyta, där man kan uppehålla sig före och efter aktivitet i simhall, där det finns utrymme för samling av skolklass eller träningsgrupp, för väntande medföljande föräldrar med flera, med sittplatser vid bord för mindre grupp med möjlighet att äta medhavad matsäck
14. Tillgång till wc för funktionsvarierade från entréytan
15. I anslutning till entréytan ska det finnas ett sammanträdesrum för cirka 15 personer för föreningsmöten med mera, som kommer att ingå i kommunens intresse för upplåtelse till föreningar för kommunens föreningstaxa.
16. Kassa, reception, servering med enklare kafé/kiosk med nödvändiga utrymmen för enklare tillagning, disk, kylförvaring, varumottagning ska finnas enligt rådande miljökrav. Servering ska vara möjlig att nå för både badande och dem som uppehåller sig i entréytan. Sittplatser vid bord ska finnas både i entréytan och i badavdelningen.
17. I anslutning till badavdelning och yta för publik vid föreningsarrangemang ska ett mindre föreningspentry med mobil serveringsdisk finnas

Omklädningsytor

18. Två omklädningsrum för kvinnor respektive män, med minst 5 duschar, bastu, ett wc för funktionsvarierade och minst 60 skåp per omklädningsrum
19. Två omklädningsavdelningar för förskolegrupper, skolklasser, förenings träningsgrupper, med minst 4 duschar, ett wc för funktionsvarierade och minst 30 skåp per omklädningsavdelning, om möjligt med direktaccess till både badavdelning med motions/träningsbassäng och till avdelning med multifunktionsbassäng



20. En multifunktionell omklädningsavdelning för personer med funktionsnedsättning med ledsagare, personer med annan könsidentitet än kvinna eller man, familjer med spädbarn eller andra som anser sig ha skäl att inte vistas i gemensam omklädningsavdelning, med minst två mindre läsbara omklädningsbås för 1 – 3 personer, med egen dusch och wc där man kan byta om enskilt eller med ledsagare, skötbord för spädbarn samt gemensam skåpavdelning med minst 10 skåp

Övrigt

21. Gruppträningslokal för så kallade torra aktiviteter, så som samlingar inför annan aktivitet, uppvärmning, motionsgymnastik, dans och annan gruppträning, minst 250 kvm som kommer att ingå i kommunens intresse för upplåtelse till föreningar för kommunens föreningstaxa
22. Mindre föreningslokal med två arbetsplatser, pentry, förråd mm som kommer att ingå i kommunens intresse, för upplåtelse till föreningar för kommunens föreningstaxa

Samtliga lokaler och funktioner ska vara tillgänglighetsanpassade för att kunna fungera för personer med olika funktionsnedsättning enligt gällande regelverk.

Byggrätten medger ett visst utrymme för entreprenören att anlägga ytterligare lokal, rum och ytor för egen kommersiell verksamhet utöver de funktioner och ytor som kommunen kräver. Exempel på egen kommersiell verksamhet som kommunen kan föreställa sig är ett mindre gym/styrketräningslokal och rum för behandling som har anknytning till övrig kärnverksamhet.

B. Volymer och tjänster

Tid som kommunen förfogar över

Kommunen ska förfoga över ett antal bantimmar och timmar i multifunktionsbassäng för att fördela till de ändamål kommunen beslutar om, som träningstid för föreningar, tävlingar för föreningar, föreningsdriven simskola, skolornas idrottsundervisning och tider för särskilda projekt eller prioriterade grupper för särskilda behov. Prioriterade grupper kan vara personer med funktionsnedsättning, nyanlända flyktingar eller icke-simkunniga kvinnor med utländsk bakgrund. Kommunen beslutar på egen hand om principer för fördelning av de tider som kommunens disponerar för kommunala ändamål. Kommunen ska förfoga över dessa tider under 45 veckor per år. Entreprenörens svarar för skötsel och drift av anläggningen under dessa tider. Under vissa av dessa tider ska även tid i bassänger vara tillgängliga för allmänheten, se nedan.

Bokning av föreningars och skolors tider görs hos kommunen. Avgiften för föreningar och skolor utgörs av kommunens beslutade taxa. Intäkter för tider som kommunen fördelar tillfaller kommunen. Kommunen fastställer principer för hur kommunens tider ska fördelas.



Om antalet föreningsmedlemmar understiger fyra personer per simbana har leverantören rätt att disponera denna bana för allmänhetens motionssimning. Är antalet motionssimmare få kan föreningen i dialog med entreprenören få disponera fler banor.

Viss anpassning av öppethållande för allmänheten ska göras för att kunna erbjuda föreningar tid på helger under högst fyra helger per år för till exempel klubbmästerskap och mindre tävlingar med andra simklubbar.

Tid som kommunen förfogar över att fördela avser tider för skolbad, simundervisning, föreningsverksamhet och för aktiviteter för särskilt prioriterade grupper, till exempel funktionsvarierade, kvinnor med annan etnisk bakgrund än svensk eller annan grupp som kommunen anser har särskilda skäl att prioritera.

Grundskolans årskurs 1 – 9 och gymnasieskolan ska på vardagar erbjudas möjlighet att förlägga ordinarie idrottsundervisning till simhall, enligt fördelning som beslutas av kommunen.

Simhallen ska vara tillgänglig för föreningsverksamhet och simidrott då det inte pågår publik verksamhet med minst 15 timmar på vardagar efter 16.00 och minst 10 timmar på helger. Förening disponerar då samtliga simbanor och bassänger för egen verksamhet.

Simhallen ska vara tillgänglig för viss föreningsverksamhet och simidrott samtidigt som det pågår publik verksamhet med cirka 26 timmar och cirka 40 bantimmar.

Under vissa föreningstider kan föreningar själva ansvara för tillsynen utan att leverantören har personal på plats. Leverantören ansvarar, gentemot beställaren, för att denna upplåtelse till föreningslivet fungerar på ett tillfredsställande sätt och i enlighet med träffade avtalsvillkor.

Önskar kommunen ytterligare tid kan den köpa till denna från entreprenören mot en tilläggsersättning per bana och timme eller per timme i multifunktionsbassäng. Entreprenören kan då minska sitt åtagande av tillgänglighet för allmänheten med motsvarande kapacitet.

Tillgång till simhallen för allmänheten

Den omfattning av timmar som anges nedan är tider då anläggningen ska vara tillgänglig för allmänheten. Öppettider för allmänheten ska förläggas på tider som anses attraktiva för allmänheten, som efterfrågas av allmänheten.

Entreprenören svarar för drift av anläggning och verksamhet då den är öppen för allmänheten. Under minst en vardagskväll och viss tid under helger ska viss ban-tid avsättas för familje-bad och lek. Under minst en vardagskväll och viss tid under helger ska viss ban-tid avsättas motionssimning.



Viss anpassning av öppettider ska göras för att möta allmänhetens behov vid skollov. Under skollov ska leverantören ordna särskilda aktiviteter för barn och ungdom i grundskoleålder. Leverantör ska alltid informera allmänheten om förändringar av öppettider samt anmäla dessa till kommunen minst 4 veckor innan de förändrade öppettiderna träder i kraft.

Simhallen ska minst vara öppen för allmän publik verksamhet samt skolor i följande omfattning

- Måndag till fredag, morgon- och dagtider före kl. 16.00, minst 48,75 timmar fördelat på samtliga vardagar
- Måndag till fredag, attraktiv fritid, tider efter kl. 16.00, minst 15,5 timmar fördelat på minst tre dagar
- Lördagar och söndagar, minst sex timmar per dag som ska förläggas efter kl. 11.00

Öppettider för allmänheten ska förläggas på tider som anses attraktiva för allmänheten, som efterfrågas av allmänheten.

Entreprenören ska åta sig att åt kommunen ge allmänheten tillgång till det antal banor och tid i multifunktionsbassäng under angivna tidsperioder enligt nedan.

Öppet under sommarlovet

I kommunens intresse ingår att simhallen ska vara öppen för allmänheten under större delen av sommaren. Simhallen kan hållas stängd om det finns behov av underhåll. Tider för sommaröppet och stängning för underhåll ska tas upp på möten för dialog, avstämning och uppföljning med kommunen.

Öppet i samband med helger

I kommunens intresse ingår att simhallen ska vara öppen under följande helgdagar; trettondag jul, påskafton, annandag påsk, pingstafton, alla helgons dag och annandag jul. Om det ska vara öppet under andra helgdagar beslutas av leverantören.

Simundervisning för skolelever

Leverantören ska inom ramen för kommunens intresse anordna simundervisning för icke-simkunniga elever i skolår 2, 6 och 8 samt gymnasieelever utifrån skolors behov. I den nya simhallen i Saltsjöbaden ska entreprenören tillhandahålla en tjänst till kommunen med minst en simlärare som ska kunna erbjuda minst 2 grupper a 60 minuter per vecka under skolarbetet. Simundervisningen ska förläggas till tider mellan kl. 14.30 och 16.00 på vardagar.

Kommunen kommer att erbjuda denna tjänst för skolor där det finns elever som inte uppnår skolans krav på simkunnighet. Detta ingår i de tjänster som ingår i kommunens ersättning till leverantören. Om kommunen önskar ytterligare tider med simlärare ska ersätts detta utöver ordinarie ersättning enligt leverantörens angivna a-prislista.



B. Målgruppsanpassning

Den nya simhallen i Saltsjöbaden ska i första hand fungera som en ersättning för det befintliga Näckenbadet som kommer vara uttjänt inom de närmaste åren. Det innebär att målgrupperna är skolor, motionärer, deltagare i simskola och medlemmar i simidrottsföreningar och kajakförening.

Det huvudsakliga syftet med simhallen är att kunna erbjuda allmänhet, skolor och föreningsliv förutsättningar och ytor för motionsverksamhet, idrottsundervisning, lek och rekreation samt föreningsverksamhet med inriktning på simidrott och kajak, i simbassänger och på torra ytor. Allmänheten ska även på sin fritid kunna erbjudas organiserad simskoleundervisning, olika former av vattenträning och aktiviteter i simbassäng och på torra ytor för barnfamiljer och ungdomar. Ett utbud med aktiviteter för barnfamiljer och ungdomar är särskilt angeläget på helger och skollov.

Utöver detta ska den nya simhallen i Saltsjöbaden få en viss inriktning mot de yngsta barnen i åldern upp till 4 år.

Nuvarande Näckenbadet har idag ungefär 40 000 besökstillfällen per år. I det direkta upptagningsområdet, Fisksätra och Saltsjöbaden, bor idag cirka 19 000 invånare. Den prognostiserad befolkningsökning visar på att det kan komma att bo ca 22 600 invånare i området om femton år. Bedömningen att det är ett endast är ett fåtal personer som inte bor i kommundelen som kommer att besöka simhallen i Saltsjöbaden. Beräkningen är att en simhall i Saltsjöbaden kan ha cirka 58 500 besökstillfällen per år från 2030. Den nya simhallen i Saltsjöbaden ska inriktas för att kunna ta emot cirka 60 000 besökstillfällen per år.



Fritidsnämndens underlag inför upphandling av samarbetspartners som ska bygga, äga och driva simhallar i Nacka

Fritidsnämnden förordar att följande förutsättningar ska ligga till grund för upphandling av entreprenör som ska bygga, äga och driva simhallar i Nacka framöver

1. Kommunens intresse

Kommunens intresse i simhallen omfattar de funktioner och tjänster som avser bad- och simfunktionen med tillhörande utrymmen, gruppträningslokal och sammanträdesrum som är avsedda för föreningslivet och viss öppen idrott, till angivna volymer.

Kommunens intresse omfattar att det ska finnas vissa angivna funktioner, tjänster och volymer enligt fritidsnämndens inriktningsbeslut för respektive planerad ny simhall.

I kommunens intresse ingår även att kommunen fritt förfogar över angiven kapacitet för kommunala ändamål, där kommunen beslutar om fördelning och taxor. Med kommunala ändamål avses skolors idrottsundervisning, simundervisning, föreningsverksamhet och verksamhet för av kommunen prioriterade grupper som kan anses ha särskilda behov.

Om entreprenör bygger andra utrymmen, utöver de funktioner som kommunen kräver för annan verksamhet än den som ingår i kommunens intresse, så omfattas dessa utrymmen och denna verksamhet inte av kommunens intresse. Kommunens ersättning ska inte användas för att finansiera de utrymmen som inte omfattas av kommunens intresse.

2. Förutsättningar för utrymme för kommersiell verksamhet

Avtal mellan kommunen och leverantör reglerar de funktioner, tjänster och volymer som kommunen efterfrågar. Därefter är det fritt för anbudsgivaren att som komplement till det reglerade basutbudet bedriva andra verksamheter, även sådana som är av mer kommersiell art, som bedöms ha anknytning till anläggningens kärnverksamhet, att vara kommunal verksamhet.

Exempel på egen kommersiell verksamhet som kommunen kan föreställa sig är gym (styrketräning och träningsgrupper), relax, massage, rehabiliteringsverksamhet, SPA-behandling, restaurang, café och försäljning av produkter och aktiviteter som har anknytning till övrig kärnverksamhet, hotell, vandrarhem samt kontorsytor där detaljplanen så tillåter.

Leverantören beslutar om avgifter för dessa verksamheter. Leverantören uppbär samtliga intäkter för de tjänster som entreprenören tillhandahåller utöver det kommunala intresset. Avsikten för kommunen är att utrymmet för en kommersiell verksamhet ska ge möjligheter

till intäkter som kan delfinansiera investeringen, som ska avspeglas i anbudsbeloppet och därmed kommunens ersättning för det kommunala intresset.

Det ska på sätt som anges nedan under punkten 10 vara tillåtet för idrottsföreningar att på sin tilldelade föreningsstid erbjuda likvärdig verksamhet som leverantören, inom ramen för sin föreningsverksamhet, till exempel viss kursverksamhet för medlemmar, motionsgymnastik och träningsgrupper av olika slag, inom tid som föreningen förfogar inom ramen för tid som kommunen disponerar och finansierar.

3. Kommunens ersättning till leverantören

Kommunen ersätter entreprenören med en fastställd ersättning per år, anbudssumman, för de funktioner och tjänster som ingår i kommunens intresse.

Ersättningen avser leverantörens åtagande att äga och driva simhall som omfattas av kommunens intresse, med de funktioner och tjänster som kommunen kräver samt de volymer som simhallen ska vara tillgänglig för dels allmänheten och dels kommunens fördelning av tider.

Ersättningsbeloppet (angivet anbud) kommer att räknas upp årligen utifrån ett index. Index baseras på

- till 40 % med utgångspunkt från förändring i det av statistiska centralbyrån fastställda Arbetskostnadsindex för anställd i privat sektor (AKI) kolumn R (kultur, nöje, fritid)
- till 60 % med utgångspunkt från konsumentprisindex (KPI)

Basmånad är augusti det året då avtal skrivs på. Beslut om uppräknings sker årligen i december med giltighet från januari året därpå. Första indexering sker tidigast efter 12 månader efter att avtalet är påskrivet.

4. Taxor och avgifter

Leverantören beslutar om priser för inträden för allmänheten men ska tillämpa en prissättning där inträdet inte överstiger priser i likvärdiga simhallar i Stockholms län. Leverantören ska redovisa vilka simhallar den jämför sig med vid sitt beslut om prissättning. Minst en av de jämförande simhallarna ska ha annan driftsoperatör än leverantören själv. Leverantören ska meddela kommunen prissförändringar minst tre månader innan dessa börjar gälla samt vilka simhallar som ingår i leverantörens jämförelseobjekt. Leverantören erhåller samtliga intäkter för allmänhetens bad.



Kommunen beslutar om taxor och avgifter för verksamheter som tilldelas tid inom de tider som kommunen förfogar över för kommunala ändamål. Kommunen erhåller samtliga intäkter från de taxor som kommunen beslutar om.

5. Simundervisning (simskola) på fritiden

Kommunen avser att ha en gemensam, av kommunen samordnad, kö för samtliga simhallar där kommunen finansierar ett kommunalt intresse. Erbjudande av simundervisning ingår i Nacka kommuns intresse. Kommunen beslutar om simskoleavgift för simskola där avgiften ska vara lika oavsett var simskolan äger rum eller vem som anordnar denna. Leverantören kommer att ersättas för simskola med ett belopp som fastställs av kommunen för utförd simskola per elev och kursperiod. Även föreningar ska ges möjlighet att driva simskola inom ramen för kommunens intresse, utöver leverantören.

6. Simundervisning för skolelever

Leverantören ska inom ramen för kommunens intresse anordna simundervisning för icke-simkunniga elever i skolår 2, 6 och 8 samt gymnasieelever. I respektive upphandling kommer det anges antal tillfällen med simlärare under ett skolår som ska ingå i den tjänst som ska levereras till kommunen. Simundervisningen ska förläggas till tider mellan kl. 14.30 och 16.00 på vardagar. Kommunen kommer att erbjuda denna tjänst för skolor där det finns elever som inte uppnår skolans krav på simkunnighet.

7. Uppföljning av leverans av de funktioner, volymer och tjänster som ingår i kommunens intresse

Leverantören ska ha utarbetade rutiner för kvalitetskontroll och utvärdering. Rutinerna ska vara så utarbetade att leverantören, om något brister, får signaler om detta i tid så att ingen avvikelse sker vad gäller de tjänster som kommunen köper.

	Datum	Not
Leverantör ska lämna in en årlig verksamhetsplan för kommande år till kommunen, verksamhetsplanen ska beskriva hur leverantören avser att leverera de funktioner, volymer och tjänster som ingår i kommunens intresse	ÅÅ-12-15	Enligt mall
Leverantör ska tre gånger per år lämna in verksamhetsredovisning till kommunen av hur leverantören tillgodosett de funktioner, volymer och tjänster som ingår i kommunens intresse	ÅÅ-05-05 ÅÅ-09-05 ÅÅ-01-05	Enligt mall
Leverantör och kommunen ska tre gånger per år träffas för dialog, avstämning och uppföljning av de funktioner, volymer och tjänster som ingår i kommunens intresse	Februari Juni Oktober	
Kommunen kan göra verksamhetsbesök på anläggningen när den så önskar och avser att göra detta minst en gång per år		



Kommunen genomför undersökningar av vad besökare och föreningar anser om de funktioner, volymer och tjänster som ingår i kommunens intresse	Varannat år	
---	-------------	--

Kommunens åtgärder vid brister i leverans av de funktioner, volymer och tjänster som ingår i kommunens intresse

Om det framkommer att det finns brister i de funktioner, volymer och tjänster som ingår i kommunens intresse kommer kommunen av vidta följande åtgärder

1. Dialog mellan kommunen och leverantören om brister för att kunna bedöma bristernas art och möjligheter till förbättring och förebyggande åtgärder för att brister inte upprepas
2. Om kommunen så begär ska leverantören lämna in en handlingsplan kopplad till allvarliga fel, klagomål, brister eller avvikelser. Handlingsplanen ska innehålla leverantörens förslag till åtgärder som leverantören ska genomföra inom det datum som kommunen begär, handlingsplanen ska godkännas av kommunen
3. Dialog mellan kommunen och leverantören för uppföljning av handlingsplanen och genomförandet av åtgärder och resultatet av dessa
4. Tilldelning av varning och begäran om att leverantören ska genomföra de åtgärder som kommunen begär
5. Fördjupad granskning av leverantör och de handlingar som kommunen begär

8. Avtalstid

Avtalstiden är från den dag avtalet undertecknas av båda parter och därefter i 30 år, med möjlighet till förlängning i 5 + 5 + 5 år om bägge parter är överens om förlängning.

9. Marknadsföring

Kommunen ska, efter samråd med leverantören, marknadsföra simhallen som en del av kommunens idrotts- och fritidsutbud. Leverantören ska marknadsföra sin verksamhet. I de fall när verksamheten avser kommunens intresse och där kommunens ersättning finansierar väsentliga delar av verksamheten, ska det framgå att verksamheten anordnas i samarbete med Nacka kommun eller på uppdrag av Nacka kommun.

Inför skollov sammanställer kommunen information om det samlade utbudet av aktiviteter för barn och ungdomar i skolålder. Leverantören ska medverka med underlag till kommunens lovprogram.

10. Föreningsverksamhet

Föreningsverksamheten kan innehålla aktiviteter som främjar simkunnighet och motion för olika åldrar, simidrott, tävlingar, motionsidrott, kursverksamhet och olika barn- och ungdomsaktiviteter på fritiden. Detta gäller oavsett om en föreningsverksamhet kan uppfattas som konkurrerande för en entreprenör som erbjuder likvärdig verksamhet i kommersiell form.



I samband med arrangemang och tävlingar ska förening ges möjlighet att bedriva enklare form av servering.

11. Optioner, tjänster som kommunen kan komma att köpa in, där leverantör ska avge a-prislista

Kommunen kan komma att köpa in ytterligare ban-tider utöver det som anges den enskilda upphandlingen. Leverantör ska ange a-pris per timme för tillkommande banor som kommunen köper för att förfoga över för kommunala ändamål. Leverantören äger rätt att minska volymen för allmänheten med motsvarande tid som kommunen vill köpa in utöver den ursprungliga kapaciteten för kommunala ändamål.

Kommunen kan komma att köpa in ytterligare simlärare eller instruktörer för grupper med särskilda behov. Leverantör ska ange a-pris per timme för tillkommande simlärare och instruktörer om kommunen köper för att förfoga över för kommunala ändamål.

12. Krav på personalens kompetens

I kommunens ersättning för de funktioner och tjänster som ingår i kommunens intresse ingår att leverantören ska ha den personal som leverantören finner erforderlig för uppdraget. För att uppnå den säkerhet som krävs åligger det leverantören att tillse att personalen har adekvat utbildning för sina uppgifter och att kontinuerlig fortbildning sker. Adekvat utbildning är exempelvis simlärarutbildning och att vara utbildad vattengympainstruktör. All personal ska ha utbildning i hjärt- och lungräddning och Svenska Livräddningssällskapets Livräddningsutbildning nivå 1 eller motsvarande där uppdatering av kunskaperna ska ske kontinuerligt. Samtliga i personalen ska ha utbildning i D-HLR vilket innebär att vara utbildad på hjärtstartare som ska finnas i respektive anläggning.

Vid all öppetid för allmänheten ska livräddningsutbildad personal finnas i bassängutrymmena. Säkerheten för besökarna får inte åsidosättas.

13. Utvärderingskriterier vid upphandlingen

Följande ska ingå i utvärderingen av anbud;

- Ändamålsenlighet på beställda funktioner, tekniska lösningar och planerat underhåll
- Planerat utförande och organisation av tjänster som ingår i det kommunala intresset, såsom verksamhet och aktiviteter, programutbud, samarbete med föreningar, daglig drift och fastighetsskötsel
- Rutiner för arbete med säkerhetsfrågor, personalutbildning och värdegrund
- Mervärden för allmänheten som inte efterfrågas av kommunen, till exempel utökade ytor och ökat utbud utöver kommunens krav eller frivilliga funktioner som inte efterfrågats
- Anbudssumma



Frågan om huruvida byggnadens inre och yttre gestaltning ska vara ett utvärderingskriterium eller inte kommer att beslutas av kommunstyrelsen som ansvarigt politiskt organ för fastighetsfrågor.

18 februari 2016

SAMMANTRÄDESPROTOKOLL
Fritidsnämnden

§ 2

FRN 2016/II-822

Inriktning för ny simhall i Saltsjöbaden

Beslut

Fritidsnämnden beslutar att inriktningen för en ny simhall i Saltsjöbaden ska planeras enligt bilaga 1 till tjänsteskrivelsen, daterad 25 januari 2016.

Ärendet

Näckenbadet, som är kommunens simhall vid Saltsjöbadens idrottsplats, kommer behöva ersättas med en ny simanläggning inom två till tre år. Kommunfullmäktige har beslutat om upphandling av entreprenör som möjlig samarbetspart, ägare och operatör av ny simhall vid Näckenbadet i Saltsjöbaden.

Fritidsnämnden ska besluta om en inriktning för ny simhall i Saltsjöbaden. Kultur- och fritidsenheten föreslår en inriktning av simhallen när det gäller funktioner, omfattning, öppethållande och verksamhet enligt bilaga 1.

Handlingar i ärendet

Kultur- och fritidsenhetens tjänsteskrivelse den 27 januari 2016

Bilaga 1. Inriktning för ny simhall i Saltsjöbaden

Bilaga 2. Synpunkter avseende etablering av ny simhall och ersättningsbassäng

Yrkanden

Martin Hellströmer (S) yrkade i första hand att en referensgrupp bildas för den fortsatta planeringen där samtliga föreningar som idag har verksamhet i hallen inbjuds att medverka.

Vidare yrkade Martin Hellströmer (S) följande tillägg:



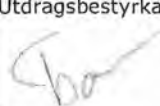
Tillägg på andra punkten i bilagan.

- Med stegar och trappor som är löstagbara.

Tillägg på fjärde punkten i bilagan.

- *Omklädningsytor med dusch och bastu, där det även finns ytor för personer med funktionsnedsättning med ledsagare*
- Läktare som kan användas vid tävlingar och evenemang
- Skyltplats där föreningar kan anslå eventuella samarbetspartners
- Plats för storskärm eller projektor.

I dessa yrkanden instämde Bosse Ståldal (NL).

Ordförandes signatur	Justerandes signatur	Utdragsbestyrkande
		

18 februari 2016

SAMMANTRÄDESPROTOKOLL
Fritidsnämnden

§ 2 forts.

Richard Wendt (M), Louise Granath (L), Martin Gunnesson (KD) och Ingemar Sahlgren (C) yrkade gemensamt avslag på samtliga Martin Hellströms (S) yrkanden med hänvisning till att förslagen redan är planerade att beaktas i enhetens arbete med utformning av den nya simhallen i Näckenbadet.

Beslutsgång

Ordförande Richard Wendt (M) ställde Martin Hellströms (S) yrkanden mot Alliansens avslagsyrkande och fann att nämnden avslagit Martin Hellströms (S) yrkanden.

Fritidsnämnden beslutade således i enlighet med enhetens förslag till beslut.

Protokollsanteckningar

Ninni Lindberg (MP) lät anteckna följande till protokollet.

”Miljöpartiet de gröna anser att en Referensgrupp bestående av de olika intressenterna (idrottsklubbar) bör tillsättas för att medverka vid utformningen utav anläggningen. För att förbättra planeringen av simhallen och se till att de som nyttjar den tänkta hallen är med och utformar den. Det är av största vikt att tillgängligheten för alla är god ex att ledsagare kan följa med in i anläggningen. Det kan göras genom flexibla omklädningsrum och att berörda bjuds in till Referensgruppsmöten.”




Esa Pekka Örmä (SD) lät anteckna följande till protokollet.

”Fritidsnämnden beslöt 20160216 om en inriktning för ny simhall i Saltsjöbaden.

Sverigedemokraterna i Nacka anser att dessa ordningsregler måste gälla i alla simhallar i Nacka kommun:

- Simhallar skall vara alltid tillgängliga till både kvinnor och men. Inga könsseparerade tider skall vara möjliga att boka
- Alla som besöker simhallar måste vara klädda i simdräkt även mammor i sällskap av sina barn.
- Kameraövervakning med inspelning skall tillåtas för att upprätthålla ordningsregler och underlätta badvaktens arbete och säkerhet.
- Badvakter måste vara speciellt uppmärksamma mot sextrakasserier och badvakter måste ha möjlighet att avvisa och portförbjuda störade gäster
- Inpassering skall ske med legitimation eller kommunalt lånekort för att kunna identifiera besökare som bryter mot ordningsregler.”

Martin Hellströmer (S) lät anteckna följande till protokollet.


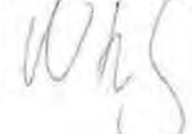

Ordförandes signatur	Justerandes signatur	Utdragsbestyrkande
		

18 februari 2016

SAMMANTRÄDESPROTOKOLL
Fritidsnämnden

§ 2 forts.

”Det är glädjande att arbetet med den nya Näckenbadet går framåt. Vi från Socialdemokraterna tycker det är viktigt att poängtera att hallen ska fylla minst samma funktioner som den gör idag och brister ska åtgärdas. Arbetet i den fortsatta planeringen hoppas vi kommer göras i nära samarbete med de föreningar som idag använder hallen. Frågan om en ersättningsbassäng under stängningstiden bör även behandlas snarast då efterfrågan på träningstider är stort.”

Ordförandes signatur	Justerandes signatur	Utdragsbestyrkande
		

29 september 2016

SAMMANTRÄDESPROTOKOLL
Fritidsnämnden

§ 58

FRN 2016/102

Behov av ökad kapacitet av anläggningar fritid 2017-2030

Beslut

1. Fritidsnämnden föreslår kommunstyrelsen att fatta följande beslut
Kommunstyrelsen noterar fritidsnämndens bedömning av behov av ytor och anläggningar för idrott och fritid enligt rapporten ”Behov av ytor och anläggningar för idrott och fritid 2017-2030”, bilaga 1 till tjänsteskrivelsen daterad 2016-09-15
2. Fritidsnämnden föreslår kommunstyrelsen att fatta följande beslut
Kommunstyrelsen beslutar att prioritera följande tillkommande anläggningar under åren 2017 - 2021
 - A. Ny sporthall i Älta
 - B. Ny specialanpassad anläggning med viss inriktning mot friidrott, som ska kunna nyttjas flexibelt, i Fisksätra
 - C. Ny simhall som ersätter det befintliga Näckenbadet, samt ersättningsbassäng när befintlig simhalls rivs, i Saltsjöbaden
 - D. Ny simhall, tillsammans med ny anläggning för racketsport, vid Myrsjö sportcentrum
 - E. Ytterligare ett ridhus vid ridanläggningen Velamsund och/eller vid ridanläggningen StallCompass i Erstavik
 - F. Ytterligare en 11-spelar bollplan i Saltsjö-Boo
 - G. Nytt sportcentrum som ersätter Nacka sportcentrum
 - H. Ny sporthall vid Myrsjö
 - I. Ridanläggning i Källtorp
3. Fritidsnämnden ger enheten i uppdrag att göra en fördjupning gällande behov av anläggningar för olika racketsporter.

Ärendet

Fritidsnämnden har i uppgift att bevaka medborgarnas behov av anläggningar för fritidsaktiviteter. Idag framför föreningsliv och allmänheten att det saknas ytor och anläggningar för idrotts- och fritidsaktiviteter. När Nackas befolkning ökar de kommande 15 åren kommer behoven att öka ytterligare. För att möjliggöra och förenkla planeringen när kommunen växer ska nämnderna lämna förslag till kommunstyrelsen om respektive nämnds behov. En kapacitetsutredning är genomförd och resultatet av denna utredning redovisas i rapporten, ”Behov av ytor och anläggningar för idrott och fritid 2017-2030”

Bedömningar av behoven utgår från tidigare politiska beslut, tidigare genomförda kapacitetsutredningar, inkomna synpunkter och förslag från föreningar och allmänheten,

Ordförandes signatur	Justerandes signatur	Utdragsbestyrkande
		

29 september 2016

SAMMANTRÄDESPROTOKOLL
Fritidsnämnden

befolkningsprognoser, jämförelser med andra kommuner, generella samhällstrender och specifika utvecklingstrender inom fritidssektorn.

I rapporten beskrivs utgångspunkter och antaganden för bedömningarna, samt prioriteringar av investeringsprojekt. Denna rapport ska vara ett underlag när beslut om olika investeringar inom idrotts- och fritidsområdet ska fattas i kommunen.

Handlingar i ärendet

Kultur- och fritidsenhetens tjänsteskrivelse den 13 september 2016.

Bilaga 1. behov av anläggningar idrott fritid rapport slutversion

Yrkanden

Louise Granath (L), Henrik Barck (M), Martin Gunnesson (KD) och Ingemar Sahlgren (C) yrkade följande ändring i punkten E/ Ytterligare ett ridhus vid ridanläggningen Velamsund och/eller vid ridanläggningen StallCompass i Erstavik.

Martin Hellströmer (S) yrkade återremiss för att även inkludera racketsporterna såsom tennis, pingis, badminton, squash, padel etc.

Louise Granath (L) yrkade avslag på Martin Hellströmers återremissyrkande.

Louise Granath (L) yrkade att nämnden ger enheten i uppdrag att göra en fördjupning gällande behov av anläggningar för olika racketsporter.

Martin Hellströmer (S) yrkade att det byggs en 50 meter bassäng i centrala Nacka för att kunna anordna tävlingar samt att en utredning görs och blir ett tillägg i rapporten.

Louise Granath (L) yrkade avslag på Martin Hellströmers ändringsyrkande om en 50 meters bassäng i centrala Nacka.

Louise Granath (L) yrkade att nämnden beslutar att lägga till en ny beslutspunkt
i) Att ridanläggning i Källtorp flyttas till tabellen "Förslag, prioriterade investeringsprojekt 2017-2020".

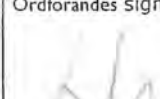

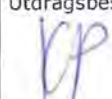
Motivering för tillägget är att i tabell nr 28 på sidan 52 i rapporten, har ridanläggning i Källtorp hamnat i kolumnen "Före 2030" medan vi har med ridanläggning i Källtorp i översikten "Beslutade, ej påbörjade projekt" (sid 2 i tjänsteskrivelsen) med kommentaren "framflyttat till 2018".

Beslutsgång

Med avslag på Hellströmers återremiss yrkande beslutade nämnden att besluta i ärendet.

Votering begärdes och genomfördes

För Louise Granaths avslagsyrkande röstade:

Ordförandes signatur	Justerandes signatur	Utdragsbestyrkande
		

29 september 2016

SAMMANTRÄDESPROTOKOLL
Fritidsnämnden

Henrik Barck (M), Margareta Hjelmstad (M), Ingemar Sahlgren (C), Martin Gunnesson (KD), Ann Hafström (M) och Louise Granath (L).

För Martin Hellströmers återremissyrkande röstade:

Martin Hellströmer (S), Magnus Olsson (S), Ninni Lindberg (MP) och Bosse Ståldal (NL).

Med 6 röster mot 4 beslutade nämnden att besluta i ärendet.

Därefter beslutade nämnden att bifalla Louise Granaths tilläggsyrkande att nämnden ger enheten i uppdrag att göra en fördjupning gällande behov av anläggningar för olika racketsporter.

Vidare beslutade nämnden att bifalla Louise Granaths yrkande om ändring i punkt 2, lydande - E/ Ytterligare ett ridhus vid ridanläggningen Velamsund och/eller vid ridanläggningen StallCompass i Erstavik.

Därpå beslutade nämnden att avslå Martin Hellströmers ändringsyrkande om en 50 meter bassäng i centrala Nacka.

Votering begärdes och genomfördes

För Louise Granaths avslagsyrkande röstade:

Henrik Barck (M), Margareta Hjelmstad (M), Ingemar Sahlgren (C), Martin Gunnesson (KD), Ann Hafström (M) och Louise Granath (L).

För Martin Hellströmers ändringsyrkande röstade:

Martin Hellströmer (S), Magnus Olsson (S), Ninni Lindberg (MP) och Bosse Ståldal (NL).

Med 6 röster mot 4 beslutade nämnden att avslå Martin Hellströmers ändringsyrkande.

Nämnden beslutade vidare att bifalla Louise Granaths yrkande att lägga till ny beslutspunkt, I. Ridanläggning i Källtorp flyttas till "Förslag , prioriterade investeringsprojekt 2017-2020.

Nämnden beslutade således i enlighet med förslag till beslut med noterade ändringar och tillägg-

Richard Wendt (M) deltog inte i handläggningen på grund av jäv




Protokollsanteckningar

Ninni Lindberg (MP) och Roland von Malmborg (MP) lät anteckna följande till protokollet:

” Kapaciteten behöver öka med 1,5% årligen eftersom vi beräknas bli ca 40 tusen fler innevånare i kommunen. Det bör även planeras för en simbassäng på 50 meter för att bli en tävlingsbana med internationell klass. Detta saknar vi i Stockholms län. ”

Martin Hellströmer (S) lät anteckna följande till protokollet:

” Det är förvånande att racketsporterna inte finns med i denna kapacitetsutredning. Det är lätt att racketsporterna inte kommer att prioriteras nu när Nacka förtätas och att ingen




Ordförandes signatur	Justerandes signatur	Utdragsbestyrkande
		

29 september 2016

SAMMANTRÄDESPROTOKOLL
Fritidsnämnden

mark kommer avsätts till dem. Vi Socialdemokrater yrkade på att en fördjupad utredning gällande behov och efterfrågan skulle utredas redan i årets utredning för att sätta dessa på kartan då vi är inne i en period där många detaljplaner klubbas. Det är ändå glädjande att de borgerliga partierna efter vårt förslag väljer att ta in racketsporterna till nästa års kapacitetsutredning och vi får hoppas att det inte är för sent då många byggplaner kommer klubbas under året.

Vi Socialdemokrater anser även att det finns ett behov av en 50 meters anläggning i det nya sportcentrum som ska byggas i centrala Nacka. Det är idag brist på 50 meters bassänger i Sverige och att bygga en 50 bassäng skulle öka Nackas attraktionskraft ytterligare och innebära en satsning på folkhälsan och barn och ungdomars fritidsaktiviteter.”

Ordförandes signatur	Justerandes signatur	Utdragsbestyrkande
		

1 december 2016

SAMMANTRÄDESPROTOKOLL
Fritidsnämnden

§ 67

FRN 2016/121

Underlag för upphandling av samarbetspartners för simhallar

Beslut

Som underlag för beslut i kommunstyrelsen om upphandlingar av samarbetspartners som ska bygga, äga och driva simhallar i Nacka, antar fritidsnämnden ramar och förutsättningar utifrån sitt ansvarsområde, enligt tjänsteskrivelse den 21 november 2016.

Ärendet

En projektarbetsgrupp inom Nacka kommun har utrett möjligheterna att upphandla samarbetspartners som kan äga, bygga och driva nya simhallar som kommer behöva anläggas de kommande femton åren. Arbetsgruppen har bland annat tagit del av andra kommunens erfarenheter och modeller samt undersökt marknadens intresse och förutsättningar, när det gäller att äga, bygga och driva simhallar.

Beslut om upphandlingarna ska fattas av kommunstyrelsen. Fritidsnämnden beslutar om de förutsättningar som ur fritidsnämndens perspektiv ska gälla. Där anges och avgränsas bland annat kommunens intresse av funktioner och tjänster och vilka krav som ska ställas på den entreprenör som ska upphandlas.

Marknaden är begränsad då upphandling av entreprenörer som ska kunna äga, bygga och driva simhallar, inte är vanlig. För närvarande finns två aktörer i Sverige som har erfarenheter av denna modell.

Handlingar i ärendet

Kultur- och fritidsenhetens tjänsteskrivelse den 15 november 2016

Bilaga 1. Underlag för upphandling av samarbetspartners för simhallar

Yrkanden

Martin Hellströmer (S) yrkade i förstahand att följande ändring görs under punkt 4 Taxor och Avgifter:

Kommunen fastställer pris för allmänheten i kommunens anläggningar.


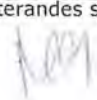
Martin Hellströmer (S) yrkade i andrahand i ändringen:

Leverantören ska jämföra sig med minst 3 andra driftoperatörer än sig själv.

Vidare yrkade Martin Hellströmer (S) att följande tillägg görs:

Leverantören får inte höja avgifterna för allmänheterna mer än var 18-e månad.

Ordförande Richard Wendt (M) yrkade bifall till enhetens förslag till beslut.

Ordförandes signatur	Justerandes signatur	Utdragsbestyrkande
		

1 december 2016

SAMMANTRÄDESPROTOKOLL
Fritidsnämnden

§ 67 forts

Richard Wendt (M) yrkade vidare avslag på Martin Hellströmers (S) yrkanden.
Bosse Ståldal (NL) yrkade att föreningslivet ges möjligheten att driva verksamheten.
Richard Wendt (M) yrkade avslag på Bosse Ståldals (NL) yrkande.

Beslutsgång

Ordförande Richard Wendt (M) ställde först Bosse Ståldals (NL) yrkande mot sitt avslagsyrkande och fann att nämnden hade avslagit Bosse Ståldals (NL) yrkande.

Därefter ställde ordföranden Martin Hellströmers (S) ändringsyrkande om att fastställa pris mot sitt avslagsyrkande och fann att nämnden hade avslagit Martin Hellströmers (S) ändringsyrkande.

Vidare ställde ordföranden Martin Hellströmers (S) ändringsyrkande om att leverantören ska jämföra sig mot sitt avslagsyrkande och fann att nämnden hade avslagit Martin Hellströmers (S) ändringsyrkande.

Slutligen ställde ordföranden Martin Hellströmers (S) tilläggsyrkande om avgiftshöjning mot sitt avslagsyrkande och fann att nämnden hade avslagit Martin Hellströmers (S) tilläggsyrkande.

Votering för tilläggsyrkandet om avgiftshöjning begärdes och verkställdes.

För Martin Hellströmers (S) tilläggsyrkande om att leverantören inte får höja avgifterna för allmänheterna mer än var 18-e månad röstade Martin Hellströmer (S), Ella Tegsten (S), Ninni Lindberg (MP) och Bosse Ståldal (NL).

För Richard Wendts (M) avslagsyrkande röstade Louise Granath (L), Henrik Barck (M), Margareta Hjelmstad (M), Ingemar Sahlgren (C), Helena Håkansson (L) och Richard Wendt (M).


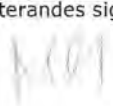
Med 6 röster mot 4 beslutade fritidsnämnden att avslå Martin Hellströmers (S) tilläggsyrkande.

Fritidsnämnden beslutade således i enlighet med enhetens förslag till beslut.

Protokollsanteckningar

Martin Hellströmer (S) lät anteckna följande till protokollet.

”Socialdemokraterna är oroade över att den nya entreprenören föreslås få sätta entréavgifterna till det nya planerade badet i Saltsjöbaden själv och kan i princip höja

Ordförandes signatur	Justerandes signatur	Utdragsbestyrkande
		

1 december 2016

SAMMANTRÄDESPROTOKOLL
Fritidsnämnden

§ 67 forts

priserna var tredje månad. Istället yrkade vi på att det fortsatt skulle vara Fritidsnämnden som ansvarade för prissättningen i simhallarna för att få en likvärdig prissättning i hela kommunen. Vi har ställt oss bakom upplägget att det är en entreprenör som ska äga och driva anläggningen men vi är beredda att ompröva vårt beslut vid ett läge där det visar sig att konkurrensen är för liten i upphandlingen.”



Esa Pekka Örmä (SD) lät anteckna följande till protokollet.

”Sverigedemokraterna i Nacka anser att vissa ordningsregler måste gälla i alla simhallar i Nacka kommun:

- Simhallar skall vara alltid tillgängliga till både kvinnor och men. Inga könsseparerade tider skall vara möjliga att boka
- Alla som besöker simhallar måste vara klädda i simdräkt även mammor i sällskap av sina barn.
- Badvakter måste vara speciellt uppmärksamma mot sextrakasserier och badvakter måste ha möjlighet att avvisa och portförbjuda störade gäster.”

Bosse Ståldal (NL) lät anteckna följande till protokollet.

”När man bygger ett samhälle är det mycket viktigt att medborgarna eller medborgarnas föreningar får vara så delaktiga så långt som möjligt. De två simföreningarna i kommunen har uttalat intresse att driva de nya simhallarna. Då borde kommunen lägga ut röda mattan för dem och göra allt för att få föreningarna att ansvara för driften. Det kan innebära att kommunen får bygga hallarna själv eller att i upphandlingen av hallarna stipulera att föreningarna få chansen att drifva dem. Det är så ett plus ett kan bli tre genom de ideella inslagen. Om föreningarna som vill driva kommersiell verksamhet i hallarna kolliderar ju inte detta med att kommunen inte bör konkurrera med näringsidkare.”

Ordförandes signatur	Justerandes signatur	Utdragsbestyrkande
		

1 december 2016

SAMMANTRÄDESPROTOKOLL
Fritidsnämnden

§ 68

FRN 2016/11

Upphandling av samarbetspart som ska äga, bygga och driva ny simhall i Saltsjöbaden

Beslut

1. Fritidsnämnden beslutar att inriktningen för en ny simhall i Saltsjöbaden ska planeras enligt bilaga 1 till tjänsteskrivelsen, daterad 17 november 2016.
2. Fritidsnämnden föreslår att kommunstyrelsen ska fatta följande beslut.

Kommunstyrelsen beslutar att upphandla ny simhall i Saltsjöbaden, som ska ersätta befintliga Näckenbadet, i enlighet med fritidsnämndens beslut om inriktning för ny simhall i Saltsjöbaden och fritidsnämndens beslut om former och förutsättningar för upphandling av samarbetspartners som ska äga, bygga och driva simhallar i Nacka kommun.

Ärendet

Fritidsnämnden har tidigare beslutat om inriktningen för en ny simhall i Saltsjöbaden. Utifrån detta beslut har förslag tagits fram som visar på vad som ryms inom den befintliga byggrätten. Såväl befintliga berörda föreningar som företrädare för allmänheten som besöker det befintliga badet har deltagit i dialoger och framfört synpunkter.

Fritidsnämnden reviderar inriktning för en ny simhall i Saltsjöbaden med ett antal mindre kompletteringar och förtydliganden, utifrån de synpunkter som har kommit in.

Handlingar i ärendet



Kultur- och fritidsenhetens tjänsteskrivelse 17 november 2016.
Bilaga 1. Funktioner volymer ny simhall Saltsjöbaden.

Yrkanden

Ordförande Richard Wendt (M) yrkade bifall till enhetens förslag.

Beslutsgång

Fritidsnämnden beslutade i enlighet med Richard Wendts (M) bifallsyrkande.

Ordförandes signatur	Justerandes signatur	Utdragsbestyrkande
		

31 januari 2017

SAMMANTRÄDESPROTOKOLL

Kommunstyrelsens stadsutvecklingsutskott

§ 26

Dnr KFKS 2017/42

Ramar och förutsättningar för upphandling av byggarbeten 2-25 miljoner kronor

Beslut

Kommunstyrelsens stadsutvecklingsutskott föreslår kommunstyrelsen fatta följande beslut.

Kommunstyrelsen beslutar att upphandla ramavtal för byggarbeten till nybyggnation, renovering, om och tillbyggnad för enskilda avrop från 2 till 25 miljoner kronor per enskilt avrop, i enlighet med lokal enhetens tjänsteskrivelse.

Ärendet

Ramavtal för byggarbete behövs för att säkerställa kommunens behov av nybyggnation, renovering, om och tillbyggnad under en flerårsperiod. Om upphandlingen genomförs är planerad avtalsstart 2017-05-01, avtalsperiod 2 år med möjlighet till förlängning 1+1 år. Det totala värdet inklusive optioner uppskattas till 100 miljoner kronor.

Handlingar i ärendet

Lokal enhetens och inköpsenhetens tjänsteskrivelse den 18 januari 2017




Beslutsgång

Stadsutvecklingsutskottet beslutade i enlighet med lokal enhetens och inköpsenhetens förslag.

Protokollsanteckningar

Rolf Wasteson (V) lät anteckna följande.

”Vänsterpartiet framhårdar i åsikten att när kommunen upphandlar eller auktoriserar företag så det ställas krav på i första hand kollektivavtal, ev kollektivavtalsliknande förhållanden för företagets anställda. Byggbranschen är inte ett område som ska undantas från det. Kollektivavtal är det bästa verktyget för att garantera att de anställda har goda arbetsvillkor. Därför vill vi att det även ställs som krav i kommunens upphandlingar.”

Ordförandes signatur	Justerandes signatur	Utdragsbestyrkande
		

2017-01-18

TJÄNSTESKRIVELSE
KFKS 2017/41

Kommunstyrelsen

Ramar och förutsättningar för upphandling av byggarbeten 2-25 miljoner kronor

Förslag till beslut

Kommunstyrelsen beslutar att upphandla ramavtal för byggarbeten till nybyggnation, renovering, om och tillbyggnad för enskilda avrop från 2 till 25 miljoner kronor per enskilt avrop, i enlighet med lokalenhetens tjänsteskrivelse.

Sammanfattning

Ramavtal för byggarbete behövs för att säkerställa kommunens behov av nybyggnation, renovering, om och tillbyggnad under en flerårsperiod. Om upphandlingen genomförs är planerad avtalsstart 2017-05-01, avtalsperiod 2 år med möjlighet till förlängning 1+1 år. Det totala värdet inklusive optioner uppskattas till 100 miljoner kronor.

Ärendet

Nacka kommun har behov av att upphandla ramavtal för byggarbeten till nybyggnation, renovering, om och tillbyggnad för enskilda avrop från 2 till 25 miljoner kronor. Dessa avrop kommer att gälla både nybyggnation och omfattande renoveringar av kommunens fastigheter, exempelvis ombyggnation av skolkök, sporthallar och fasadrenoveringar.

Förfrågningsunderlaget i upphandlingarna för dessa ramavtal görs både som totalentreprenad och utförandeentreprenad. Beställningar ska göras genom skriftliga enskilda avrop.

Avrop kommer att göras med förnyad konkurrensutsättning hos samtliga antagna anbudsvinnare vilket kommer att vara 5 leverantörer.

Upphandlingen föreslås genomföras med öppet förfarande enligt LOU.

Utvärdering sker för de anbudsgivare som klarat kvalificeringsfasen genom att angivet anbudspris vägs mot tre(3) likvärdiga referensuppdrag. Dessa referensuppdrag bedöms var och en för sig.

Utvärderingsmetoden bygger på utvärdering med prissatt kvalitet. Anbudspriset blir ett jämförelsetal efter bedömning enligt nedan. Lägst jämförelsetal är anbudsvinnare.



<u>Bedömning av referens</u>	<u>Påslag i %</u>
Godkänt i förhållande till kontrakt föremålet	50% påslag anbudspriset
Bra i förhållande till kontrakt föremålet	25% påslag anbudspriset
Utmärkt i förhållande till kontrakt föremålet	Inget påslag anbudspriset

Roller och ansvar

Namn	Befattning	Roll
Dag Björklund	Trafik- och fastighetsdirektör	Processägare
Erik Lundin	Enhetschef	Resultatansvarig
Javier Vicente	Förvaltare	Projektledare
Kenneth Lindrooth	Entreprenadupphandlare	Upphandlingsansvarig

Marknadsanalys och inköpsstrategi

Marknadsanalys:

Marknaden är stor inom området byggarbeten. Det finns ett flertal stora leverantörer inom detta yrkesområde. Det finns även många små och medelstora företag och även många mikroföretag med en eller ett fåtal anställda.

Inköpsstrategi:

Ramavtal med 5 leverantörer.

Upphandlingsförfarande:

Öppet förfarande enligt LOU med annons på e-avrop och TED (Tenders Electronic Daily) på e-avrop och på kommunens hemsida.

Tidsplan

Nyckeldatum.

Process	Delprocess	Tidsperiod	Klart
Behovsanalys		maj- november 2016.	2016-11-15
Marknadsanalys		oktober- januari 2017	2017-01-10
Upphandling	Dokument	januari-februari 2017	2017-02-14
	Annons e-avrop, TED	35 dagars annonsering	2017-02-14
	Sista anbudsdag		2017-03-21
	Anbudsöppning		2017-03-22
	Utvärdering	22 dagars utvärdering	2017-04-13
	Tilldelning		2017-04-13
	Kontraktstilldelning	avtalsspärr 10 dagar	2017-04-24
Leveransprocess	Kontraktstecknande		2016-04-24
	Uppstartsmöten	april 2017	2017-04-30
	Avtalsstart		2017-05-01
Uppföljningsprocess	Uppföljningsmöten ska hållas 2 gånger per år. Möte 1.		2017-10-31
		Möte 2.	2018-05-31



Särskilda hänsynstaganden

- Miljökrav på material som används i byggarbeten.
- Vid val av produkter ska tas hänsyn till dess miljökostnad under produktens livscykel (LCC kostnad).
- Krav på leverantören att hantera avfall på ett kontrollerat sätt så att möjligheter till återvinning och återanvändning tillvaratas och hantering av miljöfarligt gods sker på ett behörigt sätt.
- Miljökrav på energioptimering i om och nybyggnation.
- Miljökrav på fordon enligt miljöklass euro 5.
- CRS krav på praktikplatser finns med i förfrågningsunderlaget.
- Krav på ID06 med elektronisk personalliggare finns med i förfrågningsunderlaget.

Affärsvärde och budget för projektet

Uppskattat sammanlagt värde för avtalet under hela avtalsperioden på 2 år inklusive förlängning 1+1 år för dessa ramavtal är ungefär 100 miljoner kronor.

Avropen per år och i belopp kommer att variera beroende på vad som behöver byggas och renoveras.

Projektet beräknas kosta 180 000 kr i form av konsulter, upphandlingskostnader och analyser.

Konsekvenser för barn

För barnen i kommunen är alla detta ramavtal bra då det snabbar på och kvalitetssäkrar åtgärder som behöver göras inom bygg och renovering i kommunens fastigheter. Många av dessa arbeten kommer att ske i skolor och på förskolor samt i andra miljöer som nyttjas av kommunens barn och ungdomar.

Övrigt

Detta ramavtal täcker upp områden där det idag saknas avtal och säkerställer att vi köper varor och tjänster hos kommunens ramavtalsleverantörer.

Erik Lundin
Enhetschef
Lokalenheten

Kenneth Lindrooth
Entreprenadupphandlare
Inköpsenheten

17 januari 2017

SAMMANTRÄDESPROTOKOLL

Kommunstyrelsens stadsutvecklingsutskott

§ 7

Dnr KFKS 2017/5

Ramar för upphandling av uppförande av gruppbostad inom fastigheten Älta 109:7, Apelvägen i Älta

Beslut

Kommunstyrelsens stadsutvecklingsutskott föreslår kommunstyrelsen fatta följande beslut.

Kommunstyrelsen beslutar att upphandla en totalentreprenad för uppförande av en gruppbostad bestående av sex bostadslägenheter med gemensamhets- och personalutrymmen i enlighet med enhetens för fastighetsutveckling tjänsteskrivelse.

Ärendet




Kommunen har behov av att upphandla boende för att uppfylla kommunens enligt lagen om stöd och service till vissa funktionshindrade (LSS). År 2016 bodde 142 Nackabor i en grupp- eller servicebostad och ett 30 tal personer stod i kö för att få en lägenhet. Behovet av ytterligare platser kommer med största sannolikhet att öka i takt med att Nacka kommun växer.

Verksamheten ska främja jämlikhet i levnadsvillkor och full delaktighet i samhällslivet. Målet är att personer med funktionsnedsättning ska ha möjlighet att leva som andra. Att leva som andra innebär bl.a. att ha möjlighet att bo som andra – att ha ett eget hem med allt vad det innebär av trygghet och trivsel.

En gruppbostad är ett bostadsalternativ för personer med omfattande tillsyns- och omvårdnadsbehov. Lägenheterna ska vara fullvärdiga och grupperas i anslutning till personal- och gemensamhetsutrymmen.

Den aktuella fastigheten som kommunen äger är Älta 109:7 belägen vid Apelvägen i sydvästra delarna av Älta. Enligt gällande detaljplan, DP 96, för sydvästra Hedvigslund får fastigheten enbart nyttjas för bostäder belägna i s.k. grupphus, med högst 2 plan.

Enheten för fastighetsutveckling föreslår att kommunen ska upphandla uppförandet av en gruppbostad på den aktuella fastigheten. När upphandlingen är klar, kommer ett beslutsärende tas fram där kommunfullmäktige föreslås upplåta fastigheten Älta 109:7 med tomträtt till anbudsvinnaren enligt särskilt upprättat tomträttsavtal och sidoavtal. Under förutsättning att kommunfullmäktige beslutar att upplåta fastigheten med tomträtt föreslås kommunstyrelsen för egen del att anta en anbudsvinnare och besluta att Nacka kommun

Ordförandes signatur	Justerandes signatur	Utdragsbestyrkande
		

17 januari 2017

SAMMANTRÄDESPROTOKOLL
Kommunstyrelsens stadsutvecklingsutskott

hyr tillbaka den uppförda gruppbestaden. Driften av gruppbestaden kommer att upphandlas av socialnämnden.

Noterar att fastighetsbeteckningen i ärendets underlag, tjänsteskrivelse av 2017-01-03, felaktigt har benämnts Älta 107:9. Den korrekta fastighetsbeteckningen är Älta 109:7.

Handlingar i ärendet

Enheten för fastighetsutvecklings tjänsteskrivelse den 3 januari 2017
Situationsplan

Beslutsgång




Kommunstyrelsens stadsutvecklingsutskott beslutade i enlighet med enheten för fastighetsutvecklings förslag.

Protokollsanteckningar

Rolf Wasteson (V) lät anteckna följande.

”Vänsterpartiet har ingen invändning mot att kommunen låter upphandla bygget av gruppbestaden. Däremot så vill vi att kommunen står som ägare till boendet och slutligen också driver verksamheten i egen regi.

Med det upplägg som här föreslås är det märkligt att hyresnivån enbart är en information och inte en del av urvalskriterierna. Den tilltänkta entreprenören kan sätta vilken hyra som helst och ändå få uppdraget att bygga och kommunen som hyresgäst.”

Ordförandes signatur	Justerandes signatur	Utdragsbestyrkande
		

2017-01-03

TJÄNSTESKRIVELSE
KFKS 2017/5

Kommunstyrelsen

Ramar för upphandling av uppförande av gruppboende inom fastigheten Älta 107:9, Apelvägen i Älta

Förslag till beslut

Kommunstyrelsen beslutar att upphandla en totalentreprenad för uppförande av en gruppboende bestående av sex bostadslägenheter med gemensamhets- och personalutrymmen i enlighet med enhetens för fastighetsutveckling tjänsteskrivelse.

Sammanfattning

Behovet av ytterligare platser kommer med största sannolikhet att öka i takt med att Nacka kommun växer.

Kommunstyrelsen föreslår därför genomföra en upphandling för uppförande av ett sådant boende på den av kommunen ägda fastigheten Älta 107:9, som ligger på Apelvägen i Älta. Förslaget omfattar att kommunen upplåter mark med tomträtt och hyr in gruppboendet, varefter socialnämnden upphandlar driften av boendet.

Ärendet

Kommunen har behov av att upphandla boende för att uppfylla kommunens enligt lagen om stöd och service till vissa funktionshindrade (LSS).

År 2016 bodde 142 Nackabor i en grupp- eller serviceboende och ett 30 tal personer stod i kö för att få en lägenhet. Behovet av ytterligare platser kommer med största sannolikhet att öka i takt med att Nacka kommun växer.

Verksamheten ska främja jämlikhet i levnadsvillkor och full delaktighet i samhällslivet. Målet är att personer med funktionsnedsättning ska ha möjlighet att leva som andra. Att leva som andra innebär bl.a. att ha möjlighet att bo som andra – att ha ett eget hem med allt vad det innebär av trygghet och trivsel.



En gruppbofastad är ett bostadsalternativ för personer med omfattande tillsyns- och omvårdnadsbehov. Lägenheterna ska vara fullvärdiga och grupperas i anslutning till personal- och gemensamhetsutrymmen.

Den aktuella fastigheten som kommunen äger är Älta 107:9 belägen vid Apelvägen i sydvästra delarna av Älta. Enligt gällande detaljplan, DP 96, för sydvästra Hedvigslund får fastigheten enbart nyttjas för bostäder belägna i s.k. grupphus, med högst 2 plan.

Enheten för fastighetsutveckling föreslår att kommunen ska upphandla uppförandet av en gruppbofastad på den aktuella fastigheten.

När upphandlingen är klar, kommer ett beslutsärende tas fram där kommunfullmäktige föreslås upplåta fastigheten Älta 107:9 med tomträtt till anbudsvinnaren enligt särskilt upprättat tomträttsavtal och sidoavtal. Under förutsättning att kommunfullmäktige beslutar att upplåta fastigheten med tomträtt föreslås kommunstyrelsen för egen del att anta en anbudsvinnare och besluta att Nacka kommun hyr tillbaka den uppförda gruppbofastaden. Driften av gruppbofastaden kommer att upphandlas av socialnämnden.

Marknadsanalys och inköpsstrategi

Upphandlingen genomförs med det som i lagen om offentlig upphandling (LOU) kallas förenklat förfarande. Vid förenklat förfarande annonseras upphandlingen på kommunens hemsida och i upphandlingsverktyget e-avrop. Alla intresserade leverantörer får tillgång till förfrågningsunderlaget och kan därmed lämna anbud. Efter att anbuden inkommit genomförs en kvalificering av leverantörerna och en utvärdering av anbuden. Vid förenklat förfarande får den upphandlande myndigheten inte förhandla med anbudsgivarna. Utvärdering genomförs genom att anbudssumman vägs mot tre olika utvärderingskriterier med följande inbördes viktförhållande.

Utvärderingskriterier:

- | | |
|---|-----------|
| A. Funktion visad genom ritningar som beskriver planlösningen, innehållande samtliga utrymmen | Vikt 40 % |
| B. Tre referensprojekt | Vikt 20 % |
| C. Kompetens, organisation och genomförande | Vikt 20 % |
| D. Gestaltning, exempelvis genom att byggnaden ska smälta in väl i den befintliga bebyggelsen | Vikt 20 % |

Anbudet ska även innehålla ett pris i form av den årliga hyran Nacka kommun kommer att betala till anbudsgivaren.

Utvärderingsmetoden bygger på monetär utvärdering med prissatt kvalitet. Offererat pris blir ett jämförelsetal. Jämförelsetalet påverkas i nästa steg av utvärderingen. Hur mycket jämförelsetalet påverkas vid olika utvärderingar står beskrivet för varje utvärdering i detta dokument. Anbudet med lägst jämförelsetal är det bästa anbudet.

Bedömning av anbudet

- A. Ritningar som beskriver planlösning och funktion innehållande samtliga utrymmen, enligt förfrågningsunderlaget.

Definition

Vid noll poäng uppräknas jämförelsetalet med 40% av anbudspriset. Full poäng ger ingen uppräkning.

- B. Referensobjekten som bifogas anbudet kommer att poängbedömas.

Definition

Vid noll poäng uppräknas jämförelsetalet med 20% av anbudspriset. Full poäng ger ingen uppräkning.

- C. Beskrivningen av kompetens, organisation och genomförande som bifogas anbudet kommer att poängbedömas.

Definition

Vid noll poäng uppräknas jämförelsetalet med 20% av anbudspriset. Full poäng ger ingen uppräkning.

- D. Beskrivning av gestaltningen kommer att poängbedömas.

Definition

Vid noll poäng uppräknas jämförelsetalet med 20% av anbudspriset. Full poäng ger ingen uppräkning.

Roller och ansvar

Namn	Befattning	Roll
Jenny Asmundsson	Bostads- och affärsutvecklingsdirektör	Processägare
Taina Sunnarborg	Enhetschef	Uppdragsansvarig
Lotta Nordkvist	Boendestrateg	Resultatansvarig
Peter Bertilsson	Projektledare	Projektledare
Kenneth Lindrooth	Entreprenadupphandlare	Upphandlingsansvarig

Marknadsanalys

Det finns ett flertal aktörer för denna typ av byggentreprenad på marknaden men antalet potentiella anbudsgivare begränsas av många byggprojekt genomförs i stora delar av landet och framförallt i Stockholmsregionen.

Upphandlingsförfarande

Förenklat förfarande



Tidplan

Process	Delprocess	Tidsperiod	Klart
Behovsanalys		januari-september 2016	2016-09-10
Marknadsanalys		juni 2016-januari 2017	2017-01-31
Upphandling	Dokument	november 2016-mars 2017	2017-03-10
	Annons e-avrop	28 dagars annonsering	2017-02-13
	Sista dag för frågor		2017-03-04
	Sista anbudsdag		2017-03-13
	Anbudsöppning		2017-03-14
	Utvärdering	17 dagars utvärdering	2017-03-31
	Tilldelning *		2017-06-07
	Kontraktstilldelning	Avtalsspärr minst 10 dagar	2017-06-20
Leveransprocess	Kontraktstecknande		2017-06-22
	Uppstartsmöte		2017-06-23
	Avstämningsmöten en gång per månad under genomförandefasen	En gång per månad	2017 2018

Notera * - Under förutsättning att kommunfullmäktige beslutar att upplåta fastigheten med tomträtt föreslås kommunstyrelsen för egen del att anta en anbudsvinnare och besluta att Nacka kommun hyr tillbaka den uppförda gruppboenden.

Särskilda hänsynstaganden

Krav på praktikplatser enligt socialt ansvarstagande (CSR) kommer att ställas i förfrågningsunderlaget, vilket innebär att anbudsgivaren ska kunna ta emot 1-2 praktikanter under genomförandefasen av entreprenaden.

Risker

Med en risk med för få anbudsgivare har Nacka kommun haft en dialog med och marknadsföring riktad till tänkbara aktörer i god tid innan upphandlingen skall beslutas.



Ekonomiska konsekvenser

Nettokostnaden för kommunen blir hyreskostnad minus hyresintäkten från de boende. Upphandlingskostnaderna, interna kostnader, beräknas uppgå till cirka 80 000 kr.

Konsekvenser för barn

Beslutet bedöms inte innebära några särskilda konsekvenser för barn.

Bilagor

1. Situationsplan

Taina Sunnarborg
Enhetschef

Peter Bertilsson
Projektledare

ÄLTA, 109:6, NACKA KOMMUN

Skiss: Situationsplan.

1:500
2016-10-24



Alternativ med backvändning för transporter till LSS-boende

Skala 1:500



24 januari 2017

SAMMANTRÄDESPROTOKOLL
Kommunstyrelsens arbetsutskott

§ 8

Dnr KFKS 2016/1022

Ramar och förutsättningar för upphandling av licenspartner för försörjning av IT-licenser 2017–2019

Beslut

Kommunstyrelsens arbetsutskott föreslår kommunstyrelsen fatta följande beslut.

1. Kommunstyrelsen beslutar att Nacka kommun ska upphandla licenspartner för licensförsörjning i enlighet med digitaliseringsenhetens tjänsteskrivelse daterad 2016-12-21
2. Kommunstyrelsen beslutar om omedelbar justering.

Ärende




Kommunens avtal med nuvarande licenspartner, Crayon AB, gällande licensförsörjning löper ut 31 mars 2017 utan möjlighet till förlängning och en ny ramavtalsupphandling måste därför genomföras. Inför upphandlingen har en inventering gjorts av vilka licenser (IT-programvara) Nacka kommun nyttjar i dagsläget. Kommunen behöver sluta avtal med en leverantör för licensförsörjning eftersom programvarutillverkare endast levererar via återförsäljare. Vidare säkerställer en licenspartner att Nacka kommun alltid är korrekt licensierad och att kommunen även kan påvisa detta vid revision påkallad av programvarutillverkare. Avtalstiden kommer att vara 24 månader med möjlig förlängning fördelat på två optioner á 12 månader upp till en total avtalstid om 48 månader. Värdet under avtalsperioden inklusive optioner uppskattas till ca: 30 mkr och utgör ingen förändring i kostnad/anställd jämfört med budget för 2017 där Digitaliseringsenheten har genomfört en prissänkning på Microsofts programvaror gentemot verksamheterna.

Handlingar i ärendet

Inköpsenhetens tjänsteskrivelse den 21 december 2016

Beslutsgång

Kommunstyrelsens arbetsutskott beslutade i enlighet med inköpsenhetens förslag.

Ordförandes signatur	Justerandes signatur	Utdragsbestyrkande
		

2016-12-21

TJÄNSTESKRIVELSE
KFKS 2016/1022

Kommunstyrelsen

Ramar och förutsättningar för upphandling av licenspartner för försörjning av IT-licenser 2017–2019

Förslag till beslut

- Kommunstyrelsen beslutar att Nacka kommun ska upphandla licenspartner för licensförsörjning i enlighet med digitaliseringsenhetens tjänsteskrivelse daterad 2016-12-21
- Kommunstyrelsen beslutar om omedelbar justering.

Sammanfattning

Kommunens avtal med nuvarande licenspartner, Crayon AB, gällande licensförsörjning löper ut 31 mars 2017 utan möjlighet till förlängning och en ny ramavtalsupphandling måste därför genomföras. Inför upphandlingen har en inventering gjorts av vilka licenser (IT-programvara) Nacka kommun nyttjar i dagsläget. Kommunen behöver sluta avtal med en leverantör för licensförsörjning eftersom programvarutillverkare endast levererar via återförsäljare. Vidare säkerställer en licenspartner att Nacka kommun alltid är korrekt licensierad och att kommunen även kan påvisa detta vid revision påkallad av programvarutillverkare. Avtalstiden kommer att vara 24 månader med möjlig förlängning fördelat på två optioner á 12 månader upp till en total avtalstid om 48 månader. Värdet under avtalsperioden inklusive optioner uppskattas till ca: 30 mkr och utgör ingen förändring i kostnad/anställd jämfört med budget för 2017 där Digitaliseringsenheten har genomfört en prissänkning på Microsofts programvaror gentemot verksamheterna.

Ärendet

Bakgrund

Kommunens avtal med nuvarande licenspartner gällande licensförsörjning löper ut 31 mars 2017 och en ny ramavtalsupphandling måste genomföras. Nacka kommun avropar licenser och förnyelser av befintliga licenser via upphandlad ramavtalsleverantör. Leverantören återförsäljer licenserna och förnyelserna till kommunen.

Kommunen använder Microsofts programvaror i stor utsträckning; bland annat används Microsofts operativsystem Windows i Nackas standarddator, och det kontorsprogram som



används i kommunen är Microsofts Office 365 (bl.a. Word, Excel, PowerPoint, Sharepoint, Skype, OneNote mm).

Programvaror som bland annat ingår i ett licensavtal med Microsoft är på systemsidan används Microsofts databas- och serverplattform (Microsoft SQL och Microsoft Windows) samt ett antal Microsoft-verktyg för att hantera plattformen (underhåll, virushantering, uppdateringar).

Kommunen nyttjar även programvaror från andra programvarutillverkare, t.ex. Adobe, och förnyelser av licenser är nödvändig för att tillgodose kommunens behov inom flera verksamheter, däribland i utbildningssyfte inom skolan. Det är även aktuellt att avropa licenser från andra programvarutillverkare än Microsoft och Adobe.

Digitaliseringsenheten har studerat licensbehovet som finns inom administrationen och skolan och har sammanställt sina förväntningar på hur dessa behov kan tillgodoses av ny licenspartner. Kommunen ställer krav på en ökad grad av mobilitet och plattformsoberoende; d.v.s. att man ska kunna nå kommunens IT-resurser från andra nät än kommunens egna, men också från andra plattformar och enheter än från standard-PC och Windows. Den licenspartner som kommunen kommer att sluta avtal med måste verka, i sin roll som återförsäljare av licenser, för att kommunen kan uppfylla kravet på plattformsoberoende.

Syfte

Upphandlingens syfte är att säkerställa kommunens verksamheters behov av programvaror och licensadministration under kontraktperioden genom att hitta en leverantör som med hjälp av sin kompetens kan ge kommunens IT och övrig verksamhet stöd i att vid varje enskilt tillfälle vara korrekt licensierade både vad avser skyldigheter, behov, användning och kostnadseffektivitet. Syftet för kommunen är att vi ska ha tillgång till programvarutillverkarnas produkter samt optimering av kommunens investeringar i licenser.

Förnyelse av licenser sker genom avrop via kommunens upphandlade licenspartner, och det är av stor vikt att licenspartnern proaktivt arbetar med licensförsörjningen i kommunens respektive verksamheter, vilket krävs i upphandlingsdokumenten.

Roller och ansvar

Namn	Befattning	Roll
Lotta Nordström	Digitaliseringschef	Enhetschef
Brita Molavi Rösblad	Tekniskt ansvarig IT	Projektledare
Kjell Lindström	Upphandlare	Upphandlingsansvarig
Lars Ekelöv	IT Strateg	Verksamhetskunnig

Marknadsanalys och inköpsstrategi



Det finns ett antal större leverantörer på marknaden, exempelvis Atea, Dustin och Crayon. Crayon är befintlig licenspartner och har varit det sedan maj 2013. I föregående upphandling och nuvarande gällande avtal finns SAM-tjänst (Software Asset Management) som option vilket inte ingår i kommande upphandling. Anledningen är att optionen knappt har avropats och kommunens behov ska uppfyllas enligt upphandlingsdokumenten av kommande LSP-leverantör (Licensing Solution Partner).

Inköpsstrategi: Upphandla en ramavtalsleverantör enligt upphandlingsförfarande öppet förfarande enligt LOU med annons på e-avrop och TED (Tenders Electronic Daily, EU:s annonseringsverktyg).

Särskilda hänsynstaganden

I upphandlingen kommer pris för tjänsten och licenserna vara avgörande för tilldelning av kontrakt. 90 % vikt kommer läggas på pris och 10 % vikt på kvalitet. I kvalitet ryms och utvärderas kvaliteten i anbudsgivarnas rådgivningstjänst, som syftar till att kontinuerligt hålla kommunen optimalt licensierad i programvarutillverkarnas licensmodeller.

Avgörande kravställningar i upphandlingen är krav avseende anbudsgivarens säkerställande av att kommunen är rätt licensierad vid varje enskilt ögonblick och ansvarar för detta vid eventuell revision från programvarutillverkaren. Även krav på anbudsgivarens processer och effektivitet i hanteringen, t.ex. beställning och rapportering, av licensförsörjning kommer ha en avgörande roll för upphandlingsresultatet.

Tidplan

24 januari 2017:	Beslut i KSAU om upphandling av licenspartner
13 februari 2017:	Beslut i KS om upphandling av licenspartner, omedelbar justering pga att tidigare avtal löper 31 mars 2017.
Februari 2017:	Annonsering
Mars 2017:	Avtal med tidigare LSP löper ut
Mars 2017:	Sista anbudsdag
Mars 2017:	Anbudsöppning och utvärdering
3–7 april 2017:	Intervjuer med anbudsgivarna
April 2017:	Tilldelningsbeslut
April 2017:	Kontraktstilldelning, efter 10 dagars avtalsspärr
April 2017:	Signering av nytt avtal
1 maj 2017:	Nytt licenspartner-avtal börjar att gälla

Ekonomiska konsekvenser

Avtalslängd: 24 månader med möjlig förlängning upp till 48 månader fördelat på två optioner á 12 månader. I dagsläget köper kommunen licenser för ca: 7,1 mkr/år. Årskostnaden är fördelad på administrativa licenser (arbetsplatser) på ca: 5 mkr/år och pedagogiska licenser (lärare och elever, skola) på ca: 2,1 mkr/år. Med fler användare och en hög US dollar-



kurs kan årskostnaden komma att öka. Det motsatta är ett möjligt scenario men ett mindre troligt. Värdet under avtalsperioden inklusive optioner uppskattas därför till ca: 30 mkr. Projektet budgeteras kosta 120 000 kr i form av konsulter, upphandlingskostnader och analyser exklusive interna kostnader. Kostnaderna för upphandling av nya LSP-avtalet samt för licensanskaffning är inom ramen för befintlig budget för Digitaliseringsenheten respektive skolan.

Konsekvenser för barn

Skolpersonal och elever omfattas av detta avtal avseende licensförsörjning. Licenser för centrala system ingår i avtalet och till dessa är det viktigt att säkerställa att åtkomst sker på ett kontrollerat sätt. Licensförsörjningen är av yttersta vikt för att undervisning ska ske på ett tillfredställande och utvecklande sätt inom skolan.

Lotta Nordström
Digitaliseringschef

Kjell Lindström
Upphandlare

24 januari 2017

SAMMANTRÄDESPROTOKOLL
Kommunstyrelsens arbetsutskott

§ 9

Dnr KFKS 2016/1090

Ramar och förutsättningar för upphandling av pensionsadministration

Beslut

Kommunstyrelsens arbetsutskott föreslår kommunstyrelsen fatta följande beslut.

Kommunstyrelsen beslutar att Nacka kommun ska upphandla pensionsadministration i enlighet med personalenhetens tjänsteskrivelse.

Ärende

Personalenheten föreslår att Nacka kommun ska upphandla pensionsadministration tillsammans med Nacka vatten och avfall AB. Nuvarande avtal löper ut 2017-06-30. Upphandlingen omfattar fullständig pensionsadministration av nuvarande och äldre bestämmelser samt överenskommelser inkluderande pensionsreglementen för förtroendevalda.




Upphandlingen föreslås genomföras med öppet förfarande med avsikt att teckna avtal med den leverantör som tillhandahåller den totalekonomiskt mest fördelaktiga tjänsten.

Handlingar i ärendet

Inköpsenhetens tjänsteskrivelse den 11 januari 2017

Beslutsgång

Kommunstyrelsens arbetsutskott beslutade i enlighet med Inköpsenhetens förslag.

Ordförandes signatur	Justerandes signatur	Utdragsbestyrkande
		



2017-01-11

TJÄNSTESKRIVELSE
KFKS 2016/1090

Kommunstyrelsen

Ramar och förutsättningar för upphandling av pensionsadministration

Förslag till beslut

Kommunstyrelsen beslutar att Nacka kommun ska upphandla pensionsadministration i enlighet med personalenhetens tjänsteskrivelse.

Sammanfattning

Personalenheten föreslår att Nacka kommun ska upphandla pensionsadministration tillsammans med Nacka vatten och avfall AB. Nuvarande avtal löper ut 2017-06-30. Upphandlingen omfattar fullständig pensionsadministration av nuvarande och äldre bestämmelser samt överenskommelser inkluderande pensionsreglementen för förtroendevalda.

Upphandlingen föreslås genomföras med öppet förfarande med avsikt att teckna avtal med den leverantör som tillhandahåller den totalekonomiskt mest fördelaktiga tjänsten.

Ärendet

Nacka kommun har idag avtal med Skandia om pensionsadministration som löper ut 2017-06-30 och har med anledning av det behov av att göra en ny upphandling, tillsammans med Nacka vatten och avfall AB, då personalenheten hanterar personal- och löneadministration för dotterbolaget. Nacka vatten och avfall AB har försäkrat sina pensionsåtagande och har från och med 2016-09-01 ingått ett tillsvidareavtal med Skandia gällande pensionsadministration med en försäkringslösning. Vid ett eventuellt byte av leverantör upphör det avtalet att gälla.

Upphandlingen omfattar fullständig pensionsadministration och pensionshandläggning för att säkerställa korrekt hantering av nuvarande och tidigare pensionsavtal vad gäller exempelvis pensionsrätt, pensionsavsättning, pensionsberäkning och aktualisering av pensionsrätt hos andra arbetsgivare. Vidare omfattar upphandlingen utbetalning av pensioner till anställda som gått i pension och till förtroendevalda samt service såsom information till personaladministrativa handläggare och förhandsberäkning av pension till blivande pensionärer. Upphandlingen avser pensionsadministration för såväl samtliga anställda och förtroendevalda hos kommunen samt för alla avgångna anställda och förtroendevalda med intjänad förmånsrätt för vilka kommunen är skyldig att betala



kostnadsbidrag för framtida pensioner samt även alla tidigare anställda och förtroendevalda som gått i pension.

Kommunen har sedan ca femton år tillbaka valt att inte ha egen expertkompetens för pensionsadministration och har valt att upphandla en total leverans av samtliga funktioner som ryms inom begreppen pensionsadministration och pensionshandläggning. Därför läggs stor vikt utöver anbudspriset på utvärdering av service och kvalitet, såsom leveransförmåga vad gäller aktualisering av pensionsrätt hos andra arbetsgivare, kvalitet i pensionsprognos och servicenivå till blivande och nuvarande pensionärer vid frågor om kommande eller nuvarande pensioner som ger poäng utifrån beskriven tjänst i den totala utvärderingen.

Utvärderingsmodellen som ligger till grund för utvärdering av anbud är det anbud som har de högst viktade totalpoängen. Då samma poängstege nyttjas i både försäkringslösning som pensionsadministration kommer båda alternativen att multipliceras med angiven procentsats motsvarande andel anställda. Det vill säga försäkringslösningens poäng får ett värde som multipliceras med 1,6 % och pensionsadministrations poäng kommer således att multipliceras med 98,4 %, vilket då motsvarar andelen anställda i Nacka kommun respektive Nacka Vatten och Avfall AB.

Roller och ansvar

Namn	Befattning	Roll
Elisabeth Carle	Personaldirektör	Processägare
Linda Melander	Enhetschef	Avtalstecknare
Agneta Stern	Upphandlare	Kommersiellt ansvarig

Marknadsanalys och inköpsstrategi

Det finns två leverantörer på marknaden vilka är KPA pension och Skandia som båda erbjuder likvärdiga tjänster. Båda leverantörerna erbjuder ett utökat handläggarstöd med den kompetens som krävs för att hantera uppdraget. Vidare har båda leverantörerna lång erfarenhet att hantera och tolka de kommunala pensionsavtalen för tjänstemän och pensionsreglementen för förtroendevalda. Nacka kommun har haft avtal för pensionsadministration med båda leverantörerna och har mycket goda erfarenheter av deras respektive tjänster.

Upphandlingen kommer att genomföras med öppet förfarande.

Tidsplan

Sista anbudsdag	2017-03-06
Anbudsöppning	2017-03-07
Anbudspresentation	2017-03-13
Tilldelningsbeslut	2017-03-27
Avtalets start	2017-07-01



Särskilda hänsynstaganden

Leverantören bör ha ett miljöledningssystem och arbeta miljömedvetet inom organisationen vilket kommunen har vetskap om att båda leverantörerna arbetar aktivt med.

Risker

Mot bakgrund av det som beskrivs i marknadsanalysen har inga risker med upphandlingen identifierats. Nacka kommun har därutöver genomfört en gedigen riskanalys både tillsammans med KPA, den tidigare leverantören och med Skandia den nuvarande leverantören för att säkerställa kvalitet i leverans. Ernst & Young har löpande granskat området och har inte identifierat några brister. Granskningen har löpande rapporterats till kommunstyrelsen.

Affärsvärden och budget för projektet

Avtalslängd: 4+1+1 år

Estimerad storlek på kontraktsvärdet för kommunen uppgår till ca 8,4 MSEK.

Projektet budgeteras kosta 36 000 kr för konsultstöd med specialistkunskap inom pensionsområdet.

Konsekvenser för barn

Genom att rätt pension utbetalas till rätt person i rätt tid torde effekten bli att barn ser konsekvensen av att ha arbetat ett yrkesliv och på så sätt få en positiv bild av arbete och samhället i stort.

Linda Melander
Enhetschef
Personalenheten

Agneta Stern
Upphandlare
Inköpsenheten

31 januari 2017

SAMMANTRÄDESPROTOKOLL
Kommunstyrelsens stadsutvecklingsutskott

§ 29

Dnr KFKS 2015/1051

Ändringar av förordning om intelligenta transportsystem vid vägtransporter

Yttrande till regeringen

Beslut

Kommunstyrelsens stadsutvecklingsutskott föreslår kommunstyrelsen fatta följande beslut.

Kommunstyrelsen beslutar att anta förslaget yttrande daterat 2016-12-12.

Ärendet

Begreppet ITS står för intelligenta transportsystem. Den 7 juli 2010 antogs ITS-direktivet som Sverige genomfört i lagen (2013:315) om intelligenta transportsystem vid vägtransporter. Syftet är bland annat att etablera ITS-tjänster som är effektiva och kompatibla över nationsgränserna och förbättra förutsättningarna för realtidstrafikinformationstjänster i hela EU.

I förordningen (2016:383) om intelligenta transportsystem vid vägtransporter ingår bl.a. att de olika väghållarnas insamlade uppgifter från vägsystemet skall kunna levereras till ITS-databaser. Transportstyrelsen har nu vänt sig till regeringen för att förordningen ska ändras så att Trafikverket ska fortsätta det arbete som myndigheten bedriver på ITS-området genom att ansvara för en nationell åtkomstpunkt för tillgång till data.

I förslaget till yttrande välkomnar kommunen att uppgifter från trafikdata från kommunens vägnät görs möjliga att överföra till framtida databaser, eftersom detta kan möjliggöra lösningar som förbättrar framkomligheten och skapar effektivare transporter. Kostnaderna för detta bör bli marginella för, t.ex. Nacka kommun, eftersom insamlandet kommer att ske lika för alla väghållningsmyndigheter, främst då till Trafikverket.

Handlingar i ärendet



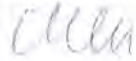
Trafikenhetens tjänsteskrivelse den 19 december 2016

Bilaga 1. Förslag till yttrande

Bilaga 2. Framställan

Beslutsgång

Stadsutvecklingsutskottet beslutade i enlighet med trafikenshetens förslag.

Ordförandes signatur	Justerandes signatur	Utdragsbestyrkande
		

2016-12-19

TJÄNSTESKRIVELSE
Dnr KFKS 2016/1051

Kommunstyrelsen

Ändringar av förordning om intelligenta transportsystem vid vägtransporter

Yttrande till regeringen

Förslag till beslut

Kommunstyrelsens beslutar att anta förslaget yttrande daterat 2016-12-12

Sammanfattning

Begreppet ITS står för intelligenta transportsystem. Den 7 juli 2010 antogs ITS-direktivet som Sverige genomfört i lagen (2013:315) om intelligenta transportsystem vid vägtransporter. Syftet är bland annat att etablera ITS-tjänster som är effektiva och kompatibla över nationsgränserna och förbättra förutsättningarna för realtidstrafikinformationstjänster i hela EU.

I förordningen (2016:383) om intelligenta transportsystem vid vägtransporter ingår bl.a. att de olika väghållarnas insamlade uppgifter från vägsystemet skall kunna levereras till ITS-databaser. Transportstyrelsen har nu vänt sig till regeringen för att förordningen ska ändras så att Trafikverket ska fortsätta det arbete som myndigheten bedriver på ITS-området genom att ansvara för en nationell åtkomstpunkt för tillgång till data.

I förslaget till yttrande välkomnar kommunen att uppgifter från trafikdata från kommunens vägnät görs möjliga att överföra till framtida databaser, eftersom detta kan möjliggöra för lösningar som förbättrar framkomligheten och skapar effektivare transporter. Kostnaderna för detta bör bli marginella för, t.ex. Nacka kommun, eftersom insamlandet kommer att ske lika för alla väghållningsmyndigheter, främst då till Trafikverket.

Ärendet

Den 7 juli 2010 antogs ITS-direktivet som Sverige genomfört i lagen (2013:315) om intelligenta transportsystem vid vägtransporter (ITS). Syftet med ITS-direktivet är bland annat att etablera ITS-tjänster som är effektiva och kompatibla över gränserna. Vidare så syftar denna förordning till att förbättra tillgänglighet, utbyte, vidareutnyttjande och uppdatering när det gäller sådana väg- och trafikdata som krävs för att tillhandahålla



högkvalitativa och kontinuerliga realtidstrafikinformatjonstjänster i hela EU. Enligt ITS-direktivet får Europeiska kommissionen anta s.k. delegerade akter. Det innebär att ett antal bestämmelser i direktivet har fått eller kommer att få sin innebörd preciserad i detaljerade bestämmelser i sådana akter. De delegerade akterna får avse olika prioriterade åtgärder som anges i ITS-direktivet.

Den 1 juli 2016 trädde förordning (2016:383) om intelligenta transportsystem vid vägtransporter i kraft. Förordningen är baserad på Transportstyrelsens framställan, daterad den 18 augusti 2015, och som anger vilka myndigheter som ska pröva frågor och fullgöra de olika uppgifter som åligger Sverige enligt de delegerade akterna förordning (EU) nr 885/20132 och förordning (EU) nr 886/20133. Förevarande framställan avser att regeringen ska meddela ändringar i nämnda förordning och ange de myndigheter som ska pröva frågor och fullgöra de olika uppgifter som åligger Sverige enligt den delegerade akten förordning (EU) nr 2015/9624.

De ändringar som föreslås innebär att Trafikverket ska fortsätta det arbete som myndigheten bedriver på ITS-området genom att ansvara för en nationell åtkomstpunkt för tillgång till data enligt vad som framgår av den delegerade akten. Ändringarna innebär även att Transportstyrelsen ska bedöma kravuppfyllelse enligt vad som regleras i akten. I anslutning till detta ska Transportstyrelsen även fullgöra vissa rapporteringsskyldigheter samt få ett bemyndigande att meddela verkställighetsföreskrifter avseende nämnda akt. Förslagen innebär i huvudsak att Trafikverket och Transportstyrelsen ska fullgöra motsvarande uppgifter i genomförandet av (EU) nr 2015/962 som de redan gör för (EU) nr 885/2013 och (EU) nr 886/2013.

Föreslaget yttrande i korthet

I förslag till yttrande välkomnar kommunen att uppgifter från trafikdata från kommunens vägnät görs möjliga att överföra till framtida databaser, eftersom detta kan möjliggör för lösningar som förbättrar framkomligheten och skapar effektivare transporter.

Ekonomiska konsekvenser

I dagsläget finns medel till ITS-projektet förfogande anvisat till Trafikverket och Transportstyrelsen. För Nacka kommun kan vissa kostnader i framtiden uppstå för att utforma kommande mätsystem att anpassas speciellt till ITS-standarderna. Men fördelarna med bättre framkomlighet och effektivare transportsystem bedöms väga upp den extra kostnaden.

Konsekvenser för barn

Bedömningen är att det inte finns några speciella konsekvenser för barn.



Bilagor

Bilaga 1. Förslag till yttrande

Bilaga 2. Framställan

Mikael Ranhagen
Enhetschef
Trafikenheten

Ivan Ericson
Trafikingenjör
Trafikenheten

2016-12-12

FÖRLAG TILL YTTRANDE
KFKS 2016/1051

Näringsdepartementet, skickas med e-post till
n.registrator@regeringskansliet.se
peter.kalliopuro@regeringskansliet.se

Yttrande avseende införande av nya förordningar för Intelligent Transportsystem vid vägtransporter ITS

Näringsdepartementet N2016/06615/TS

Nacka kommun är positivt inställd till att medverka till att framtida uppgifter från uppsamlade trafikdata från kommunens vägnät görs möjliga att överföra till framtida databaser för ITS, intelligenta transportsystem vid vägtransporter. Nacka ser fördelar med att gemensamma system för data möjliggör för lösningar som förbättrar framkomligheten och skapar effektivare transporter.

Mats Gerdau
Kommunstyrelsens ordförande

Dag Björklund
Trafik- och fastighetsdirektör

Framställan om ändring i förordning (2016:383) om intelligenta transportsystem vid vägtransporter

Ändring med anledning av förordning (EU) nr 2015/962 om
realtidstrafikinformationstjänster



Innehåll

SAMMANFATTNING	3
FÖRFATTNINGSFÖRSLAG	5
1 INLEDNING	8
1.1 Bakgrund.....	8
1.1.1 ITS-direktivet	8
1.1.2 Nationell reglering.....	9
1.1.3 Delegerade akter enligt ITS-direktivet	10
1.1.4 Innehållet i kommissionens delegerade förordning (EU) nr 2015/962.....	11
2 ÄNDRINGAR I DEN NATIONELLA FÖRORDNINGEN (2016:383) OM INTELLIGENTA TRANSPORTSYSTEM VID VÄGTRANSPORTER	14
2.1 Prioriterade zoner	14
2.2 Nationell åtkomstpunkt för tillgång till data	15
2.3 Bedömning av efterlevnaden	15
2.4 Rapportering till kommissionen.....	17
2.5 Verkställighetsföreskrifter	17
2.6 Behandling av personuppgifter och personlig integritet	18
3 KONSEKVENSER	19
3.1 Konsekvenser av kommissionens delegerade förordning (EU) nr 2015/962	19
3.2 Konsekvenser av förslagen i denna framställan	20
3.2.1 Regleringsalternativ.....	21
3.2.2 Samhällsekonomisk analys	21
4 FÖRFATTNINGSKOMMENTARER	23
BILAGOR.....	25
Bilaga 1	25
Kommissionens delegerade förordning (EU) nr 2015/962 av den 18 december 2014 om komplettering av Europaparlamentets och rådets direktiv 2010/40/EU vad gäller tillhandahållande av EU-omfattande realtidstrafikinformationstjänster.	25
Bilaga 2	25
Framställan om förordning om intelligenta transportsystem vid vägtransporter, Transportstyrelsen, TSG 2015-1289.....	25

Sammanfattning

Den 7 juli 2010 antogs ITS-direktivet¹ som Sverige genomfört i lagen (2013:315) om intelligenta transportsystem vid vägtransporter. I direktivet är intelligenta transportsystem, eller ITS, system i vilka informations- och kommunikationsteknik tillämpas på vägtransportområdet. Syftet med ITS-direktivet är bland annat att etablera ITS-tjänster som är effektiva och kompatibla över gränserna.

Enligt ITS-direktivet får Europeiska kommissionen anta s.k. delegerade akter. Det innebär att ett antal bestämmelser i direktivet har fått eller kommer att få sin innebörd preciserad i detaljerade bestämmelser i delegerade akter. De delegerade akterna får avse olika prioriterade åtgärder som anges i ITS-direktivet.

Den 1 juli 2016 trädde förordning (2016:383) om intelligenta transportsystem vid vägtransporter i kraft. Förordningen är baserad på Transportstyrelsens framställan, daterad den 18 augusti 2015, och som anger vilka myndigheter som ska pröva frågor och fullgöra de olika uppgifter som åligger Sverige enligt de delegerade akterna förordning (EU) nr 885/2013² och förordning (EU) nr 886/2013³.

Förevarande framställan avser att regeringen ska meddela ändringar i nämnda förordning och ange de myndigheter som ska pröva frågor och fullgöra de olika uppgifter som åligger Sverige enligt den delegerade akten förordning (EU) nr 2015/962⁴.

De ändringar som föreslås innebär att Trafikverket ska fortsätta det arbete som myndigheten bedriver på ITS-området genom att ansvara för en nationell åtkomstpunkt för tillgång till data enligt vad som framgår av den delegerade akten. Ändringarna innebär även att Transportstyrelsen ska bedöma kravuppfyllelse enligt vad som regleras i akten. I anslutning till

¹ Europarådets och rådets direktiv 2010/40/EU av den 7 juli 2010 om ett ramverk för införande av intelligenta transportsystem på vägtransportområdet och för gränssnitt mot andra transportslag.

² Kommissionens delegerade förordning (EU) nr 885/2013 av den 15 maj 2013 om komplettering av Europaparlamentets och rådets ITS-direktiv 2010/40/EU vad gäller tillhandahållande av informationstjänster för säkra och skyddade parkeringsplatser för lastbilar och kommersiella fordon.

³ Kommissionens delegerade förordning (EU) nr 886/2013 av den 15 maj 2013 om komplettering av Europaparlamentets och rådets direktiv 2010/40/EU vad gäller data och förfaranden för kostnadsfritt tillhandahållande, när så är möjligt, av ett minimum av vägsäkerhetsrelaterad universell trafikinformation för användare.

⁴ Kommissionens delegerade förordning (EU) 2015/962 av den 18 december 2014 om komplettering av Europaparlamentets och rådets direktiv 2010/40/EU vad gäller tillhandahållande av EU-omfattande realtidstrafikinformationstjänster.

detta ska Transportstyrelsen även fullgöra vissa rapporteringsskyldigheter samt få ett bemyndigande att meddela verkställighetsföreskrifter avseende nämnda akt.

Förslagen innebär i huvudsak att Trafikverket och Transportstyrelsen ska fullgöra motsvarande uppgifter i genomförandet av (EU) nr 2015/962 som de redan gör för (EU) nr 885/2013 och (EU) nr 886/2013.

Författningsförslag

Förslag till

Förordning om ändring i förordningen (2016:383) om intelligenta transportsystem vid vägtransporter

Härigenom föreskrivs i fråga om förordningen (2016:383) om intelligenta transportsystem vid vägtransporter

dels att 2 och 5–8 §§ ska ha följande lydelse,

dels att det i förordningen ska införas en ny paragraf, 4 a §, av följande lydelse.

Nuvarande lydelse

Föreslagen lydelse

2 §

I följande författningar finns bestämmelser av betydelse för tillämpningen av denna förordning:

1. Kommissionens delegerade förordning (EU) nr 885/2013 av den 15 maj 2013 om komplettering av Europaparlamentets och rådets ITS-direktiv 2010/40/EU vad gäller tillhandahållande av informationstjänster för säkra och skyddade parkeringsplatser för lastbilar och kommersiella fordon.
2. Kommissionens delegerade förordning (EU) nr 886/2013 av den 15 maj 2013 om komplettering av Europaparlamentets och rådets direktiv 2010/40/EU vad gäller data och förfaranden för kostnadsfritt tillhandahållande, när så är möjligt, av ett minimum av vägsäkerhetsrelaterad universell trafikinformation för användare.

I följande författningar finns bestämmelser av betydelse för tillämpningen av denna förordning:

1. Kommissionens delegerade förordning (EU) nr 885/2013 av den 15 maj 2013 om komplettering av Europaparlamentets och rådets ITS-direktiv 2010/40/EU vad gäller tillhandahållande av informationstjänster för säkra och skyddade parkeringsplatser för lastbilar och kommersiella fordon.
2. Kommissionens delegerade förordning (EU) nr 886/2013 av den 15 maj 2013 om komplettering av Europaparlamentets och rådets direktiv 2010/40/EU vad gäller data och förfaranden för kostnadsfritt tillhandahållande, när så är möjligt, av ett minimum av vägsäkerhetsrelaterad universell trafikinformation för användare.
3. *Kommissionens delegerade förordning (EU) nr 2015/962 av den 18 december 2014 om komplettering av Europaparlamentets och rådets direktiv 2010/40/EU vad gäller*

*tillhandahållande av EU-omfattande
realtidstrafikinformationstjänster.*

4 a §

*Trafikverket ska efter ansökan utse
prioriterade zoner enligt artikel 1 i
förordning (EU) nr 2015/962.*

5 §

Trafikverket ska fullgöra de uppgifter som åligger Sverige i fråga om åtkomstpunkter enligt 1. artikel 5.2 och 5.3 i kommissionens delegerade förordning (EU) nr 885/2013, 2. artikel 7.2 i kommissionens delegerade förordning (EU) nr 886/2013.

Trafikverket ska fullgöra de uppgifter som åligger Sverige i fråga om åtkomstpunkter enligt 1. artikel 5.2 och 5.3 i kommissionens delegerade förordning (EU) nr 885/2013, 2. artikel 7.2 i kommissionens delegerade förordning (EU) nr 886/2013, 3. artikel 3.1 i kommissionens delegerade förordning (EU) nr 2015/962.

6 §

Transportstyrelsen ska vara behörigt nationellt organ enligt 1. artikel 8.1 i kommissionens delegerade förordning (EU) nr 885/2013, 2. artikel 9.1 i kommissionens delegerade förordning (EU) nr 886/2013.

Transportstyrelsen ska vara behörigt nationellt organ enligt 1. artikel 8.1 i kommissionens delegerade förordning (EU) nr 885/2013, 2. artikel 9.1 i kommissionens delegerade förordning (EU) nr 886/2013, 3. artikel 11.1 i kommissionens delegerade förordning (EU) nr 2015/962.

7 §

Transportstyrelsen ska löpande informera och tillhandahålla löpande informera och tillhandahålla Europeiska kommissionen de uppgifter som åligger Sverige enligt

Transportstyrelsen ska löpande informera och tillhandahålla Europeiska kommissionen de uppgifter som åligger Sverige enligt 1. artikel 9 i kommissionens

1. artikel 9 i kommissionens delegerade förordning (EU) nr 885/2013,
2. artikel 10 i kommissionens delegerade förordning (EU) nr 886/2013,
3. *artikel 12 i kommissionens delegerade förordning (EU) nr 2015/962.*

8 §

Transportstyrelsen får meddela föreskrifter om verkställigheten av denna förordning, av kommissionens delegerade förordning (EU) nr 885/2013 och av kommissionens delegerade förordning (EU) nr 886/2013886/2013.

Transportstyrelsen får meddela föreskrifter om verkställigheten av denna förordning, av kommissionens delegerade förordning (EU) nr 885/2013, av kommissionens delegerade förordning (EU) nr 886/2013 *samt av kommissionens delegerade förordning (EU) nr 2015/962.*

Denna förordning träder i kraft den XX.

1 Inledning

1.1 Bakgrund

1.1.1 ITS-direktivet

Satsningen på ITS, nationellt och inom EU, syftar till att skapa ett miljömässigt hållbart, säkert och effektivt transportsystem genom att ge goda förutsättningar för tillämpningar och tjänster som till exempel trafikledning och information till trafikanter.

Den 7 juli 2010 antogs direktivet 2010/40/EU, nedan ITS-direktivet, som Sverige genomfört i lagen (2013:315) om intelligenta transportsystem vid vägtransporter, nedan ITS-lagen. I direktivet är intelligenta transportsystem, ITS, system i vilka informations- och kommunikationsteknik tillämpas på vägtransportområdet. Syftet med direktivet är bland annat att etablera interoperabla och effektiva ITS-tjänster.

Direktivet pekar ut ett antal områden som betraktas som prioriterade för utarbetande och användning av specifikationer och standarder. De enligt artikel 2 i direktivet prioriterade områdena är

- I. Optimal användning av väg-, trafik- och resedata.
- II. Kontinuitet i ITS-tjänster för trafikledning och hantering av godstransporter.
- III. ITS-tillämpningar till stöd för trafiksäkerhet och transportskydd.
- IV. Koppling av fordonet till transportinfrastrukturen.

Inom dessa områden pekar direktivet i artikel 3 ut prioriterade åtgärder för utarbetande och användning av specifikationer och standarder. De prioriterade åtgärderna är följande

- a) Tillhandahållande av EU-omfattande multimodala reseinformationstjänster.
- b) Tillhandahållande av EU-omfattande realtidstrafiksinformationstjänster.
- c) Data och förfaranden för kostnadsfritt tillhandahållande, när så är möjligt, av ett minimum av vägsäkerhetsrelaterad universell trafikinformation för användare.
- d) Harmoniserat tillhandahållande av interoperabelt EU-omfattande eCall.

- e) Tillhandahållande av informationstjänster för säkra och skyddade parkeringsplatser för lastbilar och kommersiella fordon.
- f) Tillhandahållande av bokningstjänster för säkra och skyddade parkeringsplatser för lastbilar och kommersiella fordon.

Enligt artikel 5.1 i ITS-direktivet åligger det medlemsstaterna att vidta nödvändiga åtgärder för att garantera att specifikationer som har antagits av kommissionen tillämpas på ITS-tillämpningar och ITS-tjänster.

Enligt artikel 7 i direktivet får kommissionen med avseende på specifikationer, anta delegerade akter i enlighet med artikel 290 i FEUF⁵. En delegerad akt ska antas för var och en av de prioriterade åtgärderna. De delegerade akterna ska komplettera eller ändra vissa icke väsentliga delar av lagstiftningsakten.

1.1.2 Nationell reglering

Lagen (2013:315) om intelligenta transportsystem vid vägtransporter, nedan ITS-lagen, innehåller bestämmelser om införande och användning av intelligenta transportsystem vid transporter på väg. Bland annat regleras att ITS-tillämpningar och ITS-tjänster ska uppfylla de krav om kompatibilitet och interoperabilitet som behövs för ITS, jfr 6 §.

I regeringens proposition 2012/13:148 *Intelligenta transportsystem på vägtransportområdet* uttalades bland annat att det inte var möjligt att i detalj ange krav och att det var först efter att specifikationer och delegerade akter har antagits som det närmare kommer att framgå vad en ITS-tillämpning eller ITS-tjänst måste leva upp till (jfr. prop. 2012/38:138 s. 24). I författningskommentaren till 6 § sägs att vad kraven närmare innebär kommer att följa av de specifikationer och föreskrifter i delegerade akter som ska antas enligt direktivet (jfr prop. 2012/38:138 s. 39).

I lagen finns ett bemyndigande enligt följande lydelse.

9 § Regeringen får meddela föreskrifter om undantag från lagens tillämpningsområde enligt 4 § andra stycket. Regeringen får också meddela föreskrifter om undantag från lagens tillämpningsområde som avser fordon.

Regeringen eller den myndighet som regeringen bestämmer får meddela föreskrifter om de krav som avses i 6 och 7 §§.

Den nationella förordningen (2016:383) om intelligenta transportsystem vid vägtransporter trädde i kraft den 1 juli 2016 med stöd av 9 § ITS-lagen samt

⁵ Fördraget om Europeiska unionens funktionssätt.

8 kap. 7 § regeringsformen.⁶ Förordningen anger de myndigheter som ska pröva frågor och fullgöra de olika uppgifter som åligger Sverige enligt de delegerade akterna förordning (EU) nr 885/2013⁷ och förordning (EU) nr 886/2013⁸.

De delegerade akterna är förordningar och därmed direkt tillämpliga utan ett särskilt genomförande i den nationella rätten hos medlemsstaterna. Akterna innehåller krav på de tjänster som omfattas och beskriver hur medlemsstaterna ska säkerställa att tjänsterna uppfyller kraven.

1.1.3 Delegerade akter enligt ITS-direktivet

I ITS-direktivet finns bestämmelser som bemyndigar kommissionen att anta s.k. delegerade akter. Det innebär att ett antal bestämmelser i direktivet har fått eller kommer att få sin innebörd preciserad i detaljerade bestämmelser i delegerade akter. Som redogjorts för under avsnitt 1.1.1 kan kommissionen anta delegerade akter för var och en av de prioriterade åtgärderna i direktivet.

Kommissionen har antagit delegerade akter för de prioriterade åtgärderna b), c), d) och e) enligt nedan:

- Akt b) Kommissionens delegerade förordning (EU) 2015/962 av den 18 december 2014 om komplettering av Europaparlamentets och rådets direktiv 2010/40/EU vad gäller tillhandahållande av EU-omfattande realtidstrafikinformationstjänster.
- Akt c) Kommissionens delegerade förordning (EU) nr 886/2013 av den 15 maj 2013 om komplettering av Europaparlamentets och rådets direktiv 2010/40/EU vad gäller data och förfaranden för kostnadsfritt tillhandahållande, när så är möjligt, av ett minimum av vägsäkerhetsrelaterad universell trafikinformation för användare.
- Akt d) Kommissionens delegerade förordning (EU) nr 305/2013 av den 26 november 2012 om komplettering av Europaparlamentets och rådets direktiv 2010/40/EU avseende harmoniserat tillhandahållande av interoperabelt EU-omfattande eCall.

⁶ Se Transportstyrelsens framställan TSG 2015-1289, bilaga 2, samt regeringens remiss av framställan N2015/06176/TS.

⁷ Kommissionens delegerade förordning (EU) nr 885/2013 av den 15 maj 2013 om komplettering av Europaparlamentets och rådets ITS-direktiv 2010/40/EU vad gäller tillhandahållande av informationstjänster för säkra och skyddade parkeringsplatser för lastbilar och kommersiella fordon.

⁸ Kommissionens delegerade förordning (EU) nr 886/2013 av den 15 maj 2013 om komplettering av Europaparlamentets och rådets direktiv 2010/40/EU vad gäller data och förfaranden för kostnadsfritt tillhandahållande, när så är möjligt, av ett minimum av vägsäkerhetsrelaterad universell trafikinformation för användare.

- Akt e) Kommissionens delegerade förordning (EU) nr 885/2013 av den 15 maj 2013 om komplettering av Europaparlamentets och rådets ITS-direktiv 2010/40/EU vad gäller tillhandahållande av informationstjänster för säkra och skyddade parkeringsplatser för lastbilar och kommersiella fordon.

De delegerade akterna är EU-förordningar och därför i alla delar bindande och direkt tillämpliga i varje medlemsstat. De ska således inte införlivas eller transformeras till nationell rätt. Akterna hindrar dock inte att en medlemsstat inför regler av verkställande karaktär, så som exempelvis nationella regler om vilken myndighet som ska ansvara för tillämpningen av aktens bestämmelser. I de nämnda delegerade förordningarna finns också artiklar av sådan karaktär att de kräver att medlemsstaterna agerar genom att utse organ och rapportera detta till kommissionen. Det krävs således nationell lagstiftning för att akterna ska kunna tillämpas i praktiken och få ett effektivt genomslag. I det syftet kan det också behövas administrativa eller processuella regler.

För den prioriterade åtgärden a) om multimodala reseinformationstjänster pågår arbete med en delegerad akt och en sådan kan förväntas bli beslutad i början av 2017. För den prioriterade åtgärden f) om bokningstjänster för säkra parkeringsplatser för lastbilar har kommissionen valt att tills vidare lägga ner arbetet eftersom kostnaderna för ett bokningssystem beräknades överstiga nyttan.

De delegerade akterna c) och e) omfattades av Transportstyrelsens framställan av den 18 augusti med ärendenummer TSG 2015-1289 som ledde fram till den nu gällande förordningen (2016:383) om intelligenta transportsystem vid vägtransporter.

Avseende den delegerade akten d) om automatiska nödlarmstjänsten för elektroniska nödanrop från fordon, eCall, trädde förordningen i kraft den 23 april 2013. Enligt förordningen för larminfrastruktur, som beslutades den 15 maj 2014, ska medlemsstaterna senast sex månader före tillämpningsdagen för typgodkännandet, dock senast den 1 oktober 2017 införa larminfrastrukturen för eCall. I Sverige regleras implementeringen genom att alarmeringsavtalet mellan Justitiedepartementet och SOS Alarm AB revideras, vilket skedde i januari 2016. För övrigt måste, från och med den 31 mars 2018, alla nya typer av fordon ha eCall installerat.

1.1.4 Innehållet i kommissionens delegerade förordning (EU) nr 2015/962

Bakgrund

Kommissionens delegerade förordning (EU) nr 2015/962, akt b, offentliggjordes den 23 juni 2015 och ska vara implementerad den 13 juli

2017. Även denna akt kräver bland annat att medlemsstaterna inrättar en nationell åtkomstpunkt samt att det finns viss kontroll från medlemsstaterna.

Denna framställan omfattar de ändringar som behöver vidtas i den nationella lagstiftningen med anledning av den delegerade akten b.

Syftet med akten

Syftet med akt b är att stödja införandet av interoperabla trafikinformationstjänster som i realtid vägleder trafikanten, ger minskat antal trafikstockningar, minskad klimatpåverkan och främjar trafiksäkerheten. Lätt tillgänglig information möjliggör effektivare trafikledning och nya tjänster som effektiviserar transporter och resor. På så sätt skapas de effekter som ITS-direktivet syftar till. Dessutom nås andra effekter som ökad konkurrenskraft och fler arbetstillfällen inom EU.

Aktens innehåll

Den delegerade akten b ställer krav på medlemsstaten, tjänsteleverantörer samt vägmyndigheter och väghållare avseende det övergripande transeuropeiska vägnätet, på motorvägar som inte ingår i detta vägnät samt på prioriterade zoner som identifierats av de nationella myndigheterna enligt följande.

De myndigheter som medlemsstaten har utsett ska avseende leverans av data göra följande.

- Upprätta och tillhandahålla en nationell åtkomstpunkt, SPA (Single Point of Access).
- Bedöma efterlevnaden av förordningen.
- Slumpmässigt kontrollera riktigheten i inlämnade evidensbaserade förklaringar.
- Rapportera till EU-kommissionen.
- Anpassa den nationella lagstiftningen till den delegerade akten.

Vägmyndigheter och väghållare ska på ett icke-diskriminerande sätt göra följande.

- Tillhandahålla statiska vägdata som samlas in i maskinläsbart format, så snart som möjligt uppdatera dessa och om möjligt uppdatera i förväg.
- Tillhandahålla dynamisk vägstatusdata och trafikdata i Datex II format (eller annat format som är kompatibelt med Datex II). Uppdatera dessa data och använda ett vedertaget system för lokalisering.
- Samverka för att se till att felaktigheter i alla dataformat utan dröjsmål meddelas de vägmyndigheter och väghållare från vilka uppgifterna härrör.

- Se till att insamlad data är tillgänglig för utbyte och vidareutnyttjande av andra, i akten, särskilt angivna aktörer.
- Tillhandahålla metadata och sökvägar för införande i den nationella åtkomstpunkten (SPA).
- Leverera underlag som redogör för efterlevnaden av förordningen när detta efterfrågas av utsedd myndighet.

Tjänsteleverantörer och producenter av digitala kartor ska göra följande.

- I samarbete med vägmyndigheter och väghållare tillhandahålla de metadata som behövs för sökning och användning av de data som den nationella åtkomstpunkten ger tillgång till.
- Samverka för att felaktigheter i statistiska vägdata utan dröjsmål korrigeras eller meddelas de vägmyndigheter och väghållare från vilka uppgifterna härrör.
- Tjänsteleverantörer ska så långt som möjligt ta hänsyn till myndigheters trafikplaner (statiska vägdata) samt myndigheters trafikstyrningsåtgärder (avseende trafikdata).
- Tjänsteleverantörer ska på begäran och i syfte att optimera trafikstyrning tillhandahålla trafikdata till vägmyndigheter och väghållare.
- Bearbeta uppdateringar av data så snart som möjligt så att informationen utan dröjsmål blir tillgänglig för slutanvändarna.
- Leverera underlag som redogör för efterlevnaden av förordningen.

Den delegerade akten ställer inga krav på att börja samla in data som inte redan finns eller att digitalisera data som inte redan finns tillgängliga i maskinläsbart format. Vidare anges att tjänsteleverantörerna inte bör åläggas att dela sina data med andra tjänsteleverantörer men att de bör vara fria att ingå kommersiella avtal mellan varandra.

Den delegerade akten anger för övrigt att vägdata, trafikdata och realtidstrafikinformationstjänster som produceras av privata tjänsteleverantörer kan medföra kostnadseffektivitet för myndigheter inom nämnda områden. De involverade parterna bör dock själva få fastställa villkoren för användning eller vidareutnyttjande av sådana data och tillhörande tjänster. Detsamma gäller villkoren för privata tjänsteleverantörer som använder sådana data som insamlats av vägmyndigheter och väghållare.

2 **Ändringar i den nationella förordningen (2016:383) om intelligenta transportsystem vid vägtransporter**

Förslagen i detta avsnitt avser att regeringen ska meddela ändringar i den nationella förordningen (2016:383) om intelligenta transportsystem vid vägtransporter. Förordningen ska enligt detta förslag inte bara ange de myndigheter som ska pröva frågor och fullgöra de olika uppgifter som åligger Sverige enligt de delegerade akterna förordning (EU) nr 885/2013 och förordning (EU) nr 886/2013, utan nu även enligt förordning (EU) nr 2015/962.

2.1 **Prioriterade zoner**

Förslag

Trafikverket ska efter ansökan utse prioriterade zoner enligt artikel 1 i förordning (EU) nr 2015/962.

Skäl till förslaget: Förordningen (EU) nr 2015/962 ska tillämpas på det övergripande transeuropeiska vägnätet, på alla motorvägar samt på prioriterade zoner som medlemsstaten själv får identifiera. De prioriterade zonerna är främst avsedda för tätortsområden där det finns trängselproblem eller där det finns andra särskilt stora behov av realtidstrafikinformatjonstjänster. Ändringar av prioriterade zoner ska ingå i den rapportering till kommissionen som beskrivs i avsnitt 2.4.

En prioriterad zon kan utgöras av ett vägnät med en eller flera väghållare. Statliga vägar kan ingå i en zon men behöver inte göra det. Statens väghållansvar i förhållande till det kommunala varierar därför beroende på hur en zon avgränsas. Detta är en skillnad jämfört med förordningarna (EU) nr 885/2013 och (EU) nr 886/2013 där medlemsstaten ska utse prioriterade delar av det transeuropeiska vägnätet. I Sverige är det vägnätet huvudsakligen statligt.

För förordningarna (EU) nr 885/2013 och (EU) nr 886/2013 ansågs Trafikverket vara bäst lämpat att utse prioriterade delar av vägnätet.⁹ Även för (EU) nr 2015/962 bedöms Trafikverket vara den myndighet som har bäst förutsättningar att avgöra var det kan finnas skäl att utse prioriterade zoner. Uppgiften hänger nära ihop med ansvaret för den nationella åtkomstpunkten och även uppgiften att samordna ansökningar om stöd från Fonden för ett sammanlänkat Europa (CEF).

⁹ Bilaga 2, avsnitt 2.3

Till skillnad från tidigare akter föreslås dock att prioriterade zoner utses baserat på ansökningar från väghållare, vägmyndigheter eller andra aktörer. Detta för att säkerställa att de väghållare och vägmyndigheter som berörs är införstådda med de skyldigheter (se avsnitt 1.1.4) som följer med att bilda en prioriterad zon.

Trafikverket har aviserat att den nationella åtkomstpunkten inte kommer att vara begränsad till enbart det transeuropeiska vägnätet och motorvägsnätet. Om någon aktör har data för övriga vägnätet och vill ansluta sig till åtkomstpunkten så kommer det att vara möjligt oavsett om det vägnätet har utsetts till en prioriterad zon eller inte. Mervärdet med att bilda en prioriterad zon kan därmed visa sig bli litet i Sverige. Ett sådant mervärde kan dock finnas om bildandet av en prioriterad zon ökar möjligheterna att få finansiellt stöd från EU, exempelvis genom Fonden för ett sammanlänkat Europa (CEF).

Med tanke på att osäkerheten är stor kring intresset för att bilda prioriterade zoner är det inte motiverat att redan nu specificera ett mer detaljerat ansökningsförfarande. Det bedöms vara tillräckligt för intresserade aktörer att veta vart de ska vända sig för att ansöka.

2.2 Nationell åtkomstpunkt för tillgång till data

Förslag

Trafikverket ska ansvara för den nationella åtkomstpunkt för tillgång till data som ska inrättas enligt (EU) nr 2015/962.

Skäl till förslaget: Trafikverket ansvarar redan för den nationella åtkomstpunkten för tillgång till data enligt akterna (EU) nr 885/2013 och (EU) nr 886/2013. Främsta skälet till det var att Trafikverket redan hade åtkomstpunkter till en stor del av de data som de akterna omfattar. Sådana åtkomstpunkter har byggts upp inom Trafikverket över tid eftersom det ansetts vara motiverat av myndighetens uppgifter. Detsamma gäller för de data som omfattas av (EU) nr 2015/962, varför Trafikverket har påbörjat arbetet med att skapa en åtkomstpunkt som uppfyller aktens krav.

En del i ansvaret för åtkomstpunkten är att informera berörda aktörer om villkoren för att ansluta sig. Det anses inte behöva regleras särskilt.

2.3 Bedömning av efterlevnaden

Förslag

Transportstyrelsen ska ansvara för att bedöma efterlevnaden enligt artikel 11 i (EU) nr 2015/962.

Skäl till förslaget: Enligt förordningen (SFS 2016:383) om intelligenta transportsystem vid vägtransporter är Transportstyrelsen nationellt organ

med behörighet att bedöma kravuppfyllelse enligt akterna (EU) nr 885/2013 respektive (EU) nr 886/2013. Detta motiverades med att Transportstyrelsen har såväl etablerade arbetssätt som sakkunskap för denna uppgift.¹⁰ Detsamma gäller för (EU) nr 2015/962 eftersom bedömningen ska göras på ett likartat sätt samt att myndigheten även för denna akt har sakkunskap om de krav som ska kontrolleras.

Transportstyrelsens oberoende

Förordningen (EU) nr 2015/962 ställer inga uttryckliga krav på att det organ som bedömer kravuppfyllelsen ska vara opartiskt och oberoende vilket gjordes för de tidigare akterna. Det förefaller ändå vara lämpligt att så är fallet. Oberoendet har tidigare kunnat ifrågasättas utifrån att Transportstyrelsen varit delaktig i att framställa trafikregeldata som omfattas av den delegerade akten. Dessa aktiviteter har upphört sedan 1 januari 2016 bland annat för att det är svårt att förena med uppgiften att bedöma kravuppfyllelse enligt (EU) nr 2015/962.

Här kan även nämnas Transportstyrelsens ansvar för den särskilda webbplats där kommuner, länsstyrelser och Trafikverket publicerar sina lokala trafikföreskrifter.¹¹ Föreskrifter i en sådan icke maskinläsbar form omfattas inte av (EU) nr 2015/962 och Transportstyrelsens ansvar för webbplatsen torde därmed inte ha någon betydelse för myndighetens neutralitet eller oberoende.

Inte heller i något annat avseende har Transportstyrelsen verksamhet som omfattas av de krav som ska bedömas.

Tillsyn enligt lagen

I Transportstyrelsens tidigare framställan gjordes bedömningen att tjänsteutvecklingen inte nått tillräckligt långt för att det skulle finnas ett behov av ett tillsynsmandat enligt lag, med möjlighet att besluta om åtgärder som syftar till rättelse samt möjlighet att föreskriva om avgifter för tillsynen.¹²

Bedömningen blir densamma för de tjänster som omfattas av (EU) nr 2015/962. Ett ytterligare skäl är att det pågår aktiviteter inom EU i syfte att harmonisera bedömningen av efterlevnaden.¹³ Det finns därför anledning att låta tjänsteutvecklingen och harmoniseringsarbetet komma längre innan ett eventuellt införande av nationella regler som går utöver det som krävs enligt de delegerade akterna.

¹⁰ Bilaga 2, avsnitt 2.4.

¹¹ Enligt förordning (2007:231) om elektroniskt kungörande av vissa trafikföreskrifter.

¹² Bilaga 2, avsnitt 2.4.

¹³ EU ITS Platform, Sub-Activity 4.6: Monitoring and Harmonisation of Single Point of Access.

2.4 Rapportering till kommissionen

Förslag

Transportstyrelsen ska ansvara för medlemsstatens rapportering till kommissionen enligt artikel 12 i (EU) nr 2015/962.

Skäl till förslaget: Enligt artikel 12 i (EU) nr 2015/962 ska medlemsstaten bland annat rapportera om de framsteg som gjorts ifråga om tillgänglighet, utbyte och vidareutnyttjande avseende de väg- och trafikdata som anges i bilagan, realtidstrafikinformatjonstjänsternas geografiska omfattning samt dess kvalitet och kriterier för kvalitetsövervakning. Vidare ska bland annat också en beskrivning anges avseende ändringar av den nationella eller gemensamma åtkomstpunkten eller ändringar av prioriterade zoner.

Precis som för akterna (EU) nr 885/2013 och (EU) nr 886/2013 behövs underlag från både Trafikverket och Transportstyrelsen för rapporteringen. Det är dock lämpligt att en av myndigheterna ansvarar för den sammanhållna rapporteringen. Eftersom Transportstyrelsen redan ansvarar för rapporteringen enligt akterna (EU) nr 885/2013 och (EU) nr 886/2013 är det lämpligt att detsamma gäller även för (EU) nr 2015/962.

2.5 Verkställighetsföreskrifter

Förslag

Transportstyrelsen ska ha rätt att meddela verkställighetsföreskrifter för att göra nationella förtydliganden av kraven i den delegerade akten.

Skäl till förslaget: I (EU) nr 2015/962 finns bestämmelser om att tjänsteleverantörer, vägmyndigheter och väghållare ska tillhandahålla och uppdatera vägdata, vägstatusdata och trafikdata regelbundet enligt artiklarna 4-10. Vidare ska de så snart som möjligt och på lämpligt sätt korrigera eventuella felaktigheter i sina data. Dessa bestämmelser gäller direkt utan att någon implementering krävs. Akten anger att uppgifterna ska uppdateras regelbundet och att felaktiga data ska korrigeras men inte i detalj när eller hur. Vidare anges i artikel 11 att medlemsstaterna ska bedöma om kraven i artiklarna 4-10 uppfylls av tjänsteleverantörer, vägmyndigheter och väghållare. Som underlag för den bedömningen ska nämnda aktörer tillhandahålla vissa handlingar, bland annat en beskrivning av kravuppfyllelse.

Som tidigare nämnts pågår det aktiviteter inom EU i syfte att harmonisera genomförandet av (EU) nr 2015/962.¹⁴ Det är sannolikt att dessa aktiviteter resulterar i mer specificerande rekommendationer avseende exempelvis hur data ska uppdateras och hur beskrivningen av kravuppfyllelse ska göras.

¹⁴ EU ITS Platform, Sub-Activity 4.6: Monitoring and Harmonisation of Single Point of Access.

Sådana rekommendationer kan innebära att behovet av nationella förtydliganden i form av föreskrifter minskar.

I den mån det visar sig finnas behov av nationella förtydliganden kan det vara lämpligt med föreskrifter om detta. Det kan också finnas andra behov av mer administrativ karaktär som ännu inte identifierats. Den förutsebarhet och tydlighet som föreskrifter kan åstadkomma för tjänsteleverantörer, vägmyndigheter och väghållare torde vara önskvärd för alla berörda aktörer.

Föreskrifter av den karaktär som beskrivits i detta avsnitt bedöms vara av verkställighetskaraktär och är därmed förenliga med att akten är en delegerad förordning. Detta får utredas vidare när ett eventuellt behov av föreskrifter uppstår.

2.6 Behandling av personuppgifter och personlig integritet

Bedömning

Den delegerade akten (EU) nr 2015/962 föranleder inga ändringar eller tillägg i den gällande förordningen avseende behandling av personuppgifter och personlig integritet.

I Transportstyrelsens tidigare framställan gjordes bedömningen att det inte fanns skäl till särskild reglering av personuppgifter och personlig integritet i den nationella ITS-förordningen. Det konstaterades dock att kommande delegerade akter utifrån ITS-direktivet skulle kunna ställa mer specifika krav på anonymisering och andra integritetsskydd, eftersom de tjänsterna i större utsträckning förväntades bygga på data från slutanvändare eller deras fordon och att det då skulle finnas anledning att återkomma i frågan.¹⁵

Sådana specifika krav ställs inte i den delegerade akten (EU) nr 2015/962 och akten föranleder därför inga ändringar eller tillägg i den gällande ITS-förordningen avseende behandling av personuppgifter och personlig integritet. Det finns också skäl att avvakta de internationella aktiviteter som pågår inom bland annat UNECE och EU angående persondataskydd i hanteringen av fordonsdata samt även eventuella ändringar i den nationella lagstiftningen med anledning av EU:s nya dataskyddsförordning.

¹⁵ Bilaga 2, avsnitt 2.7.

3 Konsekvenser

Den delegerade förordningen har konsekvenser för såväl offentliga som privata aktörer. Förordningen är antagen och direkt gällande i alla medlemsstater. Konsekvenserna av den har utretts inom EU och återges bara kort nedan.¹⁶

Förslagen i denna framställan handlar enbart om vilka myndigheter som ska fullgöra medlemsstatens uppgifter. Den föreslagna regleringen går inte i något avseende längre än aktens krav. Konsekvenser uppstår därför huvudsakligen för regeringen och berörda myndigheter. För övriga aktörer har förslagen främst effekter gällande vilken myndighet de ska vända sig till i olika frågor.

3.1 Konsekvenser av kommissionens delegerade förordning (EU) nr 2015/962

Syftet med akten är att stödja införandet av interoperabla trafikinformationstjänster som i realtid vägleder trafikanten, ger ökad framkomlighet, minskade köer, minskad klimatpåverkan och främjar säkerheten. Lätt tillgänglig information genererar effektivare trafikledning och nya tjänster som effektiviserar transporter och resor. På så sätt skapas de effekter som ITS-direktivet syftar till. Dessutom nås andra effekter som ökad konkurrenskraft och fler arbetstillfällen inom EU. Därmed förväntas akten få en positiv betydelse för såväl nationella som internationella transportpolitiska och näringspolitiska mål.

Konsekvenser för väghållare och vägmyndigheter

De flesta av aktens krav riktar sig till vägmyndigheter och väghållare för det vägnät som omfattas. De ska göra sina väg- och trafikdata tillgängliga i den nationella åtkomstpunkten på en icke-diskriminerande grund och på det sätt som akten i övrigt anger. Förutom Trafikverket berörs även enskilda och kommunala väghållare på det transeuropeiska vägnätet, på motorvägsnätet samt i de prioriterade zoner som medlemsstaten identifierat.

Eftersom kraven enbart gäller för data som faktiskt samlas in och finns tillgängliga i maskinläsbart format handlar de merkostnader som uppstår om att eventuellt behöva anpassa format på befintliga data samt för att ansluta sig till den nationella åtkomstpunkten. Även att rapportera till behörig myndighet om efterlevnaden kräver en viss administrativ insats.

¹⁶ The provision of EU-wide real-time traffic information services, EU-kommissionen, SWD(2014) 356 final, [http://ec.europa.eu/transport/themes/its/news/doc/2014-12-18-rti/swd\(2014\)356.pdf](http://ec.europa.eu/transport/themes/its/news/doc/2014-12-18-rti/swd(2014)356.pdf)

De väghållare och vägmyndigheter som önskar bilda en prioriterad zon kommer även att ha vissa administrativa kostnader för att ta fram en ansökan enligt avsnitt 2.1.

Konsekvenser för tjänsteleverantörer och producenter av digitala kartor

De skyldigheter som åläggs privata aktörer handlar om att, på begäran från vägmyndigheter och väghållare, tillhandahålla sina trafikdata när det behövs för att optimera trafikstyrning. Tjänsteleverantörerna har då rätt att ställa villkor för användningen. Det ställs även krav på hur tjänsteleverantörer får använda vägdata samt att tjänsteleverantörer och producenter av digitala kartor ska meddela upptäckta fel i vägdata.

Ambitionen från EU har varit en reglering där privata aktörer ser det främst som en möjlighet att ansluta sig till den nationella åtkomstpunkten.¹⁷ De merkostnader som akten ändå kan komma att innebära handlar främst om att eventuellt behöva anpassa format på befintliga data, för att ansluta sig till den nationella åtkomstpunkten samt för att rapportera till behörig myndighet om efterlevnaden.

Konsekvenser för medlemsstaten

Medlemsstaten ska identifiera prioriterade zoner, inrätta den nationella åtkomstpunkten, bedöma kravuppfyllelse samt rapportera till kommissionen om aktens införande.

Med det förfarande för att utse prioriterade zoner som föreslås i avsnitt 2.1 uppskattas Trafikverkets arbetsinsats till i storleksordningen någon vecka per ansökan. Som tidigare beskrivits är behovet av att utse prioriterade zoner svårt att förutse men kommer sannolikt inte att vara mer än någon enstaka ansökan per år.

Kostnaden för utveckling och införande av den nationella åtkomstpunkten enligt (EU) nr 2015/962 uppskattas Trafikverket till mellan 4 och 10 miljoner kronor. Den löpande kostnaden uppskattas till 20-30 procent av utvecklingskostnaden.

Transportstyrelsen uppskattar att arbetsinsatsen för att bedöma kravuppfyllelse och rapportera till kommissionen enligt akten är ca 200-300 timmar.

3.2 Konsekvenser av förslagen i denna framställan

Förslagen i denna framställan är att Trafikverket och Transportstyrelsen ska ansvara för vissa av de uppgifter som åligger Sverige enligt (EU) nr 2015/962 och att det ansvaret regleras genom en ändring i

¹⁷ The provision of EU-wide real-time traffic information services, EU-kommissionen, SWD(2014) 356 final, [http://ec.europa.eu/transport/themes/its/news/doc/2014-12-18-rtti/swd\(2014\)356.pdf](http://ec.europa.eu/transport/themes/its/news/doc/2014-12-18-rtti/swd(2014)356.pdf)

förordningen (SFS 2016:383) om intelligenta transportsystem vid vägtransporter.

Den föreslagna regleringen syftar till en fördelning av ansvar och roller på ITS-området som utgår från aktörers generella roll i samhället samt de kompetenser och andra förutsättningar som finns för att utföra de nödvändiga uppgifterna. Fördelningen av ansvar behöver även vara hållbar över tid och enkelt kunna kompletteras och modifieras i takt med den kommande utvecklingen på ITS-området.

Förslagen har endast en indirekt påverkan på transportpolitiska och näringspolitiska mål samt samhällsutvecklingen i stort, i det att bäst effekt uppnås när den myndighet som är bäst lämpad utför en viss uppgift.

3.2.1 Regleringsalternativ

När den nationella ITS-förordningen beslutades fanns en bakomliggande tanke att den enkelt skulle kunna kompletteras och modifieras i takt med kommande EU-reglering på området. Det finns inga skäl att nu frångå den modellen och reglera på ett annat sätt än genom ändringar i den nationella ITS-förordningen.

Inte heller finns det skäl att frångå den ansvarsfördelning mellan myndigheter som gjordes för akterna c och e. Uppgifterna som ska utföras för akt b är snarlika och sakområdet närliggande.

3.2.2 Samhällsekonomisk analys

Företag

Vilka myndigheter som utpekats som ansvariga för respektive uppgift bedöms inte få några effekter av betydelse för företags arbetsförutsättningar, konkurrensförmåga eller villkor för tjänsteleverantörer av ITS-tjänster. Detta gäller samtliga förslag avseende utpekande av myndigheter.

I den mån verkställighetsföreskrifter meddelas kommer detta att utredas vidare när dessa i sådana fall meddelas. I de fall behovet av föreskrifter är av administrativ karaktär är syftet huvudsakligen att underlätta för företagen och bör inte vara förenat med kostnader. Däremot om syftet är att tydliggöra krav i den delegerade akten, såsom exempelvis tidsangivelser för att uppdatera data, kan valet av kravnivå vara förenat med ökade kostnader för aktörerna. Detta får utredas vidare om sådana föreskrifter skulle bli aktuella.

Konsumenter

Konsumenter av ITS-tjänster bedöms inte – vad gäller valet av ansvariga myndigheter – att på något betydande sätt påverkas i fråga om priser och efterfrågan m.m. Under vilka förutsättningar slutanvändare ska få ta del av ITS-tjänsterna är redan reglerat i akterna. Det kan antas att det förenklar för

slutanvändarna om samma myndighet tillhandahåller åtkomstpunkterna i de respektive akterna.

Statens finanser

Verksamheten som de delegerade akterna medför måste finansieras och påverkar därmed statens finanser. Idag finns, se avsnitt 2.3, inget bemyndigande för någon myndighet att föreskriva om avgifter för detta. Verksamheten för att bedöma kravuppfyllelse torde dock enligt tidigare resonemang, se avsnitt 2.3, vara aktuell att avgiftsfinansiera. Utifrån lagens nuvarande utformning finns inte denna möjlighet men det finns anledning att vid nästa översyn av lagen återkomma i den frågan.

Såväl Trafikverkets som Transportstyrelsens föreslagna uppgifter innebär tillkommande utgifter för staten.

Trafikverket uppskattar kostnaderna till mellan 5 och 12 miljoner kronor för att inrätta en nationell åtkomstpunkt enligt akterna b, c och e. Av de kostnaderna uppskattas mellan 4 och 10 miljoner kronor härröra från akt b. Osäkerheten i kostnaden beror till stor del på vilken ambitionsnivå som väljs. Den löpande kostnaden uppskattas till 20-30 procent av utvecklingskostnaden. Trafikverkets kostnader för uppgiften att utse prioriterade zoner kan i sammanhanget ses som marginella.

Transportstyrelsen uppskattar kostnaderna för sina föreslagna uppgifter för akterna b, c och e till ca 200 000 kronor per år och akt. Osäkerheten ligger främst i omfattningen av den kontroll som kommer att behöva bedrivas, beroende på utvecklingen inom området.

4 Författningskommentarer

Förordning om ändring i förordningen (2016:383) om intelligenta transportsystem vid vägtransporter

2 §

Paragrafen anger att förordningens bestämmelser kompletterar de olika rättsakterna kopplade till direktivet om intelligenta transportsystem på vägtransportområdet och för gränssnitt mot andra transportslag. Paragrafen ändras genom att en tredje punkt läggs till som hänvisar till förordning (EU) 2015/962. Direktivets och de delegerade förordningarnas innehåll beskrivs i avsnitt 1.1.1 och 1.1.3 medan frågor om lagens innehåll behandlas i avsnitt 1.1.2.

4 a §

En ny paragraf läggs till som reglerar att Trafikverket efter ansökan ska utse prioriterade zoner enligt artikel 1 i förordning (EU) nr 2015/962. Detta har beskrivits under avsnitt 2.1.

5 §

I paragrafen regleras att Trafikverket ska ansvara för åtkomstpunkter enligt artikel 5.2 och artikel 5.3 i förordningen (EU) nr 885/2013 och enligt artikel 7.2 i förordningen (EU) nr 886/2013. En ändring görs genom ett tillägg att Trafikverket ska ansvara för åtkomstpunkter även enligt artikel 3.1 i förordningen (EU) nr 2015/962. Ansvaret för medlemsstaterna att tillhandahålla och förvalta nationella åtkomstpunkter har beskrivits under avsnitt 2.1 och avsnitt 2.2.

6 §

I paragrafen regleras att Transportstyrelsen ska utgöra behörigt nationellt organ enligt artikel 8.1 i kommissionens delegerade förordning (EU) nr 885/2013, enligt artikel 9.1 i kommissionens delegerade förordning (EU) nr 886/2013 samt enligt denna ändring även enligt artikel 11.1 i kommissionens delegerade förordning (EU) nr 2015/962. Transportstyrelsen ska därmed ansvara för att utföra de uppgifter som åligger det nationella organet enligt akterna. De delegerade akternas bestämmelser om att medlemsstaterna ska utse nationella organ har beskrivits under avsnitt 1.1.3 och avsnitt 2.3.

7 §

I paragrafen regleras att Transportstyrelsen, utöver uppgifterna som ankommer på Transportstyrelsen i egenskap av nationellt organ, även ska fullgöra medlemsstatens rapporteringsskyldigheter enligt de delegerade akterna samt enligt denna ändring, nu även enligt kommissionens

delegerade förordning (EU) nr 2015/962. Detta har beskrivits under avsnitt 2.4.

8 §

I paragrafen ges Transportstyrelsen ett bemyndigande att meddela föreskrifter som behövs för verkställigheten av även kommissionen delegerade förordning (EU) nr 2015/962. Detta har beskrivits under avsnitt 2.5.

Bilagor

Bilaga 1

[Kommissionens delegerade förordning \(EU\) nr 2015/962 av den 18 december 2014 om komplettering av Europaparlamentets och rådets direktiv 2010/40/EU vad gäller tillhandahållande av EU-omfattande realtidstrafikinformationstjänster.](#)

Bilaga 2

Framställan om förordning om intelligenta transportsystem vid vägtransporter, Transportstyrelsen, TSG 2015-1289.

24 januari 2017

SAMMANTRÄDESPROTOKOLL
Kommunstyrelsens arbetsutskott

§ 10

Dnr KFKS 2016/997

En inkluderande kulturskola på egen grund (SOU 2016:69)

Yttrande till regeringen

Beslut

Kommunstyrelsens arbetsutskott föreslår kommunstyrelsen fatta följande beslut.

Kommunstyrelsen antar förslaget yttrande över betänkandet SOU 2016:69 En inkluderande kulturskola på egen grund.

Ärende

Betänkandet, "En inkluderande kulturskola på egen grund" (SOU 2016:69), har skickats ut på remiss till Nacka kommun innan regeringen ska fatta vidare beslut i frågan. I betänkandet föreslås nationella mål som ska vara vägledande för den kommunala kulturskolan. Utredningen föreslår vidare att ett nationellt kulturskolecentrum inrättas med ansvar för bland annat nationell uppföljning och statistik. Detta centrum ska även ge stöd gällande kulturskolornas behov av kunskapsutveckling, erfarenhetsutbyte, samverkan och uppföljning. Utredningen föreslår vidare att kulturskolecentrumet ska fördela olika typer av utvecklingsbidrag till kulturskoleverksamhet. Dessutom föreslås särskilda satsningar på forskning och utbildningar för att tillgodose kulturskoleverksamhetens behov av kompetensförsörjning och kvalitetsutveckling.

Handlingar i ärendet

Stadsledningskontorets tjänsteskrivelse den 9 januari 2017

Förslag till yttrande

Betänkandet, En inkluderande kulturskola på egen grund (SOU 2016:69)




Ordförandebeslut

Yrkanden

Hans Peters (C) yrkade bifall till stadeldningskontorets förslag.

Beslutsgång

Kommunstyrelsens arbetsutskott beslutade i enlighet med Hans Peters yrkande.

Ordförandes signatur	Justerandes signatur	Utdragsbestyrkande
		

2017-01-09

TJÄNSTESKRIVELSE
Dnr KFKS 2016/997

Kommunstyrelsen

En inkluderande kulturskola på egen grund (SOU 2016:69)

Yttrande till regeringen

Förslag till beslut

Kommunstyrelsen antar förslaget yttrande över betänkandet SOU 2016:69 En inkluderande kulturskola på egen grund.

Sammanfattning

Betänkandet, ”En inkluderande kulturskola på egen grund”(SOU 2016:69), har skickats ut på remiss till Nacka kommun innan regeringen ska fatta vidare beslut i frågan. I betänkandet föreslås nationella mål som ska vara vägledande för den kommunala kulturskolan.

Utredningen föreslår vidare att ett nationellt kulturskolecentrum inrättas med ansvar för bland annat nationell uppföljning och statistik. Detta centrum ska även ge stöd gällande kulturskolornas behov av kunskapsutveckling, erfarenhetsutbyte, samverkan och uppföljning. Utredningen föreslår vidare att kulturskolecentrumet ska fördela olika typer av utvecklingsbidrag till kulturskoleverksamhet. Dessutom föreslås särskilda satsningar på forskning och utbildningar för att tillgodose kulturskoleverksamhetens behov av kompetensförsörjning och kvalitetsutveckling.

Ärendet

På regeringens uppdrag har kulturskoleutredningen lagt fram sitt betänkande ”En inkluderande kulturskola på egen grund”(SOU 2016:69). Betänkandet har skickats ut på remiss till berörda parter innan regeringen fattar vidare beslut i frågan. Nacka kommun är en av de kommuner som har bjudits in att yttra sig över betänkandet. I yttrandet redovisas kommunens synpunkter över betänkandet till Kulturdepartementet, bilaga 1.

Utredningens bedömning är att det vore mest verkningsfullt att införa en kulturskolelag för att tydliggöra kulturskolans nationella intresse, men av ekonomiska skäl väljer utredaren att avvakta med ett lagförslag. I stället föreslår utredningen följande insatser:

- Nationella mål som ska vara vägledande för den kommunala kulturskolan.



- Inrättandet av ett nationellt kulturskolecentrum med ansvar för bland annat nationell uppföljning, statistik samt stöd gällande kulturskolornas behov av kunskapsutveckling, erfarenhetsutbyte, samverkan och uppföljning.
- Införandet av utvecklingsbidrag till kulturskoleverksamhet, ett tidsbegränsat verksamhetsbidrag samt bidrag till verksamhet med avancerad spetskompetens.
- Särskilda satsningar på forskning inom kulturskolans verksamhetsområden, samt satsningar på utbildningar för att förstärka kompetensförsörjningen inom kulturskoleverksamheten.

Efter tre år föreslås en utvärdering genomföras för att ta reda på vilken verkan ovan förslag har haft på barns och ungas tillgång till en inkluderande kulturskola på fritiden. Om utvärderingen visar att det fortfarande saknas tillgång till en jämlik och tillgänglig kulturskola i hela landet, föreslås att regeringen bör överväga att göra kulturskolan obligatorisk för kommunerna.

Det föreslagna yttrandet

Synpunkterna som framförs i yttrande till regeringen är i huvudsak följande:

- Positivt att utredaren betonar vikten av att verksamheten är frivillig och utgår från barn och ungdomars egna förutsättningar, önskemål, intressen och behov.
- Positivt att kulturskoleverksamheten lyfts fram som viktig mötesplats för konstnärligt intresserade barn och ungdomar, samt att det är en viktig del av samhällets välfärd.
- Det finns inte något behov av att lagreglera kulturskoleverksamhet.
- De föreslagna nationella målen är för många och på en allt för detaljerad nivå.
- Begreppet ”kommunal kulturskola” ifrågasätts då det i linje med dagens utveckling inom välfärden vore det mer lämpligt att använda sig av begreppet kommunalt finansierad kulturskoleverksamhet.
- Positivt med nationellt kulturskolecentrum, men det bör vara ett centrum inom ramen för Kulturrådets verksamhet, inte en särskild myndighet. Myndigheten för kulturanalys bör få uppdraget att ansvara för all statistisk uppföljning.
- Bidragssystem leder till ökade administrativa kostnader, vilket är negativt. Generella bidrag är effektivare ur administrativ synpunkt och bör utredas som en möjlighet för utvecklingsinsatser även inom kulturskoleverksamheten.

Förslaget är till mindre del justerat jämfört med det som beslutades av kulturnämnden.

Ekonomiska konsekvenser

Förslaget bedöms inte medföra några ekonomiska konsekvenser.



Konsekvenser för barn

Utredningens förslag syftar till att uppnå ökad inkludering och förstärkt delaktighet för alla barn och ungdomar som är intresserade av att delta i kulturskoleverksamhet på fritiden i hela landet. Förslagen syftar även till att höja kvaliteten och förbättra förutsättningarna att bedriva en likvärdig, aktuell och mångfacetterad kulturskoleverksamhet i landet, vilket är viktigt för barn och ungdomar. Det aktuella förslaget innebär att verksamheten fortsatt ska vara oreglerad och därmed frivillig för kommunerna, vilket gör att förslagen i betänkandet inte förväntas få några direkta negativa konsekvenser för Nackas barn och ungdomar, bortsett från att Nackas barn och ungdomar inte skulle kunna få dela av föreslagna utvecklingsbidrag på grund av de snäva kriterierna. Övriga förslag kan dock innebära att kulturskoleverksamheten i Nacka ges bättre förutsättningar att höja kvaliteten genom bland annat stöd från utökade forskningsinsatser och förstärkt kompetensförsörjning, vilket skulle kunna gynna barn och unga på längre sikt.

Bilagor

1. Förslag till yttrande
2. Betänkandet, En inkluderande kulturskola på egen grund (SOU 2016:69)
3. Ordförandebeslut

Lena Dahlstedt
Stadsdirektör

Anders Mebius
Kultur- och fritidsdirektör

Regeringen
Kulturdepartementet
103 33 Stockholm

Yttrande över betänkandet En inkluderande kulturskola på egen grund (SOU 2016:69)

Sammanfattning

I betänkandet betonas vikten av att verksamheten är frivillig och utgår från barn och ungdomars egna förutsättningar, önskemål och intressen, vilket Nacka kommun ser som viktigt i den fortsatta utvecklingen. Nacka kommun välkomnar förslagen gällande nationell uppföljning, forskningsinsatser och nya utbildningar för att tillgodose och understödja kulturskoleverksamhetens behov av kompetensförsörjning och kvalitetsutveckling. Däremot ser kommunen inga behov av att lagstifta om kulturskoleverksamhet. För övrigt anser Nacka kommun att de föreslagna nationella målen är för många och på en för detaljerad nivå. Vidare bör samlingsnamnet för verksamheten vara kommunalt finansierad kulturskoleverksamhet och inte ”en kommunal kulturskola”, för att inte utesluta offentligt finansierad kulturskoleverksamhet i enskild regi. För att uppnå en resurseffektiv organisation och samverkan bör ett nytt kulturskolecentrum ingå i Kulturrådets uppdrag och Myndigheten för kulturanalys bör ges ansvar för nationell uppföljning. Bidragssystem leder till ökade administrativa kostnader. Generella bidrag är effektivare ur administrativ synpunkt och bör utredas ytterligare som en möjlighet för utvecklingsinsatser.

Ärendet

Nacka kommun ser positivt på förslagen som innebär en gemensam strategi för utveckling av en mångfacetterad och inkluderande kulturskoleverksamhet på barn och ungdomars fritid. Nacka kommun är särskilt positiv till förslagen om nationell uppföljning, forskningsinsatser och nya utbildningar för att understödja verksamhetens behov av kompetensförsörjning och kvalitetsutveckling.

I betänkandet betonas vikten av att verksamheten är frivillig och utgår från barn och ungdomars egna förutsättningar, intressen och behov, vilket Nacka kommun ser som särskilt viktigt. Det är också positivt att utredningen lyfter fram kulturskoleverksamhetens betydelse som mötesplats för konstnärligt intresserade barn och unga och att den är en viktig del av samhällets välfärd. Däremot ser Nacka kommun inte något behov av att lagreglera kulturskoleverksamhet då den är väletablerad i de flesta av landets kommuner och står sig väl i jämförelse med övriga länder i Norden.



Synpunkter på förslagen till nationella mål

Nacka kommun anser att de föreslagna nationella målen är för många och på en för detaljerad nivå. Målen pekar i hög grad ut hur kommunerna ska bedriva verksamheten, snarare än vad som bör uppnås ur ett nationellt perspektiv. De nationella målen bör formuleras på en mer generell nivå i linje med övriga nationella kulturmål och ange vad staten vill uppnå med verksamheten i relation till insatta resurser. Målen bör inte vara formulerade som ska-krav då verksamheten är frivillig. Kommunerna behöver fritt handlingsutrymme att utforma verksamheten från lokala behov och förutsättningar. Det finns inte bara ett sätt att bedriva kulturskoleverksamhet. Mångfald, goda möjligheter för förnyelse och individens behov är viktiga utgångspunkter för verksamheten, vilket rimmar illa med detaljerade mål på nationell nivå. Nacka vill även betona att det är respektive kommuns totala kulturskoleutbud som är av betydelse i sammanhanget, inte en enskild kulturskolas verksamhet.

Nacka kommun ser negativt på att utredaren använder sig av begreppet ”en kommunal kulturskola”. Det rimmar illa med den utveckling som skett i de flesta kommuner då välfärdstjänster erbjuds av olika utförare på uppdrag av kommunerna. Under det senaste decenniet har ett antal kommuner, med Nacka i täten, även auktoriserat eller upphandlat kulturskoleverksamhet för barn och ungdomar. I linje med dagens utveckling inom välfärden vore det relevant att använda begreppet kommunalt finansierad kulturskoleverksamhet, för att inte utesluta offentligt finansierad verksamhet i privat regi.

På sidan 299 i betänkandet är det otydligt formulerat hur utredaren ser på kulturskoleverksamhet som bedrivs i enskild regi på uppdrag av kommuner. Nacka kommun betonar att driftsformen inte har någon betydelse i sammanhanget. I stället vill kommunen lyfta fram betydelsen av att uppdrag, finansiering, styrning och uppföljning är kommunal.

Synpunkter gällande nationellt kulturskolecentrum

Nacka kommun ser positivt på utvecklingen av en nationellt kulturskolecentrum, men det bör vara ett centrum inom ramen Kulturrådets verksamhet, inte en särskild myndighet. Ytterligare en myndighet skapar förutsättningar för stuprör och ökad administration. Myndigheten för kulturanalys bör få uppdraget att ansvara för all statistisk uppföljning, vilket kan skapa förutsättningar för jämförande analyser inom myndighetens övriga uppföljningsuppdrag.

Synpunkter på förslagen till bidrag

Nacka kommun ser behov av en effektiv administration på lokal, regional och nationell nivå. Bidragssystem leder till administrativa kostnader, vilket är negativt. Generella bidrag är effektivare och bör utredas ytterligare som en möjlighet för utvecklingsinsatser även inom kulturskoleverksamheten. Ibland kan det dock vara befogat med riktade bidrag för att stimulera utveckling. Bidragskriterierna bör då utgå från lokala förutsättningar och inte förutsätta särskilda handlingsplaner, vilket kan bidra till ökad administration och försvåra utvecklingsprocesser.



Förslaget att kulturskolan ska ha undervisning inom minst tre konstområden för att kommunen ska kunna ansöka om utvecklingsbidrag är inte rimligt (sid 15). Det skulle innebära att ett antal kommuner inte är berättigade att ta del av resurserna. Nacka kommun anser att det är ett alltför snävt förhållningssätt som inte tar hänsyn till helheten gällande förutsättningar på lokal nivå.

Mats Gerdau
Kommunstyrelsens ordförande
Nacka kommun

Lena Dahlstedt
Stadsdirektör
Nacka kommun

En inkluderande kulturskola på egen grund

Betänkande av Kulturskoleutredningen

Stockholm 2016



STATENS OFFENTLIGA
UTREDNINGAR

SOU 2016:69

SOU och Ds kan köpas från Wolters Kluwers kundservice.

Beställningsadress: Wolters Kluwers kundservice, 106 47 Stockholm

Ordertelefon: 08-598 191 90

E-post: kundservice@wolterskluwer.se

Webbplats: wolterskluwer.se/offentligapublikationer

För remissutsändningar av SOU och Ds svarar Wolters Kluwer Sverige AB på uppdrag av Regeringskansliets förvaltningsavdelning.

Svara på remiss – hur och varför

Statsrådsberedningen, SB PM 2003:2 (reviderad 2009-05-02).

En kort handledning för dem som ska svara på remiss.

Häftet är gratis och kan laddas ner som pdf från eller beställas på regeringen.se/remisser

Layout: Kommittéservice, Regeringskansliet

Omslag: Gullers Grupp AB

Tryck: Elanders Sverige AB, Stockholm 2016

ISBN 978-91-38-24512-5

ISSN 0375-250X

Till statsrådet och chefen för Kulturdepartementet

Regeringen beslutade den 30 april 2015 att tillkalla en särskild utredare med uppdrag att ta fram en nationell strategi för den kommunala musik- och kulturskolan. Professor Monica Lindgren förordnades samma dag som särskild utredare. Utredningen har antagit namnet Kulturskoleutredningen (Ku 2015:02). Regeringen beslutade den 2 juni 2016 om tilläggsdirektiv (dir. 2016:44) till utredningen angående förlängd tid för uppdraget.

Som experter i utredningen förordnades den 1 augusti 2015 departementssekreteraren Malin Bolinder, enhetschefen Lotta Brilioth Biörnstad, departementssekreteraren Anna Dammert, kanslirådet Carin Khakee, departementssekreteraren Elin Persson, undervisningsrådet Håkan Sandström och rättssakkunniga Anna Spinnell. Departementssekreteraren Göran Wennborg förordnades som expert den 11 april 2016.

Den 11 april 2016 entledigades Anna Dammert som expert.

Ulrika Lindblad anställdes som sekreterare i utredningen fr.o.m. den 3 augusti 2015. Professor Claes Eriksson anställdes som sekreterare i utredningen på halvtid fr.o.m. den 3 augusti 2015. Departementssekreteraren Johanna Lantz anställdes som sekreterare i utredningen på halvtid fr.o.m. den 9 september 2016. Claes Eriksson och Johanna Lantz avslutade sitt arbete i utredningen den 30 september 2016.

Härmed överlämnar utredningen sitt betänkande *En inkluderande kulturskola på egen grund* (SOU 2016:69). Utredningens uppdrag är därmed slutfört.

Stockholm i oktober 2016

Monica Lindgren

/Ulrika Lindblad
Johanna Lantz
Claes Ericsson

Innehåll

Sammanfattning	11
Summary	21
1 Författningsförslag.....	33
1.1 Förslag till förordning om ändring i förordningen (2012:515) med instruktion för Statens kulturråd.....	33
1.2 Förslag till förordning om ändring i förordningen (2010:2012) om fördelning av vissa statsbidrag till regional kulturverksamhet.....	36
1.3 Förslag till förordning (2017:XX) om statsbidrag till kommuner och landsting för utveckling av kulturskoleverksamhet	37
1.4 Förslag till förordning (2017:XX) om statsbidrag till att bedriva musik- och kulturskoleverksamhet	40
1.5 Förslag till förordning om statsbidrag till kulturskoleverksamhet med nationell spetskompetens.....	43
2 Uppdraget och dess genomförande.....	47
2.1 Utredningens uppdrag.....	47
2.2 Utredningens arbetsformer och arbetsmaterial	50
2.3 Betänkandets disposition.....	51

3	Kulturskolan.....	53
3.1	Framväxten av den kommunala musik- och kulturskolan	53
3.1.1	Från musikperspektiv till barnperspektiv	57
3.1.2	Från musikskola till kulturskola	58
3.1.3	Från nedlägningshot till samhällsnytta	59
3.1.4	De fria kulturskolorna	61
3.2	Kulturskolornas organisationsformer	67
3.2.1	Organisation, ekonomi och avgifter	68
3.2.2	Upphandling, privata aktörer och folkbildningen	73
3.2.3	Kommuner utan kulturskola	78
3.2.4	Intresseorganisationer	79
3.3	Kulturskolornas verksamhet	80
3.3.1	Konstområden och genrer i kulturskolorna	80
3.3.2	Undervisningsformer.....	83
3.3.3	Kö.....	87
3.3.4	Kulturskolans lokaler.....	88
3.3.5	Kulturskolan som kulturresurs	91
3.3.6	Elevinflytande och delaktighet.....	92
3.4	Samverkansformer	92
3.4.1	Samverkan med förskolan och skolan.....	92
3.4.2	Samverkan inom kommunen.....	96
3.4.3	Samverkan mellan kommuner	97
3.4.4	Samverkan med kulturinstitutioner och övriga kulturlivet	98
3.5	Kulturskolorna som arbetsplats.....	99
3.5.1	Utbildningsvägar – en förändring över tid	102
3.5.2	Kompetensbehov i kulturskolorna	108
3.5.3	Kompetensutveckling	110
3.6	Kulturskolornas deltagare	111
3.6.1	En bild av barn och unga av i dag	112
3.6.2	Hinder för deltagande.....	116

3.7	Musik- och kulturskolor i och utanför Norden.....	127
3.7.1	De nordiska länderna	127
3.7.2	Musik- och kulturskolor utanför Norden	132
4	Omvärldstendenser och perspektiv på kulturskolan	137
4.1	Kulturella omvärldstendenser	137
4.2	Perspektiv på musik- och kulturskolan	143
5	En inkluderande kulturskola på egen grund – utredningens grund för förslag	165
5.1	Ett demokratiskt förhållningssätt utifrån barns och ungas perspektiv.....	165
5.1.1	En konstnärlig mötesplats under barns och ungas fritid	169
5.1.2	Ett samtida bildningsideal.....	172
5.1.3	En verksamhet med hög kvalitet	177
5.2	En lagstiftad kulturskola – för- och nackdelar.....	180
5.2.1	Skäl för en lag.....	182
5.2.2	Skäl mot en lag.....	186
5.2.3	Berörda parter syn på reglering.....	188
5.2.4	Utredningens slutsats.....	191
6	Utredningens förslag och rekommendationer	193
6.1	Ny infrastruktur för att uppnå en inkluderande kulturskola på egen grund	194
6.2	Nationella mål	203
6.3	Nationellt kulturskolecentrum	209
6.4	Utvecklingsbidrag.....	223
6.5	Tidsbegränsat verksamhetsbidrag till kulturskola	228
6.6	Bidrag till nationell spetskompetens.....	232
6.7	Bidrag till regional samordning.....	234

6.8	Förstärkta utbildningsvägar för att uppnå en inkluderande kulturskola på egen grund.....	240
6.8.1	Öppna upp för kandidatexamen inom fler konstnärliga ämnen.....	248
6.8.2	Anpassade ämneslärutbildningar	248
6.8.3	Kulturskolepedagog ny yrkesexamen	249
6.9	Kulturskolerelaterad forskning.....	253
6.10	Utvärdering och nästa steg	256
6.11	Utredningens rekommendationer	257
6.11.1	Arbetsätt och verksamhetsformer som utgår ifrån barns och ungas perspektiv.....	259
6.11.2	Inkludering	265
6.11.3	Att överbrygga avstånd.....	276
6.11.4	Goda arbetsförhållanden	278
7	Konsekvensanalys	281
7.1	Förslagen i korthet	281
7.2	Nationella mål.....	283
7.3	Nationellt kulturskolecentrum.....	284
7.4	Bidrag till regional samordning.....	286
7.5	Utvecklingsbidrag.....	289
7.6	Tidsbegränsat verksamhetsbidrag till kulturskola	291
7.7	Bidrag till nationell spetskompetens	293
7.8	Förstärkta utbildningsvägar för att uppnå en inkluderande kulturskola på egen grund.....	294
7.9	Kulturskolerelaterad forskning.....	297
7.10	Utvärdering.....	298
7.11	Konsekvenser för enskilda företag	299
7.12	Förslagets förenlighet med EU:s konkurrens- och statsstödsregler	300

7.13 Förslagets övriga effekter	301
7.14 Förslag till finansiering.....	302

Referenser	305
-------------------------	------------

Bilagor

Bilaga 1	Kommittédirektiv 2015:46	315
Bilaga 2	Kommittédirektiv 2016:44	323
Bilaga 3	Genomförda möten	325

Sammanfattning

I enlighet med regeringens direktiv har utredningen tagit fram ett brett kunskapsunderlag om den kommunala kulturskolan. I betänkandet beskrivs verksamhetens historik och nuvarande verksamhet och vilka hindren är för barns och ungas deltagande. Vidare behandlas vissa kulturella omvärldstendenser samt de spänningsfält som påverkar förutsättningarna för den kommunala musik- och kulturskolan. Mot denna samlade bakgrund tydliggör utredningen därefter sina bedömningar och sina förslag. Förslagen i detta betänkande avser det som utredningen bedömer som kulturskolornas kärnverksamhet, dvs. den undervisning, de projekt och övriga verksamhet som genomförs på barns och ungas fria tid.

Juridisk ram önskvärd men inte genomförbar

Utredningen bedömer att en juridisk ram i form av en kulturskolelag vore mest verkningsfullt som grund för att tydliggöra kulturskolans nationella intresse. Mot bakgrund av de ekonomiska konsekvenser som den så kallade finansieringsprincipen föranleder bedömer utredningen att det inte är görligt att överlämna ett lagförslag till regeringen. En helstatligt finansierad kulturskola ser inte utredningen heller som ett mål i sig, vilket är konsekvensen av en strikt tillämpning av den nämnda principen, utan det är en i lag reglerad kommunal kulturskola som bedöms vara angeläget.

I stället föreslår utredningen nationella mål som vägledande för den kommunala kulturskolan samt ett antal sammanlänkade förslag. Efter tre år bör en utvärdering genomföras för att ta reda på vilken verkan förslagen har haft på barns och ungas tillgång till en inkluderande kulturskola på egen grund. Om utvärderingens resultat visar att tillgång till en jämlik och tillgänglig kulturskola fortsatt saknas och om det finansiella läget så tillåter, bör

regeringen överväga att genom lagstiftning göra den kommunala kulturskolan obligatorisk. Kulturskolan utgör, på samma sätt som övrig kommunal verksamhet, en del av samhällets välfärd.

Ny infrastruktur för den kommunala musik- och kulturskolan

Utredningen föreslår en ny infrastruktur som tar sin utgångspunkt i nationella mål för kulturskolan samt ett antal sammanhängande förslag i syfte att barn och unga i hela landet oavsett bakgrund och uppväxtmiljö kan få ökad tillgång till en inkluderande kulturskola. Att utveckla kulturskolorna till att vara mer inkluderande kommer fortsatt att vara en utmaning. Utredningen vill med dessa förslag därför slå fast att detta ansvar inte bara bör vila på kommunerna utan är av ett nationellt och regionalt intresse som fordrar ett gemensamt ansvarstagande.

Nationella mål

Många kommuner har inlett ett ambitiöst arbete med att utveckla kulturskolans verksamhet för att stärka dess relevans i en förändrad omvärld. Utredningen menar att genom att införa nationella mål tydliggörs en riktning för verksamheten vilket kan gynna denna pågående utveckling. Utredningen föreslår att regeringen för beslut av riksdagen lägger fram följande mål för den kommunala kulturskolan:

En kommunal kulturskola ska

- ge barn och unga möjlighet att lära, utöva och uppleva konstuttryck i första hand i grupp,
- bedrivs på barns och ungas fria tid,
- präglas av hög kvalitet och en konstnärlig och genremässig bredd med verksamhet inom tre eller flera konstuttryck,
- tillämpa en pedagogik som utgår från barnets egna erfarenheter och intressen,
- ge barn och unga goda förutsättningar att ha inflytande på verksamhetens utformning och innehåll,

- ha en hög andel pedagogiskt och konstnärligt utbildad personal,
- verka i för verksamheten anpassade lokaler med ändamålsenlig utrustning,
- aktivt verka för att kommunens barn och unga har kännedom om kulturskolan och ges likvärdig möjlighet att delta i dess verksamhet, och
- arbeta i bred samverkan och bedriva en utåtriktad verksamhet gentemot det övriga samhället.

För att följa och stödja det kommunala arbetet utifrån dessa mål föreslår utredningen att ett nationellt kulturskolecentrum inrättas med ansvar för bl.a. nationell uppföljning och statistik.

Nationellt kulturskolecentrum

Utredningen bedömer att en av kommunernas största utmaningar är att kunna möta kulturskolornas behov av kunskapsutveckling, erfarenhetsutbyte, samverkan och uppföljning. Om dessa behov inte kan tillgodoses kan verksamheten riskera att förlora sin starka position i samhället på grund av bristande relevans sett ur ett medborgarperspektiv.

Utredningen föreslår att ett nationellt kulturskolecentrum ska inrättas som ett särskilt beslutsorgan inom Statens kulturråd med ansvar för nationell uppföljning, att främja erfarenhetsutbyte och samverkan, att främja kulturskolerelaterad kunskap med grundforskning och beprövad erfarenhet och att fördela statsbidrag. Utredningen föreslår att ett nationellt kulturskolecentrum ska fördela ett utvecklingsbidrag till kulturskoleverksamhet, ett tidsbegränsat verksamhetsbidrag till kulturskola och ett bidrag till verksamhet med avancerad spetskompetens.

Det nationella kulturskolecentrumet är, tillsammans med de kommunala kulturskolorna och en ökad samordning på regional nivå, avsett att ingå i kedja av samverkan med kommunernas behov i främsta rummet. Det nationella kulturskolecentrumet föreslås vara den länk som på nationell nivå sluter denna kedja och bör ha i uppdrag att samla in, analysera och förmedla dessa till i första hand de kommunala kulturskolorna men även till samhället i övrigt.

Bidrag till regional samordning

Vissa statsbidrag till regional kulturverksamhet förordning (2010:2012) föreslås tillskjutas 10 miljoner kronor i syfte att för samordning av kommunal kulturskoleverksamhet på regional nivå. En sådan ny inriktning av bidraget förutsätter ett tillägg i bidragets förordning om *kulturskoleverksamhet* som ett nytt verksamhetsområde. Det föreslagna beloppet har beräknats utifrån 0,5 miljoner kronor för vardera av landets tjugo landsting och Gotlands kommun.

Kommunerna har under utredningens arbete uppvisat ett behov av en förstärkt infrastruktur med en tydlig ansvarsfördelning mellan stat, landsting och kommun, som kan bidra till ökad samverkan. Ett stöd på regional nivå för samordning, med kulturskolans behov i centrum, kan åstadkommas genom ett bidrag riktat mot landstingen. I likhet med hur regional biblioteksverksamhet har stor betydelse för folkbiblioteken menar utredningen att en ökad regional samordning kan främja musik- och kulturskolornas utveckling väsentligt. I flera delar av landet har samverkansinitiativ tagits kommuner emellan och med den regionala nivån. För att sådan samverkan ska vara hållbar menar utredningen att strukturer med fast finansiering fordras.

De samlade kulturresurserna i ett län med kommun, landsting eller staten som huvudman, samt kulturaktörer från det fria kulturlivet, är stora. Genom att bättre nyttja denna potential kan barns och ungas tillgång till ett varierat och brett kulturskoleutbud öka. Utredningen ser även andra positiva effekter för de samverkande parterna, exempelvis förbättrade möjligheter till kompetensutveckling.

Ett nationellt kulturskolecentrum föreslås ha en samordnande och stödjande roll i förhållande till de funktioner som landstingen väljer att inrätta.

Det är visserligen inte en uppgift för staten att råda över hur kommuner och landsting samverkar. Men staten kan bidra till att skapa bättre förutsättningar för att samverkan på frivillig grund ska komma till stånd. Staten finansierar regionala kulturverksamheter tillsammans med landstingen och kommuner och eftersträvar en god användning av resurserna. Att särskilt uppmärksamma barns och ungas rätt till kultur uttrycks även av de nationella kultur-

politiska målen som är styrande för staten och vägledande för kommuner och landsting.

Utvecklingsbidrag

För att främja utveckling av de kommunala kulturskolorna föreslår utredningen att ett nytt statsbidrag på 200 miljoner kronor inrättas. Sektorn som helhet uppvisar stora variationer; ifrån de kommuner som helt saknar verksamhet till kommuner som bedriver ett systematiskt kvalitetsarbete. Enligt utredningens mening finns goda skäl för att inrätta ett statligt stimulansbidrag som kan möta den bredd av utvecklingsbehov som kommunerna i dag har.

Följande tre huvudområden kan sägas sammanfatta de fält där utvecklingsbehoven bedöms vara som störst, men även andra områden bör vara bidragsberättigade:

- Breddning av konstområden
- Inkludering och tillgänglighet
- Pedagogisk utveckling

Inom dessa områden ska insatser som ökar deltagandet av barn och unga med intellektuella eller fysiska funktionsnedsättningar prioriteras. I övrigt ska de lokala behoven styra och bredden av insatser som beviljas medel bör vara stor.

Fördelning och uppföljning av statsbidraget bör vara en uppgift för ett nationellt kulturskolecentrum. En kommun eller kommuner i samverkan föreslås kunna söka bidraget. Även en samordnande funktion på regional nivå bör i samverkan med kommuner kunna ansöka om utvecklingsbidrag. Till ansökan ska bifogas en strategisk handlingsplan. Ytterligare en förutsättning för att få del av stödet är att kulturskolans verksamhet ska erbjuda eller ha för avsikt att erbjuda, verksamhet inom minst tre konstområden.

Tidsbegränsat verksamhetsbidrag till kulturskola

Utredningen föreslår att ett tidsbegränsat verksamhetsbidrag till kulturskoleverksamhet ska inrättas på 10 miljoner kronor. Kommuner med liten folkmängd samt låg befolkningstäthet ska kunna

rekvirera 500 000 kronor i bidrag förutsatt ett eget ekonomiskt åtagande på 50 procent av sökt belopp. Det föreslagna nationella kulturskolecentrumet föreslås ansvara för att fördela bidraget.

Att bedriva kulturskola är ett frivilligt åtagande som faller inom ramen för den kommunala självstyrelsen. Utredningens kartläggning visar att en viss typ av kommuner med liten befolkning och låg befolkningstäthet av strukturella skäl tenderar att ha sämre förutsättningar än andra kommuner att bedriva kulturskola. Bidraget bör därför bidra till att starta eller förstärka den pågående kulturskoleverksamheten i de kommuner som uppfyller bidragets kriterier.

Bidrag till nationell spetskompetens

Utredningen föreslår att ett statsbidrag till kulturskoleverksamhet med nationell spetskompetens på 5 miljoner kronor inrättas. Fördelning och uppföljning av statsbidraget föreslås vara en uppgift för det föreslagna nationella kulturskolecentrumet.

Bidraget syftar till att ge specialintresserade ungdomar ökade möjligheter att på en avancerad nivå möta professionellt verksamma. Utredningen menar att initiativ där konstnärligt nyskapande integreras är särskilt intressant. En sådan verksamhet ska bygga på ett brett samarbete med andra relevanta aktörer och vara öppen för specialintresserade ungdomar från hela landet.

Den sökande ska bidra med ett eget ekonomiskt åtagande som motsvarar det sökta bidragets storlek i syfte att uppnå ett lokalt ansvarstagande och för att göra en volymökning möjlig.

Förstärkta utbildningsvägar för att uppnå en inkluderande kulturskola på egen grund

Det är utredningens bedömning att utbildningsvägarna till de kommunala kulturskolorna bör förstärkas för att uppnå en bättre kompetensförsörjning. Frågan är central för kulturskolesektorn och har lyfts fram som en prioriterad fråga under samtliga samråd. Dagens högskoleutbildningar täcker in delar av kommunernas rekryteringsbehov.

Kulturskolorna är inne i ett brytningsskede som utmärks av en strävan efter ett breddat utbud av kulturuttryck och en ökad inkludering av barn och unga. Samtidigt står kommunerna under de närmaste åren inför stora behov av nyanställningar på grund av lärarkårens höga genomsnittliga ålder. De lärare som nu anställs kommer att präglade kulturskolornas inriktning under lång tid framöver.

Kulturskolan och skolan har många gemensamma drag men kulturskolan har också egna karaktäristika; som ett frivilligt deltagande, en läroplanslös verksamhet och en flexibilitet som utgår från barnets perspektiv genom hänsyn till barns och ungas egna intressen. Även dess bredd vad gäller konstområden och publika aktiviteter, är utmärkande för kulturskolan. Kulturskolan är en konstnärlig mötesplats som får sin legitimitet tack vare dess frivillighet och en demokratisk grundsyn om allas rätt till kultur. Utredningen menar att det finns goda skäl att förtydliga denna särart utifrån de pedagogiska grundvalar som verksamheten vilar på och därifrån bygga kompetens specifik för en kulturskola på egen grund.

För att kunna motsvara kommunernas kompetensförsörjningsbehov krävs en pedagogisk utbildning som är uppbyggd kring en kärna som uttrycker kulturskolans särart. Kulturskolan är i behov av pedagogisk kompetens inom konstnärliga områden som inte ryms inom något av förekommande utbildningars huvudområden.

Nya utbildningsvägar kan bidra till att öka mångfalden bland kommunens anställda. Samhället bör bättre ta vara på den kompetens som personer med konstnärlig bakgrund som invandrat till Sverige har och som inte per automatik passar in i det svenska akademiska sammanhanget. Sådana pedagoger skulle kunna bidra med en annan kunskap än den som i dag finns representerad vid våra lärosäten och är enligt utredningens mening viktig för kulturskolan för att denna bättre ska avspegla det samtida svenska samhället. Utredningen menar att den kommunala kulturskolans potential att medverka till en förbättrad integration är stor.

Bildningsbegreppet måste hela tiden modifieras i takt med samhällets utveckling och utmaningen i dag ligger i att anpassa begreppet till det pluralistiska och mångkulturella samhälle vi lever i. Kulturskolans pedagogik behöver därmed finna former för att i hög utsträckning möta barn och unga i den kultur där de befinner sig,

men även att låta barnen möta främmande kulturyttringar. En sådan strävan mot ökad inkludering är tydlig i många av dagens kulturskolor.

Öppna upp för kandidatexamen inom fler konstnärliga ämnen

Utredningen har noterat att flera lärosäten under de senaste åren har etablerat nya kandidatutbildningar mot områden relevanta för kulturskolan. Samtliga dessa utbildningar omfattar 180 högskolepoäng och bygger på lärosätets examensrätt i ett huvudområde. Utredningen ser ett behov av att fler och nya områden utvecklas vid lärosätena för att bättre motsvara kulturskolans samtida kompetensbehov exempelvis inom film.

Anpassade ämneslärarutbildningar

Utredningen bedömer att en anpassning av ämneslärarutbildningarna behövs för att bättre motsvara kommunernas behov av kompetens. Många kommuner har behov av kombinationstjänster med pedagogisk personal med kompetens att arbeta såväl i skolan som i kulturskolan. Det gör att kommunerna i stor utsträckning efterfrågar personer med ämneslärarexamen. Eftersom denna utbildning inte är avsedd för kulturskolans verksamhet i första hand bör dessa utbildningar öppna upp mot kulturskolan genom att införa kurser som relaterar till undervisning i kulturskolan och dito verksamhetsförlagd utbildning.

Kulturskolepedagog ny yrkesexamen

Utredningen föreslår att en yrkesexamen i form av kulturskolepedagog om 90 högskolepoäng ska inrättas. Utbildningen ska vara uppbyggd kring en kärna som uttrycker kulturskolans särart. En utbildning mot kulturskolans specifika utbildningsmiljö är väsentlig av flera skäl, men i synnerhet för att stärka kulturskolans pedagogiska grund. Kommunerna är i stort behov av pedagogisk kompetens inom konstnärliga områden som inte ryms inom något av förekommande utbildningars huvudområden. Att arbeta i kulturskolan kräver både

konstnärlig och pedagogisk kompetens vilket gör att en kulturskolepedagogexamen bör vila på utbildningsvetenskaplig grund, med konstnärlig kompetens som ett förkunskapskrav.

En sådan utbildning kan utifrån den konstnärliga bakgrund de sökande bär med sig inbegripa en stor bredd av samtida konstområden och genrer, men även vara flexibel för framtida ännu ej kända konstområden. Den kan även ge utrymme för konstnärliga variationer beroende på lokala behov. Utbildningen föreslås kunna ges på halvfart för att redan verksamma pedagoger ska kunna genomföra utbildningen parallellt med tjänstgöring på kulturskolan. En yrkesexamen som leder till kulturskolepedagog om 90 hp kan vara lämplig för personer med högre konstnärlig utbildning som vill ha tillgång till en större arbetsmarknad. Även för personer med konstnärlig kompetens, men utan behörighet från högre konstnärliga studier, kan en sådan yrkesexamen vara lämplig. Sådana pedagoger, även de med en annan konstnärlig bakgrund än svensk, skulle kunna bidra med en annan kunskap än den som i dag är representerad vid våra lärosäten. En sådan förstärkning är enligt utredningens mening viktig för att kulturskolan på ett bättre sätt än i dag ska avspegla det samtida svenska samhället.

Kulturskolerelaterad forskning

Utredningen föreslår att regeringen ger Vetenskapsrådet i uppdrag att utlysa projektbidrag om 20 miljoner kronor år under 2018 för en satsning på forskning relevant för kulturskolan. Forskningen bör vara inriktad mot det utbildningsvetenskapliga ämnesområdet. Regeringen föreslås även ge Vetenskapsrådet i uppdrag att utlysa 2 miljoner kronor i fyra år fr.o.m. 2019 för att inrätta en nationell forskarskola i *Kulturskolans didaktik*, som leder till licentiatexamen.

Forskning om ungas lärande på fritiden är ett mångfacetterat område som röner ett växande intresse, men hittills har endast ett fåtal projekt beviljats medel. Vetenskapsrådet menar att de satsningar som görs i Sverige på offentligt organiserade fritidsverksamheter medför ett behov av ytterligare forskning. Detta gäller i hög grad kulturskolan som är i behov av forskning med större kontinuitet och omfattning än i dagsläget. Forskning kring lärande och undervisning i estetiska ämnen bedrivs men en mycket

litet del utgår ifrån den kommunala kulturskolans egna perspektiv och behov.

Utredningen menar att det behövs stimulansåtgärder av olika slag för att få till stånd ett arbete med en grund i forskning och beprövad erfarenhet vars volym, bredd och kvalitet svarar mot de behov kommunerna har för att kunna möta de utmaningar kulturskolorna i dag ställs inför och kommer att ställas inför i framtiden.

Utredningens rekommendationer

Utredningen har gjort ett urval av förebildliga arbetssätt i form av rekommendationer till kommunerna för att främja en fortsatt utveckling mot en inkluderande kulturskola på egen grund. Ett nationellt kulturskolecentrum föreslås i uppdrag att i olika former bedriva ett främjandearbete som ett stöd i kommuneras arbete med kulturskola.

Summary

In accordance with the Government's directive, the inquiry has drawn up a broad-based evidence concerning municipal culture schools. This report describes the history of this activity and its current status, as well as the barriers that stand in the way of the participation of children and young people. It also addresses certain wider cultural trends and the tensions that have an impact on the conditions for municipal music and culture schools. The inquiry then illustrates its assessments and proposals against this overall background. The proposals in this report pertain to that which the inquiry judges to be the core activities of municipal culture schools, i.e. the teaching, the projects and other activities that are undertaken in children and young people's free time.

Legal framework desirable but not practicable

The inquiry's assessment is that a legal framework in the form of a culture schools act would be most effective as a basis for illustrating the national importance of culture schools. Against the background of the economic consequences of what is known as the financing principle, the inquiry's assessment is that it is not possible to submit a draft bill to the Government. Nor does the inquiry consider culture schools financed entirely by central government, which is the consequence of the strict application of the aforementioned principle, as a goal in itself. Rather, what is deemed of pressing importance is municipal culture schools that are regulated by law.

Instead, the inquiry proposes national objectives to serve as guidance for municipal culture schools and a number of connected proposals. An evaluation should be undertaken after three years in order to establish what impact the proposals have had on children

and young people's access to inclusive culture schools that has an independent foundation. If the results of the evaluation indicate that there is still a lack of access to equal and accessible cultural education and if the financial situation permits, the Government should consider legislating to make municipal culture schools obligatory. Culture schools are, as is the case for other municipal activities, in the interests of the whole of society.

New infrastructure for municipal culture schools

The inquiry proposes new infrastructure, the basis of which is national objectives for culture school, and a number of associated proposals that aim to give children and young people in the entire country, regardless of their background and the environment in which they are growing up, greater access to inclusive culture schools. Developing culture schools to make them more inclusive will remain a challenge. With these proposals, the inquiry would like to stipulate that this responsibility should not rest solely on the shoulders of the municipalities; instead, in the interests of the nation and the regions, this responsibility needs to be shared.

National objectives

Many municipalities have begun ambitious efforts to develop their culture schools in order to reinforce their relevance in a changed world. The inquiry is of the opinion that the introduction of national objectives gives this activity a clear direction, which can benefit this ongoing development. The inquiry proposes that the Government present the following objectives for municipal culture schools to the Riksdag:

Municipal culture schools shall

- provide children and young people with the opportunity to learn, practice and experience artistic expression at first hand, in groups,
- be carried out in children and young people's free time,

- be characterised by a high quality and be broad artistically and in terms of the genres covered, with activities in three or more types of artistic expression,
- apply an educational philosophy that is based on the child's own experiences and interests,
- provide children and young people with good opportunities to have an influence on the structure and content of the activity,
- have a high proportion of educationally and artistically trained staff,
- take place in premises that are adapted to the activity and are appropriately equipped,
- actively work to inform the municipality's children and young people about the culture school and to provide them with the opportunity to participate in its activities, and
- work in broad partnership and conduct outreach activities with and the community at large.

In order to monitor and support municipal efforts based on these objectives, the inquiry proposes the establishment of a national culture schools centre that has responsibility for national monitoring and statistics.

National culture schools centre

The inquiry's assessment is that one of the biggest challenges of municipalities is meeting their cultural schools' needs for knowledge development, experience exchange, collaboration and monitoring. If these needs are not met, there is a risk of the activity losing its strong position in society as a result of a lack of relevance from a citizen's perspective.

The inquiry proposes that a national culture schools centre be established to act as a special decision-making body within the Swedish Arts Council, with responsibility for national monitoring, promoting the exchanging of experience and collaboration, promoting knowledge related to culture schools with basic research and proven experience and allocating central government grants.

The inquiry proposes that a national culture schools centre will allocate a development grant to culture schools, a temporary operating grant to culture schools and a grant to activities involving advanced cutting-edge expertise.

The national cultural education centre is, together with the municipal culture schools and greater coordination at the regional level, intended to be part of a collaborative chain that has the needs of municipalities at its forefront. The national cultural education centre is proposed as the link that closes this chain at the national level and it should be tasked with gathering, analysing and conveying these experiences, primarily to the municipal culture schools, but also to the wider community.

Grants for regional coordination

It is proposed that the grants regulated in ordinance (2010:2012) on certain central government grants to regional cultural activities be increased by SEK 10 million in order to strengthen the regional coordination of municipal culture schools. A new focus for this grant is dependent on an addendum to the grant's ordinance that adds *culture schools* as a new operational area. The amount proposed has been calculated on the basis of SEK 0.5 million for each of the country's twenty county councils and Gotland Municipality.

While the inquiry's work has been ongoing, the municipalities have demonstrated their need for improved infrastructure, with a clear division of responsibility between central government, county council and municipality that can contribute to increased collaboration. A regional support mechanism for coordination, focused on the needs of cultural schools, can be achieved through a grant directed at the county councils. In a similar manner to how regional library activities have a major significance to public libraries, the inquiry believes that increased regional coordination can provide considerable encouragement to the development of cultural schools. Collaboration initiatives have been implemented between municipalities and with regional level involvement in several parts of the country. If this collaboration is to be lasting,

the inquiry believes that structures involving permanent financing are required.

The sum total of the cultural resources in a county provided principally by the municipality, county council or central government and also cultural actors from the independent cultural sector is great. By making better use of this potential, children and young people's access to a varied and wide range of cultural education can improve. The inquiry also sees the positive effects for the collaborating partners, for example improved opportunities to develop skills.

It is proposed that a national cultural education centre have a coordinating and supportive role in relation to the functions that the county councils choose to establish.

While it is certainly true that it is not the job of central government to control how municipalities and county councils work together, central government can still contribute to improving the conditions in which collaboration on a voluntary basis comes about. Central government finances regional cultural activities, together with the county councils and municipalities and tries to ensure the resources are used wisely. Paying particular attention to children and young people's right to culture is also expressed in the national cultural policy objectives, which govern central government actions and guide those of municipalities and county councils.

Development grants

The inquiry proposes that a new central government grant of SEK 200 million be established in order to foster the development of municipal cultural education. The sector as a whole is very varied, ranging from municipalities that provide no culture school at all to those that conduct systematic quality management. It is the inquiry's belief that there are grounds to establish a central government stimulus grant that can meet the wide range of development needs municipalities currently have.

The three principal areas below can be said to summarise the fields in which the development needs are judged to be greatest, but there are other areas that should be entitled to grants:

- Widening the area of visual arts
- Inclusion and accessibility
- Educational development

Within these areas, initiatives that increase participation by children and young people with intellectual or physical disabilities are to be prioritised. Otherwise, the local needs are to serve as a guide and the range of initiatives that are granted funding should be wide.

Allocation and monitoring of the central government grant should be a task for a national cultural education centre. It is proposed that one municipality or municipalities working together be able to apply for the grant. A coordinating function at the regional level should also be able to apply for development grants in partnership with municipalities. A strategic action plan shall be appended to applications. One further condition in order to take advantage of this support is that the culture school has to offer or have the intention of offering activities within at least three areas of the arts.

Temporary operating grant for culture schools

The inquiry proposes a temporary operating grant to cultural schools of SEK 10 million be established. Municipalities with a small population and low population density are to have access to a grant of SEK 500 000, provided they make their own a financial commitment of 50 per cent of the amount applied for. It is proposed that the future national cultural education centre be responsible for allocating the grant.

Providing culture schools is a voluntary commitment that is within the scope of municipal self-government. The inquiry's survey indicates that a certain type of municipality with a small population and low population density tends, for structural reasons, is less likely to provide cultural education activities than other municipalities. The grant should therefore contribute to starting or strengthening current culture schools in the municipalities that meet the grant's criteria.

Grant for national cutting-edge expertise

The inquiry proposes that a central government grant of SEK 5 million for cultural education activities with national cutting-edge expertise be established. It is proposed that allocation and monitoring of the central government grant be a task for the proposed national culture schools centre.

The aim of the grant is to provide especially interested young people with opportunities to meet professionally active people at an advanced level. The inquiry believes that initiatives in which artistic innovation are integrated are of particular interest. An activity of this type is to be based on a broad collaboration with other relevant actors and be open to especially interested young people from the entire country.

The applicant is to contribute through a financial commitment that is equivalent to the size of the grant applied for, the aim being to take responsibility at the local level and make an increase in volume possible.

Reinforce educational pathways in order to achieve an inclusive culture schools sector that stands on an independent foundation

The inquiry's assessment is that the educational pathways into municipal culture schools should be reinforced in order to improve the supply of skilled staff. This issue is central to the cultural schools sector and has been highlighted as a priority during all consultations. Current higher education study programmes cover some parts of the municipalities' recruitment needs.

Culture schools are in a transitional period that is characterised by a desire to broaden the range of forms of cultural expression offered and to increase the inclusion of children and young people. At the same time, municipalities are faced with the prospect in the years ahead of recruiting new staff due to the high average age of the teaching profession. The teachers currently being employed will put their stamp on the direction culture schools take for a long time to come.

Culture schools have much in common with schools, but culture schools also have their own characteristics such as voluntary participation, no curriculum and a flexibility with respect

to children and young people's own interests. Culture schools are also marked by their breadth in terms of the field of the arts and public activities. Culture schools are artistic meeting places that are given legitimacy by their voluntary nature and a democratic basic outlook on everyone's right to culture. The inquiry is of the opinion that there is good reason to elucidate this distinctiveness on the basis of the educational foundations on which the culture schools sector rests and from this, build up expertise specific to a culture schools sector that stands on an independent foundation.

In order to provide sufficient qualified staff to meet municipalities' needs, a teacher training programme that is built around a core that expresses the distinctiveness of culture schools. Culture schools require teaching skills in areas of the arts that are not found within the scope of any of the existing training programmes' main fields of study.

New educational pathways can contribute to increasing the diversity of municipalities' employees. Society should make better use of the skills people with an artistic background who have immigrated to Sweden have and who do not automatically fit into the Swedish academic context. Educators such as these would be able to contribute with another type of knowledge than that which is currently represented at our higher education institutions and is, this inquiry believes, important if culture schools are to better reflect contemporary Swedish society. The inquiry is of the opinion that municipal culture schools have a great potential to contribute to improved integration.

The concept of education must constantly be modified as society develops and the current challenge lies in adapting this concept to the pluralistic and multicultural society in which we live. Accordingly, the teaching provided in culture schools needs to find forms that, to a great extent, allow it to encounter children and young people in the culture in which they are, but also needs to allow children to encounter unfamiliar cultural manifestations. An aspiration such as this to increase inclusion is evident in many of today's culture schools.

Create the potential for bachelor's degrees in more artistic subjects

The inquiry has noted that several higher education institutions have in recent years established new undergraduate programmes in areas that are relevant to culture schools. All of these study programmes are worth 180 higher education credits and are based on the higher education institution's degree-awarding powers in a main field of study. The inquiry sees a need for more and new fields of study to be developed at the higher education institutions in order to better meet culture schools' current requirements for qualified staff, for example within film.

Adapted teacher training programmes

The investigation's assessment is that an adaptation of teacher training programmes is required in order to better meet municipalities' needs for qualified staff. Many municipalities require staff for combined posts, i.e. teaching staff that have the skills to work in both schools and culture schools. This means that municipalities often demand people with a teaching degree. As teacher training programmes are not intended for the activities of culture schools, these programmes should open themselves to culture schools by introducing courses that relate to the teaching that takes place in culture schools, with the same also being true for work placements.

Culture school teacher a new vocational qualification

The inquiry proposes that a new vocational qualification of culture school teacher, worth 90 higher education credits, be established. The study programme is to be built around a core that expresses the distinctiveness of culture schools. A programme targeting the specific educational environment of culture schools is essential for many reasons, but especially in order to strengthen the educational foundations of the culture schools sector. Municipalities have a great need for teaching skills in areas of the arts that are not found within the scope of any of the existing training programmes' main

fields of study. Working in a culture school requires both artistic and teaching skills, which means that a culture schools teaching qualification should have a basis in educational science, but with artistic skills as an entry requirement.

This type of study programme can, on the basis of the artistic background applicants bring with them, encompass a wide range of contemporary artistic fields and genres, but can also be flexible to future fields that are not yet known. It can also provide space for artistic variation, depending on local requirements. The study programme proposes could be studied part time so as to allow teachers who are already working the opportunity to participate in parallel with their job in a culture school. A vocational qualification that leads to culture school teacher and is worth 90 higher education credits may be appropriate for people with a higher artistic education who want to gain access to a larger labour market. A vocational qualification like this may also be appropriate for people with artistic skills, but who do not have eligibility through higher artistic studies. Teachers such as this, and also those with an artistic background outside of Sweden, would be able to contribute with knowledge that is different to those who are currently represented at our higher education institutions. It is the inquiry's opinion that a reinforcement such as this is important if culture schools are to reflect contemporary Swedish society better than they do currently.

Culture school-related research

The inquiry proposed that the Government charges the Swedish Research Council with issuing a call for proposals concerning SEK 20 million for 2018 to invest in research that is relevant to culture schools. The research should be focused on field of educational science. It is also proposed that the Government charge the Swedish Research Council with issuing a call for proposals concerning SEK 2 million per year over four years, beginning in 2019, for establishing a national research schools for *Culture School Didactics* that leads to a degree of licentiate.

Research concerning young people's learning in their free time is a multi-faceted area that is attracting growing interest, but only a

few projects have been granted funding thus far. The Swedish Research Council is of the opinion that the investments made in Sweden in publicly organised recreational activities result in a need for further research. This is very much the case for the culture schools sector, which is need of research with greater continuity and scope than that being conducted today. Research into learning and teaching in aesthetic subjects is being conducted, but very little is based on the perspective and needs of municipal culture schools.

The inquiry argues that there needs to be stimulation measures of various types in order to bring about work that has a basis in research and proven experience, the volume, breadth and quality of which responds to needs municipalities have to meet the challenges with which culture schools are currently faced and will face in the future.

The inquiry's recommendations

The inquiry has selected a number of exemplary working practices in the form of recommendations for municipalities that promote development towards an inclusive culture schools sector that stands on an independent foundation. A national culture schools centre is proposed that has the task of conducting various forms of promotional work that supports municipalities work with culture schools.

1 Författningsförslag

1.1 Förslag till förordning om ändring i förordningen (2012:515) med instruktion för Statens kulturråd

Härigenom föreskrivs i fråga om förordningen (2012:515)
dels att 2 § ska ha följande lydelse,
dels att det ska införas fem nya paragrafer, 11 a–11 e, och
närmast före 12 a § en ny rubrik av följande lydelse.

Nuvarande lydelse

Föreslagen lydelse

2 §

Myndigheten ska särskilt verka för konstnärligt och kulturpolitiskt värdefull utveckling inom verksamheter som rör

- | | |
|---|---|
| 1. teater, dans, musik och annan scenkonst, | |
| 2. litteratur, kulturtidskrifter, läsfrämjande och bibliotek, | |
| 3. bild och form samt museer och utställningar, | |
| 4. regional kulturverksamhet, | 4. <i>kulturskoleverksamhet,</i> |
| 5. samiska folkets och övriga nationella minoriteters kultur, och | 5. regional kulturverksamhet, |
| 6. andra kulturella ändamål | 6. samiska folkets och övriga nationella minoriteters kultur, och |
| | 7. andra kulturella ändamål |

11 a §

Inom myndigheten finns ett särskilt beslutsorgan som benämns Nationellt kulturskolecentrum.

Nationellt kulturskolecentrum ska ha en allmän överblick över den kommunala och regionala musik- och kulturskoleverksamheten och främja samverkan och utveckling inom området.

Nationellt kulturskolecentrum ska särskilt

1. pröva frågor om statsbidrag enligt förordningen (201x:000) om statsbidrag till kommuner och landsting för utveckling av kulturskoleverksamhet,

2. pröva frågor om statsbidrag enligt förordningen (201x:000) om statsbidrag till att bedriva kulturskoleverksamhet,

3. pröva frågor om statsbidrag enligt förordningen (201x:000) om statsbidrag till kulturskoleverksamhet med nationell spetskompetens,

4. ansvara för musik- och kulturskolestatistik enligt förordningen (2001:100) om den officiella statistiken,

5. ansvara för den uppföljning som myndigheten ska göra av musik- och kulturskolan.

11 b §

Nationellt kulturskolecentrum består av en ordförande och högst sex andra ledamöter.

Nationellt kulturskolecentrum är beslutsför när ordföranden och

minst hälften av de andra ledamöterna är närvarande.

Ordföranden och de andra ledamöterna i Nationellt kulturskolecentrum utses av regeringen för en bestämd tid.

11 c §

Nationellt kulturskolecentrum får i särskilda beslut lämna över till ordföranden eller någon annan ledamot i Nationellt kulturskolecentrum eller någon anställd hos myndigheten att avgöra ärenden som är av det slaget att Nationellt kulturskolecentrum anser att de inte behöver prövas vid Nationellt kulturskolecentrums sammanträde.

11 d §

Nationellt kulturskolecentrum ansvarar för sina beslut enligt 12 a §.

11 e §

Nationellt kulturskolecentrum ansvarar för sin verksamhet inför myndighetens ledning.

11 f §

Myndighetens ledning ansvarar inför regeringen för att Nationellt kulturskolecentrum tilldelas resurser för sin verksamhet och att verksamheten bedrivs författningenligt och redovisas på ett tillförlitligt sätt.

Denna förordning träder i kraft den 1 januari 2018.

1.2 Förslag till förordning om ändring i förordningen (2010:2012) om fördelning av vissa statsbidrag till regional kulturverksamhet

Härigenom föreskrivs att 8 § förordningen (2010:2012) om ändring i förordningen (2010:2012) om fördelning av vissa statsbidrag till regional kulturverksamhet ska ha följande lydelse.

	8 §
<i>Nuvarande lydelse</i>	<i>Föreslagen lydelse</i>

Med utgångspunkt i det ändamål som anges i 4 § ska landstinget ansvara för att bidragsgivningen enligt denna förordning främjar en god tillgång för länets invånare till

1. professionell teater-, dans- och musikverksamhet,
2. museiverksamhet,
3. biblioteksverksamhet och läs- och litteraturfrämjande verksamhet,
4. konst- och kulturfrämjande verksamhet,
5. regional enskild arkivverksamhet,
6. filmkulturell verksamhet, och
7. främjande av hemslöjd, 7. främjande av hemslöjd,
och,
8. kulturskoleverksamhet.

Denna förordning träder i kraft den 1 januari 2018.

1.3 Förslag till förordning (2017:XX) om statsbidrag till kommuner och landsting för utveckling av kulturskoleverksamhet

Härigenom föreskrivs följande

Inledande bestämmelse

1 § I denna förordning finns bestämmelser om statsbidrag till kommuner och landsting för utveckling av kulturskoleverksamhet.

Statsbidrag lämnas i den mån det finns tillgång på medel.

Ändamålet med statsbidraget

2 § Ändamålet med statsbidraget är att främja inkludering och annan strategisk utveckling inom kulturskoleverksamhet.

Förutsättningar för statsbidrag

3 § Statsbidrag får lämnas till

1. kommuner, och
2. landsting som samarbetar med kommuner.

Fördelning av statsbidrag

4 § Vid fördelningen av statsbidrag ska en god geografisk spridning över landet eftersträvas.

5 § Statsbidrag får lämnas till en kommun eller ett landsting under högst tre år.

Ärendenas handläggning

6 § Nationellt kulturskolecentrum vid Statens kulturråd prövar frågor om statsbidrag enligt denna förordning.

7 § En ansökan om statsbidrag ska vara skriftlig. Sökanden ska till Nationellt kulturskolecentrum lämna de handlingar och uppgifter som myndigheten behöver för att kunna pröva ansökan.

Redovisning

8 § Den som har mottagit statsbidrag enligt denna förordning ska till Nationellt kulturskolecentrum redovisa hur medlen har använts och lämna de övriga uppgifter som Nationellt kulturskolecentrum behöver för uppföljning och utvärdering.

Återbetalning och återkrav

9 § Mottagaren av ett bidrag enligt denna förordning är återbetalningsskyldig om

1. mottagaren genom att lämna oriktiga uppgifter eller på något annat sätt har förorsakat att bidraget har lämnats felaktigt eller med för högt belopp,
2. bidraget av något annat skäl har lämnats felaktigt eller med för högt belopp och mottagaren borde ha insett detta,
3. bidraget helt eller delvis inte har utnyttjats eller inte har använts för det ändamål som det har beviljats för,
4. mottagaren inte lämnar sådan redovisning som avses i 8 §, eller
5. villkor i beslutet inte har följts.

10 § Om bidragsmottagaren är återbetalningsskyldig enligt 9 §, ska Nationellt kulturskolecentrum besluta att helt eller delvis kräva tillbaka bidraget. På det belopp som bidragsmottagen är skyldig att betala tillbaka ska ränta enligt räntelagen (1975:635) betalas.

Om det finns särskilda skäl för det, får Nationellt kulturskolecentrum besluta att helt eller delvis avstå från återkrav och krav på ränta.

Bemyndigande

11 § Statens kulturråd får meddela föreskrifter om verkställigheten av denna förordning.

Överklagande

12 § Beslut enligt denna förordning får inte överklagas.

Denna förordning träder i kraft den 1 januari 2018.

1.4 Förslag till förordning (2017:XX) om statsbidrag till att bedriva musik- och kulturskoleverksamhet

Härigenom föreskrivs följande

Inledande bestämmelse

1 § I denna förordning finns bestämmelser om statsbidrag till kommuner för att bedriva musik- och kulturskoleverksamhet.

Statsbidrag lämnas i den mån det finns tillgång på medel.

Ändamålet med statsbidraget

2 § Ändamålet med statsbidraget är att bidra till att driva eller förstärka musik- och kulturskoleverksamhet inom vissa kommuner.

Förutsättningar för statsbidrag

3 § Statsbidrag får lämnas till kommuner med en folkmängd som uppgår till högst 7 999 invånare samt en befolkningstäthet (invånarståndens) på mer än 350 meter.

4 § Statsbidrag får lämnas till kommuner med ett eget ekonomiskt åtagande för kulturskoleverksamhet som motsvarar minst 50 procent av bidragets storlek.

Rekvosition

5 § Rekvisition av statsbidraget får göras för en tidsperiod av ett till tre år. Kvarstår kommunens behov efter tre år är kommunen berättigad att rekvirera statsbidraget i ytterligare två år. Statsbidrag får lämnas under högst fem år.

6 § Maximalt belopp som får rekvireras är 500 000 kronor per år.

7 § Statsbidrag betalas ut av Nationellt kulturskolecentrum vid Statens kulturråd.

Statsbidrag utbetalas mot redovisade kostnader. Förskott får medges när anslagspost saknats året före ansökan om statsbidraget.

Vid rekvisitionen ska kommunen

– intyga att förutsättningarna i 3 § och 4 § är uppfyllda.

Redovisning

8 § Den som har tagit emot statsbidrag enligt denna förordning ska till Nationellt kulturskolecentrum redovisa hur medlen har använts för kulturskoleverksamhet genom att uppge antalet anställda i form av pedagogisk personal och antal deltagande barn och unga.

Återbetalning och återkrav

9 § Mottagaren av ett bidrag enligt denna förordning är återbetalningsskyldig om

1. mottagaren genom att lämna oriktiga uppgifter eller på något annat sätt har förorsakat att bidraget har lämnats felaktigt eller med för högt belopp,

2. bidraget av något annat skäl har lämnats felaktigt eller med för högt belopp och mottagaren borde ha insett detta,

3. bidraget helt eller delvis inte har utnyttjats eller inte har använts för det ändamål som det har beviljats för,

4. mottagaren inte lämnar sådan redovisning som avses i 8 §, eller

5. villkor i beslutet inte har följts.

10 § Om bidragsmottagaren är återbetalningsskyldig enligt 9 §, ska Nationellt kulturskolecentrum besluta att helt eller delvis kräva tillbaka bidraget. På det belopp som bidragsmottagen är skyldig att betala tillbaka ska ränta enligt räntelagen (1975:635) betalas.

Om det finns särskilda skäl för det, får Nationellt kulturskolecentrum besluta att helt eller delvis avstå från återkrav och krav på ränta.

Bemyndigande

11 § Statens kulturråd får meddela föreskrifter om verkställigheten av denna förordning.

Överklagande

12 § Beslut enligt denna förordning får inte överklagas.

Denna förordning träder i kraft den 1 januari 2018.

1.5 Förslag till förordning om statsbidrag till kulturskoleverksamhet med nationell spetskompetens

Härigenom föreskrivs följande

Inledande bestämmelse

1 § I denna förordning finns bestämmelser om statsbidrag till kommuner och landsting för att bedriva kulturskoleverksamhet med nationell spetskompetens.

Statsbidrag lämnas i mån av tillgång på medel.

Ändamålet med statsbidraget

2 § Ändamålet med statsbidraget är att ge ungdomar möjligheter till fördjupning inom ett konstområde.

Förutsättningar för statsbidrag

3 § Statsbidrag får lämnas till

1. Fördjupningen ska genomföras tillsammans med yrkesverksamma konstnärer.

2. Kommuner, och

3. landsting som samarbetar med kommuner.

4 § Statsbidrag får lämnas till kommuner med ett eget ekonomiskt åtagande motsvarande det sökta beloppets storlek ställs som villkor för statsbidrag.

5 § Verksamheten ska bedrivas i samarbete med andra professionella parter med kompetens inom kulturområdet.

6 § Verksamheten ska vara öppen för ungdomar från hela landet.

Fördelning av statsbidrag

7 § Statsbidrag får lämnas till en kommun eller ett landsting under högst tre år.

Ärendets handläggning

8 § Nationellt kulturskolecentrum vid Statens kulturråd prövar frågor om statsbidrag enligt denna förordning.

9 § En ansökan om bidrag ska vara skriftlig. Kommunen eller landstinget ska till Nationellt kulturskolecentrum lämna de handlingar och uppgifter som myndigheten behöver för att kunna pröva ansökan.

Redovisning

10 § Den kommun eller det landsting som har tagit emot statsbidrag enligt denna förordning ska till Nationellt kulturskolecentrum redovisa hur medlen har använts och lämna de övriga uppgifter som Nationellt kulturskolecentrum behöver för uppföljning och utvärdering.

Återbetalning och återkrav

11 § Mottagaren av ett bidrag enligt denna förordning är återbetalningsskyldig om

1. mottagaren genom att lämna oriktiga uppgifter eller på något annat sätt har förorsakat att bidraget har lämnats felaktigt eller med för högt belopp,

2. bidraget av något annat skäl har lämnats felaktigt eller med för högt belopp och mottagaren borde ha insett detta,

3. bidraget helt eller delvis inte har utnyttjats eller inte har använts för det ändamål som det har beviljats för,

4. mottagaren inte lämnar sådan redovisning som avses i 8 §, eller

5. villkor i beslutet inte har följts.

12 § Om bidragsmottagaren är återbetalningsskyldig enligt 9 §, ska Nationellt kulturskolecentrum besluta att helt eller delvis kräva tillbaka bidraget. På det belopp som bidragsmottagen är skyldig att betala tillbaka ska ränta enligt räntelagen (1975:635) betalas.

Om det finns särskilda skäl för det, får Nationellt kulturskolecentrum besluta att helt eller delvis avstå från återkrav och krav på ränta.

Bemyndigande

13 § Statens kulturråd får meddela föreskrifter för verkställigheten av denna förordning.

Överklagande

14 § Beslut enligt denna förordning får inte överklagas.

Denna förordning träder i kraft den 1 januari 2018.

2 Uppdraget och dess genomförande

Utredningen ska ta fram förslag till en nationell strategi för den kommunala musik- och kulturskolan. Enligt direktiven ska utredningen bland annat lämna förslag och bedömningar som gäller hur staten kan bidra till att göra den kommunala musik- och kulturskolan mer tillgänglig och jämlik.

I detta kapitel beskrivs uppdraget och utredningens avgränsningar och tolkningar av direktiven närmare. Utredningen redogör sedan för sina arbetsformer och vissa avvägningar. Slutligen presenteras betänkandets disposition.

2.1 Utredningens uppdrag

Enligt direktiven varierar möjligheterna för att driva en kulturskola över landet, bland annat beroende på demografiska och ekonomiska förutsättningar.

Direktiven framhåller att kulturskolan, som en av de största kulturverksamheterna för barn och unga, håller hög kvalitet och drivs med stor framgång i många kommuner. Verksamheten är frivillig för kommunerna och många aspekter, som avgifterna, varierar stort över landet. Kulturskolan står enligt direktiven dessutom inför flera stora utmaningar när det gäller undervisningen och rekryteringen av elever. Regeringen bedömer att en nationell strategi skulle vara till stöd för att uppnå en jämlik och tillgänglig kulturskola av hög kvalitet för alla barn och unga i Sverige.

Avgränsning av uppdraget

Utredningen menar att det inte ligger i dess uppdrag att bedöma kulturskolans breda roll som kulturaktör i lokalsamhället utan att uppdraget berör den verksamhet som barn och unga deltar i på frivillig grund. Utredningens underlag visar att musik- och kulturskolorna inte sällan har en funktion som kulturresurs för kommunens övriga politikområden i form av samordnare och utbildare, som ledare i det föreningsdrivna kulturlivet eller som kompetens i grundskola och gymnasium genom delade tjänster, i synnerhet inom musikämnet. Kulturskolan kan i många kommuner sägas ha i uppdrag att vara ett nav för kommunens barn- och ungdomskulturverksamhet generellt. I förhållande till detta bredare uppdrag anser utredningen att det är kulturskolans undervisning, arrangemang och projekt som barn och unga kan ta del av på sin fria tid, som utgör kulturskolans kärnverksamhet. Denna kan också beskrivas som den verksamhet och tillhörande kompetens som utredningen ser som kulturskolans huvudsakliga ändamål, och som den övriga verksamheten i sin tur bygger på. Det är denna verksamhet utredningens förslag i första hand berör och avser att främja.

Begrepp

Utredningen har valt att samlat benämna dagens musik- och kulturskolor "kulturskolor" med undantag för viss text som beskriver verksamhetens historik. Utredningen följer då den modell som blivit alltmer vedertaget vilket bland annat avspeglas i Sveriges musik- och kulturskoleråds namnbyte till Kulturskolerådet 2015.

Kartläggning och uppföljning

Regeringen efterfrågar i direktiven en nationell helhetsbild av den kommunala musik- och kulturskolan, både vad gäller organisation och deltagande. I och med att statliga mål för verksamheten inte har funnits och verksamheten ser olika ut över landet är det enligt direktiven inte möjligt att göra nationella eller regionala jämförelser eller att se generella utvecklingstendenser. Även synliggörande av goda exempel framhålls som önskvärt.

En musik- och kulturskola för alla barn

I direktiven anges att det förekommer en snedrekrytering när det gäller deltagande i musik- och kulturskolan. Det är svårare att nå barn och unga från ekonomiskt och socialt svaga grupper och möjligheterna att delta i kulturskolan skiljer sig åt mellan städer och glesbygd. Direktiven efterfrågar därför både en kartläggning av hinder för att alla barn, oavsett bakgrund, ska kunna delta i kulturskolans verksamhet och förslag på åtgärder för att motverka den snedrekryteringen som direktiven beskriver. Ett hinder som lyfts fram specifikt i direktiven är tillgången till ett brett ämnesutbud även i glesbygd.

Musik- och kulturskolan i ett kultur- och utbildningspolitiskt sammanhang

Kulturskolan lägger enligt direktiven grunden för rekrytering till den klassiska musiken, och inte minst för orkestermusiken. Enligt direktiven förekommer en tydlig efterfrågestyrning när det gäller barn och ungas val av ämneskurser inom kulturskolan, det vill säga att barn och unga i hög utsträckning själva väljer vilka konstarter och genrer de vill fördjupa sig i. Detta leder till att färre elever väljer exempelvis trä- och bleckblåsinstrument. Regeringen menar att efterfrågestyrningen får konsekvenser för rekryteringen till högre musikutbildningar och orkestrar. Regeringen framhåller att återväxten inom orkesterlivet är en viktig kulturpolitisk fråga och anser att denna fråga bör ingå i den nationella strategin.

I direktiven framhålls musik- och kulturskolan som unik i det avseendet att den verkar i gränslandet mellan kultur och pedagogik. Det finns, enligt direktiven, ingen särskild utbildning av lärare för kulturskolans behov vilket försvårar lärarekrytering, kompetensutveckling och forskning på området. Glesbygden riskerar att drabbas hårdast med minskat utbud som följd. Regeringen framhåller också att dagens lärarbrist förväntas öka inom de närmaste åren. I direktiven efterfrågar regeringen därför förslag på hur lärarförsörjningen kan säkras i framtiden.

En nationell strategi för den kommunala musik- och kulturskolan

Utredningens förslag till en nationell strategi består av en rad bedömningar och förslag. Utöver detta lämnar utredningen också rekommendationer som avser att vara ett stöd till kommuner och kulturskolor i arbetet med att utveckla verksamheterna. Ett fortsatt främjandearbete föreslås vara en av de uppgifter som det föreslagna nationella kulturskolecentrumet ska ansvara för.

2.2 Utredningens arbetsformer och arbetsmaterial

Utredaren och sekretariatet har samlat in uppgifter genom möten med olika intressenter och genom att ta del av rapporter, utredningar och forskning. Utredningen har också uppmuntrat till inspel via hemsidan *kulturskoleutredningen.se*. Totalt har ett femtiotal aktörer kontaktat utredningen den vägen. På hemsidan har direktiven och information om möten och samråd funnits tillgängligt. Under arbetets gång har fem möten hållits med den expertgrupp som är knuten till utredningen. I expertgruppen är Kulturdepartementet, Utbildningsdepartementet och Finansdepartementet representerade, såväl som Statens skolverk och Statens kulturråd. Under hösten 2015 genomfördes tre inledande samråd med sammanlagt cirka 200 kulturskolechefer och kulturskolepedagoger i Umeå, Göteborg och Stockholm. Samråd hölls också med företrädare för de nationella orkestrarna, lärosäten med konstnärliga och/eller lärarutbildningar samt tjänstemän och politiker på kommunal respektive regional nivå.

Utredningen har genomfört två enkätundersökningar, en riktad till samtliga kulturskolechefer och en till ett representativt urval av elever i årskurs 6.¹ Ytterligare en kortare mejlenkät genomfördes under vintern 2016 med frågor om hur många som står i kö och hur många lärare som i någon utsträckning arbetar i kulturskolan.²

Kontinuerlig dialog har under utredningens gång förts med bland andra Sveriges Kommuner och Landsting (SKL), Kulturskolerådet, Statens skolverk och Statens kulturråd. Utredningen

¹ SCB, 2015, Teknisk rapport; SCB, 2016.

² Kulturskoleutredningen, mejlenkät 2016.

har också i enlighet med direktiven samrått med Statens musikverk, Myndigheten för tillgängliga medier, Kungl. Musikhögskolan i Stockholm, Kungl. Musikaliska Akademien, Riksförbundet Unga Musikanter och Stockholms musikpedagogiska institut. Som tidigare nämnts har samråd genomförts med kulturskolechefer, kommunala respektive regionala politiker och tjänstemän, företrädare för landets konstnärliga högskolor och nationella orkestrar. Utöver dessa samråd har också möten och telefonsamtal med andra intressenter legat till grund för de resultat som presenteras nedan. En fullständig förteckning över de organisationer som utredningen träffat återfinns i bilaga 3.

Ett problem har varit bristen på säkerställda underlag på musik- och kulturskoleområdet. Många underlag är hämtade från Kulturskolerådet (tidigare Sveriges Musik- och Kulturskoleråd) som är en förening som inhämtat statistiska uppgifter från kommunerna sedan 1997. Dessförinnan förde Svenska kommunförbundet statistik över området fram till 1987. Förutom den brist på underlag som detta glapp i tidserien förorsakar skiljer sig även kommunernas redovisning av verksamheten i viss utsträckning åt från kommun till kommun. Detta innebär att det finns en osäkerhet i underlagen vad gäller exempelvis kommunernas utgifter och antal deltagande barn och unga. Ytterligare ett problem är det bortfall som förekommer i enkätundersökningarna till kulturskolorna. Det politiska och mediala intresset för kulturskolorna har ökat och den administrativa personalen har tidvis haft en hög belastning med att besvara enkäter från olika intresseorganisationer och offentliga institutioner. Många mindre kulturskolor har haft svårt att avsätta resurser för administrativa uppgifter av detta slag vilket lett till att vissa kulturskolor saknas i underlagen.

2.3 Betänkandets disposition

Betänkandet inleds med en kartläggning av den kommunala kulturskolan, från dess start på 1940-talet fram till i dag, vilket beskrivs i kapitel 3. Här redogörs för verksamhetens organisation och ekonomi men också för elevunderlag och kompetensförsörjning. En beskrivning av det övriga utbudet av kulturutbildning för barn och unga återfinns i detta kapitel. I kapitel 4 redogör utredningen

för vissa omvärldsfaktorer och de spänningsfält som den kommunala kulturskolan befinner sig i. I kapitel 5 redogör utredningen för sin grundläggande syn på vad en inkluderande kulturskola på egen grund innebär och dess betydelse för vår samtid. Kapitel 6 behandlar utredningens förslag och rekommendationer. Förslagen inrymmer bl.a. nationella mål, ett nationellt kulturskolecentrum, en ökad samordning på regional nivå och särskilda statliga stimulansbidrag. Utöver detta föreslås förstärkta utbildningsvägar för pedagoger i kulturskolan och en satsning på kulturskolerelaterad forskning. I kapitel 7 behandlas konsekvenserna av utredningens förslag.

Därutöver ingår en författningskommentar, en referenslista samt bilagor.

3 Kulturskolan

Detta kapitel inleds med en beskrivning av musik- och kulturskolornas framväxt och vilket förhållningssätt äldre statliga utredningar haft till området. I avsnitten 3.2 till 3.6 redogörs för dagens kulturskola utifrån dess organisation, samverkansformer, kompetensförsörjning och deltagare. Avsnitt 3.6 inleds med en övergripande bild av barn och unga av i dag. Kapitlet avslutas med en kort nordisk och internationell utblick.

3.1 Framväxten av den kommunala musik- och kulturskolan

De kommunala musikskolorna växte successivt fram i allt fler kommuner under 1940-talet och kom att bli en del av det svenska välfärdsbygget. Det var en tid som kännetecknades av ekonomisk uppgång. En bildningstanke om att ge barn och unga möjlighet till en meningsfull fritid, oavsett föräldrarnas ekonomiska förutsättningar, låg till grund för utvecklingen; att arbetarklassen borde få tillgång till det borgerliga bildningsideal som tidigare varit reserverad för de övre klasserna. Där fanns också en önskan om att samla och fostra människor med musiken i centrum: ”Med kårer, körer och till viss del instrumentalundervisning, blir musiken det medel som lyckas samla människor och etablera sunda fritidssysslor och därmed även bidra till att hålla spriten och den hotande misären i schack”.¹ Kommunerna hade även ett stort behov av kompetenta musiker som kunde upprätthålla ett sådant musikliv som höll en högre kvalitet än den som eleverna kunde uppnå inom skolans

¹ K. Holmberg, *Musik- och kulturskolan i senmoderntiden: reserivat eller marknad?* (Lunds universitet, 2010).

musikundervisning.² I 1962 års Musikledarutredning beskrivs detta mål som att: ”meddela skolorngdom och vuxna bosatta i kommunen undervisning i musik samt att även på annat sätt verka för att främja musiklivet i kommunen”.³

Verksamhetens framväxt hängde också nära samman med entusiasmen från de eldsjälur som kom att anställas som musikledare, dvs. de personer som med ett brinnande intresse för musik tog ett lokalt förankrat ansvar för att driva på utvecklingen av musikskolor.⁴ Dessa hade ofta en bakgrund som folkskollurare/kantor eller hade verkat som musiker inom en militär- eller symfoniorkester. Musikskolorna fick av denna anledning stora lokala variationer, där den enskilde musikledaren och dess anställda satte sin personliga prägel på verksamheten. I en musikledares uppdrag ingick att vara föreständare för musikskola med skyldighet att leda körer, orkestrar och blåskörer inom kommunen. Dessutom ingick ofta att undervisa i skola eller musikskola och ibland viss konsulentverksamhet för skolorna. Lurarna som rekryterades till de första musikskolorna kunde bestå av arbetslösa restaurang- eller militärmusiker, flyktingar med musikbakgrund och musikaktiva lurare i folkskolan och på läroverken, vilka nu kunde komplettera sina tjänster eller få en helt ny sysselsättning.⁵ Deras pedagogiska yrkesmässighet var av naturliga skäl helt beroende av de personliga förutsättningarna. Det var först på 1960-talet, när Stockholms musikpedagogiska institut (SMI) grundades, som fortbildning av anställda lurare kom igång.⁶ Så sent som 1977 saknade 60 procent av lurarna pedagogisk utbildning.⁷

Utvecklingen gick fort och efter en viss inbromsning under andra världskriget hade den kommunala musikskolan vuxit till att 1966 omfatta 100 000 barn och unga i en verksamhet som bekostades av kommunerna med 28 miljoner kronor per år, vilket

² Se t.ex. H. Sandh, *Kulturskolorna – lika och unika* (Mandatus, 2015); T. Persson, *Den kommunala musikskolans framväxt och turbulenta 90-tal* (Göteborgs universitet, 2001); K. Holmberg, *Musik- och kulturskolan i senmoderniteten: reservat eller marknad?* (Lunds universitet, 2010); O. Tivenius, *Musiklurartyper* (Örebro universitet, 2008).

³ SOU 1962:51 s. 33.

⁴ T. Persson, *Den kommunala musikskolans framväxt och turbulenta 90-tal* (Göteborgs universitet, 2001) s. 329 och kap 7.

⁵ Ibid.

⁶ H. Sandh, *Kulturskolorna – lika och unika* (Mandatus, 2015).

⁷ Ibid.

motsvarar ungefär det tiodubbla i dagens penningvärde.⁸ Den nya verksamheten fick tidigt stor betydelse för musikundervisningen. Musikledarutredningen skriver:

Den kommunala musikbildningsverksamheten, som helt och hållet vuxit fram under de senaste åren, utgör i dag (...) en aktningvärd del av den totala musikbildningsverksamheten i landet. Musikverksamheten i kommunernas regi har visserligen fått olika organisatorisk utformning på olika orter, men överallt har man lagt tyngdpunkten på en tidig musikalisk fostran. Man har klart insett nödvändigheten av att lägga bredast möjliga grund för ett aktivt musikintresse. Man eftersträvar en planmässig och målmedveten musikfostran i de tidiga ungdomsåren med syfte att hos ungdomarna skapa ett musikintresse, som skall vara i efterskolåldern och vuxen ålder.⁹

Under musikskolornas första decennier kom undervisningen att domineras av blåsinstrument, mycket på grund av att det var just blåsmusiker som fanns till hands vid rekryteringen av lärare till musikskolan men också för att samhället hade ett behov av blåsorkestrar vid olika högtidligheter och evenemang.

Svenska kommunförbundet hade engagerat sig i utvecklingen av de kommunala musikskolorna och gav 1976 ut skriften *Den kommunala musikskolan*. Skriften kom att sätta stort avtryck på landets verksamheter som hittills hade verkat helt utan någon form av gemensamma ramar. Två styrdokument som Kommunförbundet menade att musikskolorna borde förhålla sig till var FN:s barnkonvention och det allmänna skolväsendets dåvarande läroplan. Detta var och är hittills den första och enda ansatsen att göra musikskolornas verksamhet mer enhetlig:

Undervisningen i musikskolan ska vidga och fördjupa elevernas musikupplevelser och ge dem förutsättningar att förstå olika slag av musik. Den ska bidra till att öka elevernas uttrycksförmåga och deras möjligheter till kontakt med människor. De instrumentala/vokala färdigheterna ska utvecklas efter vars och ens intresse, så att musiken kan bli en meningsfull och stimulerande fritidsaktivitet. Undervisningen ska möjliggöra för elever som så önskar att senare aktivt delta i musiklivet som medlemmar av olika slag av ensembler och/eller som lyssnare. Elever med särskilt stort musikintresse eller goda förutsätt-

⁸ Kartläggning av den kommunala musikskolan. (Skolöverstyrelsen, 1966).

⁹ SOU 1962:51 s. 41.

ningar för musikalisk yrkesverksamhet ska erhålla sådan undervisning som kan ligga till grund för högre musikutbildning.¹⁰

Intentionerna konkretiseras i särskilda mål för ämneskurserna:
Ämneskurserna avser att

- vidareutveckla en positiv attityd till musik och stimulera musikintresset
- utveckla elevernas uttrycksförmåga, fantasi, motorik, gehör, koncentrationsförmåga och förmåga att lyssna
- ge färdighet och repertoarkunskap i ämnet
- föra eleverna i kontakt med och låta dem uppleva olika slag av musik
- utveckla förmågan att samverka i grupp
- förbereda eleverna för deltagande i det allmänna musiklivet
- förbereda yrkesinriktade elever för högre musikutbildning¹¹

Trots att kommunerna var helt fria att organisera sin verksamhet efter egna förutsättningar och behov blev skriften normerande för musikskolan i hela landet. Sannolikt svarade skriften upp mot en efterfrågan på råd och stöd för verksamheten. Råden är mycket detaljerade och ger förslag till upplägg av undervisningen, organisering av verksamheten och om riktlinjer för pedagogiken.

Avgifter

I den tidiga kommunala musikskolan förekom såväl avgiftsfri som avgiftsbelagd undervisning. I 1965 års musikutbildningskommitté beskrivs verksamheten som belagd med ”vanligen mindre elevavgifter” med en i övrigt kommunal finansiering. År 1972 bedrev dryg tredjedel av musikskolorna en avgiftsbelagd verksamhet, men redan under de närmast efterföljande åren införde allt fler kom-

¹⁰ Svenska Kommunförbundet, *Den kommunala musikskolan* (Svenska Kommunförbundet 1976) s. 21.

¹¹ Svenska Kommunförbundet, *Den kommunala musikskolan* (Svenska Kommunförbundet 1976).

muner avgifter. De flesta musikskolor tillämpade också syskonrabatter eller behovsprövade avgifter för att inte behöva utestänga elever av ekonomiska skäl, något som också Kommunförbundet rekommenderade.¹²

Den kommunala musikskolan ställning växte sig allt starkare i samhället. I slutet av 1970-talet fanns minst 300 000 elevplatser och 5 000 lärare tjänstgjorde i någon utsträckning i verksamheten. Antalet lärare, trettio år senare, är detsamma.¹³ Då det saknas säkerställd statistik över antal platser och deltagare i verksamheten är det svårt att jämföra underlagen, men i dag beräknas verksamheten omfatta cirka 224 000 elevplatser i terminsvisa ämneskurser. Ytterligare 209 000 platser för olika typer av projekt och verksamhet inom den obligatoriska skolans ram.¹⁴ Det är svårt att uttala sig om antal deltagare eftersom en deltagare dels, om den deltar i flera kurser, kan räknas flera gånger och dels för att antalet deltagare i frivillig verksamhet respektive den verksamhet som ges inom skolans ram, inte är säkerställt.

3.1.1 Från musikperspektiv till barnperspektiv

Den kommunala musikskolan präglades länge i första hand av tanken om ett blomstrande musikliv med god återväxt utifrån ett samhällsintresse.¹⁵ Musiken hade ett instrumentellt värde och spel i orkestrar och ensembler i amatörmusiken var viktiga beståndsdelar i tidens folkrörelser. Undervisningen i musikskolan var företrädesvis individuell och motiverades utifrån en vilja att höja kvaliteten i orkestrarna. Endast begåvade elever erbjöds undervisning och dessa skulle spela betydelsefulla musikverk för att uppnå estetiska värden och formas till musikanter.¹⁶

På 1980-talet skedde en förändring som kommer till uttryck i Kommunförbundets reviderade upplaga av *Den kommunala musikskolan*. Även om målen för musikskolan fortfarande var relativt

¹² Svenska Kommunförbundet, *Den kommunala musikskolan* (1976) s. 139.

¹³ SOU 1976:33, s. 57; Kulturskolerådet, *Kulturskolan i siffror 2015*; Kulturskoleutredningens enkät till landets kulturskolechefer (2015).

¹⁴ Kulturskolerådet, *Kulturskolan i siffror* (2015).

¹⁵ T. Persson, *Den kommunala musikskolans framväxt och turbulenta 90-tal* (Göteborgs universitet, 2001) s. 364 f.

¹⁶ K. Holmberg, *Musik- och kulturskolan i senmoderniteten: reservat eller marknad?* (Lunds universitet, 2010) s. 9; SOU 1968:15.

oförändrade jämfört med den tidigare upplagan, antog förbundet ett tydligt barnperspektiv. I den reviderade upplagan slog Kommunförbundet fast att "[d]et viktigaste är att eleverna upplever sitt musicerande som meningsfullt och anpassat till deras aktuella behov och önskemål. Verksamheten i musikskolan måste därför vara mångfacetterad och flexibel".¹⁷

Nu inträdde en period som kan betecknas som musikskolans storhetstid. Under 1982 deltog 370 000 barn och unga på olika sätt i en verksamhet som sysselsatte 6 000 lärare varav 3 750 hel- eller deltidanställda. Kommunernas utgifter uppgick till 538 miljoner kronor, vilket i dagens penningvärde motsvarar 1,4 miljarder.¹⁸

3.1.2 Från musikskola till kulturskola

Allt eftersom beslutade allt fler kommuner att inlemma fler konstområden i musikskoleverksamheten och att även byta namn till kulturskola. Såväl Kulturrådet som Kommunförbundet ansåg redan på 1970-talet att det fanns goda skäl att utvidga den kommunala musikskolans verksamhet till andra konst- och kulturuttryck.¹⁹ Flera kommunala musikskolor hade visserligen redan före 1980-talet infört fler konstområden än musik. Bland annat fanns dansundervisning i Solna och Skellefteå och omfattande teaterverksamhet i Stockholmsområdet i form av Vår teater. Bildkonstskolor erbjöds bland annat i Robertsfors och Södertälje.²⁰ Vid den här tiden hade tjugo kommuner startat kulturskolor och ytterligare ett trettiotal låg i startgroparna. Musikledare såg ett behov av ett komplement till musiken, framför allt för de yngsta barnen men det fanns också en ökad medvetenhet kring kreativitetens betydelse för barn och unga.²¹

Än i dag saknas en formell beskrivning av vad det innebär att vara kulturskola, men i en rapport till Kulturutredningen²²

¹⁷ O. Tivenius, *Musiklärartyper* (Örebro Universitet, 2008).

¹⁸ Svenska Kommunförbundet, *Den kommunala musikskolan en resurs i kulturlivet* (1984).

¹⁹ *Ny kulturpolitik* SOU 1972:66; Svenska Kommunförbundet, *Den kommunala musikskolan* (1976) kap. 6.

²⁰ H. Sandh, *Kulturskolorna – lika och unika* (Mandatus, 2015).

²¹ *Ibid.* s. 11.

²² H. Sandh, *Kulturskolorna i Sverige. En lägesrapport 1994*. Studie för Kulturutredningen (1994).

definieras begreppet för första gången och har sedan dess förblivit gängse praxis:

Kulturskolan är en organisation där minst tre av ämnena musik, bildkonst, teater, dans och film/video finns som frivillig regelbundet återkommande verksamhet för barn och ungdom efter skoldagens slut. Verksamheten ska ha som mål att en integration av ämnena kommer till stånd.²³

Omvandlingen från traditionell musikskola till kulturskola uppfattades i vissa fall som en nedprioritering av musikens starka ställning. Att införa fler konstuttryck som dans och teater, och som bygger på gruppundervisning, kunde ses som ett sätt att spara in på den förhållandevis dyra och i stora delar enskilda instrumentalundervisningen. Detta aktualiserades särskilt i de fall där omvandlingen till kulturskola inte fick medföra några ökade kostnader för kommunen. Det var dock inte i första hand ett ekonomiskt ställningstagande som ledde till att musikskolan utökades till att erbjuda fler konstuttryck utan en vilja att erbjuda en mer deltagaranpassad riktning vilket också har präglat kulturskolornas utveckling sedan dess.²⁴

Omvandlingen från musikskolor till kulturskolor bromsades kraftigt av 1990-talskrisen²⁵ för att åter komma igång under 2000-talet. Processer pågår fortfarande i flera kommuner i landet för att utvidga musikskolan till kulturskola med ett breddat utbud. Kulturskolerådet tog 2016 fram en vägledning med råd för de kommuner som vill utöka sin verksamhet²⁶ och för närvarande har ungefär två tredjedelar av kommunerna en kulturskola.²⁷

3.1.3 Från nedläggningshot till samhällsnytta

Kulturskolornas 1990-tal har beskrivits som turbulent och präglad av nedläggningshot. Kommunernas ekonomi försämrades kraftigt och under 1992 hotades 67 procent av landets musikskolor av

²³ H. Sandh, *Kulturskolorna i Sverige. En lägesrapport 1994*. Studie för Kulturutredningen (1994) s. 6.

²⁴ O. Tivenius, *Musiklärartyper* (Örebro universitet 2008).

²⁵ Gunnar Svensson, *Barns rätt till kultur* (Svenska Kommunförbundet, 1993) s. 51.

²⁶ Kulturskolerådet, *Från musikskola till kulturskola – tips på vägen* (Kulturskolerådet, 2016).

²⁷ H. Sandh, *Kulturskolorna – lika och unika* (Mandatus, 2015); Kulturskoleutredningens enkät till landets kulturskolechefer (2015).

nedläggning eller kraftig nedskärning, även om utfallet några år senare inte blev fullt så drastiskt.²⁸ Det handlade om nedläggningar, lokalbrist och hot om nedskärningar och ofta motiverades de förestående nedskärningarna med kulturskolans ställning som icke lagstadgad verksamhet.²⁹

Under det tidiga 1990-talet höjde hälften av alla kommuner sina avgifter till kulturskolan³⁰ vilket även går att avläsa i hushållens kostnader för musikskoleundervisning. Dessa ökade mellan 1988 och 1992 med 71 procent.³¹ Utredningen har försökt uttyda vilken effekt detta fick på deltagandet men tyvärr saknas underlag på hur många som deltog vid samma tid. Genom att jämföra de underlag utredningen känner till och förutsatt att siffrorna är jämförbara slutade var tionde elev. Under 1987–88 deltog 200 575 barn och unga i musik och övriga ämnen.³² Tio år senare deltog 180 000 barn och unga i ämneskurs.³³ Ett annat sätt att tydliggöra krisens effekter är att jämföra kommunernas totala anslagsnivå till kulturskolan. Trots bristfälliga tidsserier vet vi att 1997 års totala anslag på 915 miljoner kronor låg 166 miljoner under 1986 års anslagsnivå i nominella tal. Inte förrän 1999 översteg de kommunala anslagen det sena åttiotalets nivåer. Med stor sannolikhet hade kommunernas ekonomiska svårigheter effekter på den tiondel av eleverna som slutade. Om det berodde på höjda avgifter eller färre elevplatser är svårt att säga. Vilka barn och unga det var som slutade vet vi heller inte men att minskade kommunala anslag till verksamheten i någon mån komparerades av höjda avgifter är tydligt.

Trots hot om nedläggning under 1990-talet kunde de flesta kommunerna behålla sina verksamheter. I flera kommuner var det röststarka föräldrar, musikledare och politiker som med mediernas hjälp bidrog till att nedläggningshoten endast i enstaka fall blev realiserade.³⁴

²⁸ T. Persson, *Den kommunala musikskolans framväxt och turbulenta 90-tal* (Göteborgs universitet, 2001) s. 227.

²⁹ *Ibid.*

³⁰ *Barns villkor i förändringstider 1994:4* (Socialstyrelsen, 1994) s. 141.

³¹ Tabellbilaga SOU 1995:85 s. 506.

³² Statistik Svenska kommunförbundet (1988).

³³ Statistik Kulturskolerådet (2015).

³⁴ T. Persson, *Den kommunala musikskolans framväxt och turbulenta 90-tal* (Göteborgs universitet, 2001) s. 318, 331.

Efter denna turbulenta period har de kommunala kulturskolorna kommit att stärkas i den allmänna opinionen.³⁵ En kulturskola av hög kvalitet anses vara till fördel i kommunernas strävan att vara intressant för nya invånare. I en rapport från 2006 konstaterar Ungdomsstyrelsen att det blir allt vanligare att kultur- och fritidsverksamhet ses som en kommunal tillgång, med möjlighet att generera ekonomisk nytta till kommunen.³⁶ Kulturskolornas nyttighet för andra områden än det konstnärliga betonas, vilket har lett till en ytterligare legitimering av verksamheten. På regional nivå har kulturskolorna fått utrymme genom de kulturplaner som ligger till grund för fördelningen av statsbidrag till regional kulturverksamhet. Trots att inga statliga medel till kulturskoleverksamhet fördelas inom ramen för detta statsbidrag nämns kulturskolan i nitton av tjugo kulturplaner vilket tyder på att den kommunala verksamheten är en viktig part, sett ur ett kulturellt helhetsperspektiv.

3.1.4 De fria kulturskolorna

Den kommunala kulturskolan finns omnämnd i ett nittiotal statliga utredningar från sent 1930-tal till i dag. De flesta berör bara kulturskolan mycket översiktligt, i relation till något annat politikområde, men antalet tyder på att verksamheten, trots att det inte förekommit något nationellt engagemang i frågan, har varit föremål för stort intresse.

Statsunderstött eller inte

Sedan den kommunala musikskolans start har ett flertal statliga utredningar inom kultur- eller utbildningsområdet diskuterat statliga insatser. Skolutredningen föreslog redan 1945 att ett statligt utjämningsstöd borde införas.³⁷ Vid den tiden arrangerade kommunerna genom folkskolan en frivillig undervisning i instrumentalmusik som ett komplement till den schemalagda sång-

³⁵ K. Holmberg, *Musik- och kulturskolan i senmoderniteten* (Lunds Universitet, 2010).

³⁶ Ungdomsstyrelsen, *Fokus 06 En analys av ungas kultur och fritid* (2006).

³⁷ SOU 1946:11, s. 304–305.

och musikundervisningen. Utredningen bedömde att skillnaderna mellan olika kommuners förmåga att bekosta denna efterfrågade undervisning var oacceptabla och ville därför inrätta ett riktat stöd till mindre bärkraftiga, skattetyngda kommuner.

Även utredningen *Musikliv i Sverige* utpekade den kommunala musikverksamhets behov av stöd och menade att detta var lika påtagligt som statens plikt att stödja kommunernas ansträngningar för musikkulturell utveckling.³⁸ Femton år senare föreslog Musikutbildningskommittén³⁹ att den frivilliga musikundervisningen borde få statsbidrag på samma grunder som övrig skolundervisning eftersom den frivilliga musikundervisningen sågs som en basal förutsättning i den musikutbildningspyramid som kommittén skisserade. Kommittén föreslog att den då förekommande frivilliga musikundervisningen på högstadiet, den kommunala frivilliga musikundervisningen, studieförbundets musikcirklar för ungdom under 16 år samt kyrkomusikernas fria musikundervisning, skulle slås ihop och dess finansiering successivt övertas av staten.

Genom denna åtgärd räknar kommittén med att rekryteringsunderlaget för fortsatt musikutbildning kan väsentligt breddas. Samtidigt skapas förutsättningar för ett bättre utnyttjande av musiklärarnas kapacitet. Olika kombinationsmöjligheter, klassundervisning – frivillig musikundervisning – kyrkomusikalisk tjänst, skapas. Kommittén räknar också med att ett genomförande av förslaget skall komma studieförbundens musikverksamhet till godo.⁴⁰

Kommittén förutsåg det ökade behovet av professionell kompetens för detta breddade musikuppdrag och föreslog att särskilda musikfackskolor skulle inrättas men också att dels en musiklärarlinje och dels flera musikpedagoglinjer skulle etableras vid musikhögskolorna. Till detta skulle ett musikpedagogiskt centrum inrättas för utvecklingsarbete och forskning för hela det musikpedagogiska fältet. Deras förslag och argumentation ger eko ända in i våra utredningsdirektiv om att all skolungdom i landet borde ha samma rätt och möjlighet att få delta oavsett kommuntillhörighet:

³⁸ SOU 1954:2, s. 53.

³⁹ SOU 1968:15.

⁴⁰ SOU 1968:15, s. 232.

... elever på olika platser i landet har högst olika möjligheter att få delta i frivillig musikundervisning. I vissa län är musikskoleverksamheten fast rotad och väl etablerad i flertalet, kanske alla kommuner. På andra håll i landet är elevernas möjligheter till frivillig undervisning mycket små eller inga.⁴¹

Reformen beräknades till 51 miljoner kronor. Ingen gång fick förslagen gehör. I prop. 1970:25 tydliggjorde regeringen att den inte ansåg att den frivilliga musikundervisningen var av tillräcklig omfattning för att vara en uppgift för den statliga skolan. Däremot förespråkade man en nära samverkan mellan skolan och den frivilliga undervisningen.

Breddning och gruppundervisning

När så Kulturrådet inrättas 1969, inledningsvis som en utredningstjänst för att utforma förslag till en statlig kulturpolitik, återkom frågan om statsbidrag i betänkandet *Ny kulturpolitik* (SOU 1972:66). Utredningen tecknade en helhetsbild av kulturlivet med barn och ungdomar som en egen målgrupp med egna behov. Kulturrådet ansåg att barns efterfrågan på kulturella aktiviteter var mycket stor och ofta större än tillgängligt utbud. Utredningen beskriver hur den kommunala musikskolan hade vuxit fram utan att vissa grundläggande frågor om mål, pedagogiska vägar och samordning hade lösts. Kommunerna ansågs bedriva en alltför ensidig verksamhet med inriktning mot musikgenren med betoning på enskild färdighetsträning i stället för gruppundervisning. Utredningen förespråkade att utbudet borde breddas genom att de kommunala musikskolorna byggde ut sin verksamhet till fler konstområden. Kulturrådet ifrågasatte även det paradoxala i att statsbidrag gavs till studieförbundens gruppundervisning för elever från tolv år men däremot inte till de kommunala musikskolorna och den kommunala barn- och ungdomsteatern. Kulturrådet föreslog därför att frågan om ett statsbidrag borde ges till kommunal frivillig undervisning i grupp men ansåg att frågan först skulle analyseras mer. De påpekade även vikten av samverkan

⁴¹ SOU 1968:15, s. 64.

mellan den frivilliga verksamheten, förskolan och skolan och ville att skolans ansvar borde förstärkas.⁴²

Kommunerna bör fullfölja utbyggnaden av musikskolorna men också på sikt bygga upp en motsvarande verksamhet för barn och ungdom inom övriga konstområden. Denna frivilliga kommunala verksamhet bör bedrivas i nära samverkan med skolan – som har ett ansvar för grundläggande orientering och undervisning i dessa ämnen – och förskolan. Statsbidrag bör utgå till den frivilliga kommunala verksamheten. Innan ett statsbidrag införs bör dock frågorna om målen och de pedagogiska vägarna för verksamheten, samverkan med skolan, uppgiftsfördelningen och samspelet med föreningslivets verksamhet liksom frågor om åldersgränsen för olika typer av statsbidrag och avgränsningen mot den kommunala ungdomsverksamheten utredas. Det nya kulturrådet föreslås göra utredningen i nära samverkan med berörda parter. Utredningen bör ske i samband med utredningen om ett föreslaget lokalt aktivitetsstöd på kulturområdet.⁴³

Regeringen gick på Kulturrådets linje och avsåg att fortsatt utreda frågan.⁴⁴ Regeringen instämde även i Kulturrådets bedömning att statsbidrag var att föredra framför lagstiftning på kulturområdet för att inte begränsa kommunernas och landstingens valfrihet.⁴⁵ I stället sågs stimulansbidrag och direkta anslag som bättre styrningsformer och/eller en styrning genom nationella kulturpolitiska mål. Utredningen om skolan, staten och kommunerna fick i uppdrag att i samarbete med Statens kulturråd pröva hur en bättre samordning mellan skolans obligatoriska undervisning och frivillig kommunal verksamhet för barn och ungdom inom skilda konstområden skulle påverka statsbidragsfrågorna.⁴⁶ Frågan kom att hamna i skuggan av utredningens mer dominanta frågor som rörde förutsättningarna för en kommunalisering av skolan. Trots skrivningar i direktiven fördes inga resonemang varken om samverkan eller eventuella statsbidrag till musikskolorna.⁴⁷

⁴² SOU 1972:66, s. 351–353.

⁴³ Prop. 1974:28, s. 63.

⁴⁴ Prop. 1974:28, s. 313; *Skolan. En förändrad arbetsfördelning*. SOU 1978:65.

⁴⁵ Prop. 1974:28 s. 304.

⁴⁶ Prop. 1974:28, s. 313.

⁴⁷ *Skolan. En förändrad arbetsfördelning*. SOU 1978:65.

Svenska kommunförbundet och kulturskolan

En yttre faktor som hade en avgörande inverkan på ansvarsförhållandet mellan stat och kommun var kommunreformen som avslutades under 1970-talet. Mindre kommuner slogs ihop till större enheter och kommunerna växte förutom i storlek, även vad gäller ekonomisk bärkraft och kompetens. Även kulturskolorna växte och, som tidigare nämnts gav Svenska kommunförbundet ut vägledningar som syftade till att ge medlemmarna stöd i arbetet. Där formulerades mål och uppgifter liksom förslag på organisations- och undervisningsformer och hur samverkan med skolan kunde läggas upp. Dessa vägledningar kom att få ett starkt genomslag. Ants Viirman, dåvarande chef på kultursektionen på Svenska kommunförbundet, menar att den verksamhet som förbundet informellt bedrev blev väldigt betydelsefull tack vare ett tryck underifrån.⁴⁸ Dessa skrifter bidrog till att skapa en uppfattning av musikskolan som en enhetlig skolform. Även om kommunernas suveränitet att forma sina egen verksamheter i princip omöjliggjorde detta, valde författarna på Kommunförbundet att ändå beskriva musikskolans verksamhet och ge detaljerade råd för en enhetlig kvalitativ verksamhet.⁴⁹ Utan något formellt beslut inom förbundet om att främja den kommunala verksamheten, ansvarade två tjänstemän på Kommunförbundet för att ge aktörerna stöd och råd. Därutöver anordnades kursverksamhet och chefsutbildningar. Detta bestod fram till början av 1990-talet då Sverige drabbades av ekonomisk kris. Förbundet beslutade då att lägga ner denna utbildningsverksamhet och musikskolefrågan flyttades till den sektion som arbetade med skolfrågor vilket ledde till att musikskolefrågan marginaliserades fullständigt.

Kulturskola – ett kommunalt ansvar

Den parlamentariska utredningen *Tjugo år av kulturpolitik*⁵⁰ hade i ansvar att utvärdera kulturpolitiken med utgångspunkt i 1974 års kulturpolitiska mål. Inga konkreta förslag som rörde kulturskolan

⁴⁸ Telefonsamtal Ants Viirman 2015-11-13.

⁴⁹ T. Persson, *Den kommunala musikskolans framväxt och turbulenta 90-tal* (Göteborgs universitet, 2001) s. 73.

⁵⁰ SOU 1995:84.

gavs. I stället betonades behovet av en utveckling mot kulturskolor som kunde möta barns intresse för konstnärlig verksamhet och olika uttrycksformer i en mer projektorienterad verksamhet. De menade att utgångspunkten skulle tas i ungas egna erfarenheter och därmed inte i ”reproduktion av färdigskriven musik”.⁵¹ Utredningen påpekade den sociala snedrekrytering som präglade musikskolan vilket avgiftshöjningarna under 1990-talets början hade förstärkt med minskade elevantal som följd. Dessa avgiftshöjningar sattes i relation till avsaknaden av ett entydigt ansvar för verksamheten. Utredningen konstaterar att ingen statlig myndighet hade ansvar för att följa den kommunala musikskolan och att utvärdera den, men ger däremot ingen ledning om hur detta ansvar bättre kunde axlas.⁵²

Det nya skatteutjämningsystemet som infördes 1996 kom att underlätta för hårt trängda kommuner. Systemet syftade till att garantera alla kommuner och landsting likvärdiga ekonomiska förutsättningar för att öka alla kommuners möjlighet att ge välfärd till sina invånare.

Frågan om att lagfästa den kommunala kulturskolan togs upp av kommittén *Aktionsgruppen för barnkultur* 2006. Utredningen bedömde att en lag vore riskabelt utifrån resonemanget att kommuner skulle kunna nöja sig med minsta möjliga lägstanivå för att leva upp till lagens bokstav. Däremot såg utredningen behov av en statligt reglerad utbildning för lärarna inom kulturskolan liksom ett motivationsstöd för utveckling av verksamheten.⁵³

De kommunala kulturskolorna omnämns helt kort som betydelsefulla för barns och ungas eget musikutövande i betänkandet *I samspel med musiklivet*.⁵⁴ Dåvarande Sveriges Musik- och Kulturskoleråd (nuvarande Kulturskolerådet) framförde att ett ökat statligt ansvar vore önskvärt för området vilket utredningen hänförde till Kulturrådets domän och att saken därför borde beaktas i samband med etableringen av den nya kultursamverkansmodellen.

En slutsats som kan dras av denna historiska tillbakablick är att de frågor som sittande utredning har i ansvar att utreda inte är nya;

⁵¹ SOU 1995:84 s. 167.

⁵² SOU 1995:84 s. 73, 166 ff.

⁵³ SOU 2006:45.

⁵⁴ SOU 2010:12.

behovet av nationell samordning, eventuell lagstiftning och kompetensförsörjningsfrågan har varit ständigt återkommande ända sedan de kommunala musik- och kulturskolornas tillkomst. I sin hantering av förslagen har regering och riksdag tydliggjort att ansvaret för detta område vilat på kommunerna och att något ansvar för kulturskola hittills inte bör ingå i den statliga intressesfären.

3.2 Kulturskolornas organisationsformer

Trots förslag av tidigare utredningar på området har inga statliga åtaganden förekommit inom kulturskolorna förrän 2015 då Kulturrådet anvisades medel till utveckling av den kommunala verksamheten.⁵⁵ Utöver de nationella kulturpolitiska målen och FN:s barnkonvention finns inte heller några nationella styrdokument eller riktlinjer. De riktlinjer som togs fram av Kommunförbundet på 1970- och 1980-talen har haft inflytande på verksamheten men det är framför allt de lokala förutsättningarna som präglat dagens kulturskolor. Olika kommuner har vitt skilda förutsättningar och påverkas av lokal kulturtradition, eldsjälares engagemang och geografiska och demografiska förhållanden. Dessa faktorer, och många fler, har gett landets kulturskolor en stor bredd, och ett gemensamt drag är att de ofta har en stor betydelse för lokalsamhället.

Kommunernas kostnader för kulturskolor är drygt 2 miljarder kronor, vilket är det näst största åtagandet efter folkbiblioteken i de kommunala budgetarna på kulturområdet. Många kommuner har en väl fungerande och uppskattad kulturskola som bidrar till ett rikt lokalt kulturliv. Kulturskola finns i de flesta av landets kommuner. Endast fem kommuner saknade anslagspost i den kommunala budgeten för kulturskola 2015.⁵⁶ Det innebär att det i övriga 285 kommuner finns en kulturskola, som drivs av en kommun eller i samarbete med en annan kommun. Detta behöver dock inte innebära att det är kommunen själv som driver kulturskolan. Uppskattningsvis är det femton kommuner som jämfört med landets genomsnitt, har mycket låga anslag för kulturskoleverk-

⁵⁵ Förordning (2015:998) om statsbidrag till kommuner som bedriver musik- och kulturskoleverksamhet.

⁵⁶ Kommun- och landstingsdatabasen Kolada (2016).

samhet och i stället för att bedriva egen verksamhet har lagt ut verksamheten på andra aktörer, företrädevis ideella aktörer som studieförbund.

3.2.1 Organisation, ekonomi och avgifter

Kulturskolan är en kommunal verksamhet som regleras som en del av de kommunala befogenheterna i kommunallagen. Där föreskrivs kommunens rätt att ta ut avgifter för verksamheten och möjligheten att överlämna verksamhet åt till exempel en privat huvudman. I kommunallagen föreskrivs också att kommunen själv får besluta om verksamhetens organisation. Organisationstillhörigheten, det vill säga vilken nämnd och förvaltning kulturskolan tillhör, varierar över landet. Kulturskolorna är förhållandevis jämnt fördelade över kultur-/fritidsnämnder och barn-/utbildningsnämnder vilket också avspeglar sig i förvaltningstillhörighet. Skillnaden är stor jämfört med 1970-talet då 95 procent av kommunerna organiserade sina musikskolor under skolstyrelserna, vilka motsvaras av dagens utbildningsnämnder. Ett trettiotal kommuner organiserar i dag kulturskolan direkt under kommunstyrelsen.

Ekonomi och avgifter

De kommunala kulturskolorna finansieras i huvudsak genom anslag inom den kommunala budgeten som beslutas av kommunfullmäktige. Kommunen har också möjlighet att ta ut avgifter för de tjänster och nyttigheter de tillhandahåller, förutsatt att avgifterna inte överstiger självkostnaden. Det ska inte vara möjligt för kommunen att bedriva kulturskoleverksamhet med vinst. I dag står intäkter från i första hand terminsavgifter och i viss mån instrumenthyror för elva procent av kulturskolornas intäkter vilket är ungefär samma nivåer som på 1970-talet.⁵⁷ Utöver avgifter får kommunerna också vissa intäkter från de uppdrag som kulturskolornas personal utför i kommunens förskolor och skolor. Även om kommunernas anslag till kulturskola har ökat kontinuerligt

⁵⁷ Svenska Kommunförbundet, *Den kommunala musikskolan* (1976) s. 139; Kommun- och landstingsdatabasen Kolada (2016).

under den senaste femtonårsperioden har anslagen till denna verksamhet minskat, som andel av kommunernas totala budgetanslag.⁵⁸

Att ta fram jämförbara uppgifter på vad verksamheten kostar kommuner emellan är mycket svårt, eftersom varje kommun utifrån sina politiska beslut gör en egen tolkning av vad verksamheten innehåller, organiseras och hur den ska redovisas. Det gör att den ekonomiska redovisningen beskriver olika saker från kommun till kommun. I vissa kommuner innebär uppdraget att enbart erbjuda fritidsverksamhet medan många kommuner bedriver kulturskoleverksamhet i hög utsträckning integrerad med den obligatoriska grundskolan. Ytterligare andra erbjuder verksamhet även till förskolan och/eller vuxna deltagare, förutom till barn och unga i skolåldern, för att nämna några exempel. Tänkbara felkällor redovisningstekniskt kan vara hur kommuner fördelar kostnaderna för lärarlöner på respektive verksamhet när musiklärartjänster delas mellan den obligatoriska skolan och kulturskolan, eller sätten som kommuner hanterar och redovisar kulturskolans lokalkostnader, vilket varierar stort.

Mot bakgrund av ovan resonemang och utifrån tillgängliga underlag uppgår kommunernas totala utgifter för kulturskolan till drygt 2,5 miljarder kronor, att jämföra med 1973 då motsvarande kostnad uppgick till 138 miljoner kronor.⁵⁹ Dagens nivå är en ökning med ungefär en miljard sedan 1997.⁶⁰ Av detta används huvuddelen till lärarlöner och ungefär 400 miljoner till kostnader för lokaler och administration. Att utgifterna ökat så pass mycket beror till stor del på att löner, som under dessa år ökat, utgör en så stor del av budgeten.

Sett till kommunernas totala utgifter utgör kulturskolan ungefär 0,4 procent och som andel av kommunernas kulturutgifter står kulturskolan för en femtedel. Utgifterna för verksamheten är storleksmässigt jämförbara med kommunernas kostnader för fritidsgårdsverksamhet på 2,3 miljarder kronor men är långt mindre än kommunernas utgifter för grundskoleverksamhet på 93 miljarder kronor. Beräknas de redovisade kostnaderna per invånare

⁵⁸ Kommun- och landstingsdatabasen Kolada (2016).

⁵⁹ SOU 1995:85.

⁶⁰ SCB Räkenskapsammandraget (2016); Kulturskolerådet (2016).

avsätts som lägst cirka 400 kronor per invånare mellan 7–15 år och som mest 7 700 kronor.⁶¹ De kommuner som avsätter mer medel per invånare tenderar att ha högre andel deltagare i verksamheten. Kommuner i glesbefolkade regioner har i genomsnitt de högsta kostnaderna för verksamheten vilket kan hänga ihop med att de fasta kostnaderna slås ut på färre antal invånare men också på stora avstånd vilket kräver fler och längre transporter.

Avgifter för ämneskurser och instrumenthyra har legat relativt stabilt de senaste femton åren men sedan 2012 syns ett visst trendbrott då avgiftsnivåerna har sänkts med tre procent. Det ser utredningen som en positiv utveckling eftersom avgifter kan vara ett hinder för deltagande i kulturskolan (avsnitt 3.6.2). Spannet är stort mellan de kommuner som erbjuder en kostnadsfri verksamhet och de som beslutat om höga avgifter; terminsavgifter på upp till 1 710 kronor per termin med tillägg för instrumenthyror förekommer.⁶² Den genomsnittliga terminsavgiften i landet låg 2014 på 656 kronor vilket är den lägsta nivån (justerat för inflation) sedan 1997. Tretton kommuner i landet tog under 2016 inte ut någon terminsavgift. Flera kommuner har infört vissa avgiftsfria verksamheter. Vissa av dessa kräver heller inte någon föranmälan i syfte att underlätta för barn och unga med liten eller ingen vana att delta i kulturskoleverksamhet. Flera kommunföreträdare menar att när en avgift införts, även om det bara är 50 kronor, har antalet deltagare minskat drastiskt. Många kommuner tillämpar också syskonrabatt och andra rabatter.

De högsta avgifterna betalar familjer i förortskommuner till storstäderna och som lägst är avgifterna i kommuner i glesbefolkade regioner. Det verkar finnas ett visst samband mellan politisk majoritet i kommunfullmäktige och avgiftsnivåer där de högsta avgifterna återfinns i kommuner med borgerlig majoritet och de lägsta i kommuner med röd-grön majoritet. Avgiftsnivån kan också antas bero på en rad andra faktorer som befolkningsstruktur och ortens kulturtradition. Utredningen har inte kunnat se att det finns något entydigt samband mellan avgiftsnivå och andelen barn och unga som deltar i kulturskolan.

⁶¹ *Sveriges bästa kulturskola*. Lärarförbundet (2013).

⁶² *Kulturskolan i siffror 2015* (Kulturskolerådet 2016).

När det gäller fritidsaktiviteter i övrigt, som idrott, är det vanligt med ett uttag av en viss avgift för att kunna delta. Att avgiftsfrågan inom just kulturskolan är omstridd kan bero på att det rör sig om offentligt finansierad verksamhet och att kulturskolan har och har haft ett nära samarbete med den obligatoriska skolan. Flera kulturskolechefer menar att det är nödvändigt för verksamhetens status att ha avgifter. En avgiftsfri undervisning antas leda till att deltagarna inte fäster lika stor vikt vid att delta i undervisningen, som när en avgift tas ut. Att betala en avgift, även om den är symbolisk, innebär ett åtagande för deltagaren.

Höga avgifter framhålls i utredningens direktiv som ett hinder för deltagande i kulturskolan och i budgetpropositionen för 2016 föreslog regeringen att avsätta 100 miljoner kronor till att bidra till låga elevavgifter, göra den kommunala kulturskoleverksamheten mer jämlik och förbättra möjligheterna för barn och ungdomar att delta i verksamheten. Statens kulturråd fick i januari 2016 i uppdrag att fördela projektmedel utifrån förordningen (2015:998) om statsbidrag till kommuner som bedriver musik- och kulturskoleverksamhet. Medel kan sökas från och med hösten 2016 för kvalitetshöjande insatser och för att sänka, eller behålla låga, avgifter.

Styrning, mål och uppföljning

Föreningen Kulturskolerådet, tidigare SMoK, har sedan 1997 med begränsade medel bedrivit ett viktigt arbete med kompetensutveckling, opinionsbildning och att sammanställa statistik. Uppföljning görs även av kommunerna. Sveriges kommuner och lands-ting (SKL) och Myndigheten för ungdoms- och civilsamhällesfrågor (MUCF) genomförde 2014 en enkätstudie i samtliga kommuner till ansvariga för frågor som rör ungdomars fritid och organisation där kulturskolan ingick som en del. I enkäten uppger 64 procent av kommunerna att uppföljningsbara mål finns för kulturskoleverksamheten.⁶³ I ungefär en tredjedel av dessa kommuner följs resultatet upp på central nivå. I övrigt är det kulturskolorna själva som har detta ansvar. I jämförelse med andra

⁶³ Myndigheten för ungdoms- och civilsamhällesfrågor, *Ungas fritid och organisering. Fokus 14* (MUCF, 2014).

kommunala verksamheter som skola, vård och omsorg är kulturskoleverksamhetens uppföljning svag vilket sannolikt hänger ihop med dess frivillighet. Kulturskolan har begränsad erfarenhet av att få verksamheten granskad och det finns inte en tradition av självvärdering eller utvärdering.⁶⁴ Att så pass många kommuner saknar uppföljningsbara mål för sin kulturskoleverksamhet kan antas bero på ett flertal faktorer; kulturintresse från ansvariga politiker, tradition, ekonomiska och administrativa resurser och synen på kulturskolans betydelse för kommunens medborgare är några.

Det finns en rad olika metoder för uppföljning och utvärdering av offentlig verksamhet och inom flera kulturskolor pågår ett utvecklingsarbete. Ett alternativ är så kallade kollegiala granskningar där en grupp av pedagoger från flera kulturskolor besöker och utvärderar skolor i angränsande kommuner. Detta kräver viss närhet mellan kulturskolorna och att tid avsätts men tar i övrigt inte några större ekonomiska resurser i anspråk. Andra skolor följer upp verksamheten inom verksamheten utifrån styrdokument och ytterligare andra anlitar konsulter som använder sig av olika utvärderingsmodeller, ofta utifrån modeller som mäter kvalitet i grundskolan och som anpassats för kulturskolans behov. I Karlskoga har ett arbete inletts i samarbete med andra kommuner där ett antal nyckeltal tagits fram för att höja verksamheternas kvalitet och genomföra en relevant och systematisk jämförelse av verksamheten, även över kommungränserna.

I och med att det inte finns några enhetliga kriterier för vad som avses med kvalitet har kulturskolorna olika fokus för sina uppföljningar, men vanligen bygger mätningarna på en kombination av kvantitativa och kvalitativa undersökningar. Målen följs upp kvalitativt genom enkäter, observationer eller intervjuer med deltagare, pedagoger och föräldrar. Bredden är stor och i några av skolorna följs trygghet och trivsel, delaktighet i lärarprocessen, arbetsätt, utveckling och lärande, organisation, styrning och ledarskap, kommunikation, kompetens och resursutnyttjande upp. I andra skolor tillkommer normer och värden, förutsättningar för konstnärligt skapande och samverkan med omvärlden som indikatorer för kvalitet i verksamheten. I det arbete som Karlskoga

⁶⁴ Myndigheten för ungdoms- och civilsamhällesfrågor, *Ungas fritid och organisering. Fokus 14* (MUCF, 2014).

kommun påbörjat finns också elevomsättning, kösituation och tillgänglighetsperspektiv med som nyckeltal.

3.2.2 Upphandling, privata aktörer och folkbildningen

Flera kommunala verksamheter, som skolor, vårdcentraler och äldreboenden, har konkurrensutsatts under senare år. Kulturskolorna har hittills inte följt med i denna utveckling i samma takt. Under de senaste åren har flera kommuner utrett frågan om att införa valfrihet inom kulturskolan, antingen genom att upphandla verksamheten enligt ett förfarande liknande regelverket i Lagen om valfrihet (LOV), som omfattar hälso- och sjukvårdstjänster, eller i annan form. Ett fåtal kommuner, framför allt i Stockholmsområdet men också i Skåne, har infört system med musikskolecheckar eller musikskolepeng som varje barn i kommunen har rätt att använda. I de kommuner som infört ett sådant system har kommunen auktoriserat ett antal aktörer för att utföra musikundervisning parallellt med den kommunala musikskolan. Barn och unga i kommunen kan sedan fritt välja bland de musikskoleutförare som erbjuds inom ramen för checksystemet. Systemet fungerar ungefär som skolpengen där en viss ersättning utgår till den utförare som eleven väljer. Deltagaren betalar också själv en avgift, antingen direkt till utföraren eller centralt i kommunen. Avgiften kan ligga på samma nivå i hela kommunen eller variera beroende på utförare. Hittills har detta system bara implementerats när det gäller musikverksamhet. Systemet med musikskolecheckar har införts genom beslut av kommunfullmäktige. Anledningar till införandet har varit politiska prioriteringar att införa valfrihet och/eller att få bort köerna till verksamheten.

Dessa system är efterfrågestyrda vilket innebär att alla barn som vill delta ska vara garanterade en plats. Detta har lett till en ökning av kostnaderna med mellan en och två miljoner kronor och i flera kommuner har budgeten dubblerats.⁶⁵ I en skärgårdskommun har man valt att vikta musikskolepengen så att utförare som undervisar barn och unga som bor på öar får högre ersättning per barn på grund av höga transportkostnader.

⁶⁵ Kommun- och landstingsdatabasen Kolada (2016).

Resurstillskottet som systemet inneburit har i flera kommuner lett till en ökad geografisk spridning vilket i sin tur kan tänkas bidra till det högre elevantal som införandet medfört. Omläggningen har inneburit en klar ökning av andelen deltagande barn och unga men utredningen saknar data för att jämföra andelarna före och efter omorganisationen.

Det är inte alltid tydligt om kommunens syfte med det nya systemet och dess budgettillskott har varit att öka valfriheten eller att inkludera fler barn och unga genom att öka platsantalet, eller både ock. Det går inte att utesluta att en motsvarande budgetökning för den kommunala kulturskolan, utan ökad valfrihet med auktoriserade utförare, hade lett till motsvarande ökning av antal barn.

Systemet med musikskolecheckar eller en viss peng till varje barn i kommunen är fortfarande relativt nytt och har bara implementerats i ett fåtal kommuner. Systemen har ännu inte utvärderats i en samlad form och det återstår att se vilka långsiktiga konsekvenser dessa nya former har på barns och ungas kulturutövande och tillgång till kulturskola av hög kvalitet.

Studieförbund som utförare av kulturskoleverksamhet

I många mindre kommuner är studieförbunden helt centrala för det lokala kulturlivet och i minst ett femtontal kommuner förekommer någon form av samarbete med studieförbund på kulturskoleområdet. Det kan röra sig om att studieförbunden är utförare, att lärare från studieförbund undervisar i kulturskolan eller att ett eller flera studieförbund driver kulturskolan i sin helhet. Studieförbunden tillhör tillsammans med folkhögskolorna det som kallas folkbildningen. Folkbildningen är en viktig del av det svenska civilsamhället och kan sägas ha tre funktioner: (1) som folkrörelseorgan som tillkommit i nära anslutning till olika medlemsorganisationer för att utveckla och sprida kunskap, (2) i sin roll som vuxenutbildare och (3) som kulturbärare.⁶⁶ Studieförbunden är idéburna organisationer med ett brett samhällsuppdrag, formulerat i det folkbildningspolitiska målet att ge alla möjlighet att tillsammans med andra

⁶⁶ SOU: 2012:72, s. 25.

öka sin kunskap och bildning för personlig utveckling och delaktighet i samhället.

Att studieförbund utför kulturskoleverksamhet åt kommunen är inte helt okontroversiellt av framför allt två anledningar; för det första kan det innebära en ideologisk konflikt för studieförbunden och för det andra innebär det i praktiken att statliga medel finansierar kommunal verksamhet när den utförs av ett studieförbund men inte är den utförs av en kommun.

Folkbildningsrådet som företräder studieförbunden, är kritiskt till att studieförbund är utförare av kulturskoleverksamhet då detta är två verksamheter som vilar på skilda pedagogiska och ideologiska grunder. Lärande inom folkbildningen riktar sig i första hand till vuxna, är friare och utgår från en holistisk syn på lärande där samhällsengagemang stimuleras. Som Folkbildningsrådet skriver i sitt folkbildningspolitiska dokument:

... den idégrund som svensk folkbildning vilar på är gemensam. Den ger folkbildningen sin särart i det utbildningssamhälle den samtidigt är en del av.⁶⁷

Studieförbunden är beroende av statlig såväl som kommunal finansiering. I en del kommuner förekommer att det generella bidragen till studieförbund har ökats under förutsättning att studieförbundet tar över utförandet av kulturskoleverksamheten. Det finns därför en risk för att studieförbund hamnar i en beroendeställning i förhållande till kommunen och inte kan säga nej till att bli utförare av kulturskoleverksamheten.

Studieförbundens statliga finansiering regleras av förordning (2015:218) om statsbidrag till folkbildningen och medel betalas ut av Folkbildningsrådet. Syftet med stödet till folkbildningen är bland annat att bidra till att bredda intresset för och öka delaktigheten i kulturlivet. Studieförbunden får ersättning dels för administrativa kostnader och dels för deltagartillfällen. För barn under 13 år utgår halva ersättningen. I kommuner där nedskärningar präglat kulturskolans område har olika former av samarbeten med studieförbunden blivit ett sätt att spara in på den egna verksamheten men samtidigt kunna erbjuda verksamhet på kulturområdet för kommunens barn och unga.

⁶⁷ Folkbildningsrådet, *Vägval vilja* (2014).

Övriga aktörer på barnkulturområdet

Även om kulturskolor är den i omfattning största verksamheten som erbjuder undervisning inom kulturområdet på fritiden för barn och unga, är de en del av ett bredare utbud. Andra kommunala institutioner som bibliotek, museer och konsthallar bedriver en verksamhet ofta med barn och unga som särskilt prioriterad målgrupp. Under 1980-talet växte så kallade barnkulturcentra fram med en grund i folkbildningen och med en inriktning mot bildkonstområdet. Ett karaktärsdrag för dessa är ett starkt fokus på barns och ungas eget skapande och lek utifrån barnets perspektiv till skillnad från ett mer reproducerande och undervisande förhållningssätt som kan sägas prägla den traditionella musikundervisningen i kulturskolan. De övriga aktörerna på barnkulturområdet kan grovt delas upp i två huvudsakliga sektorer; en privat och en ideell sektor dit även studieförbunden räknas.

Det finns åtminstone ett par hundra privata aktörer som verkar på barnkulturområdet men statistiken är bristfällig och det saknas en branschorganisation, så siffrorna får ses som uppskattningar. Utredningen har utgått från Statistiska centralbyråns (SCB) företagsregister där branschgruppen "övrig musik-, dans- och kulturell utbildning" där drygt 1 700 aktörer är registrerade. Under 2014 omsatte denna branschgrupp 634 miljoner kronor.⁶⁸ De flesta är små företag utan anställda och många riktar inte sin verksamhet mot barn och unga. Här förekommer allt från pianolärare som bedriver egen undervisning i hemmet till dansskolor och frilansande pedagoger. Det finns ungefär 200 större aktörer som har mellan en till etthundra anställda och erbjuder verksamhet för barn och unga. En majoritet av dessa aktörer, erbjuder dansundervisning och något erbjuder kurser inom musik, främst inom sång och gitarr dit köerna i kulturskolan är långa. Ett fåtal aktörer erbjuder teaterkurser. De största aktörerna, räknat i antal anställda, är verksamma på dansområdet i de större städerna. Sedan 2007 har såväl antal företag i branschen liksom dess omsättning fördubblats. Anledningen till att det är förhållandevis

⁶⁸ SCB:s företagsregister 2015. Det finns också aktörer som registrerat sina företag i andra branscher men det är framför allt i denna bransch de aktuella företagen återfinns.

få personer anställda inom branschen är att det är vanligt att verksamheten genomförs av frilansande pedagoger som inte är fast anställda på företagen. Det finns dessutom anledning att anta att det finns fler aktörer inom populära konstuttryck som varken registrerat sig i ett branschregister eller betalar moms för inkomster från undervisning. Av naturliga orsaker är det omöjligt att säga hur stor denna sektor är.

Inom den ideella sektorn återfinns aktörer som ideella föreningar, studieförbund och religiösa församlingar som erbjuder möjligheter till kulturutövande för barn och unga. Den största verksamheten inom den ideella sektorn står studieförbunden för. Det finns tre huvudsakliga verksamhetsformer för studieförbund: studiecirklar, kulturprogram och annan folkbildningsverksamhet. För de två första verksamhetsformerna krävs att deltagarna har fyllt 13 år, vilket är ett krav som inte ställs på annan folkbildningsverksamhet. Av tio studieförbund bedriver åtta kurser på kulturområdet för barn och unga i större utsträckning. Enligt Folkbildningsrådet, som ansvarar för statistik på området, deltar ungefär 73 000 barn och unga (upp till 13 år) i verksamhet på kulturområdet varje år.

Föreningen Hemslöjden har under 2000-talet initierat så kallade slöjdklubbar i samarbete med bland annat Nämnden för hemslöjdsfrågor. Slöjdklubbarna vänder sig till barn mellan 7–12 år och leds av slöjdklubbshandledare.

På dansområdet finns ett tiotal föreningar som är anslutna till Riksidrottsförbundet och som erbjuder danskurser för barn och unga. Föreningar som uteslutande erbjuder kurser i tävlingsdans har här undantagits. Det är svårt att uppskatta hur många som deltar i denna föreningsverksamhet eftersom det är antal tillfällen som mäts och inte antalet individer, men under 2014 genomfördes totalt 4 400 gruppaktiviteter, vilket till exempel kan vara danslektioner.

Ytterligare en viktig aktör i kulturlivet är Svenska kyrkan. Bara körverksamheten är omfattande och engagerar cirka 32 000 barn och unga årligen, fördelade på ungefär 1 300 köror. Även inom frikyrkorna finns omfattande musikverksamhet men utredningen har inte tillgång till enhetlig statistik på området.

3.2.3 Kommuner utan kulturskola

För närvarande är det fem kommuner som inte har någon anslagspost för kulturskoleverksamhet. Som tidigare beskrivits innebär detta inte att samtliga övriga kommuner driver kulturskola i kommunal regi. Mellan femton och tjugo kommuner har olika samarbeten med studieförbund eller föreningar, till exempel genom samarbetsavtal. Den kommunala finansieringen av externt driven verksamhet varierar; i vissa kommuner subventionerar kommunen en del av verksamheten och i andra avtalas endast om utlåning av exempelvis lokaler.

Föreningen Kulturskolerådet inledde sin uppföljning av verksamheten 1997 och uppskattar att det är drygt tjugo kommuner som under ett eller flera år inte har bedrivit någon kulturskola. Flera av dessa kommuner har i dag lösningar där studieförbund helt eller delvis tagit över verksamheten med betydligt lägre kommunalt budgetanslag än den tidigare verksamheten fick. Ett fåtal av dessa kommuner har startat upp kulturskolan i kommunal regi.

Vissa faktorer utmärker merparten av de kommuner som lagt ner sin kulturskola under ett eller flera år. Kommunerna är spridda över landet och är enligt Tillväxtanalys kommunindelning⁶⁹ till övervägande delen landsbygdskommuner som antingen är mycket avlägset belägna eller avlägset belägna. Det rör sig huvudsakligen om kommuner med som mest 10 000 invånare och låg befolkningstäthet. Kommunerna präglas av en hög medelålder vilket innebär att kostnaden för äldreomsorg ligger högre än genomsnittet i landet.⁷⁰

Sammantaget pekar detta mot att en viss typ av kommuner har större svårigheter att finansiera och behålla sin kulturskoleverksamhet än andra, även om utredningens samlade underlag har visat att även andra faktorer påverkar kommunernas prioritering; exempelvis lokal tradition, eldsjälar och politisk inriktning.

⁶⁹ Tillväxtanalys, *Bättre statistik för bättre regional och landsbygdspolitik 2014:04* (Tillväxtanalys, 2014).

⁷⁰ Kommun- och landstingsdatabasen Kolada (2016).

3.2.4 Intresseorganisationer

Det finns två huvudsakliga intresseorganisationer på kulturskoleområdet: Kulturskolerådet och Riksförbundet unga musikanter (RUM). Under 1970- och 1980-talen hade Sveriges kommuner och landsting (SKL) som tidigare beskrivits, en stödjande och rådgivande roll gentemot kommunerna, men sedan början av 1990-talet är den verksamheten avvecklad. Engagemanget i denna fråga har i och med regeringens initiativ om att utreda den kommunala musik- och kulturskolan återuppväckts och under 2015 års kongress beslutade SKL att under perioden 2016–2019 verka för att kommunernas kultur- och musikskolor ges förutsättningar att säkra alla barns rätt till kultur.⁷¹ Ett rådslag har hållits i maj 2015 där organisationen enades om en rad mål för landets kulturskolor, bland annat att de ska utgöra en kulturell allemansrätt, bidra till barns- och ungas personliga utveckling, vara en social brobyggare, möjliggöra lokal utveckling och stå för kvalitet genom bredd och spets. Vilken roll SKL fortsättningsvis kommer att inta vad gäller kulturskolans utveckling är för tidigt att uttala sig om då frågan precis kommit upp på organisationens dagordning efter ett uppehåll på drygt trettio år.

Kulturskolerådet

Kulturskolerådet, tidigare Sveriges musik och kulturskolor (SMoK), är en ideell förening som bildades 1997. Kulturskolerådet uppstod i samband med att Föreningen Sveriges Musik- och Kulturskollidare (FSMK) avvecklade sin verksamhet. Sedan bildandet har rådet arbetat med att bygga nätverk, bidra till uppföljning, kompetensutveckling, utveckling och till opinionsbildning. Föreningen samlar från kommunerna in och sammanställer statistik årligen och driver utvecklingsprojekt i kulturskolor tillsammans med kommuner. Projekten syftar i hög utsträckning till att bidra till att skapa en mer inkluderande och tillgänglig kulturskola och har exempelvis inriktats mot normkritik, inflytandefrågor, mångfald, genus och frågor som rör

⁷¹ Sveriges kommuner och landsting, *Inriktningen för Sveriges Kommuner och Landsting 2015*, (SKL 2015) s. 29.

funktionshinder. Flera projekt har finansierats av Allmänna arvsfonden.

Kulturskolerådet har en betydelsefull funktion som intresseorganisation och opinionsbildare men samlar också kulturskolechefer från hela landet till årliga konferenser vilka är arenor för erfarenhetsutbyten och inspiration. Kulturskolerådet har sedan 2013 arbetat för att få till stånd en nationell strategi i syfte att göra en likvärdig kulturskola möjlig över hela landet. De förordar bland annat en forskningsbaserad verksamhetsutveckling och att ett nationellt kunskapscentrum för statistik, samordning och kvalitetsutveckling inrättas.

Riksförbundet unga musikanter (RUM)

Riksförbundet unga musikanter (RUM) är en organisation för barn och unga som spelar ett instrument, sjunger, dansar eller spelar teater, som grundades 1973. Förbundet godkändes 1980 av riksdagen som en statsbidragsberättigad ungdomsorganisation och har i dag cirka 40 000 medlemmar. Många medlemmar är elever eller före detta elever från kulturskolan. RUM uppstår statsbidrag från Myndigheten för ungdoms- och civilsamhällesfrågor och verkar bland annat för tillgänglig musikundervisning för alla barn och unga samt för kontinuitet i musicerandet in i vuxen ålder.⁷²

3.3 Kulturskolornas verksamhet

De kommunala kulturskolornas verksamhet är omfattande och skiftar från kommun till kommun och avspeglar lokala intressen, traditioner, lärarkompetensen och politiska mål.

3.3.1 Konstområden och genrer i kulturskolorna

Den kommunala musikskolan har sedan sin etablering för över femtio år sedan breddats ämnesmässigt och även skiftat namn. De flesta kallar sig kulturskola men än i dag är var tredje skola en

⁷² Riksförbundet unga musikanter, *Årsredovisning 2015* (2015).

kommunal musikskola vilket innebär att musiken dominerar vad gäller ämneskurser och annan verksamhet.

Musikområdet

I stort sett alla kulturskolor erbjuder ämneskurser inom instrumentalundervisning, ensemblespel och sång/kör. Av dessa har instrumentalundervisning störst omfattning.⁷³ Utbudets omfattning påverkas av flera faktorer. Pedagogernas kompetens är helt avgörande för de verksamheter som erbjuds, men även barns och ungas intressen påverkar inriktningen över tid, liksom innehållet i de politiska mål som styr kulturskolorna.

Sett till omfattningen av enskilda instrumentgrupper har stränginstrumenten där bland annat gitarr ingår, enligt tillgängliga källor den största andelen elever, dvs. en dryg fjärdedel av deltagarna. Området har successivt ökat i popularitet allt sedan 1970-talet. Därefter följer tangentinstrument med en femtedel av deltagarna. Området domineras framför allt av piano. Piano kan sägas ha sin glansperiod under 1970-talet och omfattade då en dryg tredjedel av eleverna. Träblåsinstrumenten var som mest populära under 1980-talet med drygt en fjärdedel och har sedan dess minskat till knappt en femtedel. Stråkinstrumenten har däremot stadigt ökat sin andel under samma period och 2011 spelade en sjättedel av alla elever något stråkinstrument. Under 2000-talet har intresset för sång vuxit kraftigt och omfattar i dag en tiondel av eleverna. Bleckblåsinstrumenten har under hela mätperioden haft en ganska blygsam ställning. En av tjugo elever har spelat instrument inom denna grupp. Slagverk spelas i än mindre utsträckning även om dess omfattning har ökat kraftigt under senare år. Kommunerna bedriver även undervisning inom andra områden som drill, musikal, musikteori och för de mindre barnen rytmik.⁷⁴

⁷³ Kulturskoleutredningens enkät till landets kulturskolechefer (2015).

⁷⁴ Uppgifterna är hämtade från en enkät som Kulturskolerådet är initiativtagare till som bygger på ett slumpmässigt urval av 50 kommuner och visar elevers val av instrument över tid vid olika avstämningpunkter från 1977 till 2011.

Övriga konstområden

Teater/drama och modern dans är också väl etablerade ämnen och erbjuds i sex av tio kulturskolor, även om dess omfattning är liten i jämförelse med musik. Bild och digitalt skapande förekommer i än mindre utsträckning och verksamhet med foto/film erbjuds bara i någon grad, men vid en tredjedel av kulturskolorna. Andra för kulturskolan nyare konstuttryck som litteratur/berättande och slöjd/hantverk erbjuds i viss mån. Vid kulturskolan i Åtvidaberg ges Skapa med teknik, ett så kallat Makerspace där barn skapa och designa saker med hjälp av ny teknik. Cirkus är relativt nytt i kulturskolan och finns i 22 kommuner där 1 400 unika barn deltog 2014.⁷⁵

Det är svårt att avgöra i vilken utsträckning en utveckling mot ett breddat utbud fortsatt pågår. Mot bakgrund av att många skolor redan för över tjugo år sedan erbjöd verksamhet inom dans, teater och film och i mindre omfattning även slöjd och keramik, studioteknik och skrivarkurser,⁷⁶ är det något förvånansvärt att dess omfattning fortfarande är så begränsad. Även ett område som cirkus har förekommit i vissa kulturskolors utbud under en längre tid.⁷⁷ Utredningens samråd visar dock att många kommuner arbetar för att öka elevinflytandet och att anpassa såväl utbud som verksamhetsformer utifrån detta. Barn och unga är trendkänsliga och snabba med att ta till sig nya uttryck och intryck vilket ställer krav på att kulturskolorna kan vara flexibla och ha en god omvärldsbevakning.

Lokala specialiseringar och minoritetskultur

En av kulturskolans många styrkor är möjligheten till lokala specialiseringar och inriktningar. Även om vissa gemensamma drag präglar majoriteten av kulturskolorna finns exempel på lokala variationer där kompetens och traditioner från närmiljön tas till vara. Undervisning på instrument som är vanliga inom länder i Västafrika, Mellanöstern eller Latinamerika erbjuds allt mer;

⁷⁵ Manegen (2016).

⁷⁶ H. Sandh, *Kulturskolorna i Sverige. En lägesrapport 1994*. Studie för Kulturutredningen (1994).

⁷⁷ SOU 2006:45, s. 162.

djembe erbjuds av mer än hälften av landets kulturskolor, oljefat av en femtedel medan oud och saz är betydligt ovanligare.⁷⁸

I Emmaboda i Glasriket i Småland erbjuds glasfusning och i Jokkmokk, som har en stor samisk minoritet, kan barn och unga delta i jojk både enskilt och som kör. I Huddinge kommun, som är förvaltningskommun för det finska språket och har en stor finlandssvensk minoritet, är det möjligt att få undervisning i flera instrument på finska. När det gäller de nationella minoriteternas kulturuttryck specifikt förekommer även mer tillfällig typ av undervisning som workshops i exempelvis judisk klezmermusik.

Könsfördelning

Sett till hur deltagandet fördelar sig utifrån kön deltar flickor generellt sett i högre grad än pojkar i verksamheten, i synnerhet inom dans sång/kör, klassisk dans, modern dans och teater. Inom vissa områden som digitalt skapande, vissa specifika musikinstrument samt foto/film är det fler pojkar än flickor som deltar även om flickornas dominans är betydligt starkare än i de ovan nämnda uttrycken. Inga sådana könsmonster kan utläsas vad gäller verksamhet för barn med funktionsnedsättning.

3.3.2 Undervisningsformer

Kulturskolans musikverksamhet har traditionellt byggt på enskild undervisning, något som har sitt ursprung i att det dominerande syftet var att lära sig spela ett instrument, en aktivitet där enskild undervisning historiskt har setts som den lämpligaste undervisningsformen.⁷⁹ Parallellt har olika former av gruppundervisning förekommit för dem som spelar i ensemble eller sjunger i kör.

⁷⁸ Mitt i musikens veckomagasin Sveriges radio P2 den 8 juni 2010.

⁷⁹ A-L. Rostwall & T. West, *Interaktion och kunskapsutveckling – En studie av frivillig musikundervisning* (KMH Förlaget, 2001).

Enskild undervisning och gruppundervisning

Även om gruppundervisning blir alltmer förekommande är den enskilda undervisningen när det gäller musikinstrument fortfarande dominerande. När nya konstområden introduceras, som dans och drama/teater, är gruppundervisning en förutsättning för verksamheten. Detta gäller också vissa musikaliska aktiviteter som körsång och ensemblespel. Många kommuner är medvetna om betydelsen av att verksamheten har en social dimension som berikar lärandet och skänker motivation men ändå bedriver nära hälften av landets kulturskolor upp till 80 procent av undervisningen i form av individuell undervisning och på 20 procent av skolorna är andelen mellan 81 och 100 procent.⁸⁰ Kulturrådet ansåg redan 1972 att kommunerna bedrev en alltför ensidig verksamhet med inriktning mot musikgenren med betoning på enskild färdighetsträning i stället för gruppundervisning.⁸¹

Vid kulturskolan i Södertälje har man beslutat att systematiskt använda sig av gruppundervisning i syfte att ta vara på de positiva effekter för inlärning och de sociala värden som uppnås. Med undervisning flera gånger i veckan i större grupper och under ledning av två pedagoger per grupp strävar man efter att ytterligare höja kvaliteten i verksamheten. På detta sätt har även flera barn och unga kunnat ta del av kulturskolans verksamhet inom ram.

Fördjupad undervisning

Ett flertal kommuner såväl större som mindre, erbjuder fördjupningslinjer eller avancerade program inom ramen för den lokala kulturskolan för de barn och unga som är intresserade av att fördjupa sig inom ett konstuttryck. Oftast vänder sig dessa till de litet äldre barnen och ibland används intagningsprov som urvalsgrund. Publika uppträdanden är ofta en integrerad del av verksamheten. Fördjupningsmöjligheter erbjuds oftast inom musikområdet men även inom dans som i Piteå, Linköping och Botkyrka. I Örebro erbjuds fördjupning inom bland annat teater och musikal och Västerås kulturskola har en konstlinje.

⁸⁰ Kulturskoleutredningens enkät till landets kulturskolechefer (2015).

⁸¹ *Ny kulturpolitik* SOU 1972:66.

Fjärrundervisning

Fjärrundervisning är i dagens läge mycket sparsamt förekommande men utredningen menar att potentialen är stor för att dels möjliggöra kvalificerad undervisning i glesbygdsområden och dels för att bana väg för en fungerande spetsundervisning genom att lärare med specialkompetens kan undervisa elever som är spridda över stora områden. Endast tre kulturskolechefer av hundra uppger att de har någon form av fjärrundervisning. Denna genomförs antingen via en speciell lärplattform (Kulturskolan online) eller via Skype. Det finns också en kulturskola där material skickas ut till eleverna som sedan arbetar med det och skickar tillbaka till läraren för kommentar.

Region Gävleborg har under 2011–2014 genomfört projektet *Distanskommunikation och uppkoppling av regionens kulturskolor* (DURK) i samarbete med regionens kulturskolor i syfte att minska resor och öka tillgängligheten. Genom att köpa in ändamålsenlig teknik till kulturskolorna och utbilda personalen i distansundervisning har fler elever kunnat nås.

De tekniska begränsningarna utgör fortfarande ett problem och kräver både resurser och kompetens. För närvarande pågår ett pilotprojekt i regi av Ålands musikinstitut som har lyckats åstadkomma en fjärrundervisning med hög ljud- och bildkvalitet utan några fördröjningseffekter.

Särskilda pedagogiska metoder och öppen undervisning

Det finns en del kulturskolor som arbetar med särskilda pedagogiska metoder,⁸² något som påverkar undervisningsformernas karaktär. En tredjedel av kulturskolorna bedriver undervisning baserad på en speciell pedagogisk metod men i begränsad omfattning. Majoriteten av de kulturskolor som arbetar efter en speciell pedagogisk metod gör det i mycket liten omfattning.⁸³ Undervisning som utgår från Suzukimetoden dominerar starkt, men det finns också en hel del kulturskolor som arbetar med kör-

⁸² En särskild pedagogisk metod kan karakteriseras som ett undervisningskoncept som bygger på att exempelvis undervisningsinnehåll och form för undervisningen följer vissa mönster som anses vara effektiva för utveckling av kunskap och färdigheter.

⁸³ Kulturskoleutredningens enkät till landets kulturskolechefer (2015).

och orkesterskolan El Sistema. Det förekommer även andra pedagogiska metoder exempelvis funktionsinriktad musikterapi (FMT) och Bunnepedagogik.

En annan typ av undervisningsform som prövas är öppen kulturskoleundervisning som varken kräver deltagaravgift eller anmälan i förväg och inte heller förutsätter ett långsiktigt engagemang. Sådan verksamhet genomförs i vissa fall i anslutning till fritidshem, fritidsgårdar eller på förskolor i syfte att nå andra barn och unga än dem som vanligtvis deltar i kulturskoleverksamhet.

Ytterligare sätt för att nå exkluderade grupper är att göra kulturskolan mobil. I stadsdelen Angered i Göteborgs kommun, prövas för närvarande en rörlig kulturskola i form av en ombyggd lastbil. Bilen rymmer en scen och olika typer av material och instrument för kulturutövande.

Ny teknik ger nya undervisningsmöjligheter

De sätt som dagens barn och unga använder sig av digitala medier har förändrat villkoren för de kommunala kulturskolorna. Som Statens Medieråd uttrycker det i sin senaste rapport om barns och ungas medieanvändning: ”Skillnaden mellan att vara online och offline är närmast uttraderad.”⁸⁴ Även lärarnas situation i den nya digitala miljön påverkas.

Många kommuner prövar nya arbetssätt för att möta eleverna på deras digitala arenor, för att utveckla kommunikationen eller för att komplettera en traditionell fysiskt rumsrig undervisning så den blir mer tillgänglig. En filmad lektion att titta på hemmavid kan göra det lättare att minnas dansstegen. De nya plattformarna ger även nya möjligheter för skapande och enligt den enkät som utredningen gjort med landets kulturskolechefer erbjuds digitalt skapande vid 40 procent av kulturskolorna även om omfattningen sett till verksamheten som helhet är liten.

Barn och unga som växer upp i kommuner som präglas av långa avstånd har sämre förutsättningar att delta i kulturskola än barn i tätorter eller tätortsnära kommuner. Utredningens kartläggning visar att stora avstånd till närmaste tätort kan innebära att barn och

⁸⁴ Statens medieråd, *Ungar och medier* (Statens medieråd 2015).

föräldrar inte har kännedom om den kommunala kulturskoleverksamheten, men också att de långa resorna gör det svårare att delta i dess verksamhet. Den nya tekniken har stor potential att ge barn i glesbygd ökad tillgång till sina lärare och andra elever över internet.

Oavsett det lokala behovet och vilka tekniska verktyg man väljer är en förutsättning att pedagogerna har tillräcklig kompetens både om hur man kommunicerar med barnen men även så att undervisningen anpassas utifrån barns lärande via nätet. En annan grundförutsättning är att tillgången till bredband är fullt utbyggd över hela landet. Stora områden har fortfarande inte bredband eller bredband som håller låg kvalitet.

3.3.3 Kö

I dag står mellan 40 000 och 50 000 barn och ungdomar i kö för att delta i kulturskolan.⁸⁵ De långa köerna tyder på att det finns ett stort intresse för att delta som inte kulturskolan kan svara upp mot. Allra längst är köerna till undervisning på populära instrument som gitarr, piano och slagverk. På åttio procent av kulturskolorna står barn i kö för att för att få spela dessa instrument. Ett stort utbudsglapp förekommer också till sång/kör. Men även till orkesterinstrument har en dryg tredjedel av kulturskolorna kö. Ungefär en femtedel av kulturskolorna har kö till dans, teater och bild och de konstuttryck med kortast köer är digitalt skapande, foto/film och litteratur/berättande.

Långa köer riskerar att leda till att de barn och unga som väntar på plats tappar intresset eller anmäler sig till någon annan verksamhet i stället. Några kommuner har etablerat samarbeten med studieförbund eller andra ideella organisationer för att dessa ska ta emot de barn och unga som står på kö till den kommunala verksamheten för att på så vis tillvarata och upprätthålla intresset medan de väntar på sin plats. Ytterligare en modell är den som bland annat införts i Österåker och Staffanstorp med externa anordnare men med kommunal huvudman (avsnitt 3.2.2) och

⁸⁵ Kulturskoleutredningens mejlenkät (2016). Köerna varierar över läsåret och är som längst i samband med terminsstart.

musikcheckar till varje barn. Beroende på hur stor efterfrågan är höjs eller sänks budgeten för musikskoleverksamhet, det vill säga alla barn som vill delta i verksamheten ska få delta.

I ett trettiotal kommuner är det ingen kö till kulturskolan.⁸⁶ Det gäller företrädesvis små kommuner, men även ett antal större kommuner.

Stockholms kulturskola som är Sveriges största med 17 000 elevplatser tillämpar inget köförfarande utan har principen först-till-kvarn vid ett antal tillfällen under året. En förälder eller annan vuxen anmäler deltagaren via kulturskolans hemsida. Platserna i centrala Stockholm tar ofta slut på mycket kort tid och de som inte hinner få en plats hänvisas till nästa söktillfälle vilket ställer krav på att föräldrarna har möjlighet att vara online vid det tillfället då platserna släpps. Systemet gör att det inte går att veta hur stort intresset för verksamheten egentligen är.

3.3.4 Kulturskolans lokaler

Vikten av att ha för ändamålet särskilt anpassade lokaler tydliggörs redan i de tidigaste statliga utredningarna som beskriver de kommunala musikskolornas verksamhet. Där avtecknas en medvetenhet om vikten av att kunna erbjuda ungdomar gemensamma kreativa mötesplatser. I *Musikliv i Sverige*, 1947 års musikutredning,⁸⁷ beskrivs behovet av lokaler där traditionella kulturaktiviteter, öppen ungdomsverksamhet, föreningslokaler och lokaler för fritidsverksamhet kunde kombineras. Utifrån ett nutida perspektiv är variationen sannolikt stor mellan olika kommuner, men det har under utredningens arbete blivit tydligt att en sådan utveckling har inletts i flera kommuner.

Sett ur ett längre tidsperspektiv kan en viss diskrepans anas mellan de kvalitetskrav som ställts på undervisningen respektive på de rum som tillhandahållits för den verksamheten. Håkan Sandh beskriver i sin bok *Kulturskolorna – lika och unika*⁸⁸ att ”Undervisningen skulle ha hög kvalitet. Samtidigt skulle den förvisas till skolans före detta pann- eller soprum.” Utredningen saknar under-

⁸⁶ Enligt Kulturskoleutredningens mejlenkät, 2016. Ungefär 50 kommuner har inte svarat.

⁸⁷ SOU 1954:2.

⁸⁸ H. Sandh, *Kulturskolorna – lika och unika* (Mandatus, 2015).

lag för att på ett rättvisande sätt beskriva i hur stor utsträckning kulturskolornas lokaler är ändamålsenliga. I en undersökning från 2004 riktad mot musiklärare i kulturskolan uppger en tredjedel att de har ändamålsenliga lokaler medan övriga saknar sådana helt eller delvis.⁸⁹ Även om denna studie inte är helt färsk har bilden av bristfälliga lokaler inom kulturskolan bekräftats under utredningens gång.

Kommunernas kostnader för kulturskolans lokaler uppgår, enligt tillgänglig statistik, till ungefär 10 procent av kommunernas totala kostnader för verksamheten, det vill säga drygt 220 miljoner kronor. Även om jämförelser kan vara svåra att göra kan det ändå ge ett visst perspektiv att jämföra beloppet med kommunernas kostnader för idrotts- och fritidsanläggningar som uppgår till nära 8,5 miljarder kronor.⁹⁰

Egna eller andras lokaler

De allra flesta kulturskolor har verksamhet både i egna lokaler och i förskolor och skolor.⁹¹ Även andra varianter förekommer beroende på behov och lokala förutsättningar, där exempelvis studieförbund och kulturskolan delar lokaler.

Olika lokalval ger olika typer av fördelar beroende på arten av verksamhet. Att ha en egen byggnad som samlar verksamhetens olika delar signalerar att kulturskolan har en framskjuten plats i kommunens kulturliv samtidigt som fungerar som en mötesplats för barn och unga som delar samma intressen. En byggnad som är anpassad för konstnärlig verksamhet ger också bättre förutsättningar för en hög kvalitet på verksamheten och för att olika konstuttryck kan mötas i form av gemensamma arrangemang, konserter och andra aktiviteter. I en enkät genomförd av utredningen med föreningen *Riksförbundet unga musikanter* (RUM) lyfter deltagare från kulturskolan fram ändamålsenliga lokaler som en viktig faktor för en fungerande kulturskola. De understryker även vikten av kulturskolan som en mötesplats där man kan träffa

⁸⁹ O. Tivenius, *Kommunala musiklärare: Rapport av musiklärare vid svenska kommunala musik- och kulturskolor 2004*. (2010).

⁹⁰ Kommun- och landstingsdatabasen Kolada (2016).

⁹¹ Kulturskoleutredningens enkät till landets kulturskolechefer (2015).

likasinnade. En elev uttrycker det som ”ett safe space, där du kan vara den du är och möta andra kulturintresserade”.⁹²

Även de kommuner som har egna lokaler för kulturskola använder sig vanligen även av skolans lokaler eftersom det ökar tillgängligheten (se även avsnitt 3.4.1). Skolan är en invand plats som föräldrar och barn känner till. Att kunna delta i verksamheten i direkt anslutning till skoldagen kan göra det enklare att delta, särskilt för yngre barn eller familjer som inte känner till vad kulturskolan är. Att slippa transporter till en centralt lokaliserad kulturskola underlättar även för familjer som saknar möjlighet att skjutsa sina barn. Denna aspekt har allra störst betydelse i glesbygd och kan vara en reell förutsättning för att dessa barn och unga alls ska kunna delta.

Verksamhet i eget hus

Det saknas underlag om hur många kommuner som har en mer samlad kulturskola i form av en bredare konstnärlig mötesplats men utredningen har under sitt arbete noterat att sådana initiativ ökar. Sett utifrån ett personalperspektiv ger de två modellerna helt skilda förutsättningar. En sammanhållen kulturskola i egna lokaler skapar goda förutsättningar för en kollegial samverkan, kunskapsöverföring och utveckling. Att undervisa enskilt, utspritt på flera skolor, stadsdelar eller samhällen kräver självständiga lärare och en stark ledning för att kunna hålla ihop arbetsgruppen.

Flera kommuner, såväl större som mindre, erbjuder sin kulturskoleverksamhet samlad. Kulturskolan Smedjan i Tidaholm har samlat alla sina verksamheter i särskilt anpassade lokaler. I Trollhättan har ett ungdomens hus byggts, kallat N3, som förutom kulturskolan även rymmer ungdomsverksamhet i regi av studieförbund, kulturverksamhet gentemot skola och förskola och fritidscoacher som kan lotsa ungdomarna till rätt verksamhet. Öppetiderna är generösa och kulturhuset ligger i direkt anslutning till en skola som ökar verksamhetens synlighet än mer. Även i Höganäs delar fritidsverksamhet och kulturskola lokaler inom ramen för Eric Ruuths kulturhus. Genom att kulturskolans bredd av konst-

⁹² Enkät till medlemmar i Riksförbundet unga musikanter (2015).

former är samlade har nya möjligheter uppstått för tvärsgående samarbeten. Samma byggnad används också av stadens orkestrar och körer.

Karaktäristiskt för den här typen av samlade verksamheter är att där ofta finns breda möjligheter för kulturutövande liksom café och plats för eget skapande i studios eller liknande. Även fritidsgårdsverksamheten är ofta mer eller mindre integrerad för att nå fler unga.

3.3.5 Kulturskolan som kulturresurs

Ända sedan starten av landets musikskolor har deras specifika kulturkompetens varit viktig för det övriga samhället. Så ser det ut även i dag. Många kulturskolor har enligt politiskt beslutade målbeskrivningar ansvar för att vara en resurs i det lokala kulturlivet och för det lokala skolväsendet. Detta kan uttrycka sig i kombinationstjänster, som tidigare beskrivits, då samma person är lärare i musikämnet i grund- eller gymnasieskolan och samtidigt musikpedagog i kulturskolan. Det är även vanligt att kulturskolan har ett fortbildande ansvar inom kulturområdet för skolans pedagoger, antingen genom att kulturskolans pedagoger arbetar med estetiska uttrycksformer integrerat i skolans undervisning eller att kulturskolan har ett ansvar för kompetensutveckling för skolans personal inom kulturområdet (se även avsnitt 3.4.1).

Därutöver är det vanligt att kulturskolan har ansvar för administration och samordning av kommunala frågor som rör kulturens område. Det kan betyda att kulturskolan håller samman nätverk där bibliotek, museer och andra kulturaktörer ingår till exempel i samband med ansökningar av det statliga Skapande skola-bidraget. Mer ovanligt är att kulturskolan har helt eller delvis ansvar för en annan kommunal verksamhet, som i Sollefteå där kulturskolan driver det estetiska programmet med inriktning musik och teater på gymnasieskolan liksom ett nystartat dansgymnasium. Att kulturskolorna dessutom deltar vid olika typer av utåtriktade arrangemang gör att landets kulturskolor medverkar i bredare sammanhang än sådana av rent kulturell art.

3.3.6 Elevinflytande och delaktighet

Det är för många av landets kulturskolor naturligt att låta elevernas egna erfarenheter vara en utgångspunkt för verksamheten och att sträva efter att möta barn och unga i den kultur där de befinner sig. Olika typer av arbetssätt tillämpas som referensgrupper, elevråd eller enkätundersökningar för att få ökad kännedom om barns och ungas erfarenheter och utvecklingsförslag.

Kulturskolerådet har under 2014 och 2015 genomfört ett projekt tillsammans med LSU (Sveriges ungdomsorganisationer) för att öka elevernas delaktighet i kulturskolan. Projektet, som gick under namnet *Om vi fick bestämma*, mynnade ut i en rad metod- och inspirationsmaterial, vägledningar och tips för kulturskolor som finns tillgängligt på Kulturskolerådets webbplats.⁹³ Även föreningen Riksförbundet Unga Musikanter (RUM) erbjuder bland annat möjlighet till elevinflytande på riksnivå.

3.4 Samverkansformer

Redan 1976 skriver Kommunförbundet i sin skrift *Den kommunala musikskolan* om vikten av att kulturskolan ta vara på andra aktörers och institutioners kompetens genom samverkan. Bland annat framhålls samverkan med skolan, annan kommunal verksamhet på exempelvis kulturområdet och andra kommuner. Att kulturskolorna tidigt insåg betydelsen av samarbeten med andra aktörer har också lett till en omfattande samverkan i olika former.

3.4.1 Samverkan med förskolan och skolan

Den kommunala kulturskolan har genom sitt ursprung en lång tradition av nära samverkan med skolan. Ofta bedrevs verksamheten i skolans lokaler och Kommunförbundet rekommenderade tidigt att musikskolan skulle vara väl samordnad med den obligatoriska skolan och lyda under den kommunala skolstyrelsen. Kommunförbundet rekommenderade också att undervisningen, i så stor utsträckning som möjligt, skulle bedrivas under skoltid för att

⁹³ <http://www.kulturskoleradet.se/sv/projekt/om-vi-fick-bestamma>

inte utesluta de elever som var beroende av skolskjuts utan möjlighet att delta kvällstid. De menade att undervisning i musikskolan företrädevis skulle göras under elevens lediga tid men öppnade också upp för möjligheten att kunna gå ifrån lektioner i den obligatoriska skolan.⁹⁴

Mycket har hänt sedan 1970-talet men skolsamverkan är fortsatt mycket betydelsefull för landets kulturskolor. Vid utredningens samråd med kulturskolechefer och pedagoger lyftes skolan fram som en viktig plats att finnas på utifrån föresatsen att nå alla barn. I dag förekommer samverkan med skolan i någon utsträckning i 95 procent av kommunerna.⁹⁵

För att samverkan ska fungera väl är det viktigt att samverkan är väl strukturerad och tydliggjord, gärna beslutad på den politiska nivån och att ansvarighet och kostnader är tydligt utredda.⁹⁶

Verksamhet i skolans lokaler

Den absolut vanligaste formen av samverkan är att kulturskolan bedriver verksamhet i skolans lokaler, antingen under eller efter skoltid. Detta förklarar sannolikt till stor del de låga lokalkostnaderna kommunerna redovisar för kulturskoleverksamheten.⁹⁷ Skolans lokaler står vanligen tomma efter skoldagens slut och för många kommuner är det rationellt att då ge rum för den frivilliga verksamheten. Att använda skolans lokaler kan även vara ett sätt att öka kulturskolans tillgänglighet. Både föräldrar och barn är bekanta med skolan och det förenklar för deltagande i verksamheten om den ges i direkt anslutning till skoldagen. Särskilt för de barn och unga som använder skolskjuts kan det vara lättare att få sin undervisning i skolans lokaler. Villkoren ser olika ut och många saknar föräldrar eller andra anhöriga som kan skjutsa till och från en centralt lokaliserad kulturskola.

Det är vanligt att barn och unga får sin kulturskoleundervisning under skoltid, i synnerhet vad gäller musikområdet. I två tredjedelar av alla kommuner finns ett antal elever som regelbundet går

⁹⁴ Svenska Kommunförbundet, *Den kommunala musikskolan* (1976) s. 18.

⁹⁵ Sveriges kommuner och landsting, *Samverkan mellan skola och kulturskola* (2016).

⁹⁶ *Ibid.* s. 19.

⁹⁷ Ungefär 200 miljoner, att jämföra med cirka 8,5 miljarder för idrotten. Kolada (2016).

ifrån den obligatoriska undervisningen i skolan för att delta i kulturskoleverksamhet, eller får undervisning på håltimmar och lunchraster.⁹⁸ En sådan modell tillämpas i vissa kommuner i sin helhet eller i de delar av kommunen som är mindre tätbefolkade vilket kan underlätta för de barn som går i skola på glesbygd. Sedan den nya skollagen (2010:801) infördes har ett växande antal kommuner beslutat om att inte tillåta kulturskoleundervisning under skoltid. Frågan har lyfts fram under utredningens samråd och avspeglar en osäkerhet inom kommunerna hur denna fråga bäst ska hanteras.

Kombinationstjänster

En annan vanlig samverkansform är så kallade kombinations-tjänster, det vill säga tjänst vid både kulturskolan och skolan. Lösningen förutsätter att personen med en sådan dubbel tjänst har ämneslärarexamen för att kunna fungera. En sådan lösning är ofta ett sätt för mindre kommuner att skapa attraktiva heltidstjänster och innebär att en del av arbetet utförs inom kulturskolans ram och den andra inom skolans, vanligen inom musikämnet. Denna modell hänger också ihop med att grund- och gymnasieskolan har en brist på utbildade lärare inom de estetiska ämnena. I ett flertal kommuner, exempelvis i Kalix och Kramfors, har kulturskolan i uppdrag av respektive kommun att ansvara för hela grundskolans musikundervisning. Att detta görs övervägande inom musikområdet är delvis på grund av tradition men framför allt att musik är ett ämne i grundskolan vilket exempelvis inte dans eller teater är.

Uppdragsverksamhet

I många kommuner arbetar kulturskolan på uppdrag i förskolan och grundskolan. Arbetssätten är flera och i flera kommuner bedrivs obligatorisk kulturskoleundervisning under grundskolans första år; en form som närmast var legio under det förra århundradet. På Värmdö har grundskolan beslutat att införa ett visst

⁹⁸ Sveriges kommuner och landsting, *Samverkan mellan skola och kulturskola* (2016) s. 13.

antal timmars undervisning i kulturskolans regi i de yngre åldrarna och i årskurs 1 har alla elever dans och i årskurs 2 teater.

Ytterligare en vanlig samverkansform är att kulturskolan ansvarar för undervisningen i dans, teater och andra konstuttryck i samband med grundskolan Elevens val och Skolans val. Elever får då möjlighet att välja dessa ämnen under sin ordinarie skolgång och möta kulturskolans pedagoger. Även andra former av gemensamma projekt förekommer inom det estetiska ämnesområdet och i flera kommuner, till exempel Uddevalla och Söderhamn, har kulturskolorna tagit fram projektkataloger med möjliga samarbetsprojekt anpassade efter grundskolans förutsättningar.

Även om tillgänglig statistik inte är statistiskt säkerställd redovisar kulturskolorna en uppdragsverksamhet som omfattar 116 000 elevplatser som ger intäkter om drygt 100 miljoner kronor.⁹⁹

En annan typ av uppdragsverksamhet är den som kulturskolans pedagoger genomför i form av fortbildande insatser. Det är vanligt förekommande att kulturskolans kompetens tas till vara i syfte att ge lärare i den ordinarie skolans fortbildning inom kulturområdet.

Samordning

Inte sällan har kulturskolan en mer administrativ funktion i egenkap av att vara ”spindeln i nätet” som utifrån sin höga kulturkompetens har i uppdrag att samordna kommunala eller externa kulturaktörer åt förskolan och skolan. Bredden av kulturella arrangemang är stor och kan gälla barnteater, museibesök, filmvisning, musikarrangemang, dansföreställningar etcetera som inbegriper att teckna avtal med externa kulturaktörer eller att själv vara utförare. Det kan även innebära att arrangera kulturprojekt inom ramen för det statliga bidraget Skapande skola.

Marknadsföring

Ett vanligt sätt för den kommunala kulturskolan är att i olika former visa upp sin verksamhet i förskolan och skolan. Strukturade besök i grundskolan genomförs där kulturskolan visar upp

⁹⁹ Uppgift från Kulturskolerådet (2015).

sin verksamhet och barnen erbjuds instrumentprovning är vanligt. Ofta är barnen välkomna till ett öppet hus på kulturskolan i samband med besöken. Olika typer av samarrangemang som föreställningar och utställningar mellan skolan och kulturskolan kan också bidra till en ökad rekrytering till kulturskolan. En annan modell är att kulturskolans pedagoger, som i Gagnefs kommun, regelbundet kommer ut till kommunens byskolor och spelar på rasterna. Ambitionen är, oavsett modell, att nå ut till alla barn och unga i syfte att alla ska få möjlighet att utöva kultur inom kulturskolans ram oavsett bakgrund.

De främsta hindren för samverkan är enligt kulturskolornas företrädare att det avsätts för litet tid för planering av gemensamma projekt och aktiviteter, men också att lokalerna inte är ändamålsenliga. Begränsade ekonomiska resurser tillsammans med ett lågt intresse från skolans ledning eller låg prioritering av de estetiska ämnena gör också att samverkan kan försvåras. Flera kulturskolechefer ser detta som ett uttryck för den ökande oron för sämre skolresultat, tidigare betygssättning och mer prov som lärare och rektorer uttrycker.

3.4.2 Samverkan inom kommunen

Flera kommuner har infört olika former av så kallade kulturgarantier som mycket konkret definierar barns och ungas rätt till vissa konst- och kulturupplevelser varje termin eller läsår. Ibland ingår den kommunala kulturskolan i dessa. Genom en ökad samverkan över förvaltningsgränserna har många kommuner med kulturskolan som resurs, tagit ett större grepp på barns och ungas fria tid och kulturutövande som helhet. I Sundsvall finns till exempel en kommunal verksamhet kallad *Kulturnätverket* som verkar för att främja just dialog och samverkan mellan olika kommunala verksamheter som skola, kulturskola, kulturinstitutioner, fria konstutövare och fritidsgårdar.¹⁰⁰ I Vänersborg har en formaliserad arbetsgrupp ansvar för samverkan mellan Kultur- och fritidsförvaltningen och Barn- och utbildningsförvaltningen där kommunens musikskola håller i samordningen. I god tid tas ett kultur-

¹⁰⁰ Sundsvalls kommuns hemsida, hämtad 2016-08-15.

program läsårsvi fram tillsammans med skolan i form av ett bas-kulturutbud, där musikskolan bidrar med pedagoger och elev-konserter, förutom insatser av andra kulturaktörer.

Samverkan kan också genomföras i mer oväntade kombina-tioner, i Malmö förstod man att vissa av deltagarna inte vågade gå hem ensamma från lektionerna på sena kvällar. Detta var upp-rinnelsen till ett samarbete med det lokala bostadsbolaget och kommunen där man bland annat bytte belysning och tog bort buskar längs gångvägen för att åstadkomma en tryggare hemväg.

3.4.3 Samverkan mellan kommuner

Kommuner har av olika skäl beslutat att samordna sin verksamhet tillsammans med andra kommuner. Kommunal samverkan kan ha olika former exempelvis genom att bilda kommunalförbund eller genom att ingå olika typer av avtal. I kommunallagen finns bestämmelser som tar sikte på vissa samverkansformer som kom-munalförbund. Kommunallagen saknar dock uttryckliga bestäm-melser om avtal som samverkansform. Kompetensligheten för olika former av avtalsamverkan bedöms, i avsaknad av annan lag-reglering, utifrån kommunallagens allmänna kompetensregel (2 kap. 1 § KL). Kompetensfrågan bedöms därmed utifrån om det är lämpligt, ändamålsenligt, skäligt osv. att kommunen befattar sig med en viss angelägenhet. En förutsättning är ändamålet ska vara av ett allmänt och till kommunen knutet intresse. Detta följer av den så kallade lokaliseringprincipen som innebär att kommuner inte får rikta sig till andra än sina egna medlemmar med sin verksamhet.

Beroende på de lokala behoven och förutsättningarna har samverkan kring olika frågor kommit till stånd. Emmaboda är en av de kommuner som genom en gemensam samverkan och ett mål-medvetet arbete har inlett ett initiativ för att samla blåsareleverna i Region Glasriktet i en gemensam verksamhet.¹⁰¹ Solna och Sundbyberg har ingått en överenskommelse för att barn och unga ska kunna delta i verksamhet över kommungränserna, oavsett vilken som är deras hemkommun eller vilken kommun de går i skolan i. Arjeplog och Arvidsjaur har ett samarbete kring lärar-

¹⁰¹ Kommunala kulturskolan Emmaboda, *Kvalitetsredovisning 2015(2016)*.

tjänster där Arjeplog, som tidigare inte hade egen kulturskola, nu startat upp verksamhet tack vare ett samarbete som gör det möjligt för kommunen kan köpa pedagogtjänster av grannkommunen.

Samverkan finns också på regional nivå, i bland annat Västernorrlands och Jämtlands län där behovet av fortbildning av kulturskolans pedagogiska personal var stort. Med hjälp av externa medel från ESF-rådet kunde en gemensam utvecklingsinsats genomföras. I Västmanlands län har kommunala kulturskolor som ingår i länet tillsammans med kommunala och regionala kulturinstitutioner, länskonsulenter och andra relevanta parter, identifierat utvecklingsbehov och att de utifrån gemensamt framtagna dokument – men utifrån vars och ens respektive uppdrag – ska främja barns och ungas tillgång till kultur av hög kvalitet. Initiativet kallas *En regional kulturskola*. Kommunerna och landstinget finansierar en halvtidstjänst med uppdrag att samordna, ta vara på och utveckla det samlade kulturutbudet i länet. I fokus står bland annat att arbeta med kompetensutveckling, nätverksbyggande och aktiviteter på länsnivå som inkluderar kulturskoleelever från flera kommuner.

3.4.4 Samverkan med kulturinstitutioner och övriga kulturlivet

I många kommuner förekommer olika former av samverkan mellan den kommunala kulturskolan och andra kulturinstitutioner och det fria kulturlivet, studieförbund och föreningslivet. Det förekommer att sådan samverkan stadgas i kommunala barnkulturprogram eller att särskilda kommunala kulturnätverk har i uppdrag att verka för en ökad samverkan. Även i de regionala kulturplanerna som ligger till grund för statens fördelning av statsbidrag till regional kulturverksamhet¹⁰² omnämns de kommunala kulturskolorna. I ett fåtal av länen har kulturinstitutioner, med landstinget som huvudman, dessutom fått i uppdrag att samverka med kulturskolan.

Behovet av och medvetenheten om vikten av en ökad samverkan i syfte att bättre ta vara på gemensamma resurser är tydligt. Under 2012 till 2015 genomförde Sveriges Kommuner och Landsting och

¹⁰² Förordning (2010:2012) om fördelning av vissa statsbidrag till regional kulturverksamhet.

Sveriges Musik- och Kulturskoleråd (nuvarande Kulturskolerådet) ett gemensamt projekt för att utveckla kulturskolan och skapa bättre underlag för chefer och politisk ledning kallat *Kulturskola 2030*. Ett av projektets syften var att öka kunskapen om hur samverkan mellan kulturskolan och kulturinstitutioner kan organiseras.

3.5 Kulturskolorna som arbetsplats

Det saknas för närvarande exakta uppgifter om antalet anställda i landets kulturskolor. I den mejlenkät som utredningen genomförde i januari 2016 framkom att cirka 4 300 pedagoger arbetar i verksamheten. I enkäten saknades dock svar från ungefär 50 kommuner. Lärarförbundet, som organiserar merparten av dem som arbetar inom musik- och kulturskolan, har 3 200 anslutna pedagoger och uppskattar att ytterligare något tusental har delade tjänster med skolan och därför är registrerade som lärare i grundskolan i statistiken. Utöver dessa har det under utredningens samråd framkommit att det är vanligt med deltidstjänster och timanställningar där vi kan utgå från att den fackliga anslutningsgraden är lägre. Sammantaget uppskattar utredningen att ungefär 5 000 pedagoger arbetar i kulturskolan i någon utsträckning.

Drygt hälften av de lärare som Lärarförbundet organiserar arbetar heltid vilket är en stor minskning sedan början av 2000-talet då motsvarande siffra var drygt 90 procent.¹⁰³ Ungefär en tredjedel delar sin tjänst mellan kulturskolan, grundskolan eller gymnasieskolan. Utformningen av tjänsteuppdragen varierar stort över landet beroende på de lokala behoven men ytterligare dokumentation krävs för att kunna urskilja andra större grupper än dem med kombinationstjänster. Vissa tjänstebeskrivningar inrymmer tid för fortbildning inom det egna konstområdet liksom att inneha ledande funktioner inom det lokala föreningslivet, vilket i synnerhet påträffas inom musikområdet.

¹⁰³ Enkät med kulturskolepedagoger. Lärarförbundet 2016 (kommande); Tivenius, *Kommunala musiklärare: Rapport av musiklärare vid svenska kommunala musik- och kulturskolor 2004*. (2010).

Ferietjänst eller semestertjänst

På flera av utredningens samråd har frågan väckts om så kallad semestertjänst lämpar sig bättre för en samtida kulturskola. Uppfattningen är att inom en sådan tjänst kan arbetstidens förläggning lättare anpassas till kvällar, helger och lov mer flexibelt än vad som är möjligt inom en så kallad ferietjänst. Ferietjänst är anpassad efter skolans behov och är specifik för läraryrket. Under läsåret arbetas tid in som gör det möjligt för ledighet under skolans lov. Semestertjänst är den i särklass vanligast förekommande regleringen på arbetsmarknaden och innefattar 40-timmars arbetsvecka.

Utredningen har inte för avsikt att bedöma vilken typ av tjänst som är bäst lämpad för kulturskolans verksamhet. Olika argument förs fram för och emot de olika typerna och det förefaller som att beroende på organisation och långsiktig planering finns goda möjligheter till flexibilitet vad gäller arbetstidens förläggning inom bägge modellerna.

Arbetsvillkor

Det finns mycket få studier gjorda som visar hur lärarkåren inom kulturskolorna uppfattar sin arbetssituation. Lärarförbundet har nyligen genomfört en undersökning mot sina medlemmar. Arbetsbelastningen uppfattas överlag som ökande och beror på ökad mängd administration, deltagande i arbetsgrupper, fler elever och större undervisningsgrupper.¹⁰⁴ Många pedagoger som utredningen varit i kontakt med upplever en ökande mängd kvällsarbete, till följd av att undervisning i allt mindre utsträckning bedrivs på skoltid, som en påfrestning.

Lärarförbundets enkät visar att bland arbetsrelaterade hälsoproblem är hörselpåfrestningar vanliga, vilket oftast tar sig uttryck i symptom som trötthet, höga stressnivåer, tinnitus, röstproblem och huvudvärk.¹⁰⁵ I en enkät mot musiklärare i de kommunala kulturskolorna från 2004 upplevde ungefär 20 procent någon form av hörselpåfrestning vilket många av de svarande härledde till

¹⁰⁴ Enkät med kulturskolepedagoger. Lärarförbundet 2016 (kommande).

¹⁰⁵ Ibid.

brister i lokalerna.¹⁰⁶ Lärarförbundet uppskattar att mängden ljudrelaterade påfrestningar kommer att minska till följd av att medvetenheten om skydd och lokalförutsättningar är bättre i dag. Ungefär en tredjedel av pedagogerna har haft problem med någon form av förslitningsskada.¹⁰⁷

Den största gruppen pedagoger är fortfarande de som undervisar i musik. Av de svarande i Lärarförbundets enkät undervisar 80 procent i just musik. Utredningen har också tagit emot inspel från pedagoger som undervisar i andra ämnen, som teater eller dans, som beskriver det som svårt att hävda sig i en musikdominerad kulturskola. I och med att de flesta kulturskolor är vidareutvecklingar av tidigare musikskolor passar ofta den inarbetade infrastrukturen bäst för pedagoger som arbetar med just musikämnet. En teaterpedagog påpekar att ”det finns automatiskt notbibliotek och instrumentförråd, och personer som har tid avsatt i tjänsten för att sköta detta. För rekvisita, kläder och scenografi finns oftast inget motsvarande, och ingen tid avsatt, utan teaterpedagogen förväntas lösa det på egen hand. En teaterpedagog som arbetar heltid kan göra upp till 13–14 produktioner under ett läsår. Det innebär mycket arbete med kläder, rekvisita och scenografi.”¹⁰⁸

Att arbeta i kulturskola beskrivs som förknippat med en stark identitet och ett stort personligt engagemang – epitetet eldsjäl är vanligt förekommande. Trots detta har så många som hälften av pedagogerna övervägt att byta jobb under det senaste året. Ett visst mått av rörlighet i karriärsyfte är väntat men i en pedagoggrupp med hög medelålder ser Lärarförbundet, som genomfört enkätstudien, att denna siffra i första hand korrelerar med andra faktorer än just karriärambitioner. Sett i sitt sammanhang, och att förslitningsskador och andra arbetsrelaterade hälsoproblem är vanliga och att arbetsbelastningen upplevs som ökande, är uppgiften oroväckande.

Frågan om pedagogernas status i förhållande till anställda inom skolan har ofta återkommit under utredningens samråd. Enligt uppgifter från 2004 uppfattade hälften av pedagogerna att deras status var lägre jämfört med kollegorna som undervisade i grund-

¹⁰⁶ O. Tivenius, *Kommunala musiklärare: Rapport av musiklärare vid svenska kommunala musik- och kulturskolor*. 2004.

¹⁰⁷ Enkät med kulturskolepedagoger. Lärarförbundet 2016 (kommande).

¹⁰⁸ Teaterlärare, inspel från den 2016-06-22.

skolan. Här uppmättes en skillnad mellan små och större städer, där statusglappet upplevdes som tydligast i storstäder men var mindre påtagligt i små städer.¹⁰⁹

3.5.1 Utbildningsvägar – en förändring över tid

Kommunernas behov av kompetens i kulturskolorna är brett och varierat. I takt med att de tidigare musikskolorna har breddat sitt utbud till att omfatta fler konstområden har också kompetensbehovet vuxit.

Utbildningsvägar musik

Under kulturskolans första år fanns inga lärare med pedagogisk utbildning inom musikskolan. För det mesta placerades musikdirektörer som var utbildade vid musikhögskolor på de administrativa tjänsterna, men lärarna bestod av före detta militär- och restaurangmusiker utan pedagogisk utbildning. I 1950-, och 1960-talets stora musikutredningar konstaterades en stor brist på musiklejare i grundskolan och runt 1960 uppfyllde endast hälften av musiklärarna, enligt SOU 1968:15, behörighetskraven. Ännu sämre var situationen för den frivilliga musikundervisningen. I en undersökning som Skolöverstyrelsen genomförde under läsåret 1956–1966 fanns det 3 266 lärare engagerade i den kommunala musikskolan. Av dessa hade 196 musiklärarexamen, 269 musikpedagogisk examen och 151 musikinstruktörsexamen. Det fanns alltså 616 lärare som hade någon form av relevant utbildning och dessa utgjorde därmed endast en femtedel av lärarkåren. Stockholms musikpedagogiska institut (SMI), som grundades 1960, blev en viktig aktör för att få fram pedagogisk kompetens för kulturskolans behov, främst genom att tillhandahålla en omfattande fortbildning som syftade till att tidigare utbildade lärare vid kulturskolan kunde få en pedagogisk högskoleexamen. Även folkhögskolorna i Framnäs och Ingesund var viktiga för den kompetenshöjning som kom till stånd under denna tid. Efterhand blev SMI ett alternativ till musikhög-

¹⁰⁹ O. Tivenius, *Kommunala musiklärare: Rapport av musiklärare vid svenska kommunala musik- och kulturskolor 2004*. (2010).

skolornas utbildningar bland annat genom kurser, ämnen och undervisningsformer som skilde sig från den konservatorietradition som var förhärskande vid musikhögskolorna. Under 1970-talet expanderade SMI kraftigt och antalet studietimmar ökade under decenniets första år med 150 procent samtidigt som flera nya utbildningar etablerades. Sådana var lågstadiemetodik, tal, piano, slagverk, cello, teori samt ensemble- och körledning.

OMUS-reformen

Den högre musikutbildningen reformerades successivt genom den så kallade OMUS-reformen, under 1970-talet. Bakgrunden till reformen var betänkandet av kommittén Organisationskommittén för högre musikutbildning (SOU 1976:33). En ambition var att musikäro-utbildningen, som ansågs för konservativ, skulle anpassas till de förändringar i samhällets musikliv som hade skett under framför allt 1960-talet. Dessa förändringar bestod bland annat i att andra genrer än västerländsk konstmusik hade fått en allt större uppmärksamhet, speciellt hos ungdomar. De första åren efter reformens genomförande kallades också dessa genrer ofta inom högre musikutbildning för just ”andra genrer”, något som visade på den dominans inom högre musikutbildning som västerländsk konstmusik hade vid denna tidpunkt. Reformen innefattade också en organisering av den högre musikutbildningen i tre utbildningslinjer: musiklärar-, musiker- och kyrkomusikerlinjen. Denna etapp av reformen infördes i slutet av 1970-talet.¹¹⁰ Musiklärarlinjen innefattade utbildning för alla lärarfunktioner, det vill säga lärare i musik för grundskola, gymnasieskola och kommunal musikskola samt ledare eller lärare för musikverksamhet i form av studiecirklar, annan fri gruppverksamhet med mera. En av de utbildningsvarianter som kunde väljas fokuserade på instrumental- och ensembleundervisning¹¹¹ och den var speciellt lämplig för undervisning i kommunal

¹¹⁰ Ett resultat av OMUS-reformen var 1970-talets experimentutbildning SÄMUS, Särskild Ämneslärarutbildning i musik. Trots det nytänkande som initierades av OMUS-reformen reglerades denna experimentutbildning starkt av äldre tiders ideologiska föreställningar om musikundervisning (Olsson, 1993).

¹¹¹ Denna utbildning var under de påföljande decennierna dominerande bland musikskolelärarna och många av dem finns fortfarande kvar i tjänst. Vissa lärosäten erbjuder även i dag en sådan utbildning.

musikskola. Samma sak gällde rytmiklärarutbildning som etablerades som en variant av musiklärarutbildningen. Även de studenter som valde en inriktning mot grundskola eller gymnasium fick en kompetens som svarade mot kommunala musikskolans krav på instrumentallärare eftersom ambitionen var att även lärarkategorier som fick en bredare utbildning skulle ha en tillräcklig specialisering för exempelvis undervisning på sitt huvudinstrument.

Kulturskolans behov marginaliserades

Efter 1977 års högskolereform har utbildning av lärare i musik till kulturskolan haft en mera marginell position i de lärarutbildningsreformer som genomförts. I regeringens proposition 1984/85:122, som ligger till grund för lärarutbildningsreformen 1988, nämns inte kulturskolan överhuvudtaget och i betänkandet från Riksdagens utbildningsutskott (2000/01:UbU3) som är utgångspunkten för reformen 2001, överlämnar man åt lärosätena att själva avgöra huruvida man vill anordna en utbildning som lämpar sig för kulturskolans verksamhet. Eftersom kulturskolan inte är en del av det lagreglerade offentliga skolväsendet såg man ingen anledning att nämna kulturskolan i samband med en ny struktur för den framtida lärarutbildningen för skolväsendet. Inte heller i lärarutbildningsreformen 2011 finns något direkt uppdrag som gäller kompetensförsörjning till kulturskolan. Visserligen finns det i betänkandet *En hållbar lärarutbildning* (SOU 2008:109) en formulering om att lärare i estetiska ämnen har en bredare arbetsmarknad än bara grund- och gymnasieskola, vilket exemplifieras med bland annat kulturskolan, men detta ger ingen signal till lärosätena att erbjuda en utbildning tillrättalagd för kulturskolan.

Dock har de flesta lärosäten som haft ämneslärarutbildning i musik fortsatt att erbjuda utbildningar som lämpar sig för undervisning i kulturskola även om det sedan 2001 inte finns ett uppdrag för lärosätena att anordna sådana. Sålunda har Musikhögskolan i Malmö, Ingesunds musikhögskola och Musikhögskolan vid Örebro universitet fortfarande instrumental och ensemblelärarutbildning (IE), en utbildning som introducerades i samband med 1978 års högskolereform. Flera lärosäten marknadsför också kulturskolan som en karriärväg för de studenter som väljer ämneslärarutbildning

i musik och upplägget på studierna har enligt utbildningsansvariga en sådan karaktär att de studenter som examineras även är attraktiva för arbete inom kulturskolan. Det framkommer också att det skulle vara möjligt att anpassa innehållet i undervisningen ytterligare för kulturskolan genom exempelvis kurser som relaterar till undervisning i kulturskolan, didaktiska moment och VFU (verksamhetsförlagd utbildning).

Stockholms musikpedagogiska institut (SMI) hade, som nämnts tidigare, en viktig funktion för musikskolans kompetensförsörjning under dess tidiga år och denna har vidmakthållits. En studie från 2008 visar att av 818 musiklärare i kulturskolan hade 139 examen från SMI,¹¹² 204 hade instrumental- och ensembleutbildning från någon av de andra musikhögskolorna, 301 hade en annan form av examen medan 174 saknade högskoleexamen. För närvarande finns två programutbildningar, kandidatexamen i musikpedagogik (180 hp) och högskoleexamen i musikpedagogisk utbildning (120 hp).

Utbildningsvägar andra konstarter

Det var först under 1990-talet som andra konstarter än musik etablerades i dåvarande musikskolan, något som har inneburit att det inte har byggts upp en motsvarande kompetensförsörjning som är specifikt inriktad mot kulturskolans bredare behov. Ofta har introduktionen av andra ämnen än musik skett i liten skala och det har varit svårt att få tag på högskoleutbildade lärare på grund av att dessa ämnen inte har ingått i den obligatoriska skolan och att det därmed inte funnits någon legitimitet för dem på högskolenivå.

På senare år har dans och teater etablerats som ämnen på gymnasienivå, vilket har föranlett vissa lärarprogram att anordna ämneslärarprogram för dessa. Det finns ämneslärarprogram i dans vid Luleå tekniska universitet, Stockholms konstnärliga högskola och från höstterminen 2016 vid Högskolan för scen och musik vid Göteborgs universitet. Vid Göteborgs universitet finns även ämneslärarprogram i teater sedan 2011. Det finns även pedagogiska kandidatutbildningar som förbereder för undervisning utanför skolan/gymnasieskolan. Vid Stockholms Konstnärliga högskola

¹¹² O. Tivenius, *Musiklärartyper* (Örebro universitet, 2008).

finns ett kandidatprogram (180 hp) i danspedagogik och vid Karlstads universitet ett danspedagogprogram (120 hp) som startade höstterminen 2014. Inom teater erbjuds en tvåårig teaterpedagogutbildning vid Örebro universitet som etablerades redan 2004 och som från höstterminen 2016 ersätts av ett treårigt teaterpedagogprogram. Höstterminen 2016 startas också ett kandidatprogram (180 hp) i Estetiska ämnens didaktik med fokus på drama och teater vid Stockholms universitet. Det har vidare funnits en utbildning i dramapedagogik respektive bildpedagogik vid Högskolan i Gävle, men i dagsläget erbjuds endast kurser upp till 60 hp.

Kulturskolan står mitt i ett förändringsskede med en breddad verksamhet där nya ämnen och verksamhetsområden kommer att etableras. Exempel på sådana är digitalt skapande, film, slöjd, litteratur och cirkus. De utbildningar som finns i dag motsvarar inte sektorns behov av kompetens specifik för kulturskolan och utbildningarna har inte heller den flexibilitet som krävs för att möta fler och nya kulturuttryck i kulturskolan.

Kulturskolepedagogernas utbildning

Dagens lärarkår i kulturskolorna är välutbildad även om utbildningsnivån varierar; i fem av landets kulturskolor saknar den övervägande delen av pedagogerna högskoleutbildning, något som kan bero på svårigheten att få tag i utbildade pedagoger på grund av att kulturskolorna ligger i glesbygd. Den vanligaste utbildningen¹¹³ bland kulturskolans pedagoger är lärarutbildning på högskolenivå i något konstnärligt ämne. Vid mer än hälften av kulturskolorna har merparten av pedagoger någon typ av lärarutbildning. Näst vanligast är högskoleexamen i något konstnärligt ämne.

¹¹³ Utbildningsinventeringen baserar sig på enkäten med kulturskolechefer som gjordes inom ramen för utredningen.

Söktryck och antagning till utbildningar med relevans för undervisning i kulturskolan

Även om de befintliga pedagogiska utbildningarna i musik, dans, bild, slöjd och teater som leder till högskolexamen, kandidatexamen eller ämneslärarexamen, inte specifikt riktas mot kulturskolan, kan de i vissa fall vara relevanta för arbete inom densamma.

De utbildningar som ger ämneslärarprogram i de estetiska ämnena är riktade mot gymnasieskolan och/eller grundskolan, men i utredningens samråd med lärosätena så uppger flera utbildningsansvariga att även om det inte finns något explicit uppdrag gentemot kulturskolan, så har dessa program sådan karaktär att de studenter som examineras även är attraktiva för arbete inom kulturskolan. Söktrycket på ämneslärarprogrammet med inriktning mot arbete i något av de estetiska ämnena i gymnasieskolan är stort. Det antas dock få i förhållande till antalet sökande, i snitt en av fyra sökande men det finns också exempel där bara en av tio antas. Ämneslärarprogrammet med inriktning mot undervisning i något estetiskt ämne i grundskolans åk 7–9, där ett estetiskt ämne kombineras med ett annat ämne, har dock ett lägre söktryck. Ett undantag är slöjd, som under senare år haft lika många sökande som antalet platser.

Intresset är också stort för pedagogiska kandidatprogram i estetiska ämnen. Som exempel kan nämnas att till kandidatprogrammet i musikpedagogik (180 hp), liksom till högskolexamen i musikpedagogisk utbildning (120 hp) vid Stockholms musikpedagogiska institut, söker i genomsnitt drygt 80 personer per år och ungefär en av fyra sökande antas. Andra exempel är det nyinrättade teaterpedagogprogrammet (180 hp) vid Örebro universitet, som HT16 hade 147 sökande till 24 platser, samt kandidatprogrammet i Danspedagogik (180 hp) vid Stockholms konstnärliga högskola där det i genomsnitt är fyra sökande per plats.¹¹⁴

¹¹⁴ Enligt information av kursansvariga och kursadministratörer.

3.5.2 Kompetensbehov i kulturskolorna

Det saknas en fullständig kartläggning av kommunernas kompetensbehov för kulturskolorna. Enligt den inventering som utredningen har gjort kommer kompetensbehovet att vara stort de närmaste åren. Cirka en tredjedel av de pedagogiska tjänsterna kommer inom den närmaste tioårsperioden att behöva fyllas på grund av pensionsavgångar. Lärarförbundet, som är den största fackliga organisationen inom kulturskolan med cirka 85 procent av dess lärare anslutna, har 3 142 registrerade personer. Av dessa kommer över 1 000 att gå i pension inom en tioårsperiod förutsatt att de slutar vid 65 år. Om man därtill beaktar att det finns många som arbetar deltid i kulturskolan, vilket kan innebära att de är anslutna till andra fackliga organisationer eller är oorganiserade, kan det förmodas att pensionsavgångarna kommer att bli ännu fler.

I Skolverkets *Redovisning av uppdrag om prognos över behovet av olika lärarkategorier*¹¹⁵ påvisas ett stort behov av examinerade lärare i musik både i årskurs 7–9 och i gymnasieskolan för prognosperioden 2015–2029. Behovet av lärare i årskurs 7–9 beräknas vara så stort som 2 400 och då är varken gymnasieskolan eller kulturskolan inräknade. Detta kommer också att påverka kommunernas möjligheter att rekrytera, eftersom många musiklektörer har en utbildning som kan vara attraktiv för kulturskolan. Även de instrumental- och ensembleinriktade utbildningar och dans- och teaterprogram som finns vid flera lärosäten är sådana.

Nya kulturuttryck introduceras allt mer i kulturskolans verksamhet, något som gör det angeläget att rekrytera lärare med lämplig kompetens. Det finns numera en del utbildningsvägar inom redan befintliga konstformer i kulturskolan som tillkommit sedan musikskolan börjat utvidgas till en kulturskola, som även omfattar andra konstformer än musik, men utbudet av verksamheter kommer i framtiden att behöva breddas ytterligare, något som kommer att skapa behov av utbildningar med helt nya inriktningar.

Det finns även indikationer på att en del kulturskolor i dagsläget har svårt att rekrytera kompetent personal. I en av utredningen genomförd enkät med landets kulturskolechefer anger 40 procent av dem att det i hög utsträckning är svårt att få tag på hög-

¹¹⁵ U2014/4128/S.

skoleutbildade lärare. En lika stor andel menar att det inte är speciellt svårt. 15 procent anger att det inte alls är svårt och 8 procent att det i mycket hög utsträckning är svårt att rekrytera högskoleutbildade lärare. Sammantaget innebär detta att lite mer än hälften av landets kulturskolor har någotsånär lätt att få tag i högskoleutbildad personal medan lite mindre än hälften har svårigheter med detsamma. Det får ses som problematiskt att så stor andel kulturskolor har svårigheter att rekrytera högskoleutbildad personal.

Resultaten från en studie som initierats av tre kulturskolor i Stockholms län visar att många kommuner i landet har problem med kompetensförsörjningen.¹¹⁶ Under de senaste fem åren har cirka var femte kulturskola haft svårighet att rekrytera personal med rätt kompetens till undervisning i olika musikinstrument, teater/drama och modern dans. Hälften av kulturskolorna har också ibland fått sänka sina krav vid rekrytering för att det har varit svårt att hitta personer med rätt kompetens. Det händer att kulturskolor har fått avstå från att erbjuda en ämneskurs på grund av att man inte hittat lärare med passande kompetens. En så stor andel som knappt fyra av tio skolor har råkat ut för detta. Hos drygt två av tre kulturskolor finns vidare lärare som saknar eftergymnasial pedagogisk utbildning och vid hälften av kulturskolorna finns lärare som saknar eftergymnasial konstnärlig utbildning.

Studien visar att sett till smalare konstnärliga ämnen är det i huvudsak bara större kommuner som redan har breddat sitt utbud, som haft behov att rekrytera lärare, så i detta avseende är det svårt att avgöra hur efterfrågan för dessa kompetensområden generellt ser ut. Men för de skolor som strävar efter att bredda sin verksamhet är det svårt att hitta personer med både konstnärlig och pedagogisk kompetens inom nya områden. Detta tyder på att det behövs kompletterande utbildningsformer. Kulturskolorna har också olika typer av kompetensbehov. I storstäder kan exempelvis en specialistkompetens inom ett ämne vara eftertraktansvärd, medan man i glesbygd kan vara tvungen att satsa på en bred kompetens där en lärare för att få ett rimligt tjänstgöringsunderlag

¹¹⁶ I. Thomsson, *Pedagogisk vidareutbildning för personer med konstnärlig bakgrund*, (Bättra, 2016).

undervisar i flera ämnen eller delar sin tjänst mellan kulturskola och grundskola och/eller gymnasieskola.

3.5.3 Kompetensutveckling

Pedagoger inom den kommunala kulturskoleverksamheten omfattas inte av statsbidrag i jämförelse med lärare som tjänstgör inom den ordinarie skolan och heller inte av skollagen som stadgar lärares rätt till kompetensutveckling.¹¹⁷ Det innebär att kostnader och omfattning av kompetensutveckling för denna grupp bärs av den enskilda kommunen och varierar sannolikt stort mellan kommunerna. Inga samlade uppgifter finns på detta område.

Stockholms musikpedagogiska institut (SMI) har en viktig funktion för fortbildning av lärare inom kulturskolan. Under den kommunala musikskolans första decennier fanns det stor brist på utbildade lärare och när SMI etablerades 1960 öppnade sig möjligheten för kulturskolelärare till pedagogisk fortbildning. Eftersom utbildningen kunde bedrivas på deltid, passade den redan verk samma lärare, som kunde fortsätta arbeta under studietiden. De kulturskolelärare som sökte sig till SMI var också ofta äldre än studenterna vid musikhögskolorna, vilket kunde innebära att de hade krav på sig som familjeförsörjare. SMI blev då ett självklart alternativ för fortbildning. SMI var från början kopplat till olika studieförbund, bland annat Vuxenskolan, något som också medverkat till att fortbildning har varit en central aspekt i SMI:s verksamhet. Folkhögskolor, exempelvis Framnäs och Ingesund var också viktiga när det gällde att tillhandahålla fortbildning. För närvarande har SMI ett antal fristående kurser som ingår i deras utbildningsutbud. Dessa omfattar arrangering och ensembleledning, röstträning, ergonomi, improvisationsmetodik, instrumentalundervisning i grupp, musik och rörelse för små barn, partiturstudium och dirigering, rytmik för dansare samt olika kurser i skapande dans. Det finns även fristående kurser vid andra lärosäten som kan komma ifråga för kulturskolelärare som vill höja sin kompetens inom något område.

¹¹⁷ SFS 2010:800.

Eftersom musik fram till 1990-talet i huvudsak var det enda konstområdet inom kulturskolan finns det sedan länge etablerade kanaler för viss fortbildning som relaterar till musik. Dock är kulturskolan inne i ett expansivt skede vad det gäller etablering av nya konstuttryck, både inom musik och inom andra konstarter. Ett antagande är att denna expansion kommer att fortsätta. Samhällets digitalisering innebär också förändrade arbetssätt och nya undervisningsmetoder. Allt detta resulterar i att det kommer att finnas ett stort behov av kompetensutveckling för pedagoger i kulturskolan. I en enkätstudie om framtidens kulturskola, som kulturskolepedagoger från Norrbottens län deltog i, framstod också kompetensutveckling som den kanske viktigaste faktorn vid skapandet av en framtida hållbar kulturskola.

3.6 Kulturskolornas deltagare

Kulturskolan är den största frivilliga kulturverksamheten för barn och unga i Sverige och verksamheten har fler intresserade barn och ungdomar än vad de kan ta emot. Det är mycket svårt att utifrån tillgänglig statistik beräkna antalet deltagare eftersom underlagen inte visar hur många det är som deltar både i ämneskurs och annan typ av verksamhet, vilket är vanligt förekommande. Enligt Kulturskolerådets statistik för 2015 fanns 224 000 elevplatser i ämneskurs,¹¹⁸ det vill säga den frivilliga verksamhet som löper under en längre tid, oftast terminsvis och som kan ses som kulturskolans kärnverksamhet (se även avsnitt 5.1). Kulturskolorna genomför även kör- och orkesterverksamhet och olika former av projekt som exempelvis en konsert eller musikal som bygger på ett frivilligt deltagande. Utöver denna verksamhet har kulturskolorna i många kommuner en funktion som resurs och arbetar på uppdrag i förskolor och skolor (se avsnitt 3.4.1) eller för kommun som arrangör och administratör i frågor av kulturell art.

Inte heller är källorna bakom barns och ungas deltagande i kulturskoleverksamhet säkra. Det saknas precisa anvisningar vilket leder till att kommunernas redovisningar av kostnader för verksamheten skiljer sig åt.

¹¹⁸ Kulturskolerådet, *Kulturskolan i siffror 2015* (2015).

3.6.1 En bild av barn och unga av i dag

I dag är knappt två miljoner av befolkningen barn under arton år och de blir allt fler under de närmaste tjugo åren. År 2035 beräknas det finnas mer än 30 procent fler barn 6–15 år än i dag.¹¹⁹ Mer än hälften av dessa barn kommer att bo i storstadsområden vilket beror på en fortsatt stark urbanisering och att familjer i barnafödande ålder flyttar dit. Det gör även många unga vuxna vilka med tiden kommer att få barn. Därför kommer andelen barn att skilja sig kraftigt åt mellan olika kommuner.¹²⁰

Barns uppväxtvillkor i Sverige är för det mesta bra visar en jämförelse med barn i andra länder som Barnombudsmannen har gjort. Även när barn får frågan om Sverige är ett bra land att leva i, svarar de allra flesta ja. De allra flesta tycker att de mår bra men bland flickor 13–15 år är det 25 procent som besväras av huvudvärk, ont i magen eller har svårt att somna och hela 30 procent av dem 16–18 år.

De allra flesta barn lever i en familj med bägge sina föräldrar även om nästan en halv miljon växer upp där föräldrarna har separerat. Barnet bor då mest eller enbart hos sin mamma men många bor också växelvis hos respektive förälder. Jämfört med för tio år sedan är det många fler barn som lever med samkönade föräldrar. Av alla barn har vart femte barn fötts utomlands eller har två utrikes födda föräldrar.

Ekonomiskt sett har barnfamiljerna fått det bättre under 2000-talet. Samtidigt bor allt fler barn i familjer med mindre än 60 procent av medianinkomsten vilket beror på att inkomst-spridningen har ökat och att de med höga inkomster har fått ännu högre inkomster. Studier visar att offentliga transfereringar och bidrag inte ger samma inkomstskydd som tidigare och för en ensamstående förälder utan jobb är risken större än tidigare att hamna i ekonomisk utsatthet. Av alla barn lever ungefär tolv procent i familjer som är ekonomiskt utsatta. Att ha en ensamstående förälder ökar risken för barnfattigdom. Än svårare förutsättningar har barn vars bägge föräldrar är födda utomlands och allra sämsta ekonomiska förutsättningar har barn som lever med en förälder som har utländsk bakgrund. Av dessa lever över hälften i så kallad

¹¹⁹ Statistiknyhet från SCB 2015-05-19 09:30 Nr 2015:354.

¹²⁰ Artikel från SCB Publicerad: 2013-03-13 Nr 2013:19.

barnfattigdom. Inget talar för att skillnader i barnfamiljers ekonomi beror på var barnen eller föräldrarna är födda. De ekonomiska villkoren avgörs av svårigheter att komma in på arbetsmarknaden och bristande förankring i de offentliga trygghetssystemen.¹²¹

Kulturvanor

Barns och ungdomars kulturvanor hänger ihop både med familjens kulturella bakgrund och de val en ung människa själv gör utifrån intresse och sammanhang. Flera studier lyfter fram att ungas kulturvanor påverkas av familjens socioekonomiska förutsättningar vilket är ett mönster som återkommer i undersökningar som visar vuxnas kulturvanor. I *Fokus 14*¹²² skriver Myndigheten för ungdoms- och civilsamhällsfrågor att högstadieungdomar från socioekonomiskt utsatta områden deltar i lägre utsträckning, framför allt i föreningar och kulturskolan. Dessa ungdomar besöker hellre en fritidsgård eller ett bibliotek. Studien visar också att unga från familjer med mindre resurser i betydligt lägre grad än övriga är med i idrottsföreningar och kulturskolan. Detsamma gäller ungdomar med utländsk bakgrund och utrikes födda. Forskarna menar att förklaringen ligger i att de öppna verksamheterna kostar lite eller är gratis, att dessa ungdomar i större utsträckning är vana vid att gå till fritidsgården eller biblioteket med sina kompisar och att de inte är vana att planera sin fritid långsiktigt, som en hel termin i taget.

Undersökningarna om vad barn och unga gör och vill göra på sin fritid få. Men enligt en rapport från Ungdomsstyrelsen är ungdomar mycket kreativa.¹²³ Hela 68 procent av ungdomar mellan åldrarna 13–25 år ägnar sig åt minst en av konstformerna musik, dans, bild och foto, skrivande eller teater någon gång under ett år, med en övervikt för flickorna. Allra mest tid läggs på bild, musik eller skrivande. När Ungdomsstyrelsen dessutom lade till slöjd, visade det sig att en av tre flickor hade ägnat sig åt att sy, virka eller något liknande, att en lika stor andel av pojkarna hade snickrat och

¹²¹ Rädda barnen, *Barnfattigdom i Sverige. Årsrapport 2015* (2015).

¹²² Myndigheten för ungdoms- och civilsamhällsfrågor, *Ungas fritid och organisering. Fokus 14* (MUCF, 2014).

¹²³ *NÄR VAR HUR om ungas kultur. En analys av ungas kulturutövande på fritiden.* Ungdomsstyrelsens skrifter 2011:1 (Ungdomsstyrelsen, 2011).

att det var vanligt bland flickorna att göra smycken. Detta gjorde slöjden till den mest populära konstformen följt av bildskapande (inklusive foto och film), musicerande och skrivande. Därefter följde dans och teater. En stor del av detta skapande görs i hemmen.

Under 2013 genomförde Stockholms stad tillsammans med forskningsprojektet Ung livsstil en kulturvaneundersökning om stadens hög- och mellanstadieelever och en av frågorna rörde vad de skulle vilja göra mer av, minst en gång i veckan. Intresset för idrott och bio visade sig vara mycket stort men svaren visar också att det finns en stor konstnärlig potential hos de unga.¹²⁴ Såväl flickor som pojkar vill vara mer kulturellt aktiva, i synnerhet barnen i mellanstadiet. Hälften av de tillfrågade pojkarna och 3/4 av flickorna skulle vilja gå till en lokal för att måla, spela instrument, skriva och dansa och nästan lika många skulle vilja gå till biblioteket minst en gång per vecka. Dansen intar, vilket många kulturvanestudier visar, generellt en särställning bland flickor och denna studie visar att av högstadieflickorna är det 42 procent som skulle vilja dansa minst 1 gång per vecka. Sätts detta i relation till att de som är allra minst fysiskt aktiva är tonårsflickor och i synnerhet invandrarflickor med ett ursprung långt från förhållandena i Sverige socialt och kulturellt sett, vilka gärna vill ägna sig mer åt dans, synliggörs ett behov som skulle kunna tillgodoses på ett betydligt bättre sätt av kommunerna än i dag. Undersökningens resultat visar också att både pojkar och flickor även skulle vilja delta i kulturskolan i ökad omfattning; nästan hälften av flickorna på mellanstadiet och en femtedel av pojkarna.

Dessa studiers samlade resultat indikerar att det dels finns en kreativ potential bland unga som av något skäl inte tar del av det offentliga kulturutbudet, men också att detta utbud sannolikt inte helt motsvarar efterfrågan.¹²⁵ Det är också anmärkningsvärt är att numerären som skulle vilja ägna sig mer åt kulturutövande är större än det antal som skulle vilja börja i kulturskolan, även om dessa uttrycksformer kan finnas just där. Vilka orsakerna är som förhindrar ett ökat deltagande ger inte undersökningen svar på.

¹²⁴ U. Blomdahl, Kulturvaneundersökning högstadiet, rådata (Stockholms stad, 2013).

¹²⁵ Ungdomsstyrelsen, *Fokus 06 En analys av ungas kultur och fritid* (2006); U. Blomdahl, *Kulturvaneundersökning högstadiet, rådata* (Stockholms stad, 2013).

Flera underlag visar att de barn och unga som deltar i den kommunala kulturskolorna är nöjda med verksamheten. Sveriges Kommuner och Landsting har sammanställt ett flertal kommunala kulturskoleenkäter. Överlag tyder resultaten på en stor nöjdhet.¹²⁶ Dessvärre saknas bredare underlag som visar vilka önskemål barn och unga som inte deltar i kulturskola har. I den enkätundersökning som utredningen genomfört bland elever i årskurs 6 efterfrågas dock av många bland annat film, teater, foto, bild, skrivarkurser och digitalt skapande.

Migration

Vart femte barn i Sverige är fött utomlands eller har två utrikes födda föräldrar. De vanligaste ursprungsländerna är Irak och Finland. Sverige har haft flera perioder med stor invandring under de senaste femtio åren. Vid slutet av 1960-talet var arbetskraftsinvandringen stor, framför allt från Finland. I början av 1990-talet flydde många undan kriget i forna Jugoslavien och under den senaste tioårsperioden har oroligheterna i Afghanistan, Irak, Somalia och Syrien lett till stor flykting- och anhöriginvandring.

I dag har antalet ensamkommande barn ökat drastiskt i och med det världspolitiska läget. Under 2015 sökte 40 000 barn asyl i Sverige. För 2016 ligger Migrationsverkets prognos på 12 000–27 000 ensamkommande barn.¹²⁷ Under de närmaste åren kommer många att få sitt nya hem i Sverige och det kommer att krävas insatser för att få alla att känna sig inkluderade i samhället. Flera kommuner har beslutat om olika typer av initiativ i syfte att erbjuda nyanlända barn och unga att delta i kulturskolans verksamhet för att få uttrycka sig och hitta gemenskap med andra jämnåriga.

¹²⁶ Sveriges kommuner och Landsting, *Eleverna och kulturskolan* (2016).

¹²⁷ Verksamhets- och utgiftsprognos Februari 2016. Migrationsverket (2016).

3.6.2 Hinder för deltagande

Den kommunala kulturskolan är en i huvudsak skattefinansierad verksamhet. Många kommuner har formulerat mål för verksamheten, som att den ska nå många och utifrån en demokratisk grundsyn vara öppen för de barn och unga som vill delta. Vad är det då som hindrar barn och unga från att delta i verksamheten? En mycket konkret begränsning är hur många elevplatser i ämneskurs en kommun kan erbjuda, dvs. kurser som vanligen sträcker sig över en termin. Antalet platser som erbjuds hänger ihop med hur verksamheten organiserats och vilka resurser som satts av, vilket i sin tur hänger ihop med tradition, eldsjälur och politikens kulturintresse. En syn på kultur som ”det lilla extra” jämfört med en attityd till kultur som en basverksamhet får olika konsekvenser.¹²⁸ Vissa kommuner budgeterar utifrån en viss andel barn som ska erbjudas plats, andra har inget budgettak utifrån principen att alla som vill delta ska få plats. År 2015 fanns 224 000 elevplatser i ämneskurs.¹²⁹ Därutöver genomförs projekt, kör- och orkesterverksamhet och det är svårt att med tillgängliga underlag uttala sig om hur många platser som finns totalt och hur många det är som egentligen deltar. Det är snarare lättare att uttala sig om vilka det är som deltar än hur många dessa är.

Ett hinder som ett flertal studier och utredningens samråd med kulturskoleföreträdare bekräftar är familjebakgrund som leder till en snedrekrytering av barn med företrädare för de med högutbildade föräldrar.¹³⁰

Ett annat hinder som beskrivs i utredningens direktiv är de deltagaravgifter som alla kommuner utom tretton använder sig av.¹³¹ Ytterligare ett hinder är de köer där cirka 40 000–50 000 barn för närvarande står i väntan på att få en plats.¹³² Utredningen ställde i

¹²⁸ C. Lundström, *Kultur kan göra skillnad! En termometer och receptsamlings om kultur i glesbygdstäta kommuner*. (Östersund: Glesbygdsvetket, 2009); P. L. Sacco, *Kultur 3.0: Konst, delaktighet, utveckling* (Nätverkstan, 2013).

¹²⁹ Kulturskolerådet, *Kulturskolan i siffror 2015* (2015).

¹³⁰ Se exempelvis Ungdomsstyrelsen, *Fokus 06 En analys av ungas kultur och fritid* (2006); S. Elofsson, U. Blomdahl, L. Lengheden och M. Åkesson, *Ungas livsstil i låg- och högstatusområden. En studie i åldersgruppen 13–16 år* (Stockholms stad och Stockholms universitet, 2014); E. Bjørnsen, *Inkluderende kulturskole. Utredning av kulturskoletilbudet i storbyene*. Prosjektrapport nr.5/2012. (Agderforskning 2012).

¹³¹ Kulturskolerådet, *Kulturskolan i siffror 2015* (2015).

¹³² Kulturskoleutredningens mejl-enkät (2016). Köerna varierar över läsåret och är som längst i samband med terminsstart.

sin enkät till landets kulturskolechefer frågan om hur de såg på höga avgifter respektive köer. Drygt hälften ansåg att höga avgifter var ett hinder och något fler såg köer som ett hinder. Flera av de elever i årskurs 6 som besvarade utredningens skolenkät ansåg också att köerna var för långa.

Även geografiska avstånd är reella hinder för barns och ungas deltagande i verksamheten.

Kulturskolecheferna nämner i utredningens enkät ytterligare några hinder som till exempel andra fritidsintressen, bristande logistik, bristande samarbete med grundskolan samt tillgängligheten. Utredningen vill också lägga till att funktionsnedsättning, undervisningsformer, utbud, kön och synliggörande också kan vara hinder.

Resultaten av en norsk studie som undersökt kulturskolornas inkludering visar att det största hindret för deltagande är hur verksamheten kommuniceras. Forskarna menar att den inte framställs på ett attraktivt och relevant sätt för en större bredd av deltagare och når heller inte fram till dessa. För de exkluderade grupperna är kulturskolan ”rett og slett en godt bevart hemmelighet”.¹³³ Nästan 50 procent av icke-deltagarna svarade att de inte kände till kulturskoleverksamheten.

Avgifter

Ett av de hinder som utredningen har att belysa är de terminsavgifter och andra avgifter som kulturskolan tar ut. Sedan 2012 har avgiftsnivåerna sänkts med tre procent och i tretton kommuner tillämpas avgiftsfrihet. I hur stor utsträckning barns och ungas ojämlika deltagande hänger ihop specifikt med vårdnadshavarnas betalningsförmåga är svårt att säga, men vi kan konstatera att det finns ett samband. Avgifterna utgör i genomsnitt elva procent av kulturskolornas budget. Argument som förs fram för avgifter av sektorsföreträdare är att det innebär ett åtagande för barnet och familjen och att det är vanligt förekommande att kommuner tar ut avgifter för fritidsverksamhet.

¹³³ E. Bjørnsen. *Inkluderende kulturskole. Utredning av kulturskoletilbudet i storbyene*. Prosjektrapport nr.5/2012. (Agderforskning 2012).

Sett utifrån att de ekonomiska klyftorna för närvarande ökar och att inget annat OECD-land uppvisar en lika drastisk ökning av gapet mellan låg- och höginkomsttagare som Sverige blir frågan särskilt relevant. Andelen fattiga beräknades 2010 till nio procent vilket var mer än dubbelt så högt som 1995 då andelen var fyra procent.¹³⁴ Rädda barnen har tydliggjort hur deltagandet i kommunal kulturskola påverkas för barn som lever i så kallad barnfattigdom av kulturskolans avgiftsuttag.¹³⁵ Med barnfattigdom menas de barn som lever i familjer med låg inkomststandard, enbart försörjningsstöd eller båggedera. Den positiva trenden med minskande antal barn i ekonomiskt utsatt hushåll bröts 2008 men har sedan 2010 sjunkit något. Under 2013 levde 12 procent av alla barn i barnfattigdom visar Rädda barnens sammanställning och av dessa hade drygt 70 procent utländsk bakgrund.¹³⁶ Inget talar för att skillnader i barnfamiljers ekonomi beror på var barnen eller föräldrarna är födda, utan de ekonomiska villkoren avgörs av svårigheter att komma in på arbetsmarknaden och bristande förankring i de offentliga trygghetssystemen.¹³⁷

Utredningen har försökt ta reda på vilka effekter inga eller låga avgifter har på hur många det är som deltar. Det är viktigt att hålla i minnet att detta säger ingenting om vilken bakgrund de barn har som tillkommer när avgifterna är inga eller låga, utan enbart att det är fler som deltar. Det kan alltså vara barn med samma typ av familjebakgrund som ökar i antal eftersom kartläggningen har visat att fler insatser krävs för att bredda rekryteringen. Av de kommuner som erbjuder kulturskola gratis till sina unga medborgare är bilden inte entydig. Enligt tillgängliga underlag, som dock inte är statistiskt säkerställda, uppvisar några av dessa kommuner bland de högsta andelarna barn som deltar av alla, upp mot 45 procent av kommunens barn och unga 7–15 år. Men det finns också exempel på kommuner med 0 kronor i avgift vars deltagande ligger under 15 procent, vilket uppskattas vara den genomsnittliga nivån på andelen barn och unga som deltar i landets kulturskolor. Än mer komplicerad blir bilden av att flera kommuner med en mycket hög avgift också har en hög andel barn som deltar och att flera

¹³⁴ OECD, *Divided we stand: Why Inequality keeps rising* (2011).

¹³⁵ Rädda barnen, *Musik om du är rik* (Rädda barnen, 2002).

¹³⁶ Rädda barnen, *Barnfattigdom i Sverige. Årsrapport 2015* (2015).

¹³⁷ *Ibid.*

kommuner med avgifter kring 600 kronor hör till de kommuner med störst andel barn och unga.¹³⁸

För det stora flertalet familjer verkar inte avgiftsfrågan vara den avgörande faktorn för att kunna delta i kulturskolans verksamhet men för ett antal barn, som lever under knappa förhållanden, kan det vara ett allvarligt hinder.¹³⁹

Barns familjebakgrund

För att delta i kommunal kulturskola krävs att verksamheten är bekant för barnet. Ofta är det genom föräldrarna som barn får kännedom om verksamheten och att få ett sådant stöd av sina föräldrar är viktigt för att barn ska kunna delta.¹⁴⁰ I den enkät utredningen genomförde gentemot skolelever i årskurs 6 hade 40 procent av de barn som hade erfarenhet av kulturskolan fått reda på verksamheten av sina föräldrar.¹⁴¹ Många av dessa föräldrar är högt utbildade vilket återspeglar mönstren för kulturkonsumtion i det övriga samhället; utbildning påverkar kulturvanorna mer än social klassbakgrund och hushållets inkomster.¹⁴² Att vara elev i kulturskolan verkar även ha en hög korrelation med skoltrivsel och goda studieresultat. I en studie om elever i Stockholms kulturskola har samtliga elever ett medelbetyg över genomsnittet.¹⁴³

Jämför vi nya fakta med äldre undersökningar visar det sig att bilden inte är ny. Statistik från 1990–1991, alltså under musikskolans så kallade bästa år innan den ekonomiska krisen bröt ut och arbetslösheten låg på 1,5 procent, visar att nära dubbelt så många tjänstemannabarn spelade musikinstrument jämfört med barn från arbetarhushåll. Skillnaden var som störst vad gäller pojkar

¹³⁸ Kommun- och landstingsdatabasen Kolada (2014).

¹³⁹ Rädda barnen, *Barnfattigdom i Sverige. Årsrapport 2015* (Rädda barnen, 2015); E. Bjørnsen. *Inkluderende kulturskole. Utredning av kulturskoletilbudet i storbyene*. Projekt-rapport nr.5/2012. (Agderforskning, 2012) s. 87.

¹⁴⁰ Se t.ex. Ungdomsstyrelsen, *Fokus 06 En analys av ungas kultur och fritid* (2006); S. Elofsson, U. Blomdahl, L. Lengheden och M. Åkesson, *Ungas livsstil i låg- och högstatusområden. En studie i åldersgruppen 13–16 år* (Stockholms stad och Stockholms Universitet, 2014); E. Bjørnsen. *Inkluderende kulturskole. Utredning av kulturskoletilbudet i storbyene*. Projekt-rapport nr.5/2012. (Agderforskning 2012).

¹⁴¹ Kulturskoleutredningens enkät till elever i åk 6 (2015).

¹⁴² Kulturvanor Rapport 2016:1 (Myndigheten för kulturanalys, 2016).

¹⁴³ Stockholms kulturförvaltning, *LUST OCH GLÄDJE Hur uppfattar och värderar eleverna Kulturskolans undervisning? Rapport från en undersökning av Kulturskolan i Stockholms stad*, (2003).

spel.¹⁴⁴ Den kommunala kulturskolans frivilliga verksamhet har sannolikt aldrig inkluderat barn och unga oavsett bakgrund på ett jämlikt sätt.¹⁴⁵ En jämförelse kan göras med idrotten, en annan i första hand kommunal fritidsverksamhet. Den visar sig vara belastad med samma problematik som den ovan beskrivna enligt Centrum för idrottsforskning.¹⁴⁶ Barn med högskoleutbildade föräldrar idrottar i större utsträckning än barn till föräldrar med endast gymnasieutbildning. Likaså idrottar barn i tjänstemannahushåll i större omfattning än barn i företag- eller arbetarhushåll. Barn till ensamstående föräldrar idrottar i mindre utsträckning än barn till sammanboende föräldrar.

Både vid de samråd som utredningen genomfört och genom den enkät som riktats till landets kulturskolechefer har det framkommit att barn från familjer med sämre socioekonomiska förutsättningar deltar i kulturskolan i mindre utsträckning än andra barn.¹⁴⁷ Frågan är svår att besvara, men bedömningen är att cirka 20 procent av deltagarna har en mycket låg socioekonomisk status och flera kulturskoleföreträdare vittnar om svårigheten att nå ut till barn från hem med sämre socioekonomiska förutsättningar.

Barn från hem med sämre socioekonomiska förutsättningar deltar i lägre grad i kulturskolans verksamhet men i högre grad i öppna verksamheter som fritidsgårdar och bibliotek.¹⁴⁸ Detta lägre deltagande verkar inte bero på ointresse, tvärtom har dessa ett högre intresse för att delta i aktiviteter som kulturskola i de bostadsområden som betecknades som lågstatus jämfört med högstatus.

Att på ett bättre sätt spegla vilka som lever i det svenska samhället i dag är en av de största utmaningarna för kulturskolan. Många kulturskolor har av detta skäl fått i uppdrag av sin politiska ledning att bredda verksamheten mot barn och unga som inte per automatik redan känner till den.

¹⁴⁴ Undersökningarna av levnadsförhållanden (ULF), *Barn och ungdomars fritidsvanor. År 1990–91* (SCB, hämtad 2016-09-12).

¹⁴⁵ SOU 1995:85 s. 168.

¹⁴⁶ *Idrottens pris, Om idrottens kostnader och medlemskapets betydelse*. 2015:2 (Centrum för idrottsforskning, 2015).

¹⁴⁷ Kulturskoleutredningens enkät till landets kulturskolechefer (2015).

¹⁴⁸ S. Elofsson, U. Blomdahl, L. Lengheden och M. Åkesson, *Ungas livsstil i låg- och högstatusområden. En studie i åldersgruppen 13–16 år* (Stockholms stad och Stockholms universitet, 2014).

Barn med utrikes födda föräldrar

Gruppen barn och unga med utrikes bakgrund har troligtvis större skillnader sinsemellan än de har likheter. Vi väljer ändå att lyfta fram denna grupp för att belysa de skillnader som verkar finnas när det gäller deltagandet i kulturskolan. Om vi inte pratar om barns härkomst som en faktor för rekrytering riskerar vi att osynliggöra en stor målgrupp. En studie av kulturskolan i Malmö undersökte varför barn med utländsk bakgrund deltog i verksamheten i så låg utsträckning. I samhället i övrigt var andelen barn med utländsk bakgrund 40 procent men bara 10 procent av musikskolans deltagare.¹⁴⁹ Den parameter som visade sig ha störst förklaringsvärde var andelen barn med utländsk bakgrund i en stadsdel. Ju större andel barn med utländsk bakgrund, desto lägre representation i stadens musikskola. Flera kommuner har sedan dess observerat samma mönster och påbörjat särskilda satsningar i stadsdelar med likartade boendestrukturer. En sådan satsning är kör- och orkesterskolan El Sistema. Den arbetar med en uppsökande metod och genom att inkludera barnens familjer.

Gottsunda Dans & Teater är ett annat exempel på en kommunal kulturverksamhet som förlagt sin verksamhet rent geografiskt till ett bostadsområde som präglas av stor segregation. Verksamheten är avgiftsfri och många timmar läggs på uppsökande arbete vilket är en förutsättning för att få barnen och ungdomarna att delta. Även här involveras föräldrar för att skapa en kontaktyta mellan familjen och teatern vilket ger en trygghet för de barn som deltar.

Faktorer som påverkar om barn till föräldrar med utländsk bakgrund deltar i den kommunala kulturskolan eller ej är bland annat den musikaliska traditionen och musikens status i föräldrarnas hemländer, förväntningar på kulturskolans kvalitet som inte infrias, möjligheten att hämta och lämna barnen i relation till långa arbetsdagar och avgifter. Även barnets kön kan spela in, eftersom flickor verkar ha mindre fritt spelrum vid valet av fritidsaktiviteter.¹⁵⁰ Flickor är underrepresenterade vad gäller fritidsaktiviteter jämfört med pojkar. Detta blir särskilt besvärande mot

¹⁴⁹ Y. Hofvander Trulsson, *Kulturskolan i integrationens kraftfält* (Musikhögskolan i Malmö, 2004).

¹⁵⁰ Y. Hofvander Trulsson, *Musikaliskt lärande som social rekonstruktion. Musikens och ursprungets betydelse för föräldrar med utländsk bakgrund* (Lunds Universitet, 2010).

bakgrund av att flickor med utländsk bakgrund skulle vilja delta i kulturskolan i högre utsträckning än vad de gör.¹⁵¹

En studie som undersökt deltagandet i Borås musikskola fann en mycket märkbar skillnad mellan skolorna i ett villaområde och i ett bostadsområde med stor invandrartäthet. Dessa invandrarföräldrar hade en avsevärt mindre benägenhet att placera sina barn i kommunal musikskola än andra föräldrar. Detta förhållande menar författaren kan bero på att

- • föräldrarna säger sig inte ha råd (300 kronor/termin)
- • de känner inte till möjligheterna
- • barnen har små möjligheter att öva hemma.

Författaren gör även ett tillägg om att även de svenska föräldrarna i höghusområden tenderar att ha liten benägenhet att placera sina barn i musikskolan.¹⁵²

Funktionsnedsättning

De nationella målen för funktionshinderspolitiken slår bland annat fast: ”att jämlikhet och delaktighet ska genomsyra en kommunal verksamhet, att samhället utformas så att människor med funktionsnedsättning i alla åldrar blir fullt delaktiga i samhällslivet och jämlikhet i levnadsvillkor för flickor och pojkar, kvinnor och män med funktionsnedsättning.”¹⁵³ Sedan den 1 januari 2016 är bristande tillgänglighet en diskrimineringsgrund i diskrimineringslagen.

Barn och unga med någon form av funktionshinder är överlag mindre aktiva på sin fritid än andra barn. För att kunna delta i fritidsaktiviteter är de i än större utsträckning än andra barn beroende av sina föräldrars engagemang och ork.¹⁵⁴

¹⁵¹ S. Elofsson, U. Blomdahl, L. Lengheden och M. Åkesson, *Ungas livsstil i låg- och högstatusområden. En studie i åldersgruppen 13–16 år* (Stockholms stad och Stockholms universitet 2014).

¹⁵² T. Persson, *Den kommunala musikskolans framväxt och turbulenta 90-tal* (Göteborgs universitet, 2001) s. 229.

¹⁵³ Regeringens webbplats, hämtad 2016-08-26.

¹⁵⁴ Se t.ex. Handisam Serie A 2014:4, *Barn äger* (Handisam, 2014); Myndigheten för delaktighet, *Hur är läget 2014 – Uppföljning av funktionshinderspolitiken* (MFD, 2014).

I den enkät som utredningen genomfört med kulturskolechefer uppger ungefär hälften att de erbjuder verksamhet för barn och unga med behov av särskilt stöd. I enkäten preciseras inte vilken typ av funktionshinder som avses. I en forskningsrapport från 2016 framkommer däremot att 80 procent av kulturskolorna erbjuder verksamhet för dessa barn och unga i viss utsträckning och i 20 procent av kulturskolorna erbjuds ingen verksamhet.¹⁵⁵ Sex kulturskolor erbjuder varken särskild undervisning eller tillåter att barn med särskilda behov deltar i den ordinarie verksamheten. Att resultaten från de två studierna skiljer så kraftigt åt kan delvis bero på ett stort bortfall i den senare studien men också på att frågan om vad ett funktionshinder är, är komplex och inte helt enkel att besvara.¹⁵⁶ En viktig slutsats från studien är att området har en utvecklingspotential; genom att erkänna verksamhetens brister kan ett första steg tas mot en mer jämlik undervisning. Därefter bör kompetensutveckling och mer forskning följa, menar forskaren.

Förutsättningarna för att bedriva kulturskoleverksamhet för barn och unga i behov av särskilt stöd är olika för olika kommuner. Med ett större elevunderlag har stora kommuner bättre möjligheter att fördela nödvändiga resurser medan det kan vara svårt för en kommun med ett litet befolkningsunderlag att aktivt utveckla undervisningens former. Två specialiserade kulturskoleverksamheter för barn och unga med fysiska eller intellektuella funktionsnedsättningar är Kullagret i Örebro och Kulturskolans resurscenter i Stockholm. Där har en gedigen kunskap byggts upp om hur kulturskolan kan utveckla sin verksamhet med hjälp av anpassade arbetssätt utifrån barnets behov. Personliga assistenter får delta i undervisningen och gruppverksamheten stöds av flera pedagoger.

Föreningen Kulturskolerådet har arbetat för att förbättra inkluderingen av dessa barn och unga genom en rad projekt. I Pascal, ett projekt som syftade till att undanröja hinder för barns och ungas deltagande i kulturskolan, deltog 200 kulturskolepedagoger. Efter projektet publicerades boken *Funktionsnedsättning, funktionsuppsättning – boken om hur vi får en kulturskola för alla* med konkreta rekommendationer för en förbättrad inklud-

¹⁵⁵ A. Di Lorenzo Tillborg, *Forskningsrapport om kulturskolors verksamhet för barn och unga med funktionsnedsättningar*. Opublicerat manus (Malmö: Malmö Musikhögskola, 2016).

¹⁵⁶ *ibid.*

ering.¹⁵⁷ Projektet lever också vidare i föreningen Pascal som arbetar för att skapa bättre villkor för personer med funktionsnedsättningar att kunna delta i kulturlivet, bland annat i kulturskolan.

Det finns också andra föreningar och projektorganisationer som arbetar för att förbättra villkoren inom kulturområdet och kulturskolan för denna målgrupp. Föreningen Passalen verkar för att barn och unga med funktionsnedsättningar ska kunna leva ett meningsfullt och aktivt liv och har bland annat tagit fram en handbok med råd om hur kulturskolan kan öka sin inkludering. Share Music Sweden är en förening som uppbär stöd från ett flertal regioner i södra Sverige och arbetar för en mer jämlik scen. Föreningen arbetar bland annat med att utveckla musikteknologi som gör det möjligt att skapa musik oavsett funktionsvariation. Share Music Sweden driver bland annat ett projekt i kulturskolorna i Göteborg för att öka kunskapen om och erfarenheten av att jobba med barn och unga i behov av särskilt stöd.

Avstånd

Barn och unga som växer upp i kommuner som präglas av långa avstånd har sämre förutsättningar att delta i kulturskola än barn som växer upp i tätorter eller tätortsnära kommuner. Utredningens kartläggning visar att stora avstånd till närmaste tätort kan innebära att barn och föräldrar inte har kännedom om den kommunala kulturskoleverksamheten, men också att de långa resorna gör det svårare att delta i dess verksamhet.

Under samråden har undervisning på skoltid framhållits som en nödvändighet för de barn och unga som behöver skolskjuts till och från skolan. Eftersom skolskjuts inte omfattar fritidsaktiviteter förutsätter undervisning som är förlagd utanför skoltid att föräldrar eller andra vuxna kan hämta och lämna barnet, vilket kan utgöra ett hinder för deltagande. Det saknas statistik som visar hur många barn och unga i landet som har skolskjuts, den senaste undersökningen som gjordes genomfördes läsåret 2004/2005 uppskat-

¹⁵⁷ S. Gårdare och H. Sandh, *Funktionsnedsättning, funktionsuppsättning – boken om hur vi får en kulturskola för alla* (Davidsons, 2011).

tade antalet till 450 000 elever i grund- och gymnasieskolan. Det finns anledning att anta att antalet är lägre i dag på grund av lägre elevantal och en större andel friskolor, vilka kommunerna inte har samma skyldigheter mot att erbjuda skolskjuts, men fortfarande berörs ett stort antal barn och unga. De enskilda kommunernas kostnader för skolskjuts varierar stort beroende på kommunens storlek och befolkningsstruktur men deras sammanlagda utgifter för skolskjuts uppgick 2014 till knappt tre miljarder kronor.¹⁵⁸ I många kommuner och landsting pågår översyner av hur särskilda persontransporter kan effektiviseras, till exempel genom att befintlig linjetrafik används. En förstudie från myndigheten Trafikanalys visar på en trend att linjetrafik används allt mer.¹⁵⁹

Kön

Beräknat utifrån antal elevplatser i ämneskurs deltar i genomsnitt 65 procent flickor och 35 procent pojkar i den kommunala kulturskolan. Mest jämställd är media/film med 45 procent flickor och 55 procent pojkar och minst jämställd är dansen med 89 procent flickor och 11 procent pojkar.¹⁶⁰ Fler pojkar än flickor deltar i verksamhet som rör digitalt skapande. En annan populär fritidsverksamhet, idrotten, har en jämnare könsfördelning. Av de barn och ungdomar som är medlemmar i Riksidrottsförbundet är 48 procent flickor och 52 procent pojkar även om fördelningen även där skiljer sig åt beroende på aktivitet.¹⁶¹

Att flickor och pojkar söker sig till olika typer av ämnen inom kulturskolan är tydligt, flickor tenderar också att i en högre utsträckning än pojkar välja organiserade aktiviteter.¹⁶² Pojkar är mer aktiva på arenor som fritidsgården medan flickor deltar i kulturskolan i större utsträckning.¹⁶³ Orsakerna är många till varför en person gör vissa val, men de förväntningar som finns på hur flickor respektive pojkar bör agera kan begränsa handlings-

¹⁵⁸ Skolverket, *Kostnader för grundskolan 2014* (2014).

¹⁵⁹ Trafikanalys, *Förstudie om lagstiftningen för särskilda persontransporter 2014:7* (2014).

¹⁶⁰ Kulturskolerådet, *Kulturskolan i siffror* (2016).

¹⁶¹ Riksidrottsförbundet, *Idrotten i siffror 2015* (2015).

¹⁶² C. Nyberg, *Kultur och fritid för vem?* (Kommentus förlag, 1998).

¹⁶³ S. Elofsson, U. Blomdahl, L. Lengheden och M. Åkesson, *Ungas livsstil i låg- och högstatusområden. En studie i åldersgruppen 13–16 år* (Stockholms stad och Stockholms universitet 2014).

utrymmet när det gäller val av fritidsaktiviteter. Även pedagogernas kön kan ha betydelse för ungas val av aktiviteter.

Verksamhetens innehåll och former

Mot bakgrund av den snedrekrytering som präglar många av de kommunala kulturskolorna ville utredningen höra med barnen själva om varför de slutade i verksamheten respektive varför de inte har velat börja.¹⁶⁴ Mer än hälften av dem som aldrig har deltagit svarar att de inte har någon lust, en tiondel hade ingen kompis som var med och ett mindre antal svarar att de hellre lär sig på nätet. Ett bristande intresse för verksamheten tyder på att verksamhetens innehåll är ett hinder men det går inte av undersökningen att avgöra hur mycket dessa barn egentligen är bekanta med kulturskolans innehåll och i hur stor utsträckning svaret hänger ihop andra bakgrundsfaktorer som familjebakgrund.

Av de tillfrågade är det 15 procent som uttryckligen svarar att det inte fanns någon aktivitet som var av intresse i kulturskolan. Bland de ämnen som efterfrågas nämns bland annat film, teater, foto, teckning, zumba, ensemblespel, målning, housemusik, skrivarkurser, balett, breakdance, slöjd, musikal, media, bild, DJ-kurser, graffitti, musiklabb, musikteknologi, digitalt skapande, datorprogrammering och dataspel. Många av dessa uttryck är relativt nya vilket tyder på att barnen är snabbare på att anamma nya konst- och uttrycksformer än vad kulturskolan vanligen är. Även längre lektioner efterfrågas.

Av de sjuåringar som någon gång deltagit i kulturskolan hade drygt hälften valt att sluta. Orsakerna till detta var för att det i första hand var tråkigt och de vill göra något annat på fritiden. En femtedel menade att de inte hade tid. Andra barn var missnöjda med undervisningen och tyckte inte om sin lärare eller menade att man inte lärde sig något och ett antal var missnöjda med att de inte själv fick vara med och bestämma innehållet på lektionerna. Barnen hade också möjlighet att i öppna svar beskriva varför de hade slutat. Några av dessa anledningar var att eleven bytte skola, att tiderna inte passade, att läraren slutade eller kom för sent, att gruppen var

¹⁶⁴ Kulturskoleutredningens enkät till elever i åk 6 (2015).

för stökig eller att undervisningen var anpassad för yngre barn eller inte varierades.¹⁶⁵

Tonåringar slutar

Under samråden med kulturskolechefer och pedagoger har problematiken med att behålla barn som kommit upp i högstadietiden lyfts fram. Mönstret från fritidsforskning i allmänhet ger avtryck även i denna verksamhet. När barn kommer upp i tonåren slutar många i kulturskolan. Några tänkbara orsaker kan vara att högstadieelever byter skola eller att skolan tar allt mer tid, att ungdomarna utvecklar nya intressen eller att utbudet inte längre motsvarar förväntningarna.

3.7 Musik- och kulturskolor i och utanför Norden

3.7.1 De nordiska länderna

Alla de nordiska länderna och de självstyrande områdena Åland och Färöarna har någon form av musik- eller kulturskolor. Deras historik och uppbyggnad skiftar men två gemensamma drag är att det i stor utsträckning är offentliga medel som finansierar verksamheten och att de är öppna för alla. Nedan ges en kortare beskrivning av verksamheternas konstruktion i Danmark, Finland, Island och Norge.

Danmark

Danmark fick en musikskolelag 1976 och kallas sedan 1991 ”musikskolelagen” genom ett tillägg i Musiklagen. Musiklagen reglerar Statens Kunstfonds uppdrag att främja dansk musik och musiklivet. I musikskolelagen anges att musikskolan syftar till att utveckla elevernas musikaliska förmågor och att i övrigt främja den lokala musikmiljön. Lagen föreskriver att en kommun är skyldig att driva en musikskola men den kan också, beroende på antal

¹⁶⁵ Kulturskoleutredningens enkät till elever i åk 6 (2015).

invånare, ingå avtal med grannkommuner om ett kursutbud eller driva en musikskola tillsammans med en annan kommun. Kommunen kan välja att själv driva skolan eller uppdra åt någon att driva den. I lagen anges att musikskolorna ska samarbeta med grundskolan och motsvarande skrivning återfinns i skollagen. Musikskolorna ska årligen rapportera räkenskaper och statistik till Kulturstyrelsen.

Kommunerna har ansvar för att lokala läroplaner utformas och ett tillsynsansvar för musikskolan. I detta ingår att se till att lärare och ledningen har nödvändiga musikaliska och pedagogiska kvalifikationer. Musikskolans ledning ansvarar för att etablera och vidmakthålla ett samarbete med grundskolor och hemmen. En musikskolekonsulent med placering i Kulturstyrelsen är tillsatt för att bistå Statens Konstfond i implementeringen av lagen.

De danska kommunerna har möjlighet att ansöka om ersättning från staten för lärarlöner. Syftet med ersättningen är att hålla nere avgiftsnivåerna. Under 2012 utbetalades 90 miljoner DKR motsvarande cirka 13 procent av kommunernas totala kostnader för verksamheten. Även Statens Konstfond kan bidra ekonomiskt bland annat för att utveckla verksamheten eller ge stöd till utlån eller köp av instrument och fortbildning av musikskolelärare.

Under 2016 fanns 98 musikskolor varav åtta drevs på entreprenad. Eget hus för verksamheten har 65 procent av kommunerna. Sammanlagt fanns 102 000 elevplatser, varav en tredjedel för förskolebarn. Knappt 18 000 barn och unga stod i kö samma år. Musikkonsulenten redogör i en rapport från 2012 hur intresset för träblåsinstrument, i likhet med utvecklingen i Sverige, minskar och att de danska orkestrarna saknar danska sökande till dessa instrument.

Statliga fördjupningskurser erbjuds

Under 2015–2018 avsätter det danska kulturministeriet 5,8 miljoner DKR årligen till talangutveckling. Dessutom erbjuder åtta danska kommuner statliga musikaliska grundkurser (MGK) för unga mellan 14 och 25 år med inträdesprov. Syftet är att utbilda musikutövare som kan stimulera det lokala musiklivet men också ge en förberedande utbildning för fortsatta musikstudier. De kan vara

knutna till musikskola och ges som en 3-årig fortsättningskurs och fyra år om kopplad till ett gymnasium. Grundkurserna följer statligt godkända undervisningsplaner och finansieras av Statens Konstfond och erbjuds gratis.

Finland

I Finland anordnas undervisningen i ämnesspecifika skolor och kulturskolor av svensk modell förekommer i regel inte. Verksamheten är frivillig för kommunerna i Finland att bedriva och erbjuds i 270 av 317 kommuner. Utbildningsformen kallas grundläggande konstundervisning där 130 000 barn och unga (12 procent alla barn och unga 2–19 år) deltar, varav knappt hälften inom musikområdet. Var fjärde elev är pojke.

Skolorna regleras av lagen om grundläggande konstundervisning som är en målstyrd skolform som omfattar dans, teater, cirkus, ordkonst, audiovisuell konst, arkitektur och slöjd. För varje konstområde finns nationella styrdokument som i sin tur sätter ramen för läroplaner som tas fram lokalt. Även verksamhet för yngre barn som musik- och bildkonstlekskola är vanligt liksom att erbjuda kursverksamhet på sommaren. Syftet är att ge eleven förmåga att uttrycka sig och förutsättningar att söka sig vidare till en högre utbildning inom konstområdet ifråga.

Lagen anger vad som krävs för att anordna konstundervisning. Rektorer och lärare måste ha högre utbildning för att vara behöriga. Undervisningsministeriet fattar beslut om omfattningen av den undervisning som finansieras av staten genom att bevilja undervisningstillstånd till antingen kommunen eller en privat aktör, men lagen ger även kommunerna rätt att ordna undervisning även utan statligt tillstånd. I så fall är kommunen själv skyldig att stå för finansieringen. En kommun kan välja att ge åt en tredje part i uppdrag att arrangera utbildningen, och knappt hälften av huvudmännen för skolorna är privata, oftast föreningar eller stiftelser.

De kommuner som anordnar konstundervisning får ett statsbidrag beräknat på kommunens invånarantal. Staten står för drygt 50 procent av finansieringen, kommunerna för knappt 30 procent och elevavgifter för den resterande delen. Myndigheten förutsätter en så kallad skäligen avgiftsnivå liksom att 45 minuter är rekommenderat.

menderad undervisningstid (enskild undervisning i musik; i de övriga konstämnen ordnas undervisningen oftast i grupper). Avgifterna för grundnivån spänner mellan cirka 70 euro och 400 euro per termin.

För att antas till en utbildning krävs oftast att barnet gör ett inträdesprov och under utbildningens gång avlägger eleven löpande nivåprov utifrån uppställda mål för att godkännas inför nästa nivå. Undervisningen ges först på en grundläggande nivå efter skoltid och på lördagar där såväl praktiska som teoretiska studier ingår upp till cirka 15 års ålder. Därefter kan eleven fortsätta studera på en fördjupad nivå upp till att eleven fyller 19–20 år. Efter avklarad utbildning får eleven ett betyg.

Island

Island har sedan 1963 en lagstadgad musikskola som erbjuds på fritiden efter skoltid enligt en statlig läroplan. Verksamheten syftar till att bidra till personlig utveckling, ökad färdighet och stärka musikens roll i samhället. Under 1975 ändrades lagen som innebar en delad finansiering av lärarlönerna mellan staten och kommunerna med 50 procent vardera. Under 1989 gjordes ännu en ändring som innebar att kommunerna bär det fulla ekonomiska ansvar för verksamheten. Utöver dessa offentligfinansierade musikskolor finns en bredd av mindre dels privat drivna kulturskolor med höga avgifter och dels kulturskolor utan avgift som drivs av frivilliga krafter i det civila samhället.

Läroplanen stadgar tre studienivåer och för att en elev ska kunna börja nästa steg krävs godkända examensprov. Läroplanen anger tydliga råd om vilka förutsättningarna ska vara vad gäller lokaler och utrustning bland annat i form av aulor med god akustik och belysning men även bibliotek och ljusstudio.

Utbildningsministeriet ansvarar för att följa upp och utvärdera verksamheten. Särskilda krav på lärarutbildning saknas. Island har en stor brist på musikskolelärare vilket gör att många utländska musiker, utan pedagogisk bakgrund, undervisar i isländska musikskolor. Under 2014 deltog 25 procent av eleverna i grundskolan i musikskoleverksamhet.

Norge

I Norge hör kulturskolorna till det utbildningspolitiska området och regleras av skollagen. Lagen anger att varje kommun enskilt eller i samarbete med annan kommun ha ett musik- och kulturskoleutbud till barn och unga. Detta utbud ska vara organiserat i anslutning till skolan och kulturlivet. Det finns kulturskolor i Norges alla 428 kommuner. Allt fler av kommunerna har gått samman och etablerat gemensamma kulturskolor. Antalet elevplatser är 122 300 varav 67 procent är inom musikområdet.

Kulturskolorna finansieras med kommunala medel samt avgifter. Avgiftsandelen uppgår till nära 25 procent. Från och med 2016 omfattas lärare i kulturskolan av samma statliga stöd till fortbildning som den obligatoriska skolans lärare i estetiska ämnen.

Det statliga Nasjonalt senter for kunst og kultur i opplæringa har i uppdrag att bidra till högre kvalitet vad gäller undervisning i estetiska ämnen i förskolan och grundskolan. I detta ingår att stötta kommunerna i sitt arbete med kulturskolor. Även Norsk kulturskoleråd spelar en stor roll. Rådet fick 2016 19 miljoner NOK i statligt bidrag.

Verksamheten saknar som i Sverige såväl formella styrdokument, som läroplan, och gemensamma mål. Norsk kulturskoleråd har därför i samarbete med kulturlivet och kulturskolorna tagit fram en tredje så kallad ramplan som en handfast vägledning i det kommunala arbetet. Syftet är att bidra till en mer likvärdig kulturskola med höjd kvalitetsnivå. I ramplanen beskrivs mål och uppgifter för kulturskolan, hur arbetet inom olika konstområden kan se ut, hur kulturskolan kan organiseras, utvärderas och ledas. Även läroplaner för de olika kurserna är under arbete.

En expertgrupp ledd av Kunnskapsdepartementet har genomlyst kulturskoleverksamheten och önskar sig större mångfald i utbudet och en ökad inkludering av barn oavsett bakgrund. De anser även att kulturskolorna i högre utsträckning ska ingå i kommunernas sedvanliga planerings- och kvalitetsprocesser. Det kommunala ägarskapet bör kvarstå men expertgruppen anser att mer statliga medel till utveckling behövs vilket föreslås fördelas genom ett ombildat nationellt centrum för kultur- och utbildningsfrågor.

Under 2015 bildades ett norskt nätverk för kulturskolerelaterad forskning (NNKF).

3.7.2 Musik- och kulturskolor utanför Norden

Den europeiska paraplyorganisationen för musik- och kulturskolor, European Music School Union har 27 medlemsländer inklusive de nordiska länderna och för en omfattande statistik över förhållandena inom de europeiska musik- och kulturskolorna. Detta avsnitt bygger huvudsakligen på den senaste stora enkätundersökningen som genomfördes 2010. Länderna som omfattas är: Österrike, Belgien, Kroatien, Tjeckien, Danmark, England samt Wales och Nordirland, Estland, Färöarna, Finland, Frankrike, Tyskland, Ungern, Island, Irland, Italien, Lettland, Lichtenstein, Luxemburg, Nederländerna, Norge, Polen, Serbien, Slovakien, Slovenien, Spanien, Sverige samt Schweiz.

Ett par övergripande tendenser har identifierats av EMU. I första hand har musik- och kulturskolornas inriktning traditionellt varit på en verksamhet för barn och unga men ett svagare intresse från denna ålderskategori har i bland annat Tyskland lett till ett ökat fokus på vuxenundervisning. I Spanien har det alltid funnits vuxenundervisning inom ramen för musik- och kulturskolan och även här kan noteras en ökning. Argumenten för att rikta sig även till vuxna bygger på de tankar om livslångt lärande som har etablerats de senaste decennierna.

Det finns också en ökad tendens att inbegripa även andra konstuttryck och aktiviteter än musik i verksamheten vid de europeiska kulturskolorna och även att erbjuda aktiviteter för personer med särskilda behov. I detta avseende ligger de nordeuropeiska länderna i framkant.

Det procentuella deltagarantalet i förhållande till populationen i de olika länderna ligger hos de flesta länder under 10 procent. Företrädesvis är det länder med liten befolkning som har det största deltagarantalet i förhållande till folkmängd.

Elva länder har inträdesprov och det är framför allt i de öst-europeiska musik- och kulturskolor sådana förekommer. Prov inom ramen för undervisningen är också relativt vanliga liksom att utfärda någon form av intyg eller diplom när eleverna lämnar skolan.

I sjutton av de länder som ingår i EMU är musik- och kulturskolan lagstiftad medan åtta länder saknar dylik. Lagstiftningens karaktär varierar emellertid. Det finns länder där lagen inskränker

sig till ett åläggande att alla kommuner ska bedriva musik- och kulturskoleverksamhet men också länder där musik- och kulturskolan är en integrerad del av det statliga utbildningssystemet. En majoritet av länderna har också nationella läroplaner, lokala kursplaner och kvalitetssäkringssystem.

I några länder har populärmusikinstrument lika stor representation som klassiska musikinstrument men överlag dominerar de klassiska instrumenten och europeiska musikkolor framställs av EMU som bärare av Europas musikkulturella arv, eftersom de anses föra detta vidare till kommande generationer.

Avgifter förekommer i alla länder och de varierar stort, från symboliska summor, till avgifter som är så stora att det kan bli problematiskt för barn som kommer från socioekonomiskt svaga familjer att delta i verksamheten.

Generellt representerar de europeiska musik- och kulturskolorna en stor del av arbetsmarknaden inom musiksektorn men anställningsförhållandena är i en del länder osäkra, liksom att det finns arbetsgivare som inte anses ta socialt ansvar för sina lärare. I vissa länder bekostas huvudsakligen musik- och kulturskolorna genom offentliga medel, men det finns även länder där så mycket som hälften av kostnaden betalas av eleverna. I de flesta länder är musik- och kulturskolorna i olika hög utsträckning både kommunalt och statligt finansierade. I vissa länder överväger den statliga finansieringen och i andra den kommunala. Det finns dock ett fåtal länder som antingen har enbart statlig eller kommunal finansiering eller inte har någon finansiering från den offentliga sektorn överhuvudtaget.

Verksamheter utanför Europa

Utomeuropeiska organisationer inom det konstnärliga området som riktar sig till barn och unga har ofta inte den stöttning i form av kommunal och statlig finansiering som finns i Europa. I stället är man hänvisad till att driva verksamheten via privata sponsorer och ibland höga deltagaravgifter. Det finns olika inriktningar på verksamheten, från utbildningar med ett tydligt fokus på att vara en första länk i en utbildningskedja, där en målsättning är att fånga upp barn med förutsättningar för vidare konstnärliga studier, till

verksamheter som mera har en folkbildningskaraktär eller en terapeutisk funktion.

Universiteten tjänar ofta som paraplyorganisationer både för skolor som har en tydlig utbildningsinriktning och skolor där huvudsyftet är att bereda möjlighet för barn och unga att ta del av konstnärlig verksamhet i ett bildningssyfte. Universiteten brukar stötta verksamheten ekonomiskt. Det finns dock också skolor som är fristående.

Community Music- and Arts centers/schools är organisationer som har en del likheter med de svenska musik- och kulturskolorna och även med många europeiska kulturskolor. Den bärande tanken bakom dessa är att möjligheten att delta i konstnärliga och kulturella aktiviteter bör vara tillgängliga för alla, oavsett socioekonomiska förutsättningar. Sociala och personlighetsutvecklande aspekter ligger i framkant när det gäller målsättningen med verksamheten. Sådana skolor är mest förekommande i Afrika och Nordamerika, men det finns även framgångsrika exempel från Latinamerika, exempelvis El Sistema i Venezuela, ett koncept som i olika former har spritt sig även till andra länder. Community Music- and Arts centers/schools har växt upp speciellt i socialt utsatta områden och i sådana finns det också en större beredvillighet från stat och kommun att stötta verksamheten. Bara i Sydafrika finns 160 kommunalt eller statligt initierade och drivna Community art centers. De konstnärliga uttrycksformerna inom dessa skolor är många och rör sig inom ett brett spektra från lokalt präglade konstuttryck till konstnärliga uttrycksformer som har en global förankring. Både nya och äldre konstuttryck är representerade och ofta specialiserar sig skolorna på ett eller ett fåtal konstuttryck. Detta är speciellt påtagligt i Afrika.

I Asien och Australien är inte Community Music- and Arts centers/schools så vanligt förekommande. De skolor i Asien för barn och unga som har en konstnärlig inriktning fungerar företrädesvis som en länk i en konstnärlig utbildningskedja och i Australien verkar det inte finnas något större intresse på statlig och kommunal nivå att subventionera konstnärlig utbildning eller bildning för barn och unga, utan de initiativ som finns är privat finansierade.

Sammanfattningsvis kan sägas att två inriktningar på konstnärliga skolor förekommer. Den ena är mera elitistisk genom att

dess huvudfunktion är att lägga en grund för rekrytering till vidare konstnärlig utbildning och den andra fungerar mera som en kontext för personlig och social utveckling. I detta avseende finns en likhet med de europeiska kulturskolorna. I Sverige och i en del länder i Europa finns emellertid ofta båda målsättningarna i en och samma verksamhet medan det i övriga världen verkar finnas en tydligare profilering mot någon av inriktningarna.

4 Omvärldstendenser och perspektiv på kulturskolan

I avsnitt 4.1 behandlas vissa mer genomgripande kulturella omvärldstendenser som påverkar förutsättningarna för den kommunala kulturskolan. För att belysa verksamhetens komplexitet läggs i avsnitt 4.2 ett antal perspektiv på verksamheten som vart och ett innehåller olika spänningsfält.

4.1 Kulturella omvärldstendenser

Kulturskolan verkar i en omvärld som är stadd i ständig förändring. Inom kulturområdet har samhällets digitalisering och nya former för kommunikation och interaktion gett helt nya förutsättningar för dagens kulturskola men utredningen identifierar även andra kulturella tendenser utifrån ett bredare samhällsperspektiv som får inflytande på kulturskolan.

Digitala medier

Digitaliseringen är en av de trender som påverkar våra kulturvanor. En annan är att vi mer och mer lever i ett visuellt samhälle.¹ Dessa trender hör ihop med varandra vilket blir tydligt om vi betraktar hur barn och unga tar del av film, musik och bilder med mobil, padda eller dator som främsta kanaler. Dagens barn och ungdomar anses vara skickliga på att hantera sociala medier och internet är helt integrerat i mångas vardag. Vikten av att kunna tolka vad

¹ Myndigheten för kulturanalys, *Samhällstrender och kulturvanor: en omvärldsanalys. Rapport 2015:3* (Myndigheten för kulturanalys, 2015).

bilderna berättar och representerar ur ett källkritiskt perspektiv blir allt viktigare, inte minst av demokratiska skäl.

Detta teknikskifte har fått konsekvenser för hur barn och unga kan uppleva och utöva konst och kultur. Barn och unga har tillgång till en bredd av information, kunskap och underhållning i någon form av konstnärlig gestaltning av såväl professionella som icke-professionella upphovspersoner. Aktuell statistik visar att hälften av alla fyraåringar använder internet dagligen och så gott som alla trettonåringar har en egen smart mobil.² Mest populärt för barn upp till elvaårsåldern är att spela och att titta på film och video på datorn, i paddan eller i mobilen. I början av tonåren tenderar allt fler att intressera sig för chatt och sociala medier med internet som den viktigaste källan både för underhållning och information.³

Begreppet procumenter har myntats för att beskriva dem som både konsumerar och producerar kultur. Med hjälp av applikationer och program till rimliga priser har det blivit möjligt att skapa egna texter, bilder och/eller musik som offentliggörs på internet för vidare spridning. Det har lett till att en ny arena har uppstått där barn och unga själva kan vara med och bidra, göra urvalet och mångfaldiga oberoende av de vedertagna kulturkanalerna där vuxnas professionella kvalitetsbegrepp traditionellt sett varit rådande. Här finns en demokratispekt eftersom vem som helst kan kommunicera sina konstnärliga alster över hela världen och bidra till att forma kulturens framtida inriktning.

Många barn och ungdomar delar en digital gemenskap som inte begränsas av geografiska gränser. För dem är det naturligt att inte bara spela dataspel med sina kompisar, utan att också möta spelvänner online på andra sidan jordklotet. Dessa globala mötesplatser resulterar också i att det bildas nischer där barn och unga med samma intressen kan mötas och omsätta sin kultur. Det fysiska rummet ersätts av ett cyberrum där barn och unga med smala intressen kan ha mer gemensamt med personer på andra sidan jorden än med sina klasskamrater.

Trots den stora användningen av datorer, paddor och smarta mobiler verkar inte intresset för att uppleva kultur i fysisk form ha

² Statens medieråd, *Ungar och medier* (Statens medieråd, 2015).

³ Internetstiftelsen i Sverige, *Svenskarna och internet. 2015 års undersökning av svenska folkets internetvanor* (2015).

minskat, tvärtom. Myndigheten för kulturanalys skriver att digitaliseringen verkar ha medfört att många människor värderar det unika och fysiska kulturarrangemanget högre i dag än tidigare och att vara del av en stor publik är en central del av upplevelsen.⁴

Trängsel av kulturuttryck

Ett karaktärsdrag för konstnärlig verksamhet i vår samtid är att en trängsel av kulturuttryck har uppstått. Globaliseringen och den successivt ökande mångkulturen i vårt samhälle har skapat ett gynnsamt klimat för att kulturella gränsöverskridanden och hybrider ska uppstå. Genrer och konstuttryck blandas och resulterar i något nytt med rötterna i etablerade uttryckssätt. Denna trängsel förstärks av att kulturintresset har blivit individualiserat och det finns en vilja att skilja ut sig och utveckla ett eget uttryck. Individerna kan kombinera identitetsmarkörer kopplade till olika ungdomsgrupper för att uttrycka sin egen specifika livsstil. Mängden av genrer, bara inom en enda konstform, visar det utbud som en dansskola som specialiserat sig på gatukultur erbjuder. I marknadsföringen står det: "100-tals danskurser i Hip-hop, Dancehall, Contemporary, House, Vogue, High heel, waaking, popping och locking" och detta är bara en bråkdel av alla de dansstilar som erbjuds. Den digitala kulturen kan både bidra till ökad trängsel, genom att fler uttryck uppstår, men också upplösa den – eftersom ett digitalt gestaltande kan innebära att genregränserna helt och hållet löses upp och blir oväsentliga.

Dessa förändringar kommer kulturskolan att behöva förhålla sig till eftersom barn och unga är mycket trendkänsliga och ofta de första att fånga upp en ny yttring. Den kulturella trängseln kommer förmodligen att bli ännu större i framtiden. Redan befintliga kulturformer, genrer och stilar kommer med all sannolikhet att finnas kvar och nya kommer kontinuerligt att uppstå. Ett alltmer nischat kulturliv där grupperingar samlas kring ett speciellt kulturuttryck kommer sannolikt att samexistera med individuella kulturintressen med inspiration från en mainstreamkultur och smalare kulturformer.

⁴ Myndigheten för kulturanalys, *Sambällstrender och kulturvanor: en omvärldsanalys* (2015).

Filterbubblor

Våra kulturvanor kommer också att påverkas av så kallade filterbubblor.⁵ Begreppet filterbubblor försöker beskriva vad som händer när människor i allt högre utsträckning förses med den typ av information och kultur som de redan känner till och uppskattar. Detta har naturligtvis alltid gjorts, men digitaliseringen av samhället har ökat möjligheterna att göra mycket avgränsade personliga val. Papperstidningar och tv-nyheter kommer att spela en allt mindre roll för unga människor som i stället väljer sociala medier eller onlinemassmedia när de vill orientera sig i vad som händer i samhället.⁶ I takt med att mängden information att välja från på nätet har ökat har även behovet av filter och kluster blivit nödvändigt för att sortera och göra innehållet hanterbart. Dessa urval görs utifrån egna preferenser men också utifrån de val som personer man respekterar och är intresserad av gör. En konsekvens av dessa individuella val är att så kallade filterbubblor uppstår. Eftersom dessa bubblor enbart rymmer den information som personen ifråga uppskattar kan filterbubblorna komma att skapa ökade klyftor. Det gemensamma rummet riskerar att krympa eftersom tillgången på varierad information blir begränsad vilket i sin tur förstärker redan etablerade uppfattningar. Upplevelsen av att tillhöra en samhällelig gemenskap i en bredare bemärkelse kan riskera att minska. Om denna bild besannas kommer sannolikt både skolan och institutioner som kulturskolan att spela en viktig roll för att synliggöra samhället som helhet utifrån den gemensamma värdegrund som en demokrati ytterst bygger på. Som motargument till en eventuellt ökande likriktning kan sägas att den information och kunskap som finns utanför filterbubblorna är lätt att ta del av, men det förutsätter att intresse finns.

Ur ett annat mer positivt kulturperspektiv kan filterbubblor på kulturområdet få en ökad specialisering som följd och därmed leda till en ökad mångfald. Att kunna nischa sig och hitta likasinnade gynnar framväxten av smala kulturuttryck.

⁵ Myndigheten för kulturanalys, *Sambällstrender och kulturvanor: en omvärldsanalys* (2015).

⁶ *Global Youth 2013*. (Kairos Future, 2013).

Kultur som faktor för tillväxt inom andra områden

Synen på konst och kultur ur ett samhällsperspektiv har förändrats. Från att ha varit en väl avgränsad sektor utan förväntningar på större samverkan med andra områden har kultur allt mer kommit att identifieras som en viktig faktor som kan bidra till kommunal och regional tillväxt, både i sin egen kraft och i samverkan med andra politikområden. Detta avspeglas bland annat i regeringens nationella strategi för hållbar regional tillväxt och attraktivitet,⁷ som beskriver samhällets behov av mötesplatser, som inte bara rör kommersiell och offentlig service, utan även har ett uttalat socialt och kulturellt syfte. Regeringen lyfter fram att kultur- och fritidsaktiviteter främjar och utvecklar människors kreativitet vilket är av betydelse för förnyelse och innovationsförmåga. Kultur ses också som en viktig förutsättning för en attraktiv miljö för människor och företag.

Denna förändrade syn på kultur hänger ihop med den nya sektor som har vuxit fram inom tjänstesektorn som kallas de kulturella och kreativa näringarna (KKN). Definitionerna varierar men här ingår ofta musik-, tv-, film-, reklam- och spelindustrin men även litteratur, mode, design, hantverk, konst, museer och teater samt interaktiva medier av olika slag. Denna bransch växer, utvecklas och förstärks i takt med att konsumenterna efterfrågar kreativa lösningar för både arbete och fritid. Tillväxtverket menar att satsningar på kreativa näringar kan underlätta för strukturanpassningar i regioner där traditionella industrier förlorat sin kraft. Även EU har identifierat betydelsen av kultur genom att slå fast ”kulturell medvetenhet och kulturella uttrycksformer” som en av de åtta nyckelkompetenser för livslångt lärande som EU bedömer är grundläggande för alla i ett kunskapsbaserat samhälle. Det EU fokuserar på är just vikten av att ha kunskap om betydelsen av kreativa uttryck vad gäller idéer, erfarenheter och uttryck inom olika konstformer i meningen att det ger ett ökat värde för arbetsmarknaden, den sociala sammanhållningen och ett aktivt medborgarskap.⁸

⁷ Regeringskansliet, *En nationell strategi för hållbar regional tillväxt och attraktionskraft 2015–2020*. 2015:31 (Näringsdepartementet, 2015).

⁸ Europaparlamentets och rådets rekommendation av den 18 december 2006 om nyckelkompetenser för livslångt lärande.

Denna ändrade syn på kultur får även effekter på vilken betydelse kulturskolan har ur ett bredare samhällsperspektiv, eftersom dess verksamhet får konsekvenser som går utöver enbart kultursektorn, som varit det tidigare gängse synsättet.

Kulturen som samhällelig drivkraft

Som beskrevs i avsnittet ovan har ett trendskifte i viss mån inträtt som bryter med synen på den kulturella sektorn som vad ett samhälle har råd att kosta på sig när de mer primära behoven är tillfredsställda, dvs. en "tärande" verksamhet, till skillnad från den industriella sektorn, som ansetts som "närande". Det finns kulturekonomer som vill gå ett steg till som menar att synen på de kulturella och kreativa näringarna som ett avgränsat stöd för andra sektorers tillväxt, måste överges.⁹ Samhället är i stället i en övergångsfas där kulturen identifierats som en motor för en positiv samhällsutveckling. Genom att ny teknik har gjort det möjligt för människor att inte bara vara publik utan även aktiva medskapare och att kulturen har blivit en påtaglig ingrediens i vårt dagliga liv är kultursektorns betydelse mycket stor i människors liv. Det innebär, menar de, att människors kulturdeltagande och hela den komplexa kultursektorn, både den bidragsfinansierade och den mer kommersiellt värdeskapande delen, bör ses som en grundläggande dynamisk bas bland annat för välfärd, social sammanhållning, hållbar utveckling och entreprenörskap. Kultur och den nya tidens kulturella deltagande ses då som en lika stark drivkraft för samhällsutveckling och ekonomiskt värdeskapande som utbildning. Utmaningen för samhället i dag ligger snarast i att skapa de bästa tänkbara förutsättningar så att kulturen som drivkraft bäst kan tas till vara. En särskild metod som utvecklats för att identifiera och utveckla "kreativa kraftfält" tillämpas i Halland och Västra Götaland i syfte att attrahera de individer och investeringar som kan skapa jobb och säkra en uthållig och hållbar tillväxt.

⁹ Sacco, P. L., *Kultur 3.0: Konst, delaktighet, utveckling* (Nätverkstan, 2013).

4.2 Perspektiv på musik- och kulturskolan

Musik- och kulturskolans verksamhet rymmer stor komplexitet och existerar i sammanhang där olika, ofta motstående agendor, påverkar dess inriktning. Verksamheten kan diskuteras med utgångspunkt i olika perspektiv som vart och ett innehåller spänningsfält mellan olika positioner inom de skilda perspektiven. Bara själva ordet kulturskola ger dubbla signaler, dels att det handlar om en kulturverksamhet med fokus satt på konstnärliga aktiviteter och dels att det är en skola, som antyder att det är fråga om en verksamhet med mål och bedömning.

Samhällsperspektivet

Kulturskolan påverkas av kulturella omvärldstendenser, vilka beskrivits ovan, liksom av andra typer av samhällsförändringar. Barns och ungas kulturella aktiviteter är i ständig förändring och globala- och lokala kulturyttringar flätas samman och uppstår i nya former. Den politiska situationen påverkar kulturskolan liksom samhälls-ekonomin och i hög grad den kommunala ekonomin. Kommunerna beräknas få kraftigt ökade kostnader för grundskolan vilket kommer att påverka kommunernas förutsättningar att bedriva kulturskoleverksamhet. Olika synsätt på kultur i samhället gör sig även gällande precis som demografiska och kulturella förhållanden. Med utgångspunkt i ett samhällsperspektiv kan några spänningsfält identifieras: *Kulturskolan som en Nationellt enhetlig verksamhet eller som en profilerad verksamhet; Statlig eller kommunal styrning; Dåtida eller samtida musikaliskt kulturarv; Kultur som medel eller mål samt Kulturskolan i förhållande till andra aktörer på området.*

Nationellt enhetlig verksamhet i förhållande till profilerad verksamhet

Förutsättningarna för kulturskolan varierar stort bland annat beroende på var i landet kommunen ligger. En hel del verkar i glesbygdskommuner och andra i storstadskommuner och mellan dessa ytterligheter placerar sig de resterande. I en glesbygd uppstår logistiska problem med långa avstånd mellan elevernas hem och

kulturskolan vilket förutsätter att undervisningen antingen genomförs i anslutning till skoldagen eller att föräldrar anlitas för transport till och från kulturskolan. Även de ekonomiska och organisatoriska möjligheterna skiljer sig kraftigt åt beroende på typ av kommun. En tätort har förutsättningar för att erbjuda ett brett utbud dels genom att elevunderlaget för varje ämneskurs är större och dels genom att tillgången på lämpliga lärare också ökar i tät befolkade områden. Detta kan också påverka undervisningens kvalitet eftersom lärare i en tätort har bättre möjligheter att specialisera sig. I en kulturskola i glesbygd kan en lärare ofta vara tvungen att undervisa i en mängd olika ämneskurser för att kunna vara heltidsanställd.

Ur ett konstnärligt perspektiv kan olika bygder över tid ha utvecklat traditioner som mer eller mindre starkt kännetecknar en viss trakts eller kommuns kulturuttryck, i form av ett lokalt kulturarv. Dessutom kan kommuners intresse för kultur variera. Samhällsteoretiker förutspådde under 1990-talet att lokala perspektiv på tillvaron skulle komma att få större betydelse i framtiden samtidigt som världen i allt större utsträckning skulle komma att globaliseras.¹⁰ När det gäller specifikt musikområdet har detta diskuterats i forskning som en rörelse både mot lokalt färgade kulturyttringar och globala sådana.¹¹ Även om få studier har undersökt lokala kulturyttringar i relation till barns och ungas kulturutövande, vet vi att kommuners skilda förutsättningar och kännetecknen påverkar i vilken grad de unga är nöjda med kultur- och fritidsutbudet.¹² I kommuner med hög andel tätortsboende och/eller hög medelinkomst är en större andel ungdomar nöjda med kultur- och fritidsutbudet än på andra platser och i första hand är det unga i glesbygdskommuner som anser att utbudet är dåligt. En annan omständighet som gynnar flickors nöjdhet en hög kvinnlig representation i den kommunala kommunstyrelsen. Politikens och andra beslutsfattares bakgrund och personliga intressen kan spela en viktig roll för en

¹⁰ U. Beck, *Risk society. Towards a new modernity* (Sage, 1992); Z. Bauman, *Vi vantrivs i det postmoderna* (Bokförlaget Daidalos AB, 1998); A. Giddens, *The Consequences of Modernity* (University Press, 1990); J.F. Lyotard, *The postmodern condition. A report on knowledge*, (Manchester University press, 1984).

¹¹ C. Ericsson, *Från guidad visning till shopping och förströdd tillägnelse. Moderniserade villkor för ungdomars musikaliska lärande*, Studies in music and music education, nr 4 (Malmö Academy of Music, 2002).

¹² Ungdomsstyrelsen, *Fokus 06 En analys av ungas kultur och fritid* (2006).

kommuns satsningar inom kultur- och fritidsområdet.¹³ Sammantaget signalerar dessa olika förutsättningar att det vore en utmaning att etablera en helt enhetlig kulturskola där varje elev erbjuds samma villkor för deltagande.

Ett argument för en nationellt enhetlig kulturskola är att oavsett var ett barn bor i landet ska verksamhet med hög kvalitet inom ett flertal kultur- och konstområden kunna erbjudas förutsatt att olika typer av tillgänglighetsproblem kan lösas som till exempel rör utbildets bredd, tillgången på lärare eller logistiken för barn i glesbygd. En gemensam nationell policy kring kulturskolans innehåll skulle kunna stärka ”berättelsen” om den svenska kulturskolan och ge den en starkare identitet. En långsiktig och medveten inriktning av kulturskolans verksamhet skulle även ge stabilitet och tydlighet både vid utbildningen av lärare och för yrkesverksamma lärares anställningstrygghet. Inte minst skulle en enhetlig kulturskola skapa tydlighet för kommunerna om vad deras faktiska kulturskoleuppdrag är.

Statlig styrning i förhållande till kommunal styrning

Ytterligare ett spänningsfält finns kring frågan om kommunal respektive statlig styrning av musik- och kulturskolan samt om graden av en eventuell statlig intervention i den kommunala styrningen. Den obligatoriska skolan har gått från att ha varit statligt styrd till en kommunalisering i början av 1990-talet och har därmed varit en i huvudsak kommunal angelägenhet sedan dess. Tendensen var då att decentralisera en stor del av den statliga verksamheten med argumentet att beslutsfattandet borde ligga så nära medborgarna som möjligt. Kulturskolan har aldrig haft någon statlig inblandning även om flera statliga utredningar föreslagit olika modeller (avsnitt 3.1.4). När kulturskolor legat på marginalen i kommunernas budget och riskerat att läggas ner har lokala röster höjts för en statlig inblandning. Ett av de mest framförda önskemålen från utredningens samråd har rört en författningsändring som skulle innebära att alla kommuner blev ålagda att bedriva kulturskola. En sådan lagstadgad kulturskola skulle stärka tryggheten för lärare och

¹³ Ungdomsstyrelsen, *Fokus 06 En analys av ungas kultur och fritid* (2006).

elever. Ett annat argument för statlig styrning är att det skulle ge ökade möjligheter att förverkliga en nationellt likvärdig undervisning genom olika slags likvärdighetsskapande åtgärder exempelvis vad det gäller resursfördelning och reglering av verksamheten. För att uppnå en så fullständig likvärdighet som möjligt skulle kulturskolans verksamhet behöva regleras via läroplaner, kursplaner och andra styrande texter.

Dåtida eller samtida musikaliskt kulturarv

Inom kulturskolan har den västerländska konstmusiken en särställning som ett kulturarv, mycket för att det varit den dominerande konstnärliga genren i kulturskolan. I samhället generellt har också västerländsk konstmusik haft hög status som en konstnärlig uttrycksform med hög kvalitet och har därmed setts som ett positivt arv med ett tidlöst värde. Det framstår då som viktigt att bevara och förvalta detta kulturarv utifrån ett mångfaldsperspektiv i bred bemärkelse för att inte sjunka ner i en historielöshet beträffande landets musikaliska arv. I en samtida kulturskola som verkar i en mångkulturell miljö är det dock också vara relevant att tala om ett allt mer individualiserat musikaliskt kulturarv, ett kulturarv som vilar på lokala förutsättningar och mindre grupper gemensamma identitet.

Kultur som medel eller mål

Diskussionen om kultur som medel för att nå andra mål eller som ett mål i sig självt är också aktuell i ett samhällsperspektiv och det finns ett spänningsförhållande mellan de båda ståndpunkterna. Konst- och kulturaktiviteter legitimeras allt mer både politiskt och ekonomiskt för den nytta den kan göra inom andra samhällsområden. I skolan ses kultur allt mer som en nytthet utifrån sin potential att stimulera kognitiv, personlig och social utveckling. De estetiska ämnena betraktas även som avbrott och ”andningshål” i en annars betungande skoldag,¹⁴ återigen som ett medel för att nå

¹⁴ M. Lindgren, *Att skapa ordning för det estetiska i skolan. Diskursiva positioneringar i samtal med lärare och skolledare* (Göteborgs universitet, 2006); C. Ericsson, *Terapi, upplysning, kamp och likhet till varje pris. Undervisningsideologier och diskurser hos lärare och lärarstuderande i musik* (Malmö Academy of Music, 2006).

andra mål, det vill säga ge eleverna ny kraft att ägna sig åt andra ämnen än de estetiska. Kulturens nyttoaspekter lyfts dessutom fram ur ett hälsofrämjande perspektiv eller för dess förmåga att främja regional och ekonomisk tillväxt. Kulturen reduceras på detta sätt till att bli ett verktyg för att främja andra sektorer utveckling.

Mot denna instrumentella syn på kultur står synen på kultur som ett mål i sig där legitimiteten överhuvudtaget inte anses behöva diskuteras.¹⁵ Konstarna ses då som kreativa delar av samhället med själva det konstnärliga uttrycket och produktionen som dess syfte och som ger den dess betydelse. En jämförelse kan göras med den fria vetenskapliga forskningen vars rön ibland kan få stor betydelse för hela samhällets självförståelse och utveckling. Konsten betraktas då som ett sätt att se, som ger var och en som vill tillfälle att reflektera genom ”nya glasögon” och som tack vare det verk som presenteras ger tillgång till insikter och nya frågeställningar. Ett annat sätt att förklara konstens egenvärde är att se konstutövande som ett meningsfullt behov precis som att umgås med vänner eller vandra i naturen. I likhet med sådana aktiviteter finns ingen förväntan på en leverans av en ”produkt” utan handlingarna har ett värde i sig.¹⁶

Kulturskolan i förhållande till andra aktörer inom området

Beroende på om kulturskolan ses som ett allmänt intresse eller som en tjänst som kan tillhandahållas enligt marknadsmässiga principer finns olika sätt att se på den roll privata aktörer spelar (se avsnitt 5.1.3). Den kommunala kulturskolan är inte ensam om att erbjuda barn och unga möjlighet att utöva kulturella och konstnärliga aktiviteter på fritiden. Såväl privata företag som exempelvis studieförbund tillhandahåller utbildning. Sådana aktörer kan ses som ett komplement till kulturskolan och ligger i vissa fall steget före kulturskolan vad gäller att erbjuda ett samtida utbud. På så sätt kan kön till attraktiva kulturaktiviteter minska och verksamhet som inte erbjuds av kulturskolan kan bedrivas av de andra aktörerna. Men detta kan också uppfattas som problematiskt för den kom-

¹⁵ P. Abbs, *Against the flow. Education, the arts and postmodern culture* (Routledge Falmer, 2003).

¹⁶ Ø. Varkøy, *Om nytte og onytte* (Abstrakt förlag AB, 2012).

munala kulturskolan eftersom de privata aktörerna har större flexibilitet att svara upp mot marknadens efterfrågan än vad kulturskolan vanligtvis har.

Kommunerna kan även uppfattas vara i monopolställning vad gäller kulturskolorna i förhållande till de villkor som gäller för privata aktörer inom kulturundervisning för barn och unga på fritiden. Kulturskolan är i huvudsak kommunalt finansierad med låga avgifter för en med skattemedel subventionerad verksamhet. Privata aktörer inom området finansierar verksamheten genom deltagaravgifter vilket innebär högre avgiftsnivåer som försämrar konkurrensförmågan. Sett ur ett kommunalt perspektiv finns andra motiv för att bedriva denna verksamhet – att ett motsvarande utbud, och därmed konsumtion, utan offentliga subventioner, inte skulle uppstå på en fri marknad. Såväl utbud som konsumtion av tjänsterna skulle bli ”för litet”.¹⁷ Kommunernas stora engagemang allt sedan kulturskolornas uppkomst vittnar om att barns och ungas tillgång till en meningsfull och högkvalitativ fritid prioriteras högt i det kommunala samhällsuppdraget.

Ytterligare en konfliktlinje uppstår när aktörer med annan ideologisk bakgrund eller andra mål för verksamheten blir kommunala utförare på kulturskoleområdet. Folkbildningsrådet har till utredningen fört fram vikten av att tydliggöra skillnaden i den grundsyn som offentlig verksamhet respektive civilsamhällets verksamhet bygger på. Föreningsliv och folkbildning är organisatoriskt fristående från den offentliga sektorn och bygger på ideella mål och att människor engagerar sig för en viss fråga i samhället utifrån frivillighet. Detta gör att en konflikt riskerar att uppstå när en förening eller idéburna studieförbund får i ansvar att bedriva en långsiktig, offentlig, professionell – och därmed kravställd – verksamhet för barn och unga. Folkbildningen bör i stället ses som ett viktigt komplement till kulturskolan.

Det framträder således en komplex situation där andra aktörer kan komplettera kulturskolan, men som upplever att deras verksamhet inte har samma förutsättningar och stöd som den kommunala kulturskolan har.

¹⁷ Sveriges kommuner och Landsting, *Avgifter i kommuner och landsting. Underlagsrapport* (2010).

Barns och ungdomars perspektiv

Att inta barns och ungdomars perspektiv i kulturskolan framstår som en självklarhet. Sverige har ratificerat FN:s konvention om barnets rättigheter och den kommunala kulturskolan ger goda förutsättningar för många barn och unga att uttrycka sig konstnärligt. Ändå kan flera spänningsfält urskiljas: *Barns och ungdomars preferenser i förhållande till kulturell skolning och kulturpolitiska ideal; Barns rätt till kultur oavsett var i landet de bor i förhållande till lokala förutsättningar; samt Barns och ungdomars egna val av fritidsaktiviteter i förhållande till styrning och förväntningar från olika intressenter.*

Barns och ungdomars preferenser i förhållande till kulturell skolning och kulturpolitiska ideal

Barns och ungdomars preferenser i förhållande till de förväntningar kulturskolan har från olika aktörer och institutioner om att ge en viss kulturell skolning, kan ses som ett dilemma. En del av kulturskolans verksamhet erbjuds för att vara en motvikt eller åtminstone ett komplement till barns vardagskultur. Tanken är då att de unga bör erbjudas och inspireras att verka inom konstformer som många av dem inte kommer i kontakt med. Inom musikområdet är detta speciellt påtagligt eftersom det finns en mångårig tradition i kulturskolan att erbjuda ämneskurser i orkesterinstrument som sällan används i den musik som barn och unga känner till. Detta resulterar i ett svagare söktryck till vissa instrument och även i en press på lärare att popularisera undervisningen för att inte eleverna ska tröttna.¹⁸

Det finns också en förväntan om att kulturskolan ska fungera som en första utbildningsinstans för orkestermusiker, en förväntan som grundlades för många år sedan när spel på instrument som relaterade till västerländsk konstmusik var den huvudsakliga verksamheten inom kulturskolan. Den utveckling av kulturskolans verksamhet som pågått sedan det sena 1980-talet mot en breddning av musikgenrerna och mot fler konstområden än musik tyder ändå

¹⁸ K. Holmberg, *Musik- och kulturskolan i senmoderniteten: reservat eller marknad?* (Lunds Universitet, 2010).

på att barns och ungas intressen uppfattas som angelägna för kulturskolan.

Att låta efterfrågan, det vill säga barns och ungdomars preferenser, styra utbudet i verksamheten kan ändå framstå som problematiskt, exempelvis utifrån lärares anställningstrygghet. Lärarnas befintliga kompetenser gör att det finns en tröghet i systemet som gör det svårt att svara upp mot de snabba förändringar som sker när det gäller barns och ungas trendkänsliga kulturval. En centrering av verksamheten kring dominerande kulturformer som bygger på barns och ungdomars eget tycke och smak kan krocka med ambitionen att bevara ett kulturarv och sörja för mångfald inom kulturen, något som också kulturskolan förväntas tillgodose.

Många kulturskolor har politiska mål för sin verksamhet om att inkludera barn oavsett förutsättningar. Flera arbetar för att bryta den snedrekrytering som görs av barn och unga från hem med goda socioekonomiska förutsättningar och ofta med föräldrar som själva är kulturintresserade, genom att pröva nya former för verksamheten och nya uttryck som bättre är i fas med barns och ungas vardagsliv. Kulturutövande är ofta nära kopplat till identitet¹⁹ för en ung människa och det kan vara svårt för kulturskolan att erbjuda en attraktiv verksamhet om den inte tagit fasta på de värden och intressen som barn och ungdomar själva uppskattar.

Barns och ungas rätt till kultur oavsett var i landet de bor i förhållande till lokala förutsättningar

Som vi pekat på i tidigare avsnitt har de lokala förutsättningarna stor betydelse för vad som kan erbjudas i en kulturskola. En kulturskola i en storstad kan erbjuda både ett bredare utbud och högre kompetens än en kulturskola i glesbygd. Ett bredare utbud

¹⁹ J. Fornäs, U. Lindberg & O. Sernhede, *Under rocken – musikens roll i tre unga band* (Symposion, 1988); A-K Gullberg, *Formspråk och spelregler. En studie i rockmusicerande inom och utom musikhögskolan* (Musikhögskolan, avdelningen för musikpedagogik, 1999); A-K Gullberg, *Skolvägen eller garagevägen. Studier av musikalisk socialisation* (Musikhögskolan i Piteå, 2002); C. Ericsson, *Från guidad visning till shopping och förströdd tillägnelse. Moderniserade villkor för ungdomars musikaliska lärande* (Malmö Academy of Music, 2002); M. Scheid, *Musiken, skolan och livsprojektet. Ämnet musik som en del i ungdomars identitetsskapande*. Avhandling. (Umeå universitet, 2009); T. Ziche, *Ny ungdom. Om ovanliga läroprocesser* (Stockholm: Norstedts 1986).

kan åstadkommas genom att söktrycket på specifika ämneskurser torde öka med antalet barn och unga som bor inom upptagningsområdet. Med större antal elever inom specifika ämneskurser kan också lärare med specialistkompetens anställas, som också kan få full sysselsättning inom sitt specialområde. I små kommuner som ligger i tätt befolkade områden finns också större möjlighet till samarbete mellan kommunerna på grund av att avståndet mellan dem inte är så stort. I en glesbygd kan ofta instrumentallärare behöva komplettera sin tjänst med undervisning i kurser som kanske inte ligger helt inom lärarens kompetensområde. Det finns naturligtvis möjligheter att överbrygga detta problem på olika sätt, exempelvis genom distansundervisning eller samarbete med andra kommuner, men detta till trots är det uppenbart att förutsättningar för att tillhandahålla ett brett utbud med kvalitet skiljer sig åt i en glesbygdskommun jämfört med mer tätbebyggda kommuner.

Det finns emellertid också ett annat sätt att resonera. Barns rätt till kultur innebär inte att det måste vara samma kultur överallt. Här tangeras resonemanget ovan om enhetlighet i förhållande till lokala profileringar. Om ambitionen att i så hög utsträckning som möjligt skapa en enhetlig kulturskola tonas ned och om måttstocken i stället läggs på likvärdighetsaspekten med hög kvalitet på undervisningen som kriterium kan det vara effektivt att satsa på verksamhet som ansluter sig till den lokala kulturen och den kompetensprofil som lärarna vid de olika kulturskolorna i landet har. Idén om värdet av lokala profileringar kan också skapa ökad möjlighet till inflytande och delaktighet ur ett barn- och ungdomsperspektiv.

Barns och ungdomars egna val av fritidsaktiviteter i förhållande till styrning och förväntningar från olika intressenter

I dagens samhälle, i synnerhet i storstadsområden, är fritidsutbudet för barn och unga mycket stort och många barn provar runt bland olika aktiviteter. Ju större utbudet av fritidsaktiviteter är desto större är också konkurrensen om dem. I en glesbygd kanske en kulturskola inte möter någon konkurrens vilket sannolikt kan få fler barn att välja kulturskolan. Barns och ungas val påverkas också av media och både sportaktiviteter och aktiviteter inom populärkulturen får en massiv uppbackning genom media. Förväntningar

från personer i barnens och ungdomarnas omgivning har också stor betydelse för deras val. Barns och ungas vänner har stort inflytande över vilka fritidsaktiviteter de väljer och om de växer upp i hem där föräldrarna har stort engagemang för kultur är det också mer sannolikt att de deltar i kulturskolans verksamhet. Särskilt när det gäller musikområdet finns en stark koppling mellan föräldrars engagemang och barns deltagande i kulturskolan.²⁰

I motsats till barnens och ungdomarnas egna val finns en styrning från kulturskolans sida som kan yttra sig i att elever som väljer populära musikinstrument eller kurser som det är kö till påverkas att välja ett annat instrument eller kurs till vilket det inte är kö. Syftet kan vara, att trots att hen inte kan få den aktivitet hen vill, ska eleven ändå få möjlighet att delta i kulturskolans verksamhet. Det kan också tyda på en ambition att erbjuda ett så stort utbud av instrumentalundervisning och kurser som möjligt eller att värna om läraryrkets kategorier som inte har tillräckligt elevunderlag. Det finns även en idé om att en grundläggande aspekt av lärande och utveckling är att tillägna sig ”det ännu icke kända”,²¹ vilket i detta fall skulle innebära att barn och unga styrs till komma i kontakt med verksamheter som de inte själva skulle ha valt.

Kulturperspektivet

Kulturskolan har ett flertal viktiga uppgifter sett ur ett kulturperspektiv. Enligt utredningens samråd är en av de viktigaste att ge eleverna möjlighet till utövande, upplevelse och lärande baserat på ett brett spektra av kulturformer. Det innebär att kulturskolan bör erbjuda ett utbud som inte inskränker sig till att enbart bygga på efterfrågan utan också att ha en ambition att utveckla barns och ungdomars intresse för kultur som de inte kommer i kontakt med i sitt vardagsliv. Samtidigt är det helt centralt att kulturskolans utbud

²⁰ Y. Hofvander Trulsson, *Musikaliskt lärande som social rekonstruktion. Musikens och ursprungets betydelse för föräldrar med utländsk bakgrund*; C. Jeppsson & M. Lindgren, *Exploring equal opportunities of the Swedish Community School of Music and Arts* (kommande artikel).

²¹ T. Ziehe, *Ny ungdom. Om ovanliga läroprocesser*. (Stockholm: Norstedts 1986); T. Ziehe, *Kulturanalyser: Ungdom, utbildning, modernitet*. (Stockholm/Stehag: Symposion Bokförlag & tryckeri AB 1989); C. Ericsson, *Från guidad visning till shopping och förströdd tillägnelse. Moderniserade villkor för ungdomars musikaliska lärande* (Malmö Academy of Music, 2002).

ligger i fas med samhällsutvecklingen både vad det gäller nya kulturuttryck och redskap för att utöva kultur.

Några spänningsfält utkristalliseras: *Digital kultur i förhållande till traditionell kultur; Musikens dominans i förhållande till andra konstarter samt Majoritetskultur i förhållande till minoritetskultur.*

Digital kultur i förhållande till traditionell kultur

Samhället har de senaste två decennierna digitaliserats i en utsträckning som saknar motstycke. Denna digitalisering har på många områden radikalt förändrat våra liv och inte minst har barn och ungdomar tagit emot de erbjudanden som digitaliseringen ger. Sociala medier har växt fram och är nu en självklar del av barns och ungdomars vardag och kulturindustrin har också i mångt och mycket förändrats. Även formerna för lärande har påverkats och numera sker mycket av barns och ungdomars lärande på internet, ett lärande som i grunden kan betraktas som icke institutionellt men som även anammats av skolan. Parallellt med den digitala teknikutvecklingen har visuell kultur fått allt mer utrymme. På internet, som från början var ett textbaserat medium, är det främst bilder och filmer som ökar i omfattning. Även Lgr 11 har identifierat denna förändring och anger att eleverna ska få erfarenhet av visuell kultur ”där film, foto, design, konst, arkitektur och miljöer ingår”, och skriver även fram att eleverna ska använda digitala verktyg, inte bara inom bildämnet, utan även inom andra ämnen. Ändå existerar det fortfarande en viss spänning mellan digitala konstnärliga verktyg och traditionella sådana.²² Inom musikområdet är autenticitet en aspekt som ofta lyfts i diskussionen med argumentet att det fysiska hantverket är mera äkta än digitalt skapande på dator, surfplatta och mobil. Inom musikområdet ställer traditionella instrument stora krav på motorisk utveckling och kroppsliga färdigheter och det kanske är i detta sammanhang som den största fördelen med digitala verktyg framträder. Inte minst för att de kan ge jämligare villkor för barn och unga med funktionsvariationer att uppleva och utöva kultur. Ett annat spän-

²² P-O. Erixon (red.). *Skolämnen i digital förändring: En medieekologisk undersökning.* (Studentlitteratur, 2014).

ningsfält finns mellan unga och vuxna som handlar om reell kompetens. De allra flesta barn och ungdomar är ofta betydligt skickligare på att använda datorn eller mobilen som redskap än vad den äldre generationen är. Detta faktum kan ge en viss obalans eftersom vuxenvärlden inte längre har kunskapsövertaget. Å andra sidan blir det mot bakgrund av detta än viktigare att barn och unga ges möjlighet att kvalificera sitt digitala kulturskapande på så sätt att de självständigt via digitala teknologier kan stå i dialog med sin omvärld som deltagande samhällsmedborgare. Detta är också en av grunderna i begreppet *media literacy*, vilket UNESCO uppmärksammat som en stärkande faktor för alla utbildningssystem. Att bygga vidare på den kompetens som de unga har kan ses som ett argument för ökad tillgänglighet och demokrati.

I Skolverkets nationella utvärdering av musik, bild och slöjd i grundskolan från 2015²³ konstaterades att digitaliserade uttrycksformer var eftersatta i alla de estetiska ämnena, och speciellt i musik. En av anledningarna till att digitaliseringen är eftersatt är att lärarna anser sig obekväma med digital teknik. En annan att lärarna behöver fortbildning och uppdaterad utrustning i klassrummen. Även inom musik- och kulturskolan är det få skolor som har undervisning relaterande till digital konstnärlig produktion. Trots en god vilja till förändring är skolan en trög struktur som har svårt att hålla jämna steg med utvecklingen i det omgivande samhället. För flera decennier sedan ägde ett reellt paradigmskifte rum inom musikundervisningen inom såväl skolan som kulturskolan när rock- och popmusik anammades. Denna musikgenre är nu dominerande inom musikundervisningen i skolan och väletablerad i musik- och kulturskolan. Sedan dess har mycket litet nytänkande skett och med tanke på att mycket av den kultur ungdomar i dag tillägnar sig både är digitalt producerad och kommunicerad är kulturskolans förhållningssätt till digital kultur i förhållande till traditionell sådan en mycket viktig fråga.

²³ Skolverket, *Bild, musik och slöjd i grundskolan. En sammanfattande analys av de nationella ämnesutvärderingarna* (Skolverket, 2015).

Musikens dominans i förhållande till andra konstarter

Begreppet musik- och kulturskola signalerar att musiken skiljer ut sig från andra konstnärliga uttrycksformer. Anledningen till denna benämning hänger ihop med att kulturskolan ursprungligen enbart omfattade musik och också benämndes som den kommunala musikskolan. På det sena 1980-talet började andra konstformer än musik införlivas men många av skolorna fortsatte att bara erbjuda undervisning i musik. En tredjedel av landets alla musik- och kulturskolor erbjuder endast musik. Att musikverksamhet fortfarande är dominerande efter mer än 30 år av möjlighet att inkludera andra konstarter kan naturligtvis upplevas som frustrerande och vara upphov till ett spänningsförhållande mellan musikverksamhet och annan konstnärlig verksamhet i kulturskolan.

Musikverksamheten omfattar ett stort antal specialiserade ämneskurser och undervisningen äger ofta rum i små grupper eller individuellt, vilket är mycket resurskrävande. Det finns också en lång tradition av musikundervisning vilket har motsvarats av utbildningar som varit riktade till dem som ville bli musklärare i kulturskolan. Även detta har sannolikt bidragit till att musikverksamheten kan upplevas som prioriterad. En stor del av kulturskolans lärarkår har också sin bakgrund inom musiken, ett faktum som skapar en tröghet som hindrar att ett bredare utbud byggs upp med andra kulturkompetenser. Dessutom har musikundervisningen fungerat som en initial utbildningsform för orkestermusiker, något som gett status åt verksamheten. Statusen har också ökat av den uppmärksamhet som kulturskolans musikundervisning fått som en av anledningarna till svenska musikers, artisters, låtskrivares och musikproducenters internationella framgång, det så kallade ”svenska musikundret”.²⁴ Inte minst inom populärmusikgenren har artister lyft fram att deras musikaliska bana började i musikskolan och att de delvis har musikskolan att tacka för sin framgång. Allt detta tillsammans med kulturskolans tröghet kan förmodas medverka till att musik fortfarande dominerar både i kvantitet och i status.

²⁴ Sannolikt myntat första gången i en promemoria av Expertgruppen för studier i offentlig ekonomi: *Att ta sig ton – om svensk musikexport 1974–1999*. (Finansdepartementet, 1999).

Majoritetskultur i förhållande till minoritetskultur

Kulturskolan är en skattefinansierad verksamhet och har som sådan en förväntan på sig att erbjuda verksamhet som svarar mot rådande efterfrågan. Det finns emellertid också en förväntan på kulturskolan att möta alla barn, vilket förutsätter en verksamhet präglad av mångfald. Vår samtida kultur har både en global och en lokal prägel. Globaliseringen och medieutvecklingen medverkar till att vi får en standardiserad mainstreamkultur med gemensamma referenser, som kan karakteriseras som en majoritetskultur. Samtidigt utvecklas emellertid lokala och genremässiga nischer som alternativ till majoritetskulturen. Dessa bygger för det första på sedan länge etablerad kultur som lever kvar men inte har samma dominans som tidigare. För det andra omfattar de kulturformer som är ett resultat av att vi lever i ett mångkulturellt samhälle. För det tredje etableras ständigt nya kulturella uttryck, som dels kan vara lokalt förankrade, dels globala men ändå är inriktade mot en viss intresseinriktning. Därmed bildas en nisch som inte är geografiskt etablerad utan existerar i cyberrymden, sammansatt av människor som gör samma kulturella val. För det fjärde kan nya kulturhybrider uppstå som bygger på redan befintliga sådana. Det är således en komplex situation med många kulturuttryck som gör anspråk på att bli representerade i kulturskolans verksamhet. Ett antagande är också att denna tendens kommer att bli ytterligare accentuerad i ett framtidsperspektiv.

Utbildningsperspektivet

Sett ur ett utbildningsperspektiv blir två svårförenliga uppfattningar om vad som ger kulturskolan dess legitimitet tydliga. Bör kulturskolan ha arbetsmarknad och utbildningsväsende som syfte med verksamheten eller bör ett bildningsideal vara grunden? Sverige har de senaste decennierna haft stora framgångar inom musikbranschen, inte minst inom populärmusik. I olika sammanhang har kommunala musikskolan förts fram som en anledning till denna framgång. I utredningens samråd har uppfattningen om att svenska musiker inte håller internationell standard vid rekryteringen till nationella orkestrar framkommit. Här finns en förväntan om att kulturskolan ska vara den institution som dels skapar

intresse för att spela klassiska orkesterinstrument, dels svarar för den grundläggande utbildningen i dessa. Det finns även en utbildningsstrategisk nytta med kulturskolan eftersom den kan betraktas som en grundläggande utbildningsinstitution för musiker och konstnärer som sedan kan vidareutbildas vid folkhögskolor och konstnärliga högskolor. Utan denna första länk i kedjan befarar man att möjligheten att rekrytera studenter till högre konstnärliga utbildningar minskar.

Om i stället ett bildningstänkande ligger till grund för hur kulturskolans verksamhet utformas kommer andra aspekter i förgrunden. Kulturskolans primära uppgift blir då att utveckla elevernas umgänge med kultur, vilket innefattar både att uppleva och utöva kultur. Det innebär också att barn och unga ska tillägna sig en förmåga att uttrycka sig konstnärligt och att denna förmåga ska resultera i självväxt och personlighetsutveckling. Genom att delta i kulturskolans verksamhet får eleverna en plattform att utgå från när de skapar sig en tillvaro präglad av och berikad av ett nära förhållande till kultur.

De båda utgångspunkterna för kulturskolans verksamhet relaterar också till bredd respektive spets. I ett utbildningsperspektiv förväntas bara ett fåtal elever att gå vidare till högre konstnärliga studier medan ett bildningsperspektiv innebär att alla ryms inom verksamhetens primära ambition. Om det ska satsas på bredd eller spets behöver ändå inte ses som en mållkonflikt. Med en flexibel organisering av undervisningen kan både bredd och spets tillgodoses eftersom spets förutsätter en bred bas att rekrytera intresserade elever från. Men att arbeta både utifrån bredd och från spets förutsätter också att lärare har rätt kompetens för den nivå de arbetar på.

Ett institutionellt perspektiv

Som institution är kulturskolan komplex eftersom den förutsätts härbärgera konstnärlig frihet och kreativitet på samma gång som det är en skola med reglerad och organiserad undervisning. Följande spänningsfält uppstår: *Lärare eller konstnär; Tradition i förhållande till förnyelse; Utbildningsinstitution i förhållande till kulturinstitution samt Fritidsverksamhet i förhållande till skolverksamhet.*

Lärare eller konstnär

En fråga som ofta diskuteras inom kulturskolesektorn är den om lärare inom konstnärliga ämnen har en professionell identitet som kanske är mer splittrad än hos lärare inom andra ämnen. Ofta är de utövande konstnärer samtidigt som de arbetar som lärare i ett konstnärligt ämne. Inom kulturskolan och inom högre konstnärlig utbildning kan det förutsättas att denna splittrade identitet är mest markant, eftersom det här ofta handlar om mera specialiserad undervisning än i grund- och gymnasieskolan. Den problematik som finns inbyggd i detta handlar om hur lärarens motivation fördelas mellan konstnärligt utövande och undervisning. En skicklig konstnär kan samtidigt vara en omotiverad och medioker pedagog och en skicklig pedagog kan sakna de ämnesfärdigheter och kunskaper som krävs för att eleverna ska utvecklas. Inom högre konstnärlig utbildning är inkörsporsten till utbildningen ofta ett intresse för konstnärligt utövande, men eftersom arbetsmarknaden för konstnärer/musiker är problematisk arbetar konstnären ofta även som lärare, åtminstone partiellt. Det finns de som hävdar att en skicklig konstnär som har rätt tekniska färdigheter och ämneskunskaper automatiskt också är en bra pedagog. Men det finns också de som hävdar motsatsen, att pedagogisk kompetens är viktigare än omfattande ämneskunskaper.²⁵ Inom kulturskolan är diskussionen ytterst relevant särskilt med tanke på att i mötet med barn och ungdomar spelar den pedagogiska kompetensen en väl så stor roll som den konstnärliga.

Tradition i förhållande till förnyelse

Kulturskolan har, som tidigare redovisats, sina rötter i den kommunala musikskolan som började byggas upp under 1940-talet.²⁶ Stora förändringar har sedan dess skett både inom musikområdet och inom andra konstuttryck. Kulturskolan har anpassat sig till dessa och erbjuder verksamhet som på många sätt är i fas med utvecklingen inom kultursektorn, inte minst inom ungdoms-

²⁵ C. Bouij, *"Musik – mitt liv och kommande levebröd": en studie i musiklärares yrkes socialisation* (Göteborgs universitet, 1998).

²⁶ T. Persson, *Den kommunala musikskolans framväxt och turbulenta 90-tal* (Göteborgs universitet, 2001).

kulturen, även om kulturskolans utbud och personal fortfarande präglas av en väldig musikdominans.

Ovan har beskrivits hur kulturskolan befinner sig i ett spänningsfält där olika intressenters agendor och behov ska tillgodoses. Å ena sidan är strävan efter förnyelse en självklarhet eftersom verksamheten bör vara under ständig och kontinuerlig utveckling för att svara mot de behov som finns i relation till kulturlivets förändring och till barns och ungdomars intressen och förutsättningar. Å andra sidan är det av vikt att bevara traditionella verksamheter i avsikt att vidmakthålla ett pluralistiskt kulturliv där olika konstformer kan befrukta varandra. Sett utifrån ett tillgänglighetsperspektiv är det viktigt att ha ett brett utbud av olika verksamheter och ämneskurser för att möta så många behov som möjligt, alltså att inte enbart se till majoritetens önskemål.

Ytterligare en aspekt som kan orsaka spänning i ett institutionellt perspektiv är verksamhetens status. En verksamhet som karakteriseras som bärare av förnyelse kan vara mer intressant i förhållande till en verksamhet som karakteriseras som bevarare av kulturskolans tradition. Söktrycket på olika ämneskurser kan bli en statusmarkör, men framför allt vara en signal om hur väl ett medborgarperspektiv uppnåtts. Kulturskolan är en skattefinansierad kommunal angelägenhet och dess relevans för invånarna bör ge den dess legitimitet.

Utbildningsinstitution i förhållande till kulturinstitution

Den professionella identiteten hos lärare vid kulturskolan har ovan diskuterats med utgångspunkt i att vara konstnär i förhållande till att vara pedagog. På samma sätt kan kulturskolan uppfattas både som en utbildningsinstitution och som en kulturinstitution, mycket på grund av de olika verksamheternas syfte och karaktär. Kulturskolans primära syfte är att barn och ungdomar ska få möjlighet att utöva, skapa och uppleva konst och kultur, det vill säga att ge en slags kulturell bildning som både leder till en förmåga att uttrycka sig konstnärligt och till personlig och social utveckling. Kulturskolans verksamhet kan både bygga på traditionella undervisningsformer och ha en mera öppen karaktär med en lägre grad av formalisering, som aktiviteter som inte har traditionell lektionsform eller

är utformade som projekt. I viss verksamhet finns en utbildningsdimension, det vill säga ett syfte att den ska kunna fungera som ett första led i en utbildningskedja för de barn och unga med siktet inställt på en högre konstnärlig utbildning och i en förlängning kanske ett konstnärligt yrke. Denna utbildningsdimension i kulturskolan kommer tydligast till uttryck i instrumentalundervisningen och grundlades under de första decennierna av kulturskolans existens då kulturskolans identitet som ett första led i en utbildningskedja var mera markerad och undervisningsformerna mera formaliserade och traditionella än i dag. Den kommer också till uttryck genom den koppling som görs mellan svenska artisters, låtskrivares och musikproducenters framgångar inom musikindustrin, det så kallade "svenska musikundret", och kulturskolans musikverksamhet. Även vissa företrädare för musikbranschen ser kulturskolan som ett första led i en utbildning till exempelvis orkestermusiker.

Med tiden har ett parallellt spår gjort sig gällande, ett spår där alla barns rätt till ett konstnärligt uttryckssätt och att uppleva kultur som en demokratisk rättighet²⁷ fått en mera central position. Detta innebär naturligtvis också att ett lärande äger rum men syftet är inte att lärandet ska ligga till grund för en formell institutionell vidareutbildning som eventuellt leder till ett konstnärligt yrke, utan att det i stället ska leda till en förmåga att uttrycka sig konstnärligt, en förmåga att utöva konstnärlig eller kulturell verksamhet och en förmåga att uppleva konst och kultur, ofta i gemenskap med andra.

Att andra konstnärliga uttrycksformer än musik numera är representerade i kulturskolan medverkar också till att det finns ett ökat utrymme för att se kulturskolan som i första hand en kulturinstitution där barn och unga lär sig att utöva och får uppleva konst och kultur. Det hänger ihop med att andra konstnärliga uttrycksformer än musik har integrerats i kulturskolan i ett senare skede och därför inte har samma förväntningar på sig att fungera som ett led i en utbildningskedja, som musik- och instrumentalundervisningen.

Föreställningarna om kulturskolans primära uppgift har också förändrats över tid. Som kulturinstitution har kulturskolan en

²⁷ G. Svensson, *Barns rätt till kultur – Om barn- och ungdomskulturens villkor på 90-talet*. (Kommunförbundet, 1993).

funktion som nav i barns och ungas konstnärliga/kulturella aktiviteter, där förutsättningar skapas för att de ska ges möjlighet att uttrycka sig konstnärligt och uppleva konst och kultur inom ett brett spektra av konstnärliga uttrycksformer. Det sammanhang som verksamheten äger rum i har också stor betydelse för kulturskolans identitet som kulturinstitution. I flera kommuner har kulturskolan en egen byggnad där verksamheten är samlad och där kulturaktiviteter av både formell och informell karaktär pågår, något som skapar förutsättningar för en atmosfär som stärker kulturskolans identitet som kulturinstitution. Kulturskolan som kulturinstitution har också en funktion som mötesplats för barn och unga där de kan umgås, utöva kulturaktiviteter individuellt eller i grupp och uppleva kultur i form av utställningar och framträdanden av olika slag.

Kulturskolorna över landet skiljer sig åt och många har öppnat upp för nya konstnärliga uttrycksformer som bygger på barns och ungas vardagskultur och som inte är kompatibla med en syn på kulturskolan som utbildningsinstitution. Parallellt erbjuds verksamheter med ett utbildningssyfte och en stark pedagogisk inramning och sannolikt kommer dessa båda inriktningar att existera sida vid sida. Det är möjligt att uppfatta detta som två kontrasterande inriktningar, men det är även möjligt att uppfatta dem som komplement som tillsammans ger förutsättningar för en kulturskola som kan möta alla barns och ungas förväntningar.

Fritidsverksamhet i förhållande till skolverksamhet

Kulturskolan är i grunden en fritidsverksamhet. Den är frivillig och äger till stor del rum på elevernas fria tid efter skoltid. Det finns emellertid några faktorer som komplicerar bilden av kulturskolan som en fritidsverksamhet. För det första signalerar namnet att det är en skola vilket kan tyckas paradoxalt om man samtidigt hävdar att det är en fritidssysselsättning. För det andra har karaktären på kulturskolans verksamhet traditionellt varit influerad av karaktären på den verksamhet som bedrivs i skolan. I kulturskolan finns många begrepp som direkt knyter an till skolan. Man talar exempelvis om elever, lektioner, undervisning, läxor etcetera. Formen på verksamheten i kulturskolan är också ofta snarlik skolans. Verksamheten

beskrivs som undervisning och eleverna har lektion antingen individuellt eller i grupp vid kontinuerligt återkommande tillfällen och under en viss tidsrymd, precis som i skolan. Ofta ges läxor, inte minst vid instrumentalundervisning, med argumentet att det krävs kontinuerlig övning för att en utveckling ska kunna komma till stånd. För det tredje är kulturskolan i vissa avseenden inte en frivillig verksamhet. Det finns i många kommuner ett väl utvecklat samarbete med både förskola, grundskola och gymnasieskola som yttrar sig på olika sätt. Det kan röra sig om projekt, framför allt i skolans tidiga år, där hela undervisningsgrupper omfattas av en aktivitet, som inte går att välja bort för elever som inte är intresserade. Ytterligare en vanlig samarbetsform är att elever får gå ifrån den ordinarie undervisningen för att under skoltid delta i kulturskolans frivilliga verksamhet.

Bilden av kulturskolan som en fritidsverksamhet kan således upplevas som grumlig på grund av att både namnet, hur verksamheten bedrivs och var den bedrivs i så hög utsträckning relaterar till skolan. För elevernas del kan detta innebära att de har svårt att skilja på om det är den ordinarie skolans verksamhet eller kulturskolans som de deltar i. Sammantaget kan det konstateras att gränsen mellan skolan och kulturskolan är flytande. Den kan ha en karaktär både som skolverksamhet och fritidsverksamhet och den kan också vara frivillig såväl som obligatorisk, som i de fall då kulturskolan arbetar på uppdrag i förskolan eller den obligatoriska grundskolan.

Faktumet att kulturskolan bygger en undervisning som är frivillig att delta i får effekter på hur verksamheten betraktas jämfört med obligatorisk undervisning. I den pedagogiska världen finns en syn på obligatorisk undervisning som finare och viktigare än den frivilliga och de olika formerna av undervisning tas på olika stort allvar.²⁸ Väljer man i stället barnen som utgångspunkt kan en helt annan syn noteras. För de barn som deltar är fritidsverksamheten en synnerligen allvarlig fråga. Den kan anses beröra dem mer än det vanliga skolarbetet, inte för att den är lättsammare, utan för att den är en personlig angelägenhet som stärker identiteten och själv-

²⁸ G. Svensson. *Barns rätt till kultur – Om barn- och ungdomskulturens villkor på 90-talet*. (Kommunförbundet, 1993).

känslan.²⁹ En jämförelse i synsätt går att göra med förhållandet mellan skolämnet idrott och hälsa och föreningsidrotten, som inte präglas av samma statusproblematik. Att den ena skulle kunna ersätta den andra vore inte rimligt, i stället tas synen på att de olika verksamheterna kompletterar och stärker varandra för givet. Ett närmande mellan de olika synsätten på obligatorisk respektive frivillig undervisning skulle sannolikt gynnas av att verksamheternas olika egenart och syfte synliggjordes.

²⁹ Ibid.

5 En inkluderande kulturskola på egen grund – utredningens grund för förslag

I detta kapitel redogör utredningen för sin grundläggande syn på vad en inkluderande kulturskola på egen grund innebär och dess betydelse för vår samtid. Dessa bedömningar ligger till grund för de förslag som utredningen lägger fram i kapitel 6 om hur en sådan kulturskola kan uppnås. Utredningens förståelse av en inkluderande kulturskola på egen grund beskrivs i avsnitt 5.1 om att ett demokratiskt förhållningssätt utifrån barns och ungas perspektiv bör prägla den kommunala verksamheten. I avsnitt 5.2 gör utredningen en bedömning av för- och nackdelar med en lagstiftad kulturskoleverksamhet.

5.1 Ett demokratiskt förhållningssätt utifrån barns och ungas perspektiv

Bedömning: Kulturskolans legitimitet grundas på att den erbjuder en verksamhet som vilar på barns och ungas intresse för konst och kultur.

En ambition om att bemöta varje barn utifrån dess specifika förutsättningar bör vara en grundval för den kommunala kulturskoleverksamheten.

Utredningens utgångspunkt för en inkluderande kulturskola på egen grund är att kulturskolans legitimitet grundas på att den erbjuder en verksamhet som vilar på barns och ungas intresse för konst och kultur. Som vi i kapitel 4 tidigare har beskrivit rymmer

denna punkt inbyggda målkonflikter. Barns och ungas perspektiv måste förstås i relation till det kulturella sammanhang de är en del av och därmed bör kulturskolan erbjuda en verksamhet som tar fasta på de värden och intressen som barn och unga själva uppskattar.¹

Samtidigt är barns och ungas intresse för konst och kultur även till stor del beroende av vuxnas omdöme som påverkar och styr vad som är bäst för barnet,² något som också historiskt har haft betydelse på den svenska musik- och kulturskolans utformning.

I en kulturskola som bygger på barns och ungas eget intresse för kultur är det därför viktigt att särskilt värna pedagogikens demokratiska potential.³ Utredningen menar att undervisa barn och unga i konst och kultur i syfte att de som vuxna ska kunna delta i samhällets kulturliv är en alltför snäv syn på demokrati. Att förstå utbildning som något som endast förbereder för ett demokratiskt deltagande i *framtiden* kan inte ses som en utbildning på demokratisk grund. Ett demokratiskt förhållningssätt utifrån barns och ungas perspektiv innebär i stället att ge barn och unga möjlighet att påverka verksamheten genom att demokrati praktiseras i den pedagogiska verksamheten. I ett sådant förhållningssätt förenas pedagogens större kunskap med barnets intresse, kunskaper och erfarenheter. Detta innebär att pedagogen är öppen för att lyssna på barn och unga för att lära sig om deras erfarenheter och önskemål och utifrån detta finnas till hands som konstnärlig och pedagogisk vägledare.⁴

Att genomföra kulturskoleundervisning under samma tid som skolundervisning pågår ser utredningen utifrån barns och ungas perspektiv som tvivelaktigt. Vår utgångspunkt är att barn och unga inte ska behöva avstå från en undervisning för en annan.

¹ A. Klerfeldt & B. Qvarsell (red.), *Kultur, estetik och barns rätt i pedagogiken* (Gleerups, 2012).

² K. Helander, ”Det var roligt när mamma grät” – barns tankar om teater. I A. Banér (red.), *Barns smak. Om barn och estetik. Centrum för barnkulturforskningens skriftserie nr 36* (Stockholms universitet, 2004).

³ G. Biesta, *Bortom lärandet. Demokratisk utbildning för en mänsklig framtid* (Studentlitteratur, 2006).

⁴ Se t.ex. M. Bendroth Karlsson, *Bildskapande i förskola och skola*, (Studentlitteratur 1998).

Delaktighet och inflytande

Kulturskolan regleras inte, till skillnad från den obligatoriska skolan, av nationella styrdokument som läroplaner, kursplaner och tillhörande kunskapskrav. Utredningen ser en avsaknad av en sådan reglering som en resurs för kulturskolan och något som ska värnas. Kulturskolan har i och med detta en unik möjlighet att utforma verksamheten utifrån barns och ungas eget intresse. Den främsta anledningen till att värna en läroplanslös kulturskola är att en sådan ökar möjligheten för barn och unga att själva definiera sina egna mål, vilket speglar den demokratiska värdegrund som utredningen ser som grundbulten i kulturskolans pedagogiska profil.

I början av 2000-talet gjordes på uppdrag av regeringen vid Malmö högskola en genomlysning av kultur i grundskolan.⁵ I denna rapport förespråkades en så kallad radikal estetik med utgångspunkt i konstens demokratiska, öppna och ifrågasättande karaktär. En pedagogisk grundsyn som tar fasta på mångfald, yttrandefrihet och elevernas egna erfarenheter som utgångspunkt och drivkraft, något som utredningen ser som relevant att värna även i relation till kulturskolans verksamhet. I enlighet med denna pedagogiska idé ser vi att kulturskolan, i egenskap att vara både en plats för lärande och som kulturinstitution, har stora möjligheter att ta hjälp av den kritiska tradition som finns inom konsten genom att ge barn och unga mandat att delta som kulturutövare i ett offentligt samtal där allas röster blir hörda.

Utredningen menar att en inkluderande kulturskola i sin verksamhet och sin pedagogik utgår ifrån det demokratiska uppdraget om alla barns rätt till kultur.⁶ En sådan kulturskola tar fasta på mångfald och yttrandefrihet och med elevernas egna erfarenheter som utgångspunkt och drivkraft möter barn och unga i den kultur där de befinner sig. Den bör även låta barnen möta främmande och smalare kulturyttringar och ge möjlighet till fördjupning när barnen så önskar. Barns och ungas egna kulturella val bör tas på allvar och förtjänar ett likaberättigande gentemot kultur som inte ligger inom deras referensram. En sådan grundsyn bygger på en öppenhet för att ge barn och unga inflytande men förutsätter

⁵ L. Aulin Gråhamn & J. Thavenius, *Kultur och estetik i skolan. Rapport 9/2003* (Malmö högskola, 2003).

⁶ FN:s konvention om barnets rättigheter, SÖ 1990:20.

balans mellan medbestämmande och den professionella kompetens och erfarenheter som kulturskolans ledning och pedagoger har.

För att lyckas med ett sådant uppdrag och ha möjlighet till förnyelse, vilket blir följderna när gamla och nya uppfattningar bryts mot varandra, fordras en flexibel organisation som dels kan göra en bred samverkan möjlig och dels att personal med kortare anställningar kan engageras. Ett sådant arbetssätt efterfrågas även i en norsk studie som undersökt hur kulturskolan kan uppnå en ökad inkludering. Verksamheten måste kunna svara upp mot ändringar i efterfrågan på relativt kort varsel.⁷ På så sätt kan en mer varierad och för nya deltagare bättre anpassad kulturskola erbjudas. Det material som ligger till grund för utredningen pekar mot att kommunerna ser det som nödvändigt att stärka kulturskolans legitimitet ur ett medborgarperspektiv genom att utveckla verksamheten så att en större bredd av barn och unga känner sig tilltalade av den.

Barn och unga har likartade behov men olika förutsättningar att kunna uttrycka dessa och få dem tillgodosedda. Barn och unga med fysiska eller intellektuella funktionsnedsättningar behöver ha goda möjligheter att utöva och uppleva konst och kultur i kulturskolan.⁸ Även om detta är en utmaning som landets musik- och kulturskolor brottas med i sin vardag återstår mycket innan likvärdiga villkor har uppnåtts för denna grupp. Inte heller har barn och unga lika ekonomiska förutsättningar. För det stora flertalet familjer är dock inte avgiftsfrågan den avgörande faktorn för att kunna delta i kulturskolans verksamhet men för ett antal barn, som lever under knappa förhållanden, kan det vara ett allvarligt hinder.⁹ En ambition om att bemöta varje barn utifrån dess specifika förutsättningar bör vara en grundval för den kommunala kulturskoleverksamheten.

⁷ E. Bjørnsen. *Inkluderende kulturskole. Utredning av kulturskoletilbudet i storbyene*. Projekt-rapport nr.5/2012. (Agderforskning 2012) s. 49.

⁸ *Barn äger* (Handisam, 2014); *Hur är läget 2014 – Uppföljning av funktionshindrapolitiken*, (Myndigheten för delaktighet 2014); Di Lorenzo Tillborg, *Forskningsrapport om kulturskolors verksamhet för barn och unga med funktionsnedsättningar* Opublicerat manus (Malmö: Malmö Musikhögskola).

⁹ Rädde barnen, *Barnfattigdom i Sverige. Årsrapport 2015* (Rädde barnen, 2015); E. Bjørnsen. *Inkluderende kulturskole. Utredning av kulturskoletilbudet i storbyene*. Projekt-rapport nr.5/2012. (Agderforskning 2012) s. 87.

5.1.1 En konstnärlig mötesplats under barns och ungas fritid

Bedömning: Kulturskolan har en outnyttjad potential i egen-skap av att vara en konstnärlig mötesplats för barn och unga på deras fritid.

En första förutsättning för en inkluderande kulturskola på egen grund utifrån barns och ungas perspektiv är betoningen av det kulturella sammanhanget och det sociala samspelet.¹⁰ Barnets samspel med kamrater och pedagoger är centralt för kulturskolan, som är specifik på så vis att den är frivillig och i första hand erbjuds under barns och ungas fritid. Barn och unga ägnar en stor del av sin fritid åt att arbeta med och pröva sitt identitetsskapande. De iscensätter sina identiteter genom att söka gemenskap med andra, framför allt andra barn och unga. I detta sammanhang är frihet och lust centralt.¹¹

I forskning beskrivs organiserade fritidsverksamheter för barn som fotboll, ridning eller balett som vuxenorganiserade aktiviteter i motsats till barns och ungas egna mer informella umgänge med konst och kultur på eget initiativ tillsammans med kamrater.¹² Det pedagogiska förhållningssättet i vuxenorganiserade aktiviteter kännetecknas av en fokusering på själva ämnet, snarare än på barnet i ett socialt sammanhang, vilket står i fokus i barnens kamratgrupper där inga vuxna styr. I det senare fallet äger ett informellt lärande rum och det är relationerna mellan barnen som är det avgörande. Historiskt sett vilar musikskolans pedagogik på en stark tradition av just vuxenstyrning, formellt lärande och enskild undervisning,¹³ dvs. en institution som i första hand värnar det konstnärliga ämnet snarare än barns behov och sociala och kulturella utveckling.¹⁴ Utredningen kan dock konstatera att i de flesta av landets kulturskolor har en perspektivförskjutning inletts mot ett ökat fokus på barns och ungas sociala deltagande i ett konstnärligt

¹⁰ R. Säljö, *Lärande i praktiken – ett sociokulturellt perspektiv*. (Stockholm: Prisma 2000).

¹¹ K. Drotner, *Att skåbe sig – selv. Ungdom, æstetik, pedagogik* (Gyldendal, 1991/2003).

¹² M. Rönnberg, *Nya medier – men samma gamla barnkultur* (Filmförlaget, 2006).

¹³ Rostwall & West, *Interaktion och kunskapsutveckling – En studie av frivillig musikundervisning* (Musikhögskolan i Stockholm, 2010).

¹⁴ K. Holmberg, *Musik- och kulturskolan i senmoderniteten: reservat eller marknad?* (Lunds universitet, 2010).

sammanhang. Det är tydligt att det finns ett behov av att i högre utsträckning lyfta fram *kulturskolan som konstnärlig mötesplats*. Detta vägval har uttryckts under utredningens samråd med kulturskolans företrädare: ”Kulfaktorn är viktig. Det sociala ger drivet.”, och att ”Kulturskolan blir hängställe – träffa kompisar, öppna tider, mötesplats.”¹⁵

Det har under de samråd utredningen har genomfört blivit mycket tydligt att kulturskolans funktion som en sorts frizon för barn och unga¹⁶ bara går att uppnå och bibehålla genom att betona kulturskolans frivillighet och dess avsaknad av centralt beslutade läroplaner och bedömningsgrunder. Verksamheten behöver enligt utredningens mening innehålla ett stort mått av frihet och flexibilitet för att kunna möta barn och unga utifrån lokala förutsättningar och vore därför inte betjänt av en statlig detaljreglering.

I detta sammanhang är det dock viktigt att återigen koppla till demokratiska värden och poängtera faran i att endast erbjuda en plats för kulturellt identitetsskapande i gemenskap mellan dem som redan har något gemensamt. Här finns en stor potential för kulturskolan som konstnärlig mötesplats för barn och unga med olika bakgrund.

En bred mötesplats för barn och unga oavsett bakgrund

Samhället har genomgått stora förändringar efter att musikskolorna växte fram och konsoliderades under det förra seklet. Dessa förändringar har skett på många olika plan; demografiskt, teknologiskt, inom jämställdhet och vad gäller synen på barn, på kultur och på vad en effektiv kommunal service innebär. Allt detta har skapat nya förutsättningar för kulturskolans verksamhet. Inte minst kommer de senaste årens stora antal nyanlända barn och vuxna att få långtgående konsekvenser för det svenska samhället. Författaren Qaisar Mahmood utvecklar i en essä sin syn på kulturen som ett instrument för att genomföra denna uppdatering,

¹⁵ Workshop med Kulturskoleutredningen under Kulturskolerådets rikskonferens Luleå 2016-03-16.

¹⁶ Enkät till medlemmar i Riksförbundet unga musikanter (2015).

eftersom kulturen är en viktig symbolkraft.¹⁷ Han ser även kulturen som det kitt som binder ihop ett samhälle till en sammanhängande helhet. Han menar att kulturlivet, i vid mening, därför har en nyckelroll eftersom det är genom kulturen som identiteter skapas och återskapas. Utredningen instämmer i hans bild av att Sverige, svenskhet och svensk kultur behöver uppdateras så att den kommer i samklang med det samtida Sverige och de samtida svenskarna.

Många kommuner har redan insett den viktiga roll som musik- och kulturskolorna har som mötesplats. Utredningen menar att det är angeläget att tydliggöra och ta vara på den potential som den kommunala verksamheten har för att bidra både till kulturell växt, men även till integrering, stabilitet och samhällsutveckling.

Utredningen menar att musik- och kulturskolan, för att vara relevant i sin samtid, måste förhålla sig till de förväntningar som samhällsförändringar får till följd och möta medborgarna på deras villkor. Detta kan sammanfattas som det samhällsuppdrag kulturskolan har.

Ej formaliserad skolform

Bedömning: Att omdana kulturskolan till en formaliserad skolform menar utredningen skulle vara ogynnsamt för kulturskolans utveckling.

Under utredningens samråd har frågan om ett närmande mellan den kommunala musik- och kulturskolan och skolan diskuterats. Kulturskolerådet rekommenderar utredningen att ge samverkan med skolan en central plats i den nationella strategin¹⁸ och andra kulturskoleföreträdare har gått längre och föreslagit att kulturskolan bör inlemmas i det formella skolväsendet. Samverkan med förskolan, grundskolan, gymnasieskolan och de olika formerna av särskolor ser utredningen som ett sätt att nå alla barn och unga oavsett bakgrund. Men att närma sig skolans värld genom att göra

¹⁷ Q. Mahmood *En illusion av förändring Om mångfalds- och integrationsdiskursens framväxt*. Del av inledning i SOU 2007:50.

¹⁸ Rekommendationer från Kulturskolerådet (2016).

kulturskolan till en formaliserad skolform menar utredningen skulle vara ogynnsamt för kulturskolans utveckling.

I stället vill utredningen med sina förslag förstärka och tydliggöra kulturskolans särart och identitet genom att den förblir en separat kommunal verksamhet som på en förtydligad och egen grund arbetar i samverkan med andra verksamheter på kommunal, regional och nationell nivå. Vi kan se ekonomiska risker med en samorganisering med skolväsendet men framför allt en risk för att kulturskolans speciella karaktär som bygger på frivillighet och personligt intresse skulle försvagas; något som också tydliggjorts vid flera av utredningens samråd med kulturskoleföreträdare. Utredningen menar att det är en missuppfattning att tro att den snedrekrytering av deltagare som i dag präglar kulturskolan skulle lösas genom att kulturskolan blev en formaliserad men frivillig del av skolväsendet. I stället visar utredningens underlag att det är flera mer komplexa skäl som avgör barns och ungas deltagande i kulturskolan. Centrala faktorer som påverkar barns och ungas intresse för och möjligheter att delta i kulturskolan är framför allt dess synlighet, föräldrastöd, platsantal, utbud, tillgänglighet, avgiftsnivå och undervisningsformer.

5.1.2 Ett samtida bildningsideal

Bedömning: Kulturskolan bör i sin verksamhet och genom sin pedagogik möta barn och unga i den kultur där de befinner sig, men även låta barnen möta främmande kulturyttringar.

En andra förutsättning för en inkluderande kulturskola på egen grund utifrån barns och ungas perspektiv rör kulturskolan som bildningsinstitution. Den svenska musikskolan startade ur arbetarrörelsens bildningssträvan, men utifrån ett folkbildningsideal som handlade om att föra ut den ”goda” musiken i de bredare folklagren. I dagens kulturskola finns fortfarande spår kvar av denna bildningstradition, även om det är utredningens uppfattning att mycket har förändrats. Utredningen menar att bildningsbegreppet hela tiden måste modifieras i takt med samhällets utveckling och

utmaningen i dag ligger i att anpassa begreppet till det pluralistiska och mångkulturella samhälle vi lever i.¹⁹ Kulturskolans pedagogik måste därmed finna former för att i hög utsträckning möta barn och unga i den kultur där de befinner sig, men även att låta barnen möta främmande kulturyttringar. En sådan strävan är tydlig i många av dagens kulturskolor.

För att kulturskolan ska vara relevant för sin samtid är det utredningens mening att dess verksamhet och pedagogik bör ta sin utgångspunkt i ett samtida bildningsideal. Detta förutsätter en uppgörelse med dåtidens bildningssyn, som handlade om att slå fast konstnärliga ideal, och att i stället forma pedagogiken utifrån en utmanande och föränderlig bildningssyn.

Kulturskolan som en inkluderande bildningsinstitution är en plats där de barn och unga som vill, kan ägna sig åt lärande, utövande och reflektion i en pågående process inom ett brett spektra av konstnärliga och kulturella aktiviteter i gemenskap med andra. En sådan målsättning kräver att tid avsätts för att utifrån pedagogiska diskussioner och kollegial reflektion, och genom att ta vara på beprövad erfarenhet och forskning, lägga fast vilka de grundläggande villkoren för undervisningen bör vara. Kulturskolornas ledning och personal behöver gemensamt reflektera över verksamhetens väsentligheter och utveckla ett gemensamt professionellt språk.²⁰

Kulturskolans särart

Den kommunala kulturskolan och skolan har många gemensamma drag men kulturskolan har också egna karaktäristika, som ett frivilligt deltagande, en läroplanslös verksamhet och en flexibilitet som utgår från barnets perspektiv genom att ta hänsyn till barns och ungas egna intressen. Även dess mångfald vad gäller konstområden och olika typer av publika aktiviteter är utmärkande för kulturskolan. Kulturskolan är för många barn och unga en frizon

¹⁹ Se till exempel O. Sernhede & J. Söderman, *Planet hiphop: Om hiphop som folkbildning och social mobilisering* (Liber, 2011).

²⁰ A-L Claesson, J. Gustafsson, T. West, *Musikutbildning i en föränderlig tid, Pedagogiska publikationer från Kungliga Musikhögskolan 1996:1* (KMH-förlaget, 1996).

och en social mötesplats,²¹ som får sin legitimitet tack vare dess frivillighet och en demokratisk grundsyn om allas rätt till kultur. En elev uttrycker detta faktum som ”ett safe space, där du kan vara den du är och möta andra kulturintresserade”.²² Detta är en särart som utredningen menar är unik för musik- och kulturskolan.

Utredningen menar att det finns goda skäl för att uttrycka denna särart genom att tydliggöra de pedagogiska grundvalar som verksamheten vilar på (se avsnitt 6.8) och därifrån bygga kompetens specifik för kulturskolan. Genom att förtydliga kulturskolans bärande pedagogik kan verksamheten ges ökad stabilitet och bättre utvecklingsmöjligheter. Forskning om ungas lärande under fritiden är ett mångfacetterat område som röner ett växande intresse men forskningsprojekten är ännu få.²³ En ökad forskning om kulturskolans specifika verksamhet kan ytterligare tydliggöra denna särart och dess effekter och därmed bidra till en kunskapsbaserad utveckling

Kulturutövande har bredare konsekvenser

Utredningen menar att det inte ligger någon motsättning i att en konsekvens av att ägna sig åt konstnärlig verksamhet kan vara sideeffekter som kognitiv, personlig och social utveckling. Detta ser utredningen snarare som en styrka. Däremot bör inte kulturskolans konstnärliga verksamhet medvetet instrumentaliseras för att tjäna andra syften än att vara ett medium för estetiska uttryck, upplevelser och njutning.

Orkesterinstrument

Bedömning: Det är utredningens bedömning att det finns anledning att utifrån den problembild som musiklivet beskriver söka framkomliga utvecklingsvägar som kan bidra till en ökad återväxt inom orkesterlivet. Ett mer målinriktat lokalt arbete, en ökad samverkan med ett större ansvarstagande av landets

²¹ Kulturskoleutredningens enkät till medlemmar i Riksförbundet unga musikanter (2015).

²² Enkät till medlemmar i Riksförbundet unga musikanter (2015).

²³ Vetenskapsrådet, *Forskningens framtid! Ämnesöversikt 2014 utbildningsvetenskap*. (2014).

professionella orkestrar och statliga stimulansbidrag för att främja fördjupning, kan bidra till en sådan utveckling.

Utredningen menar dock att frågan om återväxten inom orkesterlivet är en fråga som spänner över ett större fält än vad en utredning om den kommunala musik- och kulturskolan kan ta ansvar för.

Mot bakgrund av utredningens direktiv har utredningen arrangerat ett särskilt samråd med företrädare för de nationella orkestrarna. Därutöver har ett flertal parter²⁴ tagit kontakt med utredningen för att delge sin syn på musik- och kulturskolan som en länk i den musikaliska näringskedja som leder fram till ett yrkesliv i en professionell orkester. Huvudfrågan rör en oro för återväxten inom orkesterlivet med anledning av att musikhögskolorna ser att förkunskaperna hos de sökande sjunker, liksom att företrädare för svenska orkestrar menar att de oftare behöver rekrytera musiker med utländsk utbildning.

Det finns anledning att utifrån den problembild som musiklivet beskriver söka framkomliga utvecklingsvägar men även att formulera en mer korrekt bild av kulturskolan när det gäller denna fråga. Så gott som alla kulturskolor erbjuder utbildning i västerländsk konstmusik. Det kan noteras att intresset för träblåsinstrument har minskat sedan 1980-talet medan den andel som spelar stråkinstrument under samma period har ökat.²⁵ Ändå är andelen stor som spelar träblås; knappt 17 procent av eleverna spelar träblåsinstrument jämfört med stränginstrument som spelas av 15 procent av eleverna. Detta gör att utredningen inte ser det problem som musiksektorn beskriver i första hand som ett rekryteringsproblem utan snarare som ett pedagogiskt och strukturellt problem. Många elever slutar i kulturskolan efter ett antal år på grund av bristande motivation.²⁶

Utredningen menar att det finns goda möjligheter att genom att arbeta utifrån en strukturerad modell kan ett starkt lokalt orkesterliv etableras varifrån elever kan inspireras att gå vidare till fortsatta

²⁴ Se förteckning i Bilaga 3.

²⁵ Sveriges musik- och kulturskoleråd, *Musikalisk mångfald. En undersökning av ungdomars musicerande* (SMoK, 2002).

²⁶ Kulturskoleutredningens enkät till elever i åk 6 (2015); Samråd med kulturskolornas företrädare.

studier. Förebildliga kommuner är exempelvis Linköping, Nykvarn och Västerås. I dessa exempel är en gemensam nämnare att orkestern står i fokus i stället för enskild instrumentalundervisning. Att introducera ensemblespel för nybörjare i stället för att invänta att eleven ska uppnå en viss skicklighet liksom att tillämpa gruppundervisning i form av orkesterspel, kan erbjuda en social gemenskap liksom en upplevelse av att det låter bra. Sådana faktorer är viktiga för barns och ungas engagemang. Gruppundervisning kan även lösgöra resurser exempelvis till tätare undervisningstillfällen vilket i sin tur kan öka elevernas skicklighet. Att dessutom regelbundet få möta en publik ger ett konkret mål och en känsla av att befinna sig i ett meningsfullt sammanhang.²⁷

Enligt utredningens mening kan även en ökad samverkan erbjuda stora möjligheter för de kommuner som vill utveckla sin orkesterverksamhet. Att använda de samlade kommunala och regionala resurserna bättre, svarar väl upp mot det behov av ökad samverkan och en vilja till ett eget ansvarstagande av orkestrarna, som fördes fram under det samråd som utredningen genomförde med de nationella orkestrarna. Flera kommuner prövar redan i dag olika former av samverkan och den förstärkta samverkan mellan region och kommuner, som utredningen föreslår i kapitel 6.7, ger ökade möjligheter för elever att fördjupa sig och delta i gemensamma aktiviteter inom västerländsk konstmusik, liksom inom andra konstområden. Aktörer i en sådan samverkan kan exempelvis vara orkestrar eller andra kulturinstitutioner inom ett och samma eller angränsande län, gymnasieskolor med spetsutbildningar eller högskolor – förutom de musik- och kulturskolor som ingår i det berörda länet. Med gemensamma beslut om långsiktiga och strukturerade samverkanslösningar kan barn och unga få tillgång till en ökad ämnesbredd och fördjupning. I en sådan samverkan kan musik- och kulturskolorna även öka sin profilering utifrån lokala önskemål. Gemensamt bekostade initiativ kan möjliggöra för att riktade insatser kan genomföras utifrån behov. Ett ökat samarbete kan på så sätt ge den enskilda kulturskolan tillgång till bredare och mer avancerade kompetenser vilket kan få ett reellt nivåskifte lokalt till följd.

²⁷ A. Falk, *Modeller för undervisning på orkesterinstrument i Kulturskolan*. Inspel till Kulturskoleutredningen (2016).

Utredningen menar att frågan om återväxten inom orkesterlivet är en fråga som spänner över ett betydligt större fält än vad en utredning om den kommunala musik- och kulturskolan kan ta ansvar för.

5.1.3 En verksamhet med hög kvalitet

Bedömning: Den kommunala musik- och kulturskoleverksamheten är till största delen skattefinansierad och bör som sådan hålla en hög kvalitet.

En tredje förutsättning för en inkluderande kulturskola på egen grund utifrån barns och ungas perspektiv är att kulturskolan, en till största delen en skattefinansierad verksamhet bör hålla en hög kvalitet. Hög kvalitet bör i detta fall kännetecknas av ett brett utbud i varierande former med möjlighet till fördjupning, som barn och unga både känner till och har möjlighet att ta del av oavsett personlig bakgrund och var i landet de bor. Ett sådant utbud bör präglas av mångfald och rymma såväl bredare som smalare konstuttryck, samt kunna avspegla både vår samtid och vårt kulturarv. Genom bättre förutsättningar för samverkan och stöd av andra kulturaktörer på lokal, regional eller statlig nivå liksom en ökad användning av digital teknik ser utredningen goda möjligheter, även för mindre kommuner, att uppnå dessa mål.

Att tillhandahålla de lokaler och den utrustning som verksamheten kräver, ingår vidare i vad utredningen menar utmärker en kulturskola där ett kulturutövande på goda villkor är möjligt.

Ytterligare en faktor som lyfts i flera samråd med företrädare för kulturskolor, som är avgörande för att bedriva kulturskola av hög kvalitet, är att det finns långsiktiga och uppföljningsbara verksamhetsmål som är förankrade på politisk nivå.

Att utgå från barns och ungas egna intressen och livsvillkor är av stor betydelse för kulturskolans verksamhetsutveckling bedömer utredningen. En hög ambition om att ta vara på och förhålla sig till de intressen barn och unga inom, men också utom verksamheten har, stärker verksamhetens medborgarperspektiv och säkrar dess kvalitet. Det gör att förnyelse bör ingå som en kontinuerlig del i kulturskolans verksamhet om den ska kunna möta barn från alla

delar av samhället och vara ett livskraftigt alternativ till andra fritidssysselsättningar.

Hög kvalitet bör också utmärkas av att genom samverkan vilja ta vara på samhällets gemensamma kulturkompetenser och resurser. En strukturerad samverkan ser utredningen som ett sätt att höja kvaliteten i den enskilda kulturskolans verksamhet parallellt med att samordningsvinster kan uppnås. Verksamheten kan särskilt gynnas utifrån ett deltagarperspektiv, men även ur ett personalperspektiv och ett bredare samhällsperspektiv, genom att flera kommuner går samman om särskilda insatser eller tar vara på en enskild kulturskolas specifika kunnande (se avsnitt 6.7).

Att bedriva en kulturskola som har reell betydelse för barn och unga och för lokalsamhället är resurskrävande. Kulturskolans främsta utgiftsområde är löner. Det är en professionell verksamhet som i huvudsak leds av pedagoger på konstnärlig grund med mångårig utbildning och skiljer sig därmed kraftigt från exempelvis hur idrottsverksamheten är uppbyggd.

Förutsätter både konstnärlig och pedagogisk kompetens

I begreppet hög kvalitet ingår även att ha hög pedagogisk och konstnärlig kompetens så att undervisning och den övriga verksamheten kan bedrivas på ett kvalificerat sätt som motsvarar och möter upp barns och ungas intressen och som leder till en förmåga att uttrycka sig konstnärligt. Som pedagog i kulturskolan krävs därmed både en konstnärlig och en pedagogisk kompetens. Kunskap om kulturskolans specifika fritidskontext, om barn- och ungdomskultur, om inkludering och om ungas delaktighet och inflytande är vidare en grund i kulturskolans höga kvalitet.

Att som pedagog även ha goda arbetsvillkor och tillfälle till kompetensutveckling, vara del av ett kollegium och ha inflytande på kulturskolans verksamhet för att kunna utvecklas på bästa sätt är värdefullt.

Utredningen menar att utbildning som är relevant för kulturskolan är väsentlig för en mer jämlik och tillgänglig kulturskola.

Folkbildningen och musik- och kulturskolorna

Frågan om verksamhetens kvalitet bör även belysas i ljuset av de kommuner som prövar nya organisationsformer och låter statsbidragsberättigade studieförbund liksom föreningar ansvara för verksamheten (se avsnitt 3.2.2). Detta verkar ha blivit en sorts nödlösning för i första hand mindre kommuner, som på så sätt kunnat spara in på sina egna utlägg men fortsatt kan erbjuda barn och unga någon form av kulturverksamhet. Utredningen befarar att dessa lösningar kommer att öka i omfattning när kommunerna ställs inför allt svårare prioriteringar på grund av växande kostnader för bland annat skola och äldreomsorg.

Folkbildningsrådet har till utredningen fört fram vikten av att tydliggöra skillnaden i den grundsyn som offentlig verksamhet respektive civilsamhällets verksamhet bygger på. Föreningsliv och folkbildning är organisatoriskt fristående från den offentliga sektorn och bygger på ideella mål och att människor engagerar sig för en viss fråga i samhället utifrån frivillighet. Detta gör att en konflikt riskerar att uppstå när en förening eller idéburna studieförbund får i ansvar att bedriva en långsiktig, offentlig och professionell – och därmed kravställd – verksamhet för barn och unga.

En annan problematisk aspekt vad gäller kulturundervisning på barns och ungas fritid av folkbildningens aktörer är dess statliga finansiering. Kulturrådet ifrågasatte redan 1972 det paradoxala i att statsbidrag gavs till studieförbundens gruppundervisning för elever från tolv år men däremot inte till de kommunala musikskolorna och den kommunala barn- och ungdomsteatern.²⁸

Utredningen instämmer i Folkbildningsrådets uppfattning om att ansvaret för sådan verksamhet inte ska vara delat utan att studieförbundet ska ha hela ansvaret för pedagogik, ekonomi och administration när statsbidrag används.

Utredningen vill i stället lyfta fram styrkan i att vidarutveckla samverkan mellan den kommunala kulturskolan, föreningsliv och studieförbund som kompletterande verksamheter utifrån sina skilda kompetenser.

²⁸ *Ny kulturpolitik* SOU 1972:66.

5.2 En lagstiftad kulturskola – för- och nackdelar

Bedömning: Det är utredningens bedömning att en juridisk ram vore mest verkningsfullt som grund för att tydliggöra kulturskolans nationella intresse. Mot bakgrund av de ekonomiska konsekvenser som finansieringsprincipen föranleder bedömer dock utredningen att det inte är görligt att överlämna ett lagförslag till regeringen.

Genom att införa stödstrukturer på nationell och regional nivå samt specialdestinerade och sökbara statsbidrag kan barn och unga ges bättre förutsättningar att få tillgång till kulturskola av hög kvalitet oavsett bostadsort och personliga förutsättningar.

Utredningen ska enligt direktiven bedöma för- och nackdelar med att författningsreglera kommunernas ansvar för kulturskoleverksamhet. Det saknas i dag en fullständig bild som visar hur musik- och kulturskolornas villkor över tid har sett ut. Befintlig statistik visar att oavsett tidsperiod har mellan fem och tio kommuner inte bedrivit kulturskola.²⁹ På dessa orter har tillgången till ett professionellt sammanhang med barn och unga som kulturutövare varit litet eller helt saknats. Orterna har skiftat under åren men ett gemensamt drag har varit en liten befolkningsstorlek. Under det dryga år som utredningen arbetat med denna fråga har flera kommuner beslutat om minskningar i den lokala kulturskolans budget. En kommun upphör med sin verksamhet från och med hösten 2016 och andra hotas för närvarande av nedläggning. Detta sker parallellt med att andra kommuner gör ekonomiska satsningar exempelvis för att öka inkluderingen av barn och unga.

Frågan är vilket eller vilka statliga styrmedel kan ge barn och unga ökad tillgång till kulturskoleverksamhet av hög kvalitet, oavsett hemkommun, med minsta möjliga inskränkning i den kommunala självstyrelsen? En sådan styrning förutsätter en avvägning mellan å ena sidan kommunal självstyrelse och å andra sidan nationell likvärdighet. Flera typer av statlig styrning förekommer inom den kommunala sektorn som helhet; exempelvis överens-

²⁹ Kulturskolerådets webbstatistik och Kommun- och landstingsdatabasen (Kolada).

kommelser, specialdestinerade statsbidrag, handlingsplaner och lag. Staten kan även styra genom uppföljning, tillsyn och utvärdering av kommunala verksamheter. Regeringen har under 2016 gett Statskontoret i uppdrag att bland annat kartlägga och ge förslag på hur den statliga styrningen av kommuner och landsting kan förbättras.³⁰ Bakgrunden till uppdraget är i korthet att styrningen bör utvecklas för att vara effektiv och bland annat bidra till en större likvärdighet. De stora skillnaderna kommuner emellan som hänger ihop med geografiska faktorer och befolkningens sammansättning lyfts fram utifrån hur dessa förhållanden påverkar förmågan att hantera den statliga styrningen. Uppdraget kommer att slutredovisas efter att detta betänkande är överlämnat men kommer sannolikt att bidra med ytterligare perspektiv på utredningens förslag.

Det kan enligt utredningens mening, finnas flera fördelar med att reglera den kommunala kulturskoleverksamheten i lag jämfört med att stimulera densamma genom specialdestinerade statsbidrag eller genom överenskommelser. Överenskommelser är inte tvingande utan är frivilliga erbjudanden, vilket gör att styrningen inte inkräktar på självstyret. Riksrevisionen har i en rapport granskat sådana överenskommelser och menar att dessa har kommit att bli ett kraftfullt styrmedel för regeringen men att de är behäftade med ett antal problem.³¹ Det finns, menar man, en risk för att överenskommelser tränger undan landstingens egen styrning. Regeringen har utifrån Riksrevisionens analys aviserat att bland annat minska antalet överenskommelser.³²

Den modell som används för förskolans maxtaxesystem bygger på en enklare form av ansökan och är ett specialdestinerat statsbidrag. Det baseras på en fördelningsnyckel, i det här fallet ett index, som grundar sig på kostnaden för barnomsorg med hänsyn till kommunalekonomisk utjämning. För att ett sådant system ska vara effektivt krävs att bidragsbeloppet omfattar en verksamhet av tillräcklig storlek.³³ Modellen tar hänsyn till de olikheter som präglar kommunernas förmåga att ge sina medborgare en likvärdig service och underlättar även för en effektiv användning och upp-

³⁰ Fi2016/00372/SFÖ (delvis).

³¹ *Överenskommelser mellan regeringen och SKL inom hälso- och sjukvården – frivilligt att delta men svårt att säga nej* (Riksrevisionen, 2014).

³² Regeringens skrivelse 2014/15:52.

³³ *Tänk efter före. Om viss styrning av kommuner och landsting 2011:22* (Statskontoret, 2011).

följning av statsbidraget eftersom det riktas till ett specifikt område och risken minskar därmed för att medlen nyttjas för andra kommunala angelägenheter.

En sådan modell har flera fördelar, särskilt med tanke på att det relativt enkelt kan fördelas och administreras; grunden till en sådan modell finns i systemet för kommunalekonomisk utjämning och en myndighet kan jämförelsevis enkelt hantera själva fördelningen av bidraget.

Ytterligare en form av specialdestinerade statsbidrag är statsbidrag som fördelas efter ett ansökningsförfarande. Statsbidrag fördelas då vanligtvis av en myndighet efter en bedömning av inkomna ansökningar från exempelvis kommuner. En sådan modell används ofta då mindre belopp ska fördelas och kan vara lämplig för att utveckla en viss verksamhet. Den kan ge utrymme för närhet till mottagarna och lokala variationer, vilket är ett positivt värde bland annat vad gäller regional kulturverksamhet.³⁴ Även det så kallade Skapande skola-bidraget, som fördelas av Kulturrådet, bygger på en sådan modell. Modellen förutsätter att tillräckliga resurser finns både kompetensmässigt och administrativt hos den sökande, vilket gör att en mindre kommun kan ha svårare att avsätta tillräckliga administrativa resurser till att göra en väl förankrad ansökan, jämfört med en större kommun. Även i bedömningsledet krävs att stora resurser avsätts för att värdera och besluta om ansökningarna. En annan nackdel är att denna typ av statsbidrag försvårar för kommunens planering eftersom den inte i förväg vet om deras ansökan kommer att godkännas.

5.2.1 Skäl för en lag

De nationella kulturpolitiska målen³⁵ anger att barns och ungas rätt till kultur särskilt ska uppmärksammas och bygger bland annat på barnkonventionens skrivningar. Konventionen stadgar att barn och unga har rätt att uttrycka sig och att delta i det konstnärliga livet.³⁶ Regeringen är ytterst ansvarig för att Sverige lever upp till barnkonventionen. Men även kommuner, landsting, regioner och statliga

³⁴ Statskontoret, *Tänk efter före. Om viss styrning av kommuner och landsting 2011:22* (2011).

³⁵ Prop. 2009/10:3, bet. 2009/10:KrU5, rskr. 2009/10:145.

³⁶ FN:s konvention om barnets rättigheter, SÖ 1990:20.

myndigheter har ansvar för att konventionen efterlevs inom deras ansvarsområden.³⁷ Denna vår har Barnrättsutredningen lämnat förslag till regeringen om hur barnkonventionen kan göras till svensk lag.³⁸ Konventionens artikel tre stadgar om barnets bästa i främsta rummet vid alla åtgärder som rör barn. Principen innebär att beslutsfattare är skyldiga att sätta barnets bästa i främsta rummet vid alla åtgärder som rör barn på såväl nationell som regional och kommunal nivå. Bakgrunden till denna princip är barnets särskilda beroende och skyddslöshet och det faktum att barn har sämre möjligheter än vuxna att hävda sina egna intressen. Det betyder att barnets bästa inte bara är ett av flera överväganden utan har hög prioritet när olika intressen ska vägas mot varandra.³⁹ Detta visar, enligt utredningens mening, att det finns barnrättsliga skäl till att barn och unga, oavsett bakgrund, bör ha tillgång till att lära, utöva och uppleva konst och kultur i ett professionellt sammanhang i sin närmiljö till en skälig kostnad.

Enligt den parlamentariskt tillsatta Ansvarskommittén⁴⁰ som hade i uppgift att bland annat undersöka styrningen av offentlig verksamhet, finns klara fördelar med normering jämfört med andra styrmedel. Normering ålägger eller bemyndigar huvudmannen en viss uppgift och sätter ramar för uppgiftens utförande. Rättsligt bindande regler är den enda styrform som kräver efterlevnad av alla huvudmän. Med normering kan också en mer kontinuerlig styrning uppnås som främjar kommunernas möjligheter att långsiktigt planera för verksamhetsutveckling ur ett helhetsperspektiv. Kommittén menar att andra styrformer inte sällan skapar en ryckighet med signaler om att nya prioriteringar bör göras. Likartade resonemang förs även fram av Riksrevisionen och Statskontoret i deras granskningar av överenskommelser.⁴¹

Många av dagens kommuner står inför stora utmaningar med ett ökande antal barn i skolåldern och många nyanlända som ska etablera sig i samhället. Detta kommer att innebära kraftiga ekonomiska påfrestningar och sannolikt hårda prioriteringar i den

³⁷ Barnombudsmannen, *Barns och ungas rätt till kultur*. En skrift från Statens kulturråd och Barnombudsmannen 2006:02 (2006).

³⁸ *Barnkonventionen blir svensk lag* (SOU 2016:19).

³⁹ *Barnkonventionen som svensk lag* (SOU 2016:19), s. 101.

⁴⁰ *Ansvarskommittén* (SOU 2007:10) s. 95.

⁴¹ Statskontoret, *Om offentlig sektor. Överenskommelser som styrmedel* (2014).

kommunala samhällsservicen. Utredningen kan se en risk för att en frivillig verksamhet som kulturskoleverksamhet kan komma att ifrågasättas och i värsta fall läggas ner. Utredningens underlag har även visat att andra faktorer som lokal kulturtradition, politikernas kulturella intresse liksom kulturskolechefens förmåga som lokal eldsjäl, kan vara minst lika avgörande för kulturskolans existens och dess kvalitet. Det betyder att barns tillgång till en kulturskola av hög kvalitet kan vara beroende av mer godtyckliga skäl. En sådan lös grund kan motivera att genom lagstiftning slå fast att alla barn och unga ska ha tillgång till en kulturskola av hög kvalitet oavsett vilka lokala förutsättningar som är för handen.

En under lång tid olöst fråga

Som beskrivs i avsnitt 3.1.4 är de problem som i dag präglar den kommunala musikskolan inte nya. Allt sedan dess start har det otydliga huvudmannskapet, avsaknad av statliga stöd, bristen på uppföljning och övergripande ansvar och en möjlig lagreglering lyfts fram i ett flertal statliga utredningar inom kultur- eller utbildningsområdet. Även frågan om den otillräckliga kompetensförsörjningen har en lång historik. På en punkt är utredningarnas förslag och regeringens förslag till riksdagen helt eniga och det är verksamhetens stora betydelse.

Att lagfästa den kommunala musik- och kulturskolan vore, enligt utredningens mening, ett sätt att fastlägga verksamhetens nationella värde.

Lag som en ram för verksamheten

Barn och unga ges mycket olika förutsättningar för att utöva kultur i kulturskolans regi över landet. I dag saknas vägledande ramar för hur verksamheten kan bedrivas och under utredningens samråd har en osäkerhet framkommit från kulturskolorna om vad dess kärnverksamhet och samhällsuppdrag består i. Ett tydliggörande av dessa uppdrag vore i sig värdefullt som ett verktyg för kommunerna i deras arbete med att utveckla kulturskolornas verksamhet. Det skulle däremot varken vara utredningens syfte eller ens vara möjligt att på så sätt skapa en enhetlig kulturskola landet över, men

med vissa gemensamma definitioner skulle en ökad likvärdighet kunna uppnås för alla barn och ungdomar som vill delta i kulturskolornas verksamhet. Tillsammans med nationella mål och nya stödfunktioner, skulle en lag kunna bilda en ram för det kommunala uppdraget och teckna konturerna för ett samlat offentligt åtagande på kommunal, regional och nationell nivå i samverkan. En sådan ram skulle, i likhet med bibliotekslagen,⁴² kunna tydliggöra ett antal grundläggande krav som möjliggör för nationell likvärdighet och utveckling men som låter kommunerna vara fria att utforma verksamheten med utgångspunkt i lokala förhållanden.

Innehåll i en ramlag

Landets musik- och kulturskolor saknar ett formellt ändamål. Sektorn utmärks i stället av flera informella uppfattningar om vad en kulturskola är liksom dess innehåll och uppföljning av densamma, trots att den finansieras av offentliga medel och är kommunernas näst största utgift på kulturområdet. Ett tydligt ändamål för kulturskolorna vore, att med de nationella kulturpolitiska målen som grund och utifrån barnets perspektiv, erbjuda barn och unga att lära, utöva och uppleva konstnärliga och kulturella uttrycksätt enskilt och i gemenskap med andra.

Verksamheten är dubbelt frivillig; det är frivilligt för kommunerna att bedriva kulturskola och frivilligt för barn och ungdomar att delta. En lag skulle kunna slå fast frivillighet utifrån ett deltagarperspektiv men att kulturskola för barn och unga upp till en viss ålder är ett kommunalt åliggande för en enskild kommun eller i samarbete med en annan kommun.

Många före detta musikskolor har vidgat sitt utbud till att omfatta fler konstområden än musik. Utredningen ser det som av stor betydelse att fler kommuner påbörjar en sådan utveckling av flera skäl; för att bättre möta barns och ungas breda intressen, för att svara upp mot samtida kulturuttryck och för att ta vara på kulturskolans potential som en mötesplats över konstområdesgränser. En sådan utveckling skulle kunna främjas genom en lag.

⁴² SFS 2013:801.

Andra områden där en lag skulle kunna ange en riktning kunde beröra högskoleutbildad personal, lokalernas ändamålsenlighet liksom att kulturskolans pedagogik bör utgå från barnets intressen. En ramlag skulle även kunna underlätta för att ett strukturerat och uppföljningsbart kulturskolearbete i hela landet inleds genom krav på lokala handlingsplaner i vilka ett långsiktigt utvecklingsarbete beskrivs.

5.2.2 Skäl mot en lag

Frågan om att stärka de kommunala musik- och kulturskolorna har vid flera tillfällen landat på regeringens bord (se avsnitt 3.1.4). Skolutredningen föreslog redan 1945 att ett statligt utjämningsstöd borde införas till mindre bärkraftiga kommuner eftersom skillnaderna mellan olika kommuners förmåga att bekosta denna efterfrågade undervisning ansågs vara oacceptabla.⁴³

Tjugo år senare föreslog Musikutbildningskommittén att den frivilliga musikundervisningen borde få statsbidrag på samma grunder som övrig skolundervisning.⁴⁴ Frågan återkom i 1972 års betänkande *Ny kulturpolitik* där det utredande Kulturrådet tecknade en helhetsbild av landets kulturliv med barn och ungdomar som en egen målgrupp med egna behov.⁴⁵ Kulturrådet ansåg att barns efterfrågan på kulturella aktiviteter var större än det tillgängliga utbudet och att kommunerna ansågs bedriva en alltför ensidig verksamhet med inriktning mot musikgenren, med betoning på enskild färdighetsträning i stället för gruppundervisning. Istället förordades en utbyggnad av musikskolornas verksamhet till fler konstområden. Kulturrådet ifrågasatte även det paradoxala i att statsbidrag gavs till studieförbundens gruppundervisning för elever från tolv år men däremot inte till de kommunala musikskolorna och den kommunala barn- och ungdomsteatern. Kulturrådet föreslog därför att ett statligt stöd borde ges till kommunal frivillig gruppverksamhet men ansåg att frågan först skulle analyseras mer. Regeringen ville utreda frågan⁴⁶ men frågan kom att hamna i

⁴³ SOU 1946:11, s. 304–305.

⁴⁴ SOU 1968:15, s. 232.

⁴⁵ SOU 1972:66.

⁴⁶ Prop. 1974:28, s. 63.

skymundan av betydligt mer dominanta frågor som rörde förutsättningarna för en kommunalisering av skolan.⁴⁷ Efter ett par år instämde regeringen i Kulturrådets bedömning att statsbidrag var att föredra framför lagstiftning på kulturområdet.⁴⁸ På så sätt skulle inte kommunernas och landstingens valfrihet begränsas. I stället sågs stimulansbidrag och direkta anslag som bättre styrningsformer och/eller en styrning genom nationella kulturpolitiska mål.

Därmed har kommunerna fortsatt kommit att vara fria att utan någon form av normering välja om och hur musik- eller kulturskola ska bedrivas. Att införa lagstiftning på ett område som saknar statlig inblandning kan ses som ett stort ingrepp i den kommunala självstyrelsen. Den kommunala självstyrelsen är en grundval för den svenska folkstyrelsen och det krävs starka skäl för att inskränka denna. Den stora majoriteten av landets kommuner bedriver redan musik- eller kulturskoleverksamhet och att införa en lagstiftning som ett obligatorium kan uppfattas som en alltför kraftig åtgärd eftersom så få kommuner berörs. Efter en kraftig nedgång under 1990-talet på grund av den ekonomiska krisen (se avsnitt 3.1.3) har antal platser i ämneskurs med tiden ökat och 2012 nåddes samma nivåer som under det sena 1980-talet. Även om befolkningen i dag är betydligt större än vid den tiden avspeglar utvecklingen att den stora majoriteten av kommunerna har en vilja att behålla och befästa sina musik- och kulturskolor utan att någon form av reglering ställer sådana krav.

Frågan bör ställas om lagstiftning är rätt instrument för att öka barns och ungas tillgång till kulturskola. Att skapa förutsättningar för utveckling och en ökad grad av samverkan på kommunal, regional och statlig nivå i kombination med statliga stimulansmedel kan ses som tillräckliga insatser för att ge kommunerna bättre möjligheter att åstadkomma en ökad tillgänglighet och jämlikhet. Att då i ett första steg se vilka effekter stimulansbidrag och stöd genom en regional och nationell infrastruktur får, kan ses som ett rimligare alternativ eftersom det inte begränsar den kommunala självstyrelsen.

⁴⁷ Skolan. En förändrad arbetsfördelning. SOU 1978:65.

⁴⁸ Prop. 1974:28.

Finansieringsprincipen

Sedan 1993 tillämpas den så kallade finansieringsprincipen när statliga förslag får ekonomiska konsekvenser för kommuner och landsting. Principen innebär att kommuner och landsting inte bör åläggas nya utgifter utan att de samtidigt får möjlighet att finansiera dessa med annat än höjda skatter. I de riktlinjer som riksdagen beslutade 1994 anges att finansieringsprincipen ska tillämpas när uppgifter som tidigare har varit frivilliga görs obligatoriska för kommuner och landsting. Utgångspunkten är att regleringen ska göras ”från botten”, vilket innebär att ersättning ska ges även för den del av verksamheten som tidigare tillhandahållits på frivillig basis. I riktlinjerna föreskrivs även att en bedömning kan göras från fall till fall om de befintliga kostnaderna helt eller delvis ska avräknas från kompensationen från staten, samt att detta slutligen är en förhandlingsfråga mellan staten och företrädare för kommunerna respektive landstingen.

Eftersom kulturskola är en frivillig uppgift för kommunerna får en lagstiftad och därmed obligatorisk sådan konsekvensen att finansieringsprincipen träder i kraft. Enligt riktlinjerna ska en reglering enligt finansieringsprincipen göras genom att nivån på anslaget för kommunalekonomisk utjämning justeras uppåt eller nedåt. En sådan justering skulle med full kostnadstäckning vid en lagstiftning uppgå till mer än 2 miljarder kronor.

5.2.3 Berörda parter syn på reglering

Ett viktigt arbetssätt för utredningen har varit att möta och samråda med de aktörer som har kunskap om och ansvar för kulturskolorna. Under möten med chefer och personal i musik- och kulturskolan har en statlig styrning pekats ut som nödvändig för att säkra en kulturskola i alla kommuner. Även majoriteten av de kommunala chefstjänstemän och nämndordföranden utredningen träffat har uttryckt önskemålet om att ett nationellt uppdrag formuleras, förutsatt att kulturskolan, i likhet med folkbiblioteken, fortsatt förblir ett kommunalt åtagande. Typen av lagstiftning har kunnat konkretiseras och den lag som styr kommunernas skyldighet att ha folkbibliotek (2013:801) har lyfts fram som en förebildlig ramlagstiftning. Dessa parter lyfter fram kommunernas behov av

tydlighet, kvalitet och en ökad likvärdighet. Ur ett personalperspektiv kan bättre förutsättningar för långsiktig planering skapa tryggare arbetsvillkor för de anställda inom musik- och kulturskolorna. Med hjälp av ett reglerat generellt grunduppdrag skulle osäkerheten om vad kulturskolans kärnuppdrag är kunna minska. En lagreglering anses även kunna ge ett visst ekonomiskt skydd eftersom man uppfattar att lagstadgade kommunala verksamheter ges företräde i besparingstider.

Kulturskolesektorn företräds av föreningen Kulturskolerådet vars medlemmar är kommuner som samverkar för en tillgänglig och högkvalitativ kulturskola. Kulturskolerådet förordar, genom ett antal samlade rekommendationer till utredningen, bland annat en lagstiftning som stadgar ett antal mål för kulturskoleverksamhet utifrån uppfattningen att alla barn och unga ska ha likvärdiga möjligheter att utvecklas genom kulturutövande av hög kvalitet och tillgänglighet.⁴⁹ Kulturskolerådet pekar även ut utvecklingsområden inom kulturskolan och föreslår bland annat att särskilda statsbidrag och utvecklingsstöd inrättas.

Utredningen har vid ett flertal tillfällen haft samråd med Sveriges kommuner och landsting (SKL) som menar att en reglering är omotiverad och att regeringsformens proportionalitetsprincip ska tillämpas. Enligt denna princip bör den kommunala självstyrelsen inte begränsas mer än nödvändigt för att uppnå ändamålet med en åtgärd och i så fall med medel som innebär så små begränsningar som möjligt. Dagens breda kommunala engagemang för musik- och kulturskolor visar, enligt SKL, att ingen ytterligare reglering behövs. I stället för normering föreslås en gemensam kraftsamling i form av en överenskommelse mellan staten och SKL och att en nationell strategi om samarbete tas fram i syfte att möta de utmaningar kommunerna står inför som bland annat rör kompetensförsörjning, ett jämlikt deltagande och kvalitet. Ledamöterna för (V) och (MP) i Beredningen för kultur och fritid framhåller dock i ett särskilt yttrande att en författningsreglering inte bör uteslutas som en möjlig delåtgärd för att göra kulturskolan mer jämlik och tillgänglig.⁵⁰

⁴⁹ Rekommendationer från Kulturskolerådet (2016).

⁵⁰ Sveriges Kommuner och Landsting, *Ställningstagande angående kommunala kultur- och musikskolor* (2016).

I Tillväxtanalys rapport om kulturens betydelse i Sveriges gles- och landsbygder poängteras kulturskolans betydelse och att de berörda kommunerna vill ha en lagstadgad sådan.⁵¹

Ett nordiskt perspektiv

Våra nordiska grannländer har olika typer av erfarenhet utifrån de olika styrsystem (se avsnitt 3.7) som respektive land har etablerat. I Danmark har musiklagen inneburit en viss undanträngning av andra konstuttryck eftersom den skyddar och främjar musikområdet. Enligt det finska systemet är kommunerna inte skyldiga att bedriva så kallad konstundervisning, som är den finska motsvarigheten till de svenska kulturskolorna, och där saknas dito i 15 procent av kommunerna. Den norska skollagen slår fast att alla kommuner ska ha en kulturskola. För närvarande pågår ett brett utvecklingsarbete i Norge med att ta fram en frivillig ramplan för kulturskoleverksamheten eftersom den mycket varierande kvaliteten på musik- och kulturskolornas verksamhet uppfattas som problematisk av Norsk kulturskoleråd.

Vid en jämförelse av andelen barn och unga som deltar i musik- och kulturskolan i de nordiska länderna är det bara Island som avviker med en högre andel deltagare än övriga nordiska länder. Vid en sådan jämförelse framstår den svenska modellen alltså som relativt likvärdig övriga länders. Ändå menar nordiska musik- och kulturskoleföreträdare, som själva har en författningsreglerad verksamhet, att en lag är att föredra framför en avsaknad av dito, eftersom det tydliggör att kulturskola är ett kommunalt åtagande. En lag utgör däremot inget skydd mot nedskärningar men motståndskraften mot ekonomiska nedprioriteringar tenderar att öka.⁵² Sammanfattningsvis förefaller det vara angeläget att tydliggöra kulturskolans åtagande genom att i en lag beskriva ett visst innehåll och eftersträva en bredd i konstuttrycken.

⁵¹ *Kultur gör skillnad! Livskraft och attraktivitet – om kulturens betydelse i Sveriges gles- och landsbygder*. PM 2015:14. (Tillväxtanalys, 2015).

⁵² Samråd med företrädare för nordiska organisationer och departement i Aalborg 2015-09-24.

5.2.4 Utredningens slutsats

Det är utredningens mening att en juridisk ram i form av en kulturskolelag vore mest verkningsfullt för att skapa en tydlig styrning som uttrycker att kulturskola är av nationellt intresse. Men mot bakgrund av de ekonomiska konsekvenser som den så kallade finansieringsprincipen föranleder när en kommunal tidigare frivillig uppgift görs obligatorisk, bedömer utredningen att det inte är görligt att överlämna ett sådant förslag till regeringen. En helstatligt finansierad kulturskola ser inte utredningen som ett mål i sig, vilket är konsekvensen av den nämnda principen, utan det är en lagreglerad kommunal kulturskola som vi ser som angeläget.

Genom att införa stödstrukturer på nationell och regional nivå samt specialdestinerade, väl konstruerade och sökbara statsbidrag, som komplement till ett eget ekonomiskt åtagande, kan barn och unga ges bättre förutsättningar att få tillgång till kulturskola av hög kvalitet oavsett bostadsort och personliga förutsättningar. En sådan förstärkning kan ses som en sorts första steg för att åstadkomma en förändring utan att behöva inkräkta på den kommunala självstyrelsen. Om denna metod, efter att den prövats visar sig vara otillräcklig, föreslår utredningen att staten överväger starkare styrmedel, som lagstiftning, för att nå sitt mål. Enligt utredningens mening utgör kulturskolan, på samma sätt som övrig kommunal verksamhet, en viktig del av samhällets välfärd som behöver förstärkas mot bakgrund av att många kommuner och landsting befinner sig i en ansträngd ekonomisk situation.

6 Utredningens förslag och rekommendationer

I detta kapitel utvecklar utredningen sina huvudförslag med utgångspunkt i den kartläggning och de bedömningar som beskrivs i tidigare kapitel. Utredningens bedömning är att statliga insatser behövs för att åstadkomma en långsiktig nivåhöjning vad gäller barns och ungas tillgång till en kommunal kulturskola av hög kvalitet. Kulturskolesektorn har behov av en stödjande infrastruktur för att kunna vidareutveckla sin verksamhet (avsnitt 6.1). En sådan infrastruktur bör etableras med utgångspunkt i långsiktiga mål av övergripande art i kombination med ett ansvars-tagande på regional respektive statlig nivå så att ett ökat erfarenhetsutbyte och kunskapsutveckling kan främjas. Även konkreta stimulansåtgärder behövs för att stärka verksamhetsutveckling i hela landet.

Utformningen av de olika stödformerna beskrivs i följande avsnitt. En åtgärd på en mer övergripande nivå är förslaget om att införa nationella mål för sektorn (6.2). Dessa mål bör inrättas för att tydliggöra de förhållningssätt och målsättningar som utredningen menar bör genomsyra det kommunala arbetet som en vision och en vägledning för att verksamheten ska kunna vara relevant i sin samtid.

För att sektorn ska kunna sträva mot att uppfylla de nationella målen lämnar utredningen ett antal förslag. Tillsammans med de nationella målen avser dessa förslag att bilda en sammanhängande infrastruktur till stöd för den kommunala verksamheten. Genom att etablera ett nationellt kulturskolecentrum på myndighetsnivå kan förutsättningar skapas för ett ökat erfarenhets- och kunskapsutbyte (6.3). De särskilda stimulansbidrag som detta centrum föreslås få i ansvar att fördela kan göra det möjligt för kommunerna att

utveckla sina verksamheter (6.4–6.6). För att bättre utnyttja den samlade kulturkompetensen inom ett helt län föreslår utredningen att bidragen till regional kulturverksamhet förstärks i syfte att främja samverkan mellan den kommunala och regionala nivån (6.7).

I avsnitt 6.8 beskrivs behovet av utökade utbildningsvägar inom området. Lärosätena spelar en viktig roll för att utveckla pedagogiska kandidatexamina inom fler konstformer, exempelvis film, för att på så sätt bättre motsvara kompetensbehov med utgångspunkt i barns och ungas egna intressen (6.8.1). Vi ser även att en anpassning av ämneslärarprogrammet i estetiska ämnen skulle underlätta för kombinationstjänster i skolan och kulturskolan (6.8.2). Utredningen föreslår att en ny yrkesexamen till kulturskolepedagog, om 90 högskolepoäng (6.8.3) inrättas. En sådan yrkesexamen förutsätter konstnärliga förkunskaper minst 90 högskolepoäng eller motsvarande.

Forskning med inriktning mot kulturskoleområdet är eftersatt. Eftersom det är utredningens mening att kulturskolans verksamhet bör vila på forskning och beprövad erfarenhet förslås särskilda stimulansinsatser (6.9).

Utredningen menar att en juridisk ram i form av en kulturskolelag vore mest verkningsfullt för att tydliggöra kulturskolans nationella intresse. Men mot bakgrund av de ekonomiska konsekvenser som finansieringsprincipen föranleder, bedömer utredningen att det inte är görligt att överlämna ett sådant förslag till regeringen. I stället föreslås att en utvärdering (6.10) görs för att avgöra vilken effekt övriga förslag haft på barns och ungas tillgång till en inkluderande kulturskola.

Utredningen har även gjort ett urval av förebildliga arbetssätt i form av rekommendationer till kommunerna i syfte att främja nya arbetssätt (6.11).

6.1 Ny infrastruktur för att uppnå en inkluderande kulturskola på egen grund

Bedömning: Utredningens bedömning är att ett flertal insatser behövs för att ta vara på de kommunala kulturskolornas potential så att barns och ungas tillgång till en inkluderande kommunal kulturskola ökar. Kulturskolesektorn har behov av

en stödande infrastruktur för att kunna vidareutveckla sin verksamhet. En sådan infrastruktur bör etableras med utgångspunkt i långsiktiga mål av övergripande art i kombination med nya förutsättningar för ett ansvarstagande på regional respektive statlig nivå. På så sätt kan ett ökat erfarenhetsutbyte, kunskapsutveckling och en ökad samverkan främjas.

Utredningen gör bedömningen att förstärkningar även inom utbildningsområdet behövs för att bättre möta kommunernas kompetensbehov liksom särskilda stimulansinsatser för att stärka verksamhetsutveckling i hela landet.

Skillnaderna är stora vad gäller barns och ungas tillgång till kommunal kulturskola. Kvaliteten skiljer sig stort från kommun till kommun och i de kommuner som saknar verksamhet är förutsättningarna för att utöva kultur med stöd av utbildade pedagoger betydligt sämre jämfört med de kommuner där ett resultatinriktat arbete bedrivs med mål om att utveckla en inkluderande kulturskola med bred verksamhet. Det är inte bara kommunens ekonomiska förutsättningar som avgör verksamhetens existens och kvalitet utan även tradition och synen på kultur. En syn på kultur som "det lilla extra" jämfört med en attityd till kultur som en basverksamhet och en källa till utveckling och värdeskapande får olika konsekvenser för kulturskolans utveckling men även för samhällsutvecklingen i stort.¹

De stora skillnaderna avspeglas också i vilka som känner till, attraheras av och deltar i verksamheten och det är sällsynt att deltagarna är ett tvärsnitt av de barn och unga som växer upp i dagens Sverige. Att barn och unga har tillgång till fritidsaktiviteter och därigenom kan utvecklas som individer har ett värde i sig. Det är anmärkningsvärt att många barn och unga har begränsade möjligheter att ta del av dessa offentligfinansierade verksamheter. Det hindrar ungas möjligheter till delaktighet och inflytande i samhället och från att utvecklas och bli självständiga. Problemen med olika tillgång till fritidsaktiviteter kan också kopplas till de samhällsnyttiga värden som lyfts fram inom olika politikområden, vilket

¹ C. Lundström, *Kultur kan göra skillnad! En termometer och receptsamling om kultur i glesbygdstäta kommuner*. (Östersund: Glesbygdsverket, 2009); P. L. Sacco, *Kultur 3.0: Konst, delaktighet, utveckling* (Nätverkstan, 2013).

också förtydligar att frågorna är tvärssektoriella och att de bör ses ur ett brett ungdomspolitiskt perspektiv.²

Faktorerna som påverkar barns och ungas intresse för och möjligheter att delta i kulturskolan är flera: synlighet, familjebakgrund, kulturskolans platsantal och geografiska och lokalmässiga tillgänglighet, verksamhetens innehåll och undervisningsformer. Även terminsavgifter i kulturskolan ser utredningen som ett hinder för deltagande. Men att enbart sänka avgifterna leder sannolikt inte till att nya grupper hittar till verksamheten utan kräver andra insatser i kombination med avgiftssänkningar så att kulturskolan blir mer inkluderande även för dem som inte känner sig hemma i verksamheten i dag (se avsnitt 6.10). Detta antagande styrks av den norska studie som undersökt kulturskolans inkludering i fem större norska städer. Kostnaden har betydelse för deltagandet, men det är andra och i synnerhet kulturskolans synlighet och relevans som avgör om verksamheten ska nå barn och unga som inte har välutbildade föräldrar med kännedom om kulturskolans verksamhet.³ Även andra forskningsstudier visar att barns och ungdomars möjligheter till kulturutövande till stor del hänger ihop med familjens utbildnings- och inkomstnivå. Enligt en färsk brittisk studie är sannolikheten att barn i familjer med låg inkomstnivå deltar i konst- och kulturverksamheter lägre än för övriga barn.⁴

Utgångspunkten för den statliga kulturpolitiken är kulturens egenvärde och roll i samhället. Kulturpolitikens legitimitet behöver inte sökas i de eventuella effekter den får i förhållande till andra politiska målsättningar. Samtidigt ökar insikten på flera håll om kulturlivets relation till andra samhällssektorer och kulturpolitikens samspel med andra politikområden. I detta ökade samspel är kulturens egenvärde en grundförutsättning.⁵ Utredningen menar att landets kommunala kulturskolor är av stor betydelse för samhället. Kulturskolorna spelar redan i dag en viktig roll som kulturinstitutioner med ett utbildande uppdrag och som konstnärliga mötesplatser där barn och unga kan delta på frivillig grund.

² *Med fokus på unga – en politik för goda levnadsvillkor, makt och inflytande*. Prop. 2013/14:191.

³ E. Bjørnsen. *Inkluderende kulturskole. Utredning av kulturskoletilbudet i storbyene*. Prosjektrapport nr.5/2012. (Agderforskning, 2012).

⁴ The Warwick Commission on the Future of Cultural Value, *Enriching Britain: Culture, Creativity and Growth* (University of Warwick, 2015).

⁵ Tid för kultur. Prop. 2009/10:3.

TVå antaganden kan anses vara premisser för verksamheten; dels att kulturskolan, som offentlig skattefinansierad verksamhet, ska inbegripa intresserade barn och unga oavsett bostadsort och personlig bakgrund och dels att alla barn och unga har rätt att uttrycka sig och vara delaktiga i det konstnärliga livet.⁶ Genom att ytterligare tydliggöra och stärka kulturskolans egen grund är det utredningens bedömning verksamheten kan stå än starkare som unik kulturresurs i samarbete med det övriga samhället. Detta tydliggörs inte minst av de kommuner som gett sina kulturskolor i uppdrag att verka för en ökad integrering av nyanlända.

Brist på strukturer och stöd

Utredningens kartläggning visar att landets kulturskolor verkar i avsaknad av formaliserade stödstrukturer. Den enskilda kulturskolan och den kommunala huvudmannen har ansvar för verksamhetens drift, uppföljning och utveckling. En lokal särprägel och en verksamhet byggd på ett lokalt engagemang ser utredningen som en styrka, men när de lokala förutsättningarna, i synnerhet i mindre kommuner med små arbetslag, innebär ekonomiska och kompetensmässiga begränsningar, blir det lokala arbetet en svaghet. Sådana svårigheter kan visa sig på många sätt i den konkreta verksamheten, som i en oförmåga att kunna erbjuda såväl en bred verksamhet med varierade undervisningsformer som ämnesfördjupning, att vara uppdaterad med den digitala teknikens möjligheter, att kunna möta personalens behov av kompetensutveckling, att låta barn och unga delta i gemensamma aktiviteter inom smala konstuttryck eller hålla hög kvalitet i sin omvärldsbevakning.

Utredningens samråd har visat att kulturskolesektorn präglas av en brist på samverkan och gemensamma strukturer vilket bidrar till en ineffektivitet i arbetet på flera plan. Kulturskolerådet är för närvarande den organisation som med hjälp av externa medel, exempelvis från Allmänna arvsfonden, kunnat initiera gemensamma projekt och utvecklingsinsatser. I övrigt arbetar kommunerna vanligen parallellt med likartade utmaningar med liten möjlighet att på ett rationellt sätt genom samverkan ta vara på den kunskap och

⁶ FN:s konvention om barnets rättigheter, SÖ 1990:20.

kompetens som finns hos kulturskolor, kulturinstitutioner och andra relevanta aktörer i andra kommuner, på den regionala och den nationella nivån samt inom forskningssektorn.

De samlade kulturella resurserna bör i stället kunna användas mer effektivt men detta förutsätter att en nationell samordningsfunktion och fasta samarbetsformer mellan kulturskolor och kulturverksamheter med kommun eller landsting som huvudman etableras.

Många av dagens kommuner står inför stora utmaningar med ett ökande antal barn i skolåldern, växande krav på äldreomsorg och många nyanlända som ska etablera sig i samhället. Detta kommer att innebära kraftiga ekonomiska påfrestningar och sannolikt hårda prioriteringar i den kommunala samhällsservicen. Utredningen kan se en risk för att en frivillig verksamhet som kulturskoleverksamhet kan komma att ifrågasättas och i värsta fall läggas ner. En sådan utveckling skulle enligt utredningens mening betyda att den kommunala servicen skulle få än svårare att leva upp till kravet på likvärdighet för alla medborgare vilket står i motsats till intentionerna i såväl barnkonventionen som i de nationella kulturpolitiska målen.⁷

Avgränsning till kulturskolans kärnverksamhet

Förslagen i detta betänkande avser det utredningen anser är kulturskolans kärnverksamhet. Kulturskolans kärnverksamhet vill utredningen beskriva som den verksamhet som kulturskolorna genomför på barns och ungas fria tid. Hur kommunerna väljer att använda kulturskolan som en kulturresurs inom ramen för den obligatoriska skolan och det övriga lokalsamhället gör utredningen ingen bedömning av.

Juridisk ram önskvärd men inte genomförbar

Ett flertal bredare utredningar har sedan den kommunala musikskolans start efterfrågat en starkare statlig styrning av verksamheten⁸ och även lagstiftning har diskuterats.⁹ Men det är först

⁷ Prop. 2009/10:3, bet. 2009/10:KrU5, rskr. 2009/10:145.

⁸ SOU 1946:11; SOU 1954:2; SOU 1968:15; SOU 1972:66; Prop. 1974:28, s. 63.

denna utredning som har i uppdrag att göra en bedömning om för- och nackdelar med att författningsreglera kommunernas ansvar för verksamheten.¹⁰

Det är som beskrivits i kapitel 5, utredningens mening att en juridisk ram i form av en kulturskolelag vore mest verkningsfullt som grund för att tydliggöra att kulturskola är av nationellt intresse. Mot bakgrund av de ekonomiska konsekvenser som den så kallade finansieringsprincipen föranleder när en kommunal tidigare frivillig uppgift görs obligatorisk (se avsnitt 5.4), bedömer utredningen att det inte är görligt att överlämna ett sådant förslag till regeringen. En helstatligt finansierad kulturskola ser inte utredningen heller som ett mål i sig, vilket vore konsekvensen av en strikt tillämpning av den nämnda principen, utan det är en i lag reglerad kommunal kulturskola, som vi ser som angeläget. Som jämförelse kan nämnas bibliotekslagen som styr ett kommunalt åtagande.

I stället föreslår vi nationella mål som ska vara vägledande för den kommunala kulturskolan samt att ett antal sammanlänkade förslag fullföljs. Efter tre år bör en utvärdering genomföras för att ta reda på vilken verkan förslagen har haft på barns och ungas tillgång till en inkluderande kulturskola på egen grund. Om utvärderingens resultat visar att tillgång till kommunal kulturskola fortsatt saknas och om det finansiella läget så tillåter, bör regeringen överväga att genom lagstiftning göra den kommunala kulturskolan obligatorisk.

En stödjande infrastruktur

Sammantaget avser nationella mål (se avsnitt 6.2) och utredningens övriga förslag att bilda en robust infrastruktur för kulturskolesektorn så att barn och unga i hela landet oavsett bakgrund eller uppväxtmiljö kan få ökad tillgång till kulturskolor av hög kvalitet. Utredningen är medveten om kommunernas olika lokala förutsättningar och har därför eftersträvat förslag med en hög grad av flexibilitet. Genom att ge kommunerna ökad möjlighet att samverka med andra kommuner, liksom med den regionala och den

⁹ SOU 2006:45.

¹⁰ Dir. 2015:46.

nationella nivån, kan kommunerna ges bättre förutsättningar att utveckla kulturskolan ur ett samtida perspektiv. En sådan kulturskola kan delta i ett erfarenhetsutbyte och tillvarata ökad kunskap. Den utgår i sin verksamhet och sin pedagogik ifrån de kulturpolitiska målen¹¹ och en syn på barn och unga som kompetenta individer med egna erfarenheter och intressen.

Utredningen menar att en sådan infrastruktur som ram och stöd bidrar till en vidareutveckling av dagens kulturskolor till inkluderande verksamheter som vilar på egen grund (beskrivs närmare i avsnitt 6.8 och 5.1).

Att utveckla kulturskolan till en bred verksamhet som når barn med olika personliga förutsättningar från samhällets alla delar, kommer fortsatt att vara en utmaning. Men utredningen vill med dessa förslag slå fast att detta ansvar inte bara bör vila på kommunerna utan är av ett nationellt och regionalt intresse som fordrar ett gemensamt ansvarstagande.

Utformning av en ny infrastruktur

Med utgångspunkt i nationella mål för den kommunala kulturskolan föreslår utredningen följande sammanlänkade förslag:

- Nationellt kulturskolecentrum
- Bidrag för regional samordning
- Utvecklingsbidrag
- Förstärkta utbildningsvägar för att uppnå en inkluderande kulturskola på egen grund
- Kulturskolorelaterad forskning
- Tidsbegränsat verksamhetsbidrag till kulturskola
- Bidrag till nationell spetskompetens
- Utvärdering

¹¹ Prop. 2009/10:3, bet. 2009/10:KrU5, rskr. 2009/10:145.

Nationellt kulturskolecentrum

På nationell nivå föreslår utredningen att ett nationellt kulturskolecentrum inrättas (avsnitt 6.3) med ansvar för nationell uppföljning, att främja erfarenhetsutbyte och samverkan, att främja kulturskolerelaterad kunskap med grund i forskning och beprövad erfarenhet och att fördela stimulansbidrag.

Bidrag för regional samordning

Utredningen föreslår att staten bör avsätta bidrag för regional samordning för att förbättra samverkan mellan kommuner och lands-ting, liksom kommuner emellan (avsnitt 6.7). Kulturskolornas utveckling kan främjas genom att ta till vara de gemensamma resurserna bättre.

Utvecklingsbidrag

Utredningen menar att stimulansbidrag kan ge barn och unga ökad tillgång till en inkluderande kulturskola av hög kvalitet utifrån kommunernas varierande behov (avsnitt 6.4).

Förstärkta utbildningsvägar för att uppnå en inkluderande kulturskola på egen grund

Inget lärosäte erbjuder någon utbildning som specifikt utgår ifrån det utredningen beskriver som kulturskolans särart. För att möta kommunernas behov av bred konstnärlig och pedagogisk kompetens i kulturskolan menar utredningen att förstärkta utbildningsvägar vore önskvärt. En sådan förstärkning bedöms vara möjlig genom att fler kandidatexamina utvecklas inom fler konstområden (avsnitt 6.8.1) och genom en anpassning av ämneslärarutbildningen (avsnitt 6.8.2). Därutöver föreslår utredningen att en yrkesexamen som leder till kulturskolepedagog inrättas (avsnitt 6.8.3).

Kulturskolerelaterad forskning

Forskningsmedel bör avsättas för att stärka kulturskolans vetenskapliga grund (avsnitt 6.9) dels genom utlysning av projektbidrag och dels genom att inrätta en nationell forskarskola.

Tidsbegränsat verksamhetsbidrag till kulturskola

Landets kommuner har olika kapacitet och förmåga att bedriva kulturskoleverksamhet av hög kvalitet bland annat beroende på sitt geografiska läge och befolkningens storlek. Utredningen föreslår därför ett riktat statsbidrag för vissa kommuner i form av ett tidsbegränsat verksamhetsbidrag till kulturskola (avsnitt 6.5).

Bidrag till nationell spetskompetens

Utredningen kan konstatera ett behov av att utifrån barns och ungas perspektiv bättre ta vara på de ungdomar som vill fördjupa sitt konstnärliga intresse på en mer avancerad nivå. Utredningen föreslår därför ett särskilt bidrag till kulturskoleverksamhet med nationell spetskompetens (avsnitt 6.6).

Utvärdering

Utredningen menar att det är angeläget att följa om utredningens förslag får avsedda effekter på barns och ungas tillgång till en inkluderande och tillgänglig kulturskola. Efter tre år bör därför utfallet av dessa förslag utvärderas. Beroende på utvärderingens resultat bör regeringen överväga ytterligare stimulansinsatser eller en starkare styrning av kulturskolan genom lagstiftning (avsnitt 6.10).

6.2 Nationella mål

Förslag: Regeringen bör för riksdagen lägga fram övergripande nationella mål för den kommunala kulturskolan.

En kommunal kulturskola ska

- ge barn och unga möjlighet att lära, utöva och uppleva konstuttryck i första hand i grupp,
- bedrivs på barns och ungas fria tid,
- präglas av hög kvalitet och en konstnärlig och genremässig bredd med verksamhet inom tre eller flera konstuttryck,
- tillämpa en pedagogik som utgår från barnets egna erfarenheter och intressen,
- ge barn och unga goda förutsättningar att ha inflytande på verksamhetens utformning och innehåll,
- ha en hög andel pedagogiskt och konstnärligt utbildad personal,
- verka för verksamheten anpassade lokaler med ändamålsenlig utrustning,
- aktivt verka för att kommunens barn och unga har kännedom om kulturskolan och ges likvärdig möjlighet att delta i dess verksamhet, och
- arbeta i bred samverkan och bedriva en utåtriktad verksamhet gentemot det övriga samhället.

De kommunala kulturskolorna bedrivs utan vare sig gemensamma mål eller formaliserade strukturer och är dubbelt frivillig; såväl för kommunen att bedriva som för barn och unga att delta i. Ändå bedriver de flesta av landets kommuner antingen en musikskola med inriktning mot musik eller en kulturskola som rymmer fler konstområden. Faktorer som utbildnings- och kulturtraditioner, eldsjäl, kulturintresserade politiker, Svenska kommunförbundets

råd,¹² engagerade pedagoger och röststarka föräldrar som sagt ifrån vid hot om nedläggning har sammantaget kunnat skapa och hålla ihop en bred men ändå kollektiv referensram för vad som förväntas vara den svenska kommunala kulturskolan. Föreningen Sveriges musik- och kulturskoleråd (nuvarande Kulturskolerådet) har gett och ger en samlad röst åt sektorn och stöttar utifrån förmåga. En viktig fråga för Kulturskolerådet är att nationella mål formuleras för de kommunala kulturskolorna som en del i en mer omfattande nationell strategi.¹³

Många kommuner har inlett ett ambitiöst arbete med att utveckla kulturskolans verksamhet för att stärka dess relevans i en förändrad omvärld. Utredningen menar trots detta att sektorn i dag kan sägas vara präglad av en viss vilshenhet. Det som ”sitter i väggarna” sedan musikskolans tidiga år med stark vuxenstyrning, formellt lärande och enskild undervisning¹⁴ kan tendera att krocka med ett förändrat samhälle som präglas av mångfald, ett digitalt teknikskifte och en syn på barn med rätt till inflytande. Parallellt ställs nya krav på individen från arbetslivet att vara kreativ och ha en kulturell kompetens.¹⁵

De nationella kulturpolitiska mål som riksdagen har beslutat är styrande för statliga myndigheter och vägledande för kommuner och landsting.¹⁶ De inspirerar redan i dag kulturskolor till att bedriva ett arbete med höga ambitioner. Målen berör kulturskolornas hela verksamhet utifrån olika aspekter och anger bland annat att barns och ungas rätt till kultur särskilt ska uppmärksammas. Målen tydliggör även vikten av att främja kvalitet, mångfald och konstnärlig förnyelse liksom att bevara, använda och utveckla ett levande kulturarv.¹⁷ Utredningen menar att dessa mål är väl anpassade utifrån det samhälle vi i dag lever i och för att möta morgondagens utmaningar. Ett av målen anger att kulturpolitiken särskilt ska uppmärksamma barns och ungas rätt till kultur vilket utvecklas i följande text:

¹² Svenska Kommunförbundet, *Den kommunala musikskolan (1976)*; Kommunförbundet, *Den kommunala musikskolan – en resurs i kulturlivet* (Kommunförbundet 1984).

¹³ *Rekommendationer till Kulturskoleutredningen*, Kulturskolerådet (2016).

¹⁴ A-L. Rostwall & T. West, *Interaktion och kunskapsutveckling – En studie av frivillig musikundervisning* (2010).

¹⁵ Europaparlamentets och rådets rekommendation av den 18 december 2006 om nyckelkompetenser för livslångt lärande.

¹⁶ Prop. 2009/10:3, bet. 2009/10:KrU5, rskr. 2009/10:145.

¹⁷ Tid för kultur, prop. 2009/10:3 s. 26 f.

Kulturpolitiken bör ge förutsättningar för att barn och unga i hela landet har tillgång till ett kulturutbud och kulturella aktiviteter som präglas av mångfald och hög kvalitet. Genom att uppleva kultur och ägna sig åt eget skapande kan barn och unga behålla och utveckla sin fantasi och sitt självständiga tänkande. Kulturella aktiviteter ger barn och ungdomar utrymme att utbyta tankar och använda sin kreativitet i gemenskap med andra. Att lära känna kulturarvet och förstå historiska sammanhang stärker barns och ungas identitet och ger perspektiv på tillvaron.

Barn och ungdomar ska också ges möjlighet till inflytande och göras delaktiga såväl i planeringen som i genomförandet av de verksamheter som rör dem.

I takt med den tekniska utvecklingen har barns och ungas medieanvändning radikalt förändrats och tillgången till kultur och eget skapande har ökat. Samhället ska främja en kreativ och trygg användning av alla slags medier och stärka barns och ungas mediekompetens.¹⁸

Kommunerna har goda möjligheter att i kulturskolornas arbete göra verklighet av de kulturpolitiska målens intentioner. Målen behandlar företeelser som utredningen menar är centrala för den kommun som strävar mot att bedriva en inkluderande kulturskola vars ambition är att vara relevant i sin samtid.

Utredningen har i sina breda samråd uppfattat vissa huvuddrag i kulturskolans verksamhet som särskilt angelägna att formulera. Utredningens avsikt är att tydliggöra dessa huvuddrag i form av nationella mål för landets kommunala kulturskolor. Det är varken vårt syfte eller ens möjligt att härigenom skapa en enhetlig kulturskola landet över, men med hjälp av dessa mål kan bättre förutsättningar ges för höjd kvalitet och en ökad likvärdighet för de barn och ungdomar som vill delta i kommunal kulturskoleverksamhet.

Med dessa nationella mål vill utredningen bidra till att skapa tydlighet i vad som utredningen menar utgör kulturskolans särart. Landets kulturskolor har sitt ursprung i en verksamhet fokuserad enbart på musik och i nära symbios med skolan vilket har präglat arbetssätt och pedagogernas kompetens. Det gör att skolan och kulturskolan har många gemensamma drag men kulturskolan har också egna karaktäristika som ett frivilligt deltagande, en läroplanslös verksamhet och en flexibilitet som utgår från barnets perspektiv genom hänsyn till barns och ungas egna intressen. Även dess mångfald vad gäller konstområden och olika typer av publika aktiv-

¹⁸ Prop. 2009/10:3, bet. 2009/10:KrU5, rskr. 2009/10:145.

iteter som synliggör kulturskolan i det övriga samhället, är utmärkande för kulturskolan. Det har under utredningens arbete även blivit tydligt att kulturskolan för många barn och unga är en frizon och en social mötesplats som får sin legitimitet tack vare dess frivillighet och en demokratisk grundsyn om allas rätt till kultur.

Detta är en särart som utredningen menar är unik för kulturskolan. Utredningen anser att det finns goda skäl att uttrycka denna särart genom att tydliggöra de pedagogiska grundvalar som verksamheten vilar på. När det gäller tillämpningen av de nationella målen och hur de olika verksamheterna ska arbeta för att realisera dessa, bör kommunerna vara fria att själva utforma sitt arbete med stöd av den föreslagna infrastrukturen.

Ge barn och unga möjlighet att lära, utöva och uppleva konstuttryck i första hand i grupp

De barn och unga som väljer att delta i den kommunala kulturskolan bör ges möjlighet att lära, utöva och uppleva konstnärliga och kulturella uttryckssätt. Barn och unga bör kunna uttrycka sig konstnärligt, enskilt eller i gemenskap med andra. Kulturskolan bör låta barn och unga uppleva konst och kultur som andra elever eller professionella utövare har gestaltat.

Barn och unga bör få delta i ett lärande som tar vara på de sociala behov barn och unga har. Att erbjuda verksamhet i grupp är viktigt för att både yngre och äldre barn ska trivas. Utredningen menar därför att gruppundervisning bör vara norm (se avsnitt 5.1).

Bedrivs på barns och ungas fria tid

Barn och unga ska i största möjliga utsträckning kunna ta del av kulturskolans undervisning, arrangemang och projekt på sin fria tid. Kulturskolans funktion som en sorts frizon för barn och unga¹⁹ går bara att uppnå och bibehålla genom att betona kulturskolans frivillighet.

¹⁹ Kulturskoleutredningens enkät till medlemmar i Riksförbundet unga musikanter (2015).

Präglas av hög kvalitet och en konstnärlig och genremässig bredd med verksamhet inom tre eller flera konstuptryck

Många före detta musikskolor har vidgat sitt utbud till att omfatta fler konstuptryck än musik vilket utredningen menar är ett viktigt steg mot att inkludera fler barn och unga. Det är av stor betydelse att fler kommuner påbörjar denna utveckling av flera skäl; för att bättre möta barns och ungas breda intressen, för att svara upp mot samtida konst- och kulturuptryck och för att ta vara på kulturskolans potential som en mötesplats över konstområdesgränser. Med grund i en mångfald av konstuptryck och med tradition och nyskapande sida vid sida, kan kulturskolan vara i fas med samhällsutvecklingen och på så sätt vara en relevant och värdefull aktör i kulturlivet.

Tillämpa en pedagogik som utgår från barnets egna erfarenheter och intressen

Kulturskolans verksamhet bör utgå ifrån det demokratiska uppdraget om alla barns rätt till kultur. Det är för många av landets kulturskolor det naturliga sättet att bedriva verksamheten på och betyder att ta fasta på mångfald och yttrandefrihet och med elevernas egna erfarenheter och intressen som utgångspunkt möta barn och unga i den kultur där de befinner sig.

Kulturskolans verksamhet bör genomföras i ett lärande sammanhang som är anpassat efter elevens behov och intressen. Det bör vara individens konstnärliga, personliga och sociala utveckling som ska stå i centrum för verksamheten.

Ge barn och unga goda förutsättningar att ha inflytande på verksamhetens utformning och innehåll

Barn och unga bör ges goda förutsättningar att ha inflytande på verksamhetens utformning och innehåll. Detta förutsätter en öppenhet för att ge barn och unga inflytande men också att uppnå en balans mellan ungas medbestämmande och den professionella kompetens och erfarenheter som kulturskolans ledning och lärare har. De barn och unga som vill fördjupa sina kunskaper ska ges möjlighet till det.

Ha en hög andel pedagogiskt och konstnärligt högskoleutbildad personal

Att möta barn och unga i olika åldrar och typer av verksamheter förutsätter en hög andel pedagogiskt och konstnärligt högskoleutbildad personal med bred och varierad kompetens. I takt med en ämnes- och genremässig breddning bör utbildningsnivån i den kommunala kulturskolan fortsatt vara hög. De förslag om nya utbildningsvägar som utredningen lämnar avser att bättre motsvara sektorns samtida och framtida behov av personal (se avsnitt 6.8).

Verka i för verksamheten anpassade lokaler med ändamålsenlig utrustning

En förutsättning för en väl fungerande verksamhet är att de lokaler som kommunen tillhandahåller för sina kulturskolor är ändamålsenliga utifrån den typ av verksamhet som ska utövas. Likaså bör tillhörande utrustning i dessa lokaler hålla hög kvalitet så att ett kulturutövande på goda villkor möjliggörs.

Aktivt verka för att kommunens barn och unga har kännedom om kulturskolan och ges likvärdig möjlighet att delta i dess verksamhet

Det är utredningens mening att kulturskolans uppdrag är att nå barn och unga oavsett bakgrund. Kulturskolan finansieras av offentliga medel och är i dag kommunernas näst största utgift på kulturområdet. Det bör ingå i kulturskolans uppdrag att aktivt verka för att alla barn oavsett bakgrund och förutsättningar känner till vad kulturskolan är och vad den kan erbjuda. Utifrån detta ska goda förutsättningar ges för de barn och unga som blir intresserade, att delta.

Barn och unga med funktionsnedsättning har inte samma möjligheter att få utöva och uppleva konst och kultur i kultur-

skolan som andra barn.²⁰ Utredningen vill särskilt lyfta fram dessa individers rätt till kultur.

Arbeta i bred samverkan och bedriva en utåtriktad verksamhet gentemot det övriga samhället

Ökad samverkan kan göra det möjligt att bättre ta vara på de samlade kulturresurserna i ett län i form av kulturverksamheter, kulturinstitutioner, kulturaktörer med kommun, landsting eller staten som huvudman, liksom det fria kulturlivet. En sådan samverkan kan bidra till att öka barns och ungas tillgång till ett varierat och brett kulturskoleutbud.

En utåtriktad och synlig kulturskola är viktig för deltagarnas trivsel och för verksamheten. Att regelbundet få visa upp sig och sina färdigheter inför publik ger ett konkret mål och en känsla av att befinna sig i ett meningsfullt sammanhang.²¹

6.3 Nationellt kulturskolecentrum

Förslag: Ett nationellt kulturskolecentrum ska inrättas som ett särskilt beslutsorgan med förvaltningsanslag och ett bidragsanslag för verksamhetens finansiering inom Statens kulturråd.

Ett nationellt kulturskolecentrum ska ha följande ansvarsområden:

- Nationell uppföljning
- Fördela statsbidrag i form av
 - utvecklingsbidrag till kulturskoleverksamhet
 - tidsbegränsat verksamhetsbidrag till kulturskola
 - bidrag till verksamhet med avancerad spetskompetens
- Främja erfarenhetsutbyte och samverkan

²⁰ *Barn äger* (Handisam, 2014); *Hur är läget 2014 – Uppföljning av funktionshinderspolitiken*, (Myndigheten för delaktighet, 2014); A. Di Lorenzo Tillborg, *Forskningsrapport om kulturskolors verksamhet för barn och unga med funktionsnedsättningar*. Opublicerat manus. Malmö: Malmö Musikhögskola.

²¹ A. Falk, *Modeller för undervisning på orkesterinstrument i Kulturskolan*. Inspel till kulturskoleutredningen (2016); Enkät med medlemmar i Riksförbundet unga musikanter (2015).

- Främja kulturskolerelaterad kunskap med grund i forskning och beprövad erfarenhet

Utredningen har i uppdrag att ge förslag på hur den kommunala kulturskolans verksamhet kan samordnas och följas upp på nationell nivå. Som direktiven anger är det svårt att utan en nationell överblick kunna urskilja, analysera och ta avstamp i generella utvecklingstendenser i syfte att främja barns och ungas tillgång till kulturskoleverksamhet av god kvalitet över hela landet. Utredningen ska även beskriva de utmaningar som kulturskolan har att hantera. Med utgångspunkt i våra samlade underlag menar vi att en av kommunernas största utmaningar är att kunna möta verksamheternas behov av kunskapsutveckling, erfarenhetsutbyte, samverkan och uppföljning. Om dessa behov inte kan tillgodoses kan kulturskolan riskera att förlora sin starka position i samhället på grund av bristande relevans sett ur ett medborgarperspektiv. Sett utifrån två grundprinciper, att offentlig skattefinansierad verksamhet ska inbegripa barn och unga oavsett förutsättningar och att alla barn och unga har rätt att uttrycka sig och vara delaktiga i det konstnärliga livet är det utredningens bedömning att för en långsiktig och hållbar utveckling av de kommunala kulturskolorna behövs olika former av stöd.

Landets kulturskolor verkar i hög grad lokalt med snäva ekonomiska ramar vilket gör dem sårbara vad gäller möjligheter att vidarutveckla en stabil verksamhet. Kulturskolorna tenderar att uppfinna hjulet var och en för sig utifrån lokala behov med små möjligheter att dela dessa erfarenheter med andra kommuner. Eftersom resurserna är låsta i den löpande verksamheten är det i dag också svårt för enskilda kulturskolor att avsätta resurser till långsiktiga utvecklingsinsatser. Föreningen Kulturskolerådet är den aktör som utifrån sitt begränsade mandat och dito resurser punktvis har kunnat stödja kulturskolor med hjälp av externa medel exempelvis från Allmänna arvsfonden eller Europeiska socialfonden. Även om utredningen ser positivitet på att externa finansieringskällor som dessa kommer till nytta för landets kulturskolor ser utredningen ett behov av mer kontinuerliga och stabila bidragsformer.

Kulturskolans utpräglat lokala identitet utan gemensamma ramar för verksamheten har även lett till en stor självständighet.

Det är inte ovanligt att den enskilda kulturskolan bedriver sin verksamhet utan djupare inblandning av vare sig utbildnings- eller kulturpolitiker²² vilket utredningen kan se både som en styrka och en svaghet. Korta beslutsgångar med eget budgetansvar skapar en flexibilitet som är viktig för kulturskolans särskilda typ av verksamhet. Samtidigt blir en verksamhet i avsaknad av politiska mål och krav på uppföljning svår att prioritera, utveckla och styra. Utredningen menar att detta i förlängningen kan leda till en brist på legitimitet, ett osynliggörande och i värsta fall minskade resurser.

Frågan är inte ny utan lyftes redan 1968 av *Musikutbildningskommittén*. Kommittén ville inrätta ett musikpedagogiskt centrum för utvecklingsarbete och forskning för hela det musikpedagogiska fältet.²³ Den har även identifierats av Sveriges Kommuner och Landsting som i ett särskilt ställningstagande lyfter fram behovet av att följa upp den samlade kulturskoleverksamheten för att få ett bättre underlag för kunskaps- och metodutveckling, inte minst för att uppnå ökad mångfald i kulturuttryck och deltagande.²⁴ Kulturskolerådet rekommenderar ett statligt ansvar för samordning och uppföljning liksom att nationella insatser görs för att främja pedagogiskt och konstnärligt kunskaps- och erfarenhetsutbyte.²⁵

Utredningen bedömer att avsaknaden av incitament och stödstrukturer för samordning, utveckling och en nationell överblick, liksom bristen på en gemensam syn på kulturskolans kärnverksamhet, är faktorer som har bidragit till att skapa stora skillnader i de kulturskoleverksamheter som erbjuds barn och unga. I utredningens möten med sektorns företrädare har nödvändigheten av en självständig aktör blivit tydlig, som utifrån sektorns behov och ett helhetsperspektiv samlat kan främja kulturskolornas arbete med utvecklings- och kvalitetsfrågor. Mot denna bakgrund föreslår utredningen att ett nationellt kulturskolecentrum ska inrättas i syfte att främja samverkan, uppföljning och utveckling i den kommunala kulturskolan.

²² Myndigheten för ungdoms- och civilsamhällsfrågor, *Ungas fritid och organisering. Fokus 14* (MUKF, 2014).

²³ SOU 1968:15.

²⁴ Sveriges Kommuner och Landsting, Ställningstagande angående kommunala kultur- och musikskolor (SKL, 2016).

²⁵ Rekommendationer till Kulturskoleutredningen, Kulturskolerådet (2016).

Uppgifter för ett nationellt kulturskolecentrum

En aktör på nationell nivå med ett väl definierat uppdrag och erforderliga resurser kan med utgångspunkt i kommunernas behov bistå med efterfrågat stöd inom verksamhetsområdet. Utredningen har identifierat följande ansvarsområden:

- Nationell uppföljning och statistik
- Fördela statsbidrag
- Främja erfarenhetsutbyte och samverkan
- Främja kulturskolerelaterad kunskap med grund i forskning och beprövad erfarenhet

Nationell uppföljning och statistik

Förslag: Ett nationellt kulturskolecentrum ska följa upp de kommunala kulturskolornas verksamhet och ansvara för den officiella kulturskolestatistiken.

En sammanhållen nationell uppföljning kan stärka utvecklingen mot en mer inkluderande kulturskola av hög kvalitet som strävar mot de föreslagna nationella målen för kulturskolan. Kommunalt beslutade mål för kulturskoleverksamhet följs upp på central nivå i ungefär var tredje kommun.²⁶ Därutöver sammanställer föreningen Kulturskolerådet på uppdrag av sina medlemmar kommunerna, en årlig statistik som är betydelsefull men inte statistiskt säkerställd. Ett stort problem med dagens statistiska underlag är att viktiga data saknas och att olika definitioner används vilket gör underlagen svåra att jämföra.

Det finns anledning för det nationella kulturskolecentrumet att analysera det ojämlika deltagandet i den kommunala kulturskolan, dess orsaker och vägar framåt eftersom det i stor utsträckning saknas underlag som visar utvecklingen över tid som är statistiskt säkerställda. Myndigheten för ungdoms- och civilsamhällesfrågor

²⁶ Myndigheten för ungdoms- och civilsamhällesfrågor, *Ungas fritid och organisering. Fokus 14* (MUKF, 2014).

har poängterat hur det för närvarande saknas en helhetsbild av ungas fritid där olika delar av fritiden finns belysta som kan kopplas samman med övriga delar av livet. De nationella enkätundersökningar som genomförs möjliggör allt mindre av sådana analyser på grund av allt färre frågor. Den övriga kunskap som finns är spridd mellan olika politikområden och verksamheter. Den nationella uppföljningen är som mest utbyggd kring föreningsidrotten.²⁷

Andra skäl för att en gemensam modell för uppföljning av kulturskolans kärnverksamhet bör etableras är en nationell helhetsbild för höjd likvärdighet. Med en samlad modell som underlag för en kvantitativ och kvalitativ uppföljning och påföljande analys på nationell nivå kan det bli möjligt att belysa hur barns och ungas tillgång till kulturskolor ser ut över hela landet och hur dess styrkor och utmaningar ser ut. Ett annat skäl för en samlad uppföljning är att en modell för uppföljning kan vara ett betydelsefullt och konkret stöd i kommunernas arbete. Det är inte på förhand givet hur kommunerna ska värdera och följa upp kulturskolans verksamhet. Med en gemensam form för uppföljning kan kommunerna få ledning och handfasta verktyg för att bättre följa verksamhetens utveckling. Det nationella kulturskolecentrumet bör därför svara för att ta fram gemensamma definitioner och indikatorer i avsikt att följa upp kommunernas kulturskoleverksamhet.

En nationell uppföljning syftar varken till någon inspektion eller revision utan ska i stället ge den helhetsbild av hela rikets kulturskoleverksamhet som i dag saknas och utifrån denna bidra med kvalitetshöjande främjandeinsatser. Variationerna är stora mellan hur kommunerna väljer att organisera sina kulturskolors verksamhet och ska fortsätta att så vara, eftersom de lokala behoven ser olika ut.

Landets kulturskolor har olika vana av politisk styrning och uppföljning. Även de administrativa resurserna ser olika ut bland annat beroende på kommunstorlek. Detta kan innebära att det kan komma att ta några år innan den nya uppföljningen av kulturskolan

²⁷ Myndigheten för ungdoms- och civilsamhällesfrågor, *Ungas fritid och organisering. Fokus 14* (MUKF, 2014).

inrapporteras komplett ifrån alla kommuner, något som det nationella centrumet bör ta hänsyn till.

Statistikansvar för sektorn

Ansvar för den officiella statistiken regleras i lagen (2001:99) om den officiella statistiken och förordningen (2001:100) om den officiella statistiken. I bilaga till förordningen anges vilka myndigheter som har ansvar för statistiken på olika samhällsområden. Där anges att Kungliga biblioteket är statistikansvarig inom området bibliotek och att Myndigheten för kulturanalys är statistikansvarig inom områdena kulturmiljövård, museer, studieförbund och samhällets kulturutgifter. Kommunernas kostnader för kulturskoleverksamhet redovisas årligen som en del i posten Samhällets kulturutgifter inom området Kultur och fritid.²⁸ Utredningen menar att en sådan redovisning knappast kan anses som tillräcklig för att bilda underlag för en uppföljande analys av hur de kommunala verksamheterna kan främjas.

I syfte att i så stor utsträckning som möjligt hålla samman den erfarenhet och kunskap som kommer att byggas upp inom detta område menar utredningen att kulturskolestatistik, i likhet med vad som gäller inom biblioteksområdet, bör skötas av en nationellt samordningsansvarig aktör på kulturskoleområdet. Utredningens föreslår därför att ett tillägg görs i bilagan till förordningen om den officiella statistiken²⁹ så att det framgår att statistikansvarig inom området ska vara ett nationellt kulturskolecentrum.

Former för uppföljning och statistik

Verksamhetsuppföljning görs på olika sätt från kommun till kommun. Karlskoga kommun har initierat ett kommungemensamt arbete med nyckeltal för kvalitetsuppföljning av prestationer inom kulturskolan över tid. Indikatorer används i andra kommuner vilka i sin tur ofta bygger på ett antal värden eller nyckeltal. För att rätt kunna spegla den komplexitet som präglar kulturskolans verk-

²⁸ SFS (2001:99).

²⁹ Ibid.

samhet ser utredningen det som angeläget att ett kommande nationellt kulturskolecentrum tar fram ett begränsat antal mätbara indikatorer med hög relevans som redskap för en nationell uppföljning och statistik. Utgångspunkten bör vara de föreslagna nationella målen för kulturskolans verksamhet. För att få både djup och bredd ser utredningen det som angeläget att beskriva såväl kvantitativa som kvalitativa förhållanden.

Utredningen föreslår att det nationella centrumet årligen utifrån kommunernas underlag ska sammanställa en rapport över det gångna årets utfall och analysera utvecklingen inom sektorn. En sådan rapport bör även innehålla en omvärldsanalys utifrån kulturskolans perspektiv. Ett sådant underlag bör tillsammans med en analys av andra typer av styrdokument för kulturskoleverksamhet på kommunal och regional nivå (se avsnitt 6.4) ligga till grund för centrumets främjandeinsatser. För att ha god kännedom om sektorn föreslås ett nationellt kulturskolecentrum etablera strukturerade former för samverkan med de stödjande funktioner på regional nivå som utredningens förslag möjliggör (se avsnitt 6.7).

Fördela statsbidrag

<p>Förslag: Ett nationellt kulturskolecentrum ska ansvara för att fördela statsbidrag.</p>

Ett nationellt kulturskolecentrum avser att vara den plats där kunskap om och erfarenhet av kulturskoleverksamhet ska insamlas, analyseras och spridas i syfte att stödja utvecklingen av den kommunala verksamheten. Utredningen menar att de tre former av statsbidrag om totalt 215 miljoner kronor som föreslås i avsnitt 6.4–6.6 ska fördelas i syfte att främja kvalitet, mångfald och tillgänglighet. Den överblick som en sådan bidragshantering ger kommer att bidra till en fördjupad kunskap om sektorn vilket stärker det nationella centrumets förmåga att främja landets kulturskolor.

Främja erfarenhetsutbyte och samverkan

Förslag: Ett nationellt kulturskolecentrum ska främja erfarenhetsutbyte och samverkan som är relevant för den kommunala kulturskolan.

Kommunernas kapacitet att långsiktigt främja ett strategiskt utvecklingsarbete i den lokala kulturskolan varierar bland annat beroende på resurser, intresse, nätverk och kompetens. Efter att Kommunförbundet upphörde med sin stödjande verksamhet har de konferenser som Kulturskolerådet arrangerat haft stor betydelse som plattform för utbyten och diskussion kring gemensamma utmaningar och för att främja ett brett erfarenhetsutbyte. Utredningens samråd har entydligt visat att kulturskolornas behov av ökad kunskap och pedagogisk utveckling är betydligt mer omfattande än vad Kulturskolerådet har förmåga att hantera. Därför bör en av uppgifterna för ett nationellt kulturskolecentrum vara att främja erfarenhetsutbyte och samverkan genom att samla, sammanställa och sprida goda erfarenheter. Ett centrum bör även bedriva omvärldsbevakning inom sitt verksamhetsområde, såväl nationellt som internationellt.

Det nationella kulturskolecentrumet är, tillsammans med de kommunala kulturskolorna och en ökad samordning på regional nivå, avsett att ingå i kedja av samverkan med kommunernas behov i främsta rummet. Det nationella kulturskolecentrumet föreslås vara den länk som på nationell nivå sluter denna kedja och bör ha i uppdrag att samla in, analysera och förmedla dessa erfarenheter till i första hand de kommunala kulturskolorna men även till kulturinstitutioner, skolmyndigheter, civila samhället, förskolor, skolor och andra aktörer som kan vara berörda.

Det nationella kulturskolecentrumet bör etablera en webbplats för att utifrån kommunernas kunskapsbehov sprida information men även använda sig av andra former och kanaler som webbaserade rapporter, seminarier och konferenser. På så sätt bör sektorns utvecklingsarbete kunna få god spridning och genomslag.

Främjandearbetet bör fokusera på kvalitetsutveckling inom de områden där sektorn har sina största behov som inkludering, undervisningsformer och mångfald. Att inkludera fler barn och unga med funktionsnedsättning och att utnyttja den digitala tekniken

ser utredningen som särskilt viktiga utvecklingsområden. Den nya tekniken har en kreativ potential vad gäller barns och ungas skapande men kan även användas för att öka kulturskolans tillgänglighet. Den kan förenkla för kommunikation mellan lärare och elev, för att komplettera en traditionell fysiskt rumslig undervisning eller vara ett hjälpmedel för fjärrundervisning. En ökad användning av digitala uttrycksätt kan underlätta för att barn med motoriska svårigheter eller andra funktionsnedsättningar ska kunna delta i kulturskolans verksamhet.

Även inom fortbildningsområdet bör centrumet kunna bidra med insatser. Formell fortbildning tillhandahålls av lärosäten och ett nationellt kulturskolecentrum kan bidra genom att sprida information om för kulturskolan relevanta fortbildningar men också genom att ta fram lärplattformar för kulturskolans personal med material som tillgängliggörs på centrumets webbplats. Centrumet bör också kunna ta fram särskilda uppdragsutbildningar i samverkan med lärosäten som motsvarar sektorns behov.

I förhållande till de regionala stödfunktioner som utredningens förslag möjliggör bör centrumet ha en samordnande och stödjande roll genom att följa hur arbetet med de regionala kulturplanerna fortskrider och, som tidigare nämnts, etablera strukturerade former för samverkan. Det nationella centrumet bör även ha en löpande dialog med Kulturskolerådet.

Även den Specialpedagogiska skolmyndigheten (SPSM) har stor kunskap som skulle kunna bidra till ökad inkludering av barn och unga i kulturskolan. Myndigheten har inget uppdrag gentemot kulturskolan utan ska i specialpedagogiska frågor som rör barn, ungdomar och vuxna med funktionsnedsättning ge råd och stöd till huvudmän med ansvar för utbildning inom skolväsendet. Deras breda kompetens kan ändå vara till nytta för annan pedagogisk verksamhet, som den kommunala kulturskolan, och bör kunna spridas av ett nationellt kulturskolecentrum till de kommunala kulturskolorna. På myndighetens webbplats ges även råd och stöd om hur utbildningsverksamheter kan anpassas bättre utifrån de behov barn och unga med funktionsnedsättning har.

Främja kulturskolerelaterad kunskap med grund i forskning och beprövad erfarenhet

Förslag: Ett nationellt kulturskolecentrum ska främja kulturskolerelaterad kunskap med grund i forskning och beprövad erfarenhet.

Fritidsforskning och forskning om den svenska kulturskolan genomförs i mycket liten utsträckning.³⁰ Den pedagogiska forskning som bedrivs kring undervisning och lärande för barn och unga inom det estetiskt/konstnärliga området inriktas nästan uteslutande mot förskolan, grundskolan och gymnasieskolan. Det är i korthet bakgrunden till varför utredningen föreslår att statliga medel ska avsättas för sådan forskning (avsnitt 6.9) men även att den forskning som bedrivs och beprövar erfarenheter som görs kan ha svårt att nå ut till berörda i samhället.

Det är utredningens uppfattning att kontinuitet och ett långsiktigt uppdrag krävs för att bygga en robust struktur för att ökad kunskap på detta område ska kunna utvecklas, sammanställas och spridas. Av samma skäl är det viktigt att centrumet har kompetens från forskningssektorn för att underlätta för dialog med universitet och högskolor. Utredningen menar därför att ett nationellt kulturskolecentrum bör ha i uppdrag att vara en brygga mellan å ena sidan den forskning som görs vid universitet, högskolor eller av andra forskningsaktörer och de kommunala verksamheterna å den andra sidan. I uppdraget bör ingå att exempelvis bevaka kulturskolerelaterad kunskap som vilar på forskning och beprövad erfarenhet både inom Sverige och i de nordiska länderna, att ha kontakt med och bygga nätverk med forskarvärlden och att arrangera konferenser i syfte att främja spridning av ökad kunskap om kulturskolan.

³⁰ Vetenskapsrådet, *Forskningens framtid! Åmnesöversikt 2014 utbildningsvetenskap*. (Vetenskapsrådet, 2014).

Organisationsform för ett nationellt kulturskolecentrum

Utredningen har undersökt hur ett centrum skulle kunna vara organiserat. Regeringen bedömer i den förvaltningspolitiska propositionen (prop. 2009/10:175) att myndighetsformen bör vara huvudregel för statlig verksamhet bland annat för att kraven på offentlighet och insyn och på tydliga ansvarskedjor tillgodoses. Ett nationellt kulturskolecentrum med ansvar för att fördela statliga bidrag och för nationell uppföljning av de kommunala kulturskolornas verksamhet bör därför inrättas som en egen myndighet eller som en avgränsad verksamhet inom en statlig myndighet. Utredningen bedömer att självständighet och integritet är viktiga faktorer för att skapa och bibehålla legitimitet för ett nationellt kulturskolecentrum. Därmed krävs någon form av egen ledning och organisation. Även kontinuitet i verksamheten är nödvändig för att långsiktig kunskapsutveckling som motsvarar sektorns behov ska kunna uppnås. Detta fordrar en stabil finansiering, ett styr- och uppföljningsbart uppdrag och ett fast eget anslag. Ytterligare en faktor är förtroendekapital så att kommunerna upplever centrumet som vederhäftigt. En god förmåga att kunna kommunicera med forskningssektorn är också nödvändig för att kunna vara den tillförlitliga brygga mellan kulturskolor och forskningssektorn som utredningen eftersträvar. Här går vi närmare in på lämpligheten hos två olika statliga huvudmän, Statens skolverk och Statens kulturråd, liksom överväger om myndighetsformen vore lämplig.

Statens skolverk

Skolverket är förvaltningsmyndighet för skolväsendet. Kulturskolan kan, som tidigare redogjorts för, beskrivas som en kulturinstitution som bedriver utbildning i olika former. Därmed är det logiskt att analysera om ett nationellt kulturskolecentrum bör ha sin hemvist hos Skolverket. Inom Skolverket finns för närvarande *Nationellt centrum för läs- språk- och skrivutveckling* som verkar utan egna föreskrifter. Skolverket har erfarenhet av att fördela statsbidrag till kommuner vilket kommer att vara en uppgift för ett centrum. Skolverket har även erfarenhet av att hantera ansökningsprocesser vilket utredningen menar är en nödvändig kompetens för

ett centrum. Verket har vidare erfarenhet av att publicera material om forskning och metodutveckling. Kulturskolan är i formell mening ingen skolform och ligger därför av naturliga skäl utanför Skolverkets domän.

Att inrätta ett nationellt kulturskolecentrum inom Skolverket förutsätter ett tillägg i skollagen om att kulturskolan ska ingå i det allmänna skolväsendet. Som beskrivits tidigare är det utredningens bedömning att det är av vikt att kulturskolan utvecklar och fördjupar sin egen identitet i förhållande till och i samverkan med skola och andra samhällsinstitutioner. Utredningen menar att det är ett karaktärsdrag och en styrka för kulturskolan att vara en frizon för barn och unga³¹ som bygger på det personliga intresset och ett frivilligt engagemang. Ett i organisatorisk mening närmande till det obligatoriska skolväsendet, bör enligt utredningens mening därför undvikas.

Statens kulturråd

Kulturrådet är ansvarig myndighet inom det kulturpolitiska fältet och har, liksom Skolverket, erfarenhet av att fördela statsbidrag utifrån ett ansökningsförfarande, bland annat till kommuner. Efter att den så kallade kultursamverkansmodellen inrättades ansvarar Kulturrådet för att fördela cirka 1,2 miljarder kronor till regional kulturverksamhet.³² Genom detta arbete har Kulturrådet upparbetat en ökad regional och lokal kännedom tack vare de kulturplaner som bildar grund för bidragsfördelningen vilket utredningen menar kan gynna ett nationellt kulturskolecentrum. Kulturrådet har även erfarenhet av att publicera material om forskning och metodutveckling inom kulturområdet och arbetar även främjande. Inom Kulturrådet finns ingen centrumbildning men däremot *Kansliet för Litteraturpriset till Astrid Lindgrens minne* som leds av en separat kanslichef. Till kansliet är en särskild jury knuten i form av ett särskilt beslutsorgan som enligt egen förordning beslutar om litteraturpris till Astrid Lindgrens minne. Inom myndigheten finns även ett så kallat samverkansråd som har till uppgift att samordna

³¹ Kulturskoleutredningens enkät till medlemmar i Riksförbundet unga musikanter (2015).

³² Prop. 2015/16, utgiftsområde 17.

de nationella kulturpolitiska intressena inom ramen för kultur-samverkansmodellen. Det är regeringen som bestämmer vilka statliga myndigheter och nationella institutioner som ska ingå i samverkansrådet. Regeringen har beslutat om bägge organen i myndighetens instruktion.

Kulturrådets kompetens vad gäller professionell konst och kultur för barn, unga och vuxna är stor. Deras sakkunskap om barns och ungas eget skapande har ökat sedan Kulturrådet 2008 fick i uppdrag att fördela Skapande skola-bidraget. Regeringen beslutade hösten 2015 att ge Kulturrådet i uppdrag att fördela 100 miljoner kronor till kommuner med kulturskoleverksamhet i syfte att bidra till låga elevavgifter, göra den kommunala kulturskoleverksamheten mer jämlik och förbättra möjligheterna för barn och ungdomar att delta i verksamheten. Det innebär att Kulturrådet, i likhet med Skolverket, hittills i stor utsträckning saknat kunskap om kulturskolorna, men att Kulturrådet för närvarande upparbetar kunskap om sektorn.

Kulturrådets stora kulturkompetens i kombination med vanan av kommunala och regionala kulturdialoger och ansöknings-förfarande gör att utredningen anser att Kulturrådet är lämplig värmyndighet för ett nationellt kulturskolecentrum.

Egen myndighet

Ytterligare ett alternativ är att inrätta ett centrum som en egen myndighet. Förutom medlemsföreningen Kulturskolerådet finns i dag ingen aktör som har en bred och upparbetad kännedom om kulturskolesektorn. Med en egen myndighet skulle möjligheterna vara goda att självständigt kunna bygga upp den specifika kompetens som behövs för uppdraget. Utredningen ser det som grundläggande att ett nationellt kulturskolecentrum kan uppnå en hög trovärdighet eftersom ny kunskap från det kommunala fältet ska samlas in och analyseras av en statlig part inom ett område som hittills varken haft någon nationell samordning eller reglering. Ett eget uppdrag, ledning och budget skulle borge för tydlighet och självständighet och minska risken för att med tiden tappa i integritet och legitimitet vilket en placering inom en myndighet skulle kunna innebära.

Till nackdel för en liten myndighet är att den är mer sårbar än en större och att overheadkostnader, som kostnader för central ekonomihantering och personalstöd, lokalkostnader och arkivering, blir relativt sett tyngre att bära jämfört med en större myndighet där kostnaderna kan fördelas över en större budget. Denna fråga hade 2006 års förvaltningskommitté i uppdrag att titta på och deras slutsats var att det saknas starkt stöd för att det skulle finnas påtagliga generella problem som beror på myndighetens storlek. Även om de administrativa kostnaderna var något högre i små myndigheter jämfört med stora och i vissa avseenden också mer sårbara, var sambanden inte särskilt tydliga. I stället kan andra faktorer än myndighetens storlek ha betydelse för kostnaderna och sårbarheten.³³

Utredningens slutsats

Kulturrådet har en hög kompetens inom barn- och ungdomskulturområdet, bidragshantering och en hög trovärdighet inom det kulturpolitiska området. Det är därför utredningens mening att ett nationellt kulturskolecentrum bör placeras inom Statens kulturråd.

Ledningsform

I enlighet med tidigare resonemang i detta kapitel, är faktorer som självständighet och integritet viktiga för att skapa och på sikt bibehålla legitimitet för ett centrum. Utredningen har konstaterat att verksamheten därför kräver någon form av egen ledning och organisation, en stabil finansiering, ett avgränsat styr- och uppföljningsbart uppdrag och ett fast eget anslag. Att placera ett nationellt kulturskolecentrum i form av ett så kallat särskilt beslutsorgan kan anses vara lämpligt för att tillförsäkra sig om verksamhetens oberoende från övrig förvaltning. Oftast utser regeringen ledamöterna i ett sådant organ. Ansvarsfördelningen mellan beslutsorganet och värmyndigheten liksom förhållandet mellan beslutsorganet och regeringen bör uttryckas tydligt och därför regleras i myndighetens instruktion.

³³ SOU 2007:107, s. 129.

Att låta verksamheten ingå i Kulturrådets övriga verksamhet med eget kansli och med en arvoderad referensgrupp som kan bidra till kvalitetssäkring vid bedömningen av ansökningarna är ett annat alternativ.

För att arbeta med ett för staten nytt kunskapsfält fordras en hög legitimitet gentemot kulturskolornas huvudmän kommunerna, vilket i sin tur förutsätter självständighet och integritet. Mot denna bakgrund förespråkar utredningen att ett nationellt kulturskolecentrum inrättas inom Kulturrådet i form av ett särskilt beslutsorgan.

Ett nationellt kulturskolecentrum bör efter sedvanlig beredningsprocess och tid för nödvändiga politiska beslut kunna starta tidigast den 1 januari 2018. En närmare kostnadsbedömning beskrivs i utredningens konsekvensanalys i kapitel 7.

6.4 Utvecklingsbidrag

Förslag: Ett nytt statsbidrag på 200 miljoner kronor inrättas för att främja utveckling av de kommunala kulturskolorna. Fördelning och uppföljning av statsbidraget ska vara en uppgift för ett nationellt kulturskolecentrum.

Utredningen har i uppdrag att föreslå insatser för att åstadkomma en mer jämlik och tillgänglig kulturskola. För att bidra till en sådan utveckling menar utredningen att en bredd av insatser är nödvändiga. Sektorn som helhet uppvisar stora variationer; ifrån de kommuner som saknar kulturskola till kommuner som aktivt bedriver ett systematiskt tillgänglighetsarbete med höga ambitioner. I synnerhet i små kommuner fyller kulturskolan en mycket viktig roll som plattform och motor för det övriga kulturlivet och andra samhällssektorer.

Det har under utredningens kartläggning och samråd med kulturskoleföreträdare blivit tydligt att behovet av utveckling är stora inom en rad områden. Det finns därför anledning att överväga att införa någon form av statligt bidrag. Sådana stödinsatser bör vara flexibla för att kunna möta olika typer av lokala behov. Under 2016 och 2017 kommer Kulturrådet att fördela 100 miljoner kronor årligen i syfte att bidra till låga elevavgifter, göra den kommunala

kulturskoleverksamheten mer jämlik och förbättra möjligheterna för barn och ungdomar att delta i verksamheten.³⁴ Utöver detta bidrag finns inga statsbidrag som specifikt riktas mot de kommunala kulturskolorna. Ett särskilt bidrag på 10 miljoner kronor till landets icke statliga kulturlokaler fördelas av Boverket.

Utredningen har undersökt vilken typ av bidrag som skulle kunna vara bäst lämpat för att bidra till att utveckla verksamheten. Generella statsbidrag används i systemet för kommunalekonomisk utjämning till att utjämna skillnader i intäkter eller strukturella förutsättningar. Utredningen bedömer att medel till utveckling av kulturskoleverksamhet inte skulle få önskad effekt som en del i de generella statsbidragen. Dessa bidrag är inte verksamhetsanknutna och syftar därför inte till att täcka kostnader som är kopplade till specifika insatser vilket även förhindrar en uppföljning av hur medlen använts.

En annan styrform är specialdestinerade statsbidrag som avser ett visst ändamål och utbetalas efter bedömning av en ansökan. Sådana kan ibland ses som en sorts första steg då staten försöker åstadkomma en förändring utan att behöva inkräkta på den kommunala självstyrelsen. Om denna metod, efter att den prövats visar sig vara otillräcklig, kan staten ta till lagstiftning för att nå sitt mål. Ett exempel på ett sådant bidrag är statsbidraget till kulturell verksamhet i förskolan och skolan, kallat Skapande skola,³⁵ som en kommunal huvudman kan ansöka om. Den höga efterfrågan på detta bidrag indikerar att det finns ett stort kommunalt intresse för statliga medel avsatta för kulturella ändamål.³⁶ Trots att detta bidrag fördelas efter ett ansökningsförfarande, vilket förutsätter att tillräckliga resurser finns både kompetensmässigt och administrativt hos den sökande, har även mindre kommuner visat ett stort intresse för detta bidrag sedan dess start 2008.³⁷ Statskontoret menar att specialdestinerade statsbidrag kan vara lämpliga för att utveckla en viss verksamhet och att den är vanlig när mindre belopp fördelas. En sådan modell kan också ge utrymme för närhet till

³⁴ Förordning (2015:998) om statsbidrag till kommuner som bedriver musik- och kulturskoleverksamhet.

³⁵ Förordning (2007:1436) om statsbidrag till kulturell verksamhet i skolan.

³⁶ *Fördelning av medel till Skapande skola läsåret 2016/2017* (Kulturrådet, 2016).

³⁷ <http://www.kulturradet.se/sv/bidrag/Skapande-skola/Beviljade-bidrag/>

mottagarna och lokala variationer³⁸ vilket utredningen ser som positivt.

Med utgångspunkt i kommunens egna utvecklingsbehov har Göteborg sedan 2007 avsatt medel som kommunens kulturskolor kan ansöka om. För närvarande avsätts 5,5 miljoner kronor. Några utvecklingsområden som fått bidrag under 2015 har rört en breddad verksamhet, fortbildning och varierade undervisningsformer och arbetssätt.³⁹

Enligt utredningens mening finns det goda skäl för att inrätta ett statligt stimulansbidrag gentemot kulturskolan som kan möta den bredd av utvecklingsbehov som kommunerna i dag har. Utredningen bedömer att ett sådant specialdestinerat stimulansbidrag till kulturskoleverksamhet, som komplement till det egna ekonomiska åtagandet, kan öka barns och ungas förutsättningar att få tillgång till kulturskola av hög kvalitet, oavsett bostadsort och personlig bakgrund. Ett sådant bidrag kan även främja en ökad samverkan i sektorn.

Det finns anledning att särskilt belysa förhållandena för barn och unga i gles befolkade kommuner med långa avstånd till närmaste tätort. Sådana omständigheter får effekter både för barns och ungas resande och för de pedagogiska medarbetarna vars restider blir långa. Dessa kommuner kan även ha större svårigheter än andra kommuner att anställa kompetent personal. Några faktorer som glesbygdskommuner lyfter fram för att stärka tillgången till och utbudet av kultur är en förbättrad infrastruktur exempelvis vad gäller kollektivtrafik och transporter, men lyfter även fram att mer samverkan krävs liksom att den nya tekniken ska tas till vara.⁴⁰

Utredningen preciserar tre huvudområden som kan sägas sammanfatta de fält där utvecklingsbehoven bedöms vara som störst. Dessa överlappar varandra i olika grad, men även andra typer av förslag bör kunna tas i beaktande i bedömningarna. I den utvärdering som utredningen föreslår ska göras, tre år efter att utredningens förslag är fullt genomförda, bör dessa tre grupper ingå i utvärderingsunderlaget.

³⁸ Statskontoret, *Tänk efter före. Om viss styrning av kommuner och landsting 2011:22*.

³⁹ Avdelningen Fri konst och kultur, *Tjänsteutlåtande 2015-08-13* (Göteborgs stad, 2015).

⁴⁰ C. Lundström, *Kultur kan göra skillnad! En termometer och receptsamling om kultur i glesbygdstäta kommuner*. (Östersund: Glesbygdverket, 2009).

- Breddning av konstområden
- Inkludering och tillgänglighet
- Pedagogisk utveckling

Inom dessa områden är det utredningens bedömning att insatser för att öka möjligheten för barn och unga med intellektuella eller fysiska funktionsnedsättningar att delta, ska prioriteras särskilt.

Utredningen menar att det i övrigt är de lokala behoven som ska styra och att bredden av insatser som kan beviljas medel bör vara stor.

Utformning av ett utvecklingsbidrag

En kommun eller kommuner i samverkan föreslås kunna söka bidraget. Även en samordnande funktion på regional nivå kan i samverkan med kommuner ansöka om utvecklingsbidrag. På så sätt kan själva ansökningsförfarandet underlättas för kommunerna. Däremot bör inte den regionala nivån enskilt kunna ansöka om utvecklingsbidrag eftersom utgångspunkten ska vara de kommunala behoven. Ett sådant bidrag bör kunna riktas mot initiativ som rör utveckling av en kulturskola inom en kommun, till utvecklingsprojekt där flera kommuner samverkar eller till bredare samverkansinsatser där andra kulturinstitutioner eller andra relevanta aktörer ingår.

Det finns flera sätt att förankra och bedriva ett strukturerat kulturskolearbete och ett sätt kan vara att utgå ifrån en handlingsplan. Ett kriterium för att bidraget ska uppnå sitt syfte är att de föreslagna insatserna är väl förankrade hos den eller de kommuner som söker och utredningen menar därför att till ansökan bör bifogas en strategisk handlingsplan som tagits fram med för verksamheten berörda parter. I en sådan bör de förutsättningar som kulturskolan bygger sin verksamhet både på kort och på lång sikt beskrivas och hur man avser att öka verksamhetens tillgänglighet och inkludering utifrån ett ungt medborgarperspektiv. Handlingsplanen bör också beskriva hur barn och unga görs delaktiga och får inflytande på kulturskolans verksamhet. Erfarenheter från det statliga bidraget Skapande skola visar att handlingsplaner

kan öka medvetenheten om kultur och att kommunernas vilja att satsa på kultur har ökat över tid.⁴¹ En handlingsplan kan användas lokalt i ett kvalitativt uppföljningsarbete såväl med medarbetarna som på politisk nivå.

Ytterligare en förutsättning för att få del av bidraget är att kulturskolan ska erbjuda eller ha för avsikt att erbjuda, verksamhet inom minst tre konstområden. Utredningen menar att det är angeläget att den utveckling mot kulturskolor som inleddes under det sena 1980-talet, men som avstannade på grund det påföljande decenniets ekonomiska kris, åter tar fart. Det är fortsatt omkring 30 procent av landets kulturskolor som enbart erbjuder verksamhet inom musikområdet. För att möta barns och ungas olika intressen är det angeläget att kommuner inom ramen för kulturskolan kan erbjuda högkvalitativ verksamhet till en skälig kostnad inom fler konstområden. Ofta erbjuds andra konstuttryck av andra aktörer men med kommunen som huvudman. Att samlat kunna erbjuda sådana verksamheter inom ramen för kulturskolans verksamhet skulle ge barn och unga och deras föräldrar en bättre överblick av det samlade kulturutbudet. Utvecklingsbidrag bör därför kunna användas för att exempelvis ta fram förstudier som visar på hur en sådan utveckling kan komma till stånd.

Det nationella kulturskolecentrumet föreslås fördela bidraget efter en bedömning av inkomna ansökningar. Ett bidrag bör kunna ges för maximalt tre år och till ansökan ska som ovan beskrivits, en handlingsplan för kulturskolan bifogas. Bidraget bör omfatta 200 miljoner kronor inklusive viss administration av bidraget. Fördelning och användning av bidraget bör årligen följas upp av det nationella kulturskolecentrumet och ligga till grund för en analys av utvecklingen inom sektorn. Utifrån en sådan analys bör centrumet genomföra olika typer av breda främjandeinsatser för att sprida erfarenheter och belysa för sektorn centrala frågor.

En förordning som föreslås träda i kraft den 1 januari 2018 bör styra fördelningen av utvecklingsbidrag.

⁴¹ Katja Lindqvist och Roger Blomgren, *Fördjupad utvärdering av statsbidraget Skapande skola* (Lunds universitet, 2016).

6.5 Tidsbegränsat verksamhetsbidrag till kulturskola

Förslag: Ett nytt statsbidrag till kulturskoleverksamhet ska inrättas i form av ett tidsbegränsat verksamhetsbidrag om sammanlagt 10 miljoner kronor. Kommuner med liten folkmängd samt låg befolkningstäthet (hög invånardistans) ska kunna rekvirera 500 000 kronor i bidrag förutsatt ett ekonomiskt eget åtagande på minst 50 procent av beloppet.

Det föreslagna nationella kulturskolecentrumet ska ansvara för att fördela bidraget.

Kommunernas uppgifter anges i kommunallagen och i lagen om kommunala befogenheter jämte olika speciallagstiftningar. Att bedriva kulturskola är ett frivilligt åtagande som faller inom ramen för den kommunala självstyrelsen. Regeringens utgångspunkt är att alla barn oavsett bakgrund ska ges möjlighet att utöva kultur. Den kommunala kulturskolan ger barn och ungdomar möjlighet till kulturutövande och till att utveckla sina skapande förmågor.⁴²

Den stora majoriteten av Sveriges kommuner bedriver kulturskola. I de kommuner där en sådan saknas är barns och ungas möjligheter att utöva kultur sämre än i de kommuner som bedriver kulturskola. Utredningens kartläggning visar att under de senaste tjugo åren är det ett tjugotal kommuner som någon gång har lagt ner sin verksamhet.⁴³ Majoriteten av dessa är landsbygdskommuner som är mycket avlägset,⁴⁴ eller avlägset belägna⁴⁵ enligt den kommunindelning som Tillväxtanalys tillämpar. Flertalet har liten befolkning och är glest befolkade. Visserligen finns kulturskolor med stor verksamhetsbredd och många deltagare även i denna typ av kommuner eftersom det, som tidigare beskrivits, inte bara är ekonomiska förutsättningar som avgör barnkulturens ställning i en kommun utan även traditioner på orten, eldsjälar och politikens kulturintresse inverkar. Sådana faktorer ser utredningen som

⁴² En nationell strategi för den kommunala musik- och kulturskolan. Dir. 2015:46.

⁴³ Uppgift från Kulturskolerådet 2016.

⁴⁴ Kommuner med minst 50 procent av befolkningen i rurla områden och mindre än 50 procent av befolkningen med mindre än 45 minuters resväg med bil till en agglomeration med minst 50 000 invånare.

⁴⁵ Kommuner med hela befolkningen i rurla områden och med minst 90 minuters genomsnittlig resväg med bil till en agglomeration med minst 50 000 invånare.

svårare att påverka medan ett ekonomiskt incitament skulle kunna bidra till en reell utveckling.

I Tillväxtanalys rapport om kulturens betydelse i Sveriges gles- och landsbygder poängteras kulturskolans betydelse. Flera av de intervjuade kommunerna vill ha stöd till kulturskolans verksamhet på mindre orter.⁴⁶ Enligt den parlamentariska landsbygdskommitténs delbetänkande finns det skäl för att främst rikta in det fortsatta arbetet för att förbättra förutsättningarna för utveckling och tillväxt till de glesa och mycket glesa landsbygderna eftersom utmaningarna är störst där.⁴⁷

Inom ramen för det kommunalekonomiska utjämningsystemet ingår ersättning för administration som en delkomponent.⁴⁸ Sådan ersättning utgår till kommuner med litet invånarantal och låg befolkningstäthet. Orsaken är att lönekostnaden för administrativ personal har ett starkt samband med kommunernas kostnadsnivå och folkmängd. För kommuner med färre än 8 000 invånare stiger kostnaderna med fallande kommunstorlek och för kommuner med färre än 5 000 invånare förstärks sambandet ytterligare. Även de geografiska förutsättningarna påverkar de administrativa kostnaderna.⁴⁹ Utredningen menar att dessa faktorer även har stor inverkan på kommuners förmåga att bedriva kulturskoleverksamhet.

Om ett ekonomiskt bidrag införs bör dess syfte enligt utredningens bedömning vara att bidra till att starta kulturskoleverksamhet eller att förstärka verksamheten. Bidragets uppföljning bör vara enkel för att administrationen av bidraget ska vara så liten som möjligt. Det saknas i dag säkerställda och jämförbara uppgifter på vad kulturskola kostar per elev eftersom varje kommun utifrån lokal tradition och politiska mål beslutar om vad verksamheten omfattar och innebär. Det gör att de ekonomiska redovisningarna beskriver olika saker från kommun till kommun. I vissa kommuner innebär verksamheten att erbjuda enbart frivillig fritidsverksamhet medan andra bedriver kulturskoleverksamhet i hög utsträckning integrerad med den obligatoriska grundskolan och ytterligare andra

⁴⁶ *Kultur gör skillnad! Livskraft och attraktivitet – om kulturens betydelse i Sveriges gles- och landsbygder*. PM 2015:14. (Tillväxtanalys, 2015).

⁴⁷ SOU 2016:26.

⁴⁸ Förordning om ändring i förordningen (2004:881) om kommunalekonomisk utjämning. 2013:976.

⁴⁹ *Likvärdiga förutsättningar – Översyn av den kommunala utjämningen* SOU 2011:39.

erbjuder verksamhet även till vuxna deltagare, förutom till barn och unga, för att bara nämna några exempel. Detta leder till att kommunerna även redovisar verksamheterna utifrån olika premisser. Möjliga felkällor redovisningsmässigt kan exempelvis vara hur kommuner fördelar kostnaderna för lärarlöner på respektive verksamhet när musiklärartjänster delas mellan den obligatoriska skolan och kulturskolan, eller sätten som kommuner hanterar och redovisar kulturskolans lokalkostnader vilket varierar stort. Därför menar utredningen att bidraget bör följas upp genom återrapportering av antalet ökade tjänster och elevplatser.

Frågan är vilken typ av bidrag som skulle få bäst effekt för att kulturskoleverksamhet kan starta respektive förstärka verksamheten i sådana kommuner. Staten kan fördela bidrag till kommunerna inom ramen för de generella statsbidragen. Det särskilda utjämningsystemet syftar till att kunna ge kommunerna ekonomiska förutsättningar att ge sina invånare likvärdig service, oberoende av kommuninvånarnas inkomster och andra strukturella förhållanden. Det är utredningens bedömning att ett ökat bidrag via de generella statsbidragen inte skulle uppnå önskad effekt eftersom sådana bidrag inte är verksamhetsanknutna. De syftar inte till att täcka kostnader som är kopplade till specifika insatser vilket även skulle förhindra en uppföljning av medlens användning. Dessutom gör det begränsade mottagarurvalet att ett statsbidrag i sådan form knappast skulle få någon verkan.

I stället förespråkar utredningen att ett specialdestinerat statsbidrag bör införas. Specialdestinerade statsbidrag har föreslagits av flera tidigare utredningar⁵⁰ men aldrig kommit att genomföras. Utredningen menar att ett sådant stöd bör kunna ges under en begränsad tidsperiod eftersom kulturskoleverksamhet är ett i grunden kommunalt åtagande som inte ska bäras av statlig finansiering. Ett stöd under fem år bör vara en tillräcklig tidsperiod för en kommun att starta alternativt förstärka sin verksamhet. På fem år ges en kommun möjlighet att bygga upp och bemanna, skapa kännedom om verksamheten lokalt, etablera potentiella samverkansformer med andra kulturaktörer på kommunal eller regional nivå och förankra hur verksamheten ska bedrivas.

⁵⁰ SOU 1946:11; SOU 1954:2; SOU 1968:15; SOU 1972:66.

Ett sådant statsbidrag föreslås förutsätta ett eget ekonomiskt åtagande för att uppnå ett förstärkt ansvarstagande för kulturverksamheten lokalt och ge en större förankring, jämfört med en verksamhet som är avhängig enbart statlig finansiering. Ett eget ekonomiskt åtagande kan också minska risken för att de kommunala medlen dras in när de statliga bidraget upphör. Ett eget ekonomiskt åtagande gör även en värdefull volymökning möjlig. En negativ konsekvens av tillfälliga statsbidrag är att planeringen av den ekonomiska styrningen påverkas eftersom det innebär en viss ryckighet i verksamhetens finansiering och dess planering. Utredningen menar att den kommun som får bidrag under maximalt fem år bör under denna period ha möjlighet att etablera långsiktiga former för verksamheten.

Majoriteten av de kommuner som skulle vara berättigade till ett bidrag har en anslagspost för kulturskola. Dessa avsätter redan medel till verksamheten och ett krav på eget ekonomiskt åtagande skulle därmed inte innebära någon ökad ekonomisk påfrestning. För de kommuner som inte bedriver kulturskola krävs däremot ett ekonomiskt tillskott för att få del av bidraget.

Utformning av ett tidsbegränsat verksamhetsbidrag

För att ett tidsbegränsat verksamhetsbidrag ska vara attraktivt för mindre kommuner med begränsade administrativa resurser krävs ett förenklat bidragsförfarande. Utredningen föreslår att invånarantal och så kallad invånardistans ska vara de kriterier som avgör om en kommun är berättigad att rekvirera ett bidrag. Motsvarande kriterier föreslås användas vid uppföljning av bidraget liksom att kulturverksamhet bedrivs. Kommunen föreslås återrapportera verksamheten mätt i antal anställda och antal elevplatser.

Specialdestinerade statsbidrag kan utgå ifrån olika typer av nyckeltal eller andra fördelningsmodeller. För att få avsedd effekt bör ett sådant bidrag ha tillräcklig omfattning men vara av en storlek som ändå möjliggör för en övergång till en långsiktig verksamhet i kommunal regi när de statliga medlen inte längre ges. I detta fall beräknar utredningen att ett belopp på 500 000 kronor bör fördelas oavsett kommunstorlek eftersom ett mindre belopp sannolikt får för begränsad effekt och att ett större belopp skulle försvåra

den kommunala ekonomiska planeringen när de statliga medlen inte längre utgår.

För att underlätta för kommunernas långsiktiga planering föreslås bidraget kunna rekvireras för som längst tre år i taget. Kvarstår kommunens behov efter denna period bör kommunen vara berättigad att söka samma bidrag för maximalt två år så till vida att kommuner uppfyller de krav som ställs på den sökande.

Det är utredningens bedömning att krav på ett eget ekonomiskt åtagande från kommunens sida bör ställas. En sådan modell kan bidra till ett ökat kommunalt engagemang och bättre lokal förankring. För att beräkna omfattningen av detta bidrag har utredningen utgått ifrån att behoven är som störst i tio till tjugo kommuner vilka bör ha möjlighet att rekvirera 500 000 kronor vardera förutsatt ett eget ekonomiskt åtagande om minst 50 procent.

Utredningen bedömer att kommuner med liten befolkning och med låg befolkningstäthet kan ges bättre förutsättningar att bedriva kulturskola av hög kvalitet genom att ett sådant statsbidrag inrättas och genom den ökade samverkan som utredningens övriga förslag möjliggör.

Att fördela och följa upp detta bidrag föreslås vara en uppgift för det nationella kulturskolecentrumet. En förordning föreslås styra utformningen av detta statsbidrag som bör uppgå till totalt 10 miljoner kronor.

En förordning som föreslås träda i kraft den 1 januari 2018 bör styra bidragets fördelning.

6.6 Bidrag till nationell spetskompetens

Förslag: Ett nytt statsbidrag ska inrättas i form av ett statsbidrag till kulturskoleverksamhet med nationell spetskompetens på 5 miljoner kronor. Fördelning och uppföljning av statsbidraget ska vara en uppgift för ett nationellt kulturskolecentrum.

Utredningen kan konstatera ett behov av att utifrån barns och ungas perspektiv bättre ta vara på de ungdomar som vill fördjupa sitt konstnärliga intresse på en mer avancerad nivå. Utredningens underlag visar att kulturskolor på flera orter har etablerat särskilda

program för de ungdomar som vill fördjupa sig inom någon konstform vilket är positivt. Ändå menar utredningen att behoven är större och möjligheterna begränsade för ungdomar att på en avancerad nivå möta professionellt verksamma och under kortare perioder få arbeta och skapa tillsammans med dessa. Utredningen menar att initiativ där konstnärligt nyskapande integreras är särskilt intressanta. Denna typ av spetskompetensinriktning, som är under utveckling exempelvis i Vänersborg, ser utredningen positivt på.

Utredningen föreslår därför att ett nytt statsbidrag inrättas i ett sådant syfte. Verksamheten ska vara öppen för specialintresserade ungdomar från hela landet. Kommuner, eller kommuner tillsammans med landsting, som har kapacitet att ta ett sådant nationellt ansvar för spets och fördjupning bör ha möjlighet att ansöka om bidraget. En sådan verksamhet föreslås, förutom att inbegripa en eller flera kulturskolor, även ta vara på andra aktörers kompetens och bygga på ett brett samarbete som inkluderar universitet eller högskola, det professionella kulturlivet eller, där det är möjligt, även gymnasieskolor med spetsutbildningar.

Utredningen menar att ett eget ekonomiskt åtagande motsvarande det sökta bidraget bör tillämpas för att uppnå ett förstärkt ansvarstagande för kulturverksamheten. På så sätt kan en större förankring åstadkommas jämfört med en verksamhet som är avhängig statlig finansiering enbart. Det gör även en värdefull volymökning möjlig.

Ett sådant bidrag bör kunna sökas för en treårsperiod och omprövas utifrån en helhetsbedömning av inkomna ansökningar. Eftersom det sannolikt kommer att ta tid innan lämpliga strukturer byggts upp som motsvarar bidragets krav, kan bidraget behöva anpassas; från 2 miljoner kronor år ett till 5 miljoner kronor år två. Det nationella kulturskolecentrumet föreslås ha i ansvar att fördela och följa upp användningen av detta bidrag samt sprida de erfarenheter som växer fram.

En förordning föreslås styra fördelningen av statsbidraget som föreslås träda i kraft den 1 januari 2018.

6.7 Bidrag till regional samordning

Förslag: 10 miljoner kronor ska tillskjutas vissa statsbidrag till regional kulturverksamhet förordning (2010:2012) i syfte att förstärka samordningen av kommunal kulturskoleverksamhet på regional nivå. En sådan ny inriktning av bidraget förutsätter ett tillägg om kulturskoleverksamhet i bidragets förordning.

Bidraget ska fördelas och följas upp i enlighet med den statliga fördelningen av regionala kulturbidrag.

Utifrån de samråd med kulturskolechefer och företrädare för den kommunala respektive regionala förvaltningsnivån och den kartläggning utredningen genomfört, har ett stort behov av en förstärkt infrastruktur i syfte att främja samverkan blivit tydligt. Även Sveriges Kommuner och Landsting har identifierat ett behov av samordning på regional nivå för att även de regionala kulturinstitutionerna ska kunna vara delaktiga i ett utvecklingsarbete där staten, de kommunala kulturskolorna, skola, förskola och det lokala kultur- och föreningslivet medverkar.⁵¹ I Tillväxtanalys rapport om kulturens betydelse i Sveriges gles- och landsbygder poängteras kulturskolans betydelse och att kommunerna önskar ett regionalt engagemang i kulturskolorna i likhet med folkbiblioteken.⁵² Det påpekas att det är svårt att rekrytera personal med rätt kompetens så eleverna har likvärdiga möjligheter som i större städer.

Vad sektorn efterfrågar uppfattar utredningen som en sammanhängande kedja av samverkan med tydlig ansvarsfördelning mellan olika beslutsnivåer, det vill säga stat, landsting och kommun där respektive kompetenser och uppdrag tas till vara utifrån ett gemensamma bästa. En del i denna kedja föreslår utredningen ska åstadkommas genom ett bidrag riktat mot landstingen för en regional samordning. I likhet med hur regional biblioteksverksamhet har stor betydelse för folkbiblioteken menar utredningen att en ökad samordning kan främja kulturskolornas utveckling väsentligt.

⁵¹ Sveriges Kommuner och Landsting, *Ställningstagande angående kommunala kultur- och musikskolor* (SKL, 2016).

⁵² *Kultur gör skillnad! Livskraft och attraktivitet – om kulturens betydelse i Sveriges gles- och landsbygder*. PM 2015:14. (Tillväxtanalys, 2015).

Det kan vara svårt att frigöra resurser från en enskild kommun för att bidra till ökad interkommunal och regional samverkan, både sett till förmåga och mandat. Däremot kan en regional aktör, som verkar utifrån ett kommungemensamt uppdrag, ha en helhetssyn och överblick som är svår att uppnå för en kulturskola i en enskild kommun. De samlade kulturresurserna i ett län är stora. Genom att bättre nyttja denna potential kan barns och ungas tillgång till ett varierat och brett kulturskoleutbud öka.

I flera delar av landet har initiativ för närmare samarbeten påbörjats och det är i synnerhet det initiativ kallat *En regional kulturskola* i Västmanlands län som har inspirerat utredningen till detta förslag. Där har en ökad samordning uppnåtts med utgångspunkt i ett gemensamt behov av samarbete. Utredningen menar att många av de utmaningar som kommunerna står inför i dag bättre kan mötas genom att kommuner ges bättre förutsättningar för samverkan kommuner emellan och med den regionala nivån.

I varje län, förutom i Stockholms län, tillämpas sedan 2011 den så kallade kultursamverkansmodellen för att fördela statliga medel till regional och lokal kulturverksamhet. Modellen förutsätter en lokal dialog mellan politiker och kulturaktörer, vilket har lett till samtal som företrädare för staten, landsting och kommuner deltar i på olika nivåer. Även om kulturskolornas finansiering är kommunal och därför inte ingår i de medel staten fördelar genom denna modell, har flera län ändå lyft fram kulturskolorna i de underlag som ligger till grund för den statliga medelsfördelningen inom modellen. Parterna har insett vad en ökad samverkan mellan kulturskolan och andra institutioner och aktörer inom kulturområdet, med landstinget som huvudman, kan betyda för att stärka barns rätt till kultur. Inte minst lyfts de så kallade länskonsulenterna och deras främjandeuppdrag gentemot barn och unga fram.

En annan typ av samverkan förekommer kommuner emellan i syfte att utifrån gemensamma utvecklingsbehov hitta nya arbets sätt. Dessa olika intentioner ser utredningen mycket positivt på eftersom det tyder på en öppenhet från kommuner och landsting och en insikt om hur ett ökat samarbete ömsesidigt kan gynna verksamheterna.

Samverkan fördelaktig ur många perspektiv

Utredningens samråd har visat att en strukturerad och förstärkt samverkan kan vara fördelaktigt utifrån flera aspekter. Sett utifrån ett barnperspektiv kan en ökad samverkan ge barn och unga ökad tillgång till flera uttrycksformer genom att de får ta del av andra kommuners eller regionala kulturinstitutioners kompetens som den egna kommunen saknar. När den lokala kulturskolan har svårt att tillgodose deltagarnas önskemål om fördjupning inom ett smalt kulturområde, kan ett samarbete ge nya möjligheter. Barns och ungas behov av att skapa tillsammans i ett större socialt sammanhang kan vara svårt att möta för en enskild kulturskola men genom ett samarbete med andra kommuner, eller med länsmusiken eller motsvarande aktör på länsnivå, kan exempelvis en ungdomssymfoniorkester eller ett filmproduktionsteam vara fullt realiserbart. Inte minst kan gemensamma läger och projekt genomföras i form av samarbeten med länets kulturaktörer. En ökad bredd i verksamheten kan även uppnås genom en ökad samverkan med det fria kulturlivet eller kulturaktörer som exempelvis bibliotek, konstmuseum, dansskola, teaterförening eller barnkulturcentra.

En fungerande kollektivtrafik är ett annat samverkansområde som, i synnerhet för barn på landsbygden, kan vara nödvändig för att kunna vara del av kulturlivet både i sin egen kommun, men även i andra närliggande kommuner (se avsnitt 6.10.2). En annan viktig tillgänglighetsfråga som lyfts fram under samråd med kulturskolorna rör hur ungdomar som går i gymnasiet i en annan kommun än hemkommunen ska kunna delta i kulturskolan i direkt anslutning till skoldagen. Generellt ser utredningen ett stort behov av en ökad diskussion om och samverkan kring trafikfrågor kopplat till barns och ungas fritid med målet att åstadkomma bättre transportmöjligheter för barn och unga. Dagens system bygger ofta på föräldrars eller närståendes möjligheter att ge skjuts, vilket är ett stort problem för barn och unga i glesbygd men även i storstadskommuner.

Utifrån ett personalperspektiv ser utredningen att sektorn ger uttryck för ett stort behov av kompetensutveckling. Det är ett område där de enskilda kommunerna lätt kan komma till korta medan en regional aktör i samarbete med kulturskolorna har förmodligen att, utifrån ett helhetsperspektiv, utgå ifrån det samlade

behovet och erbjuda olika typer av kunskapshöjande insatser. Seminarier och gemensamma fortbildningsprojekt kan genomföras regelmässigt och bekostas gemensamt. Några andra områden som utredningen har identifierat som lämpliga för ökad samverkan är omvärldsanalys och metodutveckling. Även frågor om inkludering och arbetssätt; det vill säga hur alla barn, oavsett bakgrund eller funktionsnedsättning, kan få kännedom om och känna sig representerade i sin kulturskola. Andra kompetensbehov har rört hur den nya tekniken till fullo kan användas för att komma alla inom sektorn till nytta. Kunskapsbehovet är även stort vad gäller att veta hur kulturskolan kan använda IT som ett vardagligt redskap i undervisningen för att kommunicera med barn och unga eller för att överbrygga stora avstånd i glesbygd. Även kunskapen om hur den nya tekniken kan användas för digitalt skapande eller om sätt för att öka barns inflytande är än så länge begränsad.

Kulturinstitutioner på regional nivå och länskonsulenter bär på stor kompetens som kan tas till vara genom att nya former för fortbildning av kulturskolans personal etableras utifrån de lokala behoven. Utredningen har uppfattat att möjligheten för kompetensutveckling inom olika konstområden varierar stort mellan kommunerna. Genom en ökad samverkan med länsmusiken eller andra orkestrar kan exempelvis musikpedagoger få ökade möjligheter att träna sitt hantverk. Kommunikation och samverkansprojekt med universitet och högskolor i form av skraddarsydd utbildningar för kulturskolans personal, liksom kontakter med nationella kulturinstitutioner kan underlättas genom en samordnande funktion på en övergripande nivå.

Genom ett ökat samarbete kommuner emellan kan kulturskolor ges former för att dela med sig av sitt kunnande och sina erfarenheter. Många kommuner har problem med att rekrytera nya medarbetare liksom att skapa attraktiva tjänster. En strukturerad samverkan mellan kommuner kan underlätta för kommuner att dela eller köpa tjänster. Ett sådant exempel är Fyrbodals kommunalförbund där fjorton kommuner samverkar bland annat inom barn- och ungdomskulturområdet. Utifrån resultaten från en undersökning av barns och ungas intresse för dans har nya former för samverkan etablerats i form av en särskild personalpool. Genom att samutnyttja de sex danspedagoger som är anställda inom en av kommunerna kan kommunalförbundets övriga medlemmar köpa dans-

pedagogtjänster. Denna modell har stora fördelar jämfört med att varje kommun skulle äga denna kompetens, både för kommunerna och för den enskilda pedagogen som får ett kollegium och möjlighet till heltidsanställning. Allra viktigast är denna strukturförändring för intresserade barn och unga som får tillgång till en större bredd av konstuttryck och möjligheter till fördjupning.

Sett utifrån ett kultur- och utbildningsperspektiv kan en utvecklad samverkanskedja från kulturskola till professionella kulturverksamheter och högskolor innebära ett bättre resursutnyttjande och att en ung publik möter konsten. Dessa möjligheter har förts fram under utredningens samråd med företrädare för de nationella orkestrarna. Att låta barn och unga få uppleva olika konstuttryck på professionell nivå kan bidra till att öka deras intresse för klassisk musik, men även för dans eller andra konstområden. Genom formaliserade uppdrag åt exempelvis länsmusiken, läns museer eller läns-teatrar att samverka med kulturskolor kan förbättrade villkor ges för ett långsiktigt och strukturerat samarbete.

Struktur för ökad samverkan

Flera faktorer är betydelsefulla för en fungerande samverkan och några i synnerhet; en god förankring, en samsyn på mål och ansvarsfördelning och en vilja att komma över svårigheter som kan finnas i synen på den andra parten. I Västmanlands län har kommunala kulturskolor som ingår i länet tillsammans med kommunala och regionala kulturinstitutioner, länskonsulenter och andra relevanta parter, identifierat utvecklingsbehov och att de utifrån gemensamt framtagna dokument – men utifrån vars och ens respektive uppdrag – ska främja barns och ungas tillgång till kultur av hög kvalitet. Det är utredningens mening att för att en sådan nära samverkan ska vara hållbar krävs långsiktiga strukturer med fast finansiering.

Det är visserligen inte en uppgift för staten att råda över hur kommuner och landsting samverkar. Men staten kan bidra till att skapa bättre förutsättningar för att samverkan på frivillig grund ska komma till stånd. Staten finansierar regionala kulturverksamheter tillsammans med landstingen och eftersträvar en god användning av resurserna. Att särskilt uppmärksamma barns och ungas rätt till kultur uttrycks även av de nationella kulturpolitiska målen som är

styrande för staten och vägledande för kommuner och landsting.⁵³ Därför föreslår utredningen att ett nytt statsbidrag bör inrättas för att göra en förstärkt samordning av kommunal kulturskoleverksamhet på regional nivå möjlig.

Organisatoriska frågor och uppföljning

Till skillnad från folkbiblioteken, där traditionen av främjande stödfunktioner är lång, både genom olika typer av statsbidrag och genom länsbibliotek som har en rådgivande och samordnande roll, har inga statsbidrag förekommit mot den regionala nivån med syftet att främja kulturskoleutveckling. I stället har kulturskolorna på gott och ont bedrivit sin verksamhet utifrån de lokala förutsättningar som stått till buds. Att bidra till en förstärkt regional samordning ser utredningen som en del i den infrastruktur som är nödvändig för att få till stånd en långsiktig och stabil utveckling av de kommunala kulturskolorna.

Utredningen föreslår att 10 miljoner kronor tillskjuts vissa statsbidrag till regional kulturverksamhet förordning (2010:2012) i syfte att förstärka samordningen av kommunal kulturskoleverksamhet på regional nivå. En sådan ny inriktning av bidraget förutsätter ett tillägg i bidragets förordning om *kulturskoleverksamhet* som ett nytt verksamhetsområde. Det föreslagna beloppet har beräknats utifrån 0,5 miljoner kronor för vardera av landets tjugo landsting och Gotlands kommun. Bidraget bör fördelas och följas upp i enlighet med den statliga fördelningen av regionala kulturbidrag. I de råd för uppföljning som Kulturrådet tagit fram för regionala kulturbidrag bör ett tillägg göras om åiterrapportering av kulturskoleverksamhet.

Det är de samverkande parterna i fråga som avgör vilken organisationsform som tillämpas. I kommunallagen regleras i 3 kap. 3 § och 20 § om Kommunernas och landstingens organisation, de kommunala samverkansformerna kommunalförbund eller gemensam nämnd. Statsbidraget bör med tiden anpassas utifrån de nya organisatoriska förutsättningar som ges med anledning av kommande förslag från Indelningskommittén (Fi 2015:09).

⁵³ Prop. 2009/10:3, bet. 2009/10: KrU5, rskr. 2009/10:145.

Det föreslagna nationella kulturskolecentrumet (avsnitt 6.3) bör ha en samordnande och stödjande roll i förhållande till de samordnande former som landstingen väljer att inrätta och därutöver följa hur arbetet med de regionala kulturplanerna fortskrider i samverkan med ansvariga på Kulturrådet.

En förordning som föreslås träda i kraft den 1 januari 2018 bör styra bidragets fördelning.

6.8 Förstärkta utbildningsvägar för att uppnå en inkluderande kulturskola på egen grund

Bedömning: Det är utredningens bedömning att kommunernas nuvarande och framtida kompetensförsörjning vad gäller kulturskolan är bristfällig på grund av en avsaknad av utbildningar som är särskilt anpassade för kommunernas behov med en pedagogisk grund i kulturskolans särart.

Utredningen har i uppdrag att föreslå åtgärder för hur försörjning av lärare som ska undervisa i den kommunala kulturskolan kan säkras i framtiden. Frågan är central för kulturskolesektorn och har lyfts fram som en prioriterad fråga under samtliga samråd.

Den kommunala kulturskolan är inne i ett brytningsskede som utmärks av en strävan efter ett breddat utbud av kulturuttryck och en ökad inkludering av barn och unga. Samtidigt står kommunerna under de närmaste åren inför stora behov av nyanställningar i kulturskolorna på grund av lärarkårens höga genomsnittliga ålder. De lärare som nu anställs kommer att prägla kulturskolornas inriktning under lång tid framöver. Under senare år syns en tendens att många kommuner prioriterar personal med lärarlegitimation vid nyanställningar. Utredningen ser därför en risk för att personer med konstnärlig högskoleutbildning, men utan lärarexamen, ges sämre anställningsmöjligheter, vilket på sikt kan bidra till en urholkning av kulturskolans grundläggande konstnärliga karaktär.

Kommunerna har behov av flera och förstärkta utbildningsvägar för att uppnå tillräcklig kompetens för den varierade kulturskoleverksamhet de bedriver.

Begränsningar i befintliga utbildningar

Kulturskolorna har sitt ursprung i en verksamhet inriktad mot endast musik. På motsvarande vis har kulturskolorna till stor del rekryterat sina pedagoger från högre musikutbildning. Under senare år har forskare inom området lyft ett antal problematiska aspekter när det gäller svensk musikutbildning i relation till elevers och studenter bakgrund. De studenter som rekryteras till högre musikutbildning har liknande bakgrund, inte endast socioekonomiskt och sociokulturellt, utan att de även har liknande förberedande utbildningar. Denna rekrytering liknas vid en slutna utbildningscykel⁵⁴ som kan beskrivas som en traderande kedja där kulturskolan är den första länken. Nästa länk är grundskolans klasser med uttalad musikprofilering och antagningsprov i musik. Sedan följer gymnasieskolans estetiska program, därefter folkhögskola med musikinriktning och slutligen högre musikutbildning där studenterna undervisas av lärare som själva genomgått samma utbildningskedja. Ett sådant slutet kretslopp tenderar att leda till att etablerade normer och kvalitetsuppfattningar i undervisningen oreflekterat reproduceras år från år. Mer specifikt har denna tradering lyfts fram som problematisk när det gäller frågor om genus,⁵⁵ bedömning,⁵⁶ musikalisk genreinriktning⁵⁷ men även hur denna tradering verkar som ett motstånd i förändringsprocesser.⁵⁸ För unga människor, som inte genomgått denna utbildningscykel, blir det svårt att

⁵⁴ S. Brändström, & C. Wiklund, *Två musikpedagogiska fält: En studie om kommunal musikskola och musiklärarutbildning* (Umeå universitet, 1995); C. Bouij, "Musik – mitt liv och kommande levebröd": en studie i musiklärarens yrkes socialisation (Göteborgs universitet, 1998); S. Bladh, *Musiklärare – i utbildning och yrke En longitudinell studie av musiklärare i Sverige* (Göteborgs Universitet, 2002); P. G. Woodford, *The social construction of music teacher identity in undergraduate music education majors*, I R. Colwell & C. Richardson (Red.), *The new handbook of research on music teaching and learning: 675–694* (Oxford University Press, 2002); E. Georgii-Hemming, *Berättelsen under deras fötter – Fem musiklärarens livshistorier* (Örebro universitet, 2005).

⁵⁵ C. Borgström Källén, *När musik gör skillnad. Genus och genrepraktiker i samspel* (Göteborgs universitet, 2014).

⁵⁶ O. Zandén, *Samtal om samspel. Kvalitetsuppfattningar i musiklärarens dialoger om ensemblespel på gymnasiet* (Göteborgs universitet, 2010).

⁵⁷ A. Gullberg, *Skolvägen eller garagevägen. Studier av musikalisk socialisation* (Musikhögskolan i Piteå, 2002); K. Holmberg, *Musik- och kulturskolan i senmoderniteten: reservat eller marknad?* (Lunds universitet, 2010); M. Nerland, *Instrumentalundervisning som kulturell praxis. En diskursorientert studie av hovedinstrumentundervisning i høyere musikkutdanning* (Oslo Universitet, 2003).

⁵⁸ B. Olsson, *SÅMUS en musikutbildning i kulturpolitikens tjänst? En studie om en musikutbildning på 1970-talet* (Göteborgs universitet, 1993).

kvalificera sig till en plats inom högre konstnärlig utbildning. Motsvarande problematik kan tänkas existera även inom övriga konstarter, men det är inom musikområdet som forskning lyft fram denna problematik.

Kulturskolan växte fram i nära symbios med skolan vilket har präglat arbetssätt och pedagogernas kompetens Kulturskolan och skolan har som beskrivits i avsnitt 5.1 många likheter men kulturskolan har också egna särdrag, som ett frivilligt deltagande, en läroplanslös verksamhet och en flexibilitet som utgår från barnets perspektiv genom hänsyn till barns och ungas egna intressen. Även dess bredd vad gäller konstområden och de publika aktiviteter som synliggör kulturskolan i det övriga samhället, är utmärkande för kulturskolan. Kulturskolan anses också av många barn och unga vara en frizon och en social mötesplats⁵⁹ som får sin legitimitet tack vare dess frivillighet och en demokratisk grundsyn om allas rätt till kultur. Detta är en särart som utredningen menar är unik för kulturskolan. Kulturskolan efterfrågar pedagogiskt utbildad personal som ”vill och vet vad det innebär att jobba i kulturskola med dess speciella förutsättningar.”⁶⁰ Utredningen anser att det finns goda skäl för att uttrycka denna särart genom att tydliggöra de pedagogiska grundvalar som verksamheten vilar på och därifrån bygga kompetens specifik för en kulturskola på egen grund. På så sätt kan verksamheten ges ökad stabilitet och bättre utvecklingsmöjligheter.

Existerande högskoleutbildningar som är relevanta för undervisning i kulturskolan tillgodoser inte kulturskolans hela behov. Ämneslärarutbildningarna är begränsade till skolans undervisningsämnen och inriktade mot en undervisning och bedömning av ett lärande som inte bygger på kulturskolans egna kvaliteter som det frivilliga deltagandet och en stor flexibilitet utifrån barnets egna förutsättningar och intressen. Sett till ämnesbredden saknar även dagens kandidatutbildningar med pedagogisk inriktning den flexibilitet som utredningen menar är nödvändig för att möta barns och ungas samtida och framtida kulturintressen. Denna inställning kom till uttryck under Kulturskolerådets rikskonferens i Luleå: ”Det finns redan utbildningar för spetskompetens – konstnärliga kand-

⁵⁹ Kulturskoleutredningens enkät till medlemmar i Riksförbundet unga musikanter (2015).

⁶⁰ I. Thomsson, *Pedagogisk vidareutbildning för personer med konstnärlig bakgrund*, (Bättra, 2016).

idatutbildningar – men man saknar utbildning för de kompetenser som behövs i kulturskolans verksamhet.⁶¹

Utredningens inventering visar att söktrycket till dessa utbildningar är stort vilket tyder på ett starkt intresse för högskoleutbildningar med pedagogisk och konstnärlig inriktning (se avsnitt 3.5.1).

Kommunernas kompetensbehov

Efter 1977 års högskolereform har utbildningen av lärare i musik i den kommunala kulturskolan marginaliserats. Ingen av de senaste propositionerna inom lärarutbildningsområdet nämner de kommunala kulturskolorna. *Bäst i klassen – en ny lärarutbildning*⁶² tog sikte på de skolformer som ingår i det formella skolväsendet och innebar en större tydlighet och enhetlighet jämfört med den tidigare lärarutbildningen. Visserligen anges i dess förarbeten⁶³ att lärare i estetiska ämnen har en bredare arbetsmarknad än bara grund- och gymnasieskola, däribland kulturskolan, men ingen signal ges till lärosätena om att erbjuda en utbildning anpassad för kulturskolan.

Generellt sett är kommunernas behov i fråga om rekrytering och kompetensförsörjning inom kulturskolan breda och varierar både inom en enskild kulturskola och beroende på typ av kommun. Behoven påverkas även av politiska beslut om kulturskolornas inriktning och omfattning vilka i sin tur hänger samman med kommunens ekonomiska förutsättningar och kulturpolitiska prioriteringar. I större kommuner kan specialistkompetens inom ett ämne vara eftertraktansvärd, medan en glesbygdskommun hellre kan prioritera en bred kompetens där lärare, för att få ett rimligt tjänstgöringsunderlag, kan behöva undervisa i flera ämnen, inom ett flertal uttryck inom ett visst konstområde eller dela sin tjänst mellan kulturskola och grundskola och/eller gymnasieskola med krav på lärarlegitimation. Att kunna ge fördjupad undervisning för de mer avancerade elever som så önskar kräver en annan kompetens än att exempelvis arbeta med nybörjargrupper. Detta betyder att olika

⁶¹ Workshop med Kulturskoleutredningen under Kulturskolerådets rikskonferens Luleå 2016-03-16.

⁶² Prop. 2009/10:89, bet. 2009/10:UbU16, rskr. 2009/10:248.

⁶³ En hållbar lärarutbildning SOU 2008:109.

typer av utbildningar är nödvändiga för att motsvara dessa olika behov.

Trots att formella behörighetskrav saknas eftersträvar kommunerna i första hand samma utbildningsnivå för pedagoger inom kulturskolorna som för lärare inom det formella skolväsendet.⁶⁴ Majoriteten av pedagogerna inom verksamheten är därför högskoleutbildade. Villkoren ser dock olika ut för olika kommuner vad gäller att rekrytera högskoleutbildad personal; för hälften av landets kommuner är det svårt att rekrytera personal till kulturskolan, medan motsatsen gäller för den andra hälften (se avsnitt 3.5). Även om det stora flertalet pedagoger vid kulturskolorna är högskoleutbildade saknar en femtedel av pedagogerna högskoleutbildning vid 80 procent av kulturskolorna.⁶⁵ Detta menar utredningen kan ha ett samband med att kommuner i glesbygd har sämre förutsättningar att rekrytera, men även med att de pedagoger som efterfrågas inom andra ämnen än musik, i hög utsträckning för närvarande saknar högskoleutbildning. I en rapport från Tillväxtanalys om kulturens betydelse i Sveriges gles- och landsbygder poängteras kulturskolans betydelse. Kommunerna lyfter fram att det är svårt att rekrytera personal med rätt kompetens så att eleverna får likvärdiga möjligheter som i större städer.⁶⁶

En konsekvens av vissa kommuners problem med kompetensförsörjningen⁶⁷ är de i vissa fall varit tvungna att sänka rekryteringskraven. Nära varannan kulturskola har varit tvungen att avstå från att erbjuda en viss ämneskurs på grund av brist på lärare med passande kompetens. Utredningen ser det som angeläget att kommunerna ges bättre förutsättningar att rekrytera personal med rätt kompetens.

Samtidigt befinner sig sektorn i ett förändringsskede med en strävan efter att uppnå en mer inkluderande kulturskola och de kulturskolor som i dag önskar att bredda sin verksamhet, kan ha svårt att hitta personer med både konstnärlig och pedagogisk kom-

⁶⁴ Kulturskoleutredningens enkät till landets kulturskolechefer (2015).

⁶⁵ I. Thomsson, *Pedagogisk vidareutbildning för personer med konstnärlig bakgrund*, (Bättre, 2016).

⁶⁶ *Kultur gör skillnad! Livskraft och attraktivitet – om kulturens betydelse i Sveriges gles- och landsbygder*. PM 2015:14. (Tillväxtanalys, 2015).

⁶⁷ I. Thomsson, *Pedagogisk vidareutbildning för personer med konstnärlig bakgrund*, (Bättre, 2016).

petens inom nya områden.⁶⁸ Det finns ett behov av en ny utbildningsväg som även möjliggör för undervisning inom konstformer som ännu inte är etablerade eller av olika anledningar inte kan etableras inom befintliga utbildningar. En kulturskola beskriver sin efterfrågan på kompetens som att de behöver ”träning i att utveckla elevernas egen kreativitet, i nya kulturella uttrycksformer och i digitalt skapande.” Kulturrådet påtalade redan 1972 behovet av en breddning vad gäller konstområden och menade att kommunerna bedrev en alltför ensidig verksamhet med inriktning mot musikgenren med betoning på enskild färdighetsträning i stället för gruppundervisning.⁶⁹ Men än i dag dominerar musiken kraftigt och en så hög andel som en tredjedel av skolorna erbjuder enbart verksamhet inom musikområdet. Ett hinder för att kunna erbjuda ett breddat utbud menar utredningen är en brist på pedagoger med lämplig utbildning.

Sveriges Kommuner och Landsting (SKL) har under 2015 inlett ett bredare arbete som rör landets kulturskolor. SKL menar att kompetensbehov och dimensionering av högskoleutbildningar för kulturskolans verksamhet är ett angeläget område där staten i dialog med kommunerna kan och bör ta initiativ. Pedagogiska utbildningar likväl som utbildningar i olika konstformer inom kulturskolans områden behöver initieras inom universitet, högskolan och annan vuxenutbildning, menar SKL.⁷⁰

Även föreningen Kulturskolerådet vars medlemmar består av kommuner, lyfter fram kompetensfrågan i sina rekommendationer till utredningen⁷¹ och föreslår bland annat att staten tar ansvar för att pedagog- och lärarutbildningar med inriktning på kulturskoleverksamhet ska finnas inom alla konstområden, att en särskild kulturskollärarexamen inrättas på högskolenivå och att en chefs- och ledarutbildning erbjuds för kulturskolan. Frågan stod i fokus för den utredning som tre kommuner tillsammans med Kultur-

⁶⁸ I. Thomsson, *Pedagogisk vidareutbildning för personer med konstnärlig bakgrund*, (Bättre, 2016).

⁶⁹ *Ny kulturpolitik* SOU 1972:66.

⁷⁰ Sveriges Kommuner och Landsting, *Ställningstagande angående kommunala kultur- och musikskolor* (SKL, 2016).

⁷¹ Rekommendationer till Kulturskoleutredningen, Kulturskolerådet (2016).

skolerådet initierat, för att ta reda på hur kompetensbehoven inom landets kommuner för närvarande ser ut.⁷²

För att kommunernas kompetensförsörjning ska kunna säkras menar utredningen att flera insatser krävs på regional och statlig nivå, varav flera inom utbildningsområdet.

Pensionsavgångar och flera barn

Genomsnittsåldern för kulturskolans personal är hög och Lärarförbundet beräknar att en tredjedel av lärarkåren, det vill säga 1 000 lärare i kulturskolan kommer att gå i pension under de närmaste tio åren (se avsnitt 3.5). Parallellt ökar antalet barn i skolåldern kraftigt vilket är en utmaning för många kommuner redan i dag. Utredningen menar att kommunerna har goda möjligheter att ta vara på dessa sammanfallande förändringar och genomföra en omställning av verksamheterna i riktning mot en mer inkluderande kulturskola.

Viss ledning vad gäller kommunernas kompetensbehov ges även av den beräkning som Skolverket gjort av behovet av lärare i musik för perioden 2015–2029.⁷³ Skolans behov av musiklärare årskurs 7–9 beräknas till 2 400, utan att vare sig gymnasieskolan eller kulturskolan är inräknade. Detta kommer att påverka kommunernas möjligheter att rekrytera till kulturskolan, eftersom många musiklärare har en utbildning som är attraktiv för kulturskolan. Med nya utbildningsmöjligheter skulle kommunernas kompetensbehov bättre kunna mötas.

Kompetensutvecklingsbehov

Kulturskolans personal omfattas inte, som i Norge, av statliga fortbildningsmedel utan det är respektive kommun som bär denna kostnad. Beloppsnivåerna varierar från kommun till kommun och är vanligtvis relativt låg. Denna brist på medel har lett ökad samverkan och bland annat har Jämtlands och Västernorrlands län med

⁷² I. Thomsson, *Pedagogisk vidareutbildning för personer med konstnärlig bakgrund*, (Bättra, 2016).

⁷³ Redovisning av uppdrag om prognos över behovet av olika lärarkategorier (U2014/4128/S).

hjälp av finansiella bidrag från Europeiska socialfonden genomfört en omfattande fortbildningssatsning.

Under utredningens samråd har behovet av löpande kompetensutveckling för kulturskolornas personal blivit tydligt för att utveckla verksamheten och bättre kunna möta förändringar i omvärlden. Kulturskolerådets föreslår att staten bör etablera och finansiera fortbildning och kompetensutveckling för pedagoger och ledare.⁷⁴

Några av de områden som identifierats under utredningens samråd är samverkan över ämnesgränser, projektledarskap, ett barncentrerat och handledande förhållningssätt, omvärldsanalys, att kunna möta yngre barn och barn och unga med funktionsnedsättningar. Att bättre kunna använda den digitala tekniken är också ett område där behoven är stora. Den nya tekniken har många användningsområden; för att utveckla kommunikationen mellan elev och lärare, för att komplettera en traditionell fysiskt rumslig undervisning så den blir mer tillgänglig eller för ett digitalt skapande i nya former – en kreativ utveckling vi bara sett början av. Digitalt skapande erbjuds vid 40 procent av kulturskolorna även om omfattningen, jämfört med verksamheten som helhet, fortfarande är liten.⁷⁵ Ett sådant skapande kan få betydande effekter i form av ökad tillgänglighet till kulturskola för barn och unga med motoriska svårigheter och andra funktionsnedsättningar.

I en enkätstudie om framtidens kulturskola, som kulturskolelärare från Norrbotten deltog i, var fortbildning och kompetensutveckling de kanske viktigaste faktorerna för att skapa en framtida kulturskola som dessa menade skulle vara hållbar. Utredningen föreslår att sektorns behov av fortbildning ska vara en av de uppgifter som ett nationellt kulturskolecentrum får i uppdrag att ansvara för (avsnitt 6.3) och att fortbildningsinsatser lättare ska kunna göras möjliga av en förstärkt samordning kommuner emellan och med den regionala nivån (6.7). Insatser inom detta område ska kunna beviljas utvecklingsbidrag (6.4).

⁷⁴ Rekommendationer till Kulturskoleutredningen, Kulturskolerådet, 2016.

⁷⁵ Kulturskoleutredningens enkät till landets kulturskolechefer, 2015.

6.8.1 Öppna upp för kandidatexamen inom fler konstnärliga ämnen

Bedömning: Det är utredningens bedömning att fler och nya pedagogiska huvudområden inom det konstnärliga området, behöver utvecklas vid lärosätena för att bättre motsvara kulturskolans samtida.

Kandidatexamen i huvudområden som är relevanta för kulturskolan finns vid ett antal lärosäten (avsnitt 3.5) och utredningen har noterat att flera lärosäten under de senaste åren har etablerat nya kandidatutbildningar mot områden relevanta för kulturskolan. Samtliga dessa utbildningar, som exempelvis teaterpedagogik, omfattar 180 högskolepoäng och bygger på lärosätets examensrätt i ett huvudområde.

Utredningen ser ett behov av att fler och nya områden utvecklas vid lärosätena som motsvarar kulturskolans behov exempelvis inom film, som är ett konstområde som saknar en kandidatutbildning med inriktning mot pedagogik. Eftersom sådana program innefattar en specialisering inom respektive konstnärlig uttrycksform och utbildningsvetenskapliga studier lämpar de sig väl för kulturskolans upplägg med ämneskurser och projektverksamhet. Utredningen vill rekommendera att dessa program i sina utbildningsplaner lyfter fram möjligheten att förlägga den verksamhetsförlagda utbildningsdelen till kulturskolor för att öka studenternas kännedom om och intresse för verksamheten.

6.8.2 Anpassade ämneslärarutbildningar

Bedömning: Det är utredningens bedömning att en anpassning av ämneslärarutbildningarna behövs för att bättre motsvara kommunernas behov av personal med kompetens för tjänstgöring i både skola och kulturskola.

Många kommuner har behov av kombinationstjänster med personal som har kompetens för att arbeta såväl i skolan som i kulturskolan. Det gör att kommunerna i stor utsträckning efterfrågar behörig pedagogisk personal med lärarlegitimation medan motsvarande

krav inte ställs på undervisning i kulturskolan. Eftersom ämneslärarexamen i första hand inte är avsedd för kulturskolans verksamhet är det utredningens bedömning att dessa utbildningar behöver öppna upp mot kulturskolan och på så sätt göras mer flexibla. Genom att införa kurser som relaterar till undervisning i kulturskolan och möjligheter till dito verksamhetsförlagd utbildning kan en sådan anpassning åstadkommas.

Det är utredningens bedömning att en anpassning av ämneslärarutbildningarna behövs för att bättre motsvara kommunernas behov av personal med kompetens för tjänstgöring i både skola och kulturskola.

6.8.3 Kulturskolepedagog ny yrkesexamen

Förslag: En ny yrkesexamen som leder till kulturskolepedagog ska inrättas. Yrkesexamen uppnås efter fullgjorda kursfordringar om 90 högskolepoäng på grundnivå.

Regeringen ska anslå 23,5 miljoner kronor till att inrätta en sådan yrkesexamen.

I samråd med lärosätena har framkommit önskemål om en påbyggnadsutbildning i pedagogik som ett komplement till en konstnärlig kandidatexamen. Den här typen av utbildning finns vid exempelvis Kungl. Musikhögskolan i Stockholm, men ger ingen examen. Utbildningen är bred och riktas mot fler pedagogiska sammanhang, exempelvis till studieförbund och folkhögskolor. Utredningen instämmer i att en pedagogisk påbyggnadsutbildning som komplement till konstnärliga utbildningar eller motsvarande behövs, men att de inriktningar som i dag erbjuds inte är fullt tillräckliga.

För att kunna motsvara kommunernas kompetensförsörjningsbehov krävs en pedagogisk utbildning som är uppbyggd kring en kärna som uttrycker kulturskolans särart. Utredningen ser kulturskolepedagogexamen som ett led i att stärka kulturskolans legitimitet. Kulturskolan är i stort behov av pedagogisk kompetens inom konstnärliga områden som inte ryms inom något av de huvudområden som finns i förekommande utbildningar. Det gör att dagens utbildningar är otillräckliga för att etablera en kompletterande pedagogisk utbildning utifrån kommunernas behov. En

pedagogisk påbyggnad som leder till en examen torde också vara mer intressant än en påbyggnad på grundnivå utan examen, vilket skulle vara ett alternativ, vad gäller de huvudområden där konstnärlig kandidatexamen erbjuds. Därför föreslår utredningen att en ny yrkesexamen inrättas som leder till kulturskolepedagog. Inget lärosäte erbjuder för närvarande någon sådan utbildning.

En sådan utbildning kan utifrån den konstnärliga bakgrund de sökande bär med sig inbegripa en stor bredd av samtida konstområden och genrer, men även vara flexibel för framtida ännu ej kända konstområden. En sådan utbildning kan även ge utrymme för konstnärliga variationer beroende på lokala behov.

En yrkesexamen som leder till kulturskolepedagog bör ha en i tid begränsad omfattning för att vara attraktiv för personer som redan har en konstnärlig högskoleutbildning eller motsvarande, eller för personer som redan arbetar inom kulturskolan. Det finns en efterfrågan på en utbildning som kan lämpa sig även för erfarna lärare: ”Ett lärarlyft”, liksom betydelsen av flexibilitet: ”Utbildningen ska också kunna starta efter att man har blivit anställd på en kulturskola, i kombination med arbete.”⁷⁶

Utredningen bedömer att en yrkesexamen totalt bör omfatta 90 högskolepoäng (hp).

En breddad arbetsmarknad och ett breddat anställningsunderlag

En yrkesexamen som leder till kulturskolepedagog om 90 hp kan vara lämplig för personer med högre konstnärlig utbildning eller motsvarande, som vill ha tillgång till en större arbetsmarknad. Genom möjligheten att på relativt kort tid kunna komplettera sin utbildning med pedagogik byggd på kulturskolans särart kan denna utbildning vara ett attraktivt alternativ.

Även för personer med konstnärlig kompetens, men som saknar behörighet från högre konstnärliga studier från universitet kan en sådan yrkesexamen vara lämplig. Sådana pedagoger, även de med en annan konstnärlig bakgrund än svensk, skulle kunna bidra med en annan kunskap än den som i dag är representerad vid våra lärosäten.

⁷⁶ Workshop med Kulturskoleutredningen under Kulturskolerådets rikskonferens Luleå 2016-03-16.

En sådan förstärkning är enligt utredningens mening viktig för att kulturskolan på ett bättre sätt än i dag ska avspegla det samtida svenska samhället. Ett sådant breddat anställningsunderlag vore gynnsamt för att påskynda en utveckling mot en breddad rekrytering. Utredningen menar att den kommunala kulturskolans potential att medverka till en förbättrad integration är stor. Detta avspeglas bland annat av det engagemang som kommuner uppvisat vad gäller att uppdra åt kulturskolorna att bidra till integrering av de stora grupper av nyanlända barn och unga som kommit till Sverige under senare tid (se avsnitt 6.10.2).

Utredningens inventering av utbildningar som är relevanta för anställning i den kommunala kulturskolan visar att söktrycket är stort och att få antas i förhållande till antal sökande (se avsnitt 3.5.1).

Utformning av yrkesexamen

En yrkesexamen som leder till kulturskolepedagog bör bestå av utbildningsvetenskapliga studier. Vidare bör konstnärlig kompetens utgöra krav för tillträde till yrkesexamen. En validering av tidigare yrkeserfarenhet och utbildning kan möjliggöra för personer med konstnärlig kompetens att påbörja en utbildning till kulturskolepedagog. Inom ramen för utbildningen skulle möjlighet ges till såväl praktisk kunskap som om kulturskolans pedagogiska förhållningssätt. Utredningen anser att validering är en viktig möjlighet för personer inom alla samhällsnivåer i Sverige. I direktiven till Valideringsdelegationen⁷⁷ framgår att validering bör ingå i strategier för kompetensförsörjning och kompetensutveckling, sett ur ett tillväxtperspektiv och att väl fungerande system för validering inom utbildnings- och arbetsmarknadsområdet bedöms kunna bidra till betydande samhällsekonomiska vinster.

En yrkesexamen som leder till kulturskolepedagog uppnås efter fullgjorda kursfordringar om 90 högskolepoäng (hp) på grundnivå. För tillträde till utbildningen ska krävas förkunskaper i form av en konstnärlig utbildning om minst 90 hp inom ett eller flera för kulturskolan relevanta ämnesområden. Yrkeserfarenhet inom det konstnärliga området eller konstnärliga studier vid exempelvis folk-

⁷⁷ U 2015:120 En samordnad utveckling av validering.

högskola, studier i utlandet eller erfarenhet av undervisning i kulturskola, är olika exempel på kunskaper som bör kunna motsvara kraven för tillträde till utbildningen.

Innehållet i examen föreslås bestå av kurser inom ramen för ämnet utbildningsvetenskap, med fokus på kulturskolan som organisation och arbetsplats, kultur och pedagogik, barn- och ungdomsvetenskap, fritidslärande, verksamhetsutveckling och konstarnas didaktik. De campusförlagda studierna bör varvas med verksamhetsförlagd utbildning på en kulturskola. Utbildningen avslutas med ett självständigt arbete. Utbildningen föreslås kunna ges på halvfart för att redan verksamma pedagoger ska kunna genomföra utbildningen parallellt med tjänstgöring på kulturskolan. En del av utbildningen bör också kunna genomföras på distans vilket skulle underlätta för redan yrkesverksamma personer att delta i utbildningen. Möjligheterna till distansutbildning skulle kunna innebära att examen kan erbjudas vid ett mindre antal lärosäten men ändå rekrytera studerande från hela landet.

Utredningen bedömer att utbildningen bör ges vid tre lärosäten fördelade över landet. Regeringen föreslås tillföra 2 miljoner kronor i utvecklingsmedel till respektive lärosäte som kommer att anordna utbildningen. Beräknat utifrån en helårskostnad på 129 097 kronor per student, inklusive kostnader för studiemedel, uppgår kostnaden för nittio platser, dvs. trettio platser per lärosäte till cirka 17,5 miljoner kronor per år exklusive utvecklingsmedel.

En yrkesexamen som leder till kulturskolepedagog föreslås inrättas fr.o.m. den 1 juli 2018 eller vid den tidpunkt som regeringen bestämmer.

Chefsutbildning vid Karlstads universitet

Frågan om en särskild utbildning för chefer för kommunal kulturskola har tagits upp av Kulturskolerådet och under utredningens samråd med kulturskolornas företrädare. Det har inte ingått i utredningens uppdrag att specifikt undersöka behovet av en sådan utbildning.

Utredningen kan dock konstatera att en särskild chefsutbildning i form av en uppdragsutbildning har tagits fram vid Karlstads universitet på uppdrag av Kulturskolerådet. Utbildningen vänder

sig till ledare inom kommunal kulturskola. Utredningen är positiv till att en uppdragsutbildning har kommit till stånd och bedömer att behovet på detta sätt delvis är uppfyllt. Utredningen menar att det föreslagna nationella kulturskolecentrumet bör följa utvecklingen och se hur den nya utbildningen motsvarar kommunernas utbildningsbehov och betalningsförmåga.

6.9 Kulturskolerelaterad forskning

Förslag: Regeringen ger Vetenskapsrådet i uppdrag att utlysa projektbidrag om 20 miljoner kronor under 2018 för en satsning på forskning som är relevant för kulturskolan. Forskningen bör vara inriktad mot det utbildningsvetenskapliga ämnesområdet.

Regeringen ska även ge Vetenskapsrådet i uppdrag att utlysa en forskarskola i *Kulturskolans didaktik*. Regeringen ska anvisa Vetenskapsrådets forskningsanslag 2 miljoner kronor per år i fyra år fr.o.m. 2019 för att inrätta en forskarskola som ska leda till licentiatexamen. Medlen ska omfatta kostnader för administration och utbildning.

I en ämnesöversikt från 2014 om utbildningsvetenskaplig forskning med fokus på framtiden konstaterar Vetenskapsrådet att forskning om ungas lärande på fritiden är ett mångfacetterat område som röner ett växande intresse. Det konstateras även att hittills har endast ett fåtal projekt beviljats externa medel. Området är brett och mångvetenskapligt och innefattar också institutionaliserade fritidsverksamheter som kulturskolan.⁷⁸ Inom kultur- och idrottsområdena pågår en utveckling av forskningsmiljöer som Vetenskapsrådet bedömer fortsatt behöver stöd till både forskarutbildning och forskning. Det poängteras i ämnesöversikten att de satsningar som görs i Sverige på offentligt organiserade fritidsverksamheter medför ett behov av ytterligare forskning. Utredningen menar att detta gäller i hög grad kulturskolan som är i behov av forskning med större kontinuitet och omfattning än i dagsläget. Forskning kring lärande och undervisning i estetiska ämnen bedrivs men en

⁷⁸ Vetenskapsrådet, *Forskningens framtid! Ämnesöversikt 2014 utbildningsvetenskap* (Vetenskapsrådet, 2014).

mycket litet del utgår ifrån den kommunala kulturskolans perspektiv och behov. I Finland har forskningsprojektet ArtsEqual inletts. Det syftar bland annat till att undersöka vilken betydelse barns och ungas deltagande i den finska motsvarigheten till kulturskola har på samhället i stort och vilka dess effekter är ur ett likvärdigt deltagarperspektiv. Forskningen vill ta reda på hur konstfostran kan stärka välbefinnande och en hållbar utveckling samt stödja utvecklingen av kreativa, i samhället engagerade och ansvarsfulla medborgare.⁷⁹

Kulturskola bedrivs i en eller annan form av näst intill alla landets kommuner. Genom denna breda förankring för lärande och gemenskap utgör kulturskolan en konstnärlig mötesplats för barn och unga och har därmed en viktig roll i samhället. Kulturskolans roll som mötesplats tydliggörs inte minst av de kommuner som gett sina kulturskolor i uppdrag att verka för en ökad integrering av nyanlända. Det är utredningens bedömning att ökad forskning som utgår från denna specifika verksamhet behövs för att bidra till en kunskapsbaserad utveckling inom området.

En intensifierad forskning med relation till kulturskolan skulle även utgöra en gynnsam grund för ett nätverk för forskning med relevans för kulturskolan. Ett sådant nätverk kan fungera som ett forum för diskussion, granskning och utveckling av forskning relaterad till kulturskolan och även som en mötesplats där kontakter kan etableras. I Norge bildades under 2015 Nettverket för kulturskolerelaterad forskning i syfte att främja kulturskolerelaterad forskning genom att bland annat initiera och synliggöra forskning inom detta fält. Nätverket ska även arbeta för att forskarutbildningar etableras. Det norska nätverket skulle vara en viktig samverkanspartner till ett motsvarande svenskt forskningsnätverk, något som på sikt skulle kunna resultera i ett nordiskt nätverk.

Utredningen menar att det behövs stimulansåtgärder av olika slag för att få till stånd ett arbete med en grund i forskning och beprövad erfarenhet. En sådan satsning bör ha tillräcklig volym, bredd och kvalitet för att kunna möta de utmaningar de kom-

⁷⁹ H. Westerlund, K. Lehtikoinen, E. Antti, P. Houni, S. Karttunen, L. Väkevä, P. Furu, M. Heimonen, S-M Jansson, M-L Juntunen, L. Tuulikki, L. Laitinen, A. Laukkanen & A. Pässilä ArtsEqual. *Konst, jämlikhet och välbefinnande. En rapport om den internationella forskningen*. Strategisk forskning, Finlands Akademi (2016).

munala kulturskolorna i dag ställs inför och kommer att ställas inför i framtiden.

Utredningen föreslår att regeringen ger Vetenskapsrådet i uppdrag att utlysa projektbidrag om 20 miljoner kronor under 2018 för en satsning på forskning relevant för kulturskolan. Satsningen bör ligga inom det utbildningsvetenskapliga ämnesområdet och träda i kraft under 2018.

Nationell forskarskola

Under den senaste tioårsperioden har en utveckling mot att bedriva forskarutbildning inom ramen för så kallade forskarskolor med inriktning mot specifika ämnesområden pågått. En forskarskola karaktäriseras av en sammanhållen utbildning på forskarnivå och kan leda till licentiatexamen eller doktorsexamen. Ett skäl till att forskning som relaterar till kulturskolan är eftersatt kan vara att det saknas en forskarutbildning som direkt knyter an till kulturskolan och de som arbetar där. För att åstadkomma bredd i forskningen bör forskarskolan ha en gemensam nod att samlas kring, en nod som också kan ge struktur i det forskningsfält som på sikt kommer att bildas. Det är även viktigt att forskare har en gemensam mötesplats. En forskarskola som specifikt har sin rekryteringsbas i personal inom kulturskolan kan vara ett viktigt led i att främja forskning med relevans för kulturskolan.

En tanke bakom flera av de nationella forskarskolorna inom utbildningsvetenskap är att verksamma lärare och pedagoger ska ha en karriärmöjlighet så till vida att de efter genomförd forskarutbildning återgår till sin tidigare arbetsgivare. Ofta bedrivs utbildningen på halvfart och den studerande fortsätter att vara yrkesverksam på halvtid. Detta innebär att den kunskap den studerande tillägnat sig under forskarutbildningen kan omsättas i den dagliga verksamheten.

Utredningen föreslår därför att regeringen ger Vetenskapsrådet i uppdrag att utlysa 2 miljoner kronor i fyra år för att inrätta en nationell forskarskola i *Kulturskolans didaktik*, som leder till licentiat-

examen fr.o.m. 2019⁸⁰ eller vid den tidpunkt regeringen bestämmer. Medlen avser att täcka kostnader för administration och utbildning.

6.10 Utvärdering och nästa steg

Förslag: En utvärdering ska genomföras för att undersöka om utredningens förslag ökat barns och ungas tillgång till en inkluderande kulturskola.

Utvärderingen ska genomföras tre år efter att förslagen trätt i kraft.

Utredningen menar att det är angeläget att följa om utredningens förslag får avsedda effekter på barns och ungas tillgång till en inkluderande och tillgänglig kulturskola. Därför föreslår utredningen att en utvärdering ska göras tre år efter att förslagen trätt i kraft. Med en sådan utvärdering som underlag bör det vara möjligt för regeringen att avgöra om förslagen nått sitt syfte eller om den statliga styrningen behöver förstärkas.

Utvärderingens former

Utredningen föreslår att den part som regeringen utser ges i uppdrag att göra en sådan utvärdering. Syftet med utvärderingen är att ta reda på om utredningens förslag lett till att barn och unga har tillgång till en inkluderande kulturskola. I uppdraget bör ingå att kartlägga barns och ungas tillgång till kulturskola över hela landet och hur kvaliteten i kulturskolorna har utvecklats i första hand sett till breddning av konstområden, inkludering och tillgänglighet och pedagogisk utveckling.

Utifrån vad som framkommer i kartläggningen, föreslår utredningen att en utvärdering görs av hur offentliga medel har bidragit till att öka barns och ungas inkludering och tillgång till kultur-

⁸⁰ Utredningen har inte specifikt undersökt hur många av kulturskolornas verksamma lärare och pedagoger som innehar kompetens motsvarande de behörighetskrav som ställs för studier på forskarutbildningsnivå. Sannolikt finns ett stort behov av komplettering med studier på avancerad nivå i forskningsförberedande utbildningar. Mot bakgrund av detta är förslaget om tidpunkt för utlysning av forskarskola senarelagd.

skolor av hög kvalitet. Effekter av samverkan mellan den nationella, regionala och kommunala nivån bör belysas.

Problemområden bör identifieras och förslag ges på åtgärder för att lösa identifierade problem. Om utvärderingens resultat visar att tillgång till kommunal kulturskola fortsatt saknas, och om det finansiella läget så tillåter, bör regeringen överväga andra styrmedel, som att genom lagstiftning göra den kommunala kulturskolan till en obligatorisk kommunal verksamhet enskilt, eller i samarbete med annan kommun.

En sådan lag kan utformas som en kvalitetsmässig ram som preciserar uppdraget för en inkluderande kulturskola med utrymme för att ta vara på lokala förutsättningar och lokalpolitiska mål för verksamheten. En sådan lag bör även ha som utgångspunkt att kulturskoleverksamhet bör ha samma vikt som annan service till medborgarna och därmed likställas med andra kommunala åtaganden som är lagstadgade. Det innebär att oavsett bostadsort ska de barn och unga som så önskar ha likvärdiga möjligheter att få utveckla sina konstnärliga förmågor genom att delta i en kulturskola av hög kvalitet.

6.11 Utredningens rekommendationer

Utredningens direktiv anger att utredningen ska identifiera vilka insatser som behövs för att uppnå en mer jämlik kulturskola. Direktiven ger även en bild av att vissa grupper av barn och unga är över- respektive underrepresenterade i verksamheten, något som bekräftas av utredningens samråd och kartläggning. Skillnaderna är stora vad gäller barns och ungas tillgång till kommunal kulturskola över landet, det visar såväl utredningens samlade kartläggning som de samråd utredningen genomfört. De stora skillnaderna avspeglas också i vilka som känner till, attraheras och deltar i verksamheten och det är sällsynt att deltagarna är ett tvärsnitt av de barn och unga som växer upp i dagens Sverige. Många kommuner har identifierat dessa svårigheter och arbetar redan i dag för att öka inkluderingen. Det är utredningens slutsats att kommunerna är i behov av ett antal stödjande initiativ så att en reell nivåhöjning kan bli möjlig. Det föreslagna nationella kulturskolecentrumet föreslås ha i uppdrag att bidra till kulturskoleutveckling genom ett främjandearbete.

Detta avsnitt fokuserar på att ge rekommendationer på arbets-sätt och vägval utifrån det kommunala utvecklingsarbete som görs för att öka barns och ungas deltagande i verksamheterna.

Underlag om barns kulturvanor och önskemål

Det saknas en nationell helhetsbild av vad unga gör på sin fritid och som kan kopplas samman med övriga delar av livet. De nationella enkätundersökningar som genomförs möjliggör allt mindre av sådana analyser på grund av allt färre frågor.⁸¹ Den övriga kunskap som finns är spridd över olika politikområden och verksamheter. Den nationella uppföljningen är som mest utbyggd kring föreningsidrotten.⁸² Utredningen ser positivt på den kulturvaneundersökning Myndigheten för kulturanalys har i avsikt att genomföra.

Även bristen på underlag som visar vad barn och unga skulle vilja göra på sin fritid är stor. För att rätt kunna planera och utvärdera sin verksamhet är det viktigt att barnens och ungdomarnas egna röster blir hörda. Även om kulturvanor i viss utsträckning beskrivs kan barn och unga ha helt andra önskemål än vad som framkommer i den typen av undersökningar. Forskningsprojektet *Ung livsstil*⁸³ har gjort flera kommunala nedslag för att undersöka barns och ungas fritidsvanor och även i viss utsträckning efterfrågat vad dessa skulle vilja göra om det fanns möjlighet.

Den enkätundersökning utredningen genomfört mot elever i årskurs 6 gör inte anspråk på att ge en helhetlig bild av barns uppfattning av kulturskolan. Men dess resultat ses som en riktning-visare på barn erfarenheter och icke-erfarenheter av kulturskola. Den starka kopplingen mellan barns och ungas erfarenheter och kulturskolornas innehåll diskuteras även inom sektorn: ”Vi måste matcha elevernas förväntningar. Alltså dialog om varför de slutar.” och ”Vi måste fråga barnen”.⁸⁴

⁸¹ Myndigheten för ungdoms- och civilsamhällesfrågor, *Ungas fritid och organisering. Fokus 14* (2014).

⁸² *Ibid.*

⁸³ S. Elofsson, U. Blomdahl, L. Lengheden och M. Åkesson, *Ungas livsstil i låg- och högstatusområden. En studie i åldersgruppen 13–16 år* (Stockholms stad och Stockholms universitet 2014).

⁸⁴ Workshop med Kulturskoleutredningen under Kulturskolerådets rikskonferens Luleå 2016-03-16.

Det finns anledning för det nationella kulturskolecentrumet att vidare analysera frågan om det ojämlika deltagandet, dess orsaker och vägar framåt eftersom det i stor utsträckning saknas underlag som visar utvecklingen över tid som är statistiskt säkerställda. Viss kulturskolenära forskning görs men i liten utsträckning och i form av tillfälliga nedslag. Det har inte varit möjligt för utredningen att inom våra ekonomiska och tidsmässiga ramar själva ta fram kvantitativa och kvalitativa underlag mer än i mycket liten utsträckning.

6.11.1 Arbetssätt och verksamhetsformer som utgår ifrån barns och ungas perspektiv

Bedömning: Det är utredningens bedömning att det är viktigt att kommunerna utvecklar sätt att fånga upp barns och ungas röster för att göra verksamheten attraktiv för en större bredd av deltagare. Sådana insatser krävs även för att kunna planera och utvärdera de kommunala kulturskoleinsatserna.

Det är av stor vikt att kommunerna erbjuder breda kulturverksamheter så att de barns och ungas behov av en meningsfull fritid kan tillgodoses.

Den kommunala kulturskolan har en outnyttjad potential som konstnärlig mötesplats för barn och unga.

Att bredda verksamheten

Det förekommer att kommuner löpande bjuder in barn och unga för att ta reda på hur de lokala önskemålen ser ut genom referens- eller fokusgrupper eller andra demokratiska former. Sådana arbetsätt är viktiga för att utveckla verksamhetens inriktning och för att nå ett breddat deltagarunderlag.

I dag erbjuds dans, teater/drama och bild på många kulturskolor i landet och ytterligare andra konstformer som slöjd/hantverk, film, cirkus och litteratur är på väg in, men fortsatt är musiken i kraftig dominans (se avsnitt 3.3.1). Områden som arkitektur, litteratur och design är mycket ovanliga. En fortsatt breddning av verksamheten både ämnes- och genremässigt ser utredningen

positivt på för att fler barn och unga ska uppleva verksamheten som angelägen.

En breddning mot fler och nyare uttryck kan även innebära att öppna upp för cirkus eller urbana uttrycksformer som hip hop eller streetdance, hybrider mellan olika konstformer, mindre traditionella instrument eller andra uttryck som kan vara relevanta för barn och unga med utgångspunkt i ett lokalt perspektiv, exempelvis utifrån kulturell identitet. Enstaka kulturskolor har gett plats för de nationella minoriteternas egna konst- och kulturuttryck i sin verksamhet. Inom detta specifika område finns en stor utvecklingspotential, inte minst i de kommuner som är förvaltningskommuner inom ramen för regeringens minoritetspolitik.⁸⁵

För att åstadkomma ett målinriktat arbete med att bredda utbudet har vissa kommuner beslutat om mätbara effektmål som ska uppnås i verksamheten. Ett sådant arbetssätt kan få stora effekter på den önskade utvecklingen.

Digitalt skapande

Digitalt skapande har under senare år etablerats på kulturskolor runt om i landet. Det kan exempelvis röra sig om skapande med digital teknik inom bild, musik och film, ofta genom att flera konstområden blandas eller om animation och design. Digitala uttrycksformer erbjuder stora möjligheter för eget skapande till skillnad från mer traditionella uttrycksformer som tenderar att bygga mer på reproduktion. Att erbjuda digitala uttrycksformer kan även underlätta för att barn med motoriska svårigheter eller andra funktionsnedsättningar ska kunna uttrycka sig och delta i kulturskolans verksamhet.

Foto och film

Barns och ungas stora intresse för foto och film motsvaras inte av kulturskolans verksamhetsinnehåll. I regeringens filmproposition konstateras att film är en av de viktigaste konstformerna i vår tid. Den rörliga bilden är en självklar del i kommunikationen mellan

⁸⁵ Lag om nationella minoriteter och minoritetsspråk (SFS 2009:724).

människor och ett av de sju målen för den nationella filmpolitiken är att barn och unga har goda kunskaper om film och rörlig bild och ges möjlighet till eget skapande.⁸⁶ Svenska Filminstitutet menar att för att uppfylla det målet behövs filmpedagogik, både i vanliga skolan, inom folkbildningen men även inom landets kulturskolor.⁸⁷ Filminstitutet har en ambition om att utveckla samarbetet på nationell nivå kring filmpedagogik och kompetensförsörjning och kommunerna kan ansöka om bidrag till filmkulturell verksamhet för barn och ungdom för kulturskoleverksamhet. Bidraget omfattar för närvarande 3 miljoner kronor.

I alla län finns filmkonsulenter eller motsvarande funktioner som också skulle kunna vara till stöd för en utveckling av filmen i kulturskolorna. Utredningens förslag om en förstärkt samordning mellan kommuner och den regionala nivån kan bidra till en sådan utveckling.

Slöjd/hantverk

Barn och unga har som beskrivits i kapitel 3.6.1 ett stort intresse av slöjd/hantverk vilket inte återspeglas i kulturskolans utbud. Utredningens bedömning är att här finns en stor potential för kulturskolan. På samma sätt som kulturskolan i alla tider kompletterat den obligatoriska musikundervisningen i grundskolan finns samma möjligheter inom detta område. Slöjden har en etablerad struktur med en statlig nämnd och regionala hemslöjds konsulenter i samtliga län och utredningen menar att förslaget om en förstärkt samordning mellan kommuner och den regionala nivån kan bidra till att främja slöjd/hantverk i kulturskolornas verksamhet.

⁸⁶ Mer film till fler – en sammanhållen filmpolitik. Prop. 2015/16:132.

⁸⁷ Svenska Filminstitutet, Underlag Anna Serner. Inspel till utredningen i samband med Kulturskolerådets rikskonferens (2015).

Cirkus

Cirkus är ett relativt nytt konstområde med potential att anammas av fler kulturskolor. Med dess fysiska och lekfulla uttryck kan införande av cirkus vara ett steg för att nå andra barn och unga än dem som vanligtvis hittar till den kommunala kulturskolan.

Bild och litteratur

Bildskapande och litterärt/kreativt skrivande är två områden som i dag är svagt representerade i de kommunala kulturskolorna. Mot bakgrund av det stora intresse barn och unga har av dessa konstområden ser utredningen det som positivt att kommunerna avser att bredda sitt utbud mot dessa områden.⁸⁸

Att stärka kulturskolan som konstnärlig mötesplats och frizon

Kommunerna kan på olika sätt stärka kulturskolornas funktion som konstnärliga mötesplatser. Många kulturskolor har en tradition av att genomföra utställningar, konserter, teaterföreställningar eller musikalproduktioner där deltagarna själva, även tillsammans med andra professionellt yrkesverksamma än kulturskolans pedagoger, får pröva att arbeta med en rad olika uttrycksformer. Den typen av gränsöverskridande arbete involverar flera konstområden. Utredningen menar att kulturskolan bör utveckla denna tillgång i att vara en konstnärlig mötesplats som kan samla flera konstformer under samma tak och organisation. Sådana insatser tar vara på kulturskolans särart och är en stor tillgång för verksamheten som helhet.

Flera kommuner, såväl större som mindre, har valt att samla sina kulturverksamheter under ett och samma tak. Även fritidsgårdsverksamheter kan vara mer eller mindre integrerade med kulturskolan i syfte att nå fler unga. Karaktäristiskt för den här typen av samlade verksamheter är att där, förutom undervisningslokaler, även finns scener, café och olika rum för eget skapande. Sådana samarbeten, där fritidsgårdar och kulturskolan mer eller mindre

⁸⁸ Ungdomsstyrelsen, *Fokus 06 En analys av ungas kultur och fritid* (Ungdomsstyrelsen, 2006).

integreras med varandra, är följden av ett målinriktat kommunalt arbete i syfte att öppna upp kulturskoleverksamheterna för nya målgrupper och skapa nya möjligheter för samverkan. I Arvidsjaur har kulturskolan och den öppna fritidsverksamheten visat sig locka fler killar till verksamheten.⁸⁹

Det är av stor vikt att kommunerna kan erbjuda breda fritidsverksamheter så att behovet av en meningsfull fritid för de yngre medborgarna kan tillgodoses. I den ungdomspolitiska propositionen kopplas också målet med goda levnadsvillkor samman med de mänskliga rättigheterna. Enligt regeringens ungdomspolitiska proposition ska samhället skapa goda levnadsvillkor för individen med utgångspunkt i ungdomars rätt att komma i åtnjutande av de mänskliga rättigheterna, såsom de uttrycks i grundlagarna och i Sveriges konventionsåtaganden på området. Det innebär att ungdomar bland annat ska ha tillgång till kultur och fritid.⁹⁰

Utredningen menar att den kommunala kulturskolan har en outnyttjad potential som konstnärlig mötesplats för barn och unga.

Varierad undervisning och nya verktyg

För att kulturskolan ska vara öppen för och locka fler än de som redan är intresserade är det inte bara kulturskolornas innehåll som kan behöva anpassas. Även hur verksamheten bedrivs liksom, när och hur kulturskolan är öppen och tillgänglig kan anpassas efter deltagarnas önskemål och behov för att bli mer relevant. I många kommuner pågår en utveckling mot mer varierade arbetsätt.

Flera kommuner har inlett ett arbete för att uppnå en ökad flexibilitet när det gäller kulturskolans tillgänglighet vilket utredningen ser som mycket positivt. Bland annat erbjuds hel- och lovundervisning, läger- och kulturkolloverksamhet. Även regionala lovorkestrar har startats med deltagare från flera kommuner som repeterar och ger konserter i samband med skollov.

En annan typ av initiativ som prövas är öppen kulturskoleundervisning som varken kräver deltagaravgift eller anmälan i förväg och inte heller förutsätter ett långsiktigt engagemang. Sådan

⁸⁹ Kulturskolan magasin. Nr 2 2015 (Kulturskolerådet, 2015).

⁹⁰ *Med fokus på unga – en politik för goda levnadsvillkor, makt och inflytande*. Prop. 2013:14:191.

verksamhet genomförs i vissa fall i anslutning till fritidshem, fritidsgårdar eller på förskolor. Kommuner som har prövat att genomföra sådan verksamhet menar att dessa har lockat barn och unga som annars inte skulle ha hittat till kulturskolan. När deltagarna väl har upptäckt att denna verksamhet finns kan de själva välja att fortsätta delta där eller gå vidare till en ämneskurs eller någon annan undervisningsform som erbjuds vid kulturskolan. Då regelbunden undervisning inte passar alla barn och unga ser utredningen det som positivt med ett fortsatt utvecklingsarbete och om möjligt låta dessa olika undervisningsformer få komplettera varandra. Att sprida kunskap om varierade undervisningsformer föreslås vara en av uppgifterna för det föreslagna nationella kulturskolecentrumet (se avsnitt 6.3).

Kommunicera med hjälp av digital teknik

En väg för att än mer utveckla undervisningen utifrån deltagarnas förutsättningar och önskemål kan enligt utredningen vara ett ökat användande av digitala verktyg. I dag finns ett antal olika lärplattformar och den vanligast förekommande inom kulturskolan är Play Along som kombinerar funktioner som forum, chatt, video och dokumentbank så att kommunikationen mellan pedagoger och deltagare görs enkel och personlig och för att ett mer flexibelt arbets sätt ska vara möjligt. Det är ett komplement till den fysiska undervisningen i kulturskolan och rör inte i första hand undervisning på distans. Dansläraren kan exempelvis filma en lektion för att underlätta för eleverna att komma ihåg rörelserna eller deltagaren kan filma sig själv och visa sin lärare för att få tips och råd, titta på en instruktionsvideo, lägga upp en video eller bara se vilken tid lektionen börjar på torsdag. Användningsområdet är stort.

Utredningen menar att det är viktigt för kulturskolan att vara relevant för barn och unga och att ett sätt kan vara att möta dem på de platser där de befinner sig, även digitalt. Med digitala lärplattformar och verktyg kan undervisningen bli mer flexibel och kan dessutom öka barns och ungas inflytande över undervisningen och verksamhetens former.

Stärka barns och ungas delaktighet och inflytande

I en kulturskola som utgår från barns och ungas perspektiv är det naturligt att deltagarna har inflytande på de beslut som fattas. Elevinflytande är inte ovanligt inom kulturskolans område, majoriteten av eleverna har exempelvis samtal med sina lärare om sitt deltagande och konstutövande vilket utredningen ser som positivt.⁹¹ Även om kulturskolan i jämförelse med skolan inte har läroplaner och bedömningsgrunder att förhålla sig till är det viktigt att deltagarna får tid och utrymme att prata om hur det går, vad de tycker är meningsfullt eller vill få mer tid till.

Att ge barn och unga ett reellt inflytande innebär inte bara att få påverka vid själva undervisningstillfället utan också få reflektera kring andra delar av verksamheten. Frågan om vad reell delaktighet för barn och unga innebär är svår och kan vara bra att löpande föra en diskussion om.

6.11.2 Inkludering

Bedömning: Utredningen menar att en bredd av insatser behövs för att nå barn och unga oavsett bakgrund och eventuella funktionsnedsättningar. Ett målstyrt arbete, en ökad synlighet gentemot barn och föräldrar, en ökad angelägenhetsgrad, geografisk tillgänglighet, ett breddat utbud och motsvarande lärar-kompetens liksom lokalernas utformning och läge ser utredningen som betydelsefulla faktorer för att uppnå ett ökat deltagande.

Gruppundervisning bör utgöra normen i kulturskolan men de barn och unga som vill fördjupa sina kunskaper ska kunna erbjudas individuell undervisning.

Det är utredningens bedömning att terminsavgifter i kulturskolan är ett av flera hinder för deltagande och utredningen vill rekommendera avgiftsfrihet för barn och unga i familjer med försörjningsstöd. Att däremot enbart sänka avgifterna leder sannolikt inte till att nya grupper av barn hittar till verksamheten.

⁹¹ Kulturskoleutredningens enkät till elever i åk 6 (2015).

Göra verksamheten angelägen för barn och unga

Resultaten av en norsk studie som undersökt kulturskolornas inkludering visar att det största hindret för deltagande är hur verksamheten kommuniceras. De menar att stora grupper i samhället inte känner till verksamheten. För de exkluderade grupperna var kulturskolan ”rett og slett en godt bevart hemmelighet”.⁹² Nästan 50 procent av icke-deltagarna kände inte till att kulturskoleverksamhet existerade.

De norska forskarna ifrågasätter om det görs tillräckligt för att framställa kulturskolans utbud som ett attraktivt och angeläget fritidsutbud för breda grupper. Forskarna menar att kulturskolan inte uppfattas som det ”hottaste” utbudet som alla pratar om och att frågan om att göra kulturskolan relevant är en central och stor utmaning för en ökad inkludering i kulturskolorna som kräver ett tydligt ledarskap.⁹³ De menar att för att ha en hög trovärdighet bland barn och unga och vara relevant är det angeläget att arbeta med kulturskolan som varumärke. Utredningen menar att detta är betydelsefullt för den kommunala verksamheten om målet är en breddad rekrytering.

Nå barnen och deras föräldrar i deras vardag

Den kommunala kulturskolan behöver finnas, synas och marknadsföra sig på platser där barn och föräldrar finns för att lyckas med en bred rekrytering. Ett sätt att nå flera kan därför vara att kulturskolan blir närvarande i sammanhang där dessa unga rör sig, exempelvis på fritidsgårdar men även biblioteken och i skolan, i bostadsområden och framför allt i sociala medier. I vissa kommuner driver kulturskolan fritidsklubbar med kulturinriktning. Ungdomar i socioekonomiskt svagare bostadsområden är underrepresenterade i kulturskolan men inte i första hand för att de är ointresserade, utan trots att de gärna skulle vilja delta, vilket i mycket hög grad gäller flickor. Att de ändå inte deltar tyder på att det finns andra skäl, kanske att

⁹² E. Bjørnsen. *Inkluderende kulturskole. Utredning av kulturskoletilbudet i storbyene*. Prosjektrapport nr.5/2012. (Agderforskning 2012) s. 92.

⁹³ *Ibid.*

uppmuntrande föräldrastöd saknas,⁹⁴ av tillgänglighetsskäl eller av ekonomiska orsaker.

Under de samråd som utredningen genomfört med kulturskolechefer och pedagoger lyftes skolan fram som den viktigaste platsen att synas på för att nå alla barn. I Kulturskoleutredningens enkät till barn i årskurs 6 uppger ungefär 20 procent av eleverna att de har hittat till kulturskolan genom att kulturskolan har besökt skolan.⁹⁵ Samverkan mellan skolan och den kommunala kulturskolan har förekommit länge och tar många former men ändå präglas verksamheten fortsatt i många kommuner av en snedrekrytering. Frågan är om i hur stor mån exkluderade grupper kan nås via skolan, eller om kulturskolorna har förverkat möjligheten att genom skolan komma i kontakt med de barn och deras föräldrar som är underrepresenterade.⁹⁶ Kommuner som i stället prövar uppsökande former i bostadsområden där många familjer med liten kännedom om kulturskolan lever kan vara ett annat sätt att nå dessa på.

Inkludering betyder också att anpassa tilltalet till nya grupper av barn och unga. Att nå ut med relevant, tillgänglig och lockande information via internet är betydelsefullt, men även material i tryckt form behövs om nya målgrupper ska kunna nås. Uppdaterad och tydlig information är centralt för att göra kulturskolan tillgänglig; med bilder på lokalen och information på andra språk än svenska. I detta sammanhang kan även barn och unga vara med och tycka till om innehåll och utformning så att materialet kan anpassas utifrån målgruppernas önskemål.

Geografisk närhet viktig

Ett sätt att arbeta är genom att göra riktade satsningar som utgår från geografisk närhet och föräldraengagemang, något som flera kommuner har tagit initiativ till. Att ha nära till kulturskolan kan vara helt centralt för barns och ungas deltagande. Om kulturskola saknas i stadsdelar där många familjer med liten eller ingen vana av kulturskolan bor, finns en uppenbar risk för ett lågt deltagande. En

⁹⁴ Ungdomsstyrelsen, *Fokus 06 En analys av ungas kultur och fritid* (Ungdomsstyrelsen, 2006).

⁹⁵ Kulturskoleutredningens enkät till elever i åk 6 (2015).

⁹⁶ E. Bjørnsen. *Inkluderende kulturskole. Utredning av kulturskoletilbudet i storbyene*. Prosjektrapport nr.5/2012. (Agderforskning, 2012) s. 89.

annan aspekt är att det kan vara svårt att ta sig till kulturskolan på egen hand om det innebär att lämna stadsdelen. För yngre barn kan lokaler i anslutning till skolan vara bra eftersom det är en plats de och deras föräldrar redan känner till och känner sig trygga i, medan ungdomar kan behöva en mötesplats frikopplad från skolan som kan fungera mer som en frizon.

Det är av stor vikt att nå föräldrarna som kan bidra med stöd och uppmuntran, något som lyfts fram i ett flertal forskningsstudier inte minst när det gäller musikundervisning.⁹⁷ För att nå föräldrar med annat modersmål än svenska är det centralt att informationsmaterial finns översatt till flera språk. Information på såväl svenska som andra språk kan finnas lättillgängligt i anslutning till bibliotek, badhus och övriga idrottsanläggningar, bostadsföretag, kommunens kontaktcenter, i lokaler där svenska för invandrare och socialkontor. Att dessutom visa upp kulturskolan och erbjuda prova på-verksamhet på offentliga platser kan öka kunskapen om den kommunala kulturskolan hos andra samhällsgrupper än de som redan känner till verksamheten. Även det lokala föreningslivet kan vara en viktig ingång för att nå nya föräldragrupper.

Riktade insatser i bostadsområden som präglas av stor segregation genomförs bland annat av kommuner som har engagerat sig i kör- och orkesterskolan El Sistema. En bärande idé med verksamheten är dess sociala mål, dels genom att pedagogerna tar på sig ett socialt ansvar för barnen och dels genom att barnens familjer involveras i verksamheten. Genom att engagera föräldrar och andra familjemedlemmar skapas förutsättningar både för en bredare gemenskap och ett engagemang vilket i sin tur borgar för kontinuitet. Gottsunda Dans & Teater är ett annat exempel på en kommunal kulturverksamhet som förlagt sin verksamhet rent geografiskt till ett bostadsområde som präglas av stor segregation. Verksamheten är avgiftsfri och många timmar läggs på uppsökande arbete vilket är en förutsättning för att få barnen och ungdomarna att delta. Även här involveras föräldrar för att skapa en kontaktyta

⁹⁷ Se exempelvis G. E. McPherson & J. W. Davidsson, *Musical practice: Mother and child interactions during the first year of learning an instrument* (Music Education Research 4, 2002).

mellan familjen och teatern vilket ger en trygghet för de barn som deltar.

Gruppundervisning som norm

Utredningen menar att vikten av ett socialt samspel inte bör begränsas till informella möten i anslutning till kulturskolan utan att det är något som bör genomsyra hela verksamheten. Inom flera av de konstområden och uttryck som finns representerade inom kulturskolan som dans, teater och bild, är gruppundervisning redan norm. Inom musiken däremot, som är det överlägset vanligaste konstområdet, är den rådande normen en individuell lektion på 20 minuter, även om gruppundervisning och längre lektionstid också förekommer. Vid nära hälften av landets kulturskolor bedrivs 60 till 80 procent av undervisningen i form av individuell undervisning och på 20 procent av skolorna är andelen mellan 81 och 100 procent.⁹⁸ Kulturrådet ansåg redan 1972 att kommunerna bedrev en alltför ensidig verksamhet med inriktning mot musikgenren med betoning på enskild färdighetsträning i stället för gruppundervisning.⁹⁹

Pedagogisk forskning pekar på värdet av gruppundervisning när det gäller det estetiska området, inte minst inom musikområdet där den långa traditionen av enskild instrumentalundervisning ifrågasätts allt mer. Enskild undervisning ses som alltför isolerad och traditionsbevarande vilket riskerar att hämma pedagogisk utveckling och nytänkande.¹⁰⁰ Med gruppundervisning, då fler elever får undervisning av en eller flera lärare, kan det bli möjligt att erbjuda längre och fler lektioner per vecka, samtidigt som deltagarna utifrån ett gemensamt intresse får lära känna andra barn, lär sig samarbete och att lyssna på andra. Ensemble- och orkesterspel är mycket vanligt på många kulturskolor där deltagarna även får framträda inför en publik. Detta lyfts fram av kulturskoleelever i Riksförbundet unga musikanter som en av de viktigaste delarna av kulturskolans verksamhet; ”... att i ett sammanhang och med ett

⁹⁸ Kulturskoleutredningens enkät till landets kulturskolechefer (2015).

⁹⁹ *Ny kulturpolitik* SOU 1972:66.

¹⁰⁰ Se exempelvis S. Hallam, *Instrumental teaching: a guide to better teaching and learning* (Heinemann Educational Publishers, 1998).

tydligt mål för undervisningen och spelandet, blir det roligare och lättare att ta till sig ett instrument”.¹⁰¹

Frågan har varit aktuell under utredningens samråd och det har varit påtagligt att kulturskolesektorn stödjer en utveckling mot ökad gruppundervisning. Detta kom bland annat fram under Kulturskolerådets rikskonferens i Luleå i uttryck som: ”Mer grupp! Utveckla pedagogiken, möt barnen på ett bättre sätt. Elever tackar nej på grund av enskild undervisning – de vill vara i grupp”.¹⁰²

Södertälje kulturskola har, som beskrivits i avsnitt 3.3.2, nyligen övergått till gruppundervisning för samtliga barn och unga i musikverksamheten. Övergången har genomförts av pedagogiska skäl, med målet att höja nivån och kvaliteten i verksamheten. Förändringen har också medfört att fler barn kunnat erbjudas plats. Gruppundervisningen har också haft som mål att få pedagoger att arbeta tillsammans med en större grupp barn och unga, vilket syftar till att öka den kollegiala gemenskapen och möjligheten för kunskapsutbyte mellan pedagoger. Gruppundervisningens förtjänster, såväl för elever som för pedagoger, lyfts även fram som en av framgångsfaktorerna inom kör- och orkesterskolan El Sistema.¹⁰³

Utredningen menar att gruppundervisning bör utgöra normen i kulturskolan men att de barn och unga som vill fördjupa sina kunskaper, eller utifrån andra skäl, ska kunna erbjudas individuell undervisning.

Inkludering oavsett kön och ålder

När rådande normer utgör ett hinder för deltagande är ett aktivt och medvetet arbete med värdegrund och normkritik en god väg för att inkludera fler barn. I dag deltar fler flickor än pojkar inom de flesta av kulturskolans konstområden, 65 procent flickor och 35 procent pojkar deltar i ämneskurs. Detta avspeglar samma bild

¹⁰¹ Kulturskoleutredningens enkät till medlemmar i Riksförbundet unga musikanter (2015); A. Falk, *Modeller för undervisning på orkesterinstrument i Kulturskolan*. Inspel till kulturskoleutredningen (2016).

¹⁰² Workshop med Kulturskoleutredningen under Kulturskolerådets rikskonferens Luleå 2016-03-16.

¹⁰³ E. Sæther, M. Lindgren & Å. Bergman (kommande), *El Sistema – musiklektörer i en spänningsfylld modell för socialt inkluderande pedagogik*. Pedagogisk forskning i Sverige (kommande).

som präglar kulturlivet som helhet; kvinnor tar del av samhällets kulturutbud i högre utsträckning än män.

Skillnaderna i representation mellan olika ämnen är stora. Att skillnaderna är stora ser inte utredningen som ett problem i sig, och menar inte att alla konstformer bör ha en jämn könsfördelning. Däremot kan de könsnormer som påverkar såväl barnens val av uttryck och pedagogernas val av innehåll, som verksamheten som helhet, behöva problematiseras i personalgruppen. I de fall där barn och unga inte känner sig inkluderade på grund av tilltal eller utbud har kulturskolan möjlighet att spela en viktig roll för att ge en motbild till de könsrelaterade föreställningar som begränsar unga människors intressen och identitet. Även barn och unga som inte självklart identifierar sig som pojkar eller flickor kan känna sig exkluderade från undervisningen. Här finns utrymme för insatser så att alla barn och unga, oavsett kön, könsidentitet eller könsuttryck, ska känna sig inkluderade och välkomnade.

Att prova en ny aktivitet kan vara lättare om läraren också är en person som deltagaren kan identifiera sig med. Att ha förebilder med samma bakgrund som en själv har visat sig vara ett bra sätt att inkludera fler i verksamheten. Detta är något som flera kulturskolor jobbar med och även har i åtanke vid nyrekrytering. På motsvarande vis ser utredningen det som mycket väsentligt att de utbildningar som erbjuds för pedagoger i kulturskolan (se avsnitt 6.8) ger goda kunskaper i frågor om normkritik, genus och social inkludering.

Tonåringar slutar trots kulturintresse

Som tidigare beskrivits är högstadieåldern en tid då många lämnar kulturskolan, vilket vi kan anta har en mängd olika anledningar. Att tonåren är en tid då många slutar med sina fritidsaktiviteter är något som kulturskolan knappast ska lastas för, däremot är det viktigt att kulturskolan lyckas tillhandahålla ett utbud och arbetsätt som känns stimulerande och relevant, även för tonåringar. Under utredningens samråd har företrädare för kulturskolan uttryckt detta som ”en naturlig avgång vid 12–13 års ålder” och att det ”känns barnsligt när man blir tonåring” och det blir tydligt att

man är medveten om ett behov av att utveckla verksamheterna för denna målgrupp.¹⁰⁴

Konstnärliga uttryck upptar många ungdomars intresse när de utvecklar sin identitet. Unga skaffar sig med hjälp av konst och estetik kunskap om den egna identiteten, om sina relationer till andra och om sitt förhållande till världen.¹⁰⁵ I detta sammanhang blir det viktigt för kulturskolan att erbjuda en verksamhet där ungdomar kan vara kreativa, bygga vidare på egna erfarenheter och skapa nytt, inte minst med hjälp av digital teknologi.

Frågan om vilken betydelse ett ökat föräldrastöd, kan ha för ungdomars deltagande har väckts under utredningens samråd. I likhet med idrotten kan kulturskolorna aktivt medverka till att ta vara på föräldrars engagemang i samband med föreställningar, konserter, läger eller andra aktiviteter, något som utredningen sett flera exempel på.

Att just denna ålder är extra känslig var tydligt redan i 1965 års *Musikutbildningskommitté* som skriver att: ”Visserligen vet man av erfarenhet att många elever upphör att ta lektioner just i puberteten. Den frivilliga musikundervisningen på högstadiet ska emellertid också vara dimensionerad så att man där kan ta emot dem, vars intresse för eget musicerande vaknat först senare och sådana elever, som rent allmänt mognat sent.”¹⁰⁶ Denna slutsats vill utredningen instämma i. Kulturskolan är till både för barn och ungdomar och det är viktigt att det finns jämnåriga kamrater att identifiera sig med liksom att verksamheten och det rumsliga sammanhanget inte upplevs som barnsligt av de äldre. Det finns kulturskolor som använder sig av olika entréer och ytor för olika åldersgrupper, eller att vissa öppettider vigs åt äldre respektive yngre elever. För att rekrytera fler tonåringar till kulturskolan menar utredningen att det också bör vara relevant att erbjuda nybörjarkurser inriktade mot ungdomar.

¹⁰⁴ Workshop med Kulturskoleutredningen under Kulturskolerådets rikskonferens Luleå 2016-03-16.

¹⁰⁵ Se exempelvis K. Drotner, *At skabe seg – selv* (Gyldendal, 2006); O. Sernhede, *AlieNation is My Nation: Hiphop och unga mäns utanförskap i Det Nya Sverige* (Ordfront, 2002).

¹⁰⁶ SOU 1968:15, s. 66.

Barn och unga med funktionsnedsättningar

Folkhälsomyndigheten påpekar att utformningen av den fysiska miljön är särskilt viktig vad gäller fysisk aktivitet för personer med funktionsnedsättning.¹⁰⁷ Det ligger i linje med det inriktningsmål i regeringens strategi för genomförande av funktionshinderspolitiken som handlar om att förbättra möjligheten för personer med funktionsnedsättning att delta i kultur- och idrottslivet.¹⁰⁸

När barn med funktionsnedsättning har tillfrågats efterlyser de att vuxna i deras närhet ska ha en större kunskap om funktionsnedsättningar. Detta önskemål är särskilt starkt bland barn med neuropsykiatriska funktionsnedsättningar.¹⁰⁹ Detta bekräftas av att Barnrättskommittén i sin senaste granskning av Sverige uttryckt oro över att professionella som möter barn med funktionsnedsättning saknar nödvändiga kunskaper.

Barn och unga med funktionsnedsättningar är inte en homogen grupp vilket gör det svårt att prata om gemensamma behov eller gemensamma svårigheter eller var gränsen går mellan den som har och inte har en funktionsnedsättning. Landets kulturskolor har sannolikt alla erfarenhet av att möta barn med olika typer av förutsättningar som innebär att vissa anpassningar kan behöva göras. Ungefär hälften av kulturskolorna har inte någon specifik verksamhet för barn och unga med funktionsnedsättning.¹¹⁰ På de allra flesta kulturskolor deltar dessa barn i ordinarie verksamhet så långt det är möjligt men på några få kulturskolor är inte heller detta möjligt.¹¹¹

Utredningen menar att den grundläggande inställningen bör vara att utgå ifrån individens personliga förutsättningar och att anpassa verksamheten därefter. Funktionshinder kan innebära praktiska hinder så som trappor, trösklar och smala dörröppningar men också hinder i form av bristande kompetens och erfarenhet

¹⁰⁷ Statens folkhälsoinstitut, *Funktionsnedsättning, fysisk aktivitet och byggd miljö – Den byggda miljöns betydelse för fysisk aktivitet för vissa typer av funktionsnedsättning* (2011).

¹⁰⁸ Socialdepartementet, *En strategi för genomförande av funktionshinderspolitiken 2011–2016* (Regeringskansliet, 2011).

¹⁰⁹ Barnombudsmannen, *Respekt. Barn med funktionsnedsättning om samballets stöd* (2016); Barnrättskommittén, *Sammanfattande slutsatser och rekommendationer avseende Sveriges femte periodiska rapport*. (FN:s kommitté för barnets rättigheter, 2015).

¹¹⁰ Kulturskoleutredningens enkät till kulturskolechefer (2015).

¹¹¹ A. Di Lorenzo Tillborg, *Forskningsrapport om kulturskolors verksamhet för barn och unga med funktionsnedsättningar*. Opublicerat manus. (Malmö: Malmö Musikhögskola).

eller lektionsinnehåll som inte tillgodoser deltagarnas behov. Många anpassningar som kan underlätta för att barn och unga med funktionsnedsättningar ska kunna delta kan också övriga i verksamheten gynnas av, som en bra arbetsmiljö med rimlig ljudnivå och varierade undervisningssätt.

En hjälp i det lokala arbetet kan vara boken *Funktionsnedsättning, funktionsuppsättning – boken om hur vi får en kulturskola för alla* som togs fram av det tidigare Sveriges musik- och kulturskoleråd tillsammans med pedagoger som ett svar på sektorns kompetensbehov.¹¹² Även föreningen Passalen har tagit fram en handbok med råd om hur kulturskolan kan öka sin inkludering.¹¹³

Detta är ett område som utredningen menar kan gynnas av en ökad samverkan och redan i dag förekommer kommunala kompetenshöjande samarbeten. Även ett ökat samarbete inom kommunerna skulle kunna bidra till utveckling. Det är viktigt att ta vara på den samlade kunskap om barn och unga med funktionsnedsättning som finns i en kommun och att denna även kommer kulturskoleverksamheten till godo. I samband med att kommuner ansöker om utvecklingsbidrag från den Specialpedagogiska skolmyndigheten kan kulturskolan finnas med som ett komplement i ansökan.¹¹⁴

Utredningen ser ett stort behov av att systematiskt samla in och sprida erfarenheter och kunskap som byggts upp inom kommuner runt om i landet. Även kunskap med en grund i forskning och beprövad erfarenhet inom detta fält behöver nå fram till verksamheterna. Kulturskolor behöver även kunna inhämta råd och inspiration om hur barn och unga med funktionsnedsättningar kan inkluderas. Utredningen menar att detta är angelägna uppgifter för ett nationellt kulturskolecentrum (avsnitt 6.3) men även en ökad kommunal och regional samordning kan bidra till utveckling inom detta område (avsnitt 6.7). Med olika typer av främjandeinsatser som information och inspiration via internet, fortbildningsdagar och konferenser, kan dessa initiativ fungera som kunskapsstöd till kommunerna när det gäller att inkludera barn och unga med funktionsnedsättning. Det är utredningens bedömning att insatser inom detta område bör prioriteras vid bedömningen av de utvecklings-

¹¹² S. Gårdare och H. Sandh, *Funktionsnedsättning, funktionsuppsättning – boken om hur vi får en kulturskola för alla* (Sveriges musik- och kulturskoleråd, 2011).

¹¹³ Passalen, *Handbok IKA*. Inspel till utredningen (2015).

¹¹⁴ Möte med Specialpedagogiska skolmyndigheten 2015-01-28.

bidrag som utredningen föreslår att ett kulturskolecentrum ska ansvara för (avsnitt 6.4).

Migration och nya barn och unga i Sverige

En grupp som kulturvanemässigt står långt från kulturskolan är nyanlända barn och unga från andra länder. I och med det senaste årets ökning av nyanlända står i stort sett alla kommuner inför utmaningen att lyckas inkludera nya svenskar som flytt från sina hemländer. Här ser utredningen klara tecken på att kulturskolorna kan och vill men, också bör spela en viktig roll. Flera kulturskolor har tagit initiativ, till exempel Sala kulturskola, som har som ambition att skriva in samtliga asylsökande barn och unga i sin verksamhet. Viktiga samarbetspartners för att nå dessa barn och unga kan vara den lokala socialförvaltningen och organisationer inom det civila samhällets som arbetar med denna grupp.

Föreningen Kulturskolerådet genomförde under våren 2016 en konferens i Stockholm som fokuserade på att inkludera nyanlända barn och unga. Konferensen var upptakten till ett projekt, delvis finansierat av Allmänna arvsfonden, med syftet att ge ensamkommande och nyanlända barn och unga bättre uppväxtvillkor genom kulturskoleverksamhet. Att tidigt kunna erbjuda nyanlända barn och unga meningsfull fritidssysselsättning ser utredningen som en stor tillgång för en kommun. Kommunen tar i dessa fall vara på kulturskolan i egenskap av mötesplats som gör det möjligt att mötas i en skapande gemenskap utan det talade språket som barriär. Utredningen menar att kulturskolan, på samma sätt som övrig kommunal verksamhet, utgör en viktig del av samhällets välfärd som behöver förstärkas mot bakgrund av de många nya kommuninvånarna.

Avgift ett hinder för vissa

Ett av de hinder som utredningen har att belysa är de terminsavgifter och andra avgifter som kulturskolan tar ut. Många kulturskolor är fullt medvetna om denna problematik och prövar därför nya sätt att exkluderade grupper. I samtal med några av de kommuner som gjort riktade insatser för att inkludera barn i segreg-

erade stadsdelar framkommer att avgiftsfri verksamhet varit nödvändig. I de fall man prövat att ta ut även en mycket låg avgift har barnen uteblivit. Men de menar också att enbart avgiftfrihet inte räcker.

Utredningens slutsats är att terminsavgifter i kulturskolan är ett av flera hinder för deltagande (se även avsnitt 3.6.2). Att enbart sänka avgifterna leder sannolikt inte till att nya grupper av barn hittar till verksamheten. För detta krävs att sänkta avgifter kombineras med andra insatser så att kulturskolan blir mer bekant och inkluderande även för dem som inte känner sig hemma i verksamheten i dag.

Den tidigare fritidspengen, som syftade till att underlätta för barn i familjer med försörjningsstöd att delta i organiserade fritidsverksamheter går inte längre att söka. Ersättningen avskaffades den 1 januari 2016 och i stället har riksnormen för barn höjts inom försörjningsstödet. För barn i åldrarna 7–18 år samt hemmavarande skolungdomar i åldern 19–20 år har normen höjts med 250 kronor per månad, det vill säga 3 000 kronor per år.

Även om försörjningsstödet tar hänsyn till barns och ungas rätt till en meningsfull fritid vill utredningen rekommendera kommunerna att tillämpa avgiftsfrihet för barn och unga i familjer med försörjningsstöd för att underlätta för ett bredare deltagande. Kommunerna bör i sådana fall beakta kommunalrättsliga grundprinciper och att kompetensenligheten måste bedömas i varje enskilt fall.

6.11.3 Att överbygga avstånd

Bedömning: Det är utredningens bedömning att transporter är en viktig fråga för barns och ungas tillgänglighet till kulturskola.

Fjärrundervisning med hjälp av digital teknik har en stor potential för att öka barns och ungas deltagande.

Skolskjuts som hinder och möjlighet

På många håll i landet sätter skolskjutsen ramarna för barns och ungas möjligheter att delta i den kommunala kulturskolans verksamhet. Det exakta antalet som har rätt till skolskjuts vet vi inte men det rör sig om många barn och unga som i vissa fall åker långt för att ta sig till och från skolan. I de fall där kulturskoleundervisning inte ges under skoldagen eller i direkt anslutning till denna, och innan skolskjutsen går, eller där det saknas en väl fungerande kollektivtrafik, krävs att föräldrar eller andra vuxna har möjlighet att lämna och hämta barnen. Barn som kommer från familjer som saknar sådana förutsättningar riskerar att exkluderas från undervisning. Ett flertal kulturskolechefer från framför allt norra Sverige menar att det är svårt att bedriva kulturskoleverksamhet i kommuner där många elever är beroende av skolskjuts om inte verksamheten pågår under eller i direkt anslutning till skoldagen.

I de kommuner där skolskjuts ingår som en del av den befintliga kollektivtrafiken förekommer att elever får skolkort med fyra resor per dag som också inkluderar fritidsaktiviteter. Detta förutsätter att det finns befintlig kollektivtrafik som passar för resor mellan kulturskolan och hemmet. I några kommuner har man löst problemet genom en ökad flexibilitet och låter yngre elever åka med en senare buss, till exempel den buss som är avsedd för gymnasieeleverna. När det gäller resor mellan kommuner, för till exempel elever som går i grundskola eller gymnasieskola i en annan kommun än hemkommunen, kan en ökad interkommunal samverkan underlätta för barn och unga att delta i andra kommuners kulturskoleverksamhet. Det kan också göra det möjligt för dem med ett smalt kulturintresse att få undervisning i en annan kommun eller att utöva sitt konstuttryck tillsammans med andra barn som har samma intresse.

Utredningen är medveten om frågans komplexitet men det är utredningens bedömning att transporter är en viktig fråga för barns och ungas tillgänglighet till en kulturskola. Utredningens förslag om att skapa bättre förutsättningar för samordning mellan kommuner och den regionala nivån (avsnitt 6.7) avser att bidra till utveckling inom området.

Fjärrundervisning kan öka deltagandet

Några kulturskolor har börjat undersöka hur fjärrundervisning kan bidra till att inkludera fler barn och unga men initiativen är hittills få. Utredningens bedömning är att detta är ett område där insatser av det föreslagna nationella kulturskolecentrumet liksom en ökad kommunal och regional samordning kan göra stor skillnad. Fjärrundervisning kan vara ett alternativ för den som bor långt ifrån närmaste kulturskola eller är bosatt i en kommun där kulturskolans utbud är begränsat. Genom att deltagaren kan ha kontakt med en pedagog över internet kan undervisning genomföras på distans med färre fysiska träffar men ändå med fullt lärarstöd. Barn och unga som deltar i fjärrundervisning kan också delta i projekt eller en orkester med andra deltagare på kulturskolan. Undervisningsformen kan ge en större flexibilitet och även tilltala många barn och unga, men den kräver också ett större ansvar från deltagaren och en hög kvalitet vad gäller såväl bild som ljud under själva överföringen. Ett utvecklingsarbete som Ålands musikinstitut driver har visat att det är fullt möjligt att skapa en undervisningssituation där deltagare och pedagog kan kommunicera i realtid utan störande eftersläpning och med mycket god bild- och ljudkvalitet.

Utredningen vill understryka vikten av att fjärrundervisning inte kan ersätta fysiska möten med pedagogen eller andra deltagare. Det kan vara en fördel att genomföra undervisningen digitalt i kulturskolans lokaler. På så sätt kan deltagaren få specialiserad fjärrundervisning inom sitt uttryck men även möta andra pedagoger och deltagare i gemensamma aktiviteter som till exempel orkesterpel eller större projekt.

6.11.4 Goda arbetsförhållanden

Bedömning: Utredningens bedömning är att den som arbetar i en kulturskola bör ha tillgång till kompetensutveckling och kunna bedriva sin verksamhet i lokaler som är anpassade för verksamheten med ändamålsenlig utrustning.

Det har under utredningens samråd framkommit att behovet av kompetensutveckling generellt är stort inom kulturskolan, något

som även föreningen Kulturskolerådet har påpekat vikten av. Utredningens har uppmärksammats på att det kan vara svårt för pedagoger inom kulturskolornas mindre konstområden att få förståelse för områdets specifika förutsättningar, eftersom verksamheternas största kompetens av tradition ligger inom musikområdet.¹¹⁵ I exempelvis Västra Götaland tar regionen ett ansvar för fortbildningen av kulturskolans pedagoger. Att hitta kommungemensamma former för fortbildning har utredningen identifierat som ett behov som förslaget om en ökad regional samordning skulle kunna tillgodose (se avsnitt 6.7). Insatser som gynnar kompetensutveckling bör även kunna beaktas inom ramen för utredningens förslag om att inrätta statsbidrag för att främja utveckling av de kommunala kulturskolorna.

För att den kommunala kulturskolan ska kunna vara en inkluderande bildningsinstitution ser utredningen det som av vikt att fokus läggs på den pedagogiska utvecklingen i syfte att utveckla ett gemensamt professionellt språk. Detta förutsätter att tid avsätts i verksamheterna för att utifrån pedagogiska diskussioner och kollegial reflektion och genom att ta vara på beprövad erfarenhet och forskning, lägga fast vilka de grundläggande villkoren för undervisningen bör vara. Kulturskolan behöver gemensamt reflektera över vad som är väsentligt att åstadkomma inom den gemensamma verksamheten.¹¹⁶

Den som arbetar i kulturskola bör ha goda arbetsförhållanden och kunna bedriva undervisning i lokaler som är avsedda för ändamålet och ha tillgång till den utrustning som verksamheten kräver. Som beskrivits i avsnitt 3.5 förekommer att kulturskolans pedagoger arbetar i en miljö som medför en hög arbetsbelastning och stora påfrestningar i synnerhet för hörseln. Underlagen är få på detta område, men medvetenheten om lämpliga lokaler har ökat menar Lärarförbundet¹¹⁷ men vad gäller arbetsbelastningen finns tydliga svårigheter. Anställda i sektorn upplever sig ha fått en ökad arbetsbelastning under senare år bland annat genom att nya arbetsuppgifter har introducerats utan att motsvarande tid har lagts till.

¹¹⁵ Mejl från teaterlärare i Västmanlands kulturskolor. Inspel till Kulturskoleutredningen 2016-09-13.

¹¹⁶ A-L Claesson, J. Gustafsson & T. West, *Musikutbildning i en föränderlig tid, Pedagogiska publikationer från Kungliga Musikhögskolan 1996:1* (KMH-förlaget, 1996).

¹¹⁷ Möte med Lärarförbundet 2016-06-09.

7 Konsekvensanalys

Enligt 14 § kommittéförordningen (1998:1474) ska kommittéer beräkna och redovisa ekonomiska konsekvenser av sina förslag. Detta gäller kostnaderna eller intäkterna för staten, kommuner, landsting, företag eller andra enskilda. När det gäller kostnadsökningar och intäktsminskningar för staten, kommuner eller landsting, ska kommittén föreslå en finansiering. En sådan redovisning görs nedan i avsnitt 7.14.

Enligt 15 § kommittéförordningen ska kommittéer även analysera konsekvenser för det kommunala självstyret, brottsligheten och det brottsförebyggande arbetet, för sysselsättning och offentlig service i olika delar av landet, för små företags arbetsförutsättningar, konkurrensförmåga eller villkor i övrigt i förhållande till större företag, för jämställdheten mellan kvinnor och män eller för möjligheterna att nå de integrationspolitiska målen.

7.1 Förslagen i korthet

Det är utredningens mening att en juridisk ram i form av en kulturskolelag vore mest verkningsfullt för att tydliggöra att kulturskola är av nationellt intresse, men mot bakgrund av de ekonomiska konsekvenser som den så kallade finansieringsprincipen föranleder när en kommunal tidigare frivillig uppgift görs obligatorisk (avsnitt 5.3), bedömer utredningen att det inte är görligt att överlämna ett sådant förslag till regeringen. En helstatligt finansierad kulturskola ser inte utredningen som ett mål i sig, utan det är en lagreglerad kommunal kulturskola, i likhet med landets folkbibliotek, som bedöms som angeläget.

I stället föreslår utredningen att ett antal sammanhängande förslag genomförs och att en utvärdering utförs efter tre år för att

avgöra vilken effekt förslagen har haft på barns och ungas tillgång till en inkluderande kulturskola. Om utvärderingens resultat visar att tillgång till kommunal kulturskola fortsatt saknas, och om det finansiella läget så tillåter, bör regeringen överväga att skärpa styrningen och genom lagstiftning göra den kommunala kulturskolan obligatorisk i form av kulturskola som drivs av en enskild kommun eller genom samverkan med annan kommun.

Utredningen föreslår att regeringen för riksdagen bör lägga fram nationella mål för den kommunala kulturskolan. Med utgångspunkt i dessa mål föreslår utredningen följande sammanlänkade förslag:

- Ett nationellt kulturskolecentrum
- Bidrag till kommunal samordning på regional nivå
- Utvecklingsbidrag
- Förstärkta utbildningsvägar för att uppnå en inkluderande kulturskola på egen grund
- Kulturskolerelaterad forskning
- Tidsbegränsat verksamhetsbidrag till kulturskola
- Bidrag till nationell spetskompetens
- Utvärdering

Dessa förslag avser att bilda en robust infrastruktur för kulturskolesektorn och bidrar till att tydliggöra statens, landstingens respektive kommunernas ansvarstagande för barns och ungas tillgång till kulturskola av hög kvalitet. Den kommunala kulturskolan är en del av samhällets välfärd. Parterna medverkar till att utifrån sina kompetenser skapa en robust infrastruktur med barnet i centrum och samverkan som frivillig grund.

Förslagets konsekvenser redovisas nedan.

7.2 Nationella mål

Utredningen föreslår att regeringen för beslut av riksdagen lägger fram följande mål:

Förslag: Regeringen bör för riksdagen lägga fram nationella mål för den kommunala kulturskolan.

En kommunal kulturskola ska

- ge barn och unga möjlighet att lära, utöva och uppleva konstuttryck i första hand i grupp,
- bedrivs på barns och ungas fria tid,
- präglas av hög kvalitet och en konstnärlig och genremässig bredd med verksamhet inom tre eller flera konstuttryck,
- tillämpa en pedagogik som utgår från barnets egna erfarenheter och intressen,
- ge barn och unga goda förutsättningar att ha inflytande på verksamhetens utformning och innehåll,
- ha en hög andel pedagogiskt och konstnärligt utbildad personal,
- verka i för verksamheten anpassade lokaler med ändamålsenlig utrustning,
- aktivt verka för att kommunens barn och unga har kännedom om kulturskolan och ges likvärdig möjlighet att delta i dess verksamhet, och
- arbeta i bred samverkan och bedriva en utåtriktad verksamhet gentemot det övriga samhället.

För att följa och stödja det kommunala arbetet utifrån dessa mål föreslår utredningen att ett nationellt kulturskolecentrum inrättas med ansvar för att följa nationell uppföljning och statistik.

Ekonomiska konsekvenser för staten

Förslaget har inga ekonomiska konsekvenser.

Ekonomiska konsekvenser för kommuner och landsting

Förslaget har inga ekonomiska konsekvenser.

Samhällsekonomiska konsekvenser

Nationella mål för verksamheten syftar till främja en mer jämlik och likvärdig kommunal kulturskola genom att tydliggöra de förhållningssätt och målsättningar som utredningen menar bör genomsyra det kommunala arbetet som en vision och en vägledning för att verksamheten ska kunna vara relevant i sin samtid.

Status quo

En avsaknad av nationella mål för den kommunala kulturskolan skulle sannolikt innebära fortsatta stora skillnader i barns och ungas tillgång till en inkluderande kulturskola över landet och därmed sämre möjligheter till kulturutövande.

7.3 Nationellt kulturskolecentrum

Utredningen föreslår att ett nationellt kulturskolecentrum inrättas som ett särskilt beslutsorgan inom Statens kulturråd med följande ansvarsområden:

- Nationell uppföljning
- Främja erfarenhetsutbyte och samverkan
- Främja kulturskolerelaterad kunskap med grund i forskning och beprövad erfarenhet
- Fördela utvecklingsbidrag
- Fördela bidrag till nationell spetskompetens
- Fördela bidrag för kulturskoleverksamhet i gles- och landsbygd

Ett nationellt kulturskolecentrum (avsnitt 6.3) föreslås inrättas som ett särskilt beslutsorgan inom Statens kulturråd.

Ekonomiska konsekvenser för staten

Kostnaden för verksamheten kan uppskattas till 11 miljoner kronor. Denna uppskattning bygger på 8 årsarbetskrafter, där den årliga kostnaden för varje årsarbetskraft beräknats till 1 miljon kronor, inklusive lön och sociala avgifter samt en schablonmässigt beräknad över head-kostnad för exempelvis lokaler. Antalet årsarbetskrafter är en grov uppskattning av den arbetstid som verksamheten kräver och har fördelats enligt följande: två årsarbetskrafter för nationell statistik och uppföljning, två årsarbetskrafter för bidragsfördelning, två årsarbetskrafter för erfarenhetsutbyte och samverkan, en årsarbetskraft för forskningsfrämjande. Därutöver beräknar utredningen att en årsarbetskraft för verksamhetens ledning tillkommer.

Utöver denna schablonmässiga beräkning av kostnad per årsarbetskraft bygger beräkningen på att verksamheten behöver en budget för andra utgifter på cirka 3 miljoner kronor. I detta ingår t.ex. kostnader för webbsida, informations- och kommunikationsinsatser, resor och kostnader för köp av externa tjänster.

Därutöver föreslås att verksamheten anvisas ett bidragsanslag om 226 miljoner kronor. Av dessa föreslås 200 miljoner kronor fördelas i form av utvecklingsbidrag (avsnitt 6.4), 10 miljoner kronor i form av ett tidsbegränsat verksamhetsbidrag till kulturskola (6.5) samt 5 miljoner kronor i form av ett bidrag till nationell spetskompetens (avsnitt 6.6).

Ekonomiska konsekvenser för kommuner och landsting

Förslaget om att uppdra åt ett nationellt kulturskolecentrum att ansvara för nationell uppföljning innebär vissa kostnader för landets kommuner på grund av ett nytt krav om uppföljning. Kostnaden för uppföljning av kulturskoleverksamhet beräknas till 427 000 kronor.

Samhällsekonomiska konsekvenser

Förslaget svarar upp mot ett behov av ökat erfarenhetsutbyte, kunskap och utvecklingsmöjligheter som uttrycks av de kommuner utredningen har varit i kontakt med. Ett sådant centrum är en

viktig beståndsdel i en stödjande infrastruktur som avser att bidra till höjd kvalitet och ökad tillgänglighet i den kommunala kulturskolan. En kulturskola som präglas av hög kvalitet kan bidra till att öka attraktionskraften hos en kommun och göra den mer intressant att leva i. I många, i synnerhet mindre kommuner, har kulturskolan redan i dag en central funktion för det lokala kulturlivet och med ytterligare bredd, både vad gäller deltagande barn och unga och vad gäller utbudet, kan kulturskolan få en än bättre kompetens i rollen som kulturresurs som kan möta det övriga samhällets behov.

Status quo

I avsaknad av en nationell aktör på kulturskoleområdet kommer sannolikt verksamheternas behov av kunskapsutveckling, erfarenhetsutbyte, samverkan och uppföljning inte att tillgodoses. På sikt kan det innebära att kulturskolan förlorar sin starka position i samhället på grund av bristande relevans sett ur ett medborgarperspektiv.

7.4 Bidrag till regional samordning

Utredningen föreslår att vissa statsbidrag till regional kulturverksamhet förordning (2010:2012) ska tillskjutas 10 miljoner kronor per år i syfte att förstärka samordningen av kommunal kulturskoleverksamhet på regional nivå (se avsnitt 6.7). En sådan ny inriktning av bidraget förutsätter ett tillägg om *kulturskoleverksamhet* som ett nytt verksamhetsområde i bidragets förordning. Det föreslagna beloppet har beräknats utifrån 0,5 miljoner kronor för vardera av landets tjugo landsting och Gotlands kommun.

Det är visserligen inte en uppgift för staten att råda över hur kommuner och landsting samverkar. Men staten kan bidra till att skapa bättre förutsättningar för att samverkan på frivillig grund ska komma till stånd. Staten finansierar regionala kulturverksamheter tillsammans med landstingen och eftersträvar en god användning av resurserna. Att särskilt uppmärksamma barns och ungas rätt till kultur uttrycks även av de nationella kulturpolitiska målen som är styrande för staten och vägledande för kommuner och landsting.

Statsbidraget bör med tiden anpassas utifrån de nya organisatoriska förutsättningar som ges med anledning av kommande förslag från Indelningskommittén (Fi 2015:09).

En ändring i förordning (2010:2012) föreslås träda i kraft den 1 januari 2018.

Ekonomiska konsekvenser för staten

Utredningen föreslår att 10 miljoner kronor, beräknat utifrån 0,5 miljoner kronor per län, avsätts till att underlätta för samordning mellan kommuner och den regionala nivån i landets tjugo landsting och Gotlands kommun.

Ekonomiska konsekvenser för kommuner och landsting

Förslaget om att förstärka samordningen av kommunal kultur- skoleverksamhet på regional nivå förutsätter en motprestation av bidragsmottagaren i enlighet med förordningen om fördelning av vissa statsbidrag till regional kulturverksamhet. Sådana statsbidrag får endast användas till verksamhet som även får bidrag från landsting, kommun eller annan huvudman vilket leder till en utgiftsökning för kommunerna. Det innebär att den kommun som väljer att inte lämna bidrag kan inte heller få bidrag från landstinget. Omfattningen av en sådan utgiftsökning är av förklarliga skäl svår att på förhand bedöma. Eftersom bidraget syftar till en ökad samordning, ökad interkommunal samverkan och samverkan med den regionala nivån bör förslaget på sikt kunna leda till minskade kostnader för den enskilda kommunen.

Samhällsekonomiska konsekvenser

Utredningen ser stora möjligheter att kunna bryta den relativa isolering som den enskilda kommunala kulturskolan ofta präglas av genom att främja en ökad samordning kommuner emellan och med den regionala nivån (avsnitt 6.7). Kommunernas villkor skiljer sig kraftigt åt och små kommuner eller kommuner i glesbygd har

exempelvis inte samma förutsättningar vad gäller tillgänglighet eller för att bygga kompetens på det sätt som en stor organisation har.

De samråd som utredningen genomfört visar på ett stort intresse från landsting/regionala aktörer och kommuner för en förstärkt infrastruktur för samverkan. Det kan vara svårt att frigöra resurser från en enskild kulturskola för att bidra till ökad interkommunal och regional samverkan, både sett till förmåga och mandat. Där-
emot kan en regional aktör, som verkar utifrån ett kommun-
gemensamt uppdrag, verka för allas bästa, med en helhetssyn och
överblick som är svårt att uppnå för en enskild kommun.

Detta förslag syftar till att ge ökade förutsättningar för sam-
verkan kommuner emellan, liksom mellan kulturskolor och de
kulturinstitutioner och organisationer som har landsting eller region
som huvudman, i syfte att bättre ta till vara de gemensamma resurs-
erna. På så sätt kan en bred kvalitetshöjning och ökad effektivitet
uppnås. Denna kvalitetshöjning berör flera delar av verksamheten;
utifrån ett barnperspektiv kan en ökad samverkan mellan kultur-
skolor och kulturinstitutioner ge barn och unga ökad tillgång till
flera uttrycksformer genom att de får ta del av andra kommuners
eller av andra kulturaktörers kompetens. En fungerande kollektiv-
trafik är ett annat samverkansområde där kommuner och landsting
ofta har en delad kompetens. En förstärkt samverkan kan öka barns
och ungas tillgång till kultur och kulturskoleverksamhet i hela
länet. Utifrån ett personalperspektiv ger sektorn uttryck för ett
stort behov av kompetensutveckling där de enskilda kommunerna
lätt kommer till korta exempelvis vad gäller IT som redskap i under-
visningen, för att överbrygga stora avstånd i glesbygd eller för
digitalt skapande. Större samverkansprojekt gentemot högskola
och universitet liksom kontakter med nationella kulturinstitutioner
underlättas genom en regional aktör. Sett utifrån ett kultur- och
utbildningsperspektiv kan en samverkanskedja från kulturskola till
professionella kulturverksamheter och högskolor bidra till ett
bättre resursutnyttjande och att få ökad tillgång till en ung publik.

Status quo

I avsaknad av en regional aktör kommer dagens situation med enskilda kommuner som bedriver kulturskolor med små möjligheter till utveckling, samverkan och erfarenhetsdelning sannolikt att bestå.

7.5 Utvecklingsbidrag

För att främja utveckling av de kommunala kulturskolorna föreslår utredningen att ett nytt statsbidrag på 200 miljoner kronor inrättas (se avsnitt 6.4).

Följande tre huvudområden kan sägas sammanfatta de fält där utvecklingsbehoven bedöms vara som störst, men även andra områden bör vara bidragsberättigade:

- Breddning av konstområden
- Inkludering och tillgänglighet
- Pedagogisk utveckling

Inom dessa områden är det utredningens bedömning att insatser som ökar deltagandet av barn och unga med intellektuella eller fysiska funktionsnedsättningar ska prioriteras. I övrigt ska de lokala behoven styra och bredden av insatser som beviljas medel bör vara stor.

Fördelning och uppföljning av statsbidraget föreslås vara en uppgift för ett nationellt kulturskolecentrum. En kommun eller kommuner i samverkan föreslås kunna söka bidraget. Även en samordnande funktion på regional nivå bör i samverkan med kommuner kunna ansöka om utvecklingsbidrag. Till ansökan bör bifogas en strategisk handlingsplan som tagits fram med för verksamheten berörda parter. Ytterligare en förutsättning för att få del av stödet är att kulturskolan ska erbjuda eller ha för avsikt att erbjuda, verksamhet inom minst tre konstområden.

En förordning föreslås styra fördelningen av statsbidraget som föreslås träda i kraft den 1 januari 2018.

Ekonomiska konsekvenser för staten

Ett utvecklingsbidrag till kulturskoleverksamhet beräknas uppgå till 200 miljoner kronor.

Ekonomiska konsekvenser för kommuner och landsting

Förslaget innebär ett ekonomiskt tillskott för den sökande vars ansökning beviljas.

Samhällsekonomiska konsekvenser

Utredningen menar att bidraget ger förutsättningar för kulturskoleutveckling inom de områden där kommunernas utvecklingsbehov bedöms vara som störst. Det ger även utrymme för närhet till mottagarna och lokala variationer. Ett sådant utvecklingsbidrag, som komplement till det egna ekonomiska åtagandet, kan öka barns och ungas förutsättningar att få tillgång till kulturskola av hög kvalitet, oavsett bostadsort och personlig bakgrund.

Status quo

Sannolikheten är stor att de skillnader som i dag präglar barns och ungas tillgång till kulturskola av hög kvalitet ytterligare kommer att förstärkas. Många av dagens kommuner står inför stora utmaningar med ett ökande antal barn i skolåldern, växande krav på äldreomsorg och många nyanlända som ska etablera sig i samhället. Detta kommer att innebära ekonomiska påfrestningar och prioriteringar i den kommunala samhällsservicen. Utredningen kan se en risk för att en frivillig verksamhet som kulturskoleverksamhet kan komma att ifrågasättas och i värsta fall läggas ner. En sådan utveckling skulle enligt utredningens mening betyda att den kommunala servicen skulle få än svårare att leva upp till kravet på likvärdighet för alla medborgare vilket står i motsats till intentionerna i såväl barnkonventionen som i de nationella kulturpolitiska målen.

7.6 Tidsbegränsat verksamhetsbidrag till kulturskola

Utredningen föreslår att ett statsbidrag till kulturskoleverksamhet ska inrättas i form av ett tidsbegränsat verksamhetsbidrag på sammanlagt 10 miljoner kronor (se avsnitt 6.5). Kommuner med liten folkmängd samt låg befolkningstäthet ska kunna rekquirera 500 000 kronor i bidrag förutsatt ett eget ekonomiskt åtagande på 50 procent. Ett nationellt kulturskolecentrum ska ansvara för att fördela bidraget.

Att bedriva kulturskola är ett frivilligt åtagande som faller inom ramen för den kommunala självstyrelsen. Utredningens kartläggning visar att en viss typ av kommuner med liten befolkning och låg befolkningstäthet av strukturella skäl tenderar att ha sämre förutsättningar än andra att bedriva kulturskola. Det nya bidraget bör därför bidra till att starta eller förstärka den pågående kulturskoleverksamheten i de kommuner som uppfyller bidragets kriterier. Åtterrapporering av bidraget föreslås utgå från antal anställda och antal elevplatser.

Att fördela och följa upp detta bidrag föreslås vara en uppgift för det nationella kulturskolecentrumet. Bidraget bör kunna ges under maximalt fem år så att en kommun kan starta alternativt förstärka sin verksamhet. Under den tiden har en kommun möjlighet att bygga upp och bemanna, skapa kännedom om verksamheten lokalt, etablera potentiella samverkansformer med andra kulturaktörer på kommunal eller regional nivå och förankra hur verksamheten ska bedrivas när ett statligt bidrag inte längre utgår. För att underlätta för kommunernas långsiktiga planering föreslås bidraget kunna rekquireras för som längst tre år i taget. Kvarstår kommunens behov efter denna period bör kommunen vara berättigad att söka samma bidrag för maximalt två år såtillvida att kommuner uppfyller de krav som ställs på den sökande.

En förordning föreslås styra fördelningen av statsbidraget som föreslås träda i kraft den 1 januari 2018.

Ekonomiska konsekvenser för staten

Ett riktat statsbidrag i form av ett tidsbegränsat verksamhetsbidrag till kulturskoleverksamhet beräknas till 10 miljoner kronor.

Ekonomiska konsekvenser för kommuner och landsting

Eftersom bidraget föreslås bygga på att kommunerna gör ett eget ekonomiskt åtagande för kulturskoleverksamhet kommer de kommuner som uppfyller kriterierna för detta bidrag, så långt medlen räcker, att behöva avsätta egna medel till motsvarande belopp av bidragets storlek. Majoriteten av de kommuner som skulle vara berättigade till bidrag har en anslagspost för kulturskola. För dessa innebär ett krav på eget ekonomiskt åtagande ingen ökad ekonomisk påfrestning. För de kommuner som inte bedriver kulturskola krävs däremot ett tillskott för att få del av bidraget.

Med statsbidragets föreslagna utformning; att genom rekvisition utifrån fastställda kriterier få del av bidraget, har utredningen haft i avsikt att förenkla kommunernas hantering av bidraget med så små krav på administrativa resurser som möjligt.

Samhällsekonomiska konsekvenser

Med det föreslagna statsbidraget är det utredningens bedömning att kommuner som har särskilda svårigheter att bedriva frivillig kulturskoleverksamhet får förbättrade förutsättningar för att starta eller förstärka pågående kulturskoleverksamhet.

Höjd kvalitet och ökad likvärdighet vad gäller tillgång till kommunal kulturskola innebär ett arbete i linje med de nationella kulturpolitiska målen vilka särskilt lyfter fram barns och ungas rätt till kultur.

Status quo

Utredningen ser en risk för att barns och ungas tillgång till kulturskoleverksamhet av hög kvalitet kan komma att minska ytterligare i kommuner som kännetecknas av stora avstånd och en negativ befolkningsutveckling. Tillgänglig statistik visar att de kommuner som har beslutat lägga ner sin kommunala kulturskola eller kraftigt minskat de ekonomiska ramarna för kulturskolan, får stora konsekvenser för barns och ungas kulturutövande. Det är sällsynt att en bred kulturskoleverksamhet åter byggs upp och de som växer upp i dessa kommuner får påtagligt sämre förutsättningar att utöva kul-

tur eftersom kulturskola i sådana kommuner ofta är det enda forumet för barns och ungas kulturutövande.

7.7 Bidrag till nationell spetskompetens

Utredningen föreslår att ett nytt statsbidrag ska inrättas i form av ett statsbidrag till kulturskoleverksamhet med nationell spetskompetens på 5 miljoner kronor (se avsnitt 6.6). Fördelning och uppföljning av statsbidraget ska vara en uppgift för ett nationellt kulturskolecentrum.

Bidraget syftar till att öka ungdomars möjligheter att på en avancerad nivå få möta professionellt verksamma. Utredningen menar att initiativ där konstnärligt nyskapande integreras är särskilt intressant. En sådan verksamhet ska bygga på ett brett samarbete med andra relevanta aktörer och vara öppen för specialintresserade ungdomar från hela landet.

Kommuner, eller kommuner tillsammans med landsting, som har kapacitet att ta ett sådant nationellt ansvar för spets och fördjupning bör ha möjlighet att ansöka om bidraget. Den sökande ska bidra med ett eget ekonomiskt åtagande som motsvarar det sökta bidragets storlek i syfte att uppnå ett lokalt ansvarstagande och för att göra en volymökning möjlig. En förordning föreslås styra fördelningen av statsbidraget som föreslås träda i kraft den 1 januari 2018.

Ekonomiska konsekvenser för staten

Ett bidrag till nationell spetskompetens beräknas uppgå till 5 miljoner kronor.

Ekonomiska konsekvenser för kommuner och landsting

Den sökande kommunen ska bidra med ett eget ekonomiskt åtagande som motsvarar det sökta bidragets storlek.

Samhällsekonomiska konsekvenser

Förslaget syftar till att bättre ta vara på specialintresserade ungdomars intressen oavsett konstområde. På flera orter har särskilda program för de ungdomar som vill fördjupa sig inom någon konstform inom ramen för den kommunala kulturskolan, vilket är positivt. Ändå menar utredningen att behoven är större och möjligheterna begränsade för ungdomar att på en avancerad nivå möta professionellt verksamma och under kortare perioder få pröva att arbeta och skapa tillsammans med dessa. Utredningen menar att initiativ där konstnärligt nyskapande integreras är särskilt intressant.

Status quo

Unga med ett konstnärligt specialintresse kommer att ges sämre utvecklingsmöjligheter genom att ett sådant statsbidrag inte inrättas. Potentialen hos de kulturskolor som har en vilja och kapacitet att ta emot sådana elever skulle stå outnyttjad.

7.8 Förstärkta utbildningsvägar för att uppnå en inkluderande kulturskola på egen grund

Det är utredningens bedömning att fler och nya pedagogiska huvudområden inom det konstnärliga området, behöver utvecklas vid lärosätena för att bättre motsvara kommunernas kompetensbehov (avsnitt 6.8.1) liksom en anpassning av ämnesläroinnehållningarna vilket även underlättar för kombinationstjänster i skolan och kulturskolan (avsnitt 6.8.2).

Dagens högskoleutbildningar täcker in delar av kulturskolornas rekryteringsbehov men inget lärosäte erbjuder någon utbildning som specifikt utgår ifrån det utredningen kallar kulturskolans särart. Kulturskolorna har sitt ursprung i en verksamhet fokuserad enbart på musik och i nära symbios med skolan vilket har präglat arbetssätt och pedagogernas kompetens. Kulturskolan och skolan har därför många gemensamma drag men kulturskolan har också egna karaktäristika; som ett frivilligt deltagande utifrån en demokratisk grundsyn om allas rätt till kultur och en flexibilitet som

utgår från barnets egna intressen. Dess mångfald vad gäller konstområden, att genomföra publika aktiviteter liksom barns och ungas upplevelse av verksamheten som en frizon är också utmärkande för dagens kulturskola. Utredningen menar att det finns goda skäl för att förtydliga denna särart utifrån de pedagogiska grundvalar som verksamheten vilar på och därifrån bygga kompetens specifik för kulturskolan.

Yrkesexamen som leder till kulturskolepedagog

Därutöver föreslår utredningen att en yrkesexamen som leder till kulturskolepedagog (avsnitt 6.8.3), införs. Examen uppnås efter fullgjorda kursfordringar om 90 högskolepoäng (hp). Utbildningen avser att vända sig till personer med förkunskaper i form av en konstnärlig utbildning om minst 90 hp inom ett eller flera för kulturskolan relevanta ämnesområden. Yrkeserfarenhet inom det konstnärliga området eller konstnärliga studier vid exempelvis folkhögskola, studier i utlandet eller erfarenhet av undervisning i kulturskola, är olika exempel på kunskaper som bör kunna motsvara kraven för tillträde till utbildningen.

Utbildningens 90 hp föreslås bestå av kurser inom ramen för ämnet utbildningsvetenskap, med fokus på kultur och pedagogik, barn- och ungdomsvetenskap, fritidslärande och konstarnas didaktik. De campusförlagda studierna bör varvas med verksamhetsförlagd utbildning på en kulturskola. Utbildningen avslutas med ett självständigt arbete. Utbildningen föreslås kunna ges på halvfart för att redan verksamma pedagoger ska kunna genomföra utbildningen parallellt med tjänstgöring på kulturskolan. En del av utbildningen bör också kunna genomföras på distans vilket skulle underlätta för redan yrkesverksamma personer att delta i utbildningen. Utredningen bedömer att utbildningen bör ges vid tre lärosäten fördelade över landet.

En yrkesexamen som leder till kulturskolepedagog bör inrättas fr.o.m. den 1 juli 2018 eller vid den tidpunkt som regeringen bestämmer.

Ekonomiska konsekvenser för staten

Beräknat utifrån en helårskostnad på 129 097 kronor per student uppgår kostnaden för nittio platser, dvs. trettio platser per lärosäte till cirka 17,5 miljoner kronor årligen exklusive utvecklingsmedel. Regeringen föreslås tillföra 2 miljoner kronor i utvecklingsmedel till respektive lärosäte som kommer att anordna utbildningen.

Ekonomiska konsekvenser för kommuner och landsting

Förslaget bedöms inte få några ekonomiska konsekvenser för kommuner och landsting.

Samhällsekonomiska konsekvenser

Utredningen menar att förstärkta utbildningsvägar är en nödvändig satsning för att den kommunala kulturskolan ska kunna tillhandahålla tillräcklig kompetens. Allt fler kulturskolor breddar sin verksamhet mot fler konstområden och genrer men har svårt att rekrytera pedagoger med motsvarande utbildning. För att kunna motsvara kommunernas behov av kompetensförsörjning krävs en pedagogisk utbildning som är uppbyggd kring en kärna som uttrycker kulturskolans särart.

Genom att inrätta en kulturskolepedagogexamen kan det bli möjligt för kommunerna att rekrytera pedagoger med högre utbildning inom samtida konstområden och genrer vilka för närvarande inte ges vid något lärosäte. Eftersom en sådan utbildning bygger på de konstnärliga kunskaper som den studerande bär med sig, är den flexibel och kommer att kunna omfatta en bredd av konstområden. Den kommer även att vara lämplig för morgondagens behov, genom att kunna omfatta framtida, ännu ej kända konstområden. Den kan även ge utrymme för konstnärliga variationer beroende på lokala behov. En kulturskolepedagogexamen gör det även möjligt för verksamma inom kulturskolan, med en annan utbildning än från högskola, att kunna erhålla en kulturskolepedagogexamen vilket stärker kulturskolans kompetens.

Status quo

Kommunernas brist på personal som motsvarar kulturskolornas behov kommer att bestå. Detta kan i sin tur leda till en stagnation av verksamheterna genom att de utvecklingsbehov som sektorn uttrycker inte bemöts.

7.9 Kulturskolerelaterad forskning

Utredningen föreslår att regeringen ger Vetenskapsrådet i uppdrag att under 2018 utlysa projektbidrag om 20 miljoner kronor för en satsning på forskning relevant för kulturskolan (se avsnitt 6.9). Forskningen bör vara inriktad mot det utbildningsvetenskapliga ämnesområdet. Regeringen föreslås även ge Vetenskapsrådet i uppdrag att utlysa 2 miljoner kronor per år i fyra år fr.o.m. 2018 för att inrätta en nationell forskarskola i *Kulturskolans didaktik*, som leder till licentiatexamen.

Ekonomiska konsekvenser för staten

En satsning på forskning relevant för kulturskolan respektive en nationell forskarskola som leder till licentiatexamen beräknas sammanlagt uppgå till 28 miljoner kronor.

Ekonomiska konsekvenser för kommuner och landsting

Förslagen har inga ekonomiska konsekvenser.

Samhällsekonomiska konsekvenser

Forskning om ungas lärande på fritiden är ett mångfacetterat område som röner ett växande intresse, men hittills har endast ett fåtal projekt beviljats medel. Vetenskapsrådet menar att de satsningar som görs i Sverige på offentligt organiserade fritidsverksamheter medför ett behov av ytterligare forskning. Detta gäller i hög grad kulturskolan som är i behov av forskning med större kontinuitet och omfattning än i dagsläget. Forskning kring lärande och

undervisning i estetiska ämnen bedrivs men en mycket liten del utgår ifrån den kommunala kulturskolans egna perspektiv och behov.

Status quo

En avsaknad av forskning innebär en fortsatt avsaknad av kunskap om den pedagogiska grund som den kommunala kulturskolan vilar på. Detta får sannolikt en negativ effekt på utvecklingen av kunskap inom området i fråga.

7.10 Utvärdering

Utredningen föreslår att den part som regeringen utser ges i uppdrag att göra en utvärdering. Syftet med en utvärdering är att ta reda på om utredningens förslag lett till att barn och unga har tillgång till en inkluderande kulturskola. En sådan utvärdering ska göras tre år efter att riksdagen beslutat om nationella mål för den kommunal kulturskola och övriga förslag trätt i kraft.

Om utvärderingens resultat visar att tillgång till kommunal kulturskola av hög kvalitet fortsatt saknas, och om det finansiella läget så tillåter, bör regeringen överväga andra styrmedel, som att genom lagstiftning göra den kommunala kulturskolan till en obligatorisk kommunal verksamhet enskilt, eller i samarbete med annan kommun.

Ekonomiska konsekvenser ur ett statligt perspektiv

Kostnad för utvärdering varierar beroende på vem regeringen väljer som utförare.

Ekonomiska konsekvenser för kommuner och landsting

Förslagen har inga ekonomiska konsekvenser.

Samhällsekonomiska konsekvenser

En utvärdering kan vara ett effektivt redskap för att synliggöra utfallet av regeringens förslag. Utvärderingens resultat kan vara ett verktyg i regeringens fortsatta arbete med att främja de kommunala kulturskolorna.

7.11 Konsekvenser för enskilda företag

Att bedriva kulturskola är ett kommunalt åtagande. De undervisningsformer som privata företag tillhandahåller inom kulturområdet kan enligt utredningens mening inte betraktas som kulturskoleverksamhet i de fall verksamheten saknar en kommunal huvudman. Såväl omsättning som antal privata företag inom kulturell utbildning har ökat under de senaste sju åren och uppgår nu till 1 863 företag. Ett ökat stöd till de kommunala kulturskolorna kommer inte nämnvärt att förändra villkoren för privata aktörer i branschen. Snarare tyder det stora intresset för kulturverksamhet för barn och unga på att det finns utrymme för en mångfald av aktörer med olika inriktningar för att barns och ungas breda önskemål ska kunna tillgodoses.

De stimulansmedel som utredningen föreslår, bedömer utredningen inte får någon större inverkan på konkurrensförhållandet mellan offentliga och privata aktörer. De aktörer som upphandlats av en kommun som kulturskoleanordnare föreslås få möjlighet att kunna ta del av det särskilda utvecklingsbidraget förutsatt att ansökan görs av den kommunala huvudmannen. Aktörer som inte omfattas av offentlig finansiering, utan drivs i bolagsform, kommer inte att kunna söka bidraget.

Även om området saknar en gemensam branschorganisation har utredningen fört en dialog med företrädare för småföretag. De synpunkter som förts fram gäller bland annat momsregler och vad man anser vara en orättvis konkurrens. Den kommunala kulturskolan uppfattas ha en monopolsituation genom rätten till lägre moms, lägre avgifter samt en verksamhet som är subventionerad med skattemedel. Utredningen menar att någon sådan situation inte föreligger. Kommunernas motiv för att bedriva kulturskole-

verksamhet är att ett motsvarande utbud, och därmed konsumtion, utan offentliga subventioner, inte skulle uppstå på en fri marknad.¹ Ytterligare ett skäl för de parter som ifrågasätter den kommunala verksamheten är att denna anses befrämja förekomsten av en svart marknad, i synnerhet på musikområdet, vilket får en negativ konkurrens-effekt för privata företag. Förklaringen anses ligga i att kommunerna inte kan möta den stora efterfrågan från barn och unga och för att avgifterna hos privata företag är höga.

Detta är en fråga som utredningen menar ligger utanför utredningens uppdrag men som skulle kunna belysas i samband med att regeringen föreslår en större genomlysning av villkoren för småföretagare.

Ur ett barnrättsligt perspektiv

Kommunerna har ett stort ansvar för att realisera barnkonventionen eftersom det är i kommunerna som barn och unga tillbringar sina liv och tar del i aktiviteter som arrangeras i kommunal regi. Kulturskola är en sådan och det är utredningens mening att förslagets breda främjande av denna verksamhet, med ansvar på olika samhällsnivåer, är i linje med barnkonventionens intentioner utifrån ett likvärdighetsperspektiv.

7.12 Förslagets förenlighet med EU:s konkurrens- och statsstödsregler

Undervisningen inom den kommunala kulturskoleverksamheten är frivillig men finansieras i huvudsak med offentliga medel. Då avgifter från deltagande barn och unga endast täcker en försumbar del av verksamhetens kostnader kan de inte betraktas som betalning för den tjänst som tillhandahålls. Under dessa förutsättningar bedöms verksamheten i sin helhet vara av icke-ekonomisk karaktär, vilket innebär att den inte omfattas av EU:s konkurrens- och statsstödsregler.

¹ Sveriges Kommuner och Landsting, *Avgifter i kommuner och landsting. Underlagsrapport* (2010).

7.13 Förslagets övriga effekter

Effekter på sysselsättning och offentlig service i olika delar av landet

Utredningens förslag kan få vissa positiva konsekvenser för arbetsmarknaden inom kulturskolesektorn. En ökad bredd vad gäller konstområden och arbetssätt kan leda till att kommunernas efterfrågan på personal med bredare konstnärlig kompetens kommer att öka, liksom på pedagoger med annan bakgrund än svensk.

En yrkesexamen som leder till kulturskolepedagog kan vara lämplig för personer med högre konstnärlig utbildning eller motsvarande, som vill ha tillgång till en större arbetsmarknad. Genom möjligheten att på relativt kort tid kunna komplettera sin utbildning med pedagogik byggd på kulturskolans särart kan denna utbildning vara ett attraktivt alternativ. Utredningens inventering av utbildningar som är relevanta för anställning i den kommunala kulturskolan visar att söktrycket är stort och att få antas i förhållande till antal sökande (se avsnitt 3.5.1). Även för personer med konstnärlig kompetens, men som saknar behörighet från högre konstnärliga studier från universitet kan en sådan yrkesexamen vara lämplig. Sådana pedagoger, även de med en annan konstnärlig bakgrund än svensk, skulle kunna bidra med en annan kunskap än den som i dag är representerad vid våra lärosäten. En sådan förstärkning är enligt utredningens mening viktig för att kulturskolan på ett bättre sätt än i dag ska avspegla det samtida svenska samhället. Ett sådant breddat anställningsunderlag vore gynnsamt för att påskynda en utveckling mot en breddad rekrytering.

I och med förslaget om att förlägga en utbildning till kulturskolepedagog vid tre lärosäten ges förutsättningar för att intresserade personer kan utexamineras med god geografisk spridning. De nationella målen bör även kunna innebära att kvaliteten på den offentliga servicen höjs spritt över landet och att fler barn och unga kan nås av denna verksamhet.

Det tidsbegränsade statsbidraget avsett för kulturskoleverksamhet kan bidra till att fler kommuner kan ge ökad service inom kulturområdet gentemot sina unga medborgare.

Effekter på jämställdheten mellan kvinnor och män

Utredningen bedömer att förslagen kan bidra till en bättre uppfyllelse av de jämställdhetspolitiska målen utifrån ett deltagarperspektiv. Ökad jämställdhet är en fråga som det nationella kulturskolecentrumet föreslås ha i uppgift att fortsatt arbeta vidare med.

Påverkan på de integrationspolitiska målen

Utredningens förslag syftar till en breddad inkludering i enlighet med regeringens direktiv. Barn och unga som växer upp i familjer utan erfarenhet av den kommunala kulturskolan, däribland barn med utländsk bakgrund, är underrepresenterade i kulturskolan. Utredningens förslag möjliggör för mer aktiva insatser för att nå och attrahera dessa barn och unga. En konsekvens av nationella mål är att kommunerna bör eftersträva att barn och unga, oavsett bakgrund, ska ha goda möjligheter att lära, utöva och uppleva konstuttryck i en kreativ gemenskap. Utredningen menar att en sådan utveckling kan bidra till att integrera barn och unga med annan bakgrund än svensk.

En yrkesexamen som leder till kulturskolepedagog bör få positiva integrationspolitiska effekter på grund av ökade möjligheter för personer med annan konstnärlig utbildning än svensk att erhålla en pedagogisk utbildning med inriktning mot kulturskola.

Kulturskola bedrivs i en eller annan form av näst intill alla landets kommuner. Genom denna breda förankring för lärande och gemenskap utgör kulturskolan en mötesplats för barn och unga och har därmed en viktig roll i samhället. Flera kommuner har gett sina kulturskolor i uppdrag att verka för en ökad integrering av nyanlända.

7.14 Förslag till finansiering

Utredningens direktiv berör den kommunala kulturskolan som tills nyligen varit en allt igenom kommunal angelägenhet utan vare sig statliga anslag eller andra stödfunktioner. Området är ett för staten nytt ekonomiskt åtagande. I syfte att uppnå kostnadsneutrala förslag kan en utredning exempelvis föreslå omfördelning inom råd-

ande anslag eller en omprioritering av bidrag inom ett eller flera politikområden för att bereda väg för den utveckling av en verksamhet som utredningsdirektiven avser. I budgetpropositionen för 2016 aviserade regeringen en höjning av anslaget 1:2 *Bidrag till allmän kulturverksamhet, utveckling samt internationellt kulturutbyte och samarbete* (utg.omr. 17) med 100 miljoner kronor fr.o.m. 2016 för att främja låga taxor i den kommunala kulturskolan. Det skulle vara möjligt att inrymma kostnader för utredningens förslag inom denna ram. En sådan lösning skulle innebära en mer begränsad satsning och frågan är om en sådan skulle bidra till att lösa de problem som gett regeringen anledning att tillsätta denna utredning.

Det är därför utredningens bedömning, att med hänsyn till utredningens uppdrag och till de behov som har identifierats, att en större satsning är motiverad. En sådan kan antingen finansieras genom omfördelning inom utgiftsområde 17 eller att regeringen är beredd att ta en del av det reformutrymme i anspråk som kan definieras för de kommande åren.

Utredningen beräknar kostnaderna enligt nedan.

Tabell 7.1 Förslag till finansiering

Utredningens förslag	
Kulturskolepedagogexamen	23,5 mnkr
Nationellt kulturskolecentrum	226 mnkr
varav	
drift och verksamhetsmedel	11 mnkr
utvecklingsbidrag	200 mnkr
bidrag till nationell spetskompetens	5 mnkr
bidrag till kulturskoleverksamhet	10 mnkr
bidrag till regional samordning	10 mnkr
Forskning	20 mnkr
Forskarskola	2 mnkr per år i fyra år

Utredningen föreslår att en ny yrkesexamen som leder till kulturskolepedagog med en omfattning om 90 högskolepoäng ska inrättas. Regeringen bör för detta ändamål anslå totalt 23,5 miljoner kronor per år. Utredningen bedömer att utbildningen bör ges vid tre lärosäten fördelade över landet. Regeringen föreslås tillföra

2 miljoner kronor i utvecklingsmedel till respektive lärosäte som kommer att anordna utbildningen. Beräknat utifrån en helårskostnad på 129 097 kronor per student, inklusive kostnader för studiemedel, uppgår kostnaden för nittio platser, dvs. trettio platser per lärosäte till cirka 17,5 miljoner kronor per år exklusive utvecklingsmedel. Utredningen föreslår att förslaget Utgiftsområde 16 Utbildning och universitetsforskning tillskjuts motsvarande medel.

Vi föreslår därutöver att ett nationellt kulturskolecentrum etableras som ett särskilt beslutsorgan inom Statens kulturråd. Drift och verksamhetsmedel beräknas uppgå till 11 miljoner kronor. Därutöver föreslås detta centrum administrera ett statsbidrag till utveckling av kulturskoleverksamhet på 200 miljoner kronor och ett statsbidrag till nationell spetskompetens på 5 miljoner kronor. Dessa förslag föreslås ta i anspråk de anslagna medel som regeringen avsatt för att främja låga taxor i den kommunala kulturskolan enligt förordning (2015:998) om statsbidrag till kommuner som bedriver kulturskoleverksamhet. Enligt övergångsbestämmelser upphör förordningen vid utgången av 2017 varför utredningen beräknar att nya förordningar enligt ovan förslag kan träda i kraft den 1 januari 2018. För det överskjutande beloppet föreslår utredningen att anslaget 1:2 *Bidrag till allmän kulturverksamhet, utveckling samt internationellt kulturutbyte och samarbete* (utg.omr. 17) tillförs 126 miljoner kronor.

Utredningen föreslår att medel till att förstärka samordningen av kommunal kulturskoleverksamhet på regional nivå fördelas genom kultursamverkansmodellen och att modellen i detta syfte förstärks med 10 miljoner kronor anslag 1:6 *Bidrag till regional kulturverksamhet* (utg.omr. 17). Denna nivåhöjning föreslås finansieras genom omprioriteringar inom Kulturdepartementets utgiftsområde.

För att finansiera förslaget om ökad forskning föreslås att anslag 3:1 *Vetenskapsrådet: Forskning och forskningsinformation* (utg.omr 16) tillskjuts 20 miljoner kronor för 2018, samt 2 miljoner kronor per år i fyra år fr.o.m. 2018 för medel till forskarskola i *Kulturskolans didaktik*.

Referenser¹

- Abbs, P. (2003). *Against the flow. Education, the arts and postmodern culture*. New York: Routledge Falmer.
- Aulin Gråhamn, L. & Thavenius, J. (2003). *Kultur och estetik i skolan. Rapport 9/2003*. Malmö: Malmö högskola.
- Barnombudsmannen (2006). *Barns och ungas rätt till kultur. En skrift från Statens kulturråd och Barnombudsmannen* Barnombudsmannen 2006:02. Hämtad 20161004 från: <https://www.barnombudsmannen.se/globalassets/systemimporter/publikationer2/barnokultur2006.pdf>
- Barnombudsmannen (2016). *Respekt – Barn med funktionsnedsättning om samhällets stöd*. Stockholm: Barnombudsmannen. Hämtad 20161004 från: <https://www.barnombudsmannen.se/globalassets/dokumentfor-nedladdning/publikationer/respekt160510.pdf>
- Bauman, Z. (1998). *Vi vantrivs i det postmoderna*. Göteborg: Bokförlaget Daidalos.
- Beck, U. (1992). *Risk society. Towards a new modernity*. London: Sage.
- Bendroth Karlsson, M. (1998). *Bildskapande i förskola och skola*, Lund: Studentlitteratur.
- Biesta, G. (2006). *Bortom lärandet. Demokratisk utbildning för en mänsklig framtid*. Lund: Studentlitteratur.
- Biesta, G. (2003). Demokrati – ett problem för utbildning eller ett utbildningsproblem? *Utbildning & Demokrati*, 12(1), 59–80.

¹ Beslut och handlingar hos myndigheter samt opublicerade promemorior förtecknas inte i referenslistan. Regeringens budgetpropositioner och årligen återkommande skrivelser från statliga myndigheter, som budgetunderlag och årsredovisningar tas inte heller upp i referenslistan.

- Bjørnsen, E. (2012). *Inkluderende kulturskole. Utredning av kulturskoletilbudet i storbyene*. Prosjektrapport nr.5/2012. Kristiansand: Agderforskning.
- Bladh, S. (2002). *Musiklärare – i utbildning och yrke En longitudinell studie av musiklärare i Sverige*. Göteborg: Göteborgs Universitet.
- Blomdahl, U (2013). *Kulturvaneundersökning, högstadiet, rådata*. Stockholm: Stockholms stad.
- Borgström Källén, C. (2014). *När musik gör skillnad. Genus och genrepraktiker i samspel*. Göteborg: Göteborgs universitet.
- Bouij, C. (1998). ”Musik – mitt liv och kommande levebröd”: en studie i musiklärarens yrkes socialisation. Göteborg: Göteborgs universitet.
- Brändström, S., & Wiklund, C. (1995). *Två musikpedagogiska fält: En studie om kommunal musikskola och musiklärarutbildning*. Umeå: Umeå universitet.
- Claesson, A-L., Gustafsson, J. & West, T. (1996). *Musikutbildning i en föränderlig tid*, Pedagogiska publikationer från Kungliga Musikhögskolan 1996:1. Stockholm: KMH-förlaget.
- Di Lorenzo Tillborg, A. (opublic. manus). *Forskningsrapport om kulturskolors verksamhet för barn och unga med funktionsnedsättningar*. Malmö: Musikhögskolan i Malmö.
- Drotner, K. (1991/2003). *Att skabe sig – selv. Ungdom, æstetik, pedagogik*. København: Gyldendal.
- Elofsson, S., Blomdahl, U., Lengheden, L. & Åkesson, M. (2014). *Ungas livsstil i låg- och högstatusområden*. Stockholm: Stockholms stad.
- Ericsson, C. (2002). *Från guidad visning till shopping och förströdd tillägnelse. Moderniserade villkor för ungdomars musikaliska lärande*. Malmö: Musikhögskolan i Malmö.
- Ericsson, C. (2006). *Terapi, upplysning, kamp och likhet till varje pris. Undervisningsideologier och diskurser hos lärare och lärarstudenter i musik*. Malmö: Musikhögskolan i Malmö.
- Erixon, P-O. (red.) (2014). *Skolämnen i digital förändring: En medieekologisk undersökning*. Lund: Studentlitteratur.

- Folkbildningsrådet (2014). *Vägval vilja*. Hämtad 20161004 från: <http://www.folkbildningsradet.se//globalassets/aktuella-projekt/vagval-vilja/vagval-vilja-folkbildning.pdf?epieditmode=true>
- Fornäs, J., Lindberg, U. & Sernhede, O. (1998). *Under rocken – musikens roll i tre unga band*. Stockholm/Stehag: Symposion.
- Georgii-Hemming, E. (2005). *Berättelsen under deras fötter – Fem musiklärares livshistorier*. Örebro: Örebro universitet.
- Giddens, A. (1990). *The Consequencies of Modernity*. Stanford: Stanford University Press.
- Gullberg, A-K. (1999). *Formspråk och spelregler. En studie i rock-musicerande inom och utom musikhögskolan*. Piteå: Musikhögskolan i Piteå.
- Gullberg, A-K. (2002). *Skolvägen eller garagevägen. Studier av musikalisk socialisation*. Piteå: Musikhögskolan i Piteå.
- Gårdare, S. & Sandh, H. (2011). *Funktionsnedsättning, funktionsuppsättning – boken om hur vi får en kulturskola för alla* Stockholm: Sveriges Musik- och Kulturskoleråd, SMoK.
- Hallam, S. (1998). *Instrumental teaching: a practical guide to better teaching and learning*. London: Heinemann Educational Publishers.
- Helander, K. (2004). ”Det var roligt när mamma grät” – barns tankar om teater. I: A. Banér (red.). *Barns smak. Om barn och estetik*. Centrum för barnkulturforskningens skriftserie nr 36. Stockholm: Stockholms universitet.
- Hofvander Trulsson, Y. (2010). *Musikaliskt lärande som social rekonstruktion. Musikens och ursprungets betydelse för föräldrar med utländsk bakgrund*. Malmö: Musikhögskolan i Malmö.
- Hofvander Trulsson, Y. (2004). *Kulturskolan i integrationens kraftfält*. Malmö: Musikhögskolan i Malmö.
- Holmberg, K. (2010). *Musik- och kulturskolan i senmoderniteten: reservat eller marknad?* Malmö: Musikhögskolan i Malmö.
- Internetstiftelsen i Sverige (2015). *Svenskarna och internet. 2015 års undersökning av svenska folkets internetvanor*.

- Jeppsson, C. & Lindgren, M. (kommande) Exploring equal opportunities: Children's experiences of the Swedish Community School of Music and Arts. *Research Studies in Music Education*.
- Kairos Future (2013). *Global Youth*. Stockholm: Kairos Future.
- Klerfeldt, A. & Qvarsell, B. (red.) (2012). *Kultur, estetik och barns rätt i pedagogiken*. Malmö Gleerups.
- Kulturskolerådet (2016). *Kulturskolan i siffror*. Hämtad 20161004 från:
http://www.kulturskoleradet.se/sites/smok.d7.nx/files/atoms/files/kulturskolan_i_siffror.pdf
- Lindgren, M. (2006). *Att skapa ordning för det estetiska i skolan. Diskursiva positioneringar i samtal med lärare och skolledare*. Göteborg: Göteborgs universitet.
- Lindqvist, K. & Blomgren, R. (2016). *Fördjupad utvärdering av statsbidraget Skapande skola*. Lund: Lunds universitet.
- Lundström, C. *Kultur kan göra skillnad! En termometer och receptsamlings om kultur i glesbygdstäta kommuner*. Östersund: Glesbygdverket, 2009.
- Liotard, J.F. (1984). *The postmodern condition. A report on knowledge*, Manchester: Manchester University press.
- McPherson, G. E. & Davidsson, J. W. (2002). Musical practice: Mother and child interactions during the first year of learning an instrument. *Music Education Research*, 4(1).
- Myndigheten för kulturanalys (2015). *Samhällstrender och kulturvanor: en omvärldsanalys. Rapport 2015:3*. Hämtad 20161004 från: <http://www.kulturanalys.se/wp-content/uploads/2015/10/Samh%C3%A4llstrender-och-kulturvanor-en-omv%C3%A4rldsanalys.pdf>
- Myndigheten för ungdoms- och civilsamballesfrågor (2014). *Ungas fritid och organisering. Fokus 14*. Stockholm MUCF.
- Nerland, M. (2003). *Instrumentalundervisning som kulturell praxis. En diskursorientert studie av hovedinstrumentundervisning i høyere musikkutdanning*. Oslo: Oslo Universitet.
- Nyberg, C. (1998). *Kultur och fritid för vem?* Stockholm: Kommentus förlag.

- OECD (2011). *Divided we stand: Why Inequality keeps rising*. Hämtad 20161004 från: http://www.keepeek.com/Digital-Asset-Management/oecd/social-issues-migration-health/the-causes-of-growing-inequalities-in-oecd-countries_9789264119536-en#.V_PasP5f3mQ#page8
- Olsson, B. (1993). *SÄMUS en musikutbildning i kulturpolitikens tjänst? En studie om en musikutbildning på 1970-talet*. Göteborg: Musikhögskolan i Göteborg.
- Persson, T. (2001). *Den kommunala musikskolans framväxt och turbulenta 90-tal*. Göteborg: Göteborgs universitet.
- Riksförbundet unga musikanter (2015). *Årsredovisning 2015*. Hämtad från: <http://www.rum.se/wp-content/uploads/2016/04/VB2015.pdf>
- Riksidrottsförbundet (2015). *Idrotten i siffror 2015*. Hämtad 20161004 från: http://www.rf.se/globalassets/riksidrottsforbundet/dokument/statistik/rf_idrotten_i_siffror_2015.pdf
- Riksrevisionen (2014). *Överenskommelser mellan regeringen och SKL inom hälso- och sjukvården – frivilligt att delta men svårt att säga nej*. RiR 2014:20. Hämtad 20161004 från: http://www.riksrevisionen.se/PageFiles/20626/RiR_2014_20_h%C3%A4so_sjukv%C3%A5rd_anpassad.pdf
- Rädda Barnen (2002). *Musik om du är rik – en kartläggning av avgifterna till kommunala musikskolan*. Stockholm: Rädda barnen.
- Rädda Barnen (2015). *Barnfattigdom i Sverige. Årsrapport 2015*. Stockholm: Rädda Barnen.
- Rostwall, A-L. & West, T. (2001). *Interaktion och kunskapsutveckling – En studie av frivillig musikundervisning*. Stockholm: KMH Förlaget.
- Rönberg, M. (2006). *Nya medier – men samma gamla barnkultur*. Visby: Filmförlaget.
- Sacco, P. L. (2013). *Kultur 3.0: Konst, delaktighet, utveckling*. Nätverkstan.
- Sæther, E., Lindgren, M. & Bergman, Å. (kommande). *El Sistema – musiklärare i en spänningsfylld modell för socialt inkluderande pedagogik*. *Pedagogisk forskning i Sverige*.

- Sandh, H. (1994). *Kulturskolorna i Sverige. En lägesrapport*. Studie för Kulturutredningen.
- Sandh, H. (2015). *Kulturskolorna – lika och unika*. Mandatus.
- Scheid, M. (2009). *Musiken, skolan och livsprojektet. Ämnet musik som en del i ungdomars identitetskapande*. Umeå: Umeå universitet.
- Sernhede, O. (2002). *Alienation is My Nation: Hiphop och unga mäns utanförskap i Det Nya Sverige*. Stockholm: Ordfront.
- Sernhede, O. & Söderman, J. (2011). *Planet hiphop: Om hiphop som folkbildning och social mobilisering*. Stockholm: Liber.
- Skolverket (2015) *Bild, musik och slöjd i grundskolan. En sammanfattande analys av de nationella ämnesutvärderingarna*. Stockholm: Skolverket.
- Socialstyrelsen (1994). *Barns villkor i förändringstider 1994:4. Barns villkor i förändringstider. Socialstyrelsen följer upp och utvärderar Slutrapport. 1994*.
- Statens folkhälsoinstitut (2011). *Funktionsnedsättning, fysisk aktivitet och byggd miljö – Den byggda miljös betydelse för fysisk aktivitet för vissa typer av funktionsnedsättning*. Östersund: Statens folkhälsoinstitut.
- Statens medieråd (2015). *Ungar och medier. Fakta om barns och ungas användning och upplevelser av medier. 2015*. Stockholm: Statens Medieråd.
- Statskontoret (2011). *Tänk efter före. Om viss styrning av kommuner och landsting 2011:22*. Hämtad 20161004 från:
<http://www.statskontoret.se/upload/Publikationer/2011/201122.pdf>
- Statskontoret (2014). *Om offentlig sektor. Överenskommelser som styrmedel*. Hämtad 20161004 från:
http://www.statskontoret.se/upload/Publikationer/2015/Om-offentlig-sektor_22_Overenskommelser.pdf
- Stockholms kulturförvaltning (2003). *Lust och glädje. Hur uppfattar och värderar eleverna Kulturskolans undervisning?* Rapport från en undersökning av Kulturskolan i Stockholms stad. Stockholm: Stockholms stad.

- Svenska Kommunförbundet (1976). *Den kommunala musikskolan*. Stockholm: Svenska kommunförbundet.
- Svenska Kommunförbundet (1984). *Den kommunala musikskolan – en resurs i kulturlivet*. Stockholm: Svenska kommunförbundet.
- Sveriges Kommuner och Landsting (2010). *Avgifter i kommuner och landsting*. Underlagsrapport. Hämtad 20161004 från: <http://webbutik.skl.se/bilder/artiklar/pdf/7164-542-5.pdf>
- Sveriges Kommuner och Landsting (2015). *Inriktningen för Sveriges Kommuner och Landsting Kongressperioden 2015–2019*. Hämtad 20161004 från: <http://webbutik.skl.se/bilder/artiklar/pdf/7585-371-0.pdf?issuusl=ignore>
- Sveriges Kommuner och Landsting (2016). *Ställningstagande angående kommunala kultur- och musikskolor*. Hämtad 20161004 från: <http://skl.se/download/18.3f360f81154baabbb537bd19/1464675134458/SKL+st%C3%A4llningstagande+kulturskolorna+styrelsen.pdf>
- Sveriges Kommuner och Landsting (2016). *Eleverna och kulturskolan*. Hämtad 20161004 från: <http://skl.se/download/18.6ee610e515505b6272dd04a5/1467012831091/Eleverna+och+kulturskolan+uppdaterad.pdf>
- Svensson, G (1993). *Barns rätt till kultur. Om barn- och ungdomskulturens villkor på 90-talet*. Stockholm: Svenska Kommunförbundet.
- Säljö, R. (2000). *Lärande i praktiken – ett sociokulturellt perspektiv*. Stockholm: Prisma.
- The Warwick Commission on the Future of Cultural Value (2015). *Enriching Britain: Culture, Creativity and Growth*. Warsick: University of Warwick.
- Thomsson, I. (2016). *Pedagogisk vidareutbildning för personer med konstnärlig bakgrund*. Hägersten: Bättra. Hämtad 20161004 från: http://www.kulturskoleradet.se/sites/smok.d7.nx/files/atoms/files/forstudie_-_vidareutbildning.pdf
- Tillväxtanalys (2014). *Bättre statistik för bättre regional och landsbygdsolitik 2014:04*. Östersund: Tillväxtanalys.
- Tivenius, O. (2008). *Musiklärartyper. En typologisk studie av musiklärare vid kommunal musikskola*. Örebro: Örebro Universitet.

- Tivenius, O. (2010). *Kommunala musiklärare: Rapport av musiklärare vid svenska kommunala musik- och kulturskolor 2004*. Örebro: Musikhögskolan.
- Trafikanalys (2014). *Förstudie om lagstiftningen för särskilda persontransporter 2014:7*. Stockholm: Tillväxtverket.
- Ungdomsstyrelsen (2006). *Fokus 06 En analys av ungas kultur och fritid*. Ungdomsstyrelsens skrifter 2006:4. Stockholm: Ungdomsstyrelsen.
- Varkøy, Ø. (red.) (2012). *Om nytte og unytte*. Oslo: Abstrakt forlag.
- Vetenskapsrådet (2014). *Forskningens framtid! Ämnesöversikt 2014 utbildningsvetenskap*. Stockholm: Vetenskapsrådet.
- Westerlund, H., Lehtikoinen, K., Anttilla, E., Houni, P., Karttunen, S., Väkevä, L., Furu, P., Heimonen, M., Jansson, S-M., Juntunen, M-L., Tuulikki, L., Laitinen, L., Laukkanen, A. & Pässilä, A. (2016). *ArtsEqual. Konst, jämlikhet och välbefinnande. En rapport om den internationella forskningen*. Strategisk forskning, Finlands Akademi. Hämtad 20161004 från: <http://sites-test.uniarts.fi/documents/14230/0/Raport+-+Konst%2C+jämlikhet+och+välbehinnande/2c3b1c1e-906a-4296-8eb1-3906c1311053>
- Woodford, P. G. (2002). The social construction of music teacher identity in undergraduate music education majors. I: R. Colwell & C. Richardson (Red.) *The New Handbook of Research on Music Teaching and Learning*. 675–694. Oxford: Oxford University Press.
- Zandén, O. (2010). *Samtal om samspel Kvalitetsuppfattningar i musiklärarens dialoger om ensemblespel på gymnasiet*. Göteborg: Göteborgs universitet.
- Ziehe, T. (1986). *Ny ungdom. Om ovanliga läroprocesser*. Stockholm: Norstedts.
- Ziehe, T. (1989). *Kulturanalyser: Ungdom, utbildning, modernitet*. Stockholm/Steag: Symposion Bokförlag & tryckeri AB.

Offentligt tryck

1940 års skolutrednings betänkanden och utredningar (SOU 1946:11).

Musikliv i Sverige (SOU 1954:2).

Lärare och handledare för det fria och frivilliga musikbildningsarbetet (SOU 1962:51).

Musikutbildning i Sverige (SOU 1968:15).

Ny kulturpolitik (SOU 1972:66).

*Musiken – människan – samhället – Musikutbildning i framtids-
perspektiv (OMUS)* (SOU 1976:33).

Skolan. En förändrad arbetsfördelning (SOU 1978:65).

Tjugo års kulturpolitik 1974-1994 Tabellbilaga (SOU 1995:85).

Tjugo års kulturpolitik 1974-1994 (SOU 1995:84).

Tänka framåt, men göra nu – Så stärker vi barnkulturen (SOU 2006:45).

Ansvarskommittén (SOU 2007:10).

Mångfalden är framtiden (SOU 2007:50).

Likvärdiga förutsättningar – Översyn av den kommunala utjämningen (SOU 2011:39).

Folkbildningens samhällsvärden – en ny modell för statlig utvärdering (SOU 2012:72).

Barnkonventionen blir svensk lag (SOU 2016:19).

Tid för kultur (Prop. 2009/10:3).

Med fokus på unga – en politik för goda levnadsvillkor, makt och inflytande (Prop. 2013:14:191).

Kungl. Maj:ts proposition angående den statliga kulturpolitiken (Prop. 1974:28).

Mer film till fler – en sammanhållen filmpolitik (Prop. 2015/16:132).

Kommittédirektiv 2015:46

En nationell strategi för den kommunala musik- och kulturskolan

Beslut vid regeringssammanträde den 30 april 2015

Sammanfattning

En särskild utredare ska ta fram förslag till en nationell strategi för den kommunala musik- och kulturskolan. Med utgångspunkt i ett brett kunskapsunderlag ska utredaren lämna förslag och bedömningar som gäller hur staten kan bidra till att göra den kommunala musik- och kulturskolan mer tillgänglig och jämlik.

Utredaren ska bland annat

- kartlägga och beskriva den kommunala musik- och kulturskolans verksamhet i Sverige,
- identifiera hinder för elever att delta i den kommunala musik- och kulturskolans verksamhet (avgifter, utbud, köer, socioekonomisk bakgrund, kön etc.) och vilka insatser som behöver göras för att uppnå en mer jämlik musik- och kulturskola,
- föreslå åtgärder för hur försörjning av lärare som ska undervisa i den kommunala musik- och kulturskolan kan säkras i framtiden, och
- lämna förslag till en nationell strategi för samordning och uppföljning av den kommunala musik- och kulturskolan och göra en bedömning av för- och nackdelar med att författningsreglera kommunernas ansvar för verksamheten.

Uppdraget ska redovisas senast den 30 september 2016.

Uppdraget att ta fram en nationell strategi för den kommunala musik- och kulturskolan

Regeringens utgångspunkt är att alla barn oavsett bakgrund ska ges möjlighet att utöva kultur. Den kommunala musik- och kulturskolan (kulturskolan) ger barn och ungdomar möjlighet till kulturutövande och till att utveckla sina skapande förmågor. Inom ramen för verksamheten kan de t.ex. ägna sig åt musik, drama, dans eller måleri. Regeringen aviserade i budgetpropositionen för 2015 (prop. 2014/15:1, utg.omr. 17) att en nationell strategi för kulturskolan ska tas fram.

Det är frivilligt för kommuner att driva kulturskola och kommunerna beslutar själva om storleken på avgifterna. Det finns därför skillnader mellan kommunerna. Vissa kommuner har exempelvis höga avgifter medan andra har låga avgifter eller inga alls. I ett fåtal kommuner finns det ingen kulturskola.

Kulturskolans verksamhet är i dag en av de största kulturverksamheterna för barn och unga i Sverige. Det innebär att kulturskolan har en nationell kultur- och utbildningspolitisk betydelse. Trots kulturskolans stora betydelse saknas en övergripande strategi för nationell samordning och utvärdering av verksamheten.

Det behövs en kartläggning och uppföljning av verksamheten

Kulturskolan finns i nästan alla landets kommuner och ett generellt mål för verksamheten kan sägas vara att ge alla barn oavsett bakgrund möjlighet att på frivillig basis utöva kultur. Det finns dock inga riktade statliga medel eller strategier kopplade till verksamheten. Eftersom kulturskolan är en frivillig kommunal verksamhet finns det inte nationella mål på området. Verksamheten i kommunerna kan därför se väldigt olika ut.

Kulturskolan har funnits i mer än ett halvt sekel, men den har aldrig varit föremål för någon nationell översyn. Det innebär att det är svårt att göra regionala och nationella jämförelser och se generella utvecklingstendenser. Genom en helhetsbild av verksamheten kan bl.a. skillnader bli tydligare. Detta kan i sin tur bidra till att synliggöra framgångsfaktorer för kulturskolan.

Sverige är det enda landet i Norden som inte har statlig medverkan i kulturskolan. Situationen i de övriga nordiska länderna ser

dock olika ut och det statliga ansvaret skiljer sig åt när det gäller såväl omfattning som styrning.

Utredaren ska därför

- kartlägga och beskriva den kommunala musik- och kulturskolans verksamhet i Sverige när det gäller såväl hur kommunerna valt att organisera verksamheten som hur deltagandet ser ut,
- identifiera och lyfta framgångsfaktorer för den kommunala musik- och kulturskolan och beskriva de utmaningar som verksamheten har att hantera, och
- beskriva hur motsvarande musik- och kulturskoleverksamhet är organiserad i övriga nordiska länder och, i den utsträckning det är relevant, göra andra internationella jämförelser.

En musik- och kulturskola för alla barn

Eftersom det inte finns en uppföljning på nationell nivå är det svårt att på ett övergripande plan bedöma vilka som deltar i kulturskolans verksamhet i dag. Flera aktörer vittnar dock om att det förekommer en snedrekrytering av barn utifrån socio- ekonomisk bakgrund och att kulturskolan har svårt att nå barn från ekonomiskt och socialt svaga grupper. Möjligheterna att delta i kulturskolans verksamhet skiljer sig åt mellan tätort och glesbygd och utbudet av kurser kan också variera. Det är viktigt att göra den kommunala musikskolan mer tillgänglig och jämlik.

Aktörer vittnar också om att flickor i dag är överrepresenterade bland dem som deltar i kulturskolans kurser. Dessutom finns tendenser till att flickor i högre grad väljer undervisning med ett innehåll och pojkar ett annat. Det är viktigt att de faktorer som leder till snedrekrytering identifieras för att verksamheten på sikt inte ska förlora sin legitimitet. Det är också viktigt att uppmuntra barn till att själva välja vilken verksamhet de vill delta i och att detta val inte begränsas av traditionella normer och könsroller.

Utredaren ska därför

- identifiera hinder för deltagande i den kommunala musik- och kulturskolans verksamhet och föreslå åtgärder så att alla elever, oavsett socioekonomisk eller kulturell bakgrund, funktionsför-

måga och kön, ges möjlighet att delta i musik- och kulturskolans olika verksamheter, och

- identifiera alternativa undervisningsmetoder för att undanröja exempelvis geografiska hinder för att ta del av den kommunala musik- och kulturskolans verksamhet.

Musik- och kulturskolan i ett kultur- och utbildningspolitiskt sammanhang

Cirka 200 000 barn deltar årligen i kulturskolans ämneskurser (undervisning i t.ex. musik, dans, drama eller konst). Utöver denna verksamhet deltar lika många i annan verksamhet (projekt på skoltid, evenemang, musikaler, pjäser m.m.) i samverkan med grund- eller gymnasieskolan. Verksamheten i kulturskolan får barn att utveckla sitt estetiska lärande men den lägger också grunden för rekrytering till den klassiska musiken och inte minst orkestermusiken, där kulturskolan är en av få utbildningsaktörer för dessa åldersgrupper. Undervisningen i kulturskolan är i hög grad styrd av efterfrågan och utgångspunkten är att barnen ska få utöva den konst de vill. Instrument som gitarr, bas och piano är populära medan orkesterinstrument och särskilt trä- och bleckblås har svårare att locka elever.

Efterfrågestyrningen får i förlängningen konsekvenser för musikutbildningen och rekryteringen av yrkesmusiker till orkestrar. Musikhögskolorna har framhållit att förkunskaperna hos sökande sjunker och företrädare för svenska orkestrar anger att de oftare behöver rekrytera musiker med utländsk utbildning. Återväxten inom orkesterlivet är en viktig kulturpolitisk fråga.

Situationen för de lärare som undervisar i kulturskolan ser olika ut i landet. I glesbygd är det inte ovanligt att en lärare undervisar både i grundskolan och i kulturskolan. En ny lärarutbildning infördes hösten 2011. Den nya utbildningen är ämnad att tillgodose det behov av kompetens som finns i den obligatoriska skolan, gymnasieskolan och de andra skolformerna i skolväsendet. Det finns ingen särskild utbildning av lärare för kulturskolans behov.

Avsaknaden av en särskild utbildning försvårar lärarekrytering till kulturskolan, relevant kompetensutveckling och inte minst forskning på området. Det riskerar att leda till lägre kompetens hos

lärarna och färre ämnesval för eleverna, något som i högre grad drabbar kulturskolorna i glesbygden. Den brist på lärare som finns i dag väntas dessutom öka de närmaste åren.

Regeringens utgångspunkt är att estetisk verksamhet är viktig för barns och ungas utveckling och lärande, därför måste kopplingen mellan kulturpolitiken och utbildningspolitiken stärkas. Inom regeringskansliet finns en arbetsgrupp med uppdrag att genom statliga satsningar främja samverkan mellan bl.a. grundskolan, kommunala musik- och kulturskolan samt kulturlivet. Med kompetens inom både kulturutövande och pedagogik har kulturskolan en unik struktur med potential att arbeta med att långsiktigt integrera kulturella och konstnärliga uttryck i skolans arbete.

Utredaren ska därför

- föreslå hur rekryteringen av elever till klassiska orkesterinstrument kan säkras, och
- bedöma och analysera behovet av kompetens hos de lärare som ska undervisa i den kommunala musik- och kulturskolan och med utgångspunkt i den analysen föreslå hur försörjningen av lärare kan säkras i framtiden.

En nationell strategi för den kommunala musik- och kulturskolan

Kulturskolan drivs i dag med stor framgång i de flesta kommuner. Möjligheterna för detta varierar dock starkt mellan olika kommuner, beroende på bl.a. demografiska och ekonomiska förutsättningar. Elevtillströmningen är stor och undervisningen håller hög kvalitet. Kulturskolan står dock, som framgår ovan, inför flera stora utmaningar när det gäller undervisningen och rekryteringen av elever.

Det saknas i dag en nationell strategi för kulturskolan och det är frivilligt för kommunerna att tillhandahålla en sådan verksamhet. Aktuell uppföljning av verksamheten saknas också vilket hindrar ett aktivt strategiskt utvecklingsarbete på området. En nationell strategi skulle vara till stöd för att uppnå en jämlik och tillgänglig kulturskola av hög kvalitet för alla barn och unga i Sverige.

Utredaren ska därför

- utifrån ett brett underlag lämna förslag till vilken roll staten bör ha i förhållande till den kommunala musik- och kulturskolan och föreslå en nationell strategi för hur staten kan bistå kommunerna i arbetet med de kommunala musik- och kulturskolorna,
- göra en bedömning av för- och nackdelar med att författningsreglera kommunernas ansvar för verksamheten, och
- lämna förslag till en nationell strategi för den kommunala musik- och kulturskolan som tar hänsyn till betydelsen av lärarnas kompetens, ett brett utbud, jämlikhet, tillgänglighet och kvalitet.

Konsekvensbeskrivningar

Utredaren ska analysera och redovisa konsekvenserna av sina förslag. De ekonomiska och budgetära konsekvenserna för stat, kommun och landsting ska bedömas och beräknas. Om förslagen förväntas leda till kostnadsökningar ska utredaren lämna förslag till hur dessa ska finansieras.

Konsekvensbeskrivningen ska även göras utifrån ett mångfalds- och jämställdhetsperspektiv, bland annat genom att förhållanden och villkor som har samband med kön och socioekonomi görs synliga och konsekvenser för respektive kön eller grupp analyseras. Därtill ska konsekvensbeskrivningen göras ur ett barnrättsperspektiv utifrån FN:s konvention om barnets rättigheter (barnkonventionen). Förslagets konsekvenser för enskilda företag ska också bedömas och beräknas. Om något av förslagen i betänkandet påverkar det kommunala självstyret ska, utöver dess konsekvenser, också de särskilda avvägningar som lett fram till förslagen redovisas särskilt. Utredaren ska vid utformningen av förslagen beakta EU:s konkurrens- och statsstödsregler.

Samråd och redovisning av uppdraget

Uppdraget ska utföras i nära dialog med berörda intressenter och myndigheter, bl.a., Statens skolverk, Statens kulturråd, Statens musikverk, Myndigheten för tillgängliga medier, Kungl. Musikhög-

skolan i Stockholm, Kungl. Musikaliska Akademien, Riksförbundet Unga Musikanter, Stockholms musikpedagogiska institut, Sveriges Kommuner och landsting och Sveriges Kulturskoleråd, enskilda kommuner och landsting samt andra berörda aktörer.

Uppdraget ska redovisas senast den 30 september 2016.

(Kulturdepartementet)

Kommittédirektiv 2016:44

Tilläggsdirektiv till Kulturskoleutredningen (Ku 2015:02)

Beslut vid regeringssammanträde den 2 juni 2016.

Förlängd tid för uppdraget

Regeringen beslutade den 30 april 2015 kommittédirektiv om en nationell strategi för den kommunala musik- och kulturskolan (dir. 2015:46). Enligt utredningens direktiv skulle uppdraget slutligt redovisas senast den 30 september 2016.

Utredningstiden förlängs. Uppdraget ska i stället redovisas senast den 31 oktober 2016.

(Kulturdepartementet)

Genomförda möten

Utredningen bjöd in kommunerna till tre inledande samråd, i Göteborg, Umeå och Stockholm, där totalt ungefär 250 kulturskolechefer och pedagoger från musik- och kulturskolor i hela landet deltog. Utredaren presenterade utredningens uppdrag och de spänningsfält som utredningen identifierat. Genom metoden Open space fick deltagarna sedan möjlighet att själva välja ämnen för diskussion, sammanfatta diskussionen och sedan vikta de synpunkter och förslag som kommit fram under diskussionen. Målet var att deltagarna inte skulle bli styrda av utredningens frågeställningar. Dessa tre samråd följdes upp med ytterligare två samråd med politiker och tjänstemän på regional respektive kommunal nivå som ägde rum i Göteborg. Utöver dessa samråd har utredningen också träffat en rad andra intressenter som förtecknas nedan.

Utredningen har också medverkat vid den nordiska konferensen Nordic Music and Arts Schools 2015 i Aalborg, Kulturskolerådets rikskonferens 2016 i Luleå och en länsstudiedag i Östergötlands län.

Myndigheter, kommuner, landsting och organisationer¹

Akademien Valand, Göteborgs universitet
Amatörteaterns Riksförbund
Barnkulturcentra i Sverige (BAS)
Berwaldhallen
Camerata Nordica
Folkbildningsförbundet

¹ Utredningen har utöver samråden med kommunala företrädare haft fördjupad kontakt med en rad kommuner. Dessa förtecknas nedan.

Folkbildningsrådet
Folkoperan
Föreningen Pascal
Gävle Symfoniorkester
Göteborg Wind Orchestra
Göteborgs Symfoniker
Göteborgs universitet
Göteborgsoperan
Hofors kommun
Högskolan för design och konsthantverk, Göteborgs universitet
Högskolan för scen och musik, Göteborgs universitet
Karlstads universitet
Konstfack
Konstnärliga och litterära yrkesutövares samarbetsnämnd (KLYS)
Kulturförvaltningen Göteborgs stad
Kulturskolerådet
Kungl. Musikhögskolan i Stockholm
Kungliga filharmoniska orkestern
Kungliga Hovkapellet
Kungliga musikaliska akademien
Kungliga musikhögskolan
Linnéuniversitetet
Luleå Tekniska universitet
Luleå tekniska universitet, institutionen för konst, kommunikation
och lärande
Lunds universitet
Länsmusiken i Örebro
Läraryrket
Lärarnas riksförbund
Malmö högskola
Malmö Symfoniorkester
Musica Vitae
Musikhögskolan i Malmö, Lunds universitet
Musik i Dalarna/Dalasinfoniettan
Myndigheten för kulturanalys
Myndigheten för tillgängliga medier
Nacka kommun
Nätverk i musik
Offentligägda folkhögskolors intresseorganisation

Play Along
Qualis
Riksförbundet unga musikanter (RUM)
Riksorganisationen auktoriserade dramapedagoger (RAD)
Rörelsefolkhögskolornas intresseorganisation (RIO)
Skolkommissionen
Specialskolmyndigheten
Statens kulturråd
Statens musikverk
Stiftelsen El Sistema
Stockholms konstnärliga högskola
Stockholms Musikpedagogiska Institut
Svenska Artisters och Musikers Intresseorganisation (SAMI)
Svenska dirigentförbundet
Svenska filminstitutet
Sveriges Kommuner och Landsting (SKL)
Sveriges orkesterförbund
Sveriges Yrkesmusikerförbund (SYMF)
Teaterförbundet
Umeå universitet
Vilhelmina kommun
Våga visa-nätverket
Vänersborgs kommun
Värmdö kommun
Västmanlands län och Västerås kommun
Västmanlandsmusiken
Örnsköldsviks kommun

Statens offentliga utredningar 2016

Kronologisk förteckning

1. Statens bredbandsinfrastruktur som resurs. N.
2. Effektiv vård. S.
3. Höghastighetsjärnvägens finansiering och kommersiella förutsättningar. N.
4. Politisk information i skolan – ett led i demokratiuppdraget. U.
5. Låt fler forma framtiden! Del A + B. Ku.
6. Framtid sökes – Slutredovisning från den nationella samordnaren för utsatta EU-medborgare. S.
7. Integritet och straffskydd. Ju.
8. Ytterligare åtgärder mot penningtvätt och finansiering av terrorism. Fjärde penningtvättsdirektivet – samordning – ny penningtvättslag – m.m. Del 1 + 2. Fi.
9. Plats för nyanlända i fler skolor. U.
10. EU på hemmaplan. Ku.
11. Olika vägar till föräldraskap. Ju.
12. Ökade möjligheter till modersmålsundervisning och studiehandledning på modersmål. U.
13. Palett för ett stärkt civilsamhälle. Ku.
14. En översyn av tobakslagen. Nya steg mot ett minskat tobaksbruk. S.
15. Arbetsklausuler och sociala hänsyn i offentlig upphandling – ILO:s konvention nr 94 samt en internationell jämförelse. Fi.
16. Kunskapsläget på kärnavfallsområdet 2016. Risker, osäkerheter och framtidsutmaningar. M.
17. EU:s reviderade insolvensförordning m.m. Ju.
18. En ny strafftidslag. Ju.
19. Barnkonventionen blir svensk lag. S.
20. Föräldraledighet för statsråd? Fi.
21. Ett klimatpolitiskt ramverk för Sverige. M.
22. Möjlighet att begränsa eller förbjuda odling av genetiskt modifierade växter i Sverige. M.
23. Beskattning av incitamentsprogram. Fi.
24. En ändamålsenlig kommunal redovisning. Fi.
25. Likvärdigt, rättssäkert och effektivt – ett nytt nationellt system för kunskapsbedömning. Del 1 + 2. U.
26. På väg mot en ny politik för Sveriges landsbygder – landsbygdernas utveckling, möjligheter och utmaningar. N.
27. Som ett brev på posten. Postbefordran och pristak i ett digitaliserat samhälle. N.
28. Vägen till självkörande fordon – försöksverksamhet. N.
29. Trygghet och attraktivitet – en forskarkarriär för framtiden. U.
30. Människorna, medierna & marknaden. Medieutredningens forskningsantologi om en demokrati i förändring. Ku.
31. Fastighetstaxering av anläggningar för el- och värmeproduktion. Fi.
32. En trygg dricksvattenförsörjning. Del 1 + 2 och Sammanfattning. N.
33. Ett bonus–malus-system för nya lätta fordon. Fi.
34. Revisorns skadeståndsansvar. Ju.
35. Vägen in till det svenska skolväsendet. U.
36. Medverkan av tjänsteleverantörer i ärenden om uppehålls- och arbetstillstånd. UD.
37. Rätten till en personförsäkring – ett stärkt konsumentskydd. Ju.
38. Samling för skolan. Nationella målsättningar och utvecklingsområden för kunskap och likvärdighet. U.

39. Polis i framtiden
– polisutbildningen som högskole-
utbildning. Ju.
40. Straffrättsliga åtgärder mot deltagande
i en väpnad konflikt till stöd för en
terroristorganisation. Ju.
41. Hur står det till med den personliga
integriteten?
– en kartläggning av Integritets-
kommittén. Ju.
42. Ett starkt straffrättsligt skydd mot
köp av sexuell tjänst och utnyttjande
av barn genom köp av sexuell hand-
ling, m.m. Ju.
43. Internationella säkerhetsrätter
i järnvägsfordon m.m.
– Järnvägsprotokollet. Ju.
44. Kraftsamling mot antiziganism. Ku.
45. En hållbar, transparent och
konkurrenskraftig fondmarknad. Fi.
46. Samordning, ansvar och
kommunikation – vägen till ökad
kvalitet i utbildningen för elever
med vissa funktionsnedsättningar. U.
47. En klimat- och luftvårdsstrategi
för Sverige. Del 1 + Del 2, bilaga med
underlagsrapporter. M.
48. Regional indelning – tre nya län. Fi.
49. En utökad beslutanderätt för
Konkurrensverket. N.
50. Genomförande av sjöfolksdirektivet. A.
51. Villkor för intjänande och bevarande
av tjänstepension. A.
52. Färre i häkte och minskad isolering. Ju.
53. Betaltjänster, förmedlingsavgifter och
grundläggande betalkonton. Fi.
54. Till sista utposten. En översyn av
postlagstiftningen i ett digitaliserat
samhälle. N.
55. Det handlar om jämlik hälsa.
Utgångspunkter för Kommissionens
vidare arbete. S.
56. Ny paketreselag. Fi.
57. Utredningen om Sveriges försvars- och
säkerhetspolitiska samarbeten. UD.
58. Ändrade mediegrundlagar.
Del 1 + Del 2. Ju.
59. På goda grunder
– en åtgärdsgaranti för läsning, skriv-
ning och matematik. U.
60. Ett starkare skydd för den sexuella
integriteten. Ju.
61. Fokus premiepension. Fi.
62. Ökad insyn i välfärden. S.
63. En robust personalförsörjning av det
militära försvaret. Fö.
64. Förutsättningar enligt
regeringsformen för fördjupat
försvarssamarbete. Fö.
65. Ett samlat ansvar för tillsyn över den
personliga integriteten. Ju.
66. Det stämmer!
– ökad transparens och mer lika
villkor. U.
67. En översyn av överskottsmålet. Fi.
68. Stärkt konsumentskydd på marknaden
för högkostnadskrediter. Ju.
69. En inkluderande kulturskola på egen
grund. Ku.

Statens offentliga utredningar 2016

Systematisk förteckning

Arbetsmarknadsdepartementet

- Genomförande av sjöfolksdirektivet. [50]
Villkor för intjänande och bevarande av tjänstepension. [51]

Finansdepartementet

- Ytterligare åtgärder mot penningtvätt och finansiering av terrorism. Fjärde penningtvättsdirektivet – samordning – ny penningtvättslag – m.m. Del 1 + 2. [8]
Arbetsklausuler och sociala hänsyn i offentlig upphandling – ILO:s konvention nr 94 samt en internationell jämförelse. [15]
Föräldraledighet för statsråd? [20]
Beskattningsprogram. [23]
En ändamålsenlig kommunal redovisning. [24]
Fastighetstaxering av anläggningar för el- och värmeproduktion. [31]
Ett bonus–malus-system för nya lätta fordon. [33]
En hållbar, transparent och konkurrenskraftig fondmarknad. [45]
Regional indelning – tre nya län. [48]
Betaltjänster, förmedlingsavgifter och grundläggande betalkonton. [53]
Ny paketreselag. [56]
Fokus premiepension. [61]
En översyn av överskottsålet. [67]

Försvarsdepartementet

- En robust personalförsörjning av det militära försvaret. [63]
Förutsättningar enligt regeringsformen för fördjupat försvarssamarbete. [64]

Justitiedepartementet

- Integritet och straffskydd. [7]
Olika vägar till föräldraskap. [11]
EU:s reviderade insolvensförordning m.m. [17]
En ny strafftidslag. [18]
Revisorers skadeståndsansvar. [34]
Rätten till en personförsäkring – ett stärkt konsumentskydd. [37]
Polis i framtiden – polisutbildningen som högskoleutbildning. [39]
Straffrättsliga åtgärder mot deltagande i en väpnad konflikt till stöd för en terroristorganisation. [40]
Hur står det till med den personliga integriteten?
– en kartläggning av Integritetskommittén. [41]
Ett starkt straffrättsligt skydd mot köp av sexuell tjänst och utnyttjande av barn genom köp av sexuell handling, m.m. [42]
Internationella säkerhetsrätter i järnvägsfordon m.m. – Järnvägsprotokollet. [43]
Färre i häkte och minskad isolering. [52]
Ändrade mediegrundlagar. Del 1 + Del 2. [58]
Ett starkare skydd för den sexuella integriteten. [60]
Ett samlat ansvar för tillsyn över den personliga integriteten. [65]
Stärkt konsumentskydd på marknaden för högkostnads krediter. [68]

Kulturdepartementet

- Låt fler forma framtiden! Del A + B. [5]
EU på hemmaplan. [10]
Palett för ett stärkt civilsamhälle. [13]
Människorna, medierna & marknaden
Medieutredningens forskningsantologi om en demokrati i förändring. [30]

Kraftsamling mot antiziganism. [44]
En inkluderande kulturskola på egen grund. [69]

Miljö- och energidepartementet

Kunskapsläget på kärnavfallsområdet 2016. Risker, osäkerheter och framtidsutmaningar. [16]
Ett klimatpolitiskt ramverk för Sverige. [21]
Möjlighet att begränsa eller förbjuda odling av genetiskt modifierade växter i Sverige. [22]
En klimat- och luftvårdsstrategi för Sverige. Del 1 + Del 2, bilaga med underlagsrapporter. [47]

Näringsdepartementet

Statens bredbandsinfrastruktur som resurs. [1]
Höghastighetsjärnvägens finansiering och kommersiella förutsättningar. [3]
På väg mot en ny politik för Sveriges landsbygder – landsbygdernas utveckling, möjligheter och utmaningar. [26]
Som ett brev på posten. Postbefordran och pristak i ett digitaliserat samhälle. [27]
Vägen till självkörande fordon – försöksverksamhet. [28]
En trygg dricksvattenförsörjning. Del 1 + 2 och Sammanfattning. [32]
En utökad beslutanderätt för Konkurrensverket. [49]
Till sista utposten. En översyn av postlagstiftningen i ett digitaliserat samhälle. [54]

Socialdepartementet

Effektiv vård. [2]
Framtid sökes – Slutredovisning från den nationella samordnaren för utsatta EU-medborgare. [6]
En översyn av tobakslagen. Nya steg mot ett minskat tobaksbruk. [14]
Barnkonventionen blir svensk lag. [19]

Det handlar om jämlik hälsa. Utgångspunkter för Kommissionens vidare arbete. [55]
Ökad insyn i välfärden. [62]

Utbildningsdepartementet

Politisk information i skolan – ett led i demokratiuppdraget. [4]
Plats för nyanlända i fler skolor. [9]
Ökade möjligheter till modersmålsundervisning och studiehandledning på modersmål. [12]
Likvärdigt, rättssäkert och effektivt – ett nytt nationellt system för kunskapsbedömning. Del 1 + 2. [25]
Trygghet och attraktivitet – en forskarkarriär för framtiden. [29]
Vägen in till det svenska skolväsendet. [35]
Samling för skolan. Nationella målsättningar och utvecklingsområden för kunskap och likvärdighet. [38]
Samordning, ansvar och kommunikation – vägen till ökad kvalitet i utbildningen för elever med vissa funktionsnedsättningar. [46]
På goda grunder – en åtgärdsgaranti för läsning, skrivning och matematik. [59]
Det stämmer! – ökad transparens och mer lika villkor. [66]

Utrikesdepartementet

Medverkan av tjänsteleverantörer i ärenden om uppehålls- och arbetstillstånd. [36]
Utredningen om Sveriges försvars- och säkerhetspolitiska samarbeten. [57]

2017-01-09

DELEGATIONSBeslut
KUN 2017/2

Kulturnämnden

Beslut om yttrande över betänkandet En inkluderande kulturskola på egen grund (SOU 2016:69)

Beslut

Kulturnämnden beslutar att föreslå kommunstyrelsen att anta förslaget till yttrande enligt bilaga 1 till tjänsteskrivelsen (KUN 2017/2).

Detta beslut fattas av kulturnämndens ordförande med stöd av 6 kap. 36 § kommunallagen och punkten 3.1 i kulturnämndens delegationsordning.

Skäl för beslutet

Betänkandet, ”En inkluderande kulturskola på egen grund”(SOU 2016:69), har skickats ut på remiss till berörda parter innan regeringen ska fatta vidare beslut i frågan. Nacka kommun är en av de kommuner som bjudits in att yttra sig över betänkandet. Yttrandet ska ha inkommit till Kulturdepartementet den 15 mars 2017. För att yttrandet ska inkomma i rätt tid behöver det antas av kommunstyrelsen den 13 februari 2017. Yttrandet kan därför inte avvakta kulturnämndens sammanträde som äger rum först den 14 februari 2017. Beslut behöver därför fattas av ordförande i kulturnämnden som ett brådskande beslut.



Hans Peters

Ordförande i kulturnämnden

24 januari 2017

SAMMANTRÄDESPROTOKOLL
Kommunstyrelsens arbetsutskott

§ 11

Dnr KFKS 2016/996

Ökad insyn i partiets finansiering (SOU 2016:74)

Yttrande till regeringen i betänkande

Beslut

Kommunstyrelsens arbetsutskott föreslår kommunstyrelsen fatta följande beslut.

Kommunstyrelsen antar förslaget yttrande över betänkandet Ökad insyn i partiets finansiering (SOU 2016:74).

Ärende

Av betänkandet föreslås att insynen i partiets finansiering ska vara enhetlig inom riksdag, region och kommun. Det framgår även att ett förbud för anonyma bidrag bör införas men med undantag för mindre belopp.

I det föreslagna yttrandet konstateras att kommitténs förslag utgår ifrån att det ska vara en öppenhet och transparens kring partiets finansiering. Detta är positivt och ligger väl i linje med kommunens vision om Öppenhet och mångfald. Det är av stor vikt att allmänheten har en insyn i partiets finansiering och att man som väljare kan känna sig trygg med det ur demokratisk aspekt. I det föreslagna yttrandet konstateras även att det är av stor vikt att den föreslagna regleringen blir enkel att tillämpa och att regelverket inte uppfattas som svårtolkat. Det ska vara enkelt att göra rätt och det måste vara utgångspunkten.

Handlingar i ärendet

Stadsledningskontorets tjänsteskrivelse den 11 januari 2017

Betänkandets sammanfattning samt lagförslaget (utdrag från SOU 2016:74)




Förslag på yttrande

Yrkanden

Khashayar Farmanbar (S) yrkade bifall till stadsledningskontorets förslag.

Beslutsgång

Kommunstyrelsens arbetsutskott beslutade i enlighet med Khashayar Farmanbars yrkande.

Ordförandes signatur	Justerandes signatur	Utdragsbestyrkande
		

Kommunstyrelsen

Ökad insyn i partiers finansiering (SOU 2016:74)

Yttrande till regeringen i betänkande

Förslag till beslut

Kommunstyrelsen antar föreslaget yttrande över betänkandet Ökad insyn i partiers finansiering (SOU 2016:74).

Sammanfattning

Av betänkandet föreslås att insynen i partiers finansiering ska vara enhetlig inom riksdag, region och kommun. Det framgår även att ett förbud för anonyma bidrag bör införas men med undantag för mindre belopp.

I det föreslagna yttrandet konstateras att kommitténs förslag utgår ifrån att det ska vara en öppenhet och transparens kring partiers finansiering. Detta är positivt och ligger väl i linje med kommunens vision om Öppenhet och mångfald. Det är av stor vikt att allmänheten har en insyn i partiers finansiering och att man som väljare kan känna sig trygg med det ur demokratisk aspekt. I det föreslagna yttrandet konstateras även att det är av stor vikt att den föreslagna regleringen blir enkel att tillämpa och att regelverket inte uppfattas som svårtolkat. Det ska vara enkelt att göra rätt och det måste vara utgångspunkten.

Ärendet

För snart tre år sedan trädde lagen om insyn i politiska partiers finansiering (insynslagen) i kraft. Införandet av insynslagen markerade en övergång från en lång tradition bland riksdagspartierna att ingå frivilliga överenskommelser om redovisning av intäkter till en tvingande reglering. Eftersom insynslagen enbart omfattar partiers och valkandidaters finansiering inom riksdagen så har en parlamentarisk kommitté utrett och lämnat förslag om ett regelverk på lokal och regional nivå. Kommittén har nu presenterat sitt betänkande och Nacka kommun har möjlighet att yttra sig över förslagen. Lagändringarna föreslås träda i kraft den 1 januari 2018. Kommittén föreslår att Kammarkollegiet ska fortsätta se över att regelverket följs.



Lagförslaget i stort

Förbud mot anonyma bidrag

Idag är det tillåtet för partier och valkandidater att ta emot anonyma bidrag, det vill säga bidrag där partiet eller valkandidaten inte känner till vem som är givare. Det är dock enligt lagen om statligt stöd till politiska partier en förutsättning för rätt till stöd enligt den lagen att partiet, en ledamot eller en ersättare för en ledamot inte har tagit emot anonyma bidrag. Kommittén föreslår att det ska införas ett förbud för partier och deras sidoorganisationer att ta emot anonyma bidrag vars värde överstiger en tjugondels (0,05) prisbasbelopp (2 240 kronor för år 2017). Detsamma ska gälla för valkandidater, ledamöter och ersättare för ledamöter av riksdagen, landstingsfullmäktige, kommunfullmäktige och Europaparlamentet. Ett bidrag ska betraktas som anonymt om mottagaren i det enskilda fallet inte känner till eller kan ta reda på bidragsgivarens identitet.

Insynen ska gälla alla på alla nivåer

I dag gäller en skyldighet för partier som deltar i val till riksdagen eller Europaparlamentet att till Kammarkollegiet lämna intäktsredovisning på central nivå. Kommittén föreslår att denna skyldighet ska gälla även för partier som deltar i val till landstingsfullmäktige eller kommunfullmäktige och avse även partiets verksamhet på regional och lokal nivå samt verksamhet som bedrivs genom sidoorganisationer. Kommittén föreslår också att begränsningen till dem som har utsetts efter ett personval tas bort, så att redovisningsskyldigheten kommer att gälla för samtliga ledamöter och ersättare för ledamöter av riksdagen, landstingsfullmäktige, kommunfullmäktige eller Europaparlamentet.

Förändringar vad gäller intäktsredovisning föreslås för ideella föreningar på central nivå inom partier som har mandat i riksdagen eller Europaparlamentet eller annars får statligt partistöd och ideella föreningar på central nivå inom sådana partiets sidoorganisationer. Detta oavsett storleken på intäkterna.

Däremot föreslår kommittén en begränsad redovisningsskyldighet om partiets intäkter under ett kalenderår eller räkenskapsår är under ett halvt basbelopp (22 400 kronor för 2017).

Landsting och kommuner ska åläggas att publicera uppgifter om vilka partier och organisationer som de enligt kommunallagen har betalat ut partistöd och med hur mycket på sina webbplatser.

Kommunens yttrande

I det föreslagna yttrandet konstateras att kommitténs förslag utgår ifrån att det ska vara en öppenhet och transparens kring partiets finansiering. Detta föreslås Nacka kommun tillstyrka eftersom det ligger väl i linje med kommunens vision om Öppenhet och mångfald. Det är av stor vikt att allmänheten har en insyn i partiets finansiering och att man som väljare kan känna sig trygg med det ur demokratisk aspekt. I det föreslagna yttrandet anges



även att det är av stor vikt att den föreslagna regleringen blir enkel att tillämpa och att regelverket inte uppfattas som svårtolkat. Det ska vara enkelt att göra rätt och det måste vara utgångspunkten.

Ekonomiska konsekvenser

Förslaget innebär inga ekonomiska konsekvenser för kommunen.

Konsekvenser för barn

Allmänheten i stort får en ökad insyn i finansieringen av partier genom lagförslaget om att utvidga redovisningsskyldigheten till regional och lokal nivå samt till sidoorganisationer. Med en öppenhet och transparens kring hur politiska partier finansieras finns det goda förutsättningar för att barn som blivande väljare kan känna förtroende för det demokratiska systemet. Förslaget anses därför ha positiva konsekvenser för barn.

Bilagor

1. Betänkandets sammanfattning samt lagförslaget (utdrag från SOU 2016:74)
2. Förslag på yttrande

Lena Dahlstedt
Stadsdirektör

Anneli Sagnérius
Enhetschef
Juridik- och kanslienheten

Förslag till yttrande
KFKS 2016/996

Regeringskansliet
103 33 Stockholm

SOU 2016:74 Ökad insyn i partiers finansiering

Nacka kommun konstaterar att kommitténs förslag utgår ifrån idén om öppenhet och transparens kring partiers finansiering. Detta är mycket positivt och ligger väl linje med Nacka kommuns vision om Öppenhet och mångfald. Det är av stor vikt att allmänheten har en insyn i partiers finansiering och att man som väljare kan känna sig trygg med det ur demokratisk aspekt. Nacka kommun ställer sig även positiv till att regelverket föreslås bli transparent genom att insynen i partiernas finansiering föreslås bli samma inom riksdag, kommun och landsting.

Slutligen anser Nacka kommun att det är av stor vikt att den föreslagna regleringen blir enkel att tillämpa i praktiken. Regelverket får inte uppfattas som svårtolkat och omständligt av de som ska tillämpa det. Det ska helt enkelt vara enkelt att göra rätt.

Nacka dag som ovan

Mats Gerdau
Kommunstyrelsens ordförande

Lena Dahlstedt
Stadsdirektör

Sammanfattning

Bakgrund

Lagen (2014:105) om insyn i finansiering av partier, insynslagen, trädde i kraft den 1 april 2014. Införandet av insynslagen markerade en övergång från en lång tradition bland riksdagspartier med endast frivilliga överenskommelser om redovisning av intäkter till en tvingande reglering. I samband med införandet av insynslagen beslutade riksdagen även om ändringar i lagen (1972:625) om statligt stöd till politiska partier. Ändringarna innebär att stöd enligt den lagen enbart betalas till partier som inte har tagit emot anonyma bidrag.

Insynslagen gäller för partier och valkandidater på central nivå. I den departementspromemoria som föregick lagen (Ds 2013:31) föreslogs att även partier och valkandidater på regional och lokal nivå skulle omfattas. Vidare gjordes i promemorian bedömningen att det inte borde införas något förbud för partier och valkandidater att ta emot anonyma bidrag. Mot bakgrund av remissutfallet bedömde regeringen, att frågorna om intäktsredovisning på regional och lokal nivå och om ett förbud för partier och valkandidater att ta emot anonyma bidrag borde utredas vidare. Regeringen aviserade i propositionen (prop. 2013/14:70) sin avsikt att snarast tillsätta en parlamentariskt sammansatt kommitté för att utreda bl.a. dessa frågor.

Inom Europarådet har tagits fram en rekommendation i frågan, 2003 års rekommendation om gemensamma regler mot korruption vid finansiering av politiska partier och valkampanjer. Europarådets kontrollorgan Gruppen av stater mot korruption (Greco) utvärderar hur medlemsländerna följer rekommendationen. I en rapport i februari 2009 riktade Greco sju rekommendationer till Sverige om åtgärder som borde vidtas för att skapa ökad insyn i de politiska

partiernas och valkandidaternas finansiering. Greco har i uppföljningsrapporter efter införandet av insynslagen bedömt att Sverige numera uppfyller flera av rekommendationerna men anfört bl.a. att redovisningsskyldigheten bör avse partiernas verksamhet på samtliga nivåer och att ett generellt förbud mot anonyma bidrag bör införas.

Kommitténs uppdrag

Kommitténs uppdrag består av fyra huvudfrågor. Syftet är att åstadkomma ett sammanhållet och väl avvägt regelverk i fråga om insyn i partifinansiering.

Kommittén ska *för det första* ta ställning till om det bör införas en redovisningsskyldighet för partier på regional och lokal nivå och för de valkandidater som utses till ledamöter eller ersättare för ledamöter i landstingsfullmäktige eller kommunfullmäktige. Vidare ska kommittén överväga om det bör införas en redovisningsskyldighet för sidoorganisationer och andra juridiska personer som organisatoriskt står ett parti nära. Kommittén ska också analysera och överväga hur strukturen i fråga om den eventuella redovisningsskyldigheten och tillsynen över den ska se ut, t.ex. om redovisningen ska ske samlat för varje parti eller av olika enheter för sig.

För det andra ska kommittén analysera och ta ställning till om det bör införas ett förbud för partier och valkandidater att ta emot anonyma bidrag. Frågan om hur anonyma bidrag, som lämnats trots att det inte är tillåtet att ta emot dem, bör hanteras ska särskilt uppmärksammas.

Kommittén ska *för det tredje* analysera och ta ställning till om det bör införas särskilda regler om insyn och ett krav på samtycke från enskilda medlemmar när det gäller ekonomiskt stöd som organisationer på arbetsmarknaden lämnar till partier eller valkandidater.

Kommittén ska *för det fjärde* analysera och ta ställning till om det bör införas en skyldighet för partier som bedriver kommersiell lotteriverksamhet där intäkterna tillfaller partiet, att informera deltagarna i lotteriet om att intäkterna används på detta sätt. Kommittén ska även överväga om det bör införas särskilda regler för att

förhindra att lotteriverksamhet används av partier för att kringgå bestämmelser om redovisning av eller förbud mot anonyma bidrag.

Härutöver ska kommittén analysera och ta ställning till *vissa ytterligare frågor* rörande tillämpningsområdet för insynslagen. Kommittén ska bl.a. ta ställning till om den nuvarande begränsningen till ”politisk” verksamhet och avgränsningen till personvalskampanjer bör finnas kvar. Vidare ska kommittén överväga om det bör införas en redovisningsskyldighet för s.k. särskilda insamlingsorganisationer. Slutligen ska kommittén överväga om det behövs ett förtydligande i författning av vilka uppgifter som avses med bidragsgivarens identitet eller om det är lämpligare att överlämna till rättstillämpningen att utveckla närmare praxis kring detta.

I kommitténs uppdrag ingår att redovisa hur dess förslag förhåller sig till regeringsformen, särskilt bestämmelserna om föreningsfrihet, den europeiska konventionen den 4 november 1950 om skydd för de mänskliga rättigheterna och de grundläggande friheterna (Europa-konventionen) och Grecos rekommendationer till Sverige.

En redovisningsskyldighet på regional och lokal nivå

Partier på regional och lokal nivå samt sidoorganisationer

I dag gäller en skyldighet för partier som deltar i val till riksdagen eller Europaparlamentet att till Kammarkollegiet lämna intäktsredovisning för offentliggörande avseende sin verksamhet på central nivå. Vi föreslår att denna skyldighet ska gälla även för partier som deltar i val till landstingsfullmäktige eller kommunfullmäktige och avse även partiets verksamhet på regional och lokal nivå samt verksamhet som bedrivs genom sidoorganisationer.

Ledamöter och ersättare på regional och lokal nivå

I dag ska ett partis redovisning inkludera vissa intäkter för sådana ledamöter och ersättare för ledamöter av riksdagen eller Europaparlamentet som har utsetts efter ett personval. Vi föreslår – i linje med vårt förslag att utvidga redovisningsskyldigheten till partier på regional och lokal nivå – att skyldigheten ska gälla även såvitt avser ledamöter och ersättare för ledamöter av landstingsfullmäktige eller

kommunfullmäktige. Vi föreslår också att begränsningen till dem som har utsetts efter ett personval tas bort, så att redovisningskyldigheten kommer att gälla för samtliga ledamöter och ersättare för ledamöter av riksdagen, landstingsfullmäktige, kommunfullmäktige eller Europaparlamentet.

Varje ideell förening, ledamot och ersättare ska redovisa för sig

Enligt den nuvarande ordningen ska ett parti lämna intäktsredovisning samlat för samtliga sina organisatoriska delar på central nivå samt för ledamöter och ersättare för ledamöter, på samma nivå. Partiets behöriga företrädare på central nivå ska skriva under intäktsredovisningen. Vi föreslår att intäktsredovisning för ett parti, inbegripet dess sidoorganisationer, som bedriver verksamhet genom flera olika ideella föreningar inte ska göras samlat för hela partiorganisationen. I stället ska varje förening lämna intäktsredovisning avseende sin verksamhet. Uppgifter om vissa intäkter i en verksamhet som bedrivs i bolag eller i någon annan verksamhetsform ska ingå i intäktsredovisningen för den ideella förening som har ett bestämmande inflytande över verksamheten. Varje ledamot och ersättare för ledamot ska också, enligt vårt förslag, lämna sin egen intäktsredovisning.

Undantag från redovisningskyldighet vid små intäkter

I dag gäller att någon intäktsredovisning inte behöver ges in om partiets intäkter under ett räkenskapsår eller kalenderår understiger ett halvt (0,5) prisbasbelopp (22 400 kr för år 2017). Vi föreslår att ideella föreningar på central nivå inom partier som har mandat i riksdagen eller Europaparlamentet eller annars får statligt partistöd och ideella föreningar på central nivå inom sådana partiets sidoorganisationer ska vara skyldiga att ge in intäktsredovisning varje år oavsett storleken av intäkterna. Övriga ideella föreningar samt ledamöter och ersättare för ledamöter behöver, enligt vårt förslag, inte ge in någon intäktsredovisning om intäkterna under ett räkenskapsår eller kalenderår understiger ett halvt prisbasbelopp.

Vid bedömningen av om intäkterna understiger detta belopp ska enligt vårt förslag, i likhet med vad som gäller i dag, offentligt parti-

eller organisationsstöd inte räknas med. Vi föreslår att också medlemsavgifter, om vissa förutsättningar är uppfyllda, och bidrag från andra delar av partiets organisation inte ska räknas med.

Enligt vårt förslag behöver vidare någon anmälan inte göras om intäkterna understiger nämnda värde. Vi föreslår alltså att det nuvarande kravet på anmälningsskyldighet vid små intäkter tas bort.

Särskilda insamlingsorganisationer

Vi bedömer att redovisningsskyldigheten för närvarande inte bör utvidgas till att omfatta s.k. särskilda insamlingsorganisationer, dvs. fristående organ som kan ha bildats i syfte att stödja ett parti eller en valkandidat men som ligger helt utanför partiets eller kandidatens kontroll eller inflytande.

Ett förbud mot anonyma bidrag

Ett förbud mot anonyma bidrag överstigande ett visst värde

Enligt gällande rätt är det tillåtet för partier och valkandidater att ta emot anonyma bidrag, dvs. bidrag där partiet eller valkandidaten inte känner till vem som är givare. Det är dock enligt lagen om statligt stöd till politiska partier en förutsättning för rätt till stöd enligt den lagen att partiet, en ledamot eller en ersättare för en ledamot inte har tagit emot anonyma bidrag.

Vi föreslår att det ska införas ett förbud för partier och deras sidoorganisationer att ta emot anonyma bidrag vars värde överstiger en tjugondels (0,05) prisbasbelopp (2 240 kr för år 2017). Detsamma ska gälla för valkandidater, ledamöter och ersättare för ledamöter av riksdagen, landstingsfullmäktige, kommunfullmäktige och Europaparlamentet. Ett bidrag ska betraktas som anonymt om mottagaren i det enskilda fallet inte känner till eller kan ta reda på bidragsgivarens identitet.

Hanteringen av anonyma bidrag som lämnas trots förbudet

Om ett otillåtet anonymt bidrag har lämnats ska enligt vårt förslag ett belopp motsvarande värdet av bidraget, till den del det är otillåtet, senast tre månader efter redovisningsperiodens utgång, betalas till givaren eller, om så inte kan ske, till Kammarkollegiet. Om detta inte görs ska det otillåtna anonyma bidraget anses mottaget.

Vad en intäktsredovisning ska innehålla*Redovisningsskyldighetens omfattning ska huvudsakligen vara densamma för alla redovisningsskyldiga*

Omfattningen av redovisningsskyldigheten ska, enligt vårt förslag, i huvudsak vara densamma för alla redovisningsskyldiga. De nu gällande bestämmelserna om vad en intäktsredovisning ska innehålla ska med vissa justeringar gälla även fortsättningsvis och omfatta alla redovisningsskyldiga. Gränsvärdet för redovisning av en bidragsgivares identitet ska vara ett halvt (0,5) prisbasbelopp (22 400 kr för år 2017) för samtliga redovisningsskyldiga.

Avgränsningen till personvalskampanj tas bort

En intäktsredovisning för en ledamot eller en ersättare för ledamot ska enligt insynslagen endast avse intäkter till ledamotens eller ersättarens personvalskampanj. Vi föreslår att avgränsningen till intäkter till personvalskampanj tas bort och att en ledamots eller ersättarens intäktsredovisning ska innehålla uppgifter om vissa intäkter som hon eller han har haft i egenskap av valkandidat, ledamot eller ersättare för ledamot.

Begränsningen till politisk verksamhet tas bort

Partierna och deras sidoorganisationer ska enligt vårt förslag redovisa hur de har finansierat all sin verksamhet och inte bara, som är fallet enligt den nuvarande lagen, den politiska verksamheten.

Offentligt stöd

En intäktsredovisning ska enligt vårt förslag innehålla uppgifter om, utöver offentligt stöd av det slag som anges i den nuvarande lagen, partistöd enligt 2 kap. 9 och 10 §§ kommunallagen (1991:900), stöd enligt lagen (2010:473) om statligt stöd till riksdagspartiernas kvinnoorganisationer samt statligt och kommunalt stöd som utgått till ett partis ungdomsorganisation.

Vi föreslår också att landsting och kommuner ska åläggas att göra uppgifter om vilka partier och organisationer (ideella föreningar) som de enligt 2 kap. 9 och 10 §§ kommunallagen har betalat ut partistöd till, och med vilka belopp, tillgängliga för allmänheten på sina webbplatser.

Intäkter från lotterier, insamlingar och övriga intäkter

Enligt insynslagen ska intäkter från försäljningar, lotterier, insamlingar och liknande verksamheter redovisas.

Vi föreslår att för intäkter från lotterier som kräver tillstånd av Lotteriinspektionen ska särskilt anges antal lotter och pris per lott i intäktsredovisningen.

Vidare föreslår vi att posten *intäkter från insamlingar* ska avgränsas till *intäkter från insamlingar av kontanter* och att varje insamling av kontanter ska redovisas för sig med angivande av storleken av det insamlade beloppet samt tid och plats för insamlingen. Intäkter från insamlingar i övrigt ska redovisas som bidrag från enskilda.

Vi föreslår också att posten *intäkter från liknande verksamheter* ska utgå. En intäktsredovisning ska enligt vårt förslag i stället innehålla uppgifter om storleken av *övriga intäkter* och det ska av redovisningen framgå vad dessa intäkter huvudsakligen avser.

En förenklad hantering av små bidrag

Vi föreslår en förenklad hantering i fråga om bidrag från enskilda vars värde i ett enskilt fall understiger en tvåhundredels (0,005) prisbasbelopp (224 kr för år 2017). Summan av sådana bidrag ska redovisas för sig i en intäktsredovisning och det behöver inte anges om de är anonyma eller inte. De behöver inte heller räknas med vid

bedömningen av om summan av bidrag från samma bidragsgivare överstiger gränsvärdet för redovisning av bidragsgivarens identitet.

Uppgift om bidragsgivarens identitet

Av insynslagstiftningen ska det enligt vårt förslag framgå att med uppgift om bidragsgivarens identitet avses namn och antingen adress eller personnummer eller organisationsnummer.

Ingivande och offentliggörande av intäktsredovisningar samt tillsyn och sanktioner

Ingivande och offentliggörande av intäktsredovisningar samt tillsyn

Enligt den nuvarande insynslagen ska en intäktsredovisning ges in till Kammarkollegiet och ha kommit in till kollegiet senast den 1 juli året efter det räkenskapsår eller kalenderår som redovisningen avser. Kammarkollegiet ansvarar också för offentliggörande av redovisningarna och utövar tillsyn över insynslagstiftningen. Vi föreslår att denna ordning fortsatt ska gälla i fråga om samtliga intäktsredovisningar.

Uppgifter som ska offentliggöras

Enligt den nuvarande lagstiftningen ska Kammarkollegiet göra intäktsredovisningarna tillgängliga för allmänheten på sin webbplats, dock inte uppgifter om en bidragsgivares identitet om givaren är en fysisk person. Detta ska, enligt vårt förslag, i fortsättningen gälla för samtliga intäktsredovisningar. Vi föreslår att myndigheten därutöver på sin webbplats ska publicera uppgifter om gjorda inbetalningar avseende otillåtna anonyma bidrag.

Förseningsavgift

Om en anmälan från någon enskild eller andra omständigheter ger särskild anledning till det, ska Kammarkollegiet enligt insynslagen utreda om en intäktsredovisning rätteligen borde ha getts in i stället

för en anmälan. Enligt vårt förslag ska, som nämnts, någon anmälningskyldighet inte längre finnas. Vi föreslår därför att Kammarkollegiet under samma förutsättningar i stället ska utreda om någon som enligt lagen var skyldig att ge in en intäktsredovisning inte har gjort det i rätt tid.

Om en sådan utredning visar att skyldighet att lämna intäktsredovisning förelåg ska en förseningsavgift tas ut. Förseningsavgiften ska vara 10 000 kr för ideella föreningar på central nivå inom partier som har mandat i riksdagen eller Europaparlamentet eller annars får statligt partistöd och ideella föreningar på central nivå inom sådana partiets sidoorganisationer. För övriga ideella föreningar ska förseningsavgiften vara 2 500 kr. För ledamöter och ersättare för ledamöter ska den vara 500 kr.

Särskilda avgifter

Enligt insynslagen ska Kammarkollegiet granska innehållet i en intäktsredovisning om en anmälan från någon enskild eller andra omständigheter ger särskild anledning att anta att intäktsredovisningen är felaktig. Om en sådan utredning visar att partiet har utlämnat intäkter eller redovisat intäkter med för lågt belopp, eller inte har fullgjort uppgiftsskyldigheten enligt lagen på ett korrekt sätt, ska en särskild avgift tas ut. Vi föreslår att dessa bestämmelser ska tillämpas även på de, enligt vårt förslag, redovisningskyldiga på regional och lokal nivå och inom sidoorganisationerna. Vi föreslår dock vissa ändringar och tillägg.

Även brister i fråga om vissa, enligt vårt förslag, tillkommande uppgifter ska kunna leda till ett beslut om särskild avgift. Den särskilda avgiften ska, i fall då den redovisningskyldige inte har fullgjort uppgiftsskyldigheten på ett korrekt sätt, tas ut med ett belopp om 20 000 kr av ideella föreningar på central nivå inom ett parti som har mandat i riksdagen eller Europaparlamentet eller annars får statligt partistöd och ideella föreningar på central nivå inom sådana partiets sidoorganisationer. Av övriga ideella föreningar samt ledamöter och ersättare för ledamöter ska den särskilda avgiften i sådana fall tas ut med ett belopp om 5 000 kr.

Om en anmälan från någon enskild eller andra omständigheter ger särskild anledning att anta att en förening eller en person har

tagit emot ett anonymt bidrag i strid med förbudet mot att ta emot sådana bidrag, ska Kammarkollegiet utreda om så har skett. Om utredningen visar att föreningen eller personen har tagit emot ett otillåtet anonymt bidrag, ska en särskild avgift tas ut av mottagaren. Den särskilda avgiften ska bestämmas till ett belopp som är dubbelt så stort som bidragets värde, till den del det överstiger gränsen för vad som är tillåtet.

Jämkning av förseningsavgift eller särskild avgift

Enligt insynslagen får Kammarkollegiet besluta att sätta ned eller avstå från att ta ut en förseningsavgift eller särskild avgift om det finns synnerliga skäl för det. Vi föreslår att detta fortsatt ska gälla i fråga om ideella föreningar på central nivå inom partier som har mandat i riksdagen eller Europaparlamentet eller annars får statligt partistöd och ideella föreningar på central nivå inom sådana partiers sidoorganisationer. I fråga om övriga ideella föreningar samt ledamöter och ersättare föreslår vi att Kammarkollegiet får besluta att sätta ned eller avstå från att ta ut en förseningsavgift eller särskild avgift om det finns särskilda skäl.

Anonyma bidrag och rätten till statligt partistöd

Det ska inte längre vara en förutsättning för rätt till stöd enligt lagen om statligt stöd till politiska partier att partiet, en ledamot eller en ersättare för en ledamot inte har tagit emot anonyma bidrag.

Ökat inflytande för medlemmar i organisationer på arbetsmarknaden

Enligt vår bedömning bör det för närvarande inte införas några särskilda regler om insyn och krav på samtycke från enskilda medlemmar när det gäller ekonomiskt stöd som organisationer på arbetsmarknaden lämnar till partier eller valkandidater. Vi lägger därför inte fram något sådant förslag.

Information till deltagare i lotterier

Eftersom lotterilagstiftningen för närvarande är föremål för översyn, finns det enligt vår bedömning inte anledning att inom ramen för vårt uppdrag utreda vidare om det bör införas en skyldighet för partier, som bedriver lotteriverksamhet där intäkterna tillfaller partiet, att informera deltagarna i lotteriet om att intäkterna används på detta sätt.

Vi anser vidare att det inte finns tillräckliga skäl för att införa särskilda regler för att förhindra att lotteriverksamhet används för att kringgå bestämmelser om redovisning av anonyma bidrag eller förbudet för partier och valkandidater att ta emot sådana bidrag.

Vi lägger därför inte fram några förslag till ändringar i lotterilagstiftningen.

Förslagets förhållande till regeringsformen, Europakonventionen och Grecos rekommendationer

Vi anser att förslagen är förenliga med regeringsformens och Europakonventionens bestämmelser om föreningsfrihet, förbud mot tvång att uppge politisk åskådning och förbud mot åsiktsregistrering.

Vi bedömer att ett genomförande av förslagen medför att den svenska lagstiftningen i högre grad än tidigare kommer att uppfylla Grecos rekommendationer till Sverige om åtgärder som bör vidtas för att skapa ökad insyn i de politiska partiernas och valkandidaternas finansiering.

Konsekvenser av kommitténs förslag

Våra förslag medför en viss ökad administrativ börda och ökade kostnader för Kammarkollegiet. Vi anser att dessa ska finansieras med allmänna medel och redovisar en bedömning av hur det kan göras.

För andra förvaltningsmyndigheter och för de allmänna förvaltningsdomstolarna anser vi att våra förslag medför endast marginella kostnadsökningar. Merkostnaderna kan finansieras inom ramen för befintliga anslag. Även för landstingen och kommunerna

medför våra förslag endast mindre kostnadsökningar, som ryms inom befintliga anslag.

För partier, ledamöter och ersättare för ledamöter på regional och lokal nivå samt för sidoorganisationer innebär förslagen en viss ökad administrativ börda.

Ikraftträdande

Av lagtekniska skäl föreslår vi att insynslagen upphävs och ersätts av en ny lag, som föreslås träda i kraft den 1 januari 2018. Ändringarna i lagen om statligt stöd till politiska partier föreslås träda i kraft samtidigt.

1 Författningsförslag

1.1 Förslag till lag om insyn i finansiering av partier

Härigenom föreskrivs följande.

Syftet med lagen

1 § Syftet med denna lag är att trygga allmänhetens insyn i hur partier finansierar sin verksamhet.

Ord och uttryck i lagen

2 § I denna lag avses med

parti: parti som deltar eller har deltagit i val till riksdagen, landstingsfullmäktige, kommunfullmäktige eller Europaparlamentet,

ledamot: ledamot av riksdagen, landstingsfullmäktige, kommunfullmäktige eller Europaparlamentet,

ersättare för ledamot: ersättare för ledamot av riksdagen, landstingsfullmäktige, kommunfullmäktige eller Europaparlamentet,

anonymt bidrag: bidrag från någon vars identitet mottagaren inte känner till eller kan ta reda på, och

prisbasbelopp: det prisbasbelopp enligt 2 kap. 6 och 7 §§ socialförsäkringsbalken som gäller vid utgången av det räkenskapsår eller kalenderår som avses i 6 §.

Intäkter ska redovisas

Vem ska lämna intäktsredovisning?

3 § Ett parti ska redovisa hur det har finansierat sin verksamhet. Av redovisningen ska det tydligt framgå vilka medel som har kommit verksamheten till godo och varifrån medlen kommer (intäktsredovisning).

Intäktsredovisningen ska avse partiets verksamhet och verksamhet som bedrivs i sidoorganisationer till partiet. Om verksamheten bedrivs genom flera ideella föreningar, ska varje sådan förening lämna intäktsredovisning om sin verksamhet.

4 § Ett parti som inte är en ideell förening ska vid tillämpningen av denna lag jämföras med en ideell förening inom ett parti. Om ett parti som inte är en ideell förening har mandat i riksdagen eller Europaparlamentet eller annars får stöd enligt lagen (1972:625) om statligt stöd till politiska partier ska det jämföras med en ideell förening på central nivå inom ett parti som har sådant mandat eller får sådant stöd.

5 § En ledamot eller en ersättare för ledamot ska lämna intäktsredovisning om sin verksamhet som valkandidat, ledamot eller ersättare för ledamot.

Vilken tidsperiod ska intäktsredovisningen avse?

6 § En intäktsredovisning ska avse räkenskapsår, om den som ska lämna redovisningen är bokföringsskyldig enligt bokföringslagen (1999:1078). I annat fall ska redovisningen avse kalenderår.

7 § Ett parti ska lämna intäktsredovisning för det räkenskapsår eller kalenderår som partiet deltar i val till riksdagen, landstingsfullmäktige, kommunfullmäktige eller Europaparlamentet.

Ett parti som har mandat i riksdagen, landstingsfullmäktige, kommunfullmäktige eller Europaparlamentet ska lämna intäktsredovisning för samtliga räkenskapsår eller kalenderår som helt eller delvis sammanfaller med mandatperioden.

Ett parti som annars får stöd enligt lagen (1972:625) om statligt stöd till politiska partier eller får partistöd med stöd av 2 kap. 9 och 10 §§ kommunallagen (1991:900) ska lämna intäktsredovisning för varje räkenskapsår eller kalenderår under vilket det har betalats ut stöd.

8 § Den som efter ett val har utsetts till ledamot eller ersättare för ledamot ska lämna intäktsredovisning för det kalenderår då valet ägde rum samt för varje kalenderår eller del av kalenderår som han eller hon innehar uppdraget.

Förbud mot anonyma bidrag

9 § Partier och deras sidoorganisationer, ledamöter och ersättare för ledamöter samt valkandidater för partier får inte ta emot anonyma bidrag vars värde överstiger 0,05 prisbasbelopp.

10 § Om det har lämnats ett anonymt bidrag som inte får tas emot enligt 9 §, ska den del av bidraget som överstiger 0,05 prisbasbelopp betalas in till Kammarkollegiet senast tre månader efter redovisningsperiodens utgång. Vid inbetalningen ska uppgift lämnas om vilken ideell förening, ledamot, ersättare för ledamot eller valkandidat som bidraget har lämnats till.

Om inbetalning enligt första stycket inte görs, ska bidraget anses ha tagits emot av den ideella förening, ledamot, ersättare för ledamot eller valkandidat som bidraget har lämnats till.

Det inbetalade beloppet tillfaller staten.

Intäktsredovisningar

Intäktsredovisningarnas innehåll

11 § En intäktsredovisning för en ideell förening inom ett parti eller ett partis sidoorganisation ska innehålla uppgifter om storleken av

1. stöd enligt lagen (1972:625) om statligt stöd till politiska partier,

2. partistöd som betalas till partiet med stöd av 2 kap. 9 och 10 §§ kommunallagen (1991:900),
3. stöd enligt lagen (1999:1209) om stöd till riksdagsledamöternas och partigruppernas arbete i riksdagen,
4. stöd enligt lagen (2010:473) om statligt stöd till riksdagspartiernas kvinnoorganisationer,
5. statligt eller kommunalt stöd till en ungdomsorganisation,
6. medlemsavgifter,
7. intäkter från försäljningar och lotterier,
8. intäkter från insamlingar av kontanter,
9. andra bidrag från privatpersoner, företag, organisationer, föreningar och andra sammanslutningar samt stiftelser och fonder (andra bidrag från enskilda), och
10. övriga intäkter.

Första stycket 8 och 9 gäller även för intäkter i en verksamhet som bedrivs i bolag eller i någon annan verksamhetsform, om den ideella förening som intäktsredovisningen avser har ett bestämmande inflytande över verksamheten. Detsamma gäller för en stiftelse som är knuten till den ideella föreningen. Sådana intäkter ska anges särskilt.

12 § En intäktsredovisning från en ledamot eller en ersättare för ledamot ska innehålla uppgifter om storleken av sådana intäkter som avses i 11 § första stycket 7–9.

13 § Intäkter som en ledamot eller en ersättare för ledamot tar emot men lämnar vidare till sitt parti ska redovisas av partiet.

Intäkter från lotterier

14 § För intäkter från sådana lotterier som enligt lotterilagen (1994:1000) kräver tillstånd av Lotteriinspektionen ska antal lottor och pris per lott anges i intäktsredovisningen.

Intäkter från insamlingar av kontanter

15 § Med intäkter från en insamling av kontanter avses kontanter som har samlats in kollektivt från ett flertal givare vid ett och samma tillfälle på ett sådant sätt att det inte utan svårighet går att kontrollera vilka givarna är och vilket belopp var och en av dem ger.

16 § I intäktsredovisningen ska varje insamling av kontanter anges särskilt med uppgift om storleken av det insamlade beloppet samt tid och plats för insamlingen.

Andra bidrag från enskilda

17 § Som bidrag från enskilda räknas prestationer i form av pengar, varor, tjänster och annat som har tagits emot helt eller delvis utan någon motprestation med undantag för sedvanligt frivilligt arbete och sedvanliga gratistjänster. Ett bidrag som inte har lämnats i pengar ska redovisas till sitt verkliga värde.

18 § För andra bidrag från enskilda som understiger 0,005 prisbasbelopp ska summan av bidragen anges särskilt i intäktsredovisningen.

19 § För mottagna anonyma bidrag som överstiger 0,005 prisbasbelopp ska antalet bidrag, storleken av varje bidrag och summan av bidragen anges särskilt i intäktsredovisningen.

20 § För andra bidrag från enskilda som överstiger 0,005 prisbasbelopp ska det i intäktsredovisningen särskilt anges storleken av

1. bidrag från privatpersoner,
2. bidrag från ideella föreningar inom partiet eller inom sidosorganisationer till partiet,
3. övriga bidrag från företag, organisationer, föreningar och andra sammanslutningar samt stiftelser och fonder.

21 § För ett bidrag som avses i 20 § 1 eller 3 ska uppgift om bidragsgivarens identitet, vilket slags bidrag som har lämnats och bidragets storlek anges särskilt i intäktsredovisningen om bidraget överstiger 0,5 prisbasbelopp.

Om en bidragsgivare under den period som intäktsredovisningen avser har lämnat flera bidrag, ska dessa läggas samman och betraktas som ett enda bidrag i redovisningen.

Med uppgift om bidragsgivarens identitet avses uppgift om namn och antingen personnummer eller organisationsnummer eller adress.

Övriga intäkter

22 § För övriga intäkter ska det i intäktsredovisningen anges vad intäkterna huvudsakligen avser.

Yttrande av revisor

23 § Om den som ska lämna intäktsredovisningen är skyldig att utse en revisor enligt stadgarna eller bokföringslagen (1999:1078), ska intäktsredovisningen granskas av revisorn.

Granskningen ska avse om intäktsredovisningen har upprättats i enlighet med 3–22 §§. Granskningen ska vara så ingående och omfattande som god revisionssed kräver.

Revisorn ska lämna ett skriftligt yttrande över granskningen. Yttrandet ska fogas till intäktsredovisningen.

När och hur intäktsredovisningar ska ges in

24 § En intäktsredovisning ska ges in till Kammarkollegiet och ha kommit in till kollegiet senast den 1 juli året efter det räkenskapsår eller kalenderår som redovisningen avser.

Om någon utses till ledamot eller ersättare för ledamot senare än den 1 april året efter valåret, ska han eller hon i stället ge in sin intäktsredovisning för det kalenderår då valet ägde rum inom tre månader från det att han eller hon utsågs.

25 § Någon intäktsredovisning behöver dock inte ges in om summan av de belopp som ska redovisas understiger 0,5 prisbasbelopp, sedan avdrag har gjorts för offentligt stöd som avses i 11 § första stycket 1–5, medlemsavgifter som avses i 11 § första stycket 6 och

bidrag från ideella föreningar inom partiet eller inom sidoorganisationer till partiet som avses i 20 § 2.

Avdrag för medlemsavgifter enligt första stycket får göras endast om avgiften har beslutats av den ideella föreningen i behörig ordning enligt föreningens stadgar och uppgår till högst 0,01 prisbasbelopp per medlem och år.

Första stycket gäller inte en ideell förening på central nivå inom ett parti som har mandat i riksdagen eller Europaparlamentet eller annars får stöd enligt lagen (1972:625) om statligt stöd till politiska partier. Det gäller inte heller en ideell förening på central nivå inom ett sådant partis sidoorganisation.

26 § En ideell förenings intäktsredovisning ska skrivas under av den som är behörig företrädare för föreningen. En ledamot eller en ersättare för ledamot ska skriva under sin intäktsredovisning.

Om en intäktsredovisning upprättas elektroniskt, ska den undertecknas med en sådan avancerad elektronisk underskrift som avses i artikel 3 i Europaparlamentets och rådets förordning (EU) nr 910/2014 av den 23 juli 2014 om elektronisk identifiering och betrodda tjänster för elektroniska transaktioner på den inre marknaden och om upphävande av direktiv 1999/93/EG, i den ursprungliga lydelsen.

Offentliggörande

27 § Kammarkollegiet ska göra intäktsredovisningarna tillgängliga för allmänheten på sin webbplats. Detta gäller dock inte för uppgifter om en bidragsgivares identitet som avses i 21 §, om bidragsgivaren är en fysisk person.

Kammarkollegiet ska på sin webbplats också göra uppgifter tillgängliga om inbetalningar som har gjorts till myndigheten enligt 10 §, varvid ska framgå det inbetalade beloppets storlek och vilken ideell förening, ledamot, ersättare för ledamot eller valkandidat som har gjort inbetalningen.

28 § Landsting och kommuner som ger partistöd med stöd av 2 kap. 9 och 10 §§ kommunallagen (1991:900) ska i anslutning till sitt beslut om sådant stöd offentliggöra uppgifter om vilka partier som

har fått partistöd och med vilket belopp. Uppgifterna ska göras tillgängliga på landstingets eller kommunens webbplats.

Tillsyn

29 § Kammarkollegiet utövar tillsyn över denna lag och föreskrifter som har meddelats i anslutning till lagen.

30 § Kammarkollegiet får besluta de förelägganden som behövs för tillsynen och för att partier och deras sidoorganisationer samt ledamöter, ersättare för ledamöter och valkandidater för partier ska fullgöra sina skyldigheter enligt denna lag.

Ett beslut om föreläggande får förenas med vite.

31 § Om en anmälan från någon enskild eller andra omständigheter ger särskild anledning till det, ska Kammarkollegiet utreda om

1. någon som enligt denna lag är skyldig att ge in en intäktsredovisning inte har gjort det,
2. en intäktsredovisning är felaktig, eller
3. någon har tagit emot ett anonymt bidrag i strid med 9 och 10 §§.

Förseningsavgift och särskild avgift

32 § Om en utredning enligt 31 § 1 visar att någon inte har gett in en intäktsredovisning inom föreskriven tid, ska en förseningsavgift tas ut av den ideella förening eller fysiska person som var skyldig att göra det. Förseningsavgiften ska tas ut med ett belopp på

- 10 000 kr av en ideell förening på central nivå inom ett parti som har mandat i riksdagen eller Europaparlamentet eller annars får stöd enligt lagen (1972:625) om statligt stöd till politiska partier och av en ideell förening på central nivå inom ett sådant partis sidoorganisation,
- 2 500 kr av en annan ideell förening, samt
- 500 kr av en ledamot och av en ersättare för en ledamot.

33 § Om en utredning enligt 31 § 2 visar att

1. intäkter har utelämnats eller redovisats med för lågt belopp ska en särskild avgift tas ut, av den ideella förening eller fysiska person som har lämnat intäktsredovisningen, med ett belopp som motsvarar de felaktigt eller icke redovisade intäkterna, dock högst 100 000 kr, eller

2. uppgiftsskyldigheten i övrigt enligt 11 andra stycket, 14, 16 eller 18–22 §§ inte har fullgjorts på ett korrekt sätt ska en särskild avgift tas ut, av den ideella förening eller fysiska person som har lämnat intäktsredovisningen, med ett belopp på

a) 20 000 kr om det är en ideell förening på central nivå inom ett parti som har mandat i riksdagen eller Europaparlamentet eller annars får stöd enligt lagen (1972:625) om statligt stöd till politiska partier eller är en ideell förening på central nivå inom ett sådant partis sidoorganisation, och

b) 5 000 kr om det är en annan ideell förening, en ledamot eller en ersättare för ledamot.

Om en utredning enligt 31 § 3 visar att ett anonymt bidrag har tagits emot i strid med 9 och 10 §§ ska en särskild avgift tas ut, av den ideella förening eller fysiska person som har tagit emot bidraget, med ett belopp som är dubbelt så stort som den del av bidraget som överstiger 0,05 prisbasbelopp.

34 § Kammarkollegiet får besluta att sätta ned eller avstå från att ta ut en förseningsavgift eller en särskild avgift om det finns särskilda skäl för det. För en ideell förening på central nivå inom ett parti som har mandat i riksdagen eller Europaparlamentet eller annars får stöd enligt lagen (1972:625) om statligt stöd till politiska partier får avgiften dock sättas ned endast om det finns synnerliga skäl. Det samma gäller för en ideell förening på central nivå inom ett sådant partis sidoorganisation.

35 § Förseningsavgiften och den särskilda avgiften tillfaller staten.

36 § Kammarkollegiet prövar frågor om förseningsavgift och särskild avgift enligt denna lag.

Behandling av personuppgifter

37 § Kammarkollegiet får behandla personuppgifter som avses i 13 § personuppgiftslagen (1998:204), om uppgifterna har lämnats i en intäktsredovisning eller annars är nödvändiga för att Kammarkollegiet ska kunna fullgöra sina skyldigheter enligt denna lag.

Överklagande

38 § Beslut om föreläggande enligt 30 §, om förseningsavgift enligt 32 § och om särskild avgift enligt 33 § får överklagas till allmän förvaltningsdomstol. Andra beslut enligt denna lag får inte överklagas.

Prövningstillstånd krävs vid överklagande till kammarrätten.

1. Denna lag träder i kraft den 1 januari 2018.
2. Lagen tillämpas första gången i fråga om intäktsredovisning för kalenderåret 2018 eller det räkenskapsår som inleds närmast efter den 1 januari 2018.
3. Genom lagen upphävs lagen (2014:105) om insyn i finansiering av partier.
4. Lagen (2014:105) om insyn i finansiering av partier gäller fortfarande i fråga om intäktsredovisning för kalenderår till och med kalenderåret 2017 eller för räkenskapsår som har inletts före den 1 januari 2018.
5. Sedan denna lag har trätt i kraft tillämpas, i stället för bestämmelserna i lagen (2014:105) om insyn i finansiering av partier, bestämmelserna i denna lag om de leder till frihet från eller lägre förseningsavgift eller särskild avgift.

1.2 Förslag till lag om ändring i lagen (1972:625) om statligt stöd till politiska partier

Härigenom föreskrivs att 1 och 14 §§ lagen (1972:625) om statligt stöd till politiska partier ska ha följande lydelse.

Nuvarande lydelse

Föreslagen lydelse

1 §¹

Till politiskt parti som deltagit i val till riksdagen utgår statligt stöd enligt denna lag.

Som ytterligare förutsättningar för ett årligt stöd enligt denna lag gäller att

1. partiet under det räkenskapsår som avslutats närmast före ansökan om stöd inte har tagit emot något anonymt bidrag i den mening som avses i 6 § första stycket 9 lagen (2014:105) om insyn i finansiering av partier och

2. den som för partiet efter ett personval har utsetts till ledamot eller ersättare för ledamot av riksdagen eller Europaparlamentet inte under det räkenskapsår som avslutats närmast före ansökan om stöd har tagit emot något sådant anonymt bidrag till sin personvalskampanj.

Stödformerna är partistöd och kanslistöd.

¹ Senaste lydelse 2014:106.
Ändringen innebär att andra stycket upphävs.

14 §²

Ansökan om stöd enligt denna lag görs skriftligen varje år hos Partibidragsnämnden. Ansökan bör göras före utgången av oktober.

Till ansökan ska bifogas partiets årsredovisning för det senast avslutade räkenskapsåret. Räkenskaperna ska ha granskats av en auktoriserad eller godkänd revisor. Granskningen ska vara så ingående och omfattande som god revisionsredovisning kräver. *Till ansökan ska vidare bifogas en försäkran av partiet om att det och de som för partiet efter personval har utsetts till ledamöter eller ersättare för ledamöter av riksdagen eller Europaparlamentet inte under det räkenskapsår som avslutats närmast före ansökan om stöd har tagit emot något anonymt bidrag i den mening som avses i 6 § första stycket 9 lagen (2014:105) om insyn i finansiering av partier.* Stöd får inte beviljas om ansökan brister i de avseenden som nu sagts.

Till ansökan ska bifogas partiets årsredovisning för det senast avslutade räkenskapsåret. Räkenskaperna ska ha granskats av en auktoriserad eller godkänd revisor. Granskningen ska vara så ingående och omfattande som god revisionsredovisning kräver. Stöd får inte beviljas om ansökan brister i de avseenden som nu sagts.

Partistöd och kanslistöd betalas såvitt möjligt ut samtidigt. Utbetalningarna görs av Riksdagsförvaltningen kvartalsvis med en fjärdedel varje gång. Första utbetalningen görs inom en månad efter det att ansökan har gjorts. Utbetalningarna sker till respektive partis riksorganisation. På begäran av partiet kan dock kanslistödet eller del därav betalas till riksdagsgruppens kansli.

1. Denna lag träder i kraft den 1 januari 2018.
2. Lagen tillämpas första gången på ansökningar till Partibidragsnämnden som avser det stödår som inleds den 15 oktober 2018.

² Senaste lydelse 2014:106.

24 januari 2017

SAMMANTRÄDESPROTOKOLL
Kommunstyrelsens arbetsutskott

§ 12

Dnr KFKS 2016/1080

SOU 2016:78 - Ordning och reda i välfärden

Yttrande till regeringen

Beslut

Kommunstyrelsens arbetsutskott föreslår kommunstyrelsen fatta följande beslut.

Kommunstyrelsen antar förslaget yttrande över Valfärdsutredningens delbetänkande SOU 2016:78 – ordning och reda i välfärden.

Ärende

Valfärdsutredningen har lagt ett delbetänkande om vinstbegränsning och utökat tillståndskrav för företag inom välfärdsområdet och en ny lag om valfrihetssystem. Stadsledningskontoret har tagit fram ett förslag till yttrande, där kommunen avstyrker förslagen om vinstbegränsning och krav på tillstånd för att bedriva välfärdsverksamhet. När det gäller förslaget om ny lag om valfrihetssystem föreslår stadsledningskontoret att kommunen ska ifrågasätta varför lagen ska begränsa sig till vissa typer av välfärdstjänster, när EU-rätten tillåter auktorisationssystem, som kundval kallas på EU-juridikspråk, generellt.

Handlingar i ärendet

Stadsledningskontorets tjänsteskrivelse den 12 januari 2017

Förslag till yttrande

Sammanfattningen i SOU 206:78




Förteckning remissinstanser

Yrkanden

Hans Peters (C) yrkade, med instämmande av Mats Gerdau (M) och Gunilla Grudevall Sten (L), bifall till stadsledningskontorets förslag.

Khashayar Farmanbar (S) meddelade att Socialdemokraterna inte deltar i beslutet utan återkommer i kommunstyrelsen med sitt ställningstagande.

Sidney Holm (MP) meddelade att Miljöpartiet inte deltar i beslutet utan återkommer i kommunstyrelsen med sitt ställningstagande.

Ordförandes signatur	Justerandes signatur	Utdragsbestyrkande
		

24 januari 2017

SAMMANTRÄDESPROTOKOLL
Kommunstyrelsens arbetsutskott

Beslutsgång

Kommunstyrelsens arbetsutskott beslutade i enlighet med Hans Peters yrkande.

Protokollsanteckningar

Hans Peters lät anteckna följande för Centerpartiets arbetsutskottsgrupp.

”Bakom det förrådiska namnet ”Ordning och reda i välfärden” döljer sig regeringens socialistiska ambitioner för Sverige. Om regeringen inför de begränsningar och ökar byråkratin kring myndighetskontroller mm, som föreslås i utredningen, kommer sannolikt en stor del av entreprenörerna inom välfärden, dvs skolan, vården och omsorgen att på sikt avveckla sina verksamheter, då ekonomin i bolagen skulle försämrans om det inte finns ekonomiskt utrymme för verksamhetsutveckling. I Nacka går 50% av barnen i förskolan hos någon fristående anordnare och 21% av barnen i grundskolan i friskolor. Föräldrar och barn har aktivt valt dessa skolor och förskolor. En stor andel, 79% har dock valt kommunalt drivna alternativ, vilket man ändå kan tolka som att många har förtroende också för Nackas kommunalt drivna skolor.




I de kvalitetsundersökningar som görs varje år bland Nackas medborgare så får grundskolan högt NMI-index. 2016 landade resultatet på 71, som är bland de 10 bästa i hela Sverige. Nöjda medborgare och höga studieresultat hos eleverna beror säkert till en del på att man kan välja skola som kanske har en profil eller pedagogiska metoder som passar just den enskilda eleven. Just möjligheten att välja kommer ju att försämrans eller på sikt försvinna om utredningens förslag genomförs.

Om regeringens utredningsförslag skulle bli verklighet och entreprenörerna efter en tid stänger ner måste kommunen ta över och bygga upp många nya verksamheter. Det kommer att ta tid och vara turbulent en längre tid innan en ny organisation satt sig. Hur många i äldreboendena, i hemtjänst, vårdbehövande, förskolebarn eller grundskoleelever skulle drabbas av ett sådant kaos?

Sammantaget, ett förbud eller kraftiga begränsningar för entreprenörer inom skolan, omsorgen och vården skulle innebära en smärre katastrof för Nackaborna och kraftigt förändra många vardag till det sämre.”

Khshayar Farmanbar lät anteckna följande för Socialdemokraternas arbetsutskottsgrupp.

”Vi socialdemokrater är inte odelad positiva till förslagen i denna utredning. Friheten för medborgarna att välja för makten närmare folket och det kräver en möjlighet för huvudmännen att göra en rimlig vinst. Danmark är ett exempel där reformen om fria

Ordförandes signatur	Justerandes signatur	Utdragsbestyrkande
		

24 januari 2017




SAMMANTRÄDESPROTOKOLL
Kommunstyrelsens arbetsutskott

anordnare i välfärden har genomförts på ett klokt sätt, där de fria anordnarna inte bara finns, utan också medför ett reellt mervärde till de offentliga verksamheterna. Det är viktigt att föra ett resonemang om det är kvaliteten för medborgarna som står främst eller ägarintresset i välfärdsbolagen. För oss är värdet för medborgarna det centrala, då det är just medborgarna som står för notan. Det kan te sig rimligt att i första hand ställa kvalitetskrav istället för tekniska metoder för vinstbegränsning. Detta är en del av den tveksamhet vi känner inför delarna av detta förslag. Det svar som majoriteten nu fattar beslut om är å andra sidan väldigt kategoriskt och dogmatiskt, och blundar för de reella utmaningar som nuvarande lössläppta system skapar. Bristen på insyn för föräldrar och vårdtagare när de ska önska vilken anordnare de ska välja riskerar att sätta medborgarna i svåra situationer. Ökad segregation och dräneringen av kunskapsinnehållet i skolan har av de flesta forskare, inte minst OECD, tillskrivits just Sveriges lössläppta och naiva sätt att hantera fria anordnare i välfärden. Dessa är några av de utmaningar som förslaget till yttrande blundar för. Därför kan vi inte ställa upp på det svaret.”

Rolf Wasteson (V) lät anteckna följande.

”Vänsterpartiet är i det stora hela positiva till Välfärdsutredningen men är inte förvånade över att Nackas moderatledda majoritet avvisar alla tankar på vinstbegränsningar för privat utförda välfärdstjänster. Nacka var ju kanske den kommun som drev fram utvecklingen i Sverige med den stora ohämmade privatiseringen av välfärdstjänster. Idéerna bakom LOV har sitt ursprung i Nacka där ju den nyliberala modellen New Public Management är förhärskande. Nackas styrmodell och kundvalssystemet har Vänsterpartiet kritiserat i många år. Vi kan alltså inte ställa oss bakom det remissvar som nu föreslås lämnas in utan kommer istället att föreslå följande svar från Nacka kommun:”

Se bilaga 1.

Ordförandes signatur	Justerandes signatur	Utdragsbestyrkande
		

§ 12

Protokollsanteckning från Vänsterpartiet

”Vänsterpartiet är i det stora hela positiva till Valfärdsutredningen men är inte förvånade över att Nackas moderatledda majoritet avvisar alla tankar på vinstbegränsningar för privat utförda välfärdstjänster. Nacka var ju kanske den kommun som drev fram utvecklingen i Sverige med den stora ohämmade privatiseringen av välfärdstjänster. Idéerna bakom LOV har sitt ursprung i Nacka där ju den nyliberala modellen New Public Management är förhärskande. Nackas styrmodell och kundvalsystemet har Vänsterpartiet kritiserat i många år. Vi kan alltså inte ställa oss bakom det remissvar som nu föreslås lämnas in utan kommer istället att föreslå följande svar från Nacka kommun:”

”Betänkandet SOU 2016:78 innehåller förslag om åtgärder för att säkerställa att offentliga medel går till den verksamhet de är avsedda för och att eventuella överskott som huvudregel återinvesteras i verksamheten. Syftet är att begränsa vinstmaximeringen som drivkraft i företagandet inom vård, skola, omsorg. Utredningen visar förtjänstfullt på att vinstmaximering är ett problematiskt styrsystem inom välfärden som leder till ökad ojämlikhet och ofta även ineffektivitet.

Nacka kommun delar den grundläggande problembeskrivningen. Den offentligt finansierade välfärden utgör en konstlad marknad där såväl priset som syftet med tjänsterna som beställs redan är fastställda av det offentliga. Det gör att marknader på dessa områden inte fungerar som på andra marknader där köpare och säljare kommer överens om ett pris för en vara/tjänst och där syftet med verksamheten otvetydigt är avkastning för ägaren.

Utredningen visar också på den konflikt som finns mellan samhällets mål med de olika välfärdsverksamheterna – och aktiebolagslagens syfte, att ge ägaren vinst. Dessa olika mål står i tydlig konflikt med varandra. Vinstsyftet är överordnat vilket innebär att tillgängliga resurser för att förbättra kvalitén begränsas av hur stort vinstutrymme och avkastningskravet är.

Vinstintresset är därför inte någon bra drivkraft inom till exempel skola eller sjukvård, eller för den delen exempelvis rättsväsende. Det finns i lag bestämmelser att vi ska ha rätt till vård, omsorg, utbildning, samt likhet inför lagen. Vård ska ges efter behov, den som har störst behov ska gå först. Det är en plikt att gå i grundskolan. Kommuner och landsting/regioner är skyldiga att tillgodose medborgarnas rättigheter på detta område. Tillkommer fler barn eller unga i en kommun ska dessa ges utbildning, vilket kan innebära att en ny skola måste byggas.

Alla dessa rättigheter och mål riskerar att komma i konflikt med vinstintresset. Därför är det ovanligt att ge vinstintresset fritt spelrum inom skattefinansierad välfärd i världen. Idag finns det inget annat land som ger privata vinstsyftande företag så stort spelrum inom skolan som Sverige gör. I och med det så utgör Sverige det enda landet i världen där vinstintresset har fritt spelrum inom hela den skattefinansierade välfärden. Samtidigt finns det en tydlig majoritet bland befolkningen som inte vill att det ska vara så. Välfärden bör därför utföras av icke vinstsyftande aktörer.

Huvudproblemet med vinstsyftande aktörer inom välfärden är att den marknadslogik de medför skapar ojämlikhet och ineffektivitet. Ett aktiebolag ägt av vinstsyftande aktörer ska ha en affärsplan för hur vinsten ska maximeras. Effektivaste sättet att göra detta inom välfärden är att exkludera icke lönsamma kunder. En logisk strävan för ett skolbolag är att t.ex. söka rekrytera

maximalt antal elever från hem med föräldrar som är högt utbildade. Detta kan ske genom att studera de bästa kommunikationsmöjligheterna för de "bästa kunderna", lönsamma studieprogram, reklam som göra att rätt kunder känner sig hemma, erbjuda höga betyg.

Motsvarande åtgärder tenderar att tas inom t.ex. vården, där det finns tydliga incitament att behandla så friska och välbeställda patienter som möjligt, snarare än de sjukaste. Nya vårdcentraler lokaliseras till ställen där det finns många kunder med begränsade ohälsoproblem. Vinstintresset går även ut över personalen. Som fackförbundet Kommunal visat i rapporten "Så mycket bättre. 2016 – En jämförelse av arbetsvillkor och löner i privat respektive kommunal äldreomsorg" så är lönerna lägre, anställningsvillkor sämre och andelen fast eller rätt utbildad personal lägre för deras medlemmar i vinstdrivna bolag. Och som Lärarförbundet visat så är gällande ett liknande mönster vad gäller systematiskt lägre löner i vinstdrivna skolor.

Det är uppenbart att nuvarande system i välfärden rundar portalparagraferna för vård, skola, omsorg. Det torde också vara en huvudorsak att majoriteten av Sveriges invånare är så kritiska mot systemet. Till det ska läggas personalens etiska dilemma och praktiska problem med dessa och andra snedvridande styrsystem. T.ex. är bara 19% av primärvårdsläkarna nöjda med sjukvårdssystemet i Sverige idag, vilket är bland de sämsta siffrorna i västvärlden.

Utredningen föreslår en begränsning av möjligheterna till vinst. Företag som vill erhålla skattemedel för att bedriva välfärdsverksamheter ska undergå en tillståndsprövning. I den ska ingå att de accepterar en begränsning av hur stort rörelseresultatet får vara i förhållande till det operativa kapitalet. Företaget får inte bedriva annan verksamhet, exempelvis RUT-tjänster, samtidigt. Icke marknadsmässiga värdeöverföringar utanför bolaget ska inte vara tillåtna utöver begränsningen av rörelseresultatet. Utredningen föreslår vidare att lagtext som säkrar detta läggs in i de befintliga lagstiftningar som redan reglerar berörda välfärdsverksamheter, som Skollagen, Hälso- och sjukvårdslagen, Socialtjänstlagen, LSS, och så vidare. Vi tror att dessa förslag är kloka, rimliga och praktiskt möjliga att genomföra.

Det kan behövas förtydliganden och skärpningar av förslagen i vissa delar.

- Förslaget är uppbyggt på kontroll av årsredovisningarna, dvs av ett helt bolag oavsett hur många enheter de omfattar. Förslaget skulle behöva förtydligas så att det säkrar att medlen går just till den enhet de är avsedda för, även inom samma bolag.
- Det måste säkras att det inte finns några kvarstående sätt att kringgå syftet med lagstiftningen, exempelvis genom hyresuttag, löner eller genom manipulation av värdet på det operativa kapitalet.
- Möjligheterna att flytta överskott mellan olika kalenderår är enligt utredningens förslag för generösa då att de skapar möjligheter att kringgå regleringens syfte. I ett uppstartsskede bör det finnas möjligheter att ta med sig eventuella över- och underskott men detta bör endast gälla när en ny enhet startas upp, inte vid ett ägarbyte.
- Lagstiftningen behöver ha en tydlig generalklausul om syftet med densamma. Finns det kryphål i lagstiftningen som inte har förutsetts så ska generalklausulen vara tydlig nog för att kompensera för detta.
- Den högsta tillåtna vinstnivån kan behöva justeras ned så att den verkligen säkrar att vinstjakten som incitament försvinner från välfärdssektorn.
- De företag som söker tillstånd att få del av offentlig finansiering för att utföra välfärdstjänster skulle kunna åläggas att intyga och visa hur de kan bidra till att uppfylla kraven i portalparagraferna om likvärdig service till alla, inom respektive område. Det gäller då t.ex. att de bedriver en verksamhet som ger de mest sjuka skall ges företräde och

att skolan ske uppväga skillnader i barnens och elevens förutsättningar. Detta bör även förtydligas i lagtexten om LOV.”

- Det är bra att det finns en sanktionsavgift mot företag som inte följer regleringen, och att tillståndet kan dras in vid grova överträdelser. Sanktionsavgiften bör dock vara högre än vad som nu föreslås så den verkligen fungerar avskräckande.”

2017-01-12

TJÄNSTESKRIVELSE
KFKS 2016/1080

Kommunstyrelsen

SOU 2016:78 - Ordning och reda i välfärden

Yttrande till regeringen

Förslag till beslut

Kommunstyrelsen antar föreslaget yttrande över Valfärdsutredningens delbetänkande SOU 2016:78 – ordning och reda i välfärden.

Sammanfattning

Valfärdsutredningen har lagt ett delbetänkande om vinstbegränsning och utökat tillståndskrav för företag inom välfärdsområdet och en ny lag om valfrihetssystem. Stadsledningskontoret har tagit fram ett förslag till yttrande, där kommunen avstyrker förslagen om vinstbegränsning och krav på tillstånd för att bedriva välfärdsverksamhet. När det gäller förslaget om ny lag om valfrihetssystem föreslår stadsledningskontoret att kommunen ska ifrågasätta varför lagen ska begränsa sig till vissa typer av välfärdstjänster, när EU-rätten tillåter auktorisationssystem, som kundval kallas på EU-juridikspråk, generellt.

Ärendet

Regeringen tillsatte i mars 2015 en särskild utredare med uppdrag att föreslå ett nytt regelverk för offentlig finansiering av privat utförda välfärdstjänster. Utredaren har nu lagt förslag som avser att begränsa vilken vinst ett privat anordnare får ha i verksamheten, krav på tillstånd för att bedriva all form av välfärdstjänster (såsom utredaren definierar välfärdstjänster) och en ny lag om valfrihetssystem.

Stadsledningskontoret har tagit fram ett förslag till yttrande från Nacka kommun. Yttrandet ska ges in senast den 24 februari 2017.

I det föreslagna yttrandet avstyrker Nacka kommun förslagen om vinstbegränsning och utvidgat tillståndskrav. De riskerar var för sig och tillsammans att minska utbudet av

anordnare, vilket stadsledningskontoret ser kommer att ha negativa effekter för kvaliteten i välfärdstjänsterna.

Förslaget till ny lag om valfrihetssystem bottnar i att EU-domstolen nu i en dom har klarlagt det som Nacka kommun alltid vetat – kundvalssystem omfattas inte av krav på upphandling enligt upphandlingslagstiftningen. Domstolen lägger fast att auktorisationssystem där 1) alla leverantörer uppfyller ställda krav får vara med och 2) där det offentliga inte väljer vem som ska leverera, inte utgör upphandling. Välfärdsutredningen föreslår dock att lagen om valfrihetssystem bara ska omfatta vissa välfärdstjänster. I förslaget till yttrande tar stadsledningskontoret upp att det borde vara en generell lag om valfrihetssystem som omfattar välfärdstjänster även hos till exempel Arbetsförmedlingen och Försäkringskassan. Utredningen föreslår också att det ska vara olika terminologier för samma företeelser, bara för att visa att den juridiska grunden för upphandling och auktorisation är olika. Stadsledningskontoret föreslår att Nacka kommun avstyrker att begrepp ska vara olika på grunder som bara jurister förstår.

Ekonomiska konsekvenser

Förslaget till yttrande har inga ekonomiska konsekvenser.

Konsekvenser för barn

Förslaget till yttrande har i sig inga konsekvenser för barn. En genomförd lagstiftning skulle dock, som framgår av argumentationen i det föreslagna yttrandet, allvarligt riskera kvaliteten i välfärdstjänsterna genom att urholka valfriheten och den betydelse valfrihet har för utveckling av kvalitet.

Bilagor

Förslag till yttrande

Sammanfattningen i SOU 206:78

Förteckning remissinstanser

Lena Dahlstedt
Stadsdirektör
Stadsledningskontoret

Helena Meier
Stadsjurist

Yttrande över SOU 2016:78, "Ordning och reda i välfärden"

Inledning

Det kommunala uppdraget kan på en övergripande nivå definieras i två delar;

- bevara och utveckla det geografiska område som en kommun omfattar
- leverera tjänster till kommunmedlemmarna och andra intressenter inom detta område.

I allmänt bruk delas sedan tjänsterna in i två egna delar;

- välfärdstjänster som vård, skola och omsorg i enlighet med välfärdsutredningens definition samt kultur- och fritidsområdena enligt Nacka kommuns definition.
- övriga tjänster som vatten- och avloppsförsörjning och renhållning

Den allt övervägande finansieringen av det samlade kommunala uppdraget är skatt. Regeringens hela fokus är vinster i den delen av det kommunala ansvaret för välfärd som är själva utförandet av vård, skola och omsorg. Byggnader som tjänsterna utförs i får generera vinst, fastighetsskötseln får generera vinst, maten på tallrikarna (och tallrikarna i sig) får generera vinst. Kunskapen om hur man ska göra för att de äldre ska få ett gott liv till sista andetaget, får inte generera vinst. Kunskapen om hur barn får redskap att lära sig för livet, får inte generera vinst. Kunskapen om hur ben ska läggas samman för att ett benbrott ska läka, får inte generera vinst.

Det viktiga är inte om kunskap om vård, omsorg och pedagogik genererar vinst eller inte. Det viktiga är kvaliteten på vården, omsorgen och pedagogiken. Avgörande för den gemensamt finansierade välfärden är att medborgarna får en verksamhet av hög kvalitet och att de uppfattar den som högkvalitativ. Tyvärr finns idag intressen som vill att det ska framstå som om välfärden är i fritt fall. De intressena bidrar till det ökade misstroendet mot de gemensamma institutionerna och därmed till att dra undan den legitimitet som den gemensamma finansieringen har i Sverige. Utredningens ensidiga fokus på att vinst inom den delen av välfärden som handlar om att vårda, undervisa och ge omsorg i sig är av ondo, bidrar till att dra undan mattan för det utredningen säger sig fokusera på - förtroendet för en gemensamt



finansierad verksamhet av hög kvalitet. Utredningen borde ha fokuserat kvalitet; hur man definierar, mäter, följer upp och kommunicerar kvalitet. Det viktigaste för att driva utvecklingen i välfärden, oavsett huvudman, är att ha systematiska system för uppföljning och säkerställa att medborgarna får maximalt värde för skattepengarna. Genom att transparent visa upp resultat för medborgarna och möjliggöra för deras egna val så drivs utvecklingen i systemet framåt.

Utredningen väljer att i avsnitt 3 genomgående använda ordet ”antogs” när den går igenom hur valfrihet och konkurrens påverkat 30 års verksamhetsutveckling. Genomgången av forskningen i avsnitt 7, som är avsedd att motivera bruket av ordet ”antogs”, visar på bristerna i forskningen, inte i betydelsen av valfrihet och konkurrens för utvecklingen av kvalitet. Nacka kommun har de senaste trettio åren visat att valfrihet och en mångfald av anordnare driver kvaliteten.

Nacka kommun avstyrker förslagen om vinstbegränsning och om en utökad tillståndsplikt för att leverera gemensamt finansierad välfärd. Bortsett från att de hämmar utbudet av anordnare är de lagtekniska lösningarna undermåliga. När det gäller förslaget om ny lag om valfrihetssystem är det obegripligt varför den ska begränsa sig till vissa delar av välfärden. Nacka kommun kommer att redovisa sina synpunkter på det lagförslaget efter de närmare synpunkterna på förslagen om vinstbegränsning och ökad tillståndsplikt.

Fel att fokusera på vinst och på att öka administrationen

Mot bakgrund av den konstitutionella situationen kommer Nacka inte gå djupare in i frågan om konstruktionen på förslaget om vinstbegränsning. Kommunen vill i denna del enbart peka på att det finns en missuppfattning att förslaget skulle innebära ett tak på sju procent (plus statslåneräntan) vinst på rörelseresultatet. Det handlar emellertid om avkastning på bolagens bokförda operativa kapital. I praktiken blir det ett totalt vinstförbud eftersom välfärdsföretagens låga bokförda kapital gör att rörelsemarginalen nästan alltid blir extremt låg. Taket kommer inte att tillåta uppbyggda värden i personal, kompetens och verksamhetskvalitet, som är de mest grundläggande parametrarna för att kunna skapa just kvalitet. Förslaget handlar således inte om bättre kvalitet i välfärden. Det handlar om att motarbeta privata anordnare.

Nackas erfarenhet av statlig tillståndsgivning är att det ofta tar lång tid och att statliga tillståndsmyndigheter saknar insikter om lokala behov och förutsättningar. Välfärdsutredningen har inte lyckats motivera vad som blir bättre med förslaget om tillståndskrav inom hela det av utredningen definierade välfärdsområdet. Det som enligt förslaget ska prövas omfattas av de prövningar som görs av anbud i upphandlingar respektive ansökningar om att delta i valfrihetssystem. Det hade varit mer förståeligt om utredningen hade föreslagit tydliga kvalitetskriterier som borgar för hög kvalitet i verksamheten och som sedan kan följas upp i tillsynsverksamheten därefter.



Lägger man ihop dessa förslag med förslaget om offentlighetsprincip i bolag som driver gemensamt finansierad verksamhet (SOU 2016:62) så framträder en agenda att göra det mycket svårt för anordnare inom vård, skola och omsorg. Det är inte ett fokus på kvaliteten i välfärden.

Mångfald och valfrihet behövs för att möta framtidens utmaningar

Det är knappast okänt att Sverige står inför stora utmaningar i framtidens välfärdssystem; de omfattar allt från en åldrande befolkning och nyanlända till digitalisering och förändrade krav på kunskap/skolan/eleverna. Behoven skiljer sig både mellan olika människor och olika platser. Det behövs en mångfald av aktörer som nära brukarna kan driva utveckling och möta utmaningarna. Välfärdsutredningen tycks tro att det blir tillräckligt med infallsvinklar om den idéburna sektorn verkar tillsammans med offentliga anordnare. Det gör det inte. Sverige behöver sina innovatörer och det behövs utrymmen för dem att verka. Välfärdsutredningens förslag motverkar detta.

Storstadsområdena i Sverige växer väldigt snabbt. Det skulle vara en enorm påfrestning för kommunerna om det inte fanns ett stort antal privata anordnare som också de tar investeringskostnader och det stora ansvar det innebär att starta upp nya verksamheter. Nacka finansierar detta genom det som kallas "check" och "peng" - en offentlig, gemensam finansiering av löpande drift när verksamheten finns på plats och medborgarna tar del av verksamheten. Fler är med och löser gemensamma utmaningar. Såväl de ekonomiska som verksamhetsmässiga riskerna minskar för kommunen som organisation.

Konkurrens och valfrihet driver kvalitet

Kundvalet föddes i Nacka 1985 och har utvecklats i kommunen i över trettio år. Det hade inte varit kvar om invånarna inte hade tyckt att kundvals-systemen ger dem kvalitet i välfärden. Att underkänna detta är att underkänna kommunens invånare.

Nacka kommun har idag 24 kundval med cirka 450 olika anordnare/verksamheter med många huvudmän, där många är små företag och några är stora. Kommunen driver också en egen produktion i flertalet kundvalssystem, med total cirka 50 procent av kunderna. Kundvalet har öppnat områden för kvinnligt företagande och småföretagande. Det skapar förutsättningar för lokala lösningar och personliga anpassningar. Inom många delar av det sociala området är mångfald av anordnare med valfrihet att välja utifrån sin egen motivation, viktiga delar för insatsen ska få den avsedda effekten för den enskilda människan.

På skolområdet känner Nacka kommun inte igen sig i de antaganden som Välfärdsutredningen gör om att vinstintresse sätts före elevernas rätt till en utbildning av hög kvalitet. Mångfalden av kommunala och fristående skolor, i kombination med det obligatoriska skolval som tillämpas i kommunen, är en av flera viktiga faktorer som bidrar till den goda



måluppfyllelsen. Det skapar rätt fokus på att alla skolor behöver hålla hög kvalitet för att vara attraktiva och det bidrar till mer nöjda elever och föräldrar. Eleverna i Nacka kommuns skolor – kommunala och fristående – uppvisar mycket hög måluppfyllelse. Behörigheten till gymnasieskolan är 96,5 procent, vilket är högre än förväntat jämfört med elevsammansättningen enligt Sveriges Kommuners och Landstings beräkning i *Öppna jämförelser*. Det kan också jämföras med att behörigheten är 87 procent på nationell nivå och 90 procent i Stockholms län. Det finns också en minskad spridning i resultat över tid mellan grundskolorna i Nacka. Nöjdheten med verksamheterna bland föräldrar och elever är mycket hög.

Regelverket för skolan skiljer sig markant från regelverket för övriga välfärdsområden och det är anmärkningsvärt att utredningen i så låg utsträckning tar hänsyn till detta.

- Den nya skollag som trädde ikraft 2011 medförde en rigorös reglering av fristående skolor. I princip samma regler gäller för offentliga och fristående skolor.
- Skolinspektionen kan ange att en fristående skola ska genomföra åtgärder som omfattar förändringar i lärarresurserna, om tillsynen visar att det finns återkommande brister som påtagligt påverkar förutsättningarna för eleverna att nå målen för utbildningen. Detta är ett konkret exempel på verktyg som staten alltså redan har till förfogande för just sådana situationer – indragna lärarresurser som skapar stora kvalitetsbrister för eleverna – som utredningen påstår att det kan finnas risk för i verksamheter drivna av skolhuvudmän med vinstsyfte.

Genom att välfärdsutredningen bortser från det befintliga regelverket för skolan blir konsekvensanalysen inadekvat och utredningen missar därmed att den föreslagna regleringen blir ineffektiv och oproportionerlig i förhållande till de påstådda effekterna man säger sig vilja uppnå.

I intervjuer med brukare och handläggare inom äldreomsorgen framkommer att de äldre är nöjda med att kunna välja. Inom hemtjänsten svarar 88 procent i den nationella brukarenkäten i Nacka att det fått välja anordnare; motsvarande siffra för Stockholms län är 75 procent och för riket 56 procent. Inom särskilt boende fick 92 procent i Nacka plats på önskat äldreboende. Erfarenheten i Nacka visar generellt att möjligheten att vara delaktig och kunna påverka val av anordnar ökar motivationen till att ta emot hjälp. Valfriheten ökar också tillgängligheten då brukarna inte hamnar i situationer där det är kö till insatser på det sätt som det är i många andra kommuner. Genom att ha flera anordnare i kundvalen inom det sociala området ökar också möjligheten till större variation så att den enskilde får möjlighet att välja det som passar henne eller honom. Exempelvis har Nacka kommun 28 anordnare av daglig verksamhet för funktionsnedsatta. Det gör att det blir lättare att möta den enskildes intressen och att det blir en bättre matchning, vilket innebär ökad kvalitet för den enskilde.

Inom kundvalet för arbetsmarknadsinsatser finns ett brett utbud av aktörer med skiftande kompetens. Anordnare som verkar inom dessa kundval är kunskapsföretag med generellt



litet eget kapital. Utredningens förslag om vinstbegränsning kommer därför ha särskilt negativ inverkan på dessa företag. Därmed kommer en ny lagstiftning som begränsar privata aktörer försämra utbudet och därmed kvaliteten på verksamheten.

Kundval i Nacka (2016)	Omsättning, mnkr	Antal anordnare	Kommunal anordnare?
Samhällsorientering	0,7	7	Nej
Kommunal vuxenutbildning	53,9	35	Nej
Svenska för invandrare	9,7	18	Nej
Arbetsmarknadsinsatser	13,9	29	Ja
totalt	78,2	89	

EU-rätten ger en självständig grund för auktorisationssystem

EU-domstolen¹ har klargjort att system där avtal ingås med alla aktörer som uppfyller på förhand fastställda krav, utan att något urval sker, och där det är möjligt att ansluta till systemet under hela dess giltighetstid, inte är ett offentligt kontrakt i LOU-direktivets mening. De utgör auktorisationssystem. Detta gör en gång för alla slut på alla diskussioner om att olika former av kundvalssystem bryter mot EU-rätten.

Det är mot bakgrund av ovanstående obegripligt varför välfärdsutredningen i förslaget ny lag om valfrihetssystem (LOV) begränsar lagens tillämpningsområde till hälso- och sjukvård, socialtjänst (inklusive verksamhet enligt lagen om särskilt stöd till vissa funktionshindrade, LSS) och tandvård. Kundval utanför dessa områden är tillåtna enligt EU-rätten och vardera kommunen kan införa sådana för all verksamhet där en auktorisationsmodell med medborgarens eget val är möjligt, så länge som verksamheten faller inom den kommunala kompetensen. Det måste vara berörd kommun som bäst kan avgöra vilka tjänster som är lämpliga för ett auktorisationssystem i den kommunen. Nacka kommun har till exempel mycket väl fungerande kundval för SFI och musikskola. Om avsikten med begränsningen är att andra verksamheter inte får omfattas av auktorisationssystem är det en inskränkning av EU-rätten.

Nacka kommun föreslår att det skapas en lag om auktorisationssystem som en samlingslag för samtliga existerande och kommande nationella auktorisationssystem. Den skulle då även omfatta till exempel lagen (2013:311) om valfrihetssystem i fråga om elektronisk identifiering och ge möjligheter till auktorisationssystem inom Försäkringskassans och Arbetsförmedlingens ansvarsområden.

¹ Dom i målet Falk Pharma, -410/14, EU:C2016:399



Utredningen föreslår vidare att den nya lagen om valfrihetssystem särskiljs språkligt från lagen om offentlig upphandling i syfte att göra tydligt att regelverket inte baseras på den EU-rättsliga upphandlingsjuridiken. Den upphandlingsrättsliga terminologin ska därför inte användas. De enda som har något intresse i detta är juristerna, sett ur anordnarnas och medarbetarnas perspektiv är det bara att röra till det att ha olika begrepp för samma företeelser. De anordnare som omfattas av LOV deltar ofta även i upphandlingar och om en kommun använder upphandling eller auktorisationssystem beror på kommunens egna val för hur man uppnår bästa verksamheten. Begreppen i LOV väl inarbetade och det finns inget egenvärde i att byta dem för att juristerna hänför grunderna för auktorisationssystem och upphandling till olika rättsområden.

Regler kring privata anordnare bör samlas i egen lag

Som tydligt har framgått ovan avstyrker Nacka kommun såväl förslaget om vinstbegränsning som det om utvidgat tillståndskrav. Ska någondera finnas bör regelverket samlas i en särskild lag. Det skapar ett överskådligt regelverk att ta in bestämmelserna i var enskild lag om välfärdstjänster.

Nacka dag som ovan

Mats Gerdau
Kommunstyrelsens ordförande

Lena Dahlstedt
Stadsdirektör

Ordning och reda i välfärden

Betänkande av Valfärdsutredningen

Stockholm 2016



STATENS OFFENTLIGA
UTREDNINGAR

SOU 2016:78

Till statsrådet Ardalan Shekarabi

Regeringen beslutade vid regeringssammanträdet den 5 mars 2015 att uppdra åt en särskild utredare att föreslå ett nytt regelverk för offentlig finansiering av privat utförda välfärdstjänster.

Tidigare kommunalrådet Ilmar Reepalu utsågs samma dag till utredare.

Den 19 maj 2015 utsågs departementssekreteraren Niklas Ridoff och rättsakkunnige Sara Westerlund från Finansdepartementet till sakkunniga i utredningen. Till experter förordnades vidare ämnesrådet Anna Barklund, Utbildningsdepartementet, kanslirådet Thomas Edling, Justitiedepartementet, kanslirådet Maria Wiberg, Utrikesdepartementet, kanslirådet Anna Gralberg, Socialdepartementet, kanslirådet Sara S Johansson, Socialdepartementet, kanslirådet Johan Ndure, Finansdepartementet, kanslirådet Emma Regnér, Finansdepartementet, kanslirådet Per Hollander, Näringsdepartementet, kanslirådet Eva Ljungbert, Näringsdepartementet, ämnes-sakkunnige Daniel Wohlgemuth, Kulturdepartementet, chefsstrategen Thord Redman, Inspektionen för vård och omsorg, utredaren Eva Hagbjer, Myndigheten för vård- och omsorgsanalys, enhetschefen Martin Sparr, Socialstyrelsen, avdelningsjurist Johan Kylenefelt, Statens skolinspektion, sakkunnige Björn Larsson, Konkurrensverket, sakkunnige Elisabeth Åkrantz, numera Upphandlingsmyndigheten, handläggaren Lena Svensson, Sveriges Kommuner och Landsting.

Den 10 augusti 2015 förordnades enhetschefen Gunnar Persson, Statens skolinspektion, till expert i utredningen. Den 17 september 2015 entledigades Niklas Ridoff. Samma dag förordnades kanslirådet Lotta Karle och numera ämnesrådet Malin Bohlin, båda Finansdepartementet, att vara sakkunniga i utredningen. Den 12 januari 2016 entledigades Johan Kylenefelt från utredningen. Samma dag förordnades enhetschefen Annica Runsten, Statens skolinspektion, att vara expert i utredningen. Den 16 februari 2016 entledigades Lotta Karle.

Samma dag förordnades kanslirådet Helen Forslind, Finansdepartementet att vara sakkunnig. Den 3 maj 2016 entledigades Per Hollander och samma dag förordnades kanslirådet Lena Ljungberg, Näringsdepartementet, till expert. Den 15 augusti 2016 entledigades Elisabeth Åkrantz och samma dag förordnades sakkunnige Therese Hellman, Upphandlingsmyndigheten, som expert.

Utredningen har också haft två referensgrupper, en för utbildningsområdet och en för vård och omsorgsområdet, knutna till arbetet. Expertgruppen och referensgrupperna har bidragit med värdefulla synpunkter på förslag och överväganden i betänkandet. Den särskilde utredaren svarar dock enligt kommittéförordningen (1998:1474) själv för det slutgiltiga innehållet i betänkandet.

Som huvudsekreterare i utredningen anställdes departementsrådet Johan Höök den 5 mars 2015. Som sekreterare har vidare anställts jur.kand. Elin Sundberg från den 13 april 2015, kammarrättsassessorn Marianne Bergqvist från den 21 april 2015, utredaren Johan Lantto från den 2 augusti 2015 och revisionsdirektören Frida Widmalm från den 1 september 2015. Frida Widmalm entledigades den 20 juni 2016. Departementssekreteraren Lina Lundblad anställdes från den 15 augusti 2016.

Utredningen som antagit namnet Valfärdsutredningen, får härmed överlämna betänkandet *Ordning och reda i välfärden* (SOU 2016:78).

Återstående frågor som omfattas av utredningens uppdrag kommer att behandlas i utredningens slutbetänkande som ska lämnas senast den 2 maj 2017.

Stockholm i november 2016

Ilmar Reepalu

/Johan Höök
Elin Sundberg
Marianne Bergqvist
Johan Lantto
Lina Lundblad

Sammanfattning

Utredningen har haft i uppdrag att föreslå ett nytt regelverk för offentlig finansiering av privat utförda välfärdstjänster. Syftet med utredningen är att säkerställa att offentliga medel används till just den verksamhet de är avsedda för och att eventuella överskott som huvudregel ska återföras till den verksamhet där de uppstått.

Utredningen har även haft i uppdrag att analysera och se över de regelverk som i dag används när privata aktörer anförtros att utföra välfärdstjänster. Det handlar om regelverket för upphandling och lagen (2008:962) om valfrihetssystem (LOV). Översynen syftar bl.a. till att lämna förslag om hur regelverken kan förenklas och göras mer flexibla och om hur de kan ändras för att förbättra förutsättningarna för idéburna aktörer. Utredningen har även haft i uppdrag att utreda om kapitalförsörjningsproblem utgör ett inträdes- eller tillväxthinder för sådana aktörer.

Vidare har det i utredningens uppdrag ingått att analysera frågor som berör öppenhet och insyn när det gäller hur offentliga medel används, prövning av de privata aktörernas ägare och ledning samt tillfälliga boenden för asylsökanden.

Analys och förslag angående ovan nämnda uppdrag redovisas i detta betänkande. Utredningen kommer i sitt slutbetänkande, som avses att lämnas i maj 2017, återkomma till de frågor i direktiven som inte behandlas i detta betänkande. Det handlar bl.a. om att analysera hur olika kvalitetsmått kan användas på ett strategiskt sätt vid exempelvis upphandling och uppföljning av välfärdstjänster och frågor som handlar om vilken statistik och annan information som behöver finnas på olika välfärdsområden.

Utredningens uppdrag omfattar verksamhet inom skolväsendet och äldreomsorgen samt sådan hälso- och sjukvård som omfattas av hälso- och sjukvårdslagen (1982:763) (HSL). Det innebär att tandvård inte ingår i uppdraget. Vidare omfattas hem för vård och bo-

ende (HVB) och all verksamhet enligt socialtjänstlagen (2001:453) (SoL) som bedrivs i privat regi liksom all verksamhet som är kopplad till insatser enligt lagen (1993:387) om stöd och service till vissa funktionshindrade (LSS). Utredningens uppdrag framgår av bilaga 1 och 2.

Behovet av ett nytt regelverk för offentlig finansiering av privat utförda välfärdstjänster

Den andel av den offentligt finansierade välfärden som bedrivs i enskild regi har ökat betydligt sedan 1980-talet. Den ökning som skett efter millennieskiftet kan nästan helt härledas till att vinstsyftande företags andel ökat. Dessa företag ingår i allt större utsträckning även i nationellt övergripande eller till och med internationella koncerner som vuxit i storlek. Andelen som drivs av idéburna organisationer har varit relativt konstant. Utredningen anser att en fortsatt utveckling mot allt större, vinstsyftande aktörer riskerar att leda till mer likriktning och minskad mångfald för brukarna.

Utredningen har kartlagt lönsamheten inom den privat utförda men huvudsakligen offentligt finansierade välfärden. Det finns flera vanligt förekommande lönsamhets- och avkastningsmått. Utifrån rörelseresultat sett i relation till omsättningen är de privat drivna verksamheterna inte anmärkningsvärt lönsamma. Rörelsemarginalen för företagen ligger runt fem procent. Den genomsnittliga kapitalavkastningen är emellertid betydligt högre än för övriga delar av tjänstesektorn. Avkastning på totalt kapital uppgick till 13,4 procent 2014, vilket kan jämföras med tjänstesektorn i sin helhet som hade 7,4 procent. Avkastning på eget kapital uppgick till 27,5 procent 2014, medan tjänstesektorn i sin helhet hade 14,3 procent. Det innebär att ägarna fått en god avkastning med tanke på vad de investerat i företagen. Särskilt hög är avkastningen i förhållande till s.k. operativt kapital då medianavkastningen bland välfärdsföretagen i relation till detta kapital under åren 2005–2013 uppgick till 47 procent. Kartläggningen visar även att företagen gör s.k. ”övervinster”, dvs. vinster som överstiger den ersättning som marknaden kan anses kräva för att skjuta till kapital till företagen. Kartläggningen visar också att spridningen mellan företagen är stor. Det finns utförarföretag som gör mycket stora vinster och därmed har en mycket hög kapitalavkastning. Utredningen anser att det utgör ett legitimi-

tetsproblem att verksamhet som finansieras av offentliga medel är mer lönsam än annan verksamhet och gör stora övertvinster.

Utredningen bedömer att det finns betydande risker med att ha aktörer som primärt drivs av vinstintresse inom den offentligt finansierade välfärden. Välfärdstjänsterna är inte vilka tjänster som helst. Deras grundläggande betydelse för medborgarnas liv och hälsa innebär att konsekvenserna vid olika slags misslyckanden kan bli stora. Med aktörer som drivs primärt av vinstsyftet finns större risker för att verksamheter, i syfte att hålla nere kostnaderna, skär ned på sådan kvalitet som är svår att mäta och följa upp, sänker personaltätheten eller utformar sin verksamhet för att dra till sig brukare som är förknippade med låga kostnader. Det finns också indikationer på att vinstsyftande företag har lägre personaltäthet än andra typer av utförare och att konkurrensen och/eller den ökande andelen privat regi inom skolväsendet och inom hälso- och sjukvården haft segregande effekter eller bidragit till segregation. Det tar sig bl.a. uttryck i att skillnaderna i genomsnittliga resultat mellan skolor ökar och att privat och offentligt drivna verksamheter tenderar att dra till sig brukare med olika socioekonomisk bakgrund.

Ett motiv till att låta vinstsyftande privata företag i ökad utsträckning bedriva offentligt finansierad välfärdsverksamhet har varit att öka effektiviteten och kvaliteten i dessa verksamheter. Utredningens genomgång av den forskning som analyserat frågan visar att det på många välfärdsområden saknas kunskap om vilka effekter ökad konkurrens eller fler vinstsyftande företag har haft. En förklaring är att det ofta är svårt att definiera och mäta kvalitet och effektivitet inom välfärdsverksamhet och komplicerat att kontrollera bakomliggande faktorer, exempelvis socioekonomiska sådana, som ofta påverkar förutsättningarna för verksamheterna. De jämförelser mellan olika regiformer som ändå gjorts visar oftast på små skillnader. Inte heller de effektstudier som genomförts visar på att ökad konkurrens eller fler vinstsyftande företag inom välfärden haft entydiga effekter på verksamheternas kvalitet och effektivitet.

Utredningen bedömer att det förhållandet att entydiga effekter på effektivitet och kvalitet inte kunnat påvisas beror på att den med offentliga medel finansierade välfärden har särskilda egenskaper som gör att den inte fungerar som "vanliga" marknader där "kunden" eller brukaren själv står för finansieringen utan är att betrakta som en s.k. kvasimarknad. De marknadsmekanismer som på vanliga

marknader kan leda till ökad effektivitet fungerar inte på samma sätt på dessa marknader. Välfärdsmarknadernas effektivitet motverkas bl.a. av problemen med att definiera och mäta kvalitet, av att brukarna och beställarna ofta har svårt att göra informerade val och av det stora behovet av kontroll och tillsyn.

Utredningen har gjort en nordisk utblick och kan konstatera att det inte i något annat nordiskt land är tillåtet med vinstsyftande skolor. I Norge och Finland är inslaget av fristående skolor begränsat. I Danmark är det däremot mycket vanligt med fristående skolor. Det går alltså inte att dra slutsatsen att en möjlighet att ta ut vinster är nödvändig för att det ska uppstå en stor friskolesektor. Vad gäller förskolor, omsorg och hälso- och sjukvård tillåts privata vinstsyftande aktörer i alla nordiska länder. I jämförelse med Sverige är dock inslaget av idéburna aktörer större i de andra nordiska länderna.

Förslag till utformning av en vinstbegränsning

Utredningen anser att det bör införas en reglering som syftar till att offentliga medel som är avsedda för välfärdsverksamhet i huvudsak ska användas till den verksamhet medlen är avsedda för. Utredningen har övervägt alternativ till en sådan reglering, bl.a. att ställa mer detaljerade kvalitetskrav i upphandlingar och att ställa bemanningskrav på utförarna av välfärdsverksamhet. Utredningen bedömer dock att dessa alternativ är svåra att genomföra i praktiken eller har andra betydande nackdelar.

En förutsättning för tillstånd att ta emot offentlig finansiering

Utredningens förslag till reglering bygger på att endast juridiska personer som har tillstånd ska få ta emot offentlig finansiering inom välfärdssektorerna. Kravet kommer att omfatta bl.a. fristående förskolor och skolor, hemtjänst, HVB, boenden för äldre, assistans och annan verksamhet för funktionshindrade samt all typ av hälso- och sjukvård. För att få ett tillstånd att motta offentlig finansiering ska den juridiska personen kunna visa att offentliga medel i huvudsak kommer att gå till det de är avsedda för.

Kommuner och landsting föreslås vidare bara få ge ersättning i enlighet med avtal till juridiska personer som har ett tillstånd att ta

emot offentlig finansiering. Utredningen föreslår även att kommunerna endast ska ge bidrag enligt skollagen till huvudmän med tillstånd och att Försäkringskassan bara ska betala ut assistansersättning till företag och organisationer som uppfyller kravet.

Genom ett tillståndsförfarande möjliggörs en allsidig och likvärdig prövning av att den ansökande aktören uppfyller kraven. Detta tillståndsförfarande påverkar inte nuvarande ordning för hur privata utförare och enskilda huvudmän får tillgång till offentlig finansiering inom välfärden.

En begränsning av rörelseresultatet i relation till operativt kapital

För att offentliga medel i huvudsak ska gå till det de är avsedda för föreslår utredningen att en juridisk person med tillstånd att ta emot offentliga medel högst får ha ett visst rörelseresultat. Rörelseresultatet räknas fram före de finansiella kostnaderna, t.ex. kostnader för räntor, och före eventuella bokslutsdispositioner såsom koncernbidrag. Det är från rörelseresultatet som företaget ska täcka ersättning för de kapitalkostnader företaget har, både till långivare och ägare. Rörelseresultatet är ett mått på det bidrag rörelsens operativa verksamhet ger och påverkas därmed inte av hur verksamheten valt att finansiera sig. Rörelseresultatet ska anges i årsredovisningen vilket framgår enligt praxis på området.

Ett viktigt skäl för varför denna reglering valts är att en begränsning av rörelseresultatet innebär att huvuddelen av de medel som avsätts för välfärdsverksamhet kommer att användas i verksamheten. Utredningen har även övervägt andra regleringar, bl.a. en utdelningsbegränsning. En fördel med att begränsa rörelseresultatet är att en sådan reglering, till skillnad från en utdelningsbegränsning, förhindrar att stora överskott som inte används i verksamheten byggs upp i företaget eller organisationen. Möjligheterna att kringgå en rörelseresultatsbegränsning är också mindre än vid en utdelningsbegränsning. Den kan exempelvis inte kringgå genom att företaget eller organisationen tar upp stora lån i syfte att föra ut vinstmedel i form av räntebetalningar.

Begränsningen av hur högt rörelseresultat som ska tillåtas föreslås sättas i relation till det kapital som investerats i rörelseverksamheten, s.k. operativt kapital. Med operativt kapital avses rörelse-

tillgångar minus rörelseskulder. I operativt kapital ingår därmed inte t.ex. finansiella poster såsom aktieinnehav i annan verksamhet. Utredningen föreslår att det maximalt tillåtna rörelseresultatet sätts till den statslåneränta som gällde vid föregående räkenskapsårs utgång med ett tillägg på sju procentenheter multiplicerat med operativt kapital vid föregående räkenskapsårs utgång. Utredningen har strävat efter att hitta en nivå där merparten av pengarna kan komma verksamheten till godo, men de som vill driva välfärdsverksamhet kan få en rimlig ersättning för de lånekostnader och det egna kapital som investerats i verksamheten.

Utredningen bedömer att ett rörelseresultat som motsvarar en marknadsmässig kapitalkostnad, utan att ge möjlighet till övervinster, utgör en rimlig ersättning. Utredningen har beräknat nivån med utgångspunkt från den genomsnittliga kapitalkostnaden i välfärdssektorn.

Åtgärder för flexibilitet och nyföretagande

För att bl.a. underlätta för nyföretagande och för privata aktörer att kunna klara år med sämre resultat, föreslås att det ska vara möjligt att kompensera för negativa rörelseresultat samt dålig lönsamhet som uppkommit under de tre föregående räkenskapsåren. Syftet är bl.a. att underlätta för nya aktörer att ta sig in på marknaden. Vid start av verksamhet kan verksamheten ofta drivas med låga eller negativa rörelseresultat de första åren. Förslaget innebär att nya aktörer kan få kompensation för förluster eller låga vinster som görs inledningsvis. Det innebär också att företagen bör ha bättre förmåga att hantera tillfälliga perioder av sämre lönsamhet då ägaren kan hämta hem sådana underskott i framtiden.

Utredningen föreslår vidare att tillfälliga övervinster ska vara tillåtna om det finns särskilda skäl. Detta i syfte att parera för oförutsedda händelser eller felbudgetering som kan uppstå. Sådana övervinster ska dock återföras i verksamheten påföljande räkenskapsår.

Åtgärder för att förhindra kringgående av regler

För att undvika kringgående av reglerna föreslås att inga värdeöverföringar från den juridiska personen får göras utöver det tillåtna rörelseresultatet. Det kan exempelvis vara fråga om att ägare eller närstående till ägare tar ut löner som är väsentligt högre än vad som är marknadsmässigt motiverat för den tjänst de har i företaget. Det kan även vara fråga om att lokaler hyrs till överpriser av ägare eller av ett bolag som ägs av närstående till ägare. Att medlen ska gå till verksamhet enligt den aktuella lagen innebär också att kringgåendet genom t.ex. inköp av varor och tjänster som inte behövs för att bedriva den aktuella verksamheten inte är tillåtet.

Verksamhet ska bedrivas i en juridisk person

För att kraven som ställs för att få tillstånd att motta offentlig finansiering ska gå att kontrollera och följa upp anser utredningen att välfärdsverksamhet ska drivas inom en separat juridisk person. Det ska därmed inte vara möjligt att bedriva annan typ av verksamhet inom ramen för en juridisk person som bedriver offentligt finansierad välfärdsverksamhet. Att bedriva annan typ av verksamhet inom ramen för samma juridiska person skulle medföra en risk för sammanblandning av medel som ska gå till välfärdsverksamheten och medel som ska gå till annan verksamhet. Det skulle även försvåra uppföljningen av att kraven följs. Det föreslås dock vara möjligt att bedriva olika typer av välfärdsverksamhet inom ramen för samma juridiska person.

Mot bakgrund av att förslaget endast omfattar verksamhet som bedrivs av juridiska personer och inte verksamhet som bedrivs av fysiska personer, föreslås ett krav på att fristående förskolor och skolor, liksom aktörer som upphandlats för att tillhandahålla vuxenutbildning samt tillståndspliktig verksamhet enligt SoL och LSS endast får bedrivas av juridiska personer.

Tillstånd, tillsyn och sanktioner

Utredningen föreslår att Statens skolinspektion och Inspektionen för vård och omsorg ska ha ansvaret för tillståndsprövning och tillsyn av de föreslagna bestämmelserna.

Myndigheterna ska dels pröva om sökanden kommer att uppfylla kraven på ett begränsat rörelseresultat och de andra kraven som ställs, dels ha tillsynsansvar över att de juridiska personer som bedriver välfärdsverksamhet följer kraven på begränsat rörelseresultat och inte gör värdeöverföringar utöver rörelseresultatet.

Alla juridiska personer som har ett tillstånd att ta emot offentlig finansiering ska årligen lämna en årsredovisning till tillsynsmyndigheten. Redovisningen ska vara granskad av en auktoriserad eller godkänd revisor.

Tillsynsmyndigheterna ska även kunna begära att den juridiska personen ska inkomma med annan information som gör det möjligt att bedöma om kravet på att följa regleringen är uppfyllt. Tillsynsmyndigheterna bör även kunna begära att den juridiska person som har tillstånd lämnar in ekonomisk dokumentation om affärer med sina närstående, t.ex. moderbolag eller systerbolag i en koncern. Syftet är att kunna granska om otillåtna värdeöverföringar har ägt rum.

För att sanktionera överträdelser mot regelverket föreslås i första hand sanktionsavgifter. Om en överträdelse är allvarlig ska tillståndet att ta emot offentliga medel kunna återkallas. Detta kan exempelvis bli aktuellt om någon fortsätter att bryta mot tillståndet trots att de ålagts att betala sanktionsavgifter, eller om en överträdelse är allvarlig.

Myndigheterna föreslås få rätt att ta ut avgift för prövning av ansökan om tillstånd och för tillsyn.

Förslaget är förenligt med EU-rätten

Utredningen har analyserat om förslagen är förenliga med EU:s inre marknadsregler och konkurrensregler. För att dessa regler ska bli tillämpliga krävs att det är fråga om någon form av ekonomisk verksamhet och att den påverkar handeln mellan medlemstaterna.

Enligt utredningens bedömning är grundläggande utbildning enligt skollagen inte ekonomisk i EU-rättslig mening. Någon an-

ledning att pröva regleringens förenlighet med EU-rätten föreligger därför inte på detta område. Det är mera oklart om verksamhet enligt HSL, SoL och LSS ska betraktas som ekonomisk. Det kan också tänkas variera från fall till fall. Uthyrning av asylboenden bedömer utredningen vara ekonomisk verksamhet.

På de områden som kan tänkas vara helt eller delvis ekonomiska måste regler, för att vara förenliga med EU:s inre marknadsregler och konkurrensregler, som utgångspunkt vara nödvändiga, utformade på icke-diskriminerande sätt och proportionerliga.

Utredningens förslag om tillstånd att motta offentliga medel vilar på tanken att det ska vara öppet för alla former av juridiska personer, även utländska aktörer. Någon diskriminering föreligger därför inte.

Utredningen bedömer att en reglering av rörelseresultatet tillförsäkrar att resurser används på ett sätt som tydligt bidrar till att upprätthålla ett solidariskt välfärdssystem. Om nuvarande ordning tillåts fortskrida finns risk att viljan att solidariskt finansiera systemet undergrävs. Förekomsten av aktörer som främst drivs av ett stort vinstintresse riskerar också att leda till ökad segregation och risk för att aktörer nedprioriterar sådan kvalitet som är svår att mäta och definiera i syfte att gå med vinst. Vidare finns konstaterade övervinster hos aktörer som är verksamma inom systemet. Sammantaget anser utredningen att regleringen är nödvändig. Eftersom andra tänkbara åtgärder inte är tillräckliga för att hantera problemen bedömer utredningen att regleringen är proportionerlig.

Upphandling av tillfälliga asylboenden

Utredningen bedömer att de tillståndskrav och därmed vinstbegränsningskrav som utredningen föreslår inom övriga delar av välfärdssektorn inte bör införas för privata asylboenden. Ett skäl för denna bedömning är att leverantörer av asylboenden, med ett sådant krav, riskerar att lämna marknaden eftersom det till skillnad från de flesta andra välfärdsområden finns en tydlig alternativ marknad för leverantörerna. När det gäller upphandling av asylboenden skiljer sig denna också principiellt från andra välfärdsområden genom att det rör sig om lokaler och enklare servicetjänster som är lättare att fastställa tydliga krav för i en upphandling. Det föreligger därför

inte samma svårigheter att i upphandlingar specificera kvalitetskrav som är fallet på övriga välfärdsområden. Utredningen bedömer i stället att Migrationsverket bör öka andelen boenden i egen regi och förbättra sin upphandlingsprocess.

Ägar- och ledningsprövning

Utredningen har haft i uppdrag att utveckla vissa av de förslag som Ägarprövningsutredningen lämnat.¹ Ägarprövningsutredningen föreslog att det skulle uppställas krav på ekonomisk långsiktighet, insikt, erfarenhet och lämplighet för tillstånd att bedriva verksamhet enligt SoL, LSS samt för godkännande av enskilda som huvudmän inom skolväsendet. Remissinstanserna var huvudsakligen positiva, men efterlyste vissa förtydliganden av förslagen.

Utredningen föreslår ett klarläggande av vilken krets som ska prövas vid en ägar- och ledningsprövning. Prövningen ska göras av verkställande direktör eller annan som genom en ledande ställning eller på annat sätt har ett bestämmande inflytande över verksamheten samt av styrelse och ägare med ett väsentligt inflytande över verksamheten. Dessa ska genom tidigare erfarenhet eller på annat sätt styrka att de har insikt i de föreskrifter som krävs för att bedriva verksamheten. Vidare krävs att samtliga företrädare för den juridiska personen i övrigt bedöms lämpliga att företräda verksamheten. Utredningen har här förtydligat vilken typ av brottslighet som ska beaktas vid denna prövning.

Ägarprövningsutredningen föreslog ett krav på att verksamheten skulle ha ekonomiska förutsättningar för att bedrivas långsiktigt. Utredningen gör bedömningen att ett sådant krav är svårt att uppfylla och föreslår i stället att ett krav införs på att tillståndsinnehavaren ska ha ekonomiska förutsättningar att uppfylla de föreskrifter som gäller för verksamheten. Om exempelvis antalet elever minskar på en skola så att verksamheten visar stora underskott kan detta medföra att tillståndsmyndigheten ingriper om inte huvudmannen kan visa att denna har ekonomiska medel genom exempelvis en bankgaranti för att hantera efterfrågeminskningen.

¹ SOU 2015:7.

En välfärd präglad av socialt ansvarstagande, kvalitet och mångfald

Utredningen har analyserat flera av de regelverk som i dag används när privata aktörer ska anförtros att utföra välfärdstjänster, bl.a. mot bakgrund av 2014 års upphandlingsdirektiv. Det handlar dels om regelverket för upphandling och dels om möjliga alternativ till upphandling. Utredningen ser ett behov av enklare och mer flexibla regelverk i fråga om välfärdstjänster. Många av dessa tjänster har särdrag i förhållande till andra tjänster, bl.a. då de syftar till att tillgodose enskilda personers behov. Vidare är de aktörer som utför välfärdstjänster inbördes väldigt olika. Genom en mer flexibel reglering kan större hänsyn tas till sådana förhållanden. Detta kan även ge bättre förutsättningar för idéburen sektor, vilket kan bidra till en ökad mångfald.

Ett mer flexibelt regelverk för upphandling av välfärdstjänster

Utredningen lämnar ett antal förslag som syftar till att i högre grad ta vara på det EU-rättsliga utrymme som finns för att skapa ett mer flexibelt regelverk för upphandling av välfärdstjänster. Utredningen föreslår att upphandlingar av välfärdstjänster vars värde understiger tröskelvärdet på 750 000 euro ska undantas från den nya lagen (2017:000) om offentlig upphandling (nya LOU), i de fall upphandlingen inte har ett bestämt gränsöverskridande intresse. Finns ett sådant intresse ska endast vissa bestämmelser i lagen tillämpas. Det ankommer på den upphandlande myndigheten att bedöma om en upphandling har ett bestämt gränsöverskridande intresse. Utredningen föreslår därför att Upphandlingsmyndigheten ges i uppdrag att utforma en vägledning avseende dels vilka förhållanden som kan beaktas vid bedömningen av om det finns ett gränsöverskridande intresse, och dels vilka krav som följer av EU-rätten i de fall ett sådant intresse finns.

Utredningen föreslår att upphandlingar av välfärdstjänster vars värde överstiger 750 000 euro ska regleras i ett nytt kapitel i LOU. Vid sådana upphandlingar ska upphandlande myndigheter själva kunna utforma upphandlingsförfarandet. Det är naturligtvis möjligt att använda de förfaranden som redan finns i upphandlingslagarna, men det är också möjligt att anpassa förfarandena eller att

utforma nya förfaranden. Det är därmed exempelvis möjligt att ingå ramavtal utan beaktande av den tidsgräns på fyra år som gäller enligt huvudregeln. I upphandlingsdirektiven betonas också vikten av att upphandlande myndigheter får beakta behovet av att garantera särskilda egenskaper hos tjänsterna, t.ex. tjänsternas kvalitet, kontinuitet och tillgänglighet. Upphandlingsmyndigheten föreslås därför ges i uppdrag att analysera och beskriva utrymmet för upphandlande myndigheter att beakta särskilda behov vid upphandling av välfärdstjänster.

Även i övrigt syftar utredningens förslag till att tydliggöra att upphandlande myndigheter vid upphandling av välfärdstjänster har ett större utrymme att anpassa förfarandet än vad som är fallet vid direktivstyrd upphandling i övrigt.

I kapitlet införs också en bestämmelse som tillåter att deltagandet i ett upphandlingsförfarande under vissa förutsättningar reserveras för organisationer som bl.a. återinvesterar eventuell vinst i verksamheten (artikel 77 i LOU-direktivet).

Möjligheten att premiера idéburna aktörer genom upphandling

Utredningen bedömer att det inte är möjligt att i en upphandling generellt ställa krav på att endast idéburna aktörer ska tilldelas kontrakt. Det finns dock enligt upphandlingsdirektiven möjlighet att reservera deltagandet i ett upphandlingsförfarande för vissa tjänster till organisationer som bl.a. återinvesterar eventuell vinst. Utredningen föreslår som ovan framgått att denna möjlighet införs i den föreslagna regleringen av upphandling av välfärdstjänster i nya LOU.

Utredningen bedömer vidare att det finns stora möjligheter att tillvarata de mervärden som de idéburna organisationerna kan bidra med genom att i en upphandling ställa krav på sociala hänsyn.

Även om det alltså inte är möjligt att reservera kontrakt till enbart idéburna aktörer, bedömer utredningen att det under vissa förutsättningar kan vara möjligt att ställa krav på de aktörer som deltar i en upphandling att återinvestera eventuell vinst i verksamheten.

En ny LOV för att stimulera mångfald

Kontrakt som ingås enligt LOV har tidigare bedömts vara tjänstekoncessioner. Tjänstekoncessioner är en speciell form av upphandling som genom 2014 års upphandlingsdirektiv kommit att omfattas av ett särskilt direktiv.

Mot bakgrund av vad som anges i skälen till de nya upphandlingsdirektiven och utvecklingen i rättspraxis gör utredningen bedömningen att valfrihetssystem, EU-rättsligt, utgör en form av auktorisationssystem. Detta innebär att valfrihetssystem inte behöver anpassas till det upphandlingsrättsliga regelverket. Enligt utredningens bedömning är det också under vissa förutsättningar rättsligt möjligt att reservera ett valfrihetssystem enbart för idéburna aktörer.

I syfte att göra lagen mer lättillgänglig och tydlig föreslås att lagen kopplas från upphandlingslagstiftningen och anpassas till att det är en nationell reglering, som tydligare bör följa svenska förvaltningsrättsliga principer. Då förslaget föranleder ett stort antal justeringar föreslår utredningen att en ny lag om valfrihetssystem ska ersätta nuvarande LOV. I stället för att koppla tillämpningsområdet till en upphandlingsrättslig definition föreslår utredningen att lagen ska gälla generellt för tjänster som omfattas av vissa angivna lagar, såsom HSL, SoL och LSS. Detta innebär dock i princip inte någon förändring av tillämpningsområdet.

I den nya lagen om valfrihetssystem införs ytterligare grunder för när en sökande får uteslutas. Utredningen föreslår vidare att det i lagen ska anges att kommuner och landsting ska se till att avtal som ingås inom ramen för ett valfrihetssystem innehåller villkor som gör det möjligt att avsluta avtalet om kommunen eller landstinget beslutar att avsluta valfrihetssystemet. Detta är viktigt av demokratiska skäl. Vidare föreslås att förvaltningslagen (1986:223) (FL) ska tillämpas vid handläggningen av ärenden enligt den nya lagen om valfrihetssystem, vilket inte är fallet enligt nuvarande LOV. Även vissa bestämmelser i FL som gäller vid myndighetsutövning, så som rätten att få del av uppgifter som tillförts ärendet genom någon annan och rätten att yttra sig över uppgifterna innan ärendet avgörs, ska gälla enligt lagen.

Idéburet offentligt partnerskap

Idéburna offentliga partnerskap (IOP) är en form för samverkan mellan det offentliga och idéburen sektor, som inte omfattas av upphandlingsrätten. IOP kan exempelvis innebära att det offentliga svarar för viss typ av stöd, t.ex. tillhandahållande av lokaler och vissa verksamhetsbidrag, medan de idéburna organisationerna ansvarar för driften av själva verksamheten. IOP kan betraktas som ett komplement både till generella bidrag till den idéburna verksamheten och till upphandlingskontrakt där ändamålet är ett specifikt uppdrag. Det finns dock en rad juridiska frågeställningar kopplade till möjligheten att ingå ett IOP, såsom bestämmelser i kommunalrätten, upphandlingsrätten och EU:s statsstödsregler, som måste beaktas.

Med hänsyn till att förutsättningarna varierar såväl avseende samarbetsformer som verksamheter är det enligt utredningens bedömning inte möjligt att föreslå en lagstiftning på området.

Utredningen anser dock att det finns unika kvaliteter som samverkan genom IOP bidrar med och som bättre bör tas tillvara och föreslår därför att Upphandlingsmyndigheten och Myndigheten för ungdoms- och civilsamhällesfrågor får i uppdrag att gemensamt utarbeta en vägledning för hur samverkan mellan det offentliga och idéburna organisationerna kan utvecklas genom ingående av idéburna offentliga partnerskap. Uppdraget ska utföras i samråd med relevanta aktörer, såsom Sveriges Kommuner och Landsting och civilsamhällets organisationer.

Samordnad information för samverkan med idéburen sektor

Utredningen har lämnat ett flertal förslag som kan bidra till att underlätta för idéburen sektor vid utförandet av välfärdstjänster. Enligt utredningen är det viktigt att kommuner och landsting kan erbjudas samlad information och möjlighet till ökad kunskap i frågor som rör möjligheterna att främja idéburen sektor på dessa områden. Upphandlingsmyndigheten föreslås därför få i uppdrag att arbeta med informationsinsatser gentemot kommuner och landsting i frågor som rör möjligheterna till samverkan med idéburen sektor, samt möjligheterna att underlätta för dessa aktörer som utförare av välfärdstjänster. Uppdraget ska genomföras i samråd med Myndigheten för ungdoms- och civilsamhällesfrågor och med relevanta aktörer, så som Sveriges Kommuner och Landsting.

Kapitalförsörjning för idéburna aktörer

Utredningen bedömer att vissa idéburna organisationer kan ha svårt att få tillgång till kapital. Problemen är sannolikt störst för små idéburna verksamheter som befinner sig i en uppstartsfas. Utredningen bedömer dock att det inte föreligger något generellt kapitalförsörjningsproblem för den idéburna sektorn. Att de idéburna verksamheternas andel av välfärdsproduktionen inte vuxit under den senaste decennierna beror troligen i stället på att många idéburna verksamheter inte har något intresse av att växa och att dessa organisationer är obenägna att ta risker och därmed finansiera uppstart och expansion genom banklån.

För att motverka de hinder som idéburna organisationer ändå kan ha vad gäller sin kapitalförsörjning föreslås att Tillväxtverket ska genomföra rådgivnings- och informationsinsatser riktade till idéburna organisationer och kreditgivare. Bakgrunden är att undersökningar tyder på att det finns kunskapsbrister både hos de idéburna organisationerna och hos kreditgivarna. Myndigheten föreslås även ges i uppdrag att granska de regelverk som styr befintliga företags- och kapitalförsörjningsstöd för att bedöma om dessa i ökad utsträckning kan användas för att lämna stöd till idéburna verksamheter. Myndigheten föreslås även analysera om det finns andra åtgärder som kan vidtas för att underlätta idéburna organisationers kapitalförsörjning.

Ekonomisk redovisning på enhetsnivå

Utredningen har analyserat och utvärderat för- och nackdelar med att redovisa ekonomisk information för välfärdstjänster på enhetsnivå. En enhet kan avse en skolenhet, en vårdcentral eller ett äldreboende.

Utredningen bedömer att en ekonomisk enhetsredovisning skulle kunna ge insyn i hur offentliga medel används och på så vis skapa förtroende och ökad legitimitet för verksamheten utifrån ett medborgarperspektiv. Utredningen lämnar dock inget förslag om att införa en enhetsredovisning eftersom en sådan redovisning är förknippad med svårbedömda administrativa kostnader. En sådan redovisning förutsätter bl.a. att det utvecklas en enhetsindelning på vård- och omsorgsområdet, något som saknas i dag. Det förutsätter också nya redovisningsregler.

Utredningen anser dock att frågan om ekonomisk redovisning på enhetsnivå kan tas upp på nytt om det förslag som Skolkostnadsutredningen lämnat (SOU 2016:66) om en enhetsredovisning på skolområdet genomförs. Om det visar sig att tillförlitliga uppgifter kan tas fram till rimliga kostnader på skolområdet kan frågan om en sådan bör införas på övriga välfärdsområden tas upp till förnyad prövning.

Konsekvensanalys

Utredningen gör bedömningen att förslaget om tillstånd för att motta offentliga medel kommer att öka legitimiteten för den offentligt finansierade välfärdsverksamheten och bidra till att minska drivkrafterna för de stora koncernerna att växa ytterligare inom välfärden. Relativt många företag har i dag vinster som överstiger utredningens förslag till högsta tillåtna rörelseresultat. Utredningen bedömer dock att en del av den vinst som ägare av mindre företag tar ut i dag avser ersättning för arbetsinsats snarare än ersättning för det kapital de tillskjutit. Ägare som är verksamma i företaget kommer därför sannolikt ta ut mer ersättning i form av lön än i form av utdelning. I stora företag där ägarna främst motiverats av stora övervinster kommer dessa troligen att sälja företaget. Utredningen bedömer dock att verksamheterna i de flesta fall kommer att fortleva förutsatt att de är välfungerande och har en stabil brukargrupp, men med en annan ägare som ser andra fördelar med verksamheten än övervinster.

Förslaget innebär kostnader för tillstånd och tillsyn. Dessa ska huvudsakligen finansieras med avgifter. Vissa engångskostnader i samband med införandet föreslås finansieras genom omprioriteringar inom statens budget.

Förslagen om ägarprövning är huvudsakligen en lagteknisk bearbetning av Ägarprövningsutredningens förslag (SOU 2015:7). Utredningen har uppdaterat vissa beräkningar och kostnadsberäknat den utökning av förslaget som föreslås. Kostnaderna för tillsyn och tillstånd föreslås i huvudsak finansieras med avgifter.

Förslagen som rör upphandlingslagstiftningen och den nya lagen om valfrihetssystem bedöms ha mycket begränsade konsekvenser. Den ökade flexibiliteten i regleringen bedöms dock ha positiva effekter för möjligheten att ta tillvara den idéburna sektorn engagemang.



Finansdepartementet

Avdelningen för offentlig förvaltning,
Kommunenheten
Sara Westerlund
08-4054023
072-7012593

Välfärdsutredningens delbetänkande Ordning och reda i
välfärden (SOU 2016:78)

Remissinstanser

- 1 Riksdagens ombudsmän
- 2 Riksrevisionen
- 3 Kammarrätten i Stockholm
- 4 Förvaltningsrätten i Linköping
- 5 Svenska institutet för europapolitiska studier
- 6 Justitiekanslern
- 7 Domstolsverket
- 8 Polismyndigheten
- 9 Revisorsnämnden
- 10 Datainspektionen
- 11 Kommerskollegium
- 12 Socialstyrelsen
- 13 Inspektionen för vård och omsorg
- 14 Myndigheten för vård- och omsorgsanalys
- 15 Statens beredning för medicinsk och social utvärdering
- 16 Myndigheten för delaktighet
- 17 Barnombudsmannen
- 18 Forskningsrådet för hälsa, arbetsliv och välfärd
- 19 Inspektionen för socialförsäkringen

- 20 Finansinspektionen
- 21 Ekonomistyrningsverket
- 22 Skatteverket
- 23 Kronofogdemyndigheten
- 24 Bokföringsnämnden
- 25 Statskontoret
- 26 Upphandlingsmyndigheten
- 27 Statens skolverk
- 28 Statens skolinspektion
- 29 Specialpedagogiska skolmyndigheten
- 30 Myndigheten för ungdoms- och civilsamhällesfrågor
- 31 Ersta Sköndal högskola
- 32 Stockholms universitet
- 33 Umeå universitet
- 34 Uppsala universitet
- 35 Konkurrensverket
- 36 Tillväxtverket
- 37 Regelrådet
- 38 Myndigheten för tillväxtpolitiska utvärderingar och analyser
- 39 Arbetsförmedlingen
- 40 Institutet för arbetsmarknads- och utbildningspolitisk utvärdering

- 41 Kronobergs läns landsting
- 42 Skåne läns landsting
- 43 Stockholms läns landsting
- 44 Västmanlands läns landsting
- 45 Västernorrlands läns landsting
- 46 Örebro läns landsting
- 47 Alingsås kommun
- 48 Borgholms kommun

- 49 Botkyrka kommun
- 50 Burlövs kommun
- 51 Falkenbergs kommun
- 52 Grums kommun
- 53 Gällivare kommun
- 54 Göteborgs kommun
- 55 Halmstads kommun
- 56 Härjedalens kommun
- 57 Härnösands kommun
- 58 Kils kommun
- 59 Kiruna kommun
- 60 Luleå kommun
- 61 Mora kommun
- 62 Mörbylånga kommun
- 63 Nacka kommun
- 64 Norrköpings kommun
- 65 Ronneby kommun
- 66 Sandvikens kommun
- 67 Sigtuna kommun
- 68 Simrishamns kommun
- 69 Strömstads kommun
- 70 Trelleborgs kommun
- 71 Tranås kommun
- 72 Trosa kommun
- 73 Vansbro kommun
- 74 Vindelns kommun
- 75 Vännäs kommun

- 76 Aktiemarknadsbolagens förening

- 77 Almega Utbildningsföretagen
- 78 Almi Företagspartner AB
- 79 Arbetsgivarförbundet Kfo
- 80 Coompanion
- 81 Famna – Riksorganisationen för Idéburen Vård och Social Omsorg
- 82 FAR
- 83 Finska Pensionärernas Riksförbund
- 84 Folkbildningsrådet
- 85 Forum – Idéburna Organisationer med Social Inriktning
- 86 Friskolornas riksförbund
- 87 FSO Fria förskolor
- 88 FUB För Barn, Unga och Vuxna med Utvecklingsstörning
- 89 Fysioterapeuterna
- 90 Föreningen Jag
- 91 Föreningen Sveriges Socialchefer
- 92 Företagarna
- 93 Föräldraalliansen
- 94 Handikappförbunden (HSO)
- 95 Idéburna Skolors Riksförbund
- 96 Intressegruppen för Assistansberättigade
- 97 Kommunala Företagens Samarbetsorganisation
- 98 Landsorganisationen i Sverige
- 99 Lernia AB
- 100 Lika Unika
- 101 LP-verksamheten
- 102 LSU – Sveriges ungdomsorganisationer
- 103 Lärarförbundet
- 104 Lärarnas Riksförbund
- 105 Näringslivets Regelnämnd
- 106 Nätverket Unga för Tillgänglighet

- 107 Paro Privata Assistansanordnares Riksorganisation
- 108 Pensionärernas Riksorganisation
- 109 Pingst – Fria Församlingar i Samverkan
- 110 Reumatikerförbundet
- 111 Riksförbundet för Förstärkt Familjehemsvård
- 112 Riksförbundet Pensionärsgemenskap
- 113 SKPF Pensionärerna
- 114 Skyddsvärnet
- 115 Småföretagarnas Riksförbund
- 116 Spf Seniorerna
- 117 STIL
- 118 Studieförbunden
- 119 Svenska Kommunalarbetareförbundet
- 120 Svenska Kyrkan
- 121 Svenska Privatläkarföreningen
- 122 Svenska Riskkapitalföreningen
- 123 Svenska Röda Korset
- 124 Svenska Vård
- 125 Svenskt Näringsliv
- 126 Sverigefinska Pensionärer
- 127 Sveriges advokatsamfund
- 128 Sveriges Akademikers Centralorganisation
- 129 Sveriges Arbetsterapeuter
- 130 Sveriges Elevkårer
- 131 Sveriges Elevråd – Svea
- 132 Sveriges Kommuner och Landsting
- 133 Sveriges Läkarförbund
- 134 Sveriges offentliga inköpare
- 135 Sveriges offentliga leverantörer
- 136 Sveriges Skolledarförbund

137 Tjänstemännens Centralorganisation

138 Unizon

139 Vision

140 Vårdförbundet

141 Vårdföretagarna Almega

142 Valfärdsinsyn

Remissvaren ska ha kommit in till Finansdepartementet senast den 24 februari 2017. Svaren bör lämnas både på papper och per e-post.

I remissen ligger att regeringen vill ha synpunkter på förslagen eller materialet i betänkandet. Om remissen är begränsad till en viss del av betänkandet, anges detta inom parentes efter remissinstansens namn i remisslistan. En sådan begränsning hindrar givetvis inte att remissinstansen lämnar synpunkter också på övriga delar.

Myndigheter under regeringen är skyldiga att svara på remissen. En myndighet avgör dock på eget ansvar om den har några synpunkter att redovisa i ett svar. Om myndigheten inte har några synpunkter, räcker det att svaret ger besked om detta.

För **andra remissinstanser** innebär remissen en inbjudan att lämna synpunkter.

Råd om hur remissyttranden utformas finns i Statsrådsberedningens promemoria Svara på remiss – hur och varför (SB PM 2003:2). Den kan laddas ner från Regeringskansliets webbplats www.regeringen.se.

Rikard Jermsten
Expeditions- och rättschef

Kopia till

Wolters Kluwers kundservice, 106 47 Stockholm

24 januari 2017

SAMMANTRÄDESPROTOKOLL
Kommunstyrelsens arbetsutskott

§ 13

Dnr KFKS 2017/34

SOU 2016:62; ökad insyn i välfärden

Yttrande till regeringen

Beslut

Kommunstyrelsens arbetsutskott föreslår kommunstyrelsen fatta följande beslut.

Kommunstyrelsen antar förslaget yttrande över SOU 2016:62 - ökad insyn i välfärden.

Ärende

Stadsledningskontoret har tagit fram ett förslag till yttrande, där kommunen avstyrker förslagen om att införa offentlighetsprincipen i offentligt finansierad privat utförd vård och omsorg samt utbildning inom vissa skol- och utbildningsformer.

Förslaget kommer leda till högre kostnader och färre aktörer och därmed sämre kvalitet i välfärden.

Handlingar i ärendet

Stadsledningskontorets tjänsteskrivelse den 11 januari 2017

Förslag till yttrande

Sammanfattning av författningsförslag, SOU 2016:62

Yrkanden

Khashayar Farmanbar (S) meddelade att han Socialdemokraterna inte deltar i beslutet utan återkommer i kommunstyrelsen med sitt ställningstagande.

Sidney Holm (MP) meddelade att Miljöpartiet inte deltar i beslutet utan återkommer i kommunstyrelsen med sitt ställningstagande.




Beslutsgång

Kommunstyrelsens arbetsutskott beslutade i enlighet med stadsledningskontorets förslag.

Protokollsanteckningar

Khashayar Farmanbar lät anteckna följande för Socialdemokraternas arbetsutskottsgrupp.

”Ökad insyn i välfärden skulle ge medborgarna möjlighet att ha adekvat underlag när de gör sina val. Den som påstår sig stå upp för medborgarnas möjlighet att välja eller önska

Ordförandes signatur	Justerandes signatur	Utdragsbestyrkande
		




24 januari 2017

SAMMANTRÄDESPROTOKOLL
Kommunstyrelsens arbetsutskott

vilken anordnare de vill utnyttja, men inte är beredd att ge medborgarna ökad insyn kan på goda grunder sägas vara oärlig med sina intentioner. Vi ser stora fördelar med öka insynen i välfärden både för medborgarna och de lokalpolitiker som har fått förtroendet att göra sitt yttersta för medborgarna i sina kommuner.”

Rolf Wasteson (V) lät anteckna följande.

”Vänsterpartiet instämmer till fullo i förslaget att införa offentlighetsprincip och meddelarfrihet inom offentligt finansierad privat driven verksamhet. I Nacka har Vänsterpartiet även motioner at om att kommunen ska ställa motsvarande krav vid upphandling och auktorisation. Offentlighetsprincipen i offentlig verksamhet är för de flesta en självklarhet. Vad motiverar då att den inte ska gälla om motsvarande verksamhet, på offentligt initiativ, bedrivs av ett privat bolag? Tyvärr så är den moderatledda majoriteten här av en helt annan åsikt. Det privata vinstintresset ska vara överordnat intresset hos den som både nyttjar och finansierar verksamheten, skattebetalarna. Ännu ett statement från den borgerliga majoriteten vems intressen som sätts främst.”

Ordförandes signatur	Justerandes signatur	Utdragsbestyrkande
		

2017-01-11

TJÄNSTESKRIVELSE
KFKS 2017/34

Kommunstyrelsen

SOU 2016:62; ökad insyn i välfärden

Yttrande till regeringen

Förslag till beslut

Kommunstyrelsen antar föreslaget yttrande över SOU 2016:62 - ökad insyn i välfärden.

Sammanfattning

Stadsledningskontoret har tagit fram ett förslag till yttrande, där kommunen avstyrker förslagen om att införa offentlighetsprincipen i offentligt finansierad privat utförd vård och omsorg samt utbildning inom vissa skol- och utbildningsformer.

Förslaget kommer leda till högre kostnader och färre aktörer och därmed sämre kvalitet i välfärden.

Ärendet

Utredningen har haft i uppdrag att lämna ett förslag om hur offentlighetsprincipen i praktiken kan införas i privat utförd, offentligt finansierad vård och omsorg, fristående förskolor och fritidshem samt vuxenutbildning, vissa särskilda utbildningsformer i 24 kap. skollagen (2010:800) och annan pedagogisk verksamhet enligt 25 kap. samma lag, till den del de erbjuds till privata anordnare.

Utgångspunkterna har varit att finna en form så att genomförandet inte orsakar onödig ökad administration för utförarna inom vård, skola och omsorg samt att patienternas, barnens, elevernas och andra brukares integritet skyddas. Utredaren har även haft i uppdrag att överväga om det krävs ändringar i sekretesslagsregleringen och i så fall föreslå hur ändringen bör se ut samt överväga om kommunlagens och skollagens bestämmelser gällande insyn hos privata utförare kommer att fylla en funktion ifall offentlighetsprincipen införs.

De nya bestämmelserna föreslås träda i kraft den 1 januari 2019. Yttrandet ska inges till Socialdepartementet senast den 20 februari 2017.



Förslaget till lagändringar i stort

Syftet med förslaget är att öka allmänhetens möjlighet att kontrollera hur gemensamma tillgångar används i offentligt finansierade verksamheter, mot bakgrund av att det rör sig om skattefinansierad verksamhet som riktar sig till skyddsvärda grupper. Utredaren föreslår att offentlighetsprincipen ska införas genom tre nya paragrafer i 2 kap. offentlighets- och sekretesslagen (2009:400), OSL.

Förslaget innebär att enskilda juridiska personer som driver sådan verksamhet som kan jämföras med myndigheter, med vissa undantag, ska tillämpa bestämmelserna i offentlighets- och sekretesslagen. Offentlighetsprincipen ska gälla för de delar av verksamheten som är offentligt finansierade. Handlingar och upptagningar som är upprättade hos eller kommit in till en privat anordnare omfattas av offentlighetsprincipen. Allmänna handlingar ska hållas ordnade samt registreras och privata anordnare ska vara tillgängliga för allmänhetens framställningar om utlämnande av allmänna handlingar.

Förslaget innebär även att bestämmelserna om meddelarskydd i tryckfrihetsförordningen och yttrandefrihetsgrundlagen ska gälla för de som bedriver offentligt finansierad privat verksamhet.

Enskilda juridiska personer som driver offentligt finansierad välfärd kommer omfattas av arkivlagen, det innebär att de ska arkivera och bevara allmänna handlingar under en viss tid. De ska även upprätta arkivbeskrivning av sina allmänna handlingar. Arkiven hos privata anordnare blir underkastade tillsyn av arkivmyndigheten, arkivmyndigheten kan således ställa krav på hur arkiveringen ska göras. Förslaget innebär att den kommunala arkivmyndigheten även ska vara arkivmyndighet för kommunala verksamheter som överlåtits till en privat utförare.

Stadsledningskontorets förslag till yttrande

I stadsledningskontorets förslag till yttrande avstyrker Nacka kommun de föreslagna ändringarna men tillstyrker den del av förslaget som avser meddelarskydd.

Nacka kommuns inställning är att kravet på insyn i verksamheter alltid är av värde, oavsett vem som är utförare.

Stadsledningskontoret konstaterar att grunderna för regleringen är teoretiskt begripliga men att förslaget inte kan hanteras i praktiken och bör avstyrkas.

I förslaget lyfts fram att bestämmelserna i kommunallagen (1991:900), KL, och bestämmelserna i bokföringslagen (1990:1078), BL, ger allmänheten möjlighet till insyn och räcker som grund. Det finns således möjligheter att hantera behovet av insyn utan att det slår mot kvalitet i välfärden och småföretagande.

Förslaget i SOU 2016:62 förutsätter att privata anordnare har en administration som kan leva upp till de krav som ställs enligt gällande bestämmelser. De verksamheter som inte har



de förutsättningar som krävs, särskilt småskaliga privata verksamheter, kommer inte ha möjlighet att hantera uppgiftsskyldigheten. Samtliga förändringar som föreslås kan leda till att anordnare avstår från att etablera sig, vilket kan leda till minskad valfrihet och därmed försämra kvaliteten i välfärden.

Ekonomiska konsekvenser

Utredningens förslag om att utvidga offentlighetsprincipen till att omfatta offentligt finansierad privat utförd välfärdsverksamhet medför ekonomiska konsekvenser, framförallt för anordnare, landstinget och kommuner.

Om förslaget yttrande antas medför förslaget inga ekonomiska konsekvenser för Nacka kommun.

Konsekvenser för barn

Inga konsekvenser för barn noteras med anledning av förslaget.

Bilagor

Förslag till yttrande

Sammanfattning av författningsförslag, SOU 2016:62

Lena Dahlstedt
Stadsdirektör
Stadsledningskontoret

Nina Khoi
Stadsdirektörstraine

2017-01-11

Förslag till yttrande

Regeringen
103 33 Stockholm

SOU 2016:62; ökad insyn i välfärden

Nacka kommun vill inledningsvis klargöra att den på alla sätt värnar offentlighetsprincipen i alla dess delar med insyn, meddelarfrihet och efterforskningsförbud. Även om syftet är gott med insyn hos privata anordnare är det nu aktuella förslaget om insyn praktiskt ogenomförbart och kostsamt. Det kommer att leda till högre kostnader och färre aktörer och därmed sämre kvalitet i välfärden. Det går att hantera behovet av insyn på sätt som inte slår mot kvalitet i välfärden och småföretagande. Lösningen finns redan med bestämmelserna om insyn i 3 kap. kommunallagen.

Förslaget i SOU 2016:62 är juridiskt en aptitlig lösning men det kommer inte att fungera i verkligheten. Ekot rapporterade nyligen om att ett stort antal kommuner inte klarade av att på det sätt tryckfrihetsförordningen och offentlighets- och sekretesslagen föreskriver, lämna ut en uppgift som är så enkel att hantera som den högsta tjänstemannens (kommunchef/kommundirektör) lön. Den juridiska lösningen i det nu aktuella förslaget innebär, förutom att hantera hela offentlighets- och sekretesslagen, dessutom att de privata anordnarna ska avgöra vad som är ”i tillämpliga delar” och ”handlingar som hör till den offentligt finansierade verksamheten” (föreslagen lagtext 2 kap 3a §). De ska sedan skriva formellt och materiellt korrekta avslagsbeslut med korrekta överklagandehänvisningar. Det är helt rimligt att ställa dessa krav på det offentliga och att det offentliga tillförsäkrar sig en insyn som gör att allmänheten kan efterfråga handlingar och uppgifter utifrån offentlighets- och sekretesslagens bestämmelser. Det är inte rimligt att privata anordnare inom just välfärdsområdet ska hantera det. Nacka kommun noterar att regeringen inte anser att det finns skäl att ha insyn i skattefinansierad verksamhet inom det som kallas det tekniska området; byggande av vägar och annan infrastruktur, sjukhus och skolor. Offentlighetsprincipen har aldrig ens gällt generellt för statliga bolag.

Nacka kommun har de senaste trettio åren visat att mångfald av anordnare driver kvalitet. Inom Nacka kommuns kundvalssystem inom det sociala området, arbets- och företagsetablering, grundskola och förskoleverksamheter finns cirka 95 stycken privata, småskaliga, verksamheter. En ökad administration och kostnad kommer att hindra privata, i synnerhet småskaliga, aktörer att etablera sig på marknaden och kan även leda till att en del avvecklas. Mindre verksamheter har inte samma förutsättningar som stora verksamheter att hantera den uppgiftsskyldighet och administration som förslaget innebär.

Allmänhetens möjlighet till insyn hos privata anordnare tillgodoses i dagsläget av kommunernas och landstingens kontroll och uppföljning samt deras skyldighet enligt kommunallagen att tillförsäkra sig information. Bokföringslagen ställer även krav på att räkenskapsinformation som ligger till grund för årsredovisningen eller årsbokslutet ska bevaras på ett läsbart sätt. Enskilda har således möjlighet att få information som gör det enkelt att göra val och känna sig trygga med sina anordnare. Nacka kommun anser att den nuvarande lösningen, med kraven i kommunallagen och bokföringslagen, räcker.

Nacka kommun tillstyrker den del av förslaget som avser meddelarskydd. En arbetstagare, oavsett om den är privat anställd eller offentligt anställd, ska ha möjlighet att lämna uppgifter till massmedia utan att riskera att identifieras.

Nacka dag som ovan

Mats Gerdau
Kommunstyrelsens ordförande

Lena Dahlstedt
Stadsdirektör

Sammanfattning, SOU 2016:62; ökad insyn i välfärden

Uppdraget

Utredningens uppdrag är att lämna förslag om hur offentlighetsprincipen i praktiken kan införas i privat utförd, offentligt finansierad vård och omsorg, fristående förskolor och fritidshem samt vuxenutbildning, vissa särskilda utbildningsformer i 24 kap. skollagen (2010:800) och annan pedagogisk verksamhet enligt 25 kap. samma lag till den del de erbjuds av privata anordnare. Utgångspunkten ska vara att finna former för ett genomförande som inte onödigtvis ökar administrationen för utförarna inom vård, skola och omsorg. Ytterligare en utgångspunkt är att patienternas, barnens, elevernas och andra brukares integritet ska skyddas. I uppdraget ingår även att överväga om det behöver göras någon ändring i sekretessregleringen, och i så fall föreslå hur en sådan ändring bör se ut samt överväga om, och i så fall i vilken utsträckning, kommunallagens (1991:900), KL, och skollagens bestämmelser som rör insyn hos privata utförare fortfarande kommer att fylla en funktion om offentlighetsprincipen införs.

Ökad insyn i välfärden

Utredningen föreslår genom tre nya paragrafer i 2 kap. offentlighets- och sekretesslagen (2009:400), OSL att offentlighetsprincipen i princip ska införas i offentligt finansierad, privat utförd välfärd. Enskilda juridiska personer som driver sådan verksamhet ska med vissa undantag jämföras med myndigheter vid tillämpningen av offentlighets- och sekretesslagen. Förslaget medför att enskilda juridiska personer ska iaktta reglerna i offentlighets- och sekretesslagen om hanteringen av allmänna handlingar.

Några ändringar i de materiella sekretessbestämmelserna i offentlighets- och sekretesslagen bedöms inte vara nödvändiga. Det innebär att patienter, barn, elever och andra brukare i privata verksamheter kommer att omfattas av samma sekretessbestämmelser i offentlighets- och sekretesslagen som i motsvarande offentliga verksamheter.

Ett tillägg föreslås i 6 kap. 11 § OSL av innebörd att de som omfattas av bestämmelsen åläggs en skyldighet att lämna fullföljdshänvisning enligt 21 § andra stycket förvaltningslagen (1986:223).

Anställda och uppdragstagare i offentligt finansierade, privat utförda välfärdsverksamheter ska omfattas av meddelarskydd. Bestämmelsen i 13 kap. 2 § OSL utvidgas därför till att omfatta även enskilda juridiska personer som bedriver offentligt finansierad välfärd.

Införandet av offentlighetsprincipen i offentligt finansierade, privat utförda välfärdsverksamheter för med sig ett antal nya krav på privata aktörer. De ska bl.a. vara skyldiga att registrera sina handlingar och att skyndsamt handlägga framställningar om utlämnande av allmänna handlingar enligt samma principer som gäller för myndigheter.

Privata aktörer ska tillämpa arkivlagen

Arkivlagen görs tillämplig på arkiven hos enskilda juridiska personer som driver offentligt finansierad välfärd. Den kommunala arkivmyndigheten ska vara arkivmyndighet för kommunala verksamheter som överlåts till en privat utförare. För landstingskommunala verksamheter är det arkivmyndigheten i landstingen som ska vara arkivmyndighet. Det blir möjligt för kommuner och landsting att meddela föreskrifter om arkivvård. Kommuner och landsting ges också rätt att meddela föreskrifter om avgifter för tillsyn och förvaring av arkiven.

Vissa följdändringar blir nödvändiga

Allmänhetens behov av insyn i de offentligt finansierade, privat utförda välfärdsverksamheterna kommer att tillgodoses genom bestämmelserna om handlingsoffentligheten i offentlighets- och sekretesslagen. Utredningen bedömer därför att allmänhetens möjlighet till insyn genom 3 kap.18a § KL bör anpassas till detta.

Som en följd av att offentlighetsprincipen gäller i enskilt bedrivna välfärdsverksamheter införs en erinran om det i bestämmelser om tystnadsplikt i 6 kap. 12-14 och 16 §§ patientsäkerhetslagen (2010:659), 15 kap. 3 § socialtjänstlagen (2001:453) och 29 kap. 14 § skollagen. En följd av att offentlighetsprincipen gäller blir också att tillämpningsområdet för vissa bestämmelser som ger brukare rätt att ta del av handlingar i sin personakt m.m. begränsas till enskilda verksamheter i vilka offentlighetsprincipen inte är tillämplig.

Enskilda juridiska personer som bedriver offentligt finansierad välfärd ska tillämpa vissa bestämmelser i avgiftsförordningen (1992:191).

Konsekvenser av utredningens förslag

Förslaget medför vissa konsekvenser för privata aktörer som bedriver offentligt finansierad välfärdsverksamhet, eftersom det kommer att leda till en ökad administration och vissa kostnader.

Införandet av offentlighetsprincipen bedöms inte medföra någon märkbar skillnad för brukare i fråga om skydd för deras integritet.

Ikraftträdande

Bestämmelserna föreslås träda i kraft den 1 januari 2019. Handlingar som kommit in till eller som upprättats hos privata aktörer före denna dag ska enligt förslaget inte omfattas av den nya regleringen.

24 januari 2017

SAMMANTRÄDESPROTOKOLL
Kommunstyrelsens arbetsutskott

§ 5

Dnr KFKS 2016/522

Yttrande revisionskrivelse 7/2016 – Intern kontroll över räkenskaperna

Beslut

Kommunstyrelsens arbetsutskott föreslår kommunstyrelsen fatta följande beslut.

Kommunstyrelsen antar förslag till yttrande till revisorerna angående revisionskrivelsen Revisionsrapport nr 7/2016 – Intern kontroll över räkenskaperna

Ärende

På uppdrag av de förtroendevalda revisorerna i Nacka kommun har Ernst & Young (EY) genomfört en granskning av kommunens interna kontroll. Syftet med granskningen var att bedöma om kommunen har en ändamålsenlig intern kontroll av räkenskaperna.

Granskningen visar att inga väsentliga brister finns. Revisorerna lämnar några rekommendationer för att förstärka den interna kontrollen. Rekommendationerna lämnas bland annat kring förbättrad kontroll av manuellt registrerade lönetransaktioner, formaliserade rutiner för aktivering av pågående projekt, säkerställande av ”tvåhandsprincip” i attestflödet och förbättrade rutiner kring förtroendekänsliga kostnader.




EY bedömer att kommunen har en ändamålsenlig intern kontroll. Sammantaget kan sägas att kommunstyrelsen har vidtagit eller kommer att vidta åtgärder inom samtliga utvecklingsområden som föreslås i revisionskrivelsen.

Handlingar i ärendet

Stadsledningskontorets tjänsteskrivelse den 16 december 2016
Förslag till yttrande revisionskrivelse 7
Revisionskrivelse Intern kontroll räkenskaper
Revisionsrapport 7 Intern kontroll över räkenskaper

Beslutsgång

Kommunstyrelsens arbetsutskott beslutade i enlighet med stadsledningskontorets förslag.

Ordförandes signatur	Justerandes signatur	Utdragsbestyrkande
		

2016-12-16

TJÄNSTESKRIVELSE
KFKS 2016/522

Kommunstyrelsen

Yttrande revisionskrivelse 7/2016 – Intern kontroll över räkenskaperna

Förslag till beslut

Kommunstyrelsen antar förslag till yttrande till revisorerna angående revisionskrivelsen Revisionsrapport nr 7/2016 – Intern kontroll över räkenskaperna

Ärendet

På uppdrag av de förtroendevalda revisorerna i Nacka kommun har Ernst & Young (EY) genomfört en granskning av kommunens interna kontroll. Syftet med granskningen var att bedöma om kommunen har en ändamålsenlig intern kontroll av räkenskaperna.

Granskningen visar att inga väsentliga brister finns. Revisorerna lämnar några rekommendationer för att förstärka den interna kontrollen. Rekommendationerna lämnas bland annat kring förbättrad kontroll av manuellt registrerade lönetransaktioner, formaliserade rutiner för aktivering av pågående projekt, säkerställande av ”tvåhandsprincip” i attestflödet och förbättrade rutiner kring förtroendekänsliga kostnader.

EY bedömer att kommunen har en ändamålsenlig intern kontroll. Sammantaget kan sägas att kommunstyrelsen har vidtagit eller kommer att vidta åtgärder inom samtliga utvecklingsområden som föreslås i revisionskrivelsen.

Bilagor

1. Förslag till yttrande revisionskrivelse 7
2. Revisionskrivelse Intern kontroll räkenskaper
3. Revisionsrapport 7 Intern kontroll över räkenskaper

Eva Olin
Ekonomidirektör
Stadsledningskontoret

Eva-Lotta Allegri
Enhetschef
Redovisningsenheten

2017-01-12

Förslag till yttrande
KFKS 2016/522

Kommunfullmäktiges revisorer

Yttrande över revisionsrapport nr 7/2016 – Intern kontroll över räkenskaperna

Kommunstyrelsen lämnar följande yttrande med anledning av revisorernas rekommendationer som syftar till att stärka den interna kontrollmiljön. Revisionsrapporten visar inte på några väsentliga brister inom de område som har granskats. Sammantaget kan sägas att kommunstyrelsen har vidtagit eller kommer att vidta åtgärder inom samtliga områden där revisorerna noterar förbättringsbehov.

Rekommendationen om att kommunstyrelsen ska implementera en kontroll för att identifiera felaktigheter i manuellt registrerade transaktioner

EY rekommenderar att kommunen implementerar den tilltänkta kontroll som syftar till att identifiera eventuella felaktigheter i manuellt registrerade transaktioner. Denna bör vara obligatorisk och dokumenterad samt omfatta samtliga manuella ändringar som genomförs.

Personalenheten implementerade i september 2016 den obligatoriska kostnadskontrollen i lönesystemet PersonecP som syftar till att identifiera eventuella felaktigheter i manuellt registrerade transaktioner. Kostnadskontrollen möjliggör efterhandskontroll och efterhandsattest av manuella ändringar av redan attesterad lön, som i förekommande fall genomförs av lönespecialisterna. Kostnadskontrollen är obligatorisk och dokumenterad samt omfattar samtliga manuella ändringar som genomförs. Personalenheten följer månatligen upp att chefer genomför denna efterhandskontroll och -attest av manuellt registrerade transaktioner i lönesystemet.

EY rekommenderar att kommunen fortsätter sitt arbete med att dokumentera och utvärdera risker och kontroller samt säkerställa att utförda kontroller dokumenteras på ett ändamålsenligt sätt inom pensionsområdet.

Personalenheten fortsätter att arbeta i enlighet med de förbättringar som tagits fram under de senaste åren för pensionsprocessen. Riskanalysen, checklistan samt kontrollerna som utförs utvärderas kontinuerligt för att säkerställa korrekta pensioner. Personalenheten har

vidare utifrån rekommendationen i revisionsrapporten kompletterat det kontrollschema som finns med de utfall som kontrollerna ger i syfte att skapa en än mer ändamålsenlig dokumentation.

Rekommendationen om att kommunstyrelsen ska införa beloppsgränser i attestinstruktionen och i ekonomisystemet

EY rekommenderar att kommunen inför beloppsgränser i attestinstruktionen och att de gränserna återfinns i ekonomisystemet. Vidare rekommenderar EY att attestbehörigheterna kontrolleras för att säkerställa ”tvåhandsprincipen” i hela transaktionsflödet.

2017 införs Business World som nytt ekonomisystem i Nacka kommun. I samband med införandet av Business World kommer ett antal rutiner att förbättras och förstärkas. Det är ett stort steg för Nacka kommun närmare målet med automatiserade och digitaliserade processer. Det nya ekonomisystemet möjliggör ett bättre och effektivare arbetssätt så att kommunen på så sätt kan höja kvaliteten ytterligare ett steg. Systemen uppfyller de lagstadgade och de interna krav som finns på ett säkert system med arbetsflöden som är baserade på tvåhandsprincipen samt hur delegationsordningen ser ut.

I systemet kan beloppsgränser läggas in på alla behöriga attestanter. Det finns en beslutad budget på varje ansvar och enhetschef ska kunna attestera belopp som är utöver beslutad budget.

Rekommendationen om att kommunstyrelsen ska säkerställa korrekta underlag för resor, representation och konferenser med mera

Kommunen fortsätter att stärka rutiner kring verifierande underlag till kostnader i form av resor, representation, konferenser med mera och att dessa finns bilagda till respektive verifikation. Det är av vikt att det säkerställs att redovisningsreglementet avseende representation efterlevs i verksamheten.

Internrevisorn har haft stadsdirektörens uppdrag att titta på dessa frågor. Rapporten kommer att läggas fram till kommunstyrelsen under våren 2017.

Rekommendationerna om att kommunstyrelsen stärker arbetet inom materiella anläggningstillgångar

EY lämnar ett antal rekommendationer inom området ”materiella anläggningstillgångar”. Kommunen har påbörjat arbetet inom vissa områden och andra kommer att påbörjas under 2017.

Exploateringsenheten inom Nacka kommun genomför under hösten 2016 och början av 2017 en generell översyn av redan befintliga rutiner samt komplettering av dessa där behov finns. Enheten har fokus på pågående arbete, projektavslut samt aktivering av projekt. Identifiera och specificera interna kontrollpunkter utifrån nämndens internkontrollplan samt ta fram metod för uppföljning av dessa. Utbildning av exploateringsenheten i befintliga rutiner och arbetssätt pågår.



Samtliga rekommendationer från EY kommer att vara genomförda under 2017.

EY rekommenderar att kommunen gör följande:

Tillses att det i samband med införandet av nytt ekonomisystem finns ett systemmässigt stöd för att kunna tillämpa bruttoredovisning av investeringsinkomster och –utgifter

Controllerenheten tillsammans med redovisningsenheten utreder möjligheten att tillämpa bruttoredovisning i det nya ekonomisystemet.

Formaliserar rutinen för aktiveringar och undersöker möjligheten att utarbeta en standardiserad attestgång vid avslut av pågående projekt

Tillsammans med redovisningsenheten ska exploateringsenheten ta fram en formaliserad rutin för aktivering av investeringsprojekt. Rutinen är ett komplement till redovisningsreglementet och stadsdirektörens regler i styrdokumentet "Så här gör vi i Nacka" inklusive hanteringen av attest. Exploateringsenheten kommer under 2017 fortsätta genomgången av pågående projekt för att säkerställa att aktivering av projekten sker i kommunens ekonomiska redovisning så snart projektet är färdigställt. Dessutom pågår en översyn samt uppdatering av rutinen "Projektavslut i stadsbyggnadsprojekt" som finns i exploateringsenhetens kvalitetssystem KompassN.

Beslutar övergripande riktlinjer för exploateringsredovisning på politisk nivå

Under 2017 kommer exploateringsenheten tillsammans med controller- och redovisningsenheterna se över redovisningsreglementet då det eventuellt finns behov av att förtydliga de ekonomiska riktlinjerna. Enheterna kommer i så fall att lämna förslag om ändringar till kommunstyrelsen under 2017.

Utvecklar den interna kontrollen utvecklas genom att krav på dokumenterade kontroller införs för väsentliga kontrollmoment. Detta kan ske inom ramen för kommunens internkontrollplan.

Exploateringsenheten kommer under 2017 identifiera relevanta områden för internkontroll samt implementera rutin för uppföljning av detta. Internkontrollplanen för 2018, som beslutas av kommunstyrelsen i slutet av 2017 kommer inkludera en kontrollpunkt kopplat till fördelning mellan gata, VA och park.

Utvecklar de ekonomiska kalkyler som beslutas av nämnd för att underlätta avvikelsetanalyser och skapa bättre beslutsunderlag.

Exploateringsenheten tillsammans med controllerenheten kommer under 2017 fortsätta utveckla kalkyler och underlag som lämnas till nämnd inför beslut om exploateringsprojekt.

För kommunstyrelsen

Mats Gerdau
Ordförande
Kommunstyrelsen

Lena Dahlstedt
Stadsdirektör
Stadsledningskontoret

Till: Kommunstyrelsen
För kännedom: Kommunfullmäktige

Granskning av intern kontroll kopplat till räkenskaperna

På uppdrag av oss revisorer i Nacka kommun har EY genomfört granskning av den interna kontrollen kopplat till räkenskaperna (revisionsrapport nr 7/2016).

I granskningen har inga väsentliga brister noterats.

Ett antal utvecklingsområden har dock identifierats vilka föranleder rekommendationer som syftar till att förstärka den interna kontrollen. Rekommendationer lämnas bl.a. inom följande områden:

- Löner (inklusive hantering av pensioner); behov av förbättrad kontroll av manuellt registrerade lönetransaktioner, samt ett fortsatt arbete med att dokumentera och utvärdera risker kopplat till pensionshanteringen
- Materiella anläggningstillgångar; bl.a. behov av formaliserade rutiner för aktivering av projekt, en fortsatt genomgång av pågående projekt för att säkerställa att sådana aktiveras snarast efter färdigställande, en förbättrad intern kontroll avseende flera områden inom exploateringsverksamheten samt att ursprunglig budget alltid bör framgå i den uppföljning som sker av investeringsprojekt.
- Ledningsnära/förtroendekänsliga kostnader; behov av bättre rutiner gällande att verifierande underlag till kostnader i form av resor, representation, konferenser etc. finns bilagda till respektive verifikation.
- Attest av leverantörsfakturor; införande av beloppsgränser i kommunens attestordning och säkerställande av "tvåhandsprincipen" genom hela transaktionsflödet.


Vi vill uppmärksamma kommunstyrelsen på att flera rekommendationer som lämnas även har framförts tidigare år. En åtgärdsplan, inkluderande tidplan, bör tas fram för att åtgärda kvarvarande brister.

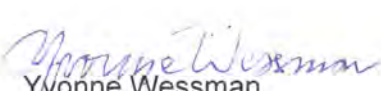
Revisionen önskar kommunstyrelsens kommentarer till de rekommendationer och utvecklingsområden som lämnas i rapporten samt kommunstyrelsens åtgärds- och tidplan. Svar önskas senast den 28 februari 2017.

Under 2017 kommer vi att följa upp vilka åtgärder som vidtagits av kommunen med anledning av lämnade rekommendationer.

Revisionen står givetvis till förfogande för att besvara eventuella frågor.

För revisorerna i Nacka kommun


Lars Berglund
Ordförande


Yvonne Wessman
Vice ordförande

Nacka kommun

Granskning av intern kontrollmiljö
kopplat till räkenskaperna



Building a better
working world

Innehållsförteckning

1	Sammanfattning och rekommendationer	2
2	Löner	4
2.1	Lönerutinen	4
2.2	Uppföljning av rekommendationer från föregående år	4
2.3	Registeranalys Löner	4
2.4	Pensioner	5
3	Bokslutsprocessen	6
4	Intäktprocessen för bygglovsavgifter	6
5	Kundfordringar	6
6	Leverantörsskulder	6
6.1	Attest av leverantörsfakturor	6
6.2	Avstämningsrutiner	7
6.3	Utländska leverantörsfakturor	7
6.4	Förtroendekänsliga kostnader	7
7	Likvida medel	7
8	Materiella anläggningstillgångar	8
8.1	Komponentindelning av anläggningstillgångar	8
8.2	Bruttoredovisning av investeringsinkomster och investeringsutgifter	8
8.3	Uppföljning av tidigare års rekommendationer	9

1 Sammanfattning och rekommendationer

Revisorerna ska årligen granska kommunens verksamhet i den omfattning som krävs enligt god revisionsred. Granskningen ska omfatta en bedömning av att verksamheten sköts på ett ändamålsenligt och från ekonomisk synpunkt tillfredsställande sätt, att den interna kontrollmiljön är tillräcklig samt att räkenskaperna är rättvisande.

Som ett led i revisionen av kommunens räkenskaper har vi granskat rutiner kopplade till väsentliga redovisningsprocesser. Granskningen har skett i enlighet med den revisionsplan för 2016 som fastställts av kommunens revisorer.

Utifrån vår väsentlighets- och riskanalys har granskningen särskilt inriktats på följande väsentliga områden:

- „ Löner (inklusive hantering av pensioner)
- „ Bokslutsprocess/avstämningar
- „ Intäkter/kundfordringar
- „ Inköp/leverantörsskulder
- „ Likvida medel (inbetalningar och utbetalningar)
- „ Materiella anläggningstillgångar
- „ Ledningsnära och förtroendekänsliga kostnader

Vi har inte noterat några väsentliga brister inom dessa områden.

Vi har dock identifierat ett antal utvecklingsområden vilka föranleder rekommendationer som syftar till att förstärka den interna kontrollmiljön. Uppföljning av tidigare års rekommendationer avseende intern kontrollmiljö framgår under respektive avsnitt.

En separat revisionsrapport har lämnats avseende granskningen av kommunens delårsbokslut per 31 augusti 2016 (Revisionsrapport nr 2).

Inom följande områden noterar vi förbättringsbehov:

„ Löner

- *Kontroll av löner.* Vi rekommenderar att kommunen implementerar den tilltänkta kontroll som syftar till att identifiera eventuella felaktigheter i manuellt registrerade transaktioner. Denna bör vara obligatorisk och dokumenterad samt omfatta samtliga manuella ändringar som genomförs.
- Vi rekommenderar kommunen att fortsätta sitt arbete med att dokumentera och utvärdera risker och kontroller kopplat till pensionshanteringen samt säkerställa att utförda kontroller dokumenteras på ett ändamålsenligt sätt.

„ Materiella anläggningstillgångar

- Vi rekommenderar att kommunen formaliserar rutinen för aktiveringar (tillgångar som har bokförts som pågående projekt och som omflyttas i bokföringen som

tillgång som tagits i bruk och där avskrivning påbörjas) av projekt och undersöker möjligheten att utarbeta en standardiserad attestgång vid avslut av pågående projekt.

- Kommunens genomgång av pågående projekt bör fortsätta för att säkerställa att projekt aktiveras snarast in på färdigställande. Kommunen bör även utarbeta en rutin för hur projekt utan rörelse som är delprojekt i aktiva projekt bör hanteras. Detta för att kommunen ska belastas med korrekta kostnader.
- Vi rekommenderar att övergripande riktlinjer för exploateringsredovisning beslutas på politisk nivå.
- Vi rekommenderar att den interna kontrollen utvecklas genom att krav på dokumenterade kontroller införs för väsentliga kontrollmoment inom exploateringsverksamheten. Detta kan ske inom ramen för kommunens internkontrollplan.
- Inom ramen för den interna kontrollen bör uppföljning ske av att riktlinjer för fördelning mellan gata, VA och park efterlevs.
- Vi rekommenderar att ekonomiska kalkyler för beslut i nämnd utvecklas för att underlätta avvikelsetanalyser och skapa bättre beslutsunderlag.

Attest av leverantörsfakturer

- Vi rekommenderar kommunen att införa beloppsgränser i attestordningen, samt låta detta återspeglas i kommunens ekonomisystem.
- Vi rekommenderar kommunen att införa en kontroll av registrerade attestbehörigheter i ekonomisystemet för att säkerställa att tvåhandsprincip tillämpas genom hela transaktionsflödet (dvs. från registrering av behörigheter till beställning, leverans, attest och utbetalning).

Ovanstående rekommendationer kan med fördel behandlas genom tillämpning av kontrollpunkts- och målstyrningssystemet av de berörda verksamheterna. Kommunstyrelsen bör tillse att det tydliggörs vem/vilka som är ansvariga för att rekommendationerna åtgärdas och när detta skall ske.

2 Löner

2.1 Lönerutinen

Vi har i likhet med tidigare år genomfört en granskning av lönerutinen genom intervjuer med anställda på personalavdelningen. Genomgången har syftat till att skapa förståelse för hur flödet från anställning till löneutbetalning ser ut, inklusive eventuella förändringar i processen jämfört med föregående år. Förutom kartläggning av rutinen har även stickprovskontroll av löneutbetalningar utförts i samband med granskningen. Vår genomgång har inte föranlett några väsentliga noteringar.

2.2 Uppföljning av rekommendationer från föregående år

I samband med årets revision har en uppföljning av tidigare års lämnade rekommendationer kopplat till lönehantering genomförts. Följande område har följts upp:

- Efterhandskontroll och -attest av manuellt registrerade transaktioner i lönesystemet

Nedan beskrivs kortfattat den uppföljning som gjorts.

2.2.1 *Efterhandskontroll och -attest av manuellt registrerade transaktioner i lönesystemet*

I lönesystemet Personec P attesterar samtliga chefer digitalt personalens rapporterade tid, frånvaro och övertid. Däremot attesteras inte manuella ändringar av redan attesterad lön, som i förekommande fall genomförs av löneadministratörerna.

Vi har tidigare år rekommenderat att en kontroll av samtliga transaktioner med status "Manuellt registrerat" ska implementeras. I slutet av 2015 skulle kommunen införa en kontroll som innebar att ansvariga chefer i efterhand kontrollerar och godkänner de manuella justeringar som har skett. Vid de tillfällen då eventuella felaktigheter noteras kommer dessa således att kunna justeras i efterhand och alla ändringar kommer att signeras elektroniskt i systemet. Då cheferna kommer att gå in och signera elektroniskt möjliggör det att i efterhand gå in och stickprovsgranska att kontrollen har genomförts av cheferna. Kommunen skulle i samband med införandet av kontrollen även ta fram en rutinbeskrivning i vilken det tydliggörs att kontrollen avseende godkännande av manuella justeringar är tvingande för samtliga chefer med ett personalansvar. Någon sådan rutinbeskrivning finns ännu inte. Vidare har vi ännu inte kunnat utvärdera effektiviteten i den nya kontrollen eftersom denna per granskningstillfället näst intill precis inrättats. Vi kommer att följa upp rekommendationen i våra kommande granskningar.

Rekommendation

- Vi rekommenderar att kommunen implementerar den tilltänkta kontroll som syftar till att identifiera eventuella felaktigheter i manuellt registrerade transaktioner. Denna bör vara obligatorisk och dokumenterad samt omfatta samtliga manuella ändringar som genomförs.

2.3 Registeranalys Löner

I likhet med tidigare år avser vi att komplettera vår rutingenomgång med substansgranskning av lönerelaterade kostnader avseende perioden januari – december 2016 med stöd av en

registeranalys för att erhålla ytterligare revisionsbevis i syfte att bedöma om processen är fungerande.

Substansgranskningen är en form av stickprovgranskning där vi med stöd av registeranalysen följer upp exempelvis höga bruttolöner, dubbla poster samt avvikande skatteavdrag. Uppföljning av genomförd registeranalys av löner kommer att avrapporteras i samband med rapport över bokslutsgranskning.

2.4 Pensioner

Pensioner är en omfattande post i både resultat- och balansräkning samt utanför linjen (ansvarsförbindelse). Ansvaret för pensionshanteringen ligger hos enhetschef för personalenheten. För pensioner är den informella kontrollen från anställda låg och chefer i organisationen är ofta mindre aktiv inom detta område än vad som gäller för andra poster, exempelvis inköp och löner. Bl.a. beror detta på att pensioner är ett komplext område och att kunskapen om pensioner generellt sett är förhållandevis låg. Vikten av att ha tydliga dokumenterade kontroller för pensioner, som minimerar riskerna för såväl avsiktliga som oavsiktliga fel, är därför stor.

I mars 2016 presenterade regeringen förslag på ny Kommunallag samt ny Kommunal redovisningslag. I förslaget (SOU 2016:24, En ändamålsenlig kommunal redovisning) framgår att redovisade ansvarsförbindelser för pensionsförpliktelser i framtiden ska redovisas enligt fullfonderingsmodellen, varvid alla redovisade pensionsförpliktelser i sin helhet ska tas upp i balansräkningen som skuld eller avsättning. Om detta blir lagstiftning kommer kommunens pensionsförpliktelser att redovisas som en avsättning i balansräkningen i sin helhet.

Under hösten 2013 tog kommunen fram en riskanalys kopplat till pensioner som innehåller identifierade riskområden för processen. Riskanalysen specificerar åtgärder, vem som ska utföra dessa samt vilken kontroll som finns kopplat till respektive åtgärd. Riskanalysen anger exempelvis att fel och varningar på signallistan ska kontrolleras och rättas samt att stickprovskontroller ska utföras årligen på registrerade uppgifter. Under 2015 uppdaterades riskanalysen och en checklista infördes för dokumentation av utförare och kontrollant av kontrollåtgärder. Från revisionens sida har rekommendationer lyfts avseende att dessa kontroller inte täcker samtliga av de risker som identifierats i ovan nämnda riskanalys. Denna checklista omfattade heller inte information om vilka kontrollbevis som skulle dokumenteras vid utförd kontroll.

Under 2016 har ett arbete inletts på Personalenheten med att ta fram ett mera heltäckande kontrollschema med möjlighet att dokumentera utförda kontrollmoment och lämna hänvisning till dokumenterade kontrollbevis.

Vi noterar följaktligen att klara förbättringar har skett på området vad gäller såväl fullständighet som dokumentation av utförda kontroller. Kontrollbevisen sparas sedan hösten 2016 på personalenhetens server. Uppföljning av utförande och dokumentation av identifierade kontroller kommer att ske under 2017.

Rekommendation

- Vi rekommenderar kommunen att fortsätta sitt arbete med att dokumentera och utvärdera risker och kontroller samt säkerställa att utförda kontroller dokumenteras på ett ändamålsenligt sätt.

3 Bokslutsprocessen

Våra bedömningar vad gäller bokslutsprocessen framgår av revisionsrapport avseende granskning av delårsrapport 2016 (Revisionsrapport nr 3 år 2016).

4 Intäktsprocessen för bygglovsavgifter

Vi har granskat intäktsprocessen med avseende på debiteringen av bygglovsavgifter. Vi har genomfört intervjuer med berörda personer på bygglovsenheten samt granskat stickprov genom hela flödet.

Vid vår genomgång av processen framkom att rutinen för krediteringar och återbetalningar omarbetades innan sommaren 2016. Vår bedömning är att flödet efter gjorda förändringar kan anses fungera tillfredsställande.

5 Kundfordringar

Vi har genom intervju och granskning av stickprov granskat kommunens hantering av kundfordringar. Sammanfattningsvis bedöms rutinerna fungera tillfredsställande.

6 Leverantörsskulder

6.1 Attest av leverantörsfakturor

Vi har i samband med vår granskning av leverantörsfakturaprocessen noterat att attestbehörigheter i ekonomisystemet inte begränsas beloppsmässigt. Vid förfrågan uppger kommunen att det sker en indirekt kontroll genom att respektive attestant har ett budgettak att förhålla sig till. Vi anser dock att den interna kontrollmiljön skulle stärkas om beloppsgränser skulle införas i attestinstruktionen och tillika finnas återspeglade i ekonomisystemet.

Vidare noterar vi att det inte föreligger någon tvåhandsprincip avseende registrering av attestbehörigheter i ekonomisystemet, då det utförs av en person med ensamt ansvar för detta. Ur ett internkontrollperspektiv är det att föredra att den dualitet som tillämpas vid attest av fakturor även återspeglas vid registrering av behörigheter att utföra attest. Baserat på denna iakttagelse vore det önskvärt med en efterkontroll av registrerade behörigheter för att säkerställa dualitet i hela flödet.

Rekommendationer

- Vi rekommenderar kommunen att införa beloppsgränser för attester i kommunens attestinstruktion samt låta detta återspeglas i kommunens ekonomisystem.

- Vi rekommenderar kommunen att införa en kontroll av registrerade attestbehörigheter i ekonomisystemet för att säkerställa att tvåhandsprincip tillämpas genom hela transaktionsflödet (dvs. från registrering av behörigheter till beställning, leverans, attest, utbetalning).

6.2 Avstämningsrutiner

Vi har granskat avstämningsrutiner av leverantörsskulder som upprättats under året utan anmärkning. Avstämningsrutinen bedöms vara tillfredsställande.

6.3 Utländska leverantörsfakturor

Kommunen betalar ett fåtal utländska leverantörsfakturor per månad. Dessa läggs inte in i leverantörsreskontran utan en manuell hantering har tillämpats där det har krävts dualitet för att genomföra betalningen. Vi har tidigare år rekommenderat kommunen att även hantera de utländska leverantörsfakturorna i leverantörsreskontran för att minska risken för eventuella fel.

Under 2014 gjordes en uppgradering av systemet vilket resulterade i att utländska fakturor inte längre kan scannas in i systemet, utan hamnar hos kommunen för manuell hantering. Kommunen startade då en utredning tillsammans med inscanningsbolaget i hopp om att problemet skulle kunna åtgärdas. I samband med årets granskning har hanteringen av utländska fakturor följts upp och vi noterar att problemet kvarstår trots fortsatta försök att åtgärda det. Vår rekommendation kvarstår således.

6.4 Förtroendekänsliga kostnader

I samband med granskning av kommunens delårsbokslut genomfördes en stickprovsvis granskning av förtroendekänsliga kostnader, med fokus dels specifikt på kommunalrådets omkostnader och dels på övriga kostnader i kommunen för representation, konferenser och resor, i syfte att säkerställa att dessa inte strider mot gällande lagar och kommuninterna regelverk (se Revisionsrapport nr 3 år 2016).

Kommunalrådets omkostnader är av begränsad omfattning och granskningen skedde utan anmärkning.

Vid granskningen av kostnader för representation, konferenser och resor noterade vi ett flertal brister i de underlag som bifogats till verifikationerna (avsaknad av syfte och deltagarlista). Verifierande underlag har emellertid kunnat samlas in i efterhand vid förfrågan för huvuddelen av de efterfrågade stickproven.

Rekommendation:

- Kommunen behöver fortsatt stärka sina rutiner vad gäller att verifierande underlag till kostnader i form av resor, representation, konferenser etc. finns bilagda till respektive verifikation. Det är av vikt att det säkerställs att redovisningsreglementet avseende representation efterlevs i verksamheten.

7 Likvida medel

Vi har översiktligt granskat kommunens hantering av inbetalningar och utbetalningar. Sammanfattningsvis bedöms rutinerna fungera tillfredsställande.

8 Materiella anläggningstillgångar

Vår granskning av kommunens interna kontrollmiljö avseende materiella anläggningstillgångar har baserats på intervjuer med ansvariga personer samt dokumenterade arbetsdokument. Vår stickprovsvisa granskning av materiella anläggningstillgångar har per dagens datum inte varit möjligt att färdigställa till följd av att Redovisningsenheten inte varit fulltaliga under hösten. Detta kommer att kompletteras under slutet av året.

8.1 Komponentindelning av anläggningstillgångar

Kommunen genomförde under 2015 ett arbete med att dela upp befintlig anläggningsmassa på komponenter i enlighet med vad Rådet för kommunal redovisning anger i sin rekommendation 11.4 angående fördelning av anläggningstillgångar på komponenter. Kommunen har sedan 2014 delat upp nyanskaffade anläggningstillgångar på komponenter i samband med aktivering. Dokumentation och sammanställning över uppdelning på komponenter inhämtades i samband med revisionen av årsbokslutet och granskades stickprovsvis.

I samband med granskningen av årsbokslutet noterades att komponenter inom kategorierna gata, park eller VA inte hade fördelats på komponenter. Stora delar av denna anläggningsmassa har nu flyttats över till ett nybildat bolag. Då det nybildade bolaget utgör en väsentligt mindre enhet än kommunen som helhet kan det innebära att komponenternas väsentlighet i redovisningen åter aktualiseras. Det är därmed av vikt att kommunen i samråd med ledningen för Nacka Vatten AB säkerställer korrekt redovisning av anläggningstillgångarna i enlighet med regelverket BFNAR 2012:1 (K3).

Avseende pågående projekt genomförs en komponentindelning i samband med aktivering av projektet. För att kunna genomföra en rättvisande komponentindelning utifrån upparbetade kostnader krävs därför ofta den kunskap som projektledare besitter om projektet. Vi noterar här samma problematik som lyfts tidigare avseende kostnadsfördelning av projekt. Med anledning av att pågående projekt ofta löper över flera års tid föreligger en risk att nödvändig kunskap om projektet, vilken ligger till grund för komponentindelningen, går förlorad till följd av personalomsättning inom projektet.

8.2 Bruttoredovisning av investeringsinkomster och investeringsutgifter

Rådet för kommunal redovisning (RKR) anger i rekommendation 18.1; *"Intäkter från avgifter, bidrag och försäljningar"*, att bruttoredovisning ska tillämpas av investeringsinkomster. Det innebär exempelvis att erhållna gatukostnadsersättningar, anläggnings/anslutningsavgifter och övriga investeringsbidrag initialt bokförs som skuld på balansräkningen för att därefter i enlighet med matchningsprincipen intäktsföras successivt i takt med att investeringarna aktiveras och avskrivningar bokförs. Med anledning av detta införde kommunen i samband med delårsbokslutet 2014 en bruttouppläggning av pågående projekt.

Det nuvarande bokföringsprogrammet erbjuder inget systemmässigt stöd för att tillämpa bruttoredovisning, vilket medför att det krävs en manuell handpåläggning för att söka fram de investeringsinkomster som ska skuldföras.

Rekommendation

- Vi rekommenderar att kommunen i samband med införandet av nytt ekonomisystem tillser att det finns ett systemmässigt stöd för att kunna tillämpa bruttoredovisning av investeringsinkomster och -utgifter.

8.3 Uppföljning av tidigare års rekommendationer

8.3.1 Formalisering av aktiveringsrutin

Under 2015 lyftes, mot bakgrund av ett felaktigt aktiverat investeringsprojekt, frågan om existensen av en formaliserad aktiveringsrutin fram som ett förbättringsområde. Revisionen har noterat att inget formellt aktiveringsunderlag upprättas i samband med aktivering av anläggningstillgångar och exploateringsprojekt. Då avskrivning av en anläggningstillgång påverkar resultatet för den verksamhet den tillhör under lång tid är det av vikt att dessa blir korrekt registrerade. Detta gäller även de fall där kommunen istället väljer att kostnadsföra ett pågående projektet.

I samband med årets granskning av kommunens interna kontrollmiljö har ovanstående noteringar följts upp genom förfrågningar till ansvariga tjänstemän. Någon förändring har inte skett under 2016 av rutinen för aktivering av projekt. Vi bedömer således att det alltså finns ett behov av att formalisera rutinen gällande aktivering av anläggningstillgångar.

Rekommendation

- Vi rekommenderar att kommunen formaliserar rutinen för aktiveringar och undersöker möjligheten att utarbeta en standardiserad attestgång vid avslut av pågående projekt.

8.3.2 Pågående investeringsprojekt utan rörelse

Vid tidigare års granskningar av kommunens redovisning av pågående projekt har revisionen konstaterat att det funnits ett antal större färdigställda projekt som borde ha aktiverats och påbörjat belasta resultatet med avskrivningskostnader.

Per den 31 augusti 2016 fanns 53 stycken pågående projekt med upparbetade utgifter respektive vidarefakturerade intäkter om 51,5 mkr (föregående år 33 stycken med upparbetade utgifter om 27,0 mkr) som inte uppvisar någon rörelse under året. Därmed har för andra året en ökning skett av projekt med inga eller få transaktioner såväl beloppsmässigt som antalsmässigt efter att de senaste åren visat en minskning. Av dessa har 9 projekt uppgående till ca 5,2 mkr heller inte rört sig under 2015 (föregående år 14 stycken orörda uppgående till ca 6,8 mkr). De äldsta projekten som inte uppvisat någon rörelse har inga upparbetade kostnader sedan 2013 och uppgår till 1,3 mkr. Kommunen har arbetat med att förbättra denna hantering och påskynda aktivering av projekt med inga eller få transaktioner. Dock finns det fortsatt ett antal pågående projekt som inte har rört sig mellan åren, vilket enligt uppgift är hänförligt till problem med personalbrist inom kommunens Exploateringsenhet.

Vi lämnar förslag på följande förbättringsområden inför framtiden:

- Kommunens genomgång av pågående projekt bör fortsätta för att säkerställa att projekt aktiveras snarast inpå färdigställande. Kommunen bör även utarbeta en

rutin för hur projekt utan rörelse som är delprojekt i aktiva projekt bör hanteras. Detta för att kommunen ska belastas med korrekta kostnader.

8.3.3 Granskning av exploateringsprojekt

Inom ramen för granskningen av intern kontrollmiljö har vi tidigare lämnat förslag på förbättringsområden avseende redovisning och uppföljning av exploateringsprojekt. I samband med årets granskning har dessa förbättringsområden följts upp med ansvariga personer på exploateringsenheten. Följande rekommendationer har följts upp:

- Vi rekommenderar att övergripande riktlinjer för exploateringsredovisning beslutas på politisk nivå.
- Vi rekommenderar vidare att den interna kontrollen utvecklas genom att krav på dokumenterade kontroller införs för väsentliga kontrollmoment. Detta kan ske inom ramen för kommunens internkontrollplan.
- Inom ramen för den interna kontrollen bör uppföljning ske att riktlinjer för fördelning mellan gata, VA och park efterlevs.
- Vi rekommenderar att ekonomiska kalkyler för beslut i nämnd utvecklas för att underlätta avvikelsetanalyser och skapa bättre beslutsunderlag.

Det finns ett antal riktlinjer och rutinbeskrivningar som omfattar exploateringsprocessen. Vi bedömer att dessa är ändamålsenliga som grund för styrning, uppföljning och kontroll av exploateringsverksamheten. Rutinbeskrivningarna är tydligt utformade och bedöms vara förankrade i organisationen. Grunden för att tillämpa riktlinjer och rutiner förstärks genom att det tydligt framgår hur processen ser ut samt när olika beslut ska fattas. I systemet är det dock möjligt att gå vidare utan att följa processen och att beslut enligt riktlinjer och rutinbeskrivningar (såsom exempelvis Start-PM) finns på plats. Vi rekommenderar att systemmässiga kontroller eller manuella kontroller införs som säkerställer att riktlinjer och rutinbeskrivningar följs. Detta kan vara en del i kommunens internkontrollplan. De riktlinjer och rutinbeskrivningar som finns är inte fastställda av kommunstyrelsen. Vi rekommenderar att kommunstyrelsen fattar beslut om innehållet dokument som utgör beslutsunderlag.

De ekonomiska kalkylerna som ligger till grund för de initiala besluten är i samtliga beslutsunderlag på en övergripande nivå. Initialt kan detta vara tillräckligt eftersom det i det första skedet inte är motiverat att lägga ner mer tid och resurser på projektering innan beslut om att driva projektet finns. Det är dock angeläget att den ekonomiska informationen utvecklas i utbyggnads-PM för att ytterligare förbättra beslutsunderlagen för nämnden.

I den rutinbeskrivning som finns för exploateringsprocessen framgår inte hur snart efter ett projekt färdigställs som avslut ska ske redovisningsmässigt. Detta kan enligt vår mening förtydligas för att undvika att projekt avslutas sent. Den återrapportering som sker till kommunstyrelsen bör kompletteras med information om när projekten startade, när de initialt beräknas avslutas och ursprunglig budget.

Det finns riktlinjer kopplade till uttag av gatukostnadsersättningar samt fördelning av utgifter mellan gata och VA. När det gäller efterlevnaden av dessa riktlinjer saknas det en särskilt utarbetad kontroll som säkerställer att riktlinjerna efterlevs. Även inom detta område rekommenderar vi att det utarbetas interna kontroller inom ramen för exploateringsenhetens internkontrollplan. För större projekt bör alltid en oberoende dokumenterad kontroll göras av kostnadsfördelningar. Initiala bedömningar av fördelningsgrunder kan också behöva omprövas i takt med att exploateringar pågår.

Vår bedömning utifrån årets granskning är att ovanstående rekommendationer kvarstår och att det alltså kvarstår ett förbättringsbehov avseende den interna kontrollmiljön av exploateringsprojekt.

8.3.4 Budgetöverskridande

I investeringsuppföljningen bör alltid ursprungligt beslutad budget framgå för att ge ett komplett beslutsunderlag. I samband med tidigare års granskning har brister noterats i den investeringsredovisning som skickats till kommunfullmäktiga då budgetöverskridande för två större investeringsprojekt inte hade noterats, samt att ett stort antal investeringsprojekt beloppsmässigt överskred tidigare beslutade budgetar. Vi noterade då att den interna kontrollmiljön kopplat till styrning, uppföljning och kontroll behövde förstärkas för att uppnå en högre budget-/ prognossäkerhet.

Vi har i samband med årets granskning översiktligt granskat rapporteringen till kommunfullmäktige avseende investeringsredovisningar under 2015. Ingen förändring med avseende på vår rekommendation om ursprunglig beslutad budget har skett. Det är fortfarande den totala beslutade budgeten som framgår (dvs. inte ursprunglig budget med eventuella tilläggsbudgetar separat redovisade). Vi vidhåller sålunda vår tidigare rekommendation om att den ursprungligt beslutade budgeten alltid bör framgå i investeringsuppföljningen.

8.3.5 Delaktivering av projekt

Sedan avrapporteringen av vår internkontrollgranskning 2009 kvarstår en rekommendation avseende delaktivering av projekt hos mark- och exploateringsenheten. Vår rekommendation innebär att kommunen bör dela upp större bygg- och exploateringsprojekt i delprojekt i redovisningen. Detta skulle ge möjlighet till att delaktivera projekt vartefter dessa färdigställs för att på så vis ge en mer rättvisande bild av kostnader för avskrivningar. I de av Kommunstyrelsen 2011 beslutade "Riktlinjer för investeringar" framgår att projekt skall delas upp på mindre projekt enligt detaljplanen för aktuellt projekt ("Investeringsprojekten delas upp i föreslagna projekt för antagen detaljplan"). Vi anser att detta kan förtydligas ytterligare så att delprojekt kan aktiveras när tillgångar tas i bruk även om de ingår i gemensam detaljplan.

Riktlinjer för delaktivering av projekt antogs av kommunen i september 2014. I vår granskning av pågående projekt noterar vi dock att ingen delaktivering har genomfört avseende pågående exploateringsprojekt. Således kvarstår vår rekommendation.

Nacka den 23 november 2016

Mikael Sjölander
Auktoriserad revisor
Certifierad kommunal revisor

Jenny Göthberg
Auktoriserad revisor

Jonatan Svensson
Auktoriserad Revisor

24 januari 2017

SAMMANTRÄDESPROTOKOLL
Kommunstyrelsens arbetsutskott

§ 6

Dnr KFKS 2016/161-028

Fler attraktiva personalförmåner - SL årskort med nettolöneavdrag

Beslut

Kommunstyrelsens arbetsutskott föreslår kommunstyrelsen fatta följande beslut.

Kommunstyrelsen beslutar att erbjuda medarbetare möjlighet att beställa SL-årskort som betalas månadsvis genom nettolöneavdrag.

Ärende




Stadsledningskontoret föreslår att medarbetare i Nacka kommun erbjuds att köpa SL-årskort som de betalar för månadsvis genom nettolöneavdrag. Möjligheten att köpa SL-årskort via nettolöneavdrag skulle ge möjlighet att resa med SL till lägre pris än om medarbetaren köper månadskort eller 90-dagars kort. Satsningen är ett led i att vara en attraktiv arbetsgivare med konkurrenskraftiga anställningsvillkor och ett led i att kommunens medarbetare ska bidra till hållbar utveckling och göra miljö- och hälsosmarta val i arbete och resande.

Handlingar i ärendet

Stadsledningskontorets tjänsteskrivelse den 11 januari 2017

Beslutsgång

Kommunstyrelsens arbetsutskott beslutade i enlighet med Stadsledningskontorets förslag.

Ordförandes signatur	Justerandes signatur	Utdragsbestyrkande
		

Kommunstyrelsen

Fler attraktiva personalförmåner - SL årskort med nettolöneavdrag

Förslag till beslut

Kommunstyrelsen beslutar att erbjuda medarbetare möjlighet att beställa SL-årskort som betalas månadsvis genom nettolöneavdrag.

Sammanfattning

Stadsledningskontoret föreslår att medarbetare i Nacka kommun erbjuds att köpa SL-årskort som de betalar för månadsvis genom nettolöneavdrag. Möjligheten att köpa SL-årskort via nettolöneavdrag skulle ge möjlighet att resa med SL till lägre pris än om medarbetaren köper månadskort eller 90-dagars kort. Satsningen är ett led i att vara en attraktiv arbetsgivare med konkurrenskraftiga anställningsvillkor och ett led i att kommunens medarbetare ska bidra till hållbar utveckling och göra miljö- och hälsomarta val i arbete och resande.

Ärendet

Nacka kommun är en attraktiv arbetsgivare i ett expansivt läge. Personalerligheten ökar i takt med att regionen växer och konkurrensen om kvalificerade medarbetare ökar. Nacka kommuns medarbetarpolicy slår fast att konkurrenskraftiga anställningsvillkor ska erbjudas kommunens anställda. Andra arbetsgivare, och så även flera kommuner, har börjat erbjuda medarbetare möjlighet att via nettolöneavdrag köpa SL-årskort.

Stadsledningskontoret föreslår mot denna bakgrund att medarbetare i Nacka kommun erbjuds att köpa SL-årskort som de betalar månadsvis genom nettolöneavdrag. Satsningen är även ett led i att kommunens medarbetare ska bidra till hållbar utveckling och göra miljö- och hälsomarta val i arbete och resande.

Förslaget innebär att Nacka kommun köper årskortet som medarbetaren betalar via nettolöneavdrag i 12 månader. Möjligheten att köpa SL-årskort via nettolöneavdrag skulle ge tillsvidareanställda medarbetare och medarbetare med tidsbegränsade anställningar, som uppgår till minst ett år, möjlighet att resa med SL till lägre pris än om medarbetaren köpt månadskort eller 90-dagars kort. 2017 kostar ett årskort på SL 8 720 kronor, vilket enligt



förslaget skulle ge medarbetaren en kostnad på 727 kronor per månad. Vid köp av SL månadskort uppgår kostnaden till 830 kronor per månad. Kostanden för köp av 90 dagarskort uppgår till 2 420 kronor, dvs. ca 807 kronor per månad.

Nacka kommun ger i nuläget medarbetare i stadshuset möjlighet att finansiera SL-årskort genom arbetsgivaren med en konstruktionen av förmånen som inte är kostnadseffektiv. Fackliga företrädare har informerats om att arbetsgivaren kommer att initiera denna förändring. Beställning av SL-korten skulle göras i kommunens nya friskvårdsplattform för att säkerställa effektiv hantering där medarbetare med tillsvidareanställning, och med tidsbegränsade anställningar som uppgår till minst ett år, skulle få möjlighet att beställa SL-årskort och betala via nettolöneavdrag i 12 månader.

Förslagets ekonomiska konsekvenser

Då förslaget innebär att SL-årskorten bekostas av medarbetare genom nettolöneavdrag och kommunen har effektiva administrativa rutiner för hanteringen innebär inte förslaget någon betydande kostnad för kommunen.

Konsekvenser för barn

Genom erbjudande om SL-årskort med nettolöneavdrag torde effekten bli att fler medarbetare väljer att åka kommunalt och barn skulle få fler förebilder som gör miljö- och hälso-smarta val.

Elisabeth Carle
Personaldirektör
Stadsledningskontoret

24 januari 2017

SAMMANTRÄDESPROTOKOLL
Kommunstyrelsens verksamhetsutskott

§ 4

Dnr KFKS 2017/26

Dokumenthanteringsplan för barn- och elevhälsan

Beslut

Kommunstyrelsens verksamhetsutskott föreslår att kommunstyrelsen antar dokumenthanteringsplanen upprättad 2017-01-09 för barn- och elevhälsan.

Ärende




I ärendet föreslås en uppdaterad dokumenthanteringsplan för barn- och elevhälsan som tillåter gallring av originalhandlingar och möjliggör en helt digital hantering av journaler.

Handlingar i ärendet

Välfärd skolas tjänsteskrivelse den 9 januari 2017

Beslutsgång

Kommunstyrelsens verksamhetsutskott beslutade i enlighet med Välfärd skolas förslag.

Ordförandes signatur	Justerandes signatur	Utdragsbestyrkande
		



2017-01-09

TJÄNSTESKRIVELSE
KFKS 2017/26-1

Kommunstyrelsen

Dokumenthanteringsplan för barn- och elevhälsan

Förslag till beslut

Kommunstyrelsens verksamhetsutskott föreslår att kommunstyrelsen antar dokumenthanteringsplanen upprättad 2017-01-09 för barn- och elevhälsan.

Sammanfattning

I ärendet föreslås en uppdaterad dokumenthanteringsplan för barn- och elevhälsan som tillåter gallring av originalhandlingar och möjliggör en helt digital hantering av journaler.

Ärendet

Den 1 januari 2017 går skolpsykologer och elevhälsans medicinska insatser (EMI) över till journalsystemet PMO där man tillåts skanna in handlingar, vilket inte har varit möjligt i det tidigare journalsystemet Asynja. Detta innebär att dokumenthanteringsplanen behöver uppdateras för att möjliggöra en helt digital hantering genom att tillåta gallring av inkomna pappershandlingar som skannats in (ersättningsskanning). Hänsyn har tagits till originalhandlingarnas eventuella bevisvärde. Ersättningsskanning av originalhandlingar kräver att det skannade materialet kvalitetssäkras, d v s att den skannade kopian överensstämmer med originalet.

Dokumenthanteringsplanen fungerar som styrdokument för flödet av allmänna handlingar inom verksamheten och anger vilka handlingar som får gallras, när detta ska ske, vilka handlingar som ska bevaras för framtiden, rutiner och förvaringsplatser för handlingarna.

Dokumenthanteringsplanen är framtagen i samråd mellan verksamhetschef och biträdande enhetschef för barn- och elevhälsan, Caroline Draste; arkivarie, Helena Lindahl; skolläkare, Amelie Karlberg Hedström och ansvarig för barn- och elevhälsans mellanarkiv, Birgitta Berglund.

Dokumenthanteringsplanen ersätter barn- och elevhälsans tidigare dokumenthanteringsplan, beslutad i KSVU 2016-04-26 §18.



Dokumenthanteringsplanen gäller retroaktivt för samtliga journaler som upprättats digitalt i systemen Asynja och PMO.

Ekonomiska konsekvenser

En digital hantering inom barn- och elevhälsan förutsätter att varje skola inom Valfärd skola skannar inkomna pappershandlingar för att komplettera den digitala journalen. För skolor som ännu inte införskaffat skanner som uppfyller arkivkraven för skanning av journaler medför det en kostnad. Denna bedöms dock rymmas inom ordinarie budget för respektive skolenhet.

Konsekvenser för barn

Inga

Bilagor

Dokumenthanteringsplan upprättad 2017-01-09 för barn- och elevhälsan.

Caroline Draste
Bitr. enhetschef Barn- och elevhälsan,
Valfärd skola

Helena Lindahl
Arkivarie, kommunarkivet
Kontaktcenter



DOKUMENTHANTERINGSPLAN FÖR NACKA KOMMUN

Enhet/verksamhet: BARN- OCH ELEVHÄLSAN

Beslutad: KS 2017-xx-xx, dnr KFKS 2017/26

Upprättad: 2017-01-09

Uppdaterad:

Övergripande information:

Den 1 januari 2017 går skolpsykologer och elevhälsans medicinska insatser över till journalsystemet PMO, där man tillåts skanna in handlingar, vilket inte har varit möjligt i tidigare journalsystem. För dessa verksamheter får samtliga pappersoriginal gallras efter att åtgärden under kolumnen Gallra/Bevara genomförts samt kvalitetkontrollerats av ansvarig person. Den digitala journalen (med samtliga inskannade handlingar) bevaras därefter i sin helhet i kommunens e-arkiv.

I de fall man fortfarande hanterar pappersjournaler/handlingar som ska bevaras och som ej skannats in, så ska dessa levereras i ursprungsformatet till elevhälsans mellanarkiv alternativt kommunarkivet, enligt instruktioner i anmärkningsfältet.

Handlingstyp	Medium	Sorterings- ordning	Ansvarig/ Förvaring	Gallra/Bevara	Anmärkningar
BARN- OCH ELEVHÄLSA					
Specialpedagogiska insatser (specialpedagoger och logoped)					
Journaler - logopedi	Papper (original)	Personnummer	Resp. journalförare, i dokumentskåp	Bevaras	Lämnas till kommunarkivet: - 3 år efter grundskoleeleven slutat åk. 9, - 1 år efter gymnasieelever avslutat gymnasiet. Handlingar i elevvårdsärenden som utgår från bestämmelser i skollagen ska ej arkiveras i journalen.
Handlingar i journaler för specialpedagogiska insatser					
Anmälningar, uppdrag kring elev	Papper (original)	Personnummer	Resp. pedagog och även på skolan, i dokumentskåp	Bevaras	

Handlingstyp	Medium	Sorterings- ordning	Ansvarig/ Förvaring	Gallra/Bevara	Anmärkningar
Anmälningar, övriga uppdrag	Digitalt (mall)	Kronologiskt	Resp. pedagog, digitalt	Vid inaktualitet	Digital sammanställning av anmälningar. Kurser, handledning o.dyl. Uppdragen gallras av handläggare vid inaktualitet.
Bekräftelse, uppdrag kring elev	Papper (kopia)	Personnummer/ Kronologiskt	Samordnare, i dokumentskåp	Bevaras	
Bifogade handlingar rörande elever, uppdrag	Papper (kopia)	Personnummer	Skolan, i dokumentskåp	Vid inaktualitet	Handlingarna gallras av handläggare efter slutförd utredning.
Sammanfattning av utredning/ pedagogisk kartläggning	Papper (original)	Personnummer	Speciallärare/ specialpedagog/ logoped, i dokumentskåp	Bevaras	
Terminssammanfattningar/elev	Digitalt (H:)	Alfabetiskt efter skola och elev/ kronologiskt	Pedagog, i dokumentskåp i pärm	Bevaras	Anteckna alltid personnummer. Kopia av sammanfattning sänds till rektor. Kopia av sammanfattning gallras av pedagog 2 år efter avslutad utredning (tuggas/bränns). Detta gäller även den digitala versionen.
Testprotokoll	Papper (original)	Personnummer	Speciallärare/ logoped, i dokumentskåp	Bevaras	

Handlingstyp	Medium	Sorterings- ordning	Ansvarig/ Förvaring	Gallra/Bevara	Anmärkningar
Psykologiska och psykosociala insatser (skolpsykologer och skolkuratorer)					
Journaler - skolpsykologi	Papper (original) Digitalt (journalssystem)	Personnummer	Skolpsykolog, i dokumentskåp och digitalt (journalssystem).	Bevaras Upprättade pappersjournaler bevaras på papper. Upprättade digitala journaler bevaras digitalt.	Lämnas till barn- och elevhälsans mellanarkiv: - efter grundskoleeleven slutat åk. 9. Handlingar i elevvårdsärenden som utgår från bestämmelser i skollagen ska ej arkiveras i journalen. Efter samtycke från vårdnadshavare eller myndig elev får journalkopia lämnas vidare till annan vårdgivare. Samtycket måste dokumenteras. Överföring av pappersjournaler mellan skolor i Nacka ska noteras i datajournalen.
Handlingar i journaler för psykologiska och psykosociala insatser					
Minnesanteckningar från skolkurators verksamhet	Papper (original)	-	Skolkurator, i dokumentskåp	Gallras senast 3 år efter sista kontakt/Bevaras Vid ett bevarande får originalhandlingen gallras efter inskanning till digital journal.	Anteckningar som skolkurator gör tillfälligt som stöd för minnet och inte förs i ordnad form kan gallras. Anteckningarna som är kronologiskt löpande förda under längre tid och sammanhållna kan betraktas som journaler och bör därför bevaras. Exempel på sådana handlingar kan vara utvecklingsdiagram och andra sammanställningar som görs löpande om elevers beteende eller mognad enligt <i>Vägledning för elevhälsan</i> och <i>SOU 2003:103 Sekretess i elevernas intresse</i> .

Handlingstyp	Medium	Sorteringsordning	Ansvarig/ Förvaring	Gallra/Bevara	Anmärkningar
Psykologiska undersökningar och utredningar	Papper (original)	Personnummer	Skolpsykolog, i dokumentskåp i journal och digitalt (journalssystem)	Gallras efter inskanning till digital journal.	<p>Testmaterial av betydelse för undersökning, bedömning, beslut, diagnos eller uppföljning bevaras. Testmaterial av tillfällig eller ringa betydelse kan gallras vid inaktualitet. Eventuellt testmaterial ska förvaras åtskilt i eget aktomslag i journalen, ange att materialet omfattas av sekretess enligt 17 kap, 4 § OSL på omslaget.</p> <p>Journaler från psykologisk insats får inte blandas samman med journaler från medicinsk insats eftersom det råder sekretess mellan dessa områden.</p> <p>Psykologens utlåtande, efter en skolpsykologisk utredning på skolan, kan läggas i den medicinska journalen när det anses gynna eleven och dennes skolgång. Psykologen tar upp detta med vårdnadshavarna för ett samtycke och gör en notering i elevens psykologiska journal.</p>
Psykologiska utlåtanden och bedömningar	Papper (original)	Personnummer	Skolpsykolog, i dokumentskåp i journal	Gallras efter inskanning till digital journal.	<p>Journaler från psykologisk insats får inte blandas samman med journaler från medicinsk insats eftersom det råder sekretess mellan dessa områden.</p> <p>Psykologens utlåtande, efter en skolpsykologisk utredning på skolan, kan läggas i den medicinska journalen när det anses gynna eleven och dennes skolgång. Psykologen tar upp detta med vårdnadshavarna för ett samtycke och gör en notering i elevens psykologiska journal.</p>

Handlingstyp	Medium	Sorteringsordning	Ansvarig/ Förvaring	Gallra/Bevara	Anmärkningar
Elevhälsans medicinska insatser - EMI (skolsköterskor, skolläkare)					
Journaler för medicinska insatser från Nackas kommunala skolor samt de friskolor där Barn- och elevhälsan har avtal	Papper (original) Digitalt (journalssystem)	Personnummer	Skolsköterska/ Elevhälsans medicinska insatsers (EMI) mellanarkiv	Bevaras Upprättade pappersjournaler bevaras på papper. Upprättade digitala journaler bevaras digitalt.	Lämnas till barn- och elevhälsans mellanarkiv: - 1 år efter eleven avslutat gymnasiet. - Journaler för elever som byter skola och som inte efterfrågas av nästa skola inlämnas till mellanarkivet. Handlingar i elevvårdsärenden som utgår från bestämmelser i skollagen ska ej arkiveras i journalen utan i elevakt, tex åtgärdsprogram. Journaler från psykologisk insats får inte blandas samman med journaler från medicinsk insats eftersom det råder sekretess mellan dessa områden. Psykologens utlåtande, efter en skolpsykologisk utredning på skolan, kan läggas i den medicinska journalen när det anses gynna eleven och dennes skolgång. Psykologen tar upp detta med vårdnadshavarna för ett samtycke och gör en notering i elevens psykologiska journal.
Handlingar i journaler för elevhälsans medicinska insatser (skolhälsovårdsjournaler)					
Rekvirerade journalkopior från behandlande läkare	Papper (kopia)	Personnummer	Skolsköterska	Gallras efter att all väsentlig information överförts till digital journal.	Gäller ej remissvar (se nedan), dessa skannas.
Meddelanden som legat till grund för ställningstaganden inom elevhälsans medicinska insats (EMI)	Papper (original)	Personnummer	Skolsköterska	Gallras efter att all väsentlig information överförts till digital journal.	Enstaka enkla åtgärder, ex. borttagning av suturer.
Meddelanden som legat till grund för ställningstaganden som avviker från praxis inom elevhälsans medicinska insats (EMI)	Papper (original)	Personnummer	Skolsköterska	Gallras efter inskanning till digital journal.	Exempelvis om vårdnadshavare avsäger sig elevhälsans medicinska insatser (EMI).

Handlingstyp	Medium	Sorteringsordning	Ansvarig/ Förvaring	Gallra/Bevara	Anmärkningar
Samtycke journal, blankett (kopia)	Papper (original)	Personnummer	Skolsköterska	Gallras efter inskanning till digital journal.	Originalen finns i skolpsykologens journal.
Specialistutlåtanden	Papper (kopia, original)	Personnummer	Skolsköterska	Gallras efter inskanning till digital journal.	Ex. psykologutlåtande, logopedutlåtande. Kan vara original.
Remissvar	Papper (original)	Personnummer	Skolsköterska	Gallras efter inskanning till digital journal.	Remissavsändaren ansvarar för att inkomna svar bevaras i journalen.
Hälsoprofiler	Papper (original)	Personnummer	Skolsköterska	Gallras efter överföring till checklista i digital journal.	Eleven fyller själv i ett formulär.
Hälsouppgiftsblanketter	Papper (original)	Personnummer	Skolsköterska	Gallras efter inskanning till digital journal.	Blankett fylls i av vårdnadshavare eller av myndig elev.
Finmotorisk perceptuell screening vid 6 års ålder, rit och klippmaterial. Vid avvikelser.	Papper (original)	Personnummer	Skolsköterska	Gallras efter inskanning till digital journal.	
Finmotorisk perceptuell screening vid 6 års ålder, rit och klippmaterial. Utan avvikelser.	Papper (original)	Personnummer	Skolsköterska	Gallras efter att resultatet förts in i journalen.	
Vaccinationsmedgivanden:					
Enstaka vaccinationsmedgivande, Vid nej från vårdnadshavare	Papper (original)	Personnummer	Skolsköterska	Gallras efter inskanning till digital journal.	(Nationella vaccinationsprogrammet).
Enstaka vaccinationsmedgivande, Vid ja från vårdnadshavare	Papper (original)	Personnummer	Skolsköterska	Gallras efter inskanning till digital journal.	(Nationella vaccinationsprogrammet).
Vaccinationsmedgivande vid oenighet mellan vårdnadshavare	Papper (original)	Personnummer	Skolsköterska	Gallras efter inskanning till digital journal.	

17 januari 2017

SAMMANTRÄDESPROTOKOLL
Kommunstyrelsens stadsutvecklingsutskott

§ 6

Dnr KFKS 2016/1157

Deltagande på externa arenor för stadsutveckling under 2017 och beslut om studieresa till Bilbao

Beslut

Kommunstyrelsens stadsutvecklingsutskott föreslår kommunstyrelsen fatta följande beslut.

Kommunstyrelsen noterar informationen om deltagande på externa arenor för stadsutveckling 2017.

Kommunstyrelsen beslutar om studieresa till Bilbao för att studera stadsutveckling och etablera ett utbyte för ordinarie ledamöter i stadsutvecklingsutskottet och kommunalråd.

Ärendet

För att lyckats med Nacka kommuns målsättningar kring bostadsbyggande och stadsutveckling är det viktigt att fortsätta att hålla intresset uppe för utvecklingen i hela Nacka, både hos befintliga Nackabor, framtida Nackabor och aktörer inom bostadsbyggande och stadsutveckling.




Utifrån utvärdering av tidigare års engagemang på olika stadsutvecklingsarenor så kommer prioriteringarna 2017 att vara: minskat deltagande på MIPIM i Cannes, partnerskap på både Business Arena Almedalen och Stockholm, utveckling av utbyte med Bilbao, utveckling av Nackas stadsbyggnadsdag samt fortsatt arbete inom ramen för *Konsten att skapa stad* för att fortsätta kommunicera och driva dialog om stadsutvecklingen i hela Nacka.

Handlingar i ärendet

Stadsledningskontorets tjänsteskrivelse den 3 januari 2017

Beslutsgång

Kommunstyrelsens stadsutvecklingsutskott beslutade i enlighet med stadsledningskontorets förslag.

Ordförandes signatur	Justerandes signatur	Utdragsbestyrkande
		

2017-01-03

TJÄNSTESKRIVELSE
KFKS 2016/1157

Kommunstyrelsen

Deltagande på externa arenor för stadsutveckling under 2017 och beslut om studieresa till Bilbao

Förslag till beslut

Kommunstyrelsen noterar informationen om deltagande på externa arenor för stadsutveckling 2017.

Kommunstyrelsen beslutar om studieresa till Bilbao för att studera stadsutveckling och etablera ett utbyte för ordinarie ledamöter i stadsutvecklingsutskottet och kommunalråd.

Sammanfattning

För att lyckats med Nacka kommuns målsättningar kring bostadsbyggande och stadsutveckling är det viktigt att fortsätta att hålla intresset upp för utvecklingen i hela Nacka, både hos befintliga Nackabor, framtida Nackabor och aktörer inom bostadsbyggande och stadsutveckling.

Utifrån utvärdering av tidigare års engagemang på olika stadsutvecklingsarenor så kommer prioriteringarna 2017 att vara: minskat deltagande på MIPIM i Cannes, partnerskap på både Business Arena Almedalen och Stockholm, utveckling av utbyte med Bilbao, utveckling av Nackas stadsbyggnadsdag samt fortsatt arbete inom ramen för *Konsten att skapa stad* för att fortsätta kommunicera och driva dialog om stadsutvecklingen i hela Nacka.

Ärendet

För att lyckats med Nacka kommuns målsättningar kring bostadsbyggande och stadsutveckling är det viktigt att fortsätta att hålla intresset uppe för utvecklingen i hela Nacka, både hos befintliga Nackabor, framtida Nackabor och aktörer inom bostadsbyggande och stadsutveckling.

Utifrån utvärdering av tidigare års engagemang på olika stadsutvecklingsarenor så kommer prioriteringarna 2017 att vara:



- Minskat deltagande på MIPIM fastighetsmessa i Cannes – två tjänstemän och ordförande i miljö- och stadsbyggnadsnämnden
- Partnerskap på Business Arena Almedalen – möjliggör för seminarier, mötesrum och engagemang på den mest aktiva arenan för stadsutveckling i Almedalen
- Partnerskap på Business Arena Stockholm – såsom tidigare visa på möjligheterna i Nacka med monter, deltagande på seminarier och ett starkare fokus på att få till möten som tidigare skett på MIPIM
- Etablering av utbyte med Bilbao där det finns ett ömsesidigt intresse från Nacka att lära mer om stadsutveckling och gestaltning från Bilbao, och från Bilbao att lära sig mer om Nackas kundvalssystem. Samarbetet etableras under 2017 med den för beslut föreslagna studieresan till Bilbao i maj 2017 för ordinarie ledamöter i stadsutvecklingsutskottet, kommunalråd och berörda direktörer.

Vidare kommer Nacka kommun att vidareutveckla formerna för Nackas stadsbyggnadsdag under 2017 samt aktiviteter inom ramen för *Konsten att skapa stad* för att fortsätta kommunicera och driva dialog om stadsutvecklingen i hela Nacka. Även fortsatt utbyte med andra städer, både i Sverige och i världen ingår i uppdraget för att fortsätta utveckla attraktiva livsmiljöer i hela Nacka.

Ekonomiska konsekvenser

Aktiviteter sker inom ramen för tidigare beslutade medel.

Lena Dahlstedt
Stadsdirektör

Klara Palmberg Broryd
Strategi- och förnyelsedirektör

2017-01-31

TJÄNSTESKRIVELSE
KFKS 2017/100

Kommunstyrelsen

Polisens medborgarlöften

Förslag till beslut

Kommunstyrelsen noterar Polismyndighetens medborgarlöften och att kommunen kommer att samverka med myndigheten utifrån dessa.

Kommunstyrelsen uppdrar till administrativa direktören Mats Bohman att underteckna skrivelsen om medborgarlöften med noteringen om att kommunens samverkan utgår från Polismyndighetens medborgarlöften.

Sammanfattning

Polisen och kommunen är överens om vikten av samverkan i det brottsförebyggande arbetet. Polismyndigheten arbetar med formen ”medborgarlöften”, som baserar sig på lokala fokusområden framtagna utifrån statistik, en trygghetsundersökning och lokala problembilder. Polisen vill att medborgarlöftena ska undertecknas av både företrädare för kommunen och polisen. Kommunstyrelsens brottsförebyggande råd har fastställt fokusområden med indikatorer och målvärden. Polisens medborgarlöften ligger i linje med de fokusområdena. För Nacka kommun innebär kommunens undertecknande att kommunen tagit del av medborgarlöftena och ser de som centrala för det brottsförebyggande arbetet.

Ärendet

Att kommunen är en trygg och säker plats att bo, leva, verka och vistas i är centralt för alla medborgare och företagare, och finns med som en del i kommunens övergripande mål. Alla nämnder och verksamheter bidrar inom ramen för sitt ansvar och uppdrag för att kommunen ska vara trygg och säker. Kommunstyrelsens brottsförebyggande råds uppdrag är att utveckla det brottsförebyggande arbetet och därigenom bidra till ökad trygghet i hela kommunen. Rådet initierar och stödjer lokalt arbete som utgår ifrån varierande problembilder som finns i respektive kommundel. Utifrån statistik, en trygghetsundersökning och problembilderna har rådet antagit fokusområden för det brottsförebyggande arbetet med indikatorer och målvärden. Vidare sker samverkan med fritidsgårdar, skola, polis, bibliotek, föreningslivet och andra ideella krafter. I Fisksätra/Saltsjöbaden samt Orminge finns det lokala arbetsgrupper för att stärka det förebyggande arbetet.



Samtidigt finns det från kommunens sida en oro för att den nya polisorganisationen inte riktigt har den omfattning som krävs för att möta de behov som finns för att kommunen ska vara en trygg och säker plats. Antal poliser som är tänkte att finnas i lokalpolisområdet är färre än före omorganisation, och det beror till stor del på att polisen valt att organisera sitt arbete annorlunda än tidigare, och lägga ansvar för en del uppgifter som tidigare låg lokalt på regional och central nivå. I praktiken är antalet poliser i närpolisområdet inte det som är tänkt.

Kommunen har sedan några år tillbaka ett gemensamt och strukturerat samarbete i det brottsförebyggande arbetet. Det inleddes redan före polisens omorganisation och drivits genom att det finns ett antal områden där det bedrivs ett konkret brottsförebyggande arbete. Andra myndigheter och företrädare för civilsamhället är med i några av grupperna. En av tankarna kopplad till polisens nya organisation var att ha arbetsgrupper inom områden där det finns ett behov utifrån lokala problembilder och statistik. Arbetet i grupperna har fortsatt under införandet av polisens nya organisation. Viss kraft tappades när det inte var klart hur polisen skulle vara representerad i de olika grupperna. Införandet av en kommunpolis för kommunen har bidragit till att arbetet i grupperna nu fått förnyad kraft. Polisen och kommunen är överens om vikten av samverkan i det brottsförebyggande arbetet.

Polisens medborgarlöften

Med det ovan sagda kommer nu frågan om vilka formella styrdokument som behövs för att reglera samverkan som redan fungerar i stora delar och vilken betydelse dessa dokument har. Som en del kopplat till polisens nya organisation ingår att polisen ska ha medborgarlöften. Varje lokalpolisområde ska ha medborgarlöften för var och en av de kommuner lokalpolisområdet verkar i. Nacka lokalpolisområde ska ha medborgarlöften för Nacka, Tyresö respektive Värmdö. Polisen vill att medborgarlöftena tas fram i samverkan med kommunen och undertecknas av behöriga företrädare för respektive organisation.

De medborgarlöften som tagits fram för Nacka kommun ligger i linje med de fokusområden som brottsförebyggande rådet antagit. Det finns som tidigare beskrivits arbetsgrupper kopplade till områdena. Sålunda finns det en röd tråd mellan kommunens fokusområden, polisens medborgarlöften och de arbetsgrupper som finns. Därtill är polisen och kommunen överens om att samverka i det brottsförebyggande arbetet och i det arbetet involvera andra myndigheter och civilsamhället.

Återstår gör nu frågan om den önskan polisen har om att medborgarlöftet ska undertecknas av både polisen och kommunen. Det knepiga i detta är att kommunen skulle skriva under ett dokument som polisen står för. Kommunen har inte efterfrågat eller tänkt att polisen skulle skriva under beslutet om fokusområden med indikatorer och målvärden, även om polisen genom kommunpolisen har varit delaktig i framtagandet av områdena. Det är även



viktigt att beakta att polisen respektive kommunen har sitt ansvar och uppdrag i det brottsförebyggande arbete utifrån lagar, regler och styrdokument. För att lösa detta dilemma har polisen utformat medborgarlöftena som framgår av bilagan. Kommunens undertecknande innebär att man tagit del av medborgarlöftena och ser dem som en viktig del i arbetet för en trygg och säker kommun.

Tidigare hantering av frågan

Som redan nämnts har brottsförebyggande rådet fattat beslut om fokusområden den 18/1 2017. Det är inom dessa områden som rådet kommer att följa, stödja och följa upp det brottsförebyggande arbetet. Detta arbete finns inplanerat i rådets årsklocka. Vid samma sammanträde presenterades och diskuterades polisens medborgarlöften. Brottsförebyggande rådet fattade följande beslut:

Brottsförebyggande rådet föreslår att kommunstyrelsen fattar följande beslut:
Nacka kommun noterar Polismyndighetens medborgarlöften och att kommunen kommer att samverka med myndigheten utifrån dessa. Kommunstyrelsen uppdrar till administrativa direktören Mats Bohman att underteckna skrivelsen om medborgarlöften med noteringen om att kommunens samverkan utgår från Polismyndighetens medborgarlöften.

Ekonomiska konsekvenser

Kostnaderna för att genomföra aktiviteter kopplade till fokusområden ingår i nämndernas och andra myndigheters budget.

Konsekvenser för barn

Två av fokusområdena berör barn och unga direkt – ungdomar och narkotika samt ungdomar i riskzon.

Bilagor

Polisens medborgarlöften
Fokusområden antagna av BRÅ
Protokollsutdrag från BRÅ sammanträden 18/1 2017

Mats Bohman
Administrativ direktör
Stadsledningskontoret



Polisens medborgarlöften i Nacka 2017

Medborgarlöften är en arbetsmetod som är starkt integrerad med polisens nya styrmodell och den lokala samverkan mellan polis och kommun. Medborgarlöftena har tagits fram i samråd med Nacka kommun och omfattar sex fokusområden. De bygger på information och analys som framkommit i medborgar- och medarbetardialog, trygghetsundersökningar samt brottsstatistik.

Det finns en röd tråd mellan medborgarlöftena, målsättningar för fokusområdena som kommunens brottsförebyggande råd antagit samt den överenskommelse om samverkan som finns mellan lokalpolisområdet Nacka och Nacka kommun.

Medborgarlöften 2017

- Under året är ett fokusområde ett gott **förebyggande arbete mot missbruk av narkotika bland unga**. Detta sker genom att genomföra narkotikaföreläsningar för föräldrar- och skolpersonal samt sprida relevant drogförebyggande information till skolor och föräldrar.
- Dessutom ska **ungdomar som är i riskzonen** att dras in i radikalisering inom våldsbejakande extremism identifieras. Detta ska göras genom kunskapshöjande utbildning för personal inom skola och fritid i samverkan med myndigheter och civilsamhället.
- Medborgare inom Nacka kommun ska uppleva att **tryggheten i livsmiljön** ökar. Polisen ska därför under året öka sin närvaro på platser där medborgare upplever störst otrygghet och kommunen ska genomföra trygghetsvandringar samt beakta trygghet i stadsplaneringen.

- Genom god samverkan mellan lokala arbetsgrupper, boenden och polis ska grannsamverkan fortsätta implementeras i Nacka kommunområde. Detta för att **förebygga inbrott i bostad**.
- Medborgare som blivit **utsatta för brott** ska få adekvat stöd, skydd och hjälp. Ett förebyggande arbete för att förhindra brott i nära relation ska genomföras i form av fortsatt införande av Huskurage hos bostadsbolagen och inom bostadsrättsföreningarna.
- Genom hastighetskontroller och informationskampanjer på utvalda gator och vägar ska medelhastigheten sänkas och därmed bidra till en **trygg och säker trafikmiljö**.

Polisen och kommunen är överens om att tillsammans bedriva ett brottsförebyggande arbete. Utgångspunkten i denna samverkan är att polisen respektive kommunen har sitt ansvar och uppdrag utifrån lagar, regler och styrdokument. Det är genom god samverkan där andra myndigheter och civilsamhället involveras som ett systematiskt arbete för ett tryggt och säkert Nacka kan bedrivas.

Resultatet av arbetet inom fokusområdet kommer att följas upp i kommunens brottsförebyggande råd, vid samverkansmöten mellan polisen och kommunen samt i de arbetsgrupper som finns.

Kommunen har tagit del av polisens medborgarlöften och ser dem som centrala i arbetet för en trygg och säker kommun.

Nacka 2017 -

Marie Hummer
Lokalpolisområdeschef
Nacka lokalpolisområde

Mats Bohman
Administrativ direktör
Nacka kommun

Fokusområden BRÅ 2017-2019



Ungdomar och narkotika			
Fokusområde	Indikator	Målvärde 2017, 2018, 2019	Exempel på aktiviteter
Gott förbyggande arbete mot missbruk av narkotika.	Antal ungdomar som missbrukar narkotika ska minska.	Missbruk av narkotika skall minska med 5 % per år.	Information, föreläsningar, enkäter
Inbrott i bostad			
God samverkan med lokala arbetsgrupper, boenden och polis för att förebygga inbrott i bostad.	Minskat antal inbrott i bostad	Minskning med 5 % per år	Grannsamverkan Samverkan med fastighetsbolag Riktade insatser
Trygghet i livsmiljön			
Livsmiljön upplevs som trygg och säker	Medborgarna upplevelse av trygghet i livsmiljön ska öka	Trygghetsindex: 1,40 år 2018	Trygghetsvandringar Beakta trygghet i stadsplaneringen
Brottsoffer			
Brottsutsatta får adekvat stöd, skydd och hjälp.	Andel brottsoffer som anser att de får stöd och hjälp	Ska tas fram	Brottsofferstödjare Huskurage
Ungdomar i riskzon (våldsbejakande extremism)			
Hög kunskap och förmåga samt god samverkan för att motverka ungdomar radikaliserar eller hamnar i grov kriminalitet.	Inga ungdomar i riskzon ska hamna i grov kriminalitet eller dras till våldsbejakande extremism.	Ska tas fram	Fortbildning Samverkan mellan kommun, polis och civilsamhälle Stödinsatser för ungdomar i riskzon
Trafik			
Hög trafiksäkerhet på kommunens gator och vägar	Sänkt medelhastighet på Saltsjöbadsleden och utanför skolor.	Minskning med 5 % per år	Hastighetskontroller Information till medborgare

18 januari 2017

SAMMANTRÄDESPROTOKOLL
Brottsförebyggande rådet (BRÅ)

§ 1

Fokusområden och medborgarlöften för det brottsförebyggande arbetet

Beslut

1. Brottsförebyggande rådet antar förslaget till fokusområden, indikatorer och målvärden i det brottsförebyggande arbetet.

2. Brottsförebyggande rådet beslutar om ett tillägg till fokusområden, indikatorer och målvärden i det brottsförebyggande arbetet i form av följande övergripande ambition: Nacka kommuns brottsförebyggande arbete syftar till en trygg kommun för medborgarna i Nacka där antalet brott minskar, andelen upplarade brott ökar och där polisen i Nacka som ett minimum ges de resurser som har ingått i förutsättningarna för den nya polisorganisationen.

3. Brottsförebyggande rådet föreslår att kommunstyrelsen fattar följande beslut: Nacka kommun noterar Polismyndighetens medborgarlöften och att kommunen kommer att samverka med myndigheten utifrån dessa. Kommunstyrelsen uppdrar till administrativa direktören Mats Bohman att underteckna skrivelsen om medborgarlöften med noteringen om att kommunens samverkan utgår från Polismyndighetens medborgarlöften.

Ärendet




Det har identifierats sex områden som är centrala i det brottsförebyggande arbetet. Det bygger på vad som framkommit i medborgardialoger, en trygghetsundersökning, statistiska och lokala problembilder. Områdena är formulerade i sex fokusområden som det kopplas indikatorer och målvärden till. Därmed finns en politisk styrning för det brottsförebyggande arbetet. Kopplat till fokusområden är det förslag till medborgarlöften en viktig del i polisens arbete. Medborgarlöftena föreslås antas av kommunen och polisen tillsammans. Den konkreta samverkan mellan kommunen och polisen tillsammans med andra myndigheter och företrädare för civilsamhället finns reglerat i sex underbilagor.

Handlingar i ärendet

Tjänsteskrivelse daterad 10 januari 2017

Bilaga 1 - Förslag till medborgarlöften 2017

Bilaga 2 - Fokusområden indikatorer BRÅ 2017-2019

Ordförandes signatur	Justerandes signatur	Utdragsbestyrkande
		

18 januari 2017

SAMMANTRÄDESPROTOKOLL
Brottsförebyggande rådet (BRÅ)

Yrkande

Ordförande Tobias Nässén lämnade följande yrkande

1. Brottsförebyggande rådet antar förslaget till fokusområden, indikatorer och målvärden i det brottsförebyggande arbetet.
2. Brottsförebyggande rådet beslutar om ett tillägg till fokusområden, indikatorer och målvärden i det brottsförebyggande arbetet i form av följande övergripande ambition: Nacka kommuns brottsförebyggande arbete syftar till en trygg kommun för medborgarna i Nacka där antalet brott minskar, andelen uppklarade brott ökar och där polisen i Nacka som ett minimum ges de resurser som har ingått i förutsättningarna för den nya polisorganisationen.
3. Brottsförebyggande rådet föreslår att kommunstyrelsen fattar följande beslut: Nacka kommun noterar Polismyndighetens medborgarlöften och att kommunen kommer att samverka med myndigheten utifrån dessa. Kommunstyrelsen uppdrar till administrativa direktören Mats Bohman att underteckna skrivelsen om medborgarlöften med noteringen om att kommunens samverkan utgår från Polismyndighetens medborgarlöften.

Beslutsgång




Brottsförebyggande rådet beslutade i enlighet med Tobias Nässéns yrkande.

Protokollsanteckningar

Tobias Nässén (M) och Inger Davidsson (KD) lät anteckna följande till protokollet.

”Ett strukturerat arbete på det brottsförebyggande området är viktigt för att nå målet om attraktiva och trygga livsmiljöer i hela Nacka, och en del för att nå detta är de fokusområden och indikatorer som BRÅ nu beslutat om.

En annan del är en fortsatt god samverkan med Polisen. För att nå målet om en ökad trygghet och ett minskat antal brott behövs både kommunens och Polisens brottsförebyggande arbete, och Polisens insatser för att beivra brott och hindra att brott begås. Mot den bakgrunden vill vi understryka vikten av att Nacka lokalpolisområde minst ges den bemanning som var planerad vid införande av Polismyndighetens nya organisation.

Ordförandes signatur	Justerandes signatur	Utdragsbestyrkande
		

18 januari 2017

SAMMANTRÄDESPROTOKOLL
Brottsförebyggande rådet (BRÅ)

Intentionerna för Nacka Lokalpolisområde i den nya polisorganisationen var att det skulle beså av 14 grupper med 8-12 personer i varje grupp. Av dessa 14 grupper skulle 10 vara bemannade med poliser för yttre tjänst som uteslutande skulle jobba med brottsförebyggande verksamhet och uttryckning i team. Det motsvarade tre grupper i Tyresö, tre i Värmdö och fyra i Nacka, och fyra grupper som var avsedda att arbeta med utredning och lagföring, där en skulle vara mer inriktad mot narkotika, en mot ungdomsärenden och två mot mängdbrott.

Totalt skulle de vara ca 140 i lokalpolisområdet fördelat på 40 personer på utredning och lagföring och 100 på brottsförebyggande och ingripande verksamhet, plus tre kommunpoliser, en lokalpolisområdeschef och eventuella stödfunktioner (ledningsstöd, vaktmästare mm). Under hösten 2016 var motsvarande antal ca 100 st.

Sett till utvecklingen under det år som gått från den 1 november 2015 då polisen gick in i Nyläge 2, till hur situationen såg ut ett år senare så hade det totala antalet poliser minskat med 20 procent (från 142 till 114 st).



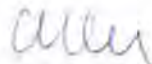
Fördelningen mellan de olika arbetsgrupperna beskrivs i nedanstående tabell

	01-nov-15	09-sep-16
Utredning och lagföring	43	36
Brottsförebyggande och ingripande verks.	74	52
Stöd och service	25	25
Summa	142	114

Störst procentuell minskning kan vi alltså se inom den brottsförebyggande och ingripande-verksamheten (30 procent).

En av flera negativa konsekvenser för Nacka kommuns räkning är att färre poliser finns i Fisksätra och att flera medborgare ser tecken på ett ökat drogmissbruk där försäljning av droger sker mer öppet än tidigare. Vi kan också se i den trygghetsundersökning som genomförts i Nacka kommun att medborgare i Fisksätra upplever en lägre grad av trygghet än på flera andra håll i kommunen.

Vi ser positivt på den nya rollen som kommunpolis, vilken möjliggör en tät kontakt och samarbete med polisen på lokalpolisområdesnivå, men vill tydligt redovisa våra krav på Polismyndigheten nationellt att leva upp till det som utlovades i polisreformen, särskilt vad gäller bemanning av tillräckligt många poliser som kan göra skillnad och vara synliga på gator och torg i Nackasamhället.”

Ordförandes signatur	Justerandes signatur	Utdragsbestyrkande
		

2017-01-16

TJÄNSTESKRIVELSE
KFKS 2016/1071

Kommunstyrelsen

Utreda möjligheten att göra Neglinge skola till F-6-skola

Politikerinitiativ den 28 november 2016 av Sidney Holm (MP), Khashayar Farmanbar (S) och Rolf Wasteson (V)

Förslag till beslut

Kommunstyrelsen noterar att Valfärd skola startar årskurs 6 på Neglinge skola i enlighet med beslut fattat i verksamhetsutskottet den 29 november 2016.

Ärendet

Ett politikerinitiativ inkom till kommunstyrelsen den 28 november 2016 med förslag om att utreda möjligheten för Neglinge skola att starta årskurs 6.

I ärendet KFKS 2016/1018 "Årskurs 6 Neglinge skola" fattade verksamhetsutskottet beslut den 29 november 2016, som uppfyllde intentionerna bakom förslaget i politikerinitiativet.

Utan ytterligare beredning i verksamhetsutskottet föreslås kommunstyrelsen därför notera informationen att Valfärd skola startar årskurs 6 på Neglinge skola.

Bilaga

Kommunstyrelsens verksamhetsutskott den 29 november 2016 § 68

Valfärd skolas tjänsteskrivelse den 21 november 2016

Politikerinitiativ

Görel Petersson

Juridik- och kanslienheten

29 november 2016

SAMMANTRÄDESPROTOKOLL

Kommunstyrelsens verksamhetsutskott

§ 68

Dnr KFKS 2016/1018

Årskurs 6 Neglinge skola

Beslut

Kommunstyrelsens verksamhetsutskott noterar information om att Valfärd skola startar årskurs 6 på Neglinge skola.

Detta beslut fattas med stöd av punkten 93 i kommunstyrelsens delegationsordning.

Ärende

Valfärd skola har fattat ett strategiskt beslut att skapa ett sammanhållet låg- och mellanstadie på Neglinge skola. Detta beslut innebär att skolan kommer driva även årskurs 6 i skolans lokaler. En av skolans enplans paviljonger ersätts enligt beställning med en tvåvåningsbyggnad. Valfärd skola har under våren 2016 beställt en tvåvåningsbyggnad vilket möjliggör denna strategiskt viktiga satsning.

Handlingar i ärendet

Valfärd skolas tjänsteskrivelse den 21 november 2016

Yrkanden

Khashayar Farmanbar (S) yrkade bifall till Valfärd skolas förslag.

Beslutsgång

Kommunstyrelsens verksamhetsutskott beslutade i enlighet med Khashayar Farmanbars yrkande.

Protokollsanteckningar

Hans Peters lät anteckna följande för Centerpartiets verksamhetsutskottsgrupp.

”Tack vare engagerade barn, föräldrar och skolpersonal samt uppbackning från Centerpartiet och andra partier står det nu klart att det kommer att byggas till lokaler för årskurs 6 i Neglinge skola. Detta från höstterminen 2017. Vi hoppas att detta ska fungera bra och att alla blir nöjda.”

Tobias Nässén lät anteckna följande för Moderaternas verksamhetsutskottsgrupp.

Ordförandes signatur	Justerandes signatur	Utdragsbestyrkande

29 november 2016

SAMMANTRÄDESPROTOKOLL

Kommunstyrelsens verksamhetsutskott

”Moderaterna välkomnar att Neglinge skola byggs till så att skolan även kommer att omfatta årskurs 6. Det är naturligt att eleverna kan gå i samma skola fram till årskurs 6 och det har flera olika positiva effekter för elevernas skolgång och kunskapsinhämtning.

Av den information som Valfärd skola givit tidigare så har man arbetat med denna inriktning sedan ganska länge tillbaka, och det är också den inriktning som flera föräldrar till elever på skolan fört fram och inget politiskt parti har såvitt vi känner till haft någon annan uppfattning. Moderaterna står också sedan länge bakom vår inriktning att så många beslut som möjligt som berör vardagen på Nackas olika skolor ska kunna fattas av lärare, skolledning och av skolanordnare såsom i detta fall Valfärd skola.

Innan alla olika besked om vad detaljplanen medger och andra saker gällande paviljonger med mera varit bekräftade är det svårt att ge konkret information, men nu har rektor kunnat informera elever och föräldrar.

Det gäller nu att på olika sätt kvalitetssäkra processen framåt så att det inte uppstår förseningar utan att elever kan starta årskurs 6 på Neglinge skola i augusti 2017.”

Sidney Holm (MP), Khashayar Farmanbar (S) och Rolf Wasteson (V) lät gemensamt anteckna följande.

”Vi tycker det är mycket bra att Alliansen nu efter påtryckningar och ett politikerinitiativ från den rödgröna oppositionen äntligen bestämt sig för att utöka Neglinge skola med årskurs 6. Det är dock trist att beslutet kom så sent på höstterminen. Tyvärr har 27 elever lämnat skolan bara i år p.g.a. att det tidigare inte planerats för någon årskurs 6 de närmsta åren.”

- - - - -

Ordförandes signatur	Justerandes signatur	Utdragsbestyrkande
----------------------	----------------------	--------------------

2016-11-21

TJÄNSTESKRIVELSE
KFKS 2016/1018

Kommunstyrelsens verksamhetsutskott

Årskurs 6 Neglinge skola

Förslag till beslut

Kommunstyrelsens verksamhetsutskott noterar information om att Valfärd skola startar årskurs 6 på Neglinge skola.

Detta beslut fattas med stöd av punkten 93 i kommunstyrelsens delegationsordning.

Sammanfattning

Valfärd skola har fattat ett strategiskt beslut att skapa ett sammanhållet låg- och mellanstadie på Neglinge skola. Detta beslut innebär att skolan kommer driva även årskurs 6 i skolans lokaler. En av skolans enplans paviljonger ersätts enligt beställning med en tvåvåningsbyggnad. Valfärd skola har under våren 2016 beställt en tvåvåningsbyggnad vilket möjliggör denna strategiskt viktiga satsning.

Ärendet

Neglinge skola ligger i Saltsjöbaden. På Neglinge skola finns idag årskurserna F-5. Den pedagogiska plattformen bygger på maximal utveckling, reellt inflytande, trygghet, ordning och arbetsro samt individuell utvecklingsplan och skriftlig information. Skolan vill skapa en trygg, utmanande och rolig mötesplats med sikte på framtiden för alla barn och vuxna varje dag.

Valfärd skola har tillsammans med rektor på Neglinge skola fattat ett strategiskt beslut att skapa ett sammanhållet låg- och mellanstadie på skolan, detta för att skapa en bibehållen kedja i undervisningen. Detta beslut innebär att skolan driver även årskurs 6 i skolans lokaler. Valfärd skola har under våren 2016 beställt en tvåvåningsbyggnad vilket möjliggör denna strategiskt viktiga satsning. Skolans nuvarande lokaler möjliggör ej detta beslut därför är lokalförändringarna av avgörande betydelse för att årskurs 6 skall bli verklighet.

Valfärd skola har för avsikt att starta med årskurs 6 på Neglinge skola till höstterminen 2017.



Ekonomiska konsekvenser

Neglinge skolas elever kommer att ha möjlighet att gå kvar i skolan även i år 6 och detta påverkar ekonomin positivt. Eleverna stannar kvar i skolan ett år längre och det ger skolan ökade intäkter på totalen. Stordriftsfördelar, både med hänsyn till personal och större lokaler, skapar ekonomiska möjligheter. Neglinge skola har lämnat en budget i balans (+/- 0) för 2017. Den strategiska satsningen hjälper skolan att klara en budget i balans.

Konsekvenser för barn

Neglinge skola får med detta beslut möjlighet att bedriva en sammanhållen kvalitativ utbildningskedja från lågstadiet upp till hela mellanstadiet. Valfärd skola ser denna förändring som en positiv satsning för elevernas skolgång i närområdet.

Bilagor

Inga bilagor

Helena Ekwall
Chef verksamhetsstöd
Valfärd skola



Gör Neglinge skola till F-6

Politikerinitiativ

Neglinge skola drivs av Nacka kommun och rymmer sedan 2009 årskurserna F-5. Skolan har väldigt hög andel nöjda föräldrar och den visar goda studieresultat.

Både föräldrar och elever har uttryckt önskan om att skolan även ska få en årskurs 6. Eftersom det är i årskurs 6 elever börjar få betyg lämnar stor del av eleverna skolan i förtid för att istället gå i en skola där de kan gå ända fram till dess.

Detta drabbar skolans verksamhet, eftersom det blir svårt att planera verksamheten och finansiering för de elever som lämnar ger ekonomiska konsekvenser.

Vi i Socialdemokraterna och Miljöpartiet håller med om att det vore önskvärt ur många aspekter, både för eleverna som får kontinuitet i sin skolgång och inte behöver lämna en skola de trivs bra i, och för skolan som inte riskerar att förlora elever i förtid.

Därför föreslår Socialdemokraterna och Miljöpartiet att kommunstyrelsens verksamhetsutskott utreder möjligheten att göra Neglinge skola till en F-6 skola.

Khashayar Farmanbar (S)

Sidney Holm (Mp)

Rolf Wasteson (V)