

Mellan Nacka kommun, org. nr. 212000-0167, ("**Kommunen**") och Stockholm Exergi AB org. nr. 556016-9095, ("**Bolaget**"), nedan tillsammans benämnt "**Parterna**", har träffats följande

## GENOMFÖRANDEAVTAL

### för gatu- och ledningsutbyggnad inom Orminge centrum

nedan benämnt "**Avtalet**" eller "**detta avtal**"

### § 1 Bakgrund

Ett detaljplaneprogram för Orminge centrum antogs hösten 2015 med mål om ett levande, tryggt och attraktivt stadsdelscentrum för boende, besökare och företag samt utveckling av Orminges karaktär och identitet. Planprogrammet är tänkt att skapa förutsättningar för att fler resor ska ske med kollektivtrafik, cykel eller till fots.

I planprogrammet föreslås ca 1 300 tillkommande bostäder och ca 29 000 kvm tillkommande verksamheter. En utökad bussterminal föreslås längst Kanholmsvägen. I samband med genomförandet av planprogrammet för Orminge centrum behöver Kommunen bygga ut en del av de allmänna anläggningarna genom att bland annat bredda Kanholmsvägen och Edövägen, förlänga Utövägen fram till Mensättravägen och anlägga tre nya cirkulationsplatser. Dessa åtgärder föranleder att en del av Bolagets ledningar behöver omförläggas. Det finns även ledningar som behöver nyläggas i kommunal mark till följd av att privata fastighetsägare vill utveckla sin mark.

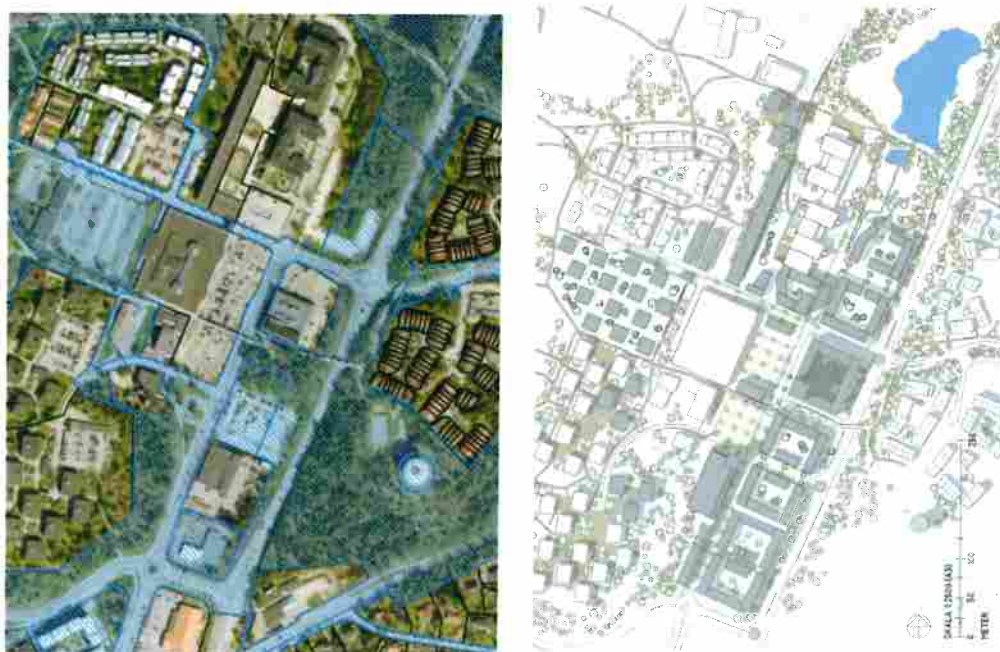

1. Ortofoto med blåmarkerad kommunalägd mark.

## 2. Illustrationsbild av tillkommande bebyggelse.

Under våren 2017 har en teknisk förstudie genomförts av Ramböll Sverige AB som även inkluderat en ledningssamordning av alla ledningsägare inom det berörda området. Nya sträckningar för Bolagets ledningar har i samråd med Bolaget föreslagits.

I enlighet med ledningssamordningen planeras omläggning av Bolagets fjärrvärmeledningar inom fastigheten Orminge 60:1 som ägs av Kommunen. Bolaget har även intresse av att nylägga ledningar i kommunal mark till följd av att privata fastighetsägare ska utveckla mark där Bolaget idag har befintliga ledningar.

## § 2 Giltighet och ikraftträdande

Detta avtal börjar löpa från och med dagen för båda Parternas undertecknande och gäller till och med dagen för godkänd slutbesiktning av markentreprenaden.

## § 3 Förutsättningar

Parterna har tecknat markavtal den 15 januari 2018 (**Markavtalet**), vilket utgör grund för detta avtal. Detta avtal syftar till att tydliggöra ansvar och kostnader för respektive Part samt hur samordningen mellan Parterna ska ske i samband med om- och nyläggning av Bolagets ledningar i Orminge centrum.

## § 4 Gatu- och ledningsarbeten

### § 4.1 Omfattning och tidplan

Detta avtal omfattar projektering, upphandling och utförande av gatu- och ledningsarbeten avseende Bolagets fjärrvärmeledningar samt eventuella provisorier.

Den geografiska avgränsningen av entreprenaden framgår av **bilaga 1** (Översikt planområde med entreprenadindelning).

För projektet har en översiktlig tidplan upprättats, se **bilaga 2** (Tidplan).

Detaljerade tidplaner upprättas av kommunen eller dess markentreprenör och ska skriftligen godkännas av Bolaget för respektive etapp. I de detaljerade tidplanerna ska viktiga tidpunkter/milstolpar definieras. De detaljerade tidplanerna signeras och bilägs avtalet i efterhand, dock alltid före start av aktuell etapp.

### § 4.2 Samordning

Kommunen och Bolaget ska samordna sina arbeten inom projektet. Kommunen och Bolaget ska träffas för en genomgång av projektet innan projekteringen påbörjas. Vid genomgången ska även klargöras hur Bolagets deltagande i projektets mötesserier ska ske.

Kommunen ansvarar för Kommunens och Bolagets gemensamma markarbeten, kallad "markentreprenaden".

Bolaget ansvarar för nyläggning och omläggning/flyttning av ledningar med därtill hörande anordningar, nedan kallad "ledningsentreprenaden".

Kommunen och Bolaget ska samverka för att omläggning av Bolagets anläggningar ska kunna ske med så få driftavbrott som möjligt.

Parterna är överens om följande mål för genomförandet:

- Utbyggnad ska ske samordnat
- Kollektivtrafikens framkomlighet ska prioriteras
- Gående och cyklister ska ha god framkomlighet genom hela genomförandet.
- Påverkan på handel och boende ska minimeras.

För att nå uppställda mål krävs samordning och en gemensam ambition om att lösa eventuella problem i genomförandet på bästa sätt. Frågor som inte kan hanteras i samordningen i nom projektets mötesserier förs över till separata möten för att inte hindra framdriften.

### **§ 4.3 Projektering**

Kommunen och Bolaget svarar för projektering av sina respektive anläggningar vilka är definierade i Markavtalet.

### **§ 4.4 Upphandling**

Kommunen ansvarar för framtagande av upphandlingsdokument för markentreprenaden. Kommunen ansvarar för upphandlingen av markentreprenaden. Kommunen avser upphandla strategisk partner för projektering och genomförande av markarbeten i Orminge. Kommunen samordnar projekteringshandlingarna inför genomförande av markentreprenaden. Detta ska ske i samråd med Bolaget och utformas så att Kommunens och Bolagets respektive kostnader kan särskiljas.

Bolaget ansvarar för upphandling av ledningsentreprenaden.

### **§ 4.5 Utförande av markentreprenaden**

Kommunen ansvarar för bygglledning, byggmöten och ekonomimöten samt är kontraktsombud. Bolaget ska ges möjlighet att delta i bygg- och samordningsmöten samt för bolaget andra relevanta tillfällen. Bolaget ska delta aktivt i samordningsmöten och ansvarar för att de uppgifter Bolaget tillhandahåller Kommunen är riktiga.

Ändrings- och tillägsarbeten redovisas på byggmöten och/eller vid separata ekonomimöten. Bolaget ska kontinuerligt skriftligen få information om de tillägg som berör Bolagets delar i markentreprenaden via byggmötesprotokoll, underrättelser samt listor över ändrings- och tillägsarbeten.

Vid varje entreprenad och/eller deletapp ska en syn på plats göras mellan av Kommunen utsedd representant för markentreprenad och en av Bolaget utsedd representant för att säkerställa förutsättningarna för ledningsentreprenaden. Bolaget är medvetet om att flera arbeten kan pågå parallellt inom arbetsområdet och att sådan syn kan göras gemensamt med andra ledningsägare och aktörer. Protokoll från syn ska godkännas av båda Parter.

Kommunen och Bolaget utövar var och en teknisk kontroll av sin respektive entreprenad.

Besiktning av markentreprenaden ska utföras av besiktningsman som utses av Kommunen.

Garantitid fastställs i upphandlingsdokumentet till markentreprenaden.

Under markentreprenadens garantitid ska Kommunen och Bolaget ansvara för sina respektive anläggningar inklusive drift och underhåll. Eventuella fel och skador ska skyndsamt, skriftligen anmälas till Kommunens kontraktsombud, som ska framföra detta till entreprenören.

#### **§ 4.6 Ändrings- och tilläggsarbeten till följd av felprojektering**

Ändrings- och tilläggsarbeten orsakade av felprojektering bekostas av den Part som ansvarar för respektive projektering.

### **§ 5 Ekonomi**

#### **§ 5.1 Nyläggning av ledning**

Bolaget ansvarar för samtliga kostnader för ledningsentreprenaden. Bolaget ska stå för den del av kostnaden för markentreprenaden som avser Bolagets nyläggning av ledningar/anordningar. Vid samordnat arbete svarar Kommunen för obundet och bundet bärlager samt slitlager som framgår av **bilaga 3** (Planskiss/ritning för typsektion nyläggning)

Bolaget ska ersätta Kommunen för administration, teknisk kontroll och byggledning med 10 % på Bolagets andel av markentreprenadkostnaden. Bolaget ska även ersätta Kommunen för gemensamma kostnader med 12 % på Bolagets andel av markentreprenadkostnaden. Till gemensamma kostnader hör kostnader som är en förutsättning för att genomföra entreprenaden, t ex sammanställning av förfrågningsunderlag, riskanalys, fastighetsbesiktning, vibrationsmätning, trafikanordningar mm.

Respektive Part svarar för sina ÄTA-arbeten.

## § 5.2 Omläggning/flyttning av ledning

Vid omläggning/flyttning av ledning ska kommunen ersätta bolaget för verifierade kostnader som är direkt förknippade med omläggningen/flytten, med en procentuell avskrivning beroende på ledningens ålder. Är ledningen mellan 0 till 5 år gammal ska kommunen bekosta 100%. Är ledningen 50 år gammal eller äldre ska kommunen bekosta 0%. Mellan 6 till 50 år tillämpas rak avskrivning. År 6 är avskrivningen 12%.

Som underlag i kostnaden får bolaget räkna in planering, projektering, projektledning, byggledning, material, montage, isolering, nätomkopplingar inklusive provisoriska pannor (MPC), oförstörande provning, inmätning och dokumentation, provisorier, bevakning och markarbeten i den mån de utförs av bolaget.

Bolaget bekostar alltid eventuell standardhöjning.

Vid samordnat arbete svarar Kommunen för obundet och bundet bärlager samt slitlager som framgår av **bilaga 4** (Planskiss/ritning för typsektion omläggning/flyttning)

Respektive Part svarar för sina ÄTA-arbeten.

Om Kommunen så begär, ska Bolaget utföra och bekosta rivning av befintlig ledning i samband med omläggning/flytt av ledning samt sanering och omhändertagande av miljöfarliga ämnen i egna ledningar/anordningar och föroreningar i övrigt som kan härledas till Bolagets verksamhet. Kommunen svarar, vid rivningar av ledningar, för maskinschakt (friläggning) av de ledningar som ska rivas och återställande av mark i de fall Kommunen ska utföra schakt för egna arbeten på platsen. Bolaget svarar dock för eventuella merkostnader på grund av föroreningar i massor som kan härledas till Bolagets verksamhet.

Bolaget ska stå för kostnaden att flytta eller ändra ledningar, trafikanordningar eller andra anläggningar som tillhör kommunen under förutsättning att det inte är på kommunens begäran som flytten eller ändring ska utföras. Kommunen ska i vilket fall bekosta den eventuella standardhöjning som detta resulterar i.

## § 5.3 Provisorier

Kommunen och Bolaget ska gemensamt arbeta för att begränsa behovet av provisorier.

Om provisorier erfordras vid omläggning/flyttning av anläggning för att tillse att kunder inte blir utan fjärrvärmeförsörjning ska Bolaget redovisa dessa kostnader tillsammans med övriga flyttkostnader som ska fördelas mellan kommunen och bolaget enligt vad som anges i §5.2.

Med provisorier avses ledningar som krävs för att under ledningsentreprenadens byggtid klara leveransåtagande mot kund.

## § 5.4 Fakturering

Kommunen ansvarar för betalning av fakturor för markentreprenaden och fördelar kostnaderna mellan Kommunen och Bolaget.

Bolaget ansvarar för betalning av fakturor för ledningsentreprenadens kostnader, tillhandahållet material och eventuellt egna markarbeten och fördelar dessa kostnader och kostnader för eget arbete mellan Kommunen och Bolaget.

Fakturaunderlaget på ändrings- och tilläggsarbeten som berör den ena Parten ska granskas och godkännas av den andra Parten innan faktura får skickas.

Respektive Part fakturerar efter utfört arbete som stäms av mot en betalplan eller uppmätta mängder. Preliminär fördelning redovisas i **bilaga 5** (Kostnads-/ekonomifördelning). Förutses avvikelser i kostnadsuppskattningen som kan bli väsentliga ska detta anmälas till motparten utan dröjsmål. Sådan avvikelse ska vara sakligt motiverad för att godtas. Kostnaderna slutregleras när slutbesiktning är godkänd. Entreprenadkostnaderna kan komma att justeras på grund av mängdregleringar samt ändringar och tillägg. Samtliga kostnader inklusive mängdregleringar, ändrings- och tilläggsarbeten, tillhandahållet material mm. summeras för respektive ledningssträcka snarast efter färdigställandet och regleras i enlighet med detta avtal jämte bilagor.

Betalningstiden är trettio dagar efter fakturadatum.

## § 5.5 Vite

Om endera Part inte håller de tidpunkter/milstolpar för aktuell etapp som omnämns i §4.1 sista stycket ovan blir denne ersättningskyldig för de merkostnader som detta eventuellt orsakar den andra Parten.

Med merkostnader avses enbart entreprenörs stilleståndskostnad, det vill säga kostnaden för material, verktyg, maskiner, trafikordningar och personal som redan beställts, men inte kunnat nyttjas. Merkostnader avser även extra kostnader som kan tillkomma på grund av att arbetet inte kunnat utföras på planerad tid, såsom kostnad för förlängning av tillstånd med mera.

Ersättning sker mot uppvisade verifikat för merkostnader. Dock maximalt 10% av entreprenadsumman hos den Part som orsakat förseningen. Parterna ska aktivt arbeta för att minimera sådana merkostnader.

För det fall respektive Parts avtalsparter, med vilken avtal för aktuellt projekt finns tecknat, orsakar motpart merkostnader på grund av att den avtalsparten inte följt tidpunkter/milstolpar i den detaljerade tidplanen som omnämnd i § 4.1 ovan ska den Part ersätta merkostnaden.

Ovan gäller om Parterna inte skriftligen kommer överens om något annat.

## **§ 6 Ändringar och tillägg**

Ändringar och tillägg till detta avtal ska upprättas skriftligen och undertecknas av båda Parter.

## **§ 7 ABT och AB**

I den mån inte annat framgår av detta avtal gäller de versioner av ABT eller AB som gällde vid respektive entreprenadkontrakt.

## **§ 8 Tvist**

Tvist angående tolkning och tillämpning av detta avtal ska avgöras av allmän domstol enligt svensk rätt och på Kommunens hemort.

## **§ 9 Överlåtelse**

Detta avtal får inte utan Kommunens skriftliga medgivande överlåtas på annan.

## **§ 10 Force Majeure**

Om fullgörelse av avtalsförpliktelser hindras eller försvåras av någon omständighet – såsom krig, uppror eller upplopp, arbetskonflikt, myndighets beslut eller åtgärd, eldsvåda, naturkatastrof, sabotage, olyckshändelser, ogynnsamma kommunikations- eller väderleks-förhållanden – som en Part inte skäligen kunnat förutse vid tiden för detta avtals tecknande och vars följder inte heller skäligen kunnat undvikas eller övervinnas ska denne Part i motsvarande mån befrias från sin förpliktelse att fullgöra åtaganden enligt detta avtal.

För att Part ska ha rätt att anföra gällande befrielsegrund enligt ovan ska denne Part underrätta motparten om att sådan omständighet inträffat. Underrättelse ska ske utan oskäligt uppehåll efter det att Parten insåg eller bort inse att omständighet som kan åberopas som befrielsegrund föreligger.

Sedan befrielsegrund upphört ska motparten underrättas härom samt om möjligt även informeras om när av befrielsegrunden uppskjutna åtgärder kommer att vidtas.

\* \* \* \* \*

Detta avtal har upprättats i två likalydande exemplar av vilka parterna tagit var sitt.

Nacka den

Stockholm den 27 februari 2018

För Nacka kommun

För Stockholm Exergi AB

---

Personuppgift borttagen

---

Namnförtydligande

---

Namnförtydligande

---

Namnförtydligande

---

Namnförtydligande

## Bilagor:

Bilaga 1 Översikt planområdet med entreprenadindelning

Bilaga 2 Översiktlig tidplan

Bilaga 3 och 4 Planskiss/ritning för typsektion nyläggning respektive omläggning/flyttning





Bilaga 5 Ekonomifördelning

Bilaga X Detaljerad tidplan etapp X

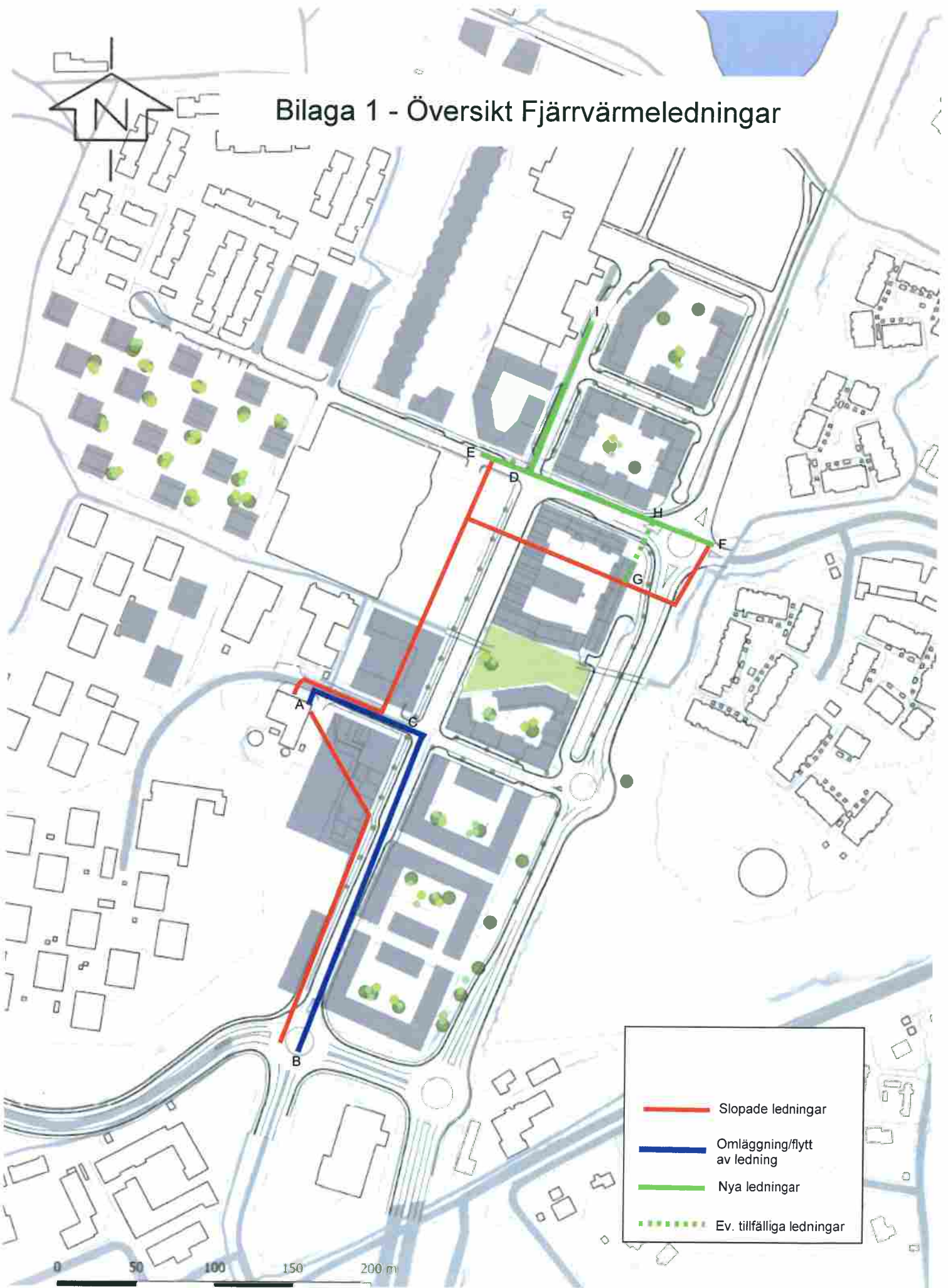
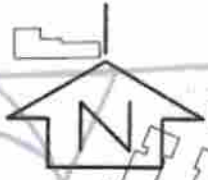

# Bilaga 1 - Översikt Fjärrvärmeledningar



-  Slopade ledningar
-  Omläggning/flytt av ledning
-  Nya ledningar
-  Ev. tillfälliga ledningar

0 50 100 150 200 m

## Bilaga 2: Preliminär tidplan för ledningsarbeten i Orminge Centrum

Bilaga tillhörande genomförandeavtal mellan Stockholm Exergi AB ("Bolaget") och Nacka kommun ("Kommunen").

Preliminär tidplan för ledningsarbeten längs sträckor utmärkta i *bilaga 1: Översikt fjärrvärmeledningar*.

Sträcka A-C-B	2019
Sträcka G-H-F	2019
Sträcka E-H	2020
Sträcka D-I	2020-2021

Tidplanen är beroende av kommunens övriga planering och utbyggnad av Orminge centrum. Kommunen ska hålla Bolaget informerad om projektets framskridande och meddela behov av ändringar i tidplan snarast. Detaljerade tidplaner med tidpunkter/milstolpar ska tas fram inför respektive etapp.

### Generella tidpunkter/milstolpar:

Projektering:

- Bolaget ska leverera färdigställd projektering på den dag som Kommunen meddelat. Kommunen ska meddela Bolaget 60 arbetsdagar (12 veckor) innan projektering behöver vara slutförd.

Ledningsentreprenad:

- Bolagets ledningsentreprenad ingår i Kommunen samordningsområde.

Avstängningar:

- Datum och tid för avstängning och inkoppling ska gemensamt bestämmas senast 25 arbetsdagar i förväg.

Om endera part inte håller de tidpunkter/milstolpar som omnämns i §4.1 blir denne ersättningsskyldig för de merkostnader som detta orsakar den andra parten, se § 5.5.

BILAGA 3

BILAGA 3 (NYLÄGGNING)

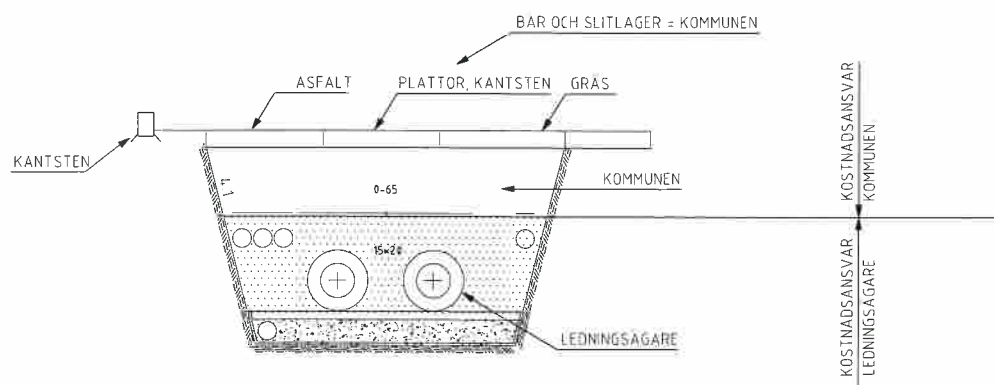

REV	ANT	RENDÖRGEN AVSER	SON	COOK	DATUM
B		NY LOGO	MZ		180201
A		ÄNDRING TEXT	MZ		171024

<p>Stockholm Exergi AB 115 77 Stockholm TEL 020-31 31 51</p>		TYP RITNING EKONOMIFORDELNING MELLAN NACKA KOMMUN OCH LEDNINGSGÄRE BILAGA 3 (NYLÄGGNING AV FJV, FJK) SKALA -
RITAD KONSTR AV Johan Lindström GRANSKAD AV GRANSKAD AV		
HÄNSNING	RIT.NR	DATUM 2017 09 20 KLASS NR 96V1-174 REV B

*(Handwritten mark)*

**BILAGA 4 (OMLÄGGNING/ FLYTTNING)**

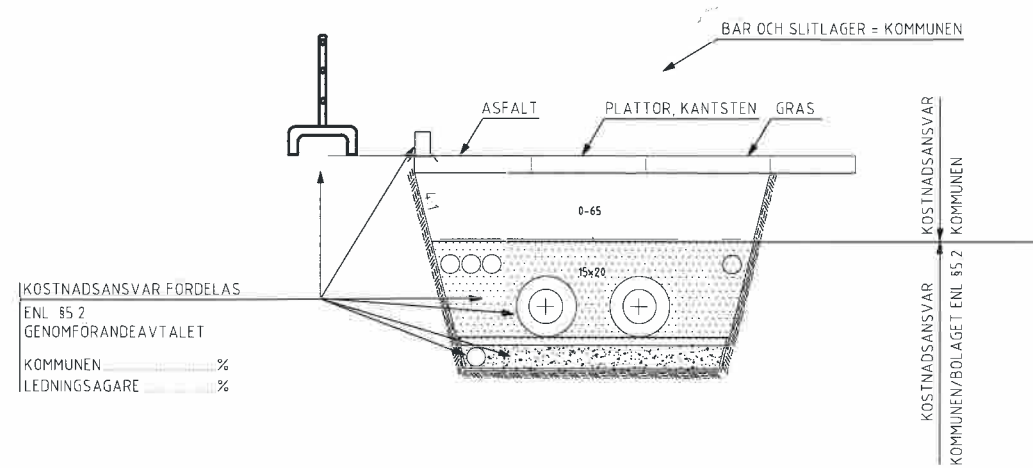

REV	ANT	REVIDERINGEN AVSER	SKEN	COOK	DATUM
C		NY LOGO	MZ		18-02-01
B		ÄNDRING TEXT	MZ		17-10-24
A		ÄNDRING TEXT	MZ		17-09-26

<p>Stockholm Energi AB 115 77 Stockholm TEL 020-31 31 51</p>		<p>TYPRITNING EKONOMIFORDELNING MELLAN NACKA KOMMUN OCH LEDNINGSÄGARE BILAGA 4 (OMLÄGGN / FLYTTN AV FJV, FJK)</p>
<p>BRAD KONSTR AV Johan Lindström GRANSKAD AV</p>		
HÄVISNING	RETNÄR	<p>DATUM 2017 09 20</p> <p>SKALA -</p> <p>RITNINGSNUMMER <b>96V1-175</b></p> <p>REV C</p>

## Bilaga 5, Ekonomifördelning

### Projekt: Ledningsentreprenad fjärrvärme A-H

Ekonomibilaga avseende preliminär kontraktssumma och reglering samt övriga kostnader utifrån genomförandeavtal Projekt Samordning Orminge Centrum, 9438, mellan Nacka kommun (kommunen) och Bolaget (Stockholm Exergi AB) avseende fjärrvärme.

Fördelningsbilaga planskiss se bilaga 1. Observera att ledningssträckningarna är preliminära.

ARBETEN	Fördelning kostnader	
	Bolaget (%)	Kommunen (%)
<b>Nyläggning</b>		
<b>Ledningssträcka G-H-F</b>		
Mark/bygg för FV	100%	0%
Ledningsentreprenad	100%	0%
Adminstration, teknisk kontroll och byggledning	100%	0%
Gemensamma kostnader vid nyläggning	100%	0%
Ändrings- och tillägsarbeten		
<b>Ledningssträcka E-H</b>		
Mark/bygg för FV	100%	0%
Ledningsentreprenad	100%	0%
Adminstration, teknisk kontroll och byggledning	100%	0%
Gemensamma kostnader vid nyläggning	100%	0%
Ändrings- och tillägsarbeten		
<b>Ledningssträcka D-I</b>		
Mark/bygg för FV	100%	0%
Ledningsentreprenad	100%	0%
Adminstration, teknisk kontroll och byggledning	100%	0%
Gemensamma kostnader vid nyläggning	100%	0%
Ändrings- och tillägsarbeten		
<b>Summa nyläggning</b>	<b>100%</b>	<b>0%</b>

ARBETEN	Fördelning kostnader	
	Bolaget (%)	Kommunen (%)
<b>Omläggning/flyttning</b>		
<b>Ledningssträcka A-C (Byggår 2012 = Bolaget: 12%, Kommunen: 88% )</b>		
Markarbeten Inkl byggnation av kammare	12%	88%
Förstudieprojektering	100%	0%
Projektledning	12%	88%
Kulvertmaterial,Ventiler	12%	88%
Rörmontage	12%	88%
Skarvisolering	12%	88%
Driftarbeten	12%	88%
Kabelarbeten/EI/Opto	0%	100%
Larm/Larmcentral	12%	88%
Byggledning	12%	88%
Projektering	12%	88%
Risk/Röntgen/Besiktn./Vibration	12%	88%
Inmätning/Dokumentation	12%	88%
Veckoavgift markarbeten Nacka kommun	0%	100%
Tillstånd, ledningsrätt Nacka kommun	100%	0%
Övrigt (regleras beroende av ursprung)	12%	88%
Ändrings- och tilläggsarbeten		
<b>Ledningssträcka A-C-B (Byggår 2006 = Bolaget: 24%, Kommunen: 76% )</b>		
Markarbeten Inkl byggnation av kammare	24%	76%
Förstudieprojektering	100%	0%
Projektledning	24%	76%
Kulvertmaterial,Ventiler	24%	76%
Rörmontage	24%	76%
Skarvisolering	24%	76%
Driftarbeten	24%	76%
Kabelarbeten/EI/Opto	0%	100%
Larm/Larmcentral	24%	76%
Byggledning	24%	76%
Projektering	24%	76%
Risk/Röntgen/Besiktn./Vibration	24%	76%
Inmätning/Dokumentation	24%	76%
Veckoavgift markarbeten Nacka kommun	0%	100%
Tillstånd, ledningsrätt Nacka kommun	100%	0%
Övrigt (regleras beroende av ursprung)	24%	76%
Ändrings- och tilläggsarbeten		
<b>Summa Omläggning/ flyttning</b>		
<b>Summa</b>		