

FÖRKLARINGAR FÖRESKRIFTER

Riv -hus som rives  
Alla fastigheter som beskrivs avser  
Mensättra

- ny höjdkurva
- befintlig höjdkurva
- ljus yta = tomt för vilken bygglov sökes

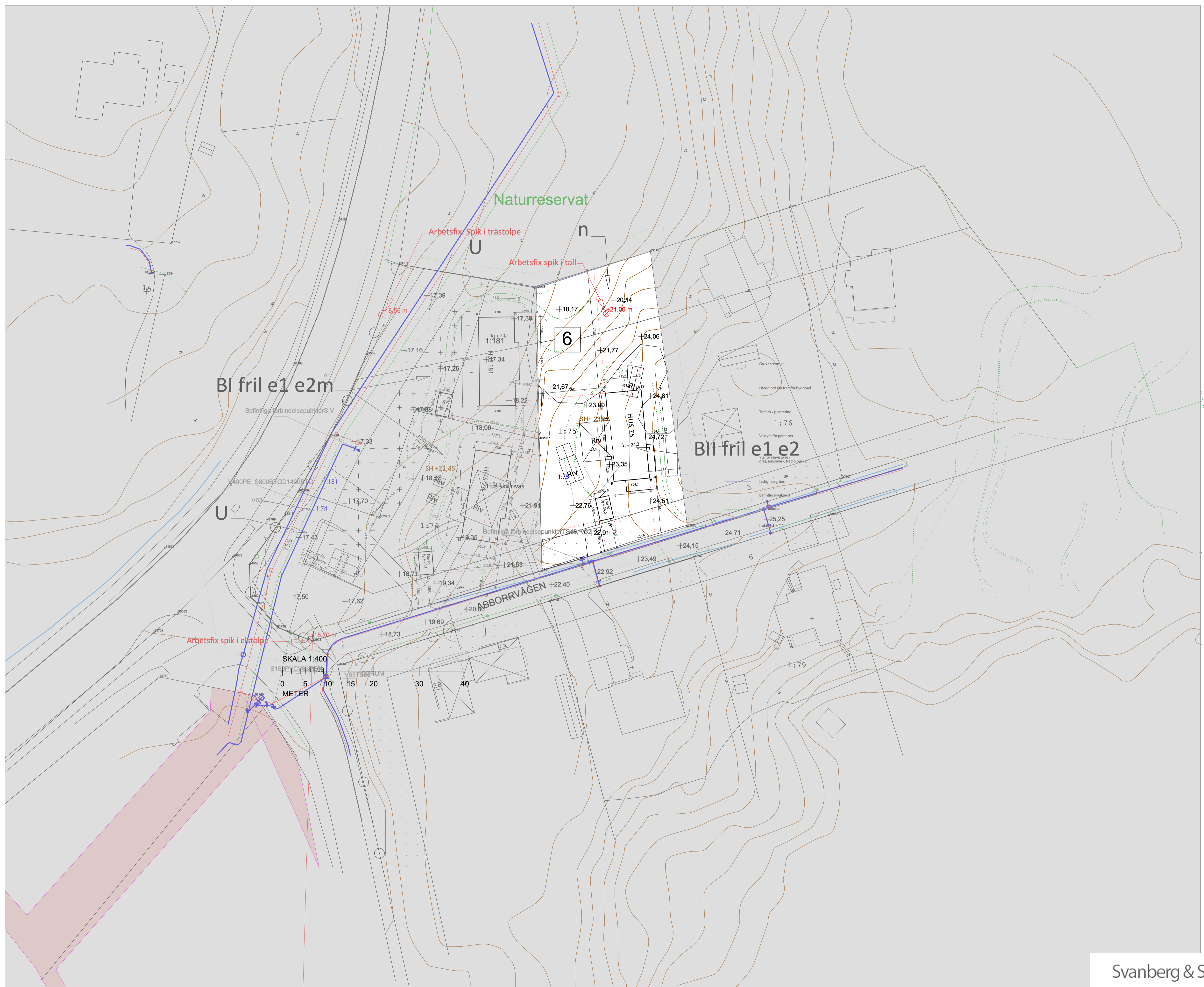

Svanberg & Sjögren Bygg rev 2019-04-16  
rev 2019-04-09

Mensättra 1:75	Bygglovhandling	DATUM	rev 2019-03-28
Nybyggnadskarta 75	ANSVARIG <b>ARKITEKTUR+DEVELOPMENT</b> <b>REPPEN WARTIAINEN</b>	ANSVARIG	Ingrid Reppen
UPPDRAG NR #Pln	RITAD/KONSTR AV	SKALA	1:400
HANDLÄGGARE	NUMMER	BET	A-00



X:\140.ABBORRVÄGEN MENSÄTTAR\1.MODELL\11.NYA FÖRSLAG 2019 efter överklagande\181 1 ny 2019-02-23.pln | 181 1 ny 2019-02-23.pln | 2019-04-16 | 14:50 | Ingrid | 21 (60)

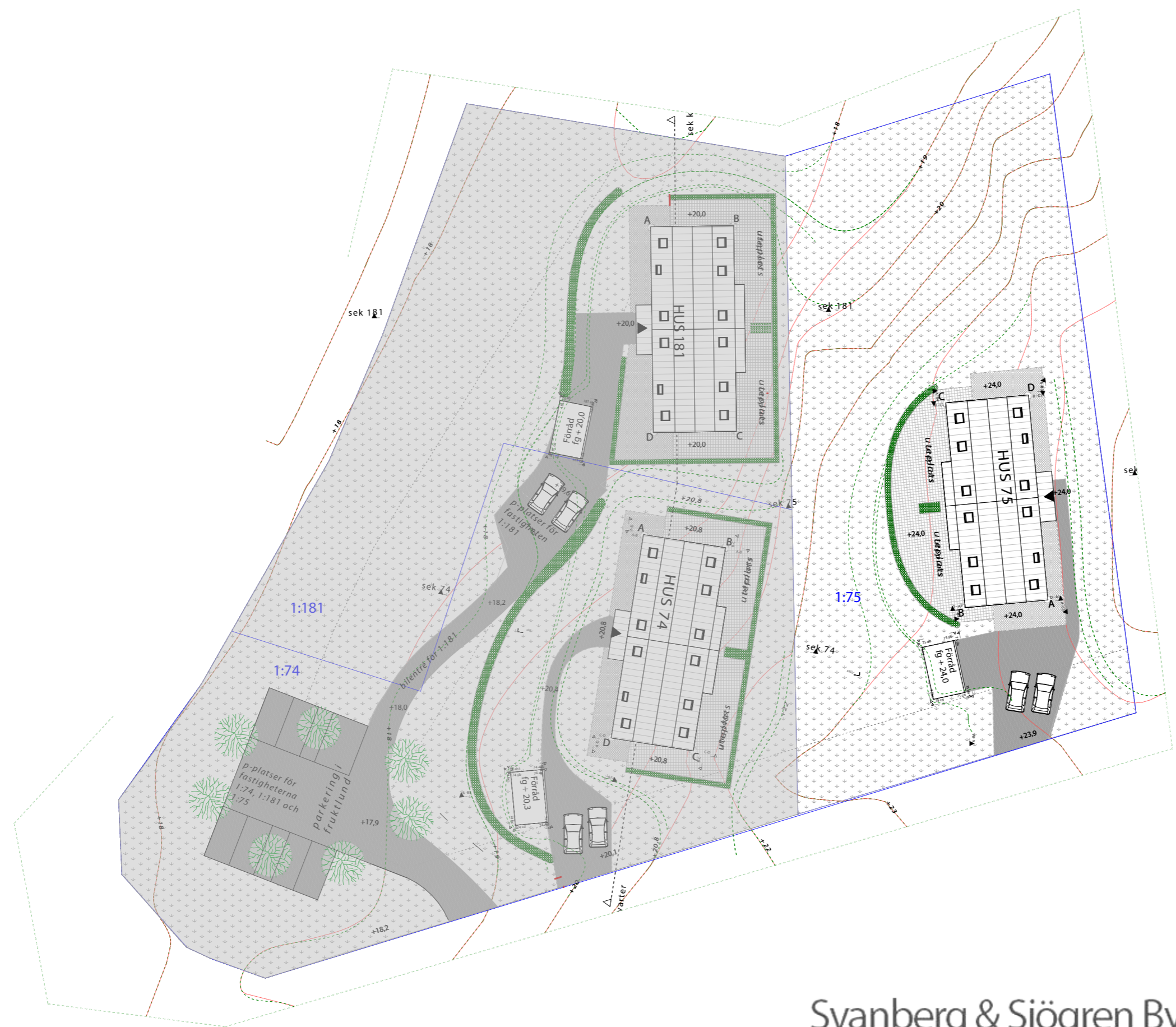

### FÖRKLARINGAR FÖRESKRIFTER

sgrafferade tomter ingår inte i ansökan  
p-platser på 1:74

- Grus / stensmjöl
- Hårdgjord yta framför byggnad
- Trätäck / plantering
- Växtyta för perenner
- Yta för ytevistelse / gräs, ängsmark, träd o buskar
- fastighetsgräns
- befintlig nivåkurva
- ny nivåkurva
- fruktträd

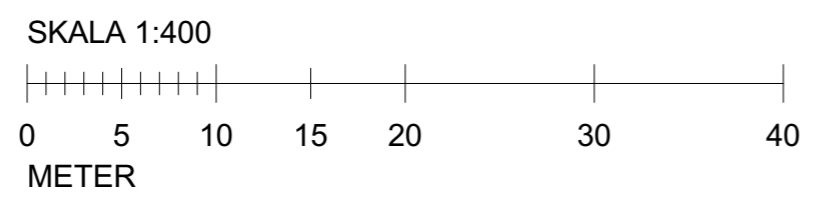

## Svanberg & Sjögren Bygg

rev 2019-04-16  
rev 2019-04-09

Mensättra 1:75	Bygglovhandling	DATUM rev 2019-03-28
Situationsplan 75	<b>ARKITEKTUR+DEVELOPMENT</b> <b>REPPEN WARTIAINEN</b>	ANSVARIG Ingrid Reppen
		SKALA 1:100, 1:400
UPPDRAG NR #Pln	RITAD/KONSTR AV	HANDLÄGGARE
		NUMMER <b>A-01</b>
		BET

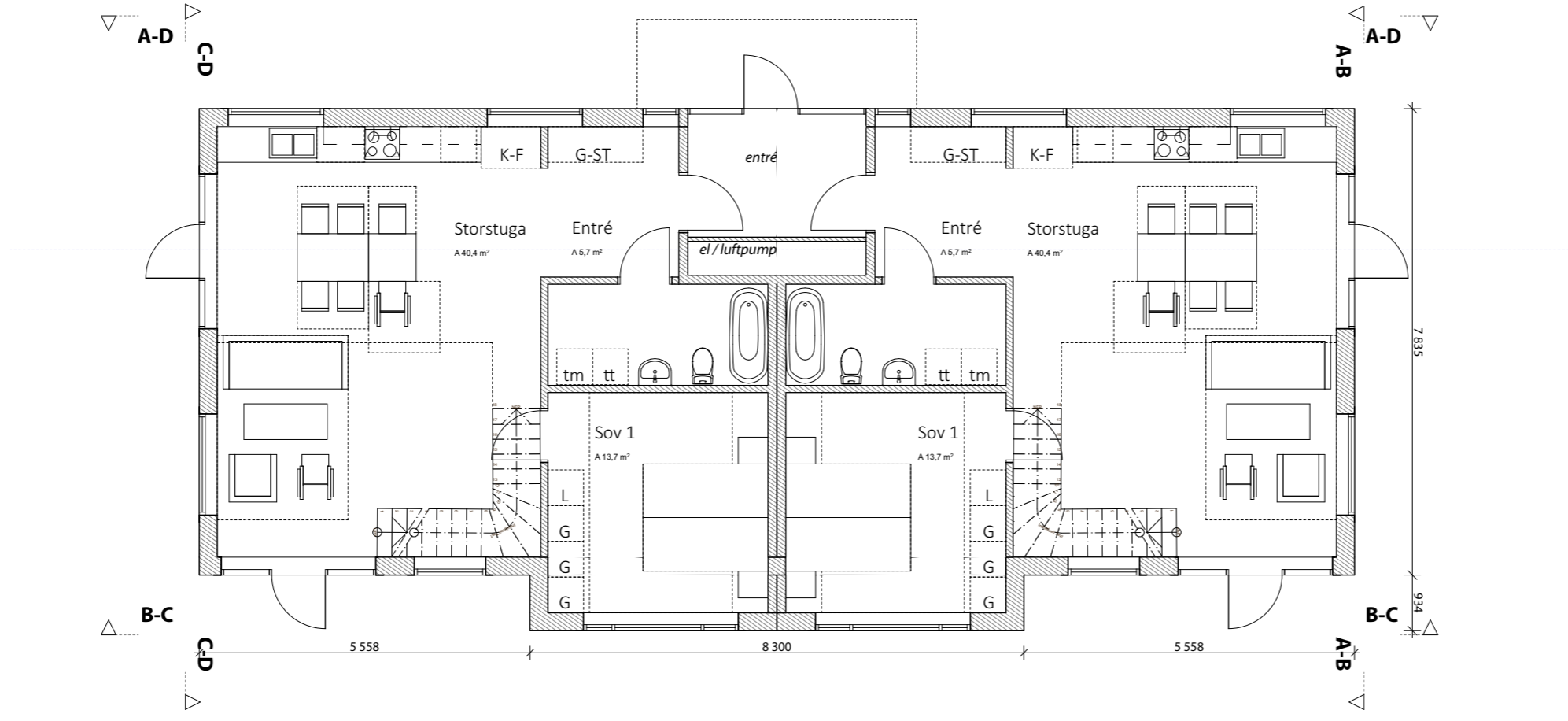

Bostadsplan  
Vindsplan

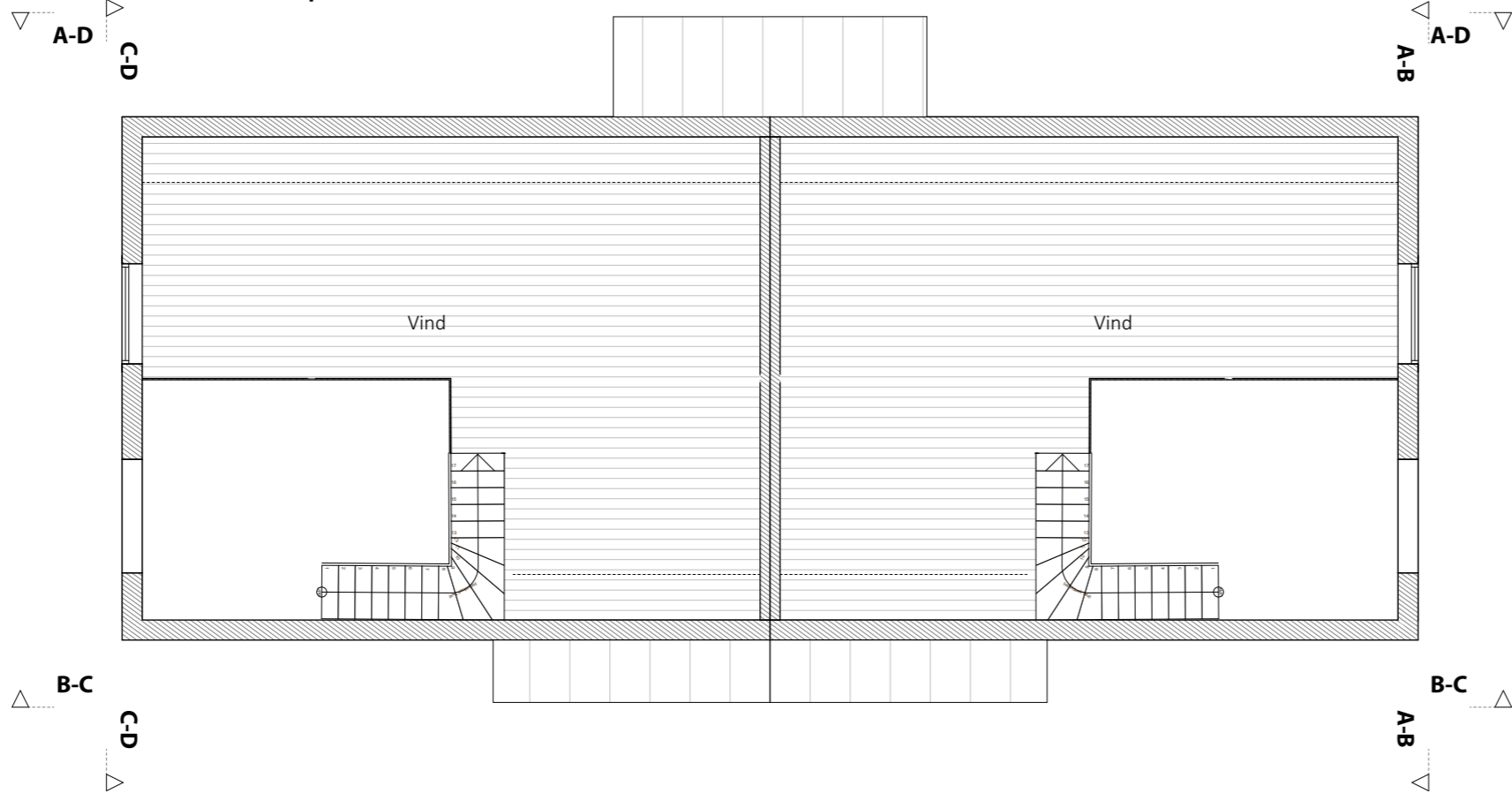

Svanberg & Sjögren Bygg  
rev 2019-04-16

Mensätra 1:75	Bygglövhandling	DATUM	rev 2019-03-28
Planer 75	<b>ARKITEKTUR+DEVELOPMENT</b> <b>REPPEN WARTAINEN</b>	ANSVARIG	Ingrid Reppen
	UPPDRAG NR #Pin	SKALA	1:100
	RITAD/KONSTR AV	HANDLÄGGARE	
		NUMMER	A-02
		BET	

SKALA 1:100

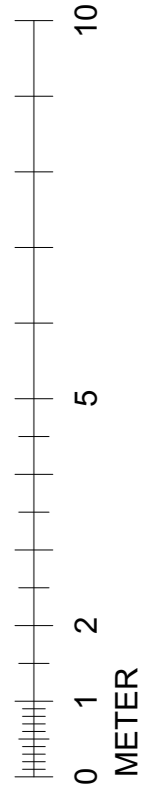

# Takplan

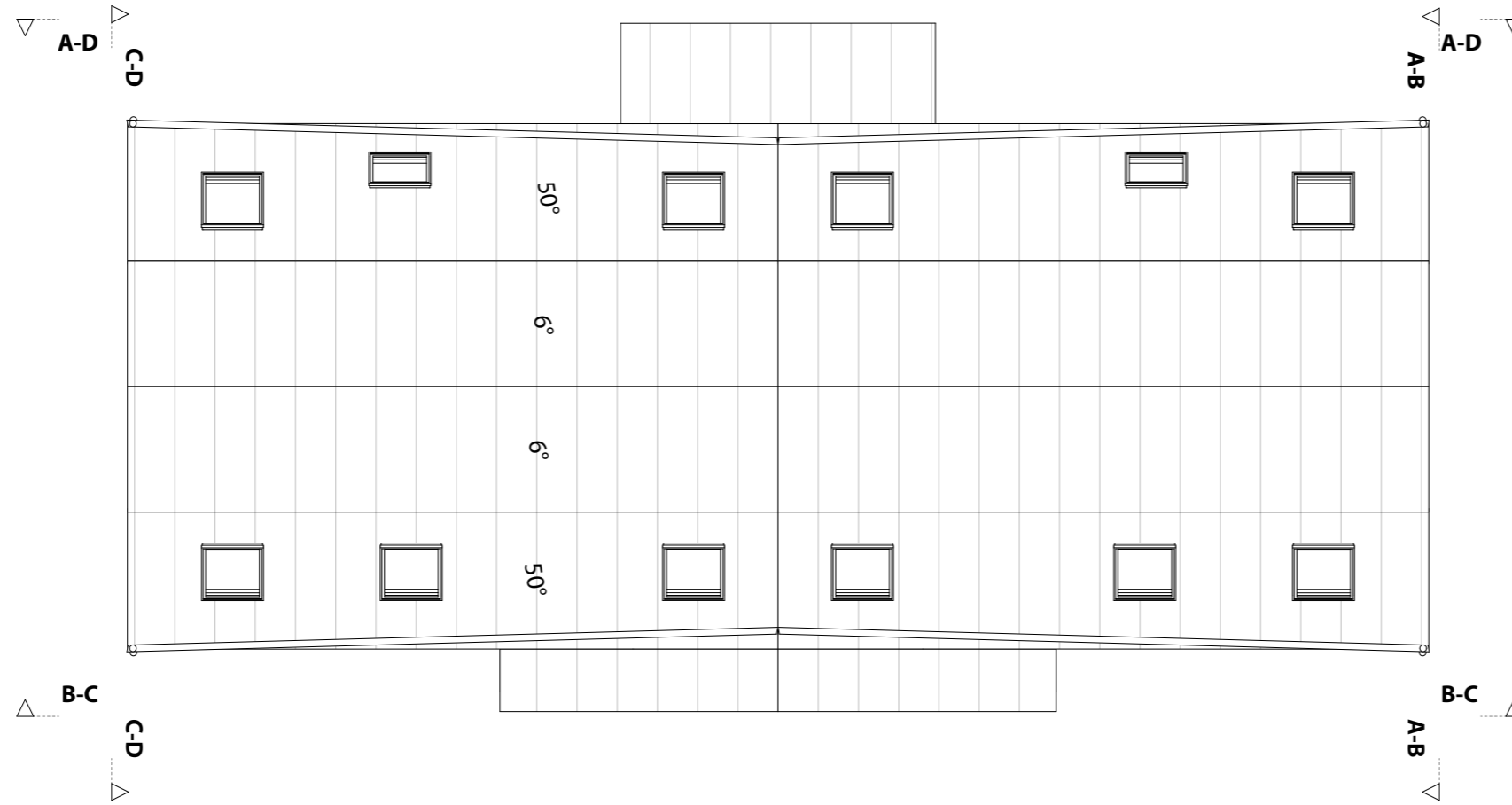

SKALA 1:100



## Svanberg & Sjögren Bygg

rev 2019-04-16

rev 2019-04-09

Mensättra 1:75	Bygglövhandling	DATUM rev 2019-03-28	
Planer 75	ARKITEKTUR+DEVELOPMENT <b>REPPEN WARTIAINEN</b>		ANSVARIG Ingrid Reppen
	UPPDRAG NR #PIn	RITAD/KONSTR AV	SKALA 1:100
	HANDLÄGGARE	NUMMER <b>A-03</b>	BET

X:\1\ASB\PROJEKT\GENOMSÄTT\RA1\1.MODELL\11.NYA FÖRSLAG 2019 efter överklagan\tre tomt\ENTRÉ VÄSTER\181 1 ny 2019-02-23.pln | 181 1 ny 2019-02-23.pln | 2019-04-16 | 14:50 | Ingrid | 24 (60)

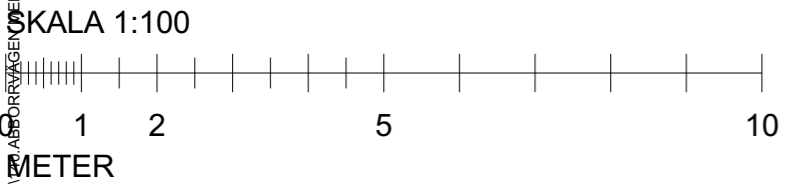
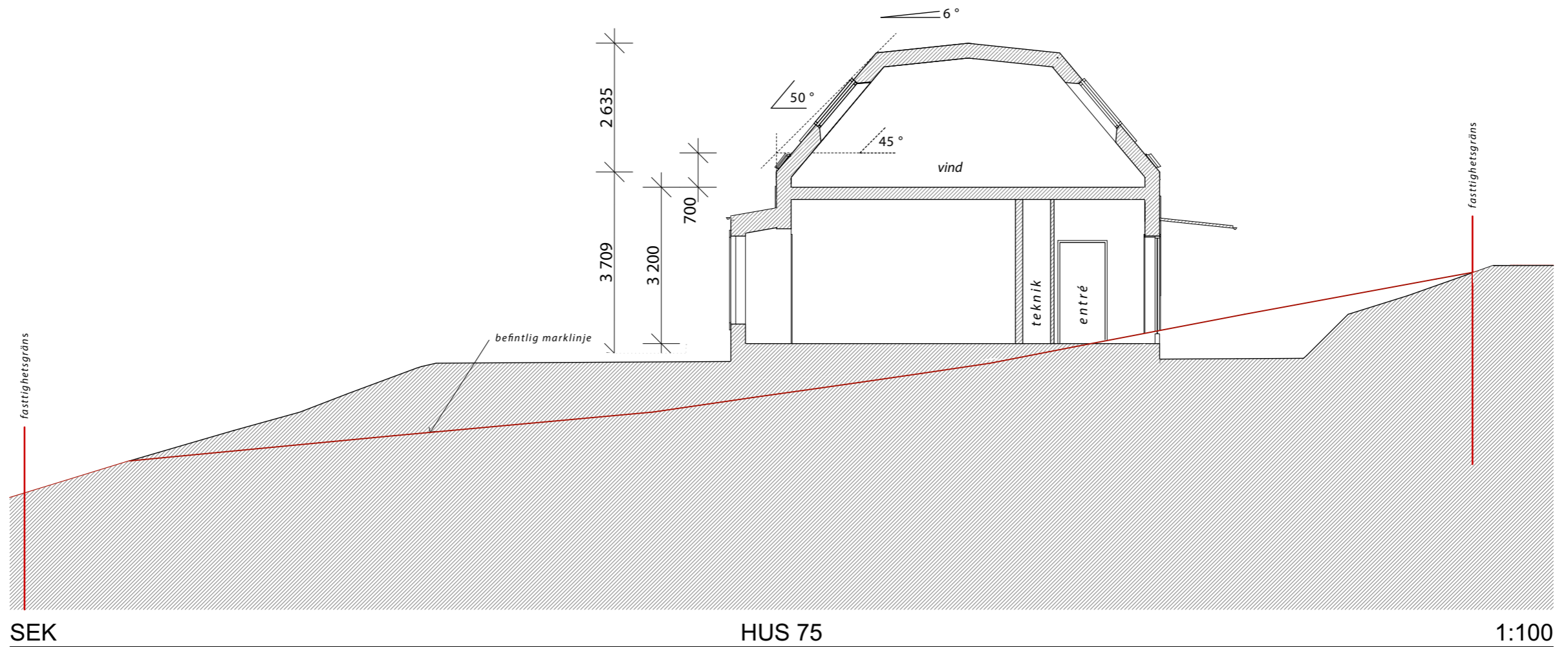

# Svanberg & Sjögren Bygg

rev 2019-04-16  
rev 2019-04-09

Mensättra 1:75	Bygglövhandling	DATUM rev 2019-03-28	
Sektioner 75	<b>ARKITEKTUR+DEVELOPMENT</b> <b>REPPEN WARTIAINEN</b>	ANSVARIG Ingrid Reppen	
	UPPDRAG NR #PIn	RITAD/KONSTR AV	HANDLÄGGARE
			NUMMER <b>A-04</b>   BET

X:\140.ABBORRVÄGEN MENSÄTTA\1.MODELL\11.NYA FÖRSLAG 2019 efter överklagan\tre tomt\ENTRÉ VÄSTER\181 1 ny 2019-02-23.pln | 181 1 ny 2019-02-23.pln | 2019-04-16 | 14:50 | Ingrid | 25 (60)

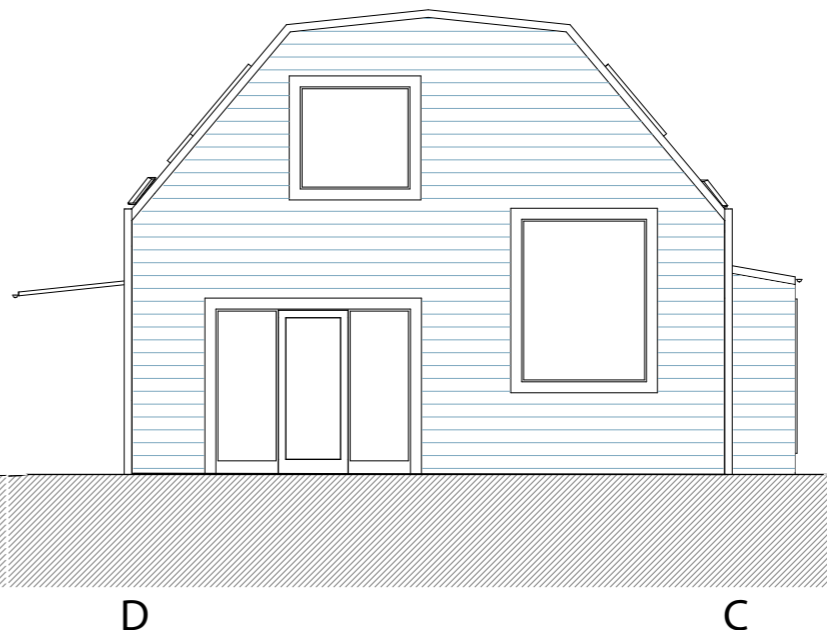
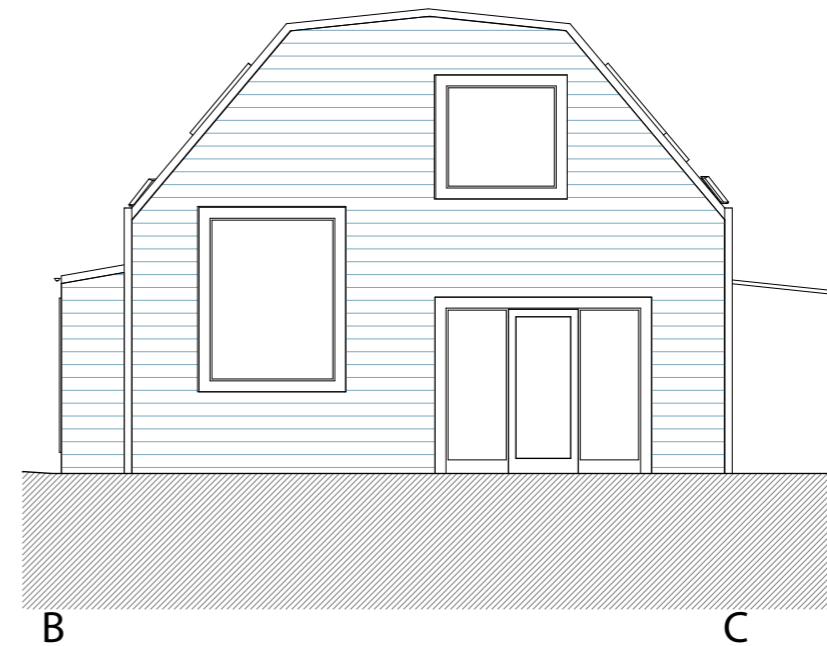
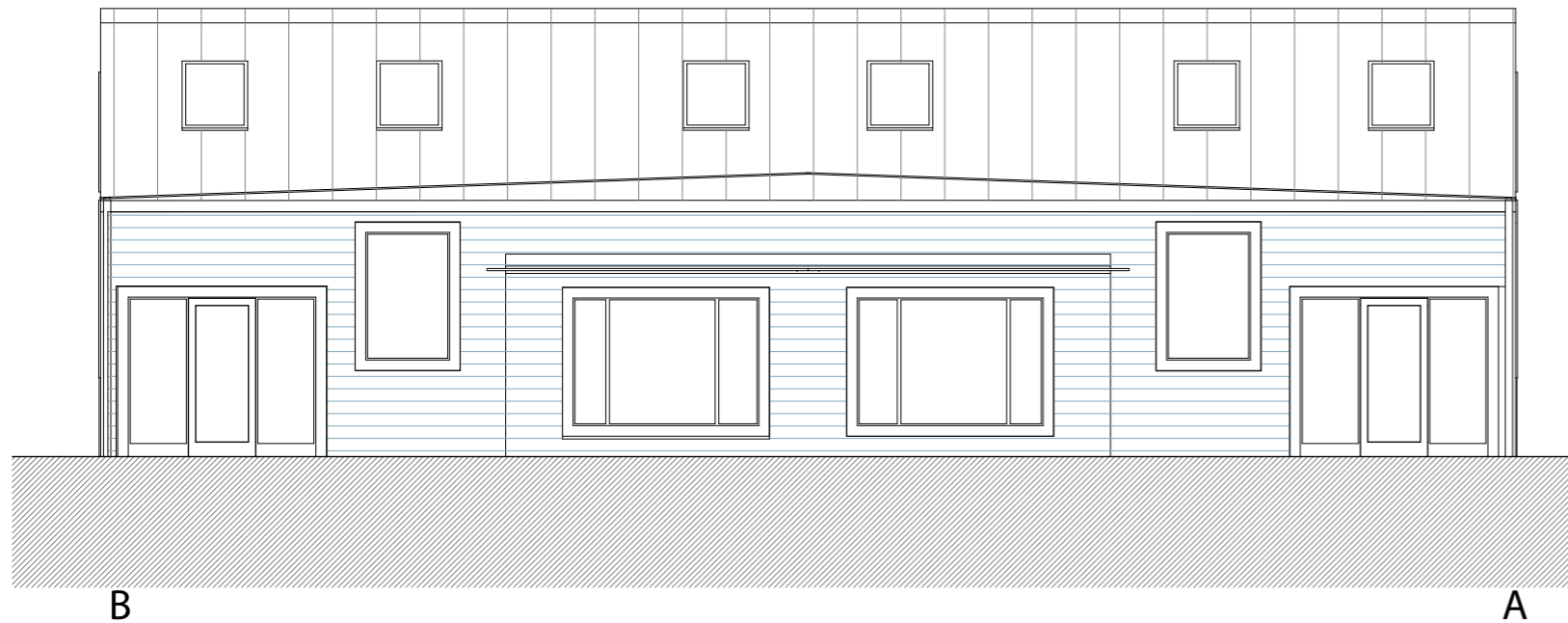

**Ytskikt utvändigt**

Väggar: liggande träpaner cc ca 145 täckmålas i NCS 3030 B.  
 Provmålningar kommer göras på plats.

Sockel: plåt av titanzink

Tak: titanzink förpatinerad

Fönster och dörrar i täckmålad aluminium, NCS 1502 B.

Föder i trä, täckmålas, NCS 1502 B.

Hängrännor i titanzink, Stuprör täckmålat i kulör lika träfasad.

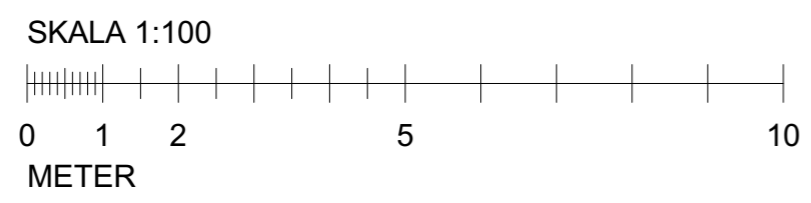

Svanberg & Sjögren Bygg

rev 2019-04-16  
 rev 2019-04-09

Mensätra 1:75	Bygglovhandling	DATUM rev 2019-03-28	
Fasader 75	<b>ARKITEKTUR+DEVELOPMENT</b> <b>REPPEN WARTIAINEN</b>	ANSVARIG Ingrid Reppen	
	UPPDRAG NR #Pln	RITAD/KONSTR AV	SKALA 1:100
		HANDLÄGGARE	NUMMER A-05 BET



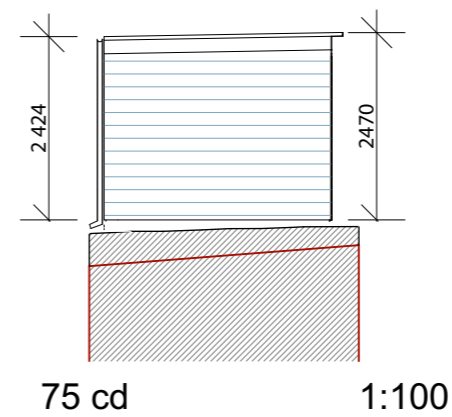
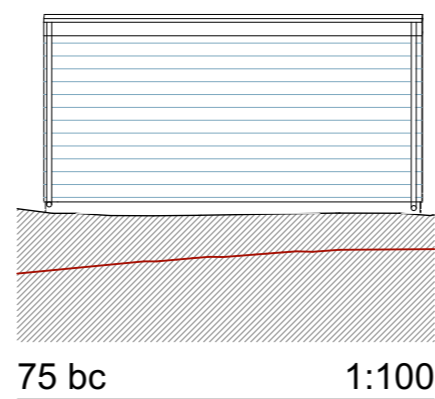
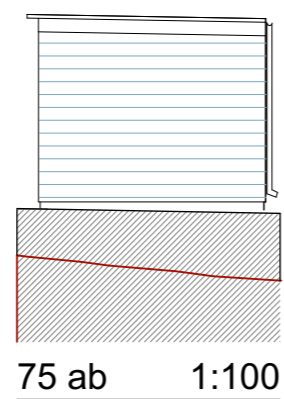
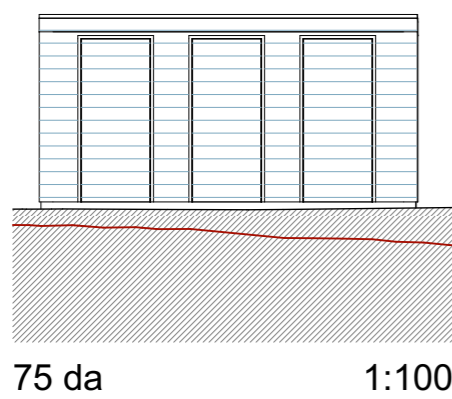

### Ytskikt utvändigt

Väggar: liggande träpaner cc ca 145 täckmålas i NCS 3030 B.  
 Provmålningar kommer göras på plats.

Sockel: betong

Tak: mörkgrå papp

Dörrar lika fasad i övrigt

Hängrännor, stuprör och fotplåt i täcklackad plåt NCS 3030B.

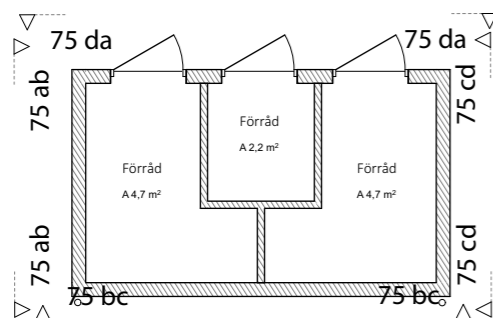

SKALA 1:100

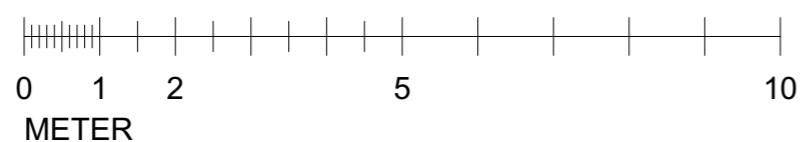

Svanberg & Sjögren Bygg

rev 2019-04-16

rev 2019-04-09

Mensättra 1:75	Bygglovhandling	DATUM rev 2019-03-28	
Förrådsbyggnad 75	<b>ARKITEKTUR+DEVELOPMENT</b> <b>REPPEN WARTIAINEN</b>	ANSVARIG Ingrid Reppen	
	UPPDRAG NR #PIn	RITAD/KONSTR AV	SKALA 1:100
	HANDLÄGGARE	NUMMER <b>A-06</b>	BET