

Dagvatten och dränvatten skall avledas genom lokalt omhändertagande, LOD, från fastigheten enligt utförd dagvattenutredning. Befintliga förbindelsepunkter är sedan tidigare upprättade i Eriksvik. Befintliga förbindelsepunkter skall uppdimensioneras. I övrigt skall anslutningen ske i enlighet med exploateringsavtal och i samråd med exploateringsenheten och Nacka vatten och avfall AB.



Fastighet	Kil 1:100	
	NYBYGGNADSKARTA	
Ärendenummer	190318-Nybyggnadskarta-XN32	

Samarfälligheter/Gemensamhetsanläggningar inskrivna i Lantmäteriets fastighetsregister
Pågående förretning för en gemensamhetsanläggning AB167705

Rättigheter inskrivna i Lantmäteriets fastighetsregister
(OBS: Det kan finnas rättigheter som inte är inritade i kartan samt som ligger utanför området)
01-IM8-78/892.1 Avtalssektör Transformatorstation

Markhöjder är karterade från laserskannad flygdata gjord år 2016 och har noggrannhet i höjdlcd: 5 cm på hårdgjorda ytor och 10 cm på övriga ytor. Noggrannhet i plan: 15 cm.

Markdetaljer såsom murar etc. är karterade från flygfoto och kan inte användas för detaljplanering.

Vid schaktning och andra markarbeten hänvisas till ledningskollen.se

Gränspunktskoordinater enl. Lantmäteriets registerkarta

FG = färdigt golv
SH = sockelhöjd

Markhöjder i grönt är inmätta på plats och har noggrannhet i höjdlcd: 2-5 cm och i plan: 1-2 cm.

	X	Y
A	6579289,776	168336,651
B	6579282,744	168369,732
C	6579285,092	168370,231
D	6579284,124	168374,785
E	6579281,521	168377,676
F	6579279,737	168376,070
G	6579259,004	168399,096
H	6579251,995	168392,785
I	6579273,209	168369,224
J	6579280,550	168334,690
K	6579292,123	168337,150
L	6579260,788	168400,702
M	6579250,137	168391,112
N	6579270,903	168368,049
O	6579278,104	168334,170

Väg	Nr	E	Typ	
Fastighetsgräns	162626	16579212.71	168342.87	Typ om
Höjdcurve	162625	16579212.77	168340.76	Typ om
Spår	162627	16579213.23	168346.00	Typ om
Strandlinje	162624	16579213.36	168336.79	Typ om
GC-väg	162628	16579214.34	168346.95	Typ om
Tunnel	162623	16579214.37	168337.11	Typ om
Utsä	162622	16579215.76	168335.73	Typ om
Mur	162629	16579216.32	168348.98	Typ om
Södmur	162621	16579217.32	168334.78	Typ om
Plank/Slag/Svingse	162620	16579218.43	168334.15	Typ om
Rättighetsmark	162756	16579223.62	168333.71	Typ om
Gemensamhetsområde	162755	16579223.38	168332.84	Typ om
PLANBESTÄMMELSER	162631	16579228.75	168362.71	Typ om
Ärvtingsgräns	162632	16579233.76	168366.32	Typ om
Egenskapsgräns	162754	16579223.13	168336.10	Typ om
VA-UPPGIFTER	162753	16579246.92	168330.51	Typ om
Vattenledning	162752	16579257.91	168329.96	Typ om
Spillvattenledning	162751	16579258.46	168330.07	Typ om
Tryckledning, spill	162750	16579259.09	168330.92	Typ om
Dagvattenledning	162749	16579259.59	168332.19	Typ om
Ledning ur drift	162748	16579301.32	168334.49	Typ om
Arbetsfält	162747	16579303.35	168335.24	Typ om
Formlinje	162746	16579306.29	168336.89	Typ om
Barträd	162742	16579306.77	168351.42	Typ om
Lövträd	162741	16579306.04	168336.10	Typ om
Trappa	162744	16579308.83	168338.50	Typ om
Markhöjd	162743	16579307.42	168340.98	Typ om
Gränspunkt	14413	16579301.42	168395.29	Typ om
	14181	16579304.83	168377.98	Typ om
	14481	16579284.09	168418.93	Typ om
	162852	16579273.56	168345.14	Typ om
	162860	16579257.02	168386.80	Typ om
	162851	16579258.72	168425.68	Typ om
	162841	16579259.18	168400.01	Typ om
	162849	16579259.33	168416.98	Typ om
	162848	16579261.00	168416.27	Typ om
	162842	16579261.13	168401.87	Typ om
	162847	16579262.22	168413.48	Typ om
	162843	16579262.50	168404.06	Typ om
	162846	16579263.07	168411.39	Typ om
	162844	16579263.30	168406.80	Typ om
	162845	16579263.46	168406.03	Typ om
	162835	16579247.98	168382.47	Typ om
	162838	16579246.06	168385.04	Typ om
	162837	16579250.82	168396.50	Typ om
	162839	16579252.87	168387.61	Typ om
	162834	16579243.87	168386.20	Typ om
	162833	16579238.58	168376.44	Typ om

Det är användarens ansvar att kvalitetskontrollera koordinatförteckningen

Nivåkurvorna är ingen exakt redovisning av höjden och bör inte användas vid detaljprojektering

Koordinatsystem SWEREF 99 18 00 Höjdsystem RH2000
OBS! Planbestämmelser som anges i kartan skrivs in som de står angivna i planen, i dess befintliga höjdsystem. Skilnaderna mellan RH00 och RH2000 är +0,624m.

Gällande detaljplan 2015-12-16
Gällande fastighetsplan JA

Stämmer fastigheten med gällande fastighetsplan eller tomtindelning

Arkivreferens: 0182K-P2015/576
DP: 576
Fastighetens areal: enl. Lantmäteriets fastighetsreg. 5854m2

INFORMATION
Planbestämmelser i kartan som anger höjd över rollplanet har skrivits ut i planens höjdsystem.
Kartans terränghöjder och VA-höjder skrivs i RH2000 om inget annat anges. Eventuell omräkning kan behövas göras för att kartan och planbestämmelser ska vara i samma höjdsystem

Gränspunkter om = omskärad
m = rör i mark
ds = dubb i sten
db = dubb i berg
rb = rör i berg
rg = rör i gjutning

Planbestämmelser ritas enbart in på aktuell fastighet.
Kartanedetaljer får inte ändras!

A Se PM A-03 2019-08-28 SE

BET ANDRING Å/SER DATUM Sign.

BYGGLOVHANDLING

KIL 1:100 NACKA KOMMUN
NYBYGGNAD SENIORBOENDE
GRANINGE STIFTSGÅRD HUS 1 OCH 2

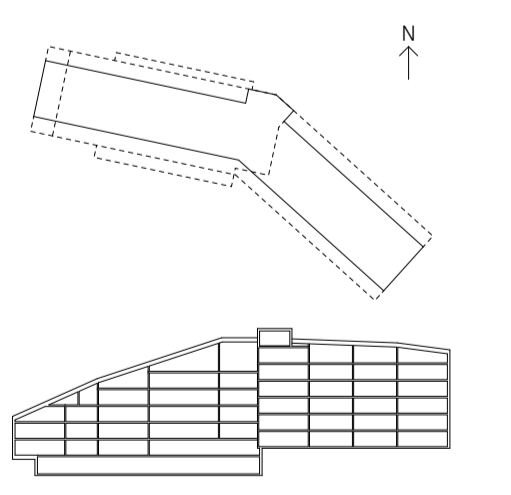

A	E/S-A Arkitekter	08-545 648 60
E		
K		
M		
VS		
V		
UPPDRAG NR	RETAD AV SE	HANDLAGGARE S ESKILSSON
DATUM 2019-05-24	ANSVARIG O. DAHLKILD	
Nybyggnadskarta	SKALA A1 1:400 A3 1:800	NUMMER A-01-1-002
		BET A

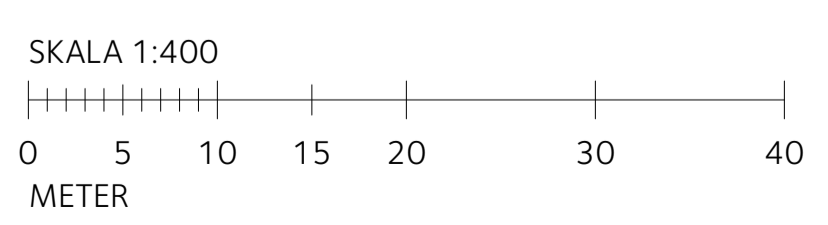

ALLMÄNNA UPPLYSNINGAR

Alla mått i mm.



42 Lägenheter 17 Garage
37 P-platser 20 Mark

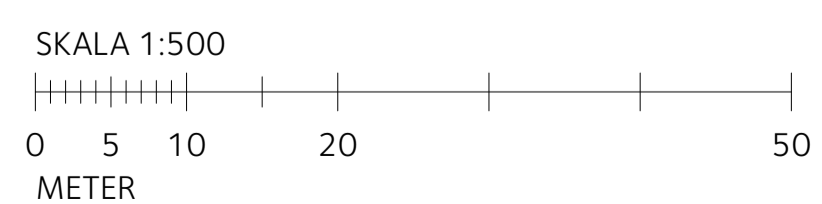

A	Se PM A-02	2019-08-20	SE
BET	ÄNDRING AVSER	DATUM	Sign.

BYGGLOVHANDLING

KIL 1:100 NACKA KOMMUN
NYBYGGNAD SENIORBOENDE
GRANINGE STIFTSGÅRD HUS 1 OCH 2

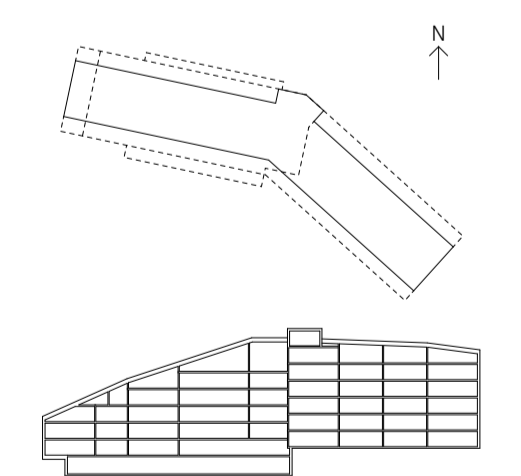

A	E/S-A Arkitekter	08-545 648 60
E		
K		
M		
VS		
V		

UPPDRAG NR	RITAD AV	HANDLÄGGARE
DATUM	SE	S. ESKILSSON
2019-05-24	O. DAHLKILD	

SITUATIONSPLAN		
SKALA	NUMMER	BET
A1 1:500	A-01-1-001	A
A3 1:1000		

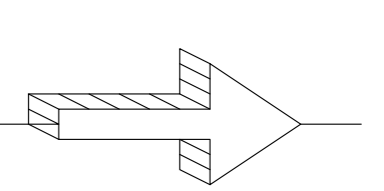

- A Årsgryta
- G Gräsgräs
- NIB Naturmark som bevaras
- Naturmark som återställs
- N/A Ek-läckskog med inslag av större och mindre block

Nytt större träd, skogsek resp nytt mindre träd, rosenarp samt en, pådelningsgränser samt körtvagn vid calle

Rändrad av betong för dag- resp låtvatten

Räcke av stål

Trappa av blocksteg av granit

Åsneretrappa med blocksten av granit och med betongstensgräs B3 mellan stegen

Parksoffa Frank från Noha, antardrifvru

Belysningsarmatur: stolpe, Brass från Zero

Belysningsarmatur: markstrålkastare

Belysningsarmatur: pollare: Tall från Lykkan

Betongmur beklädd med natursten, med murkronshöjd

Ny markhöjd

Avfallsbehållare, underjordisk, för rest- resp matavfall

Parkeringsplats för besökande till naturreservat, totalt 7

Parkeringsplats för personal till vårdboende, totalt 15 st

Parkeringsplats för semboende, totalt 20 st utomhus

Cykelskåll

Papperskorg

Fågelsång

Julgran

Bevattningsutkast

Grönan damm för dag- och kvällen samt med tillförsel av luftspänningen

Bäddning till dammen/bäddning: +27.70

Sjöröt användning: +27.50, Boten: +27.50

Fri vattenyta och växtbädd för vattenväxter hålls separerade. Betongkanten läcks av omgivande trädäck

Utegyrn utrustas med redskap från Gläntan Design.

Planteringsgräv vid aktivitetsytorna avgränsas av stäpplå 4 mm. Vid trappan där planteringsytorna lungarar som stödmur används 6 mm plåt.

BYGGLOVSHANDLING

REV	ANLÄG	ÄNDRINGEN AVSEER	GRÖNK	DATUM

BACKA STAD
ÖVERSKENSKA

Mellanrum AB
Kallavägen 8, 271 36 Västby
Tel 0708-712449
www.mellanrum.se

Mellanrum
UPPDRAGSANSVARIG
16105
CEANSSON
Christer Göransson

Kil 1:100 Nacka
HUS 1 o 2
Markplaneringsplan

SKALA	REVISIONSR	REV
1:200 (A0)	LA 5	C

FÖRKLARINGAR

- B2 Via av grå betongmarksten, typ Superfordand
- B3 Via av svart betongmarksten, typ Scala
- A Asfaltiva, typ AG
- G/E Grusgräs ECO-gräs
- SI Stenmjölsgryta
- Täck, Accoya
- GA Gummasfalt i sandfyllad nyans
- Se Sedumgräs
- Plantingsgräs, lockhäck
- Plantingsgräs, busklage
- Plantingsgräs, perennibuddar
- Plantingsgräs, perennibuddar
- Plantingsgräs samt växtväv i damm



FASAD SÖDER



FASAD VÄSTER



FASAD NORR



FASAD SYDOST

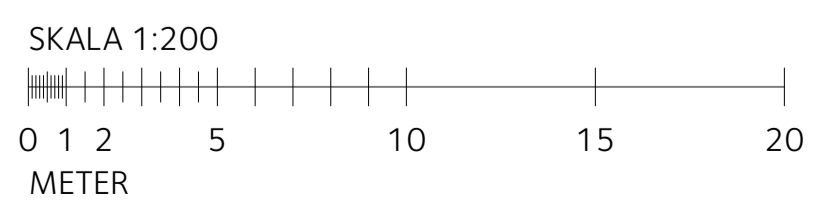

B	SE PM A-02	2019-08-20	SE
A	SE PM A-01	2019-06-28	ALLA

BET	ÄNDRING AVSER	DATUM	Sign.
-----	---------------	-------	-------

BYGGLOVHANDLING

KIL 1:100 NACKA KOMMUN
NYBYGGNAD SENIORBOENDE
GRANINGE STIFTSGÅRD HUS 1 OCH 2

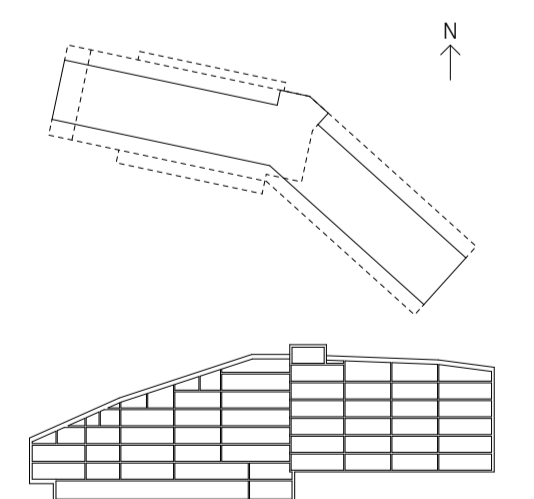

A	E/S-A Arkitekter	08-545 648 60
E		
K		
M		
VS		
V		

UPPDRAG NR	RITAD AV	HANDLÄGGARE
DATUM	ANSVARIG	S. ESKILSSON
2019-05-24	O. DAHLKILD	

FASADER	NUMMER	BET
SKALA A1 1:200 A3 1:400	A-40-3-11	B

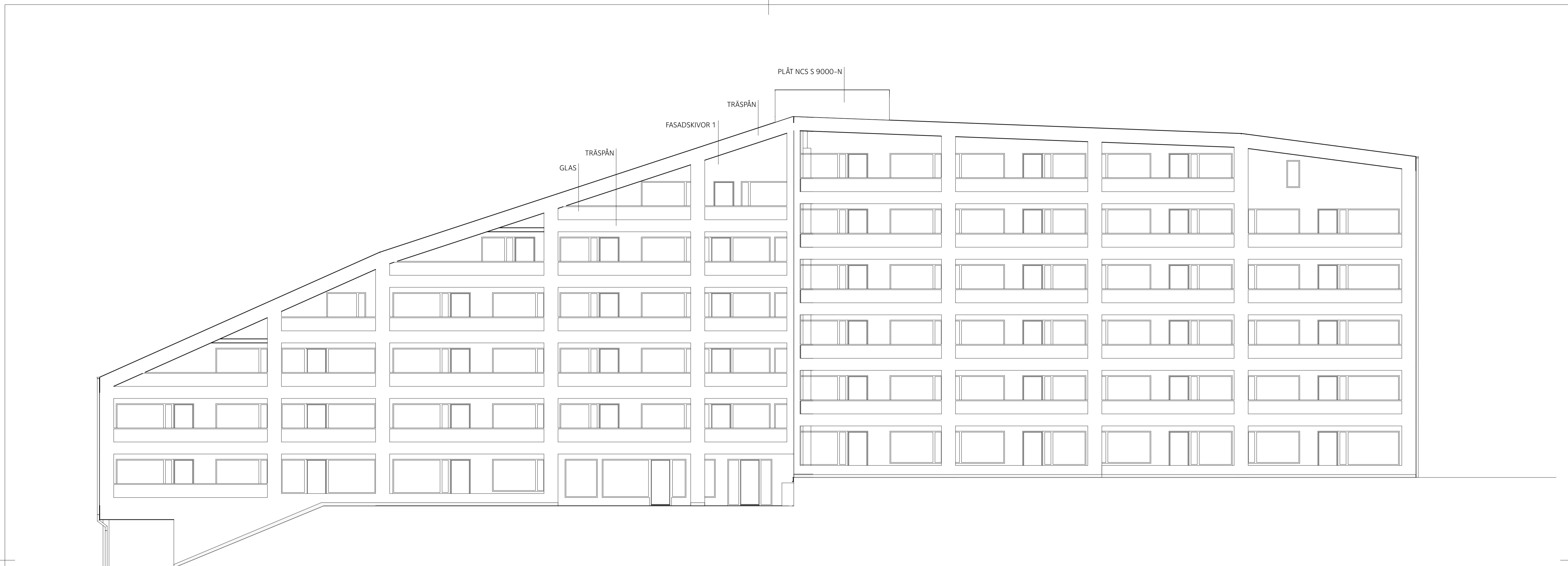

A	SE PM A-01	2019-06-28	ALLA
BET	ÄNDRING AVSER	DATUM	Sign.

BYGGLOVHANDLING

KIL 1:100 NACKA KOMMUN
 NYBYGGNAD SENIORBOENDE
 GRANINGE STIFTSGÅRD HUS 1 OCH 2

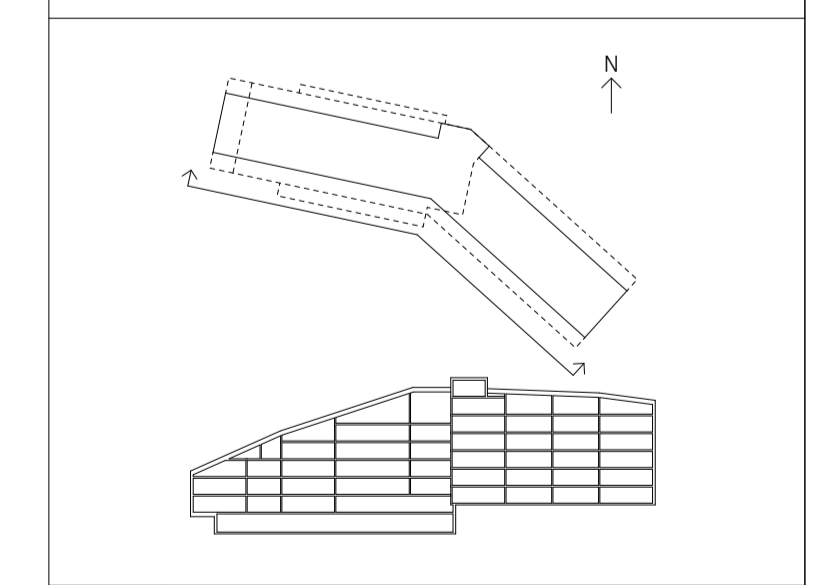

A	E/S-A Arkitekter	08-545 648 60
E		
K		
M		
VS		
V		

UPPDRAG NR	RITAD AV	HANDLÄGGARE
DATUM	ANSVARIG	
2019-05-24	O. DAHLKILD	S. ESKILSSON

FASAD SÖDER	NUMMER	BET
SKALA A1 1:100 A3 1:200	A-40-3-01	A

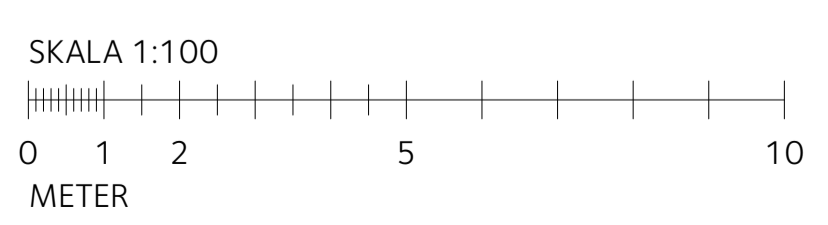



A SE PM A-01 2019-06-28 ALLA

BET	ÄNDRING AVSER	DATUM	Sign.

BYGGLOVHANDLING

KIL 1:100 NACKA KOMMUN
 NYBYGGNAD SENIORBOENDE
 GRANINGE STIFTSGÅRD HUS 1 OCH 2

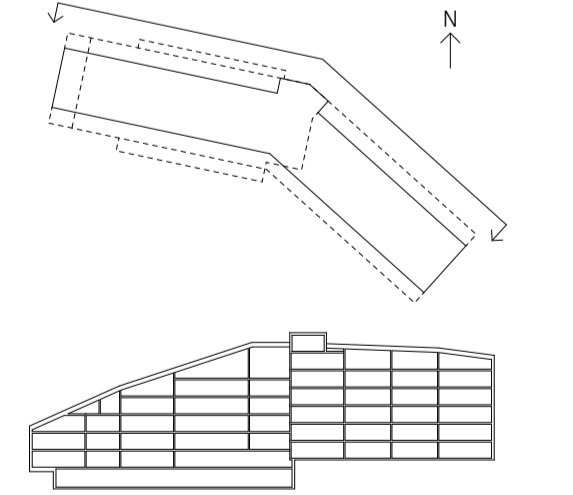

A	E/S-A Arkitekter	08-545 648 60
E		
K		
M		
VS		
V		

UPPDRAG NR	RITAD AV	HANDLÄGGARE
DATUM	ANSVARIG	
2019-05-24	O. DAHLKILD	S. ESKILSSON

FASAD NORR	NUMMER	BET
SKALA A1 1:100 A3 1:200	A-40-3-02	A

2019-06-28 filicant.pln



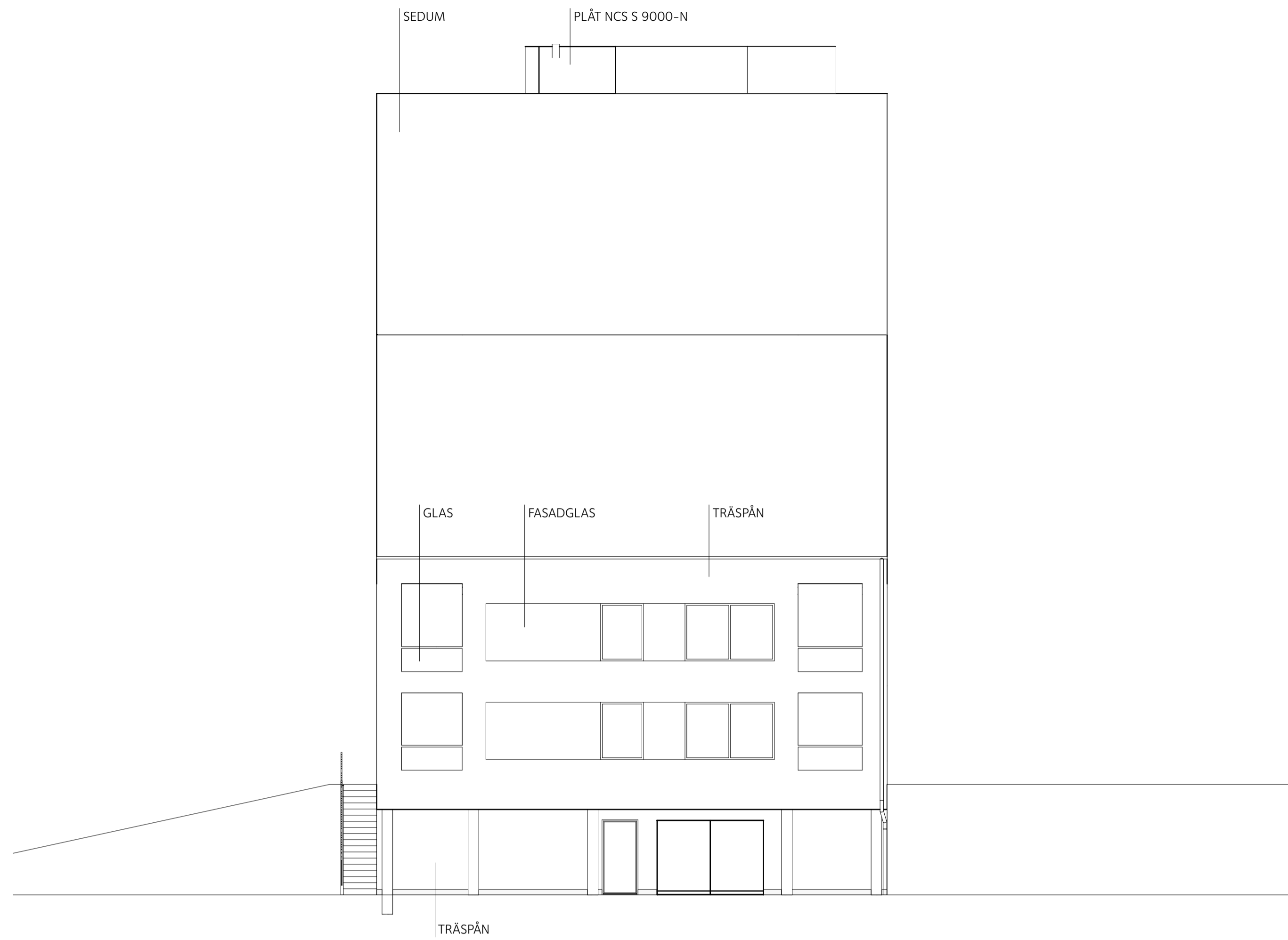

2019-06-28
filicant.pln

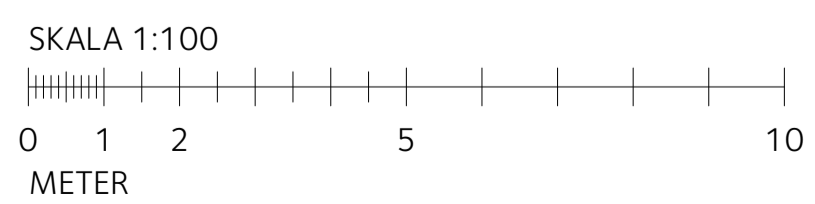

A SE PM A-01 2019-06-28 ALLA

BET	ÄNDRING AVSER	DATUM	Sign.

BYGGLOVHANDLING

KIL 1:100 NACKA KOMMUN
 NYBYGGNAD SENIORBOENDE
 GRANINGE STIFTSGÅRD HUS 1 OCH 2

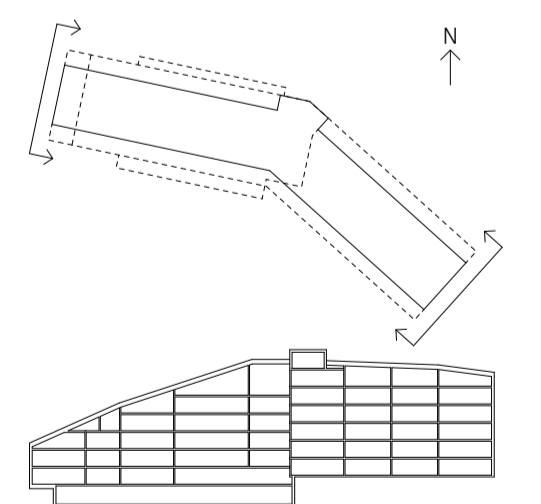

A	E/S-A Arkitekter	08-545 648 60
E		
K		
M		
VS		
V		

UPPDRAG NR	RITAD AV	HANDLÄGGARE
	SE	S. ESKILSSON
DATUM	ANSVARIG	
2019-05-24	O. DAHLKILD	

FASAD GÄVLAR	NUMMER	BET
SKALA A1 1:100 A3 1:200	A-40-3-03	A

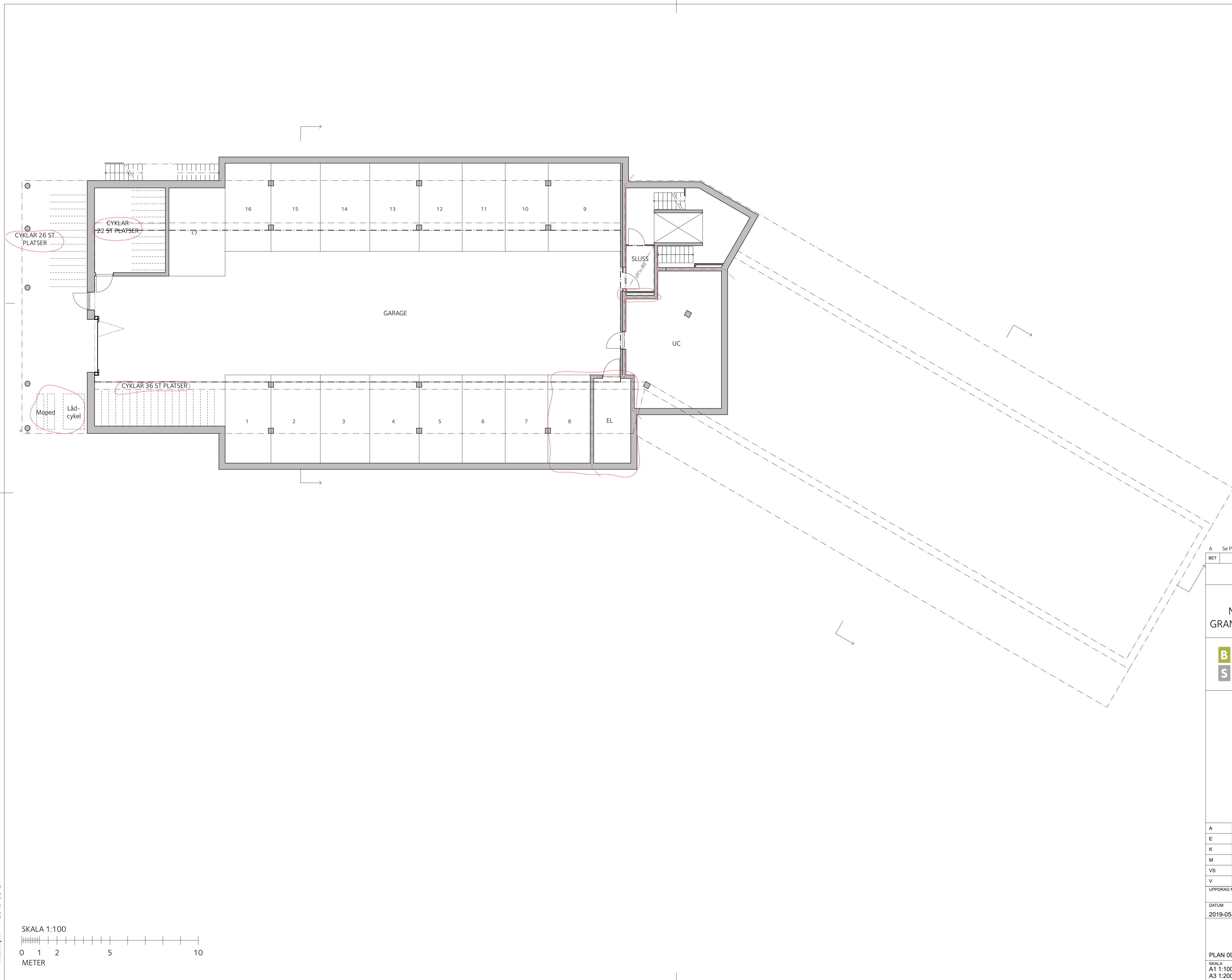

A	Se PM A-02	2019-08-20	SE
BET	ANDRING AVSER	DATUM	Sign.

BYGGLOVHANDLING
 KIL 1:100 NACKA KOMMUN
 NYBYGGNAD SENIORBOENDE
 GRANINGE STIFTSGÅRD HUS 1 OCH 2

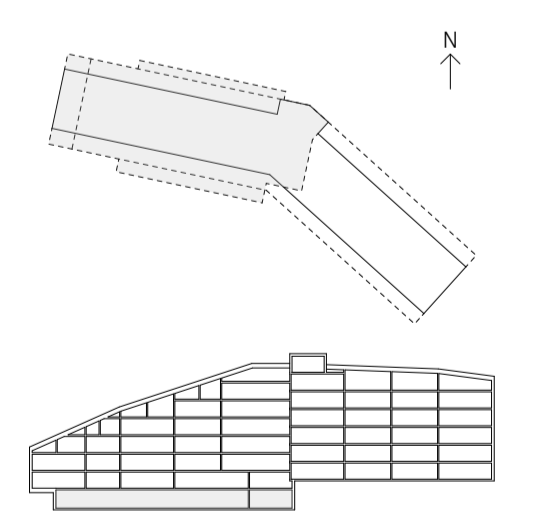

A	E/S-A Arkitekter	08-545 648 60
E		
K		
M		
VS		
V		

UPPDRAG NR	RITAD AV	HANDLÄGGARE
DATUM	ANSVARIG	
2019-05-24	O. DAHLKILD	S. ESKILSSON

PLAN 09, Garageplan		
SKALA	NUMMER	BET
A1 1:100	A-40-1-09	A
A3 1:200		

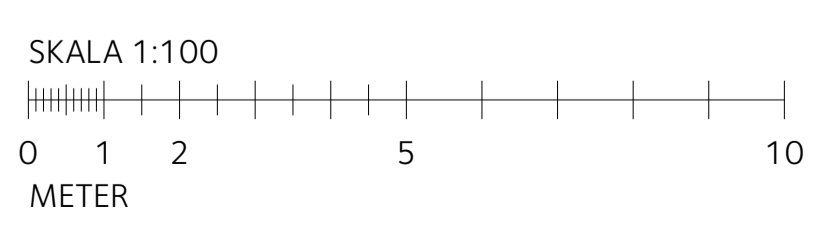



LGH A-1003
3 ROK
69,5 m²

LGH A-1002
1 ROK
44,4 m²

LGH A-1001
3 ROK
69,5 m²

LGH B-1004
3 ROK
74,2 m²

LGH B-1003
2 ROK
60,1 m²

LGH B-1002
2 ROK
60,1 m²

LGH B-1001
3 ROK
69,6 m²

2019-05-24
filicant.pln



BET	ÄNDRING A/SER	DATUM	Sign.
BYGGLOVHANDLING			
KIL 1:100 NACKA KOMMUN NYBYGGNAD SENIORBOENDE GRANINGE STIFTSGÅRD HUS 1 OCH 2			
BACKA STAD		E/S Å	
A	E/S-Å Arkitekter	08-545 648 60	
E			
K			
M			
VS			
V			
UPPDRAG NR	RITAD AV	HANDLÄGGARE	
DATUM	SE	S. ESKILSSON	
2019-05-24	O. DAHLKILD		
PLAN 10, Entréplan		NUMMER	BET
SKALA A1 1:100 A3 1:200		A-40-1-10	

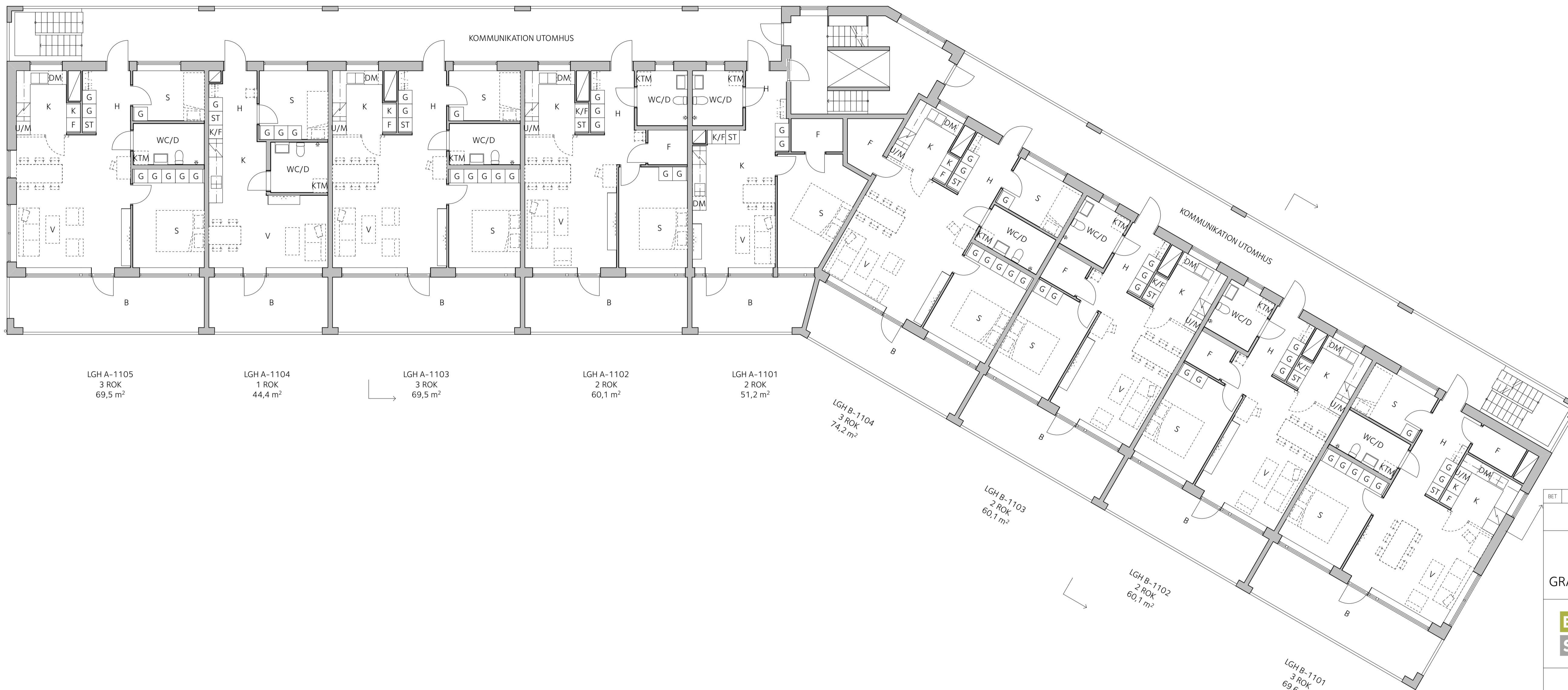

LGH A-1105
3 ROK
69,5 m²

LGH A-1104
1 ROK
44,4 m²

LGH A-1103
3 ROK
69,5 m²

LGH A-1102
2 ROK
60,1 m²

LGH A-1101
2 ROK
51,2 m²

LGH B-1104
3 ROK
74,2 m²

LGH B-1103
2 ROK
60,1 m²

LGH B-1102
2 ROK
60,1 m²

LGH B-1101
3 ROK
69,6 m²



BET	ÄNDRING A/SER	DATUM	Sign.
BYGGLOVHANDLING			
KIL 1:100 NACKA KOMMUN NYBYGGNAD SENIORBOENDE GRANINGE STIFTSGÅRD HUS 1 OCH 2			
BACKA STAD		E/S Å	
A	E/S-A Arkitekter	08-545 648 60	
E			
K			
M			
VS			
V			
UPPDRAG NR	RITAD AV	HANDLÄGGARE	
DATUM	SE	S. ESKILSSON	
2019-05-24	ANSVARIG	O. DAHLKILD	
PLAN 11, Våning 1 tr			
SKALA	NUMMER	BET	
A1 1:100	A-40-1-11		
A3 1:200			

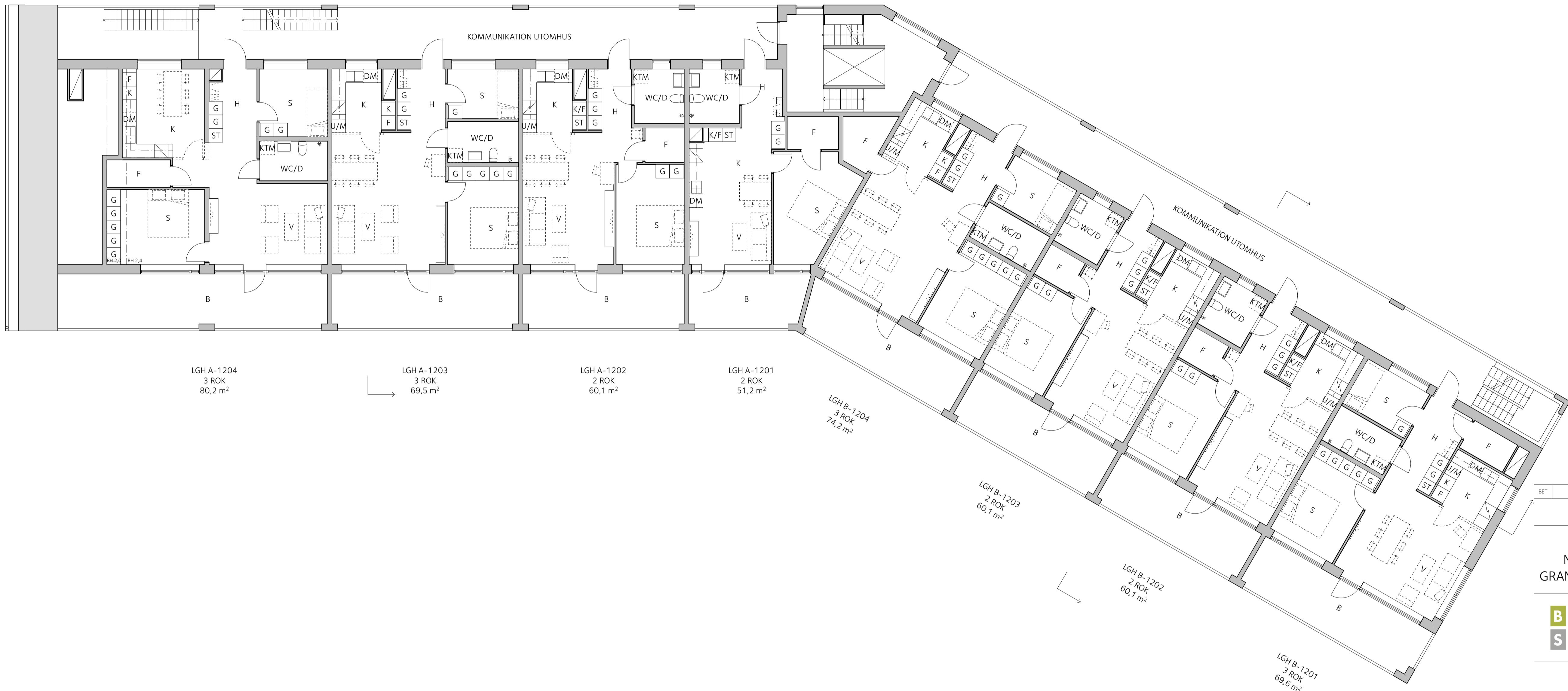

LGH A-1204
3 ROK
80,2 m²

LGH A-1203
3 ROK
69,5 m²

LGH A-1202
2 ROK
60,1 m²

LGH A-1201
2 ROK
51,2 m²

LGH B-1204
3 ROK
74,2 m²

LGH B-1203
2 ROK
60,1 m²

LGH B-1202
2 ROK
60,1 m²

LGH B-1201
3 ROK
69,6 m²

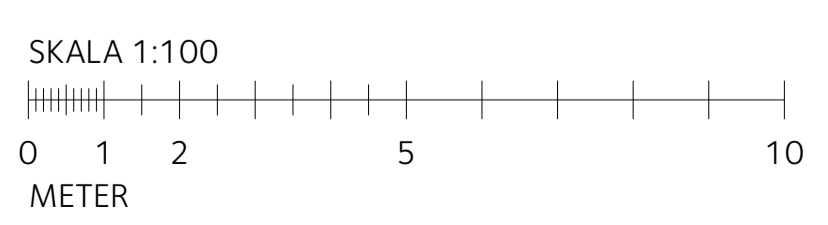

BET	ÄNDRING A/SER	DATUM	Sign.
-----	---------------	-------	-------

BYGGLOVHANDLING

KIL 1:100 NACKA KOMMUN
NYBYGGNAD SENIORBOENDE
GRANINGE STIFTSGÅRD HUS 1 OCH 2

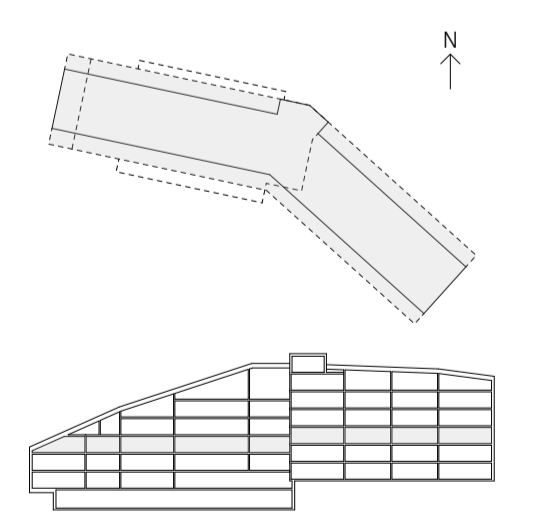

A	E/S-Å Arkitekter	08-545 648 60
E		
K		
M		
VS		
V		

UPPDRAG NR	RTAD AV	HANDLÄGGARE
DATUM	ANSVARIG	
2019-05-24	O. DAHLKILD	S. ESKILSSON

PLAN 12, Våning 2 tr

SKALA	NUMMER	BET
A1 1:100	A-40-1-12	
A3 1:200		



LGH A-1303
5 ROK
97,1 m²

LGH A-1302
2 ROK
60,1 m²

LGH A-1301
2 ROK
51,2 m²

LGH B-1304
3 ROK
74,2 m²

LGH B-1303
2 ROK
60,1 m²

LGH B-1302
2 ROK
60,1 m²

LGH B-1301
3 ROK
69,6 m²

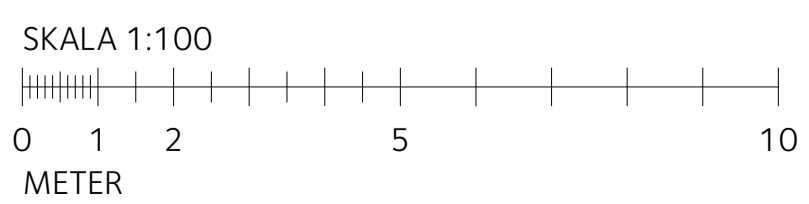

BET	ÄNDRING A/SER	DATUM	Sign.
-----	---------------	-------	-------

BYGGLOVHANDLING

KIL 1:100 NACKA KOMMUN
NYBYGGNAD SENIORBOENDE
GRANINGE STIFTSGÅRD HUS 1 OCH 2

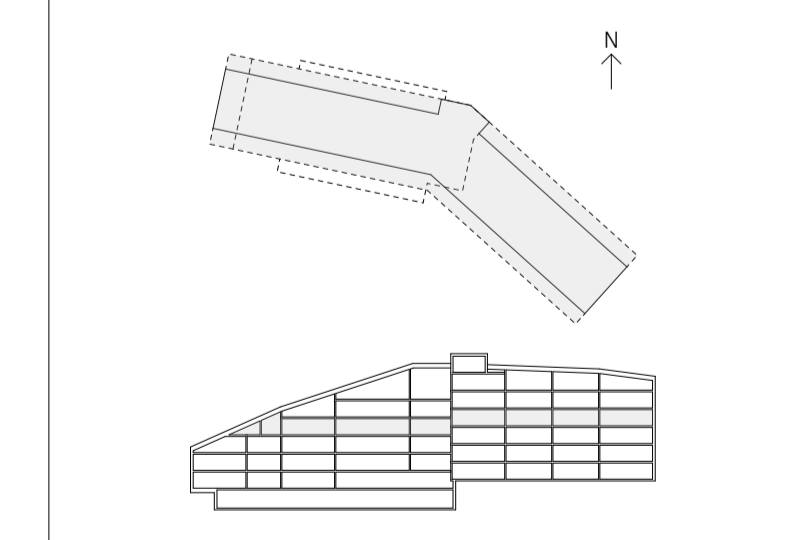

A	E/S-Å Arkitekter	08-545 648 60
E		
K		
M		
VS		
V		
UPPDRAG NR	RTAD AV	HANDLÄGGARE
DATUM	SE	S. ESKILSSON
2019-05-24	ANSVARIG	O. DAHLKILD
PLAN 13, Våning 3 tr		
SKALA	NUMMER	BET
A1 1:100	A-40-1-13	
A3 1:200		

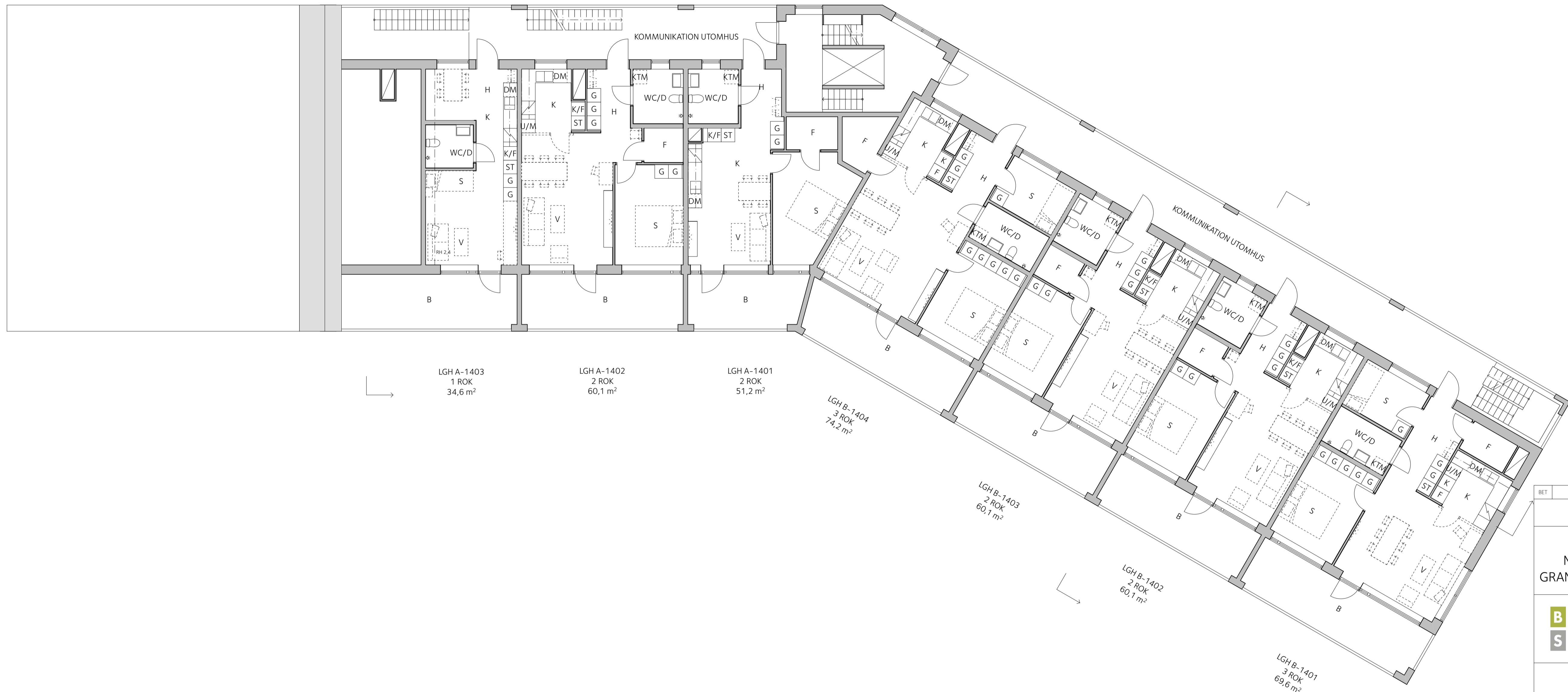

LGH A-1403
1 ROK
34,6 m²

LGH A-1402
2 ROK
60,1 m²

LGH A-1401
2 ROK
51,2 m²

LGH B-1404
3 ROK
74,2 m²

LGH B-1403
2 ROK
60,1 m²

LGH B-1402
2 ROK
60,1 m²

LGH B-1401
3 ROK
69,6 m²

BET	ÄNDRING A/SER	DATUM	Sign.
-----	---------------	-------	-------

BYGGLOVHANDLING

KIL 1:100 NACKA KOMMUN
NYBYGGNAD SENIORBOENDE
GRANINGE STIFTSGÅRD HUS 1 OCH 2

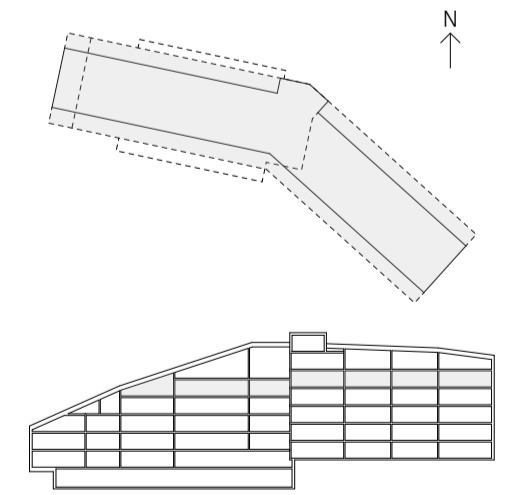

A	E/S-A Arkitekter	08-545 648 60
E		
K		
M		
VS		
V		

UPPDRAG NR	RTAD AV	HANDLÄGGARE
DATUM	SE	S. ESKILSSON
2019-05-24	ANSVARIG	O. DAHLKILD

PLAN 14, Våning 4 tr		
SKALA	NUMMER	BET
A1 1:100	A-40-1-14	
A3 1:200		

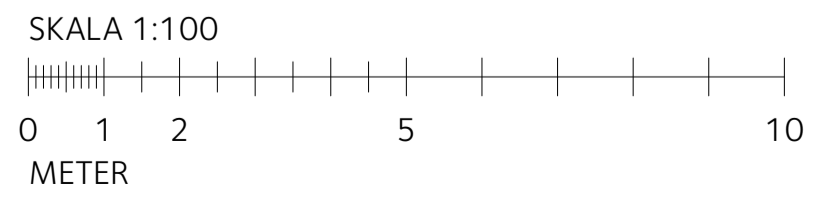



LGH A-1501
3 ROK
80,0 m²

LGH B-1503
3 ROK
73,3 m²

LGH B-1502
2 ROK
60,1 m²

LGH B-1501
2 ROK
60,1 m²

LGH-FRD
PAST.FRD

A	Se PM A-02	2019-08-20	SE
BET	ANDRING AVSER	DATUM	Sign.

BYGGLOVHANDLING
 KIL 1:100 NACKA KOMMUN
 NYBYGGNAD SENIORBOENDE
 GRANINGE STIFTSGÅRD HUS 1 OCH 2

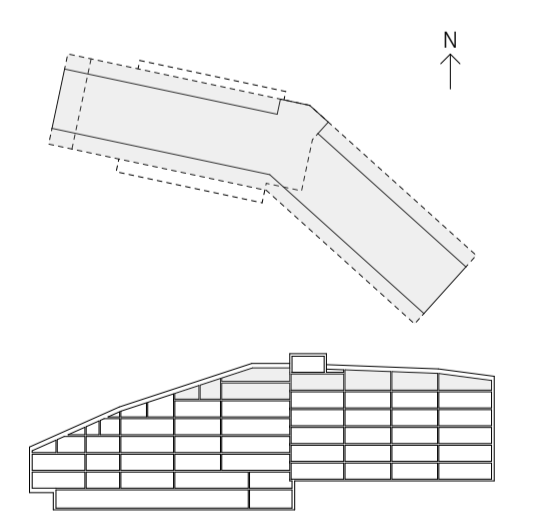

A	E/S-A Arkitekter	08-545 648 60
E		
K		
M		
VS		
V		

UPPDRAG NR	RTAD AV	HANDLÄGGARE
DATUM	ANSVARIG	
2019-05-24	O. DAHLKILD	S. ESKILSSON

PLAN 15, Våning 5 tr		
SKALA	NUMMER	BET
A1 1:100 A3 1:200	A-40-1-15	A

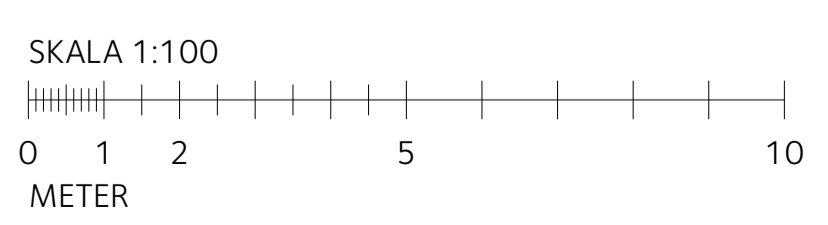

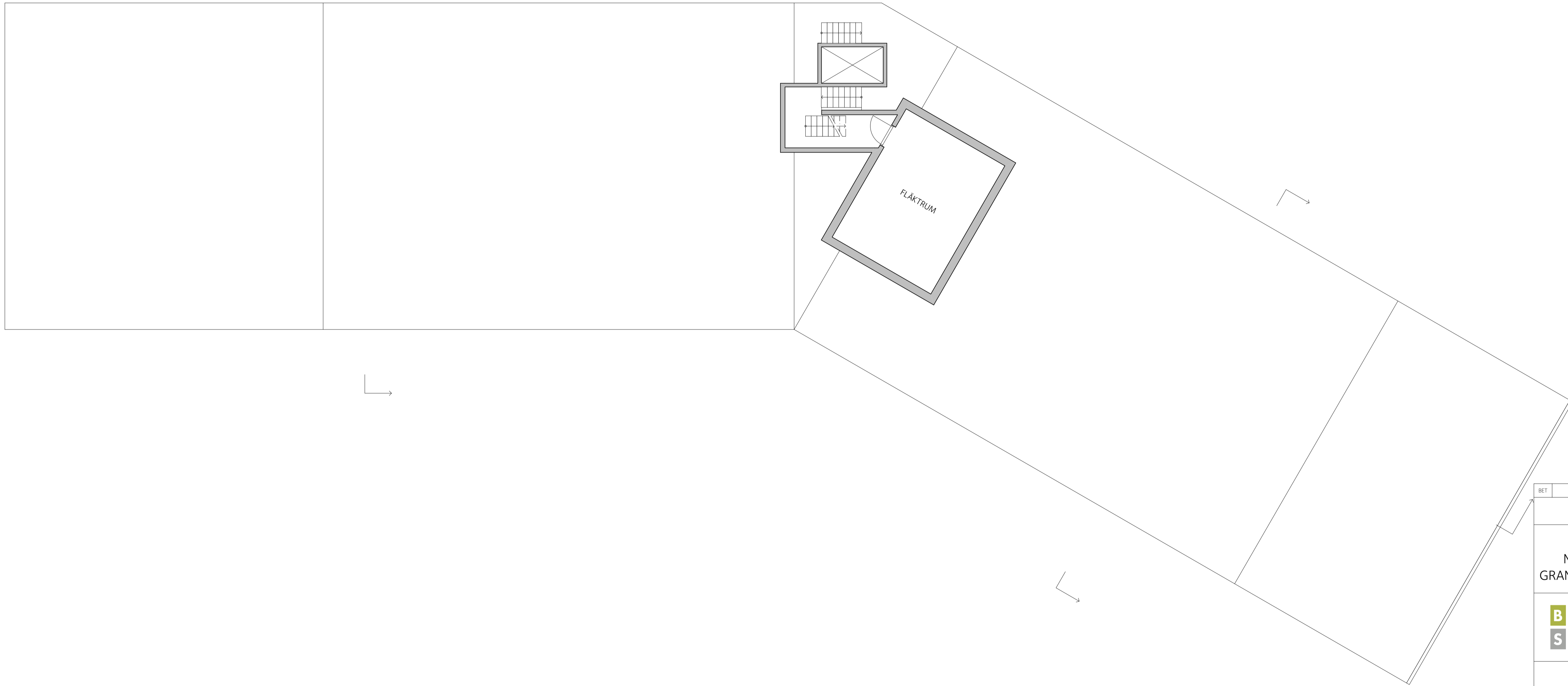

BET	ÄNDRING A/SER	DATUM	Sign.
-----	---------------	-------	-------

BYGGLOVHANDLING

KIL 1:100 NACKA KOMMUN
 NYBYGGNAD SENIORBOENDE
 GRANINGE STIFTSGÅRD HUS 1 OCH 2

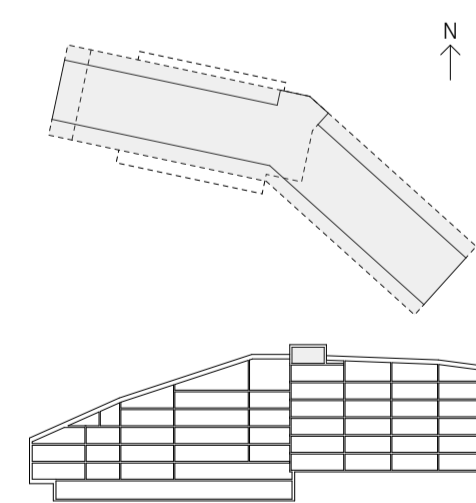

A	E/S-Å Arkitekter	08-545 648 60
E		
K		
M		
VS		
V		

UPPDRAG NR	RITAD AV	HANDLÄGGARE
DATUM	SE	S. ESKILSSON
2019-05-24	ANSVARIG	O. DAHLKILD

PLAN 16, Flåktrum		BET
SKALA	NUMMER	
A1 1:100	A-40-1-16	
A3 1:200		

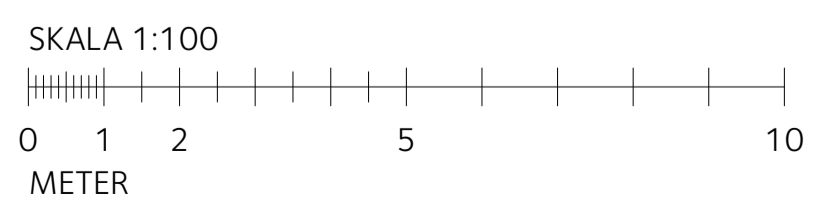

ALLMÄNNA UPPLYSNINGAR

Alla mått i mm.
Mått kontrolleras på plats

Övriga föreskrifter, hänvisningar och förklaringar se ritning
A-40-1-XXX



BET	ÄNDRING A/SER	DATUM	Sign.
-----	---------------	-------	-------

BYGGLOVHANDLING

KIL 1:100 NACKA KOMMUN
NYBYGGNAD SENIORBOENDE
GRANINGE STIFTSGÅRD HUS 1 OCH 2

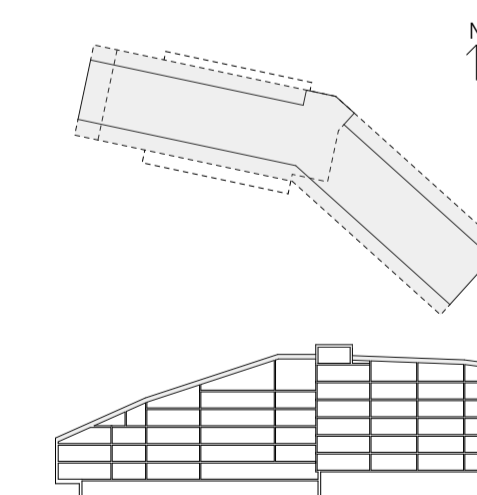

A	E/S-Å Arkitekter	08-545 648 60
E		
K		
M		
VS		
V		

UPPDRAG NR	RITAD AV	HANDLÄGGARE
DATUM	ANSVARIG	
2019-05-24	O. DAHLKILD	S. ESKILSSON

Takplan	NUMMER	BET
SKALA A1 1:100 A3 1:200	A-40-1-17	

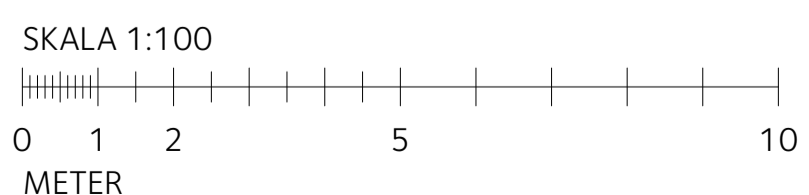

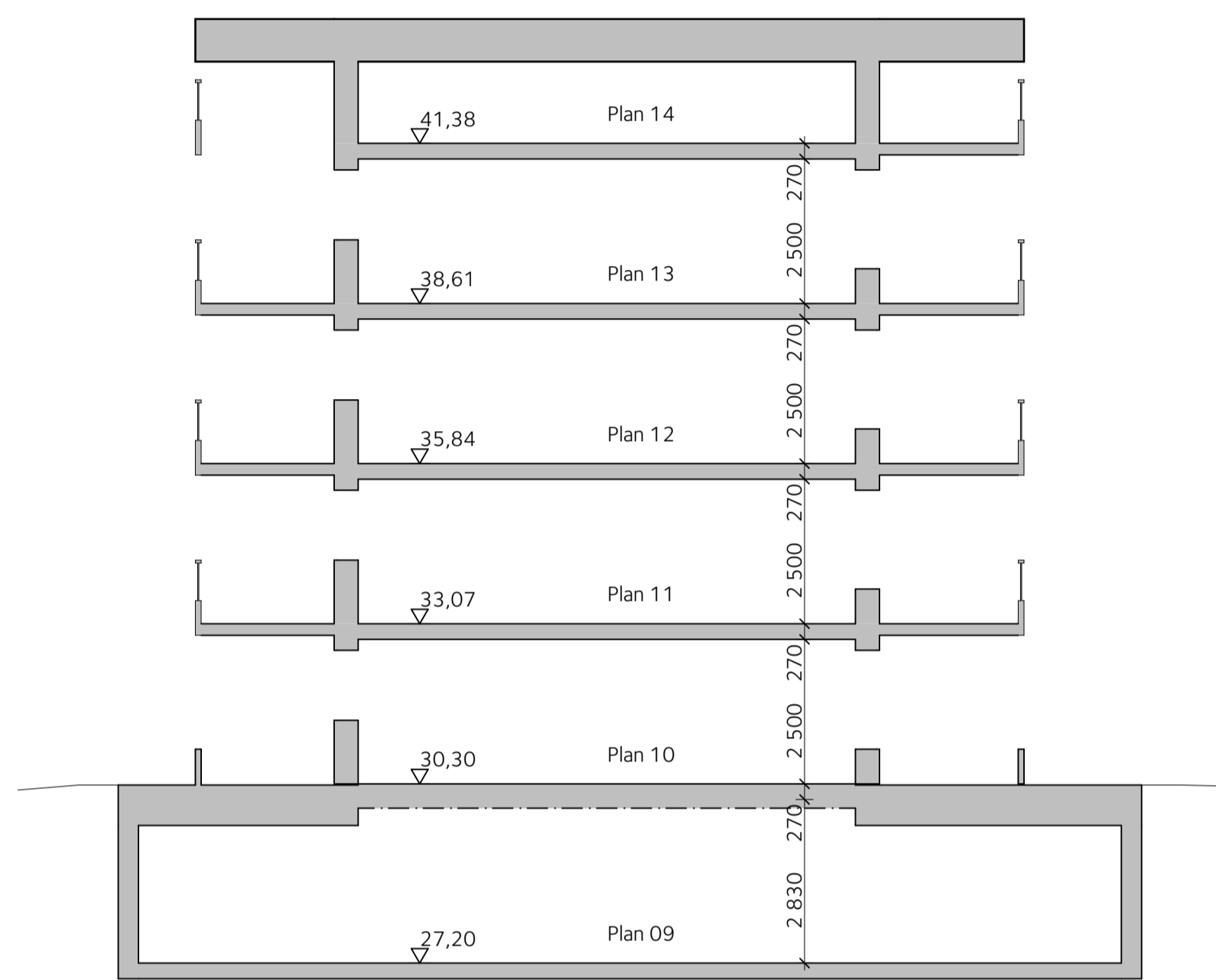

SEKTION A-A

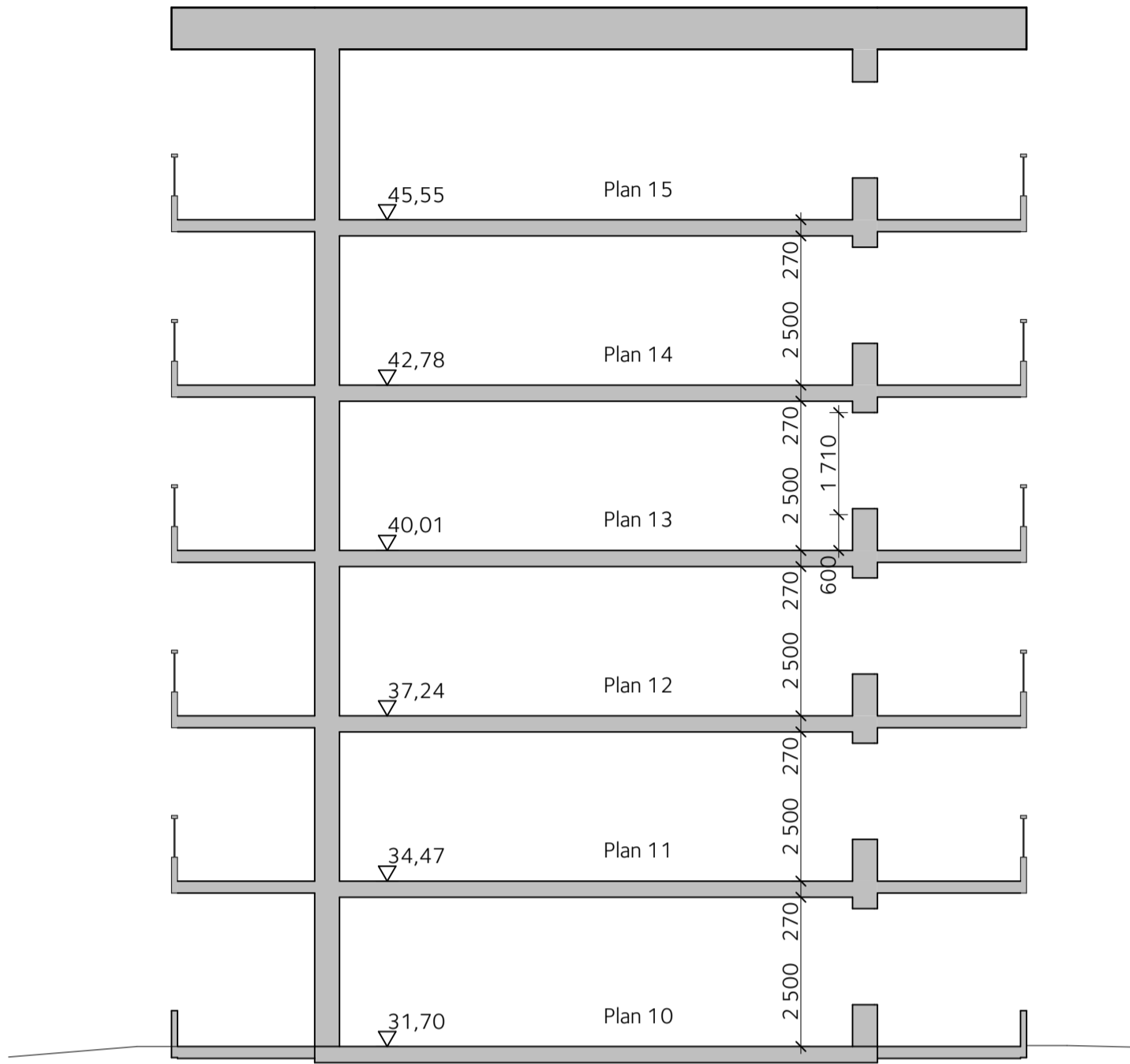

SEKTION B-B

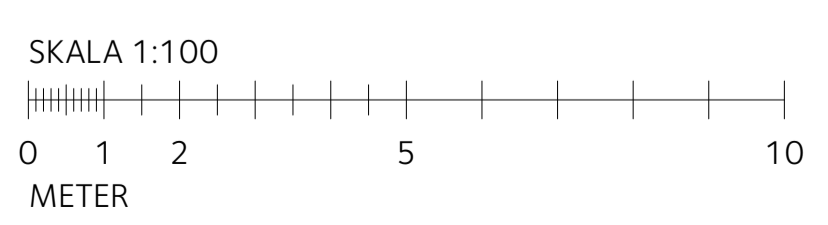

BET	ÄNDRING A/SER	DATUM	Sign.
BYGGLOVHANDLING			
KIL 1:100 NACKA KOMMUN NYBYGGNAD SENIORBOENDE GRANINGE STIFTSGÅRD HUS 1 OCH 2			
B A C K A S T A D		E/S A	
A	E/S-A Arkitekter	08-545 648 60	
E			
K			
M			
VS			
V			
UPPDRAG NR	2019-05-24	RITAD AV	SE
DATUM	2019-05-24	HANDLÄGGARE	S. ESKILSSON
		ANSVARIG	O. DAHLKILD
TVÄRSEKTIONER A OCH B			
SKALA	A1 1:100	NUMMER	A-40-2-01
	A3 1:200		BET

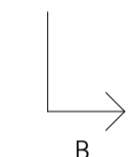
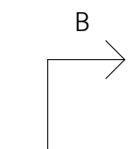
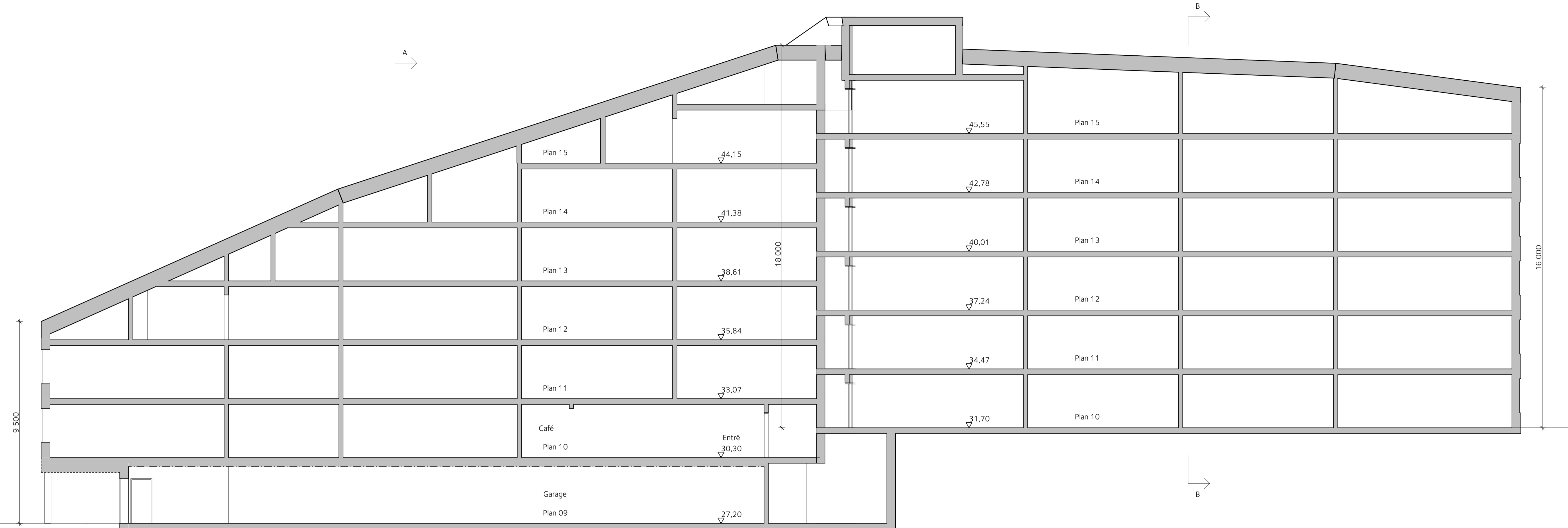

BET	ÄNDRING A/SER	DATUM	Sign.
BYGGLOVHANDLING			
KIL 1:100 NACKA KOMMUN NYBYGGNAD SENIORBOENDE GRANINGE STIFTSGÅRD HUS 1 OCH 2			
BACKA STAD		E/S Å	
A	E/S-A Arkitekter	08-545 648 60	
E			
K			
M			
VS			
V			
UPPDRAG NR	RITAD AV	HANDLÄGGARE	
DATUM	SE	S. ESKILSSON	
2019-05-24	O. DAHLKILD		
LÄNGDSEKTIONER			
SKALA	NUMMER	BET	
A1 1:100	A-40-2-02		
A3 1:200			

2019-05-24
filicant.pln

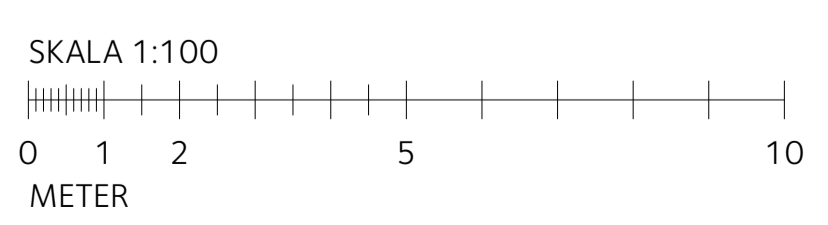

ALLMÄNNA UPPLYSNINGAR

Alla mått i mm.

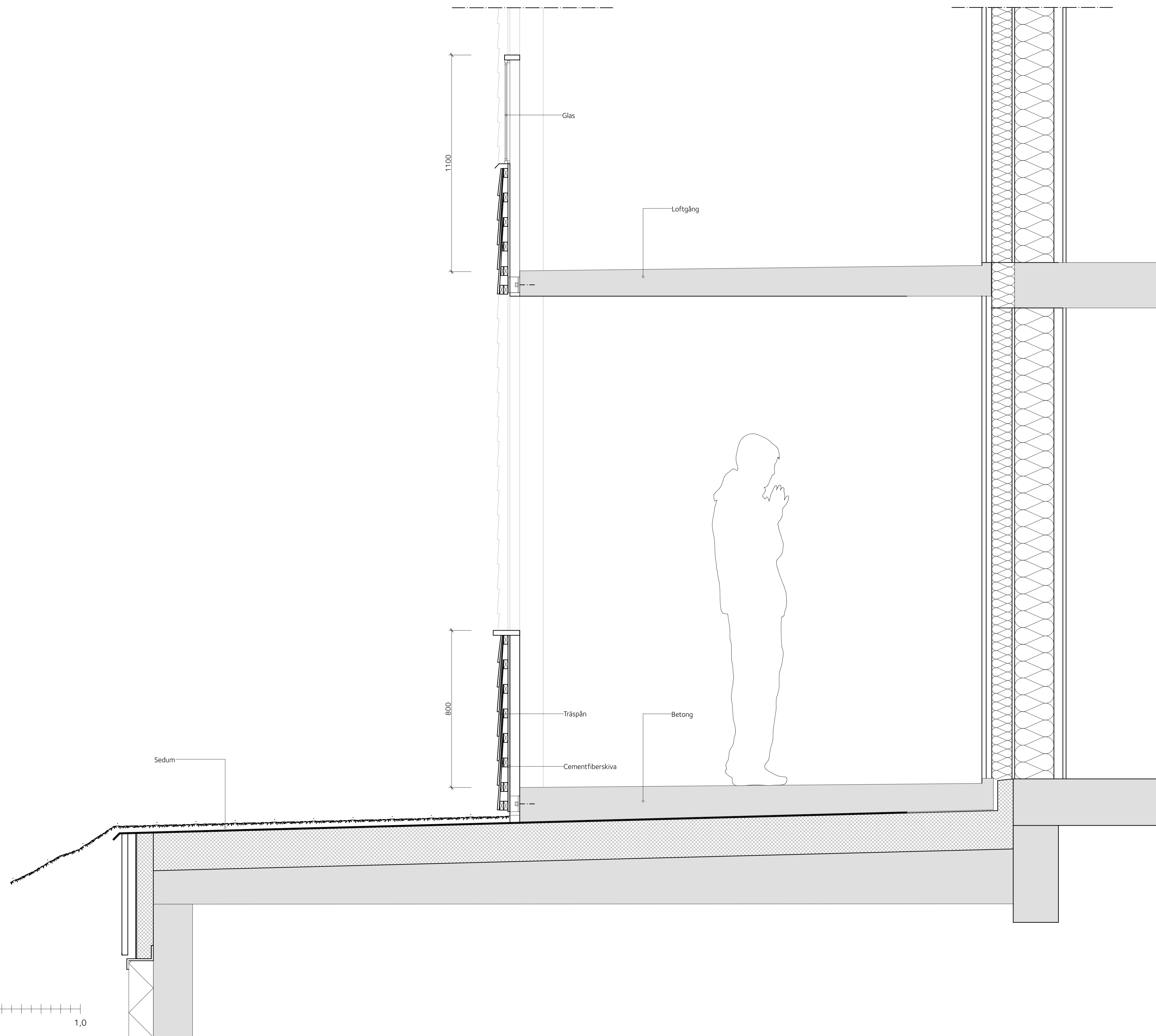

BET	ÄNDRING AV/SER	DATUM	Sign.
-----	----------------	-------	-------

BYGGLOVHANDLING

KIL 1:100 NACKA KOMMUN
 NYBYGGNAD SENIORBOENDE
 GRANINGE STIFTSGÅRD HUS 1 OCH 2

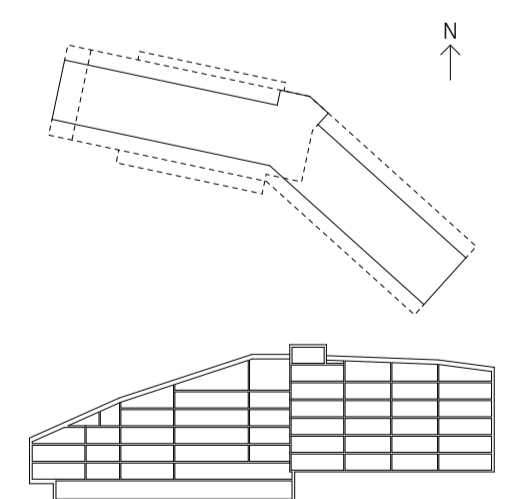

A	E/S-Å Arkitekter	08-545 648 60
E		
K		
M		
VS		
V		

UPPDRAG NR	RITAD AV	HANDLÄGGARE
DATUM	ANSVARIG	
2019-05-24	O. DAHLKILD	S. ESKILSSON

TYPDETALJ RÄCKEN		
SKALA	NUMMER	BET
A1 1:10	A-42-6-001	
A3 1:20		

