



Sicklaön 362:3

Fastighet
Typ av karta
Karta A: Nybyggnadskarta
Lokomobilvägen
Adress
Lokomobilvägen
Ärendenummer
191004-Nybyggnadskarta-HX19

Kartan upprättad: 19-11-28
Av: Viveke Waldemar
Granskad av: SF
Mätt av: SRL

Nacka Vatten och Avfall AB:s uppgifter:
Dagvatten och dränvatten skall avledas genom lokalt omhändertagande. LOD inom fastigheten.
Förbindelsepunkter upprättas i samråd med Nacka Vatten och Avfall AB.
Fördras ytterligare uppgifter på VA-ledningsnätet var vänligen kontakta anslutning@nvaa.se, tel. 08-718 80 00
Nacka Vatten och Avfall AB, 2019-10-14, M.Parkboom

Dagboksnummer 197612 fastighetsbildning har vunnit laga kraft 2019-11-26.

Samfälligheter/Gemensamhetsanläggningar inskrivna i lantmäteriets fastighetsregister: Inga uppgifter i fastighetsregistret.

Rättigheter inskrivna i Lantmäteriets fastighetsregister (OBS: Det kan finnas rättigheter som inte är inrättade i kartan samt som ligger utanför området)
FRM-akt Rättighetstyp Status Ändamål
01-IM8-40/1068.1 Officialinrättanderätt Levande Tele
01-IM8-43/5827.1 Avtalsserverit Levande VILLA
01-IM8-61/2465.1 Officialinrättanderätt Levande Tele

Arbetsfix: spik i asfalt +39,60 m

Markhöjder är karterade från laserskannad flygdata gjord år 2016 och har noggrannhet i höjdläc: 5 cm på hårdgjorda ytor och 10 cm på övriga ytor. Noggrannhet i plan: 15 cm.
Markhöjder markerade med större text är tagna från detaljplanen.
Nivåkurvorna är ingen exakt redovisning av höjden och bör inte användas vid detaljprojekttering

Markdetaljer såsom murar etc är karterade från flygfoto och kan inte användas för detaljplanering.
Vid schakning och andra markarbeten hänvisas till ledningskollen.se
Gränspunktskoordinater enl. Lantmäteriets registerkarta

Nr.	X	Y
1	159338,360 m	6577730,530 m
2	159320,880 m	6577739,518 m
3	159293,052 m	6577740,050 m
4	159292,783 m	6577726,550 m
5	159318,709 m	6577726,053 m
6	159332,430 m	6577718,998 m

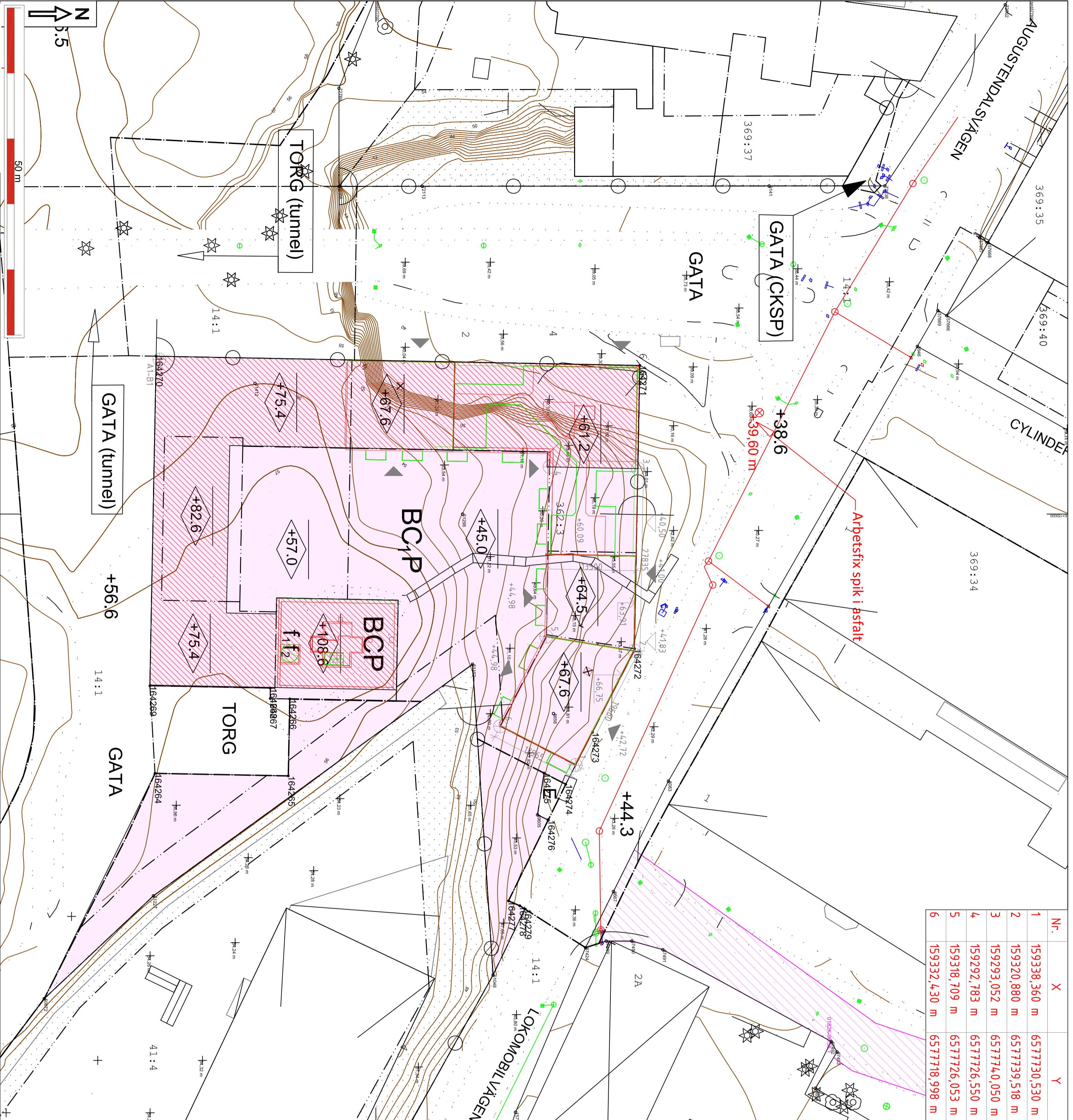

Gällande planer
PlanTyp, plannamn, aktebezeichnung, lagakraftsdatum
Detaljplan, DP 626, P2019/626, 2019-01-16
Detaljplan, DP 60, 91/99, 1991-03-05
Ändring detaljplan, ADP 436, 2008/18, 2008-01-11

Planbestämmelser ritas enbart in på aktuell fastighet.
Stämmer fastigheten med gällande FINNS EU
Fastighetsplan eller tomindelning
Fastighetens areal: enl. Lantmäteriets fastighetsreg. 2851m²
Byggändamål: Nybyggnad enbostadshus

Det är användarens ansvar att kvalitetskontrollera koordinatförteckningen

Kartan är gällig i två år från det datum då den upprättats. Kartans detaljer får inte ändras!
Koordinatsystem
SWEREF 99 18 00 Höjdsystem RH2000
OBS! Planbestämmelser som anges i kartan skrivs in som de står angivna i planen, i dess befintliga höjdsystem. Eventuell omräkning kan komma att ske i samband med planeringsarbetet. Detta ska vara i samma höjdsystem som planlåtaren RH00 och RH2000 är +0,524m.

Skala i A2: 1:400

Fastighet

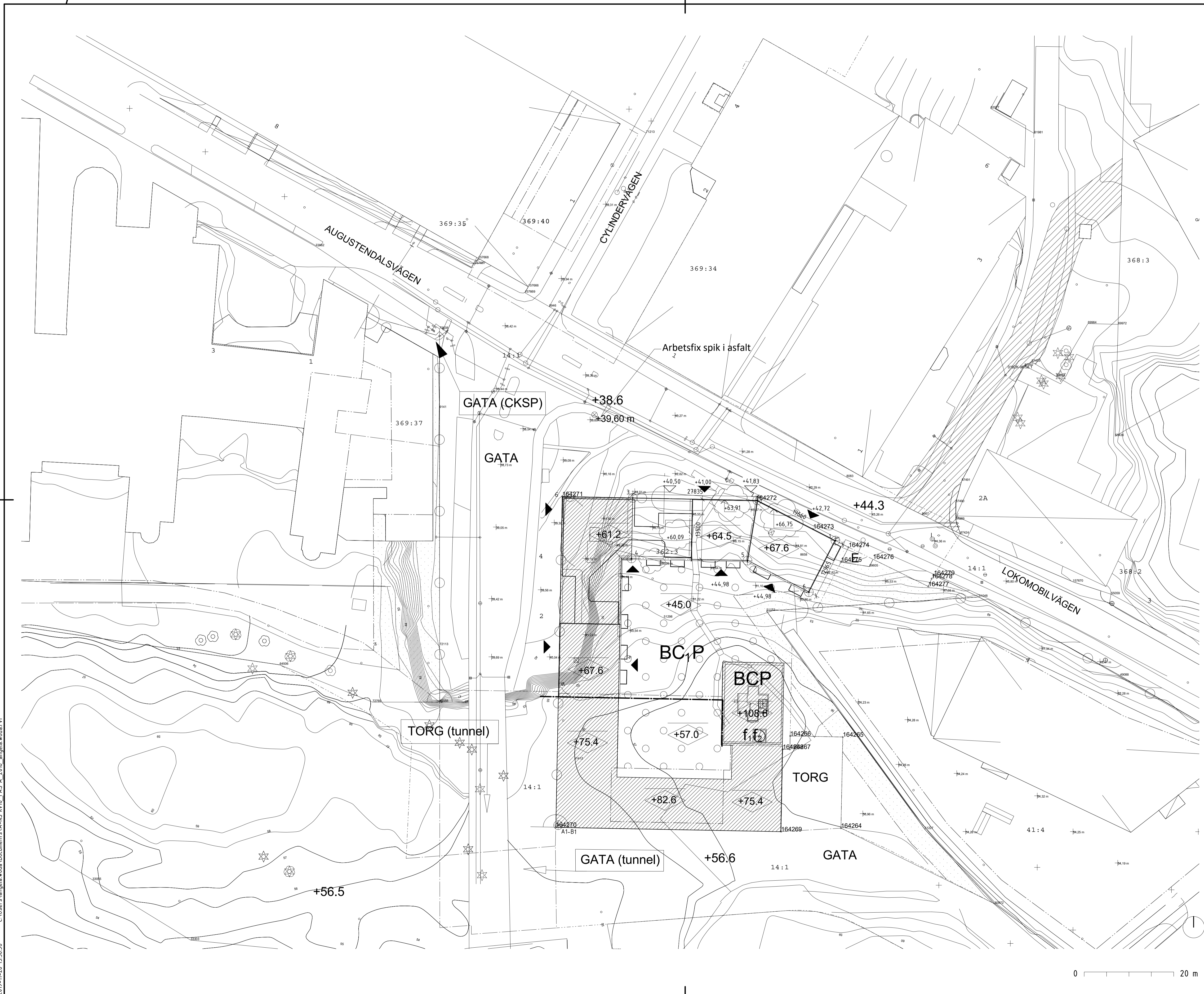

- FÖRKLARINGAR**
 MÅTT ANGES I MILLIMETER
 PLUSHÖJDER ANGES I METER
- INGÅR EJ I BYGGLOVSANSÖKAN
 - PLANOMRÅDESGRÄNS
 - ANVÄNDNINGSGRÄNS
 - EGENSKAPSGRÄNS
 - NY FASTIGHETSGRÄNS
 - ENTRÉ
 - GARAGEINFART

Nr.	X	Y
1	159338,360 m	6577730,530 m
2	159320,880 m	6577739,518 m
3	159293,052 m	6577740,050 m
4	159292,783 m	6577726,550 m
5	159318,709 m	6577726,053 m
6	159332,430 m	6577718,998 m

FÖRESKRIFTER
 BASERAD PÅ NYBYGGNADSKARTA
 UPPRÄTTAD 2019-11-28

MARKBEHANDLING, MARKPLANERING
 MM. ENL. LA.

HÄNVISNINGAR
 SE RITNING A-40-1-010

C	PM03	2019-11-28	EW
B	PM02	2019-10-30	EW
A	PM01	2019-10-23	EW
BET	ÄNDRINGEN AVSER	DATUM	SIGN

BYGGLOVHANDLING
 NACKA STRAND KV 10
 ETAPP 1

BESQAB

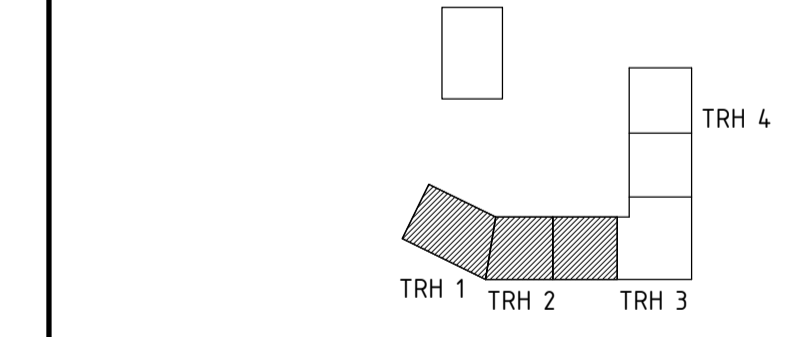

Koordinatsystem:
 Plan: SWEREF 99 18 00
 Höjd: RH2000

A	Kjellander Sjöberg	tel. 08-615 32 80
K	WSP	tel. 010-722 50 00
VVS	Riba	tel. 08-599 02 800
E	Incoard	tel. 08-622 20 00

UPPDRAG NR	RITAD/KONSTR. AV	HANDLAGGARE
NSTI0005	-	EW
DATUM	ANSVARIG	
2019-10-04	Karl Liljeström	

Nybyggnad bostäder
 Situationsplan baserad på nybyggnadskarta

SKALA	NUMMER	BET
A1 1:400 A3 1:800	A-01-1-001	C



FÖRKLARINGAR
MÅTT ANGES I MILLIMETER
PLUSHÖJDER ANGES I METER

FÖRESKRIFTER
SE RITNING A-40-1-010

HÄNVISNINGAR
SE RITNING A-40-1-010

MARKBEHANDLING, MARKPLANERING MM.
ENL. LA.

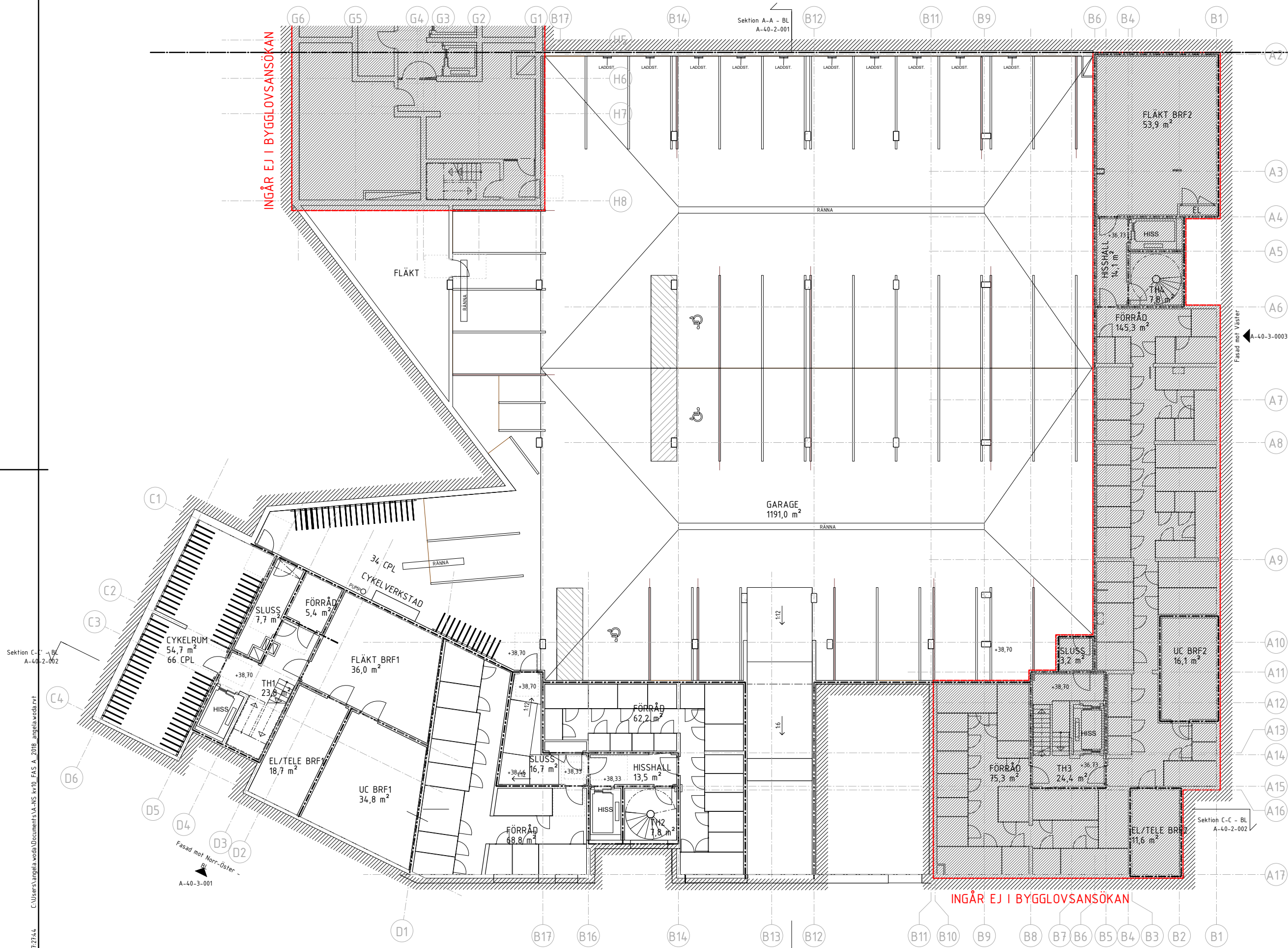

A	PM01	2019-10-23	EW
BET	ÄNDRINGEN AVISER	DATUM	SIGN
BYGGLOVSHANDLING			
NACKA STRAND KV 10 - Etapp			
ETAPP 1-2			
BESQAB			
Koordinatsystem: Plan: SWEREF 99 18 00 Höjd: RH2000			
X	A Kjellander Sjöberg	tel. 08-615 32 80	
K	WSP	tel. 010-722 50 00	
VVS	Riba	tel. 08-599 02 800	
E	Incoörd	tel. 08-622 20 00	
UPPDRAG NR	RITADKONSTR. AV	HANDLAGGARE	
NST10005	-	EW	
DATUM	ANSVARIG		
2019-10-04	Karl Liljeström		
Plan 09 BL			
SKALA	NUMMER	BET	
A1 1:100 A3 1:200	A-40-1-009	A	

Sektion C-C - BL
A-40-2-002

Sektion A-A - BL
A-40-2-001

Sektion C-C - BL
A-40-2-002

Fasad mot Norr-Öster
A-40-3-001

Fasad mot Väster
A-40-3-0003

0 5 m

2019-10-30 17:27:44 C:\Users\angela.woda\Documents\VA_NS kv10_FAS A_2018_angela.woda.rvt

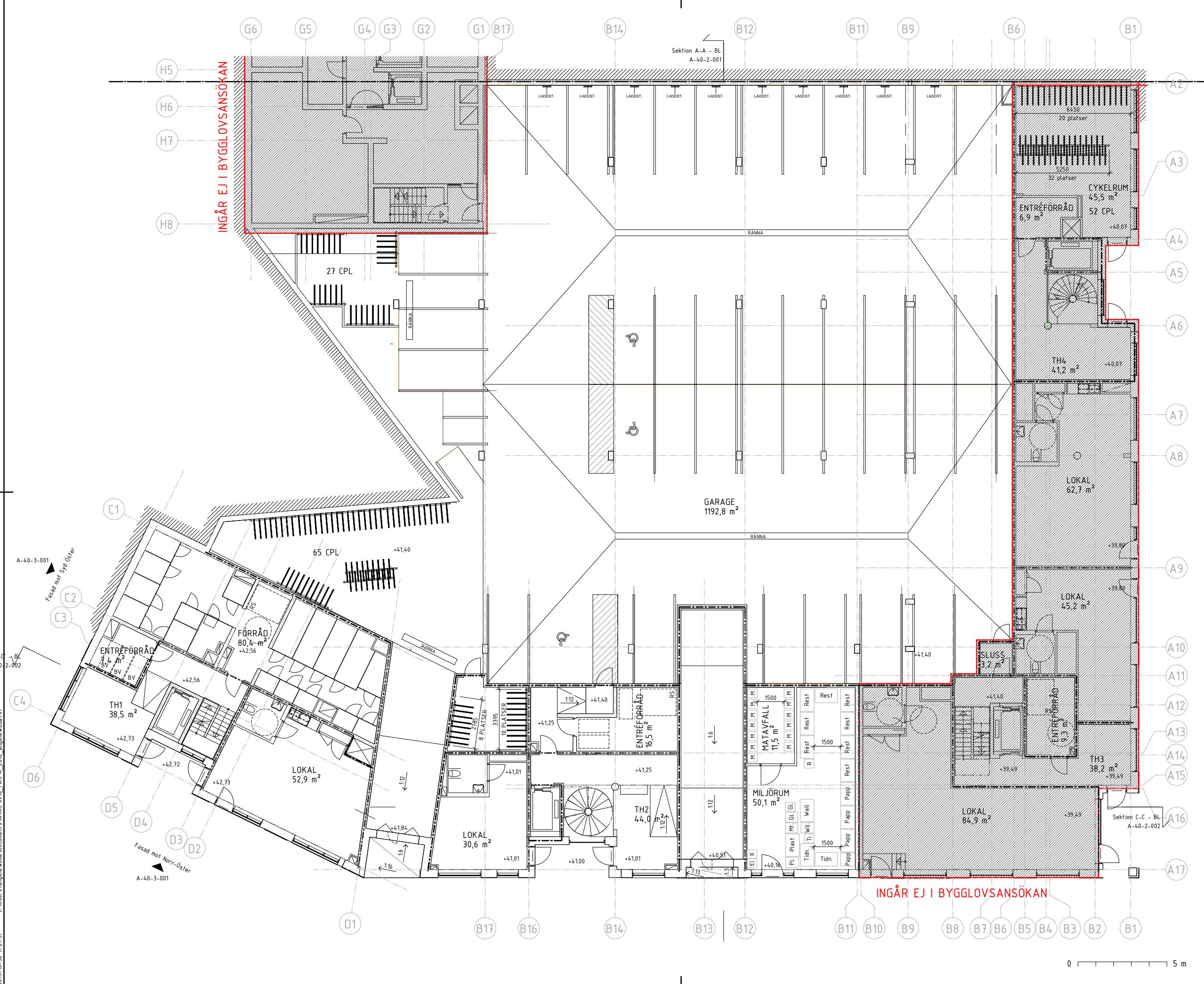

FÖRKLARINGAR

MÅTT ANGES I MILLIMETER
PLUSHÖJDER ANGES I METER

— INGÅR EJ I BYGGLOVSANSÖKAN

- DM PLATS FÖR DISKMASKIN
 - EL/IT EL /IT SKÅP
 - FRD FÖRRÅD
 - F FRY
 - G GARDEROB
 - HS HÖGSKÅP
 - K KYL
 - K/F KOMBI KYL/FRYS
 - L LINNESKÅP
 - ST UTRYMME FÖR STÅD
 - KM KOMBIMASKIN
 - TM TVÄTTMASKIN
 - TT TORKTUMLARE
 - KIK KLÄDKAMMARE
 - WC/D WC OCH DUSCH
 - SPIS
 - BH BRÖSTNINGSHÖJD
 - VS VATTENMÄTARSKÅP
 - TH TAKHÖJD
 - UNDERTAK
 - FRÅNVALSVÄGG
 - TILLVALSDÖRR
 - förberett för handdukstork (tillval)
- GENERELL RUMSHÖJD ÄR 2,5 m.
VID UNDERTAK, RUMSHÖJD 2,2 m.
- E 30
 - EI 30
 - EI 60
 - EI 120

FÖRESKRIFTER

HÄNVISNINGAR

A-40-2- 001 & 003 SEKTIONER
A-40-3- 001, 002 & 004 FASADER

MARKBEHANDLING, MARKPLANERING MM.
ENL. LA.

A	PM01	2019-10-23	EW
BET	ÄNDRINGEN AVSER	DATUM	SIGN

BYGGLOVSHANDLING
NACKA STRAND KV 10 - Etapp
ETAPP 1-2

BESQAB

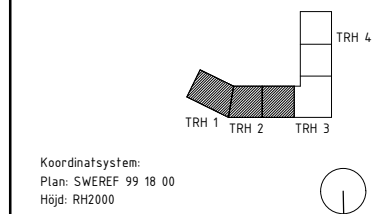

Koordinatsystem:
Plan: SWREF 99 18 00
Höjd: RH2000

A	Kjellander Sjöberg	tel. 08-615 32 80
K	WSP	tel. 010-722 50 00
VVS	Riba	tel. 08-599 02 800
E	Incoord	tel. 08-622 20 00

UPPDRAK NR	RITADKONSTR. AV	HANDLÄGGARE
NSTI0005	-	EW
DATUM	ANSVARIG	
2019-10-04	Karl Liljeström	

Plan 10 BL

SKALA	NUMMER	BET
A1 1:100 A3 1:200	A-40-1-010	A



2019-10-30 17:21:51 C:\Users\angela.woda\Documents\KA_NS kv10_FAS A_2018_angela.woda.rvt

SEKTION A-A - BL
A-40-2-001

FÖRKLARINGAR
MÅTT ANGES I MILLIMETER
PLUSHÖJDER ANGES I METER

FÖRESKRIFTER
SE RITNING A-40-1-010

HÄNVISNINGAR
SE RITNING A-40-1-010

MARKBEHANDLING, MARKPLANERING MM.
ENL. LA.

INGÅR EJ I BYGGLOVSANSÖKAN

INGÅR EJ I BYGGLOVSANSÖKAN

B	PM03	2019-11-28	EW
A	PM01	2019-10-23	EW
BET	ÄNDRINGEN AVISER	DATUM	SIGN

BYGGLOVHANDLING
NACKA STRAND KV 10
ETAPP 1

BESQAB

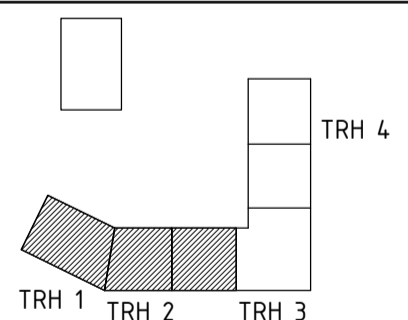

Koordinatsystem:
Plan: SWEREF 99 18 00
Höjd: RH2000

A	Kjellander Sjöberg	tel. 08-615 32 80
K	WSP	tel. 010-722 50 00
VVS	Riba	tel. 08-599 02 800
E	Incoard	tel. 08-622 20 00

UPPDRAG NR	RITAD/KONSTR. AV	HANDLAGGARE
NSTI0005	-	EW
DATUM	ANSVARIG	
2019-10-04	Karl Liljeström	

Nybyggd bostäder
Plan 11 BL

SKALA	NUMMER	BET
A1 1:100 A3 1:200	A-40-1-011	B

0 5 m

FÖRKLARINGAR
MÅTT ANGES I MILLIMETER
PLUSHÖJDER ANGES I METER

FÖRESKRIFTER
SE RITNING A-40-1-010

HÄNVISNINGAR
SE RITNING A-40-1-010

MARKBEHANDLING, MARKPLANERING MM.
ENL. LA.

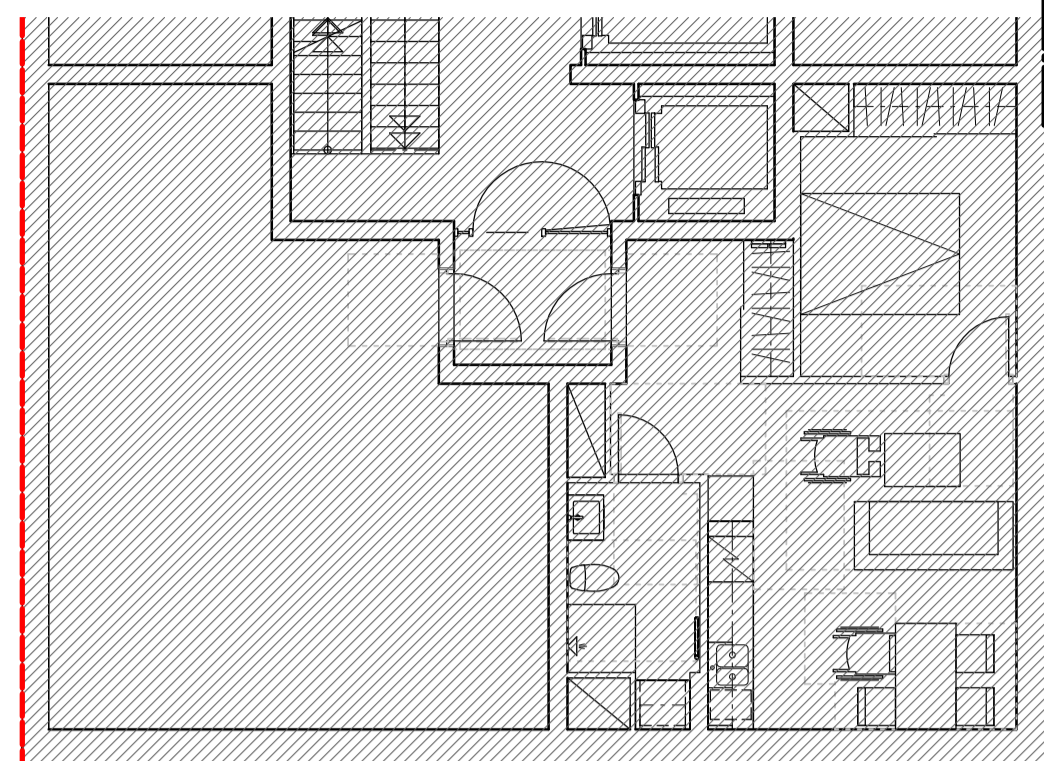

INGÅR EJ I BYGGLOVSANSÖKAN

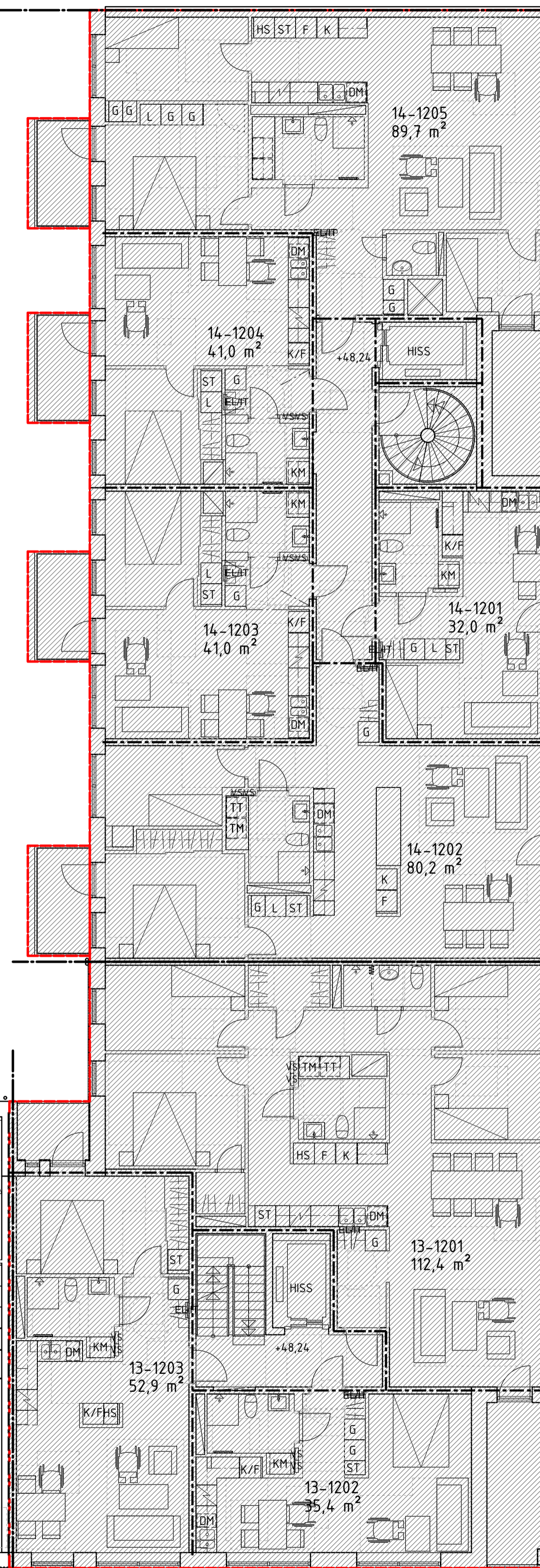

INGÅR EJ I BYGGLOVSANSÖKAN

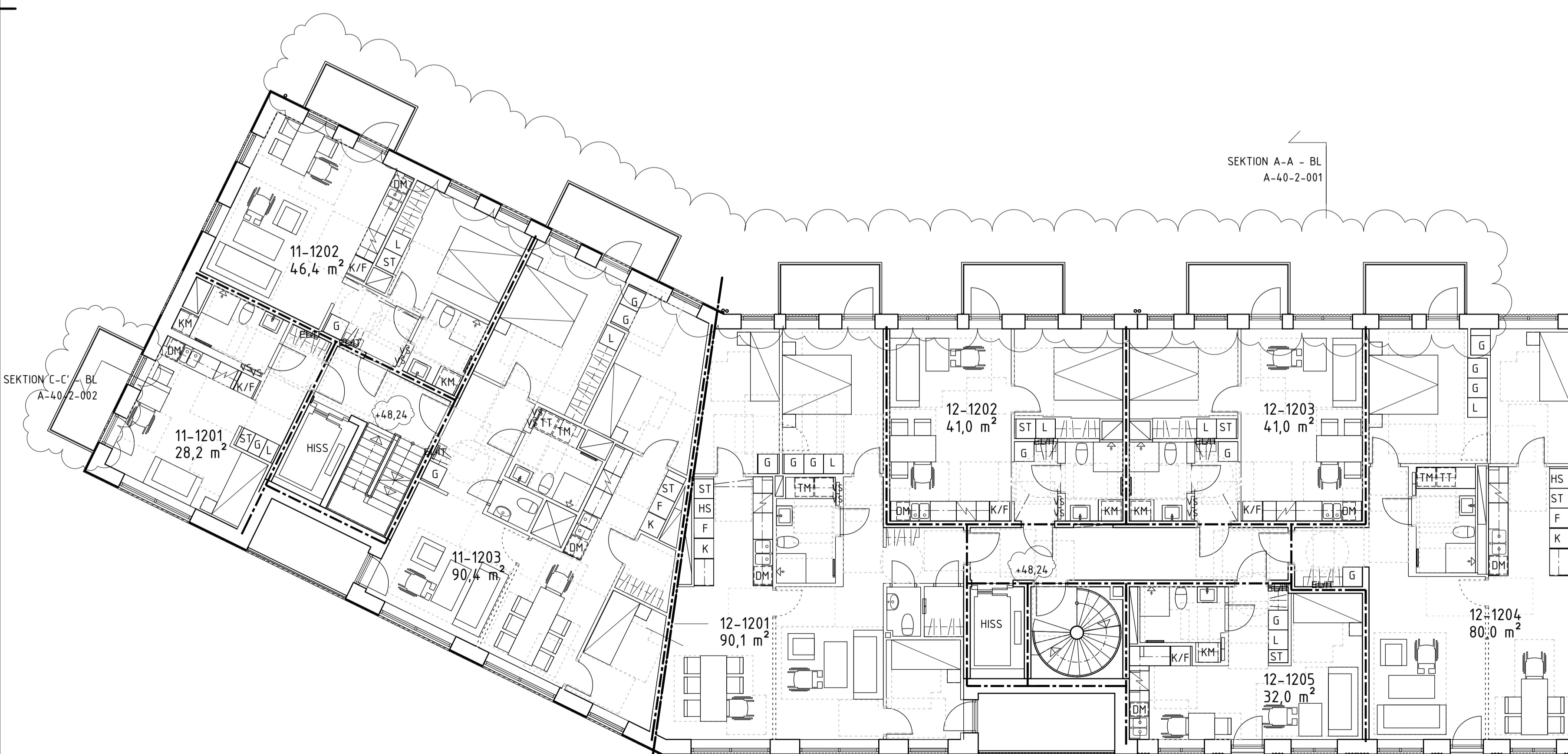

SEKTION C-C - BL
A-40-2-002

SEKTION A-A - BL
A-40-2-001

SEKTION C-C - BL
A-40-2-002

A	PM03	2019-11-28	EW
BET	ÄNDRINGEN AVISER	DATUM	SIGN

BYGGLOVHANDLING

NACKA STRAND KV 10
ETAPP 1

BESQAB

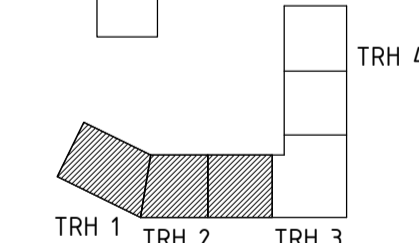

Koordinatsystem:
Plan: SWEREF 99 18 00
Höjd: RH2000

A	Kjellander Sjöberg	tel. 08-615 32 80
K	WSP	tel. 010-722 50 00
VVS	Riba	tel. 08-599 02 800
E	Incoard	tel. 08-622 20 00

UPPDRAG NR	RITAD/KONSTR. AV	HANDLÄGGARE
NSTI0005	-	EW
DATUM	ANSVARIG	
2019-10-04	Karl Liljeström	

Nybyggd bostäder
Plan 12 BL

SKALA	NUMMER	BET
A1 1:100 A3 1:200	A-40-1-012	A

0 5 m

FÖRKLARINGAR
MÅTT ANGES I MILLIMETER
PLUSHÖJDER ANGES I METER

FÖRESKRIFTER
SE RITNING A-40-1-010

HÄNVISNINGAR
SE RITNING A-40-1-010

MARKBEHANDLING, MARKPLANERING MM.
ENL. LA.

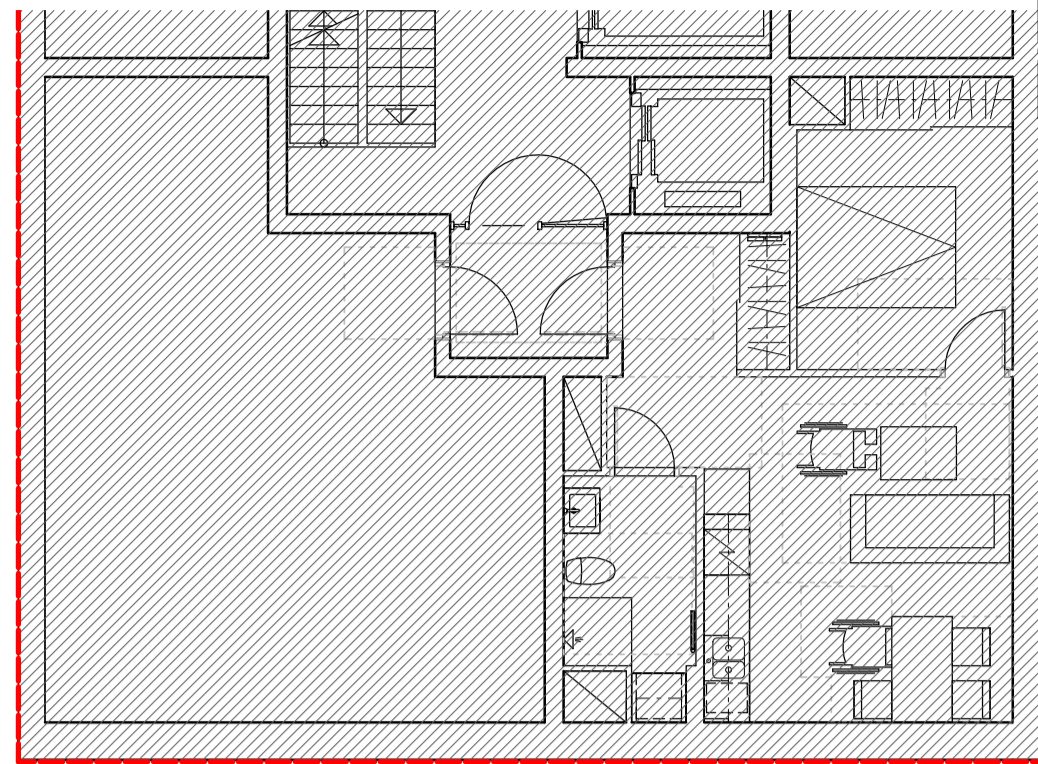

INGÅR EJ I BYGGLOVSANSÖKAN

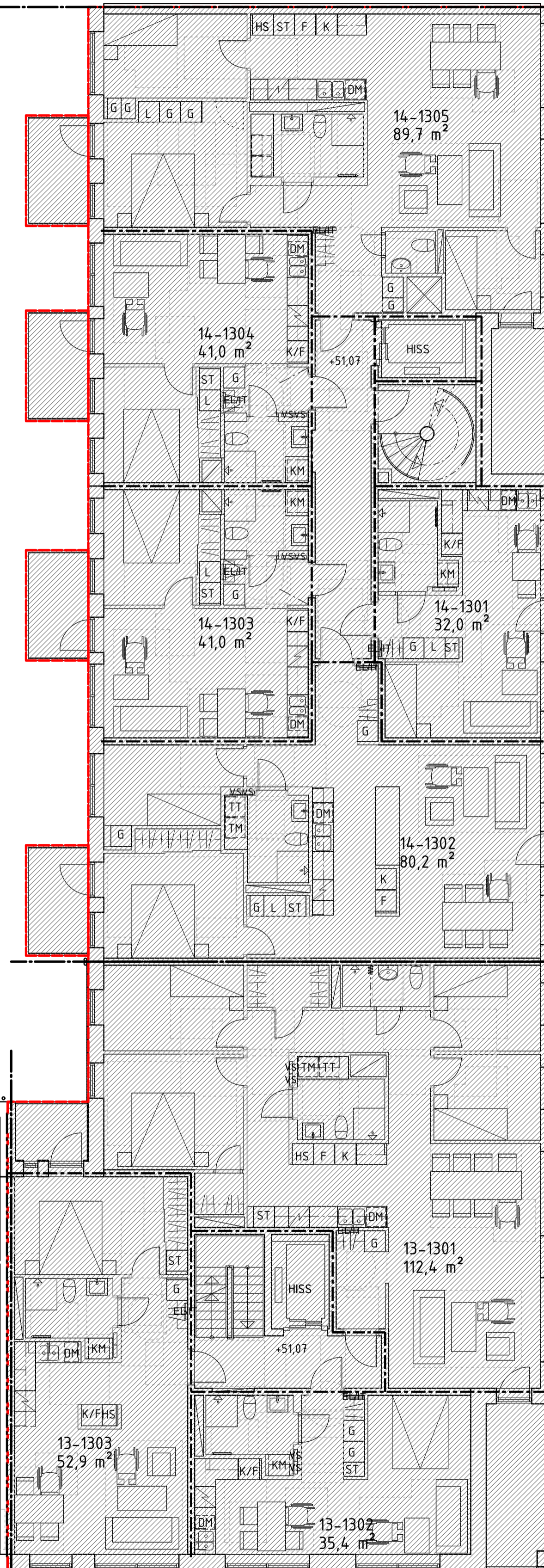

INGÅR EJ I BYGGLOVSANSÖKAN

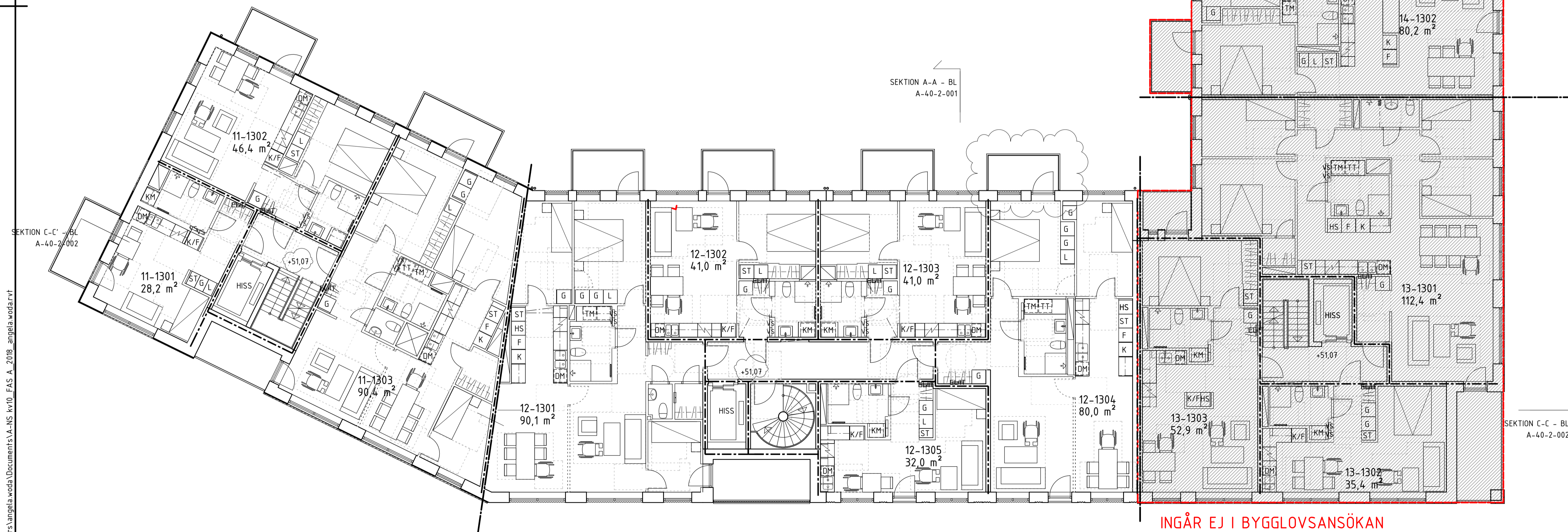

SEKTION A-A - BL
A-40-2-001

SEKTION A-A - BL
A-40-2-001

SEKTION C-C' - BL
A-40-2-002

SEKTION C-C - BL
A-40-2-002

A	PM03	2019-11-28	EW
BET	ÄNDRINGEN AVSER	DATUM	SIGN

BYGGLOVHANDLING

NACKA STRAND KV 10
ETAPP 1

BESQAB

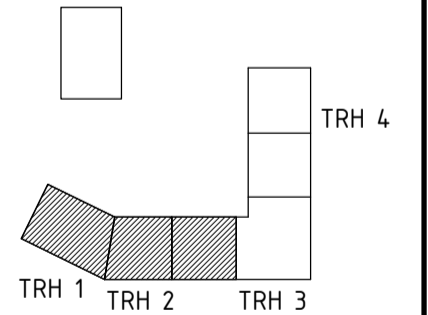

Koordinatsystem:
Plan: SWEREF 99 18 00
Höjd: RH2000

A	Kjellander Sjöberg	tel. 08-615 32 80
K	WSP	tel. 010-722 50 00
VVS	Riba	tel. 08-599 02 800
E	Incoard	tel. 08-622 20 00

UPPDRAG NR	NS10005	RITAD/KONSTR. AV	-	HANDLAGGARE	EW
DATUM	2019-10-04	ANSVARIG	Karl Liljeström		

Nybyggnad bostäder
Plan 13 BL

SKALA	A1 1:100 A3 1:200	NUMMER	A-40-1-013	BET	A
-------	----------------------	--------	------------	-----	---

0 5 m

FÖRKLARINGAR
MÄTT ANGES I MILLIMETER
PLUSHÖJDER ANGES I METER

FÖRESKRIFTER
SE RITNING A-40-1-010

HÄNVISNINGAR
SE RITNING A-40-1-010

MARKBEHANDLING, MARKPLANERING MM.
ENL. LA.



SEKTION A-A - BL
A-40-2-001

SEKTION A-A - BL
A-40-2-001

SEKTION C-C - BL
A-40-2-002

SEKTION C-C - BL
A-40-2-002

INGÅR EJ I BYGGLOVSANSÖKAN



A	PM03	2019-11-28	EW
BET	ÄNDRINGEN AVISER	DATUM	SIGN
BYGGLOVHANDLING			
NACKA STRAND KV 10			
ETAPP 1			
BESQAB			
Koordinatsystem: Plan: SWREF 99 18 00 Höjd: RH2000			
A	Kjellander Sjöberg	tel. 08-615 32 80	
K	WSP	tel. 010-722 50 00	
VVS	Riba	tel. 08-599 02 800	
E	Incoard	tel. 08-622 20 00	
UPPDRAG NR	RITAD/KONSTR. AV	HANDLÄGGARE	
NSTI0005	-	EW	
DATUM	ANSVARIG		
2019-10-04	Karl Liljeström		
Nybyggnad bostäder Plan 14 BL			
SKALA	NUMMER	BET	
A1 1:100 A3 1:200	A-40-1-014	A	

FÖRKLARINGAR
MÅTT ANGES I MILLIMETER
PLUSHÖJDER ANGES I METER

FÖRESKRIFTER
SE RITNING A-40-1-010

HÄNVISNINGAR
SE RITNING A-40-1-010

MARKBEHANDLING, MARKPLANERING MM.
ENL. LA.



INGÅR EJ I BYGGLOVSANSÖKAN

A	PM03	2019-11-28	EW
BET	ÄNDRINGEN AVSER	DATUM	SIGN
BYGGLOVHANDLING			
NACKA STRAND KV 10			
ETAPP 1			
BESQAB			
Koordinatsystem: Plan: SWEREF 99 18 00 Höjd: RH2000			
A	Kjellander Sjöberg	tel. 08-615 32 80	
K	WSP	tel. 010-722 50 00	
VVS	Riba	tel. 08-599 02 800	
E	Incoard	tel. 08-622 20 00	
UPPDRAG NR	RITAD/KONSTR. AV	HANDLÄGGARE	
NSTI0005	-	EW	
DATUM	ANSVARIG		
2019-10-04	Karl Liljeström		
Nybyggnad bostäder Plan 15 BL			
SKALA	NUMMER	BET	
A1 1:100 A3 1:200	A-40-1-015	A	

SEKTION C-C - BL
A-40-2-002

SEKTION A-A - BL
A-40-2-001

SEKTION C-C - BL
A-40-2-002

SEKTION A-A - BL
A-40-2-001

C:\Users\angela.woda\Documents\A-NS kv10_FAS A_2018_angela.woda.rvt
2019-11-28 15:58:35

FÖRKLARINGAR
MÄTT ANGES I MILLIMETER
PLUSHÖJDER ANGES I METER

FÖRESKRIFTER
SE RITNING A-40-1-010

HÄNVISNINGAR
SE RITNING A-40-1-010

MARKBEHANDLING, MARKPLANERING MM.
ENL. LA.

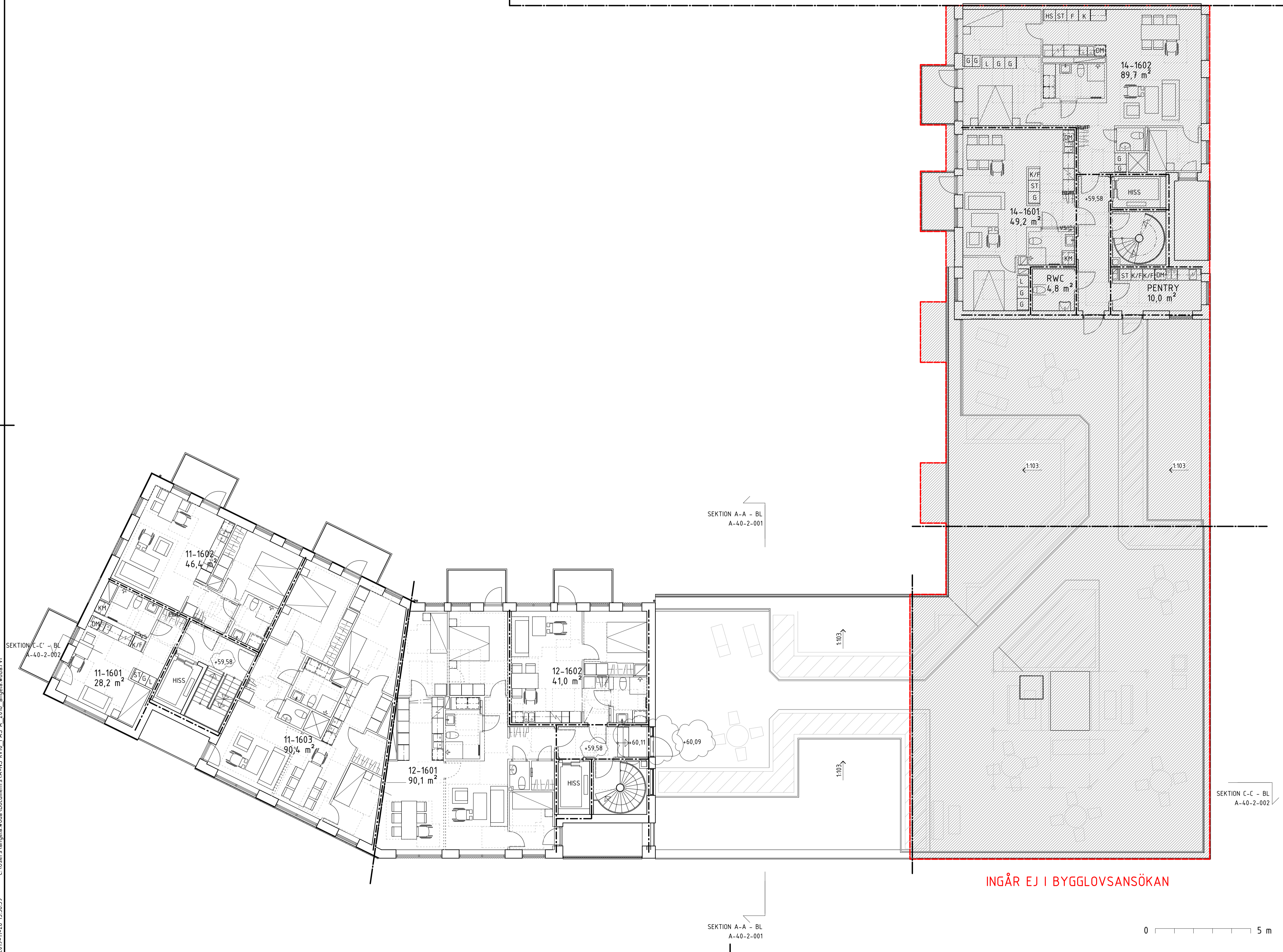

SEKTION A-A - BL
A-40-2-001

SEKTION C-C - BL
A-40-2-002

SEKTION C-C - BL
A-40-2-002

SEKTION A-A - BL
A-40-2-001

INGÅR EJ I BYGGLOVSANSÖKAN



A	PM03	2019-11-28	EW
BET	ÄNDRINGEN AVSER	DATUM	SIGN
BYGGLOVHANDLING			
NACKA STRAND KV 10 ETAPP 1			
BESQAB			
Koordinatsystem: Plan: SWEREF 99 18 00 Höjd: RH2000			
A	Kjellander Sjöberg	tel. 08-615 32 80	
K	WSP	tel. 010-722 50 00	
VVS	Riba	tel. 08-599 02 800	
E	Incoard	tel. 08-622 20 00	
UPPDRAG NR	RITAD/KONSTR. AV	HANDLÄGGARE	
NSTI0005	-	EW	
DATUM	ANSVARIG		
2019-10-04	Karl Liljeström		
Nybyggnad bostäder Plan 16 BL			
SKALA	NUMMER	BET	
A1 1:100 A3 1:200	A-40-1-016	A	

FÖRKLARINGAR
 MÄTT ANGES I MILLIMETER
 PLUSHÖJDER ANGES I METER

FÖRESKRIFTER
 SE RITNING A-40-1-010

HÄNVISNINGAR
 SE RITNING A-40-1-010

MARKBEHANDLING, MARKPLANERING MM.
 ENL. LA.

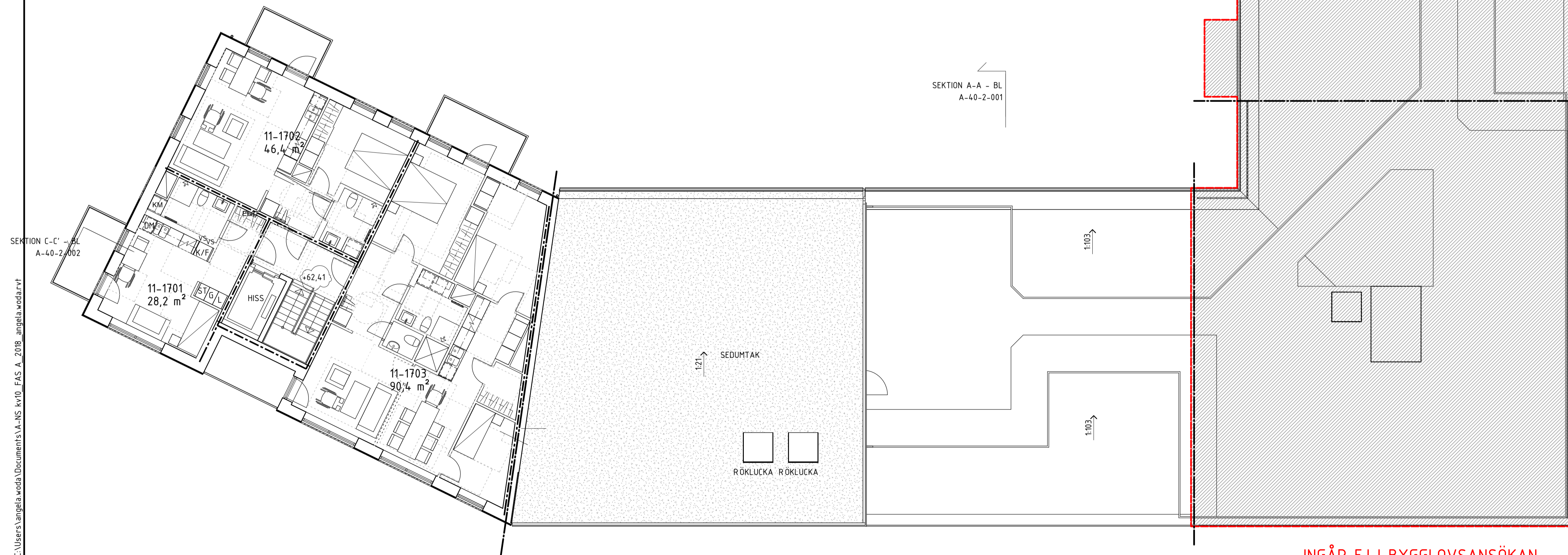

INGÅR EJ I BYGGLOVSANSÖKAN

A	PM03	2019-11-28	EW
BET	ÄNDRINGEN AVSER	DATUM	SIGN
BYGGLOVHANDLING			
NACKA STRAND KV 10 ETAPP 1			
BESQAB			
Koordinatsystem: Plan: SWREF 99 18 00 Höjd: RH2000			
X	A	Kjellander Sjöberg	tel. 08-615 32 80
	K	WSP	tel. 010-722 50 00
	VVS	Riba	tel. 08-599 02 800
	E	Incoord	tel. 08-622 20 00
UPPDRAG NR	RITAD/KONSTR. AV	HANDLÄGGARE	
NSTI0005	-	EW	
DATUM	ANSVARIG		
2019-10-04	Karl Liljeström		
Nybyggnad bostäder Plan 17 BL			
SKALA	NUMMER	BET	
A1 1:100 A3 1:200	A-40-1-017	A	

0 5 m

SEKTION C-C - BL
A-40-2-002

SEKTION A-A - BL
A-40-2-001

SEKTION C-C - BL
A-40-2-002

SEKTION A-A - BL
A-40-2-001

FÖRKLARINGAR
 MÅTT ANGES I MILLIMETER
 PLUSHÖJDER ANGES I METER

FÖRESKRIFTER
 SE RITNING A-40-1-010

HÄNVISNINGAR
 SE RITNING A-40-1-010

MARKBEHANDLING, MARKPLANERING MM.
 ENL. LA.

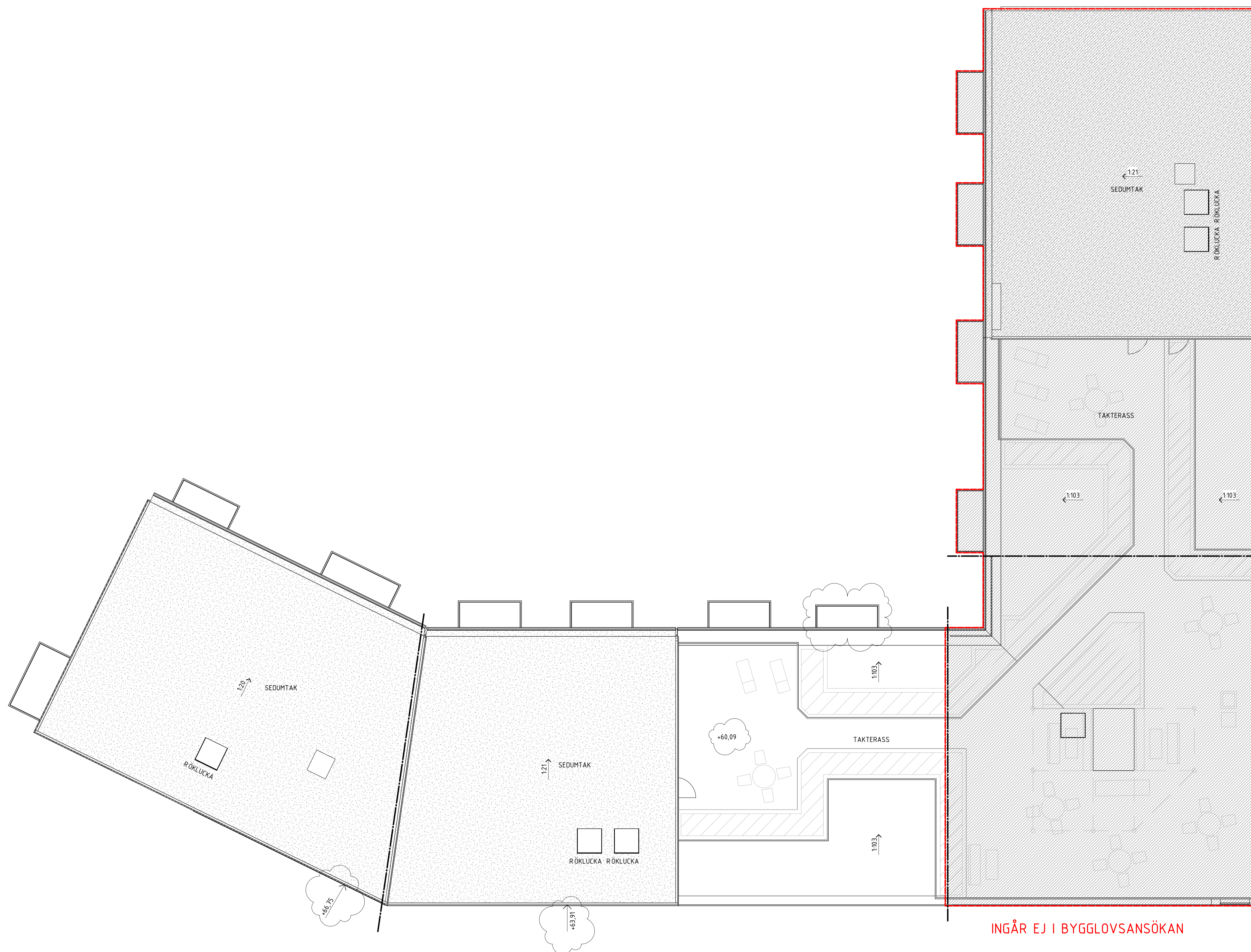

INGÅR EJ I BYGGLOVSANSÖKAN

0 5 m

A	PM03	2019-11-28	EW
BET	ÄNDRINGEN AVSER	DATUM	SIGN
BYGGLOVHANDLING			
NACKA STRAND KV 10			
ETAPP 1			
BESQAB			
Koordinatsystem: Plan: SWEREF 99 18 00 Höjd: RH2000			
A	Kjellander Sjöberg	tel. 08-615 32 80	
K	WSP	tel. 010-722 50 00	
VVS	Riba	tel. 08-599 02 800	
E	Incoord	tel. 08-622 20 00	
UPPDRAG NR	RITAD/KONSTR. AV	HANDLÄGGARE	
NSTI0005	-	EW	
DATUM	ANSVARIG		
2019-10-04	Karl Liljeström		
Nybyggnad bostäder Plan 18 Takplan BL			
SKALA	NUMMER	BET	
A1 1:100 A3 1:200	A-40-1-018	A	

FÖRKLARINGAR
MÅTT ANGES I MILLIMETER
PLUSHÖJDER ANGES I METER

FÖRESKRIFTER
SE RITNING A-40-1-010

HÄNVISNINGAR
SE RITNING A-40-1-010

MARKBEHANDLING, MARKPLANERING MM.
ENL. LA.

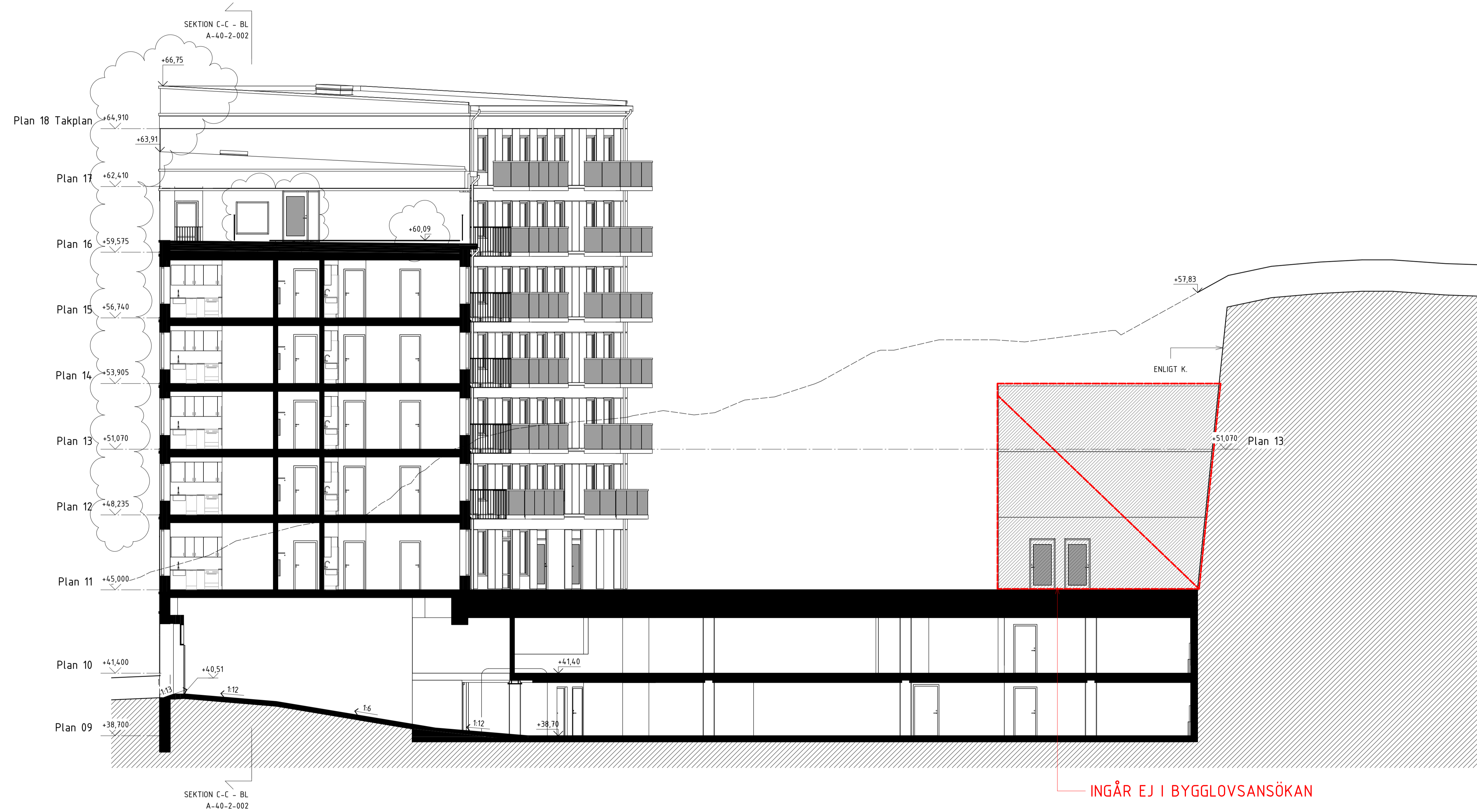

B	PM03	2019-11-28	EW
A	PM01	2019-10-23	EW
BET	ÄNDRINGEN AVSER	DATUM	SIGN

BYGGLOVHANDLING
NACKA STRAND KV 10
ETAPP 1

BESQAB

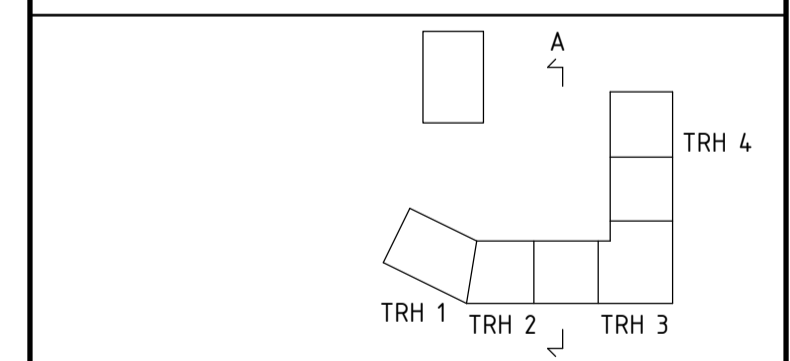

Koordinatsystem:
Plan: SWEREF 99 18 00
Höjd: RH2000

A	Kjellander Sjöberg	tel. 08-615 32 80
K	WSP	tel. 010-722 50 00
VVS	Riba	tel. 08-599 02 800
E	Incoord	tel. 08-622 20 00

UPPDRAG NR	RITAD/KONSTR. AV	HANDLÄGGARE
NSTI0005	-	EW
DATUM	ANSVARIG	
2019-10-04	Karl Liljeström	

Nybyggnad bostäder
Sektion A-A BL

SKALA	NUMMER	BET
A1 1:100 A3 1:200	A-40-2-001	B



C:\Users\angela.woda\Documents\A-NS kv10_FAS A_2018_angela.woda.rvt
2019-11-28 16:00:36

FÖRKLARINGAR
MÄTT ANGES I MILLIMETER
PLUSHÖJDER ANGES I METER

FÖRESKRIFTER
SE RITNING A-40-1-010

HÄNVISNINGAR
SE RITNING A-40-1-010

MARKBEHANDLING, MARKPLANERING MM.
ENL. LA.



INGÅR EJ I BYGGLOVSANSÖKAN

B	PM03	2019-11-28	EW
A	PM01	2019-10-23	EW
BET	ÄNDRINGEN AVISER	DATUM	EW SIGN
BYGGLOVHANDLING			
NACKA STRAND KV 10			
ETAPP 1			
BESQAB			
Koordinatsystem: Plan: SWEREF 99 18 00 Höjd: RH2000			
A	Kjellander Sjöberg	tel. 08-615 32 80	
K	WSP	tel. 010-722 50 00	
	VVS Riba	tel. 08-599 02 800	
	Incoord	tel. 08-622 20 00	
UPPDRAG NR	RITAD/KONSTR. AV	HANDLÄGGARE	
NST10005	-	EW	
DATUM	ANSVARIG		
2019-10-04	Karl Liljeström		
Nybyggnad bostäder Sektion C-C BL			
SKALA	NUMMER	BET	
A1 1:100 A3 1:200	A-40-2-002	B	

0 5 m

FÖRKLARINGAR

MÄTT ANGES I MILLIMETER
PLUSHÖJDER ANGES I METER

- BG BRANDGLAS
 INGÅR EJ I BYGGLOVSANSÖKAN
 --- BEFINTLIG MARK (UNGEFÄRLIG)

FÖRESKRIFTER

FASAD MATERIAL
(PLACERING OCH DETALJER INKL.
MÖNSTERMURNING SE BILAGA 1)

TEGEL I TVÅ KULÖRER
BETONG I TVÅ KULÖER
TRÄ (INKLÄDNAD BALKONGER)

FÖNSTER, FÖNSTERDÖRRAR,
BALKONGDÖRRAR. METALLPARTIER
(EXK GARAGE PORT OCH MILJÖRUM
YD) I ANODISERAD ALUMINIUM
METALLIC KULÖR.

HÄNVISNINGAR

SE RITNING A-40-1-010

A-40-2- 001, 002 SEKTIONER
A-40-3- 001-003 FASADER

FÄRG & MATERIALBESKRIVNING, SE
BILAGA 1 & 2

MARKBEHANDLING, MARKPLANERING MM.
ENL. LA.

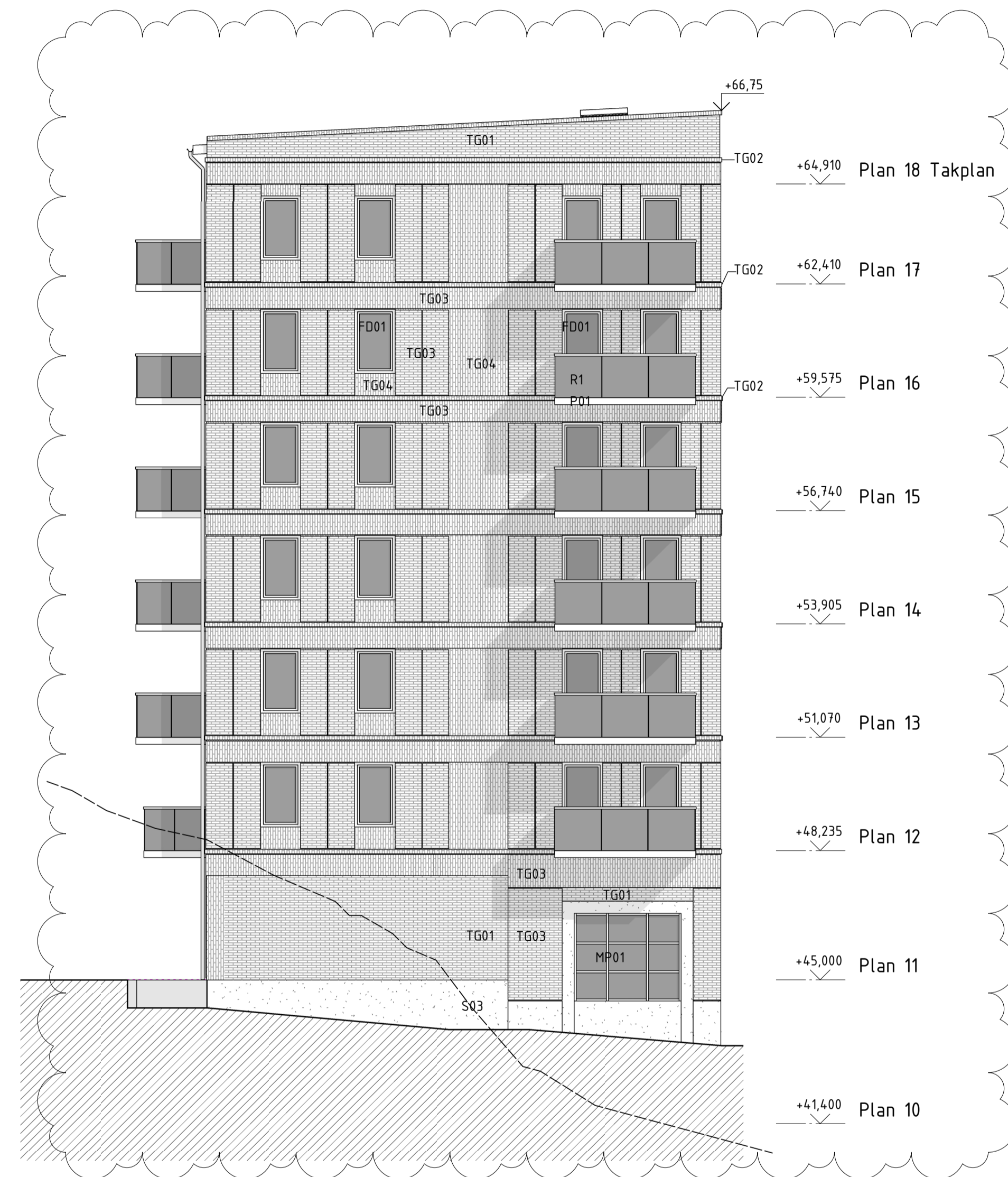

FASAD MOT SYD ÖSTER - GAVEL



FASAD MOT NORR ÖSTER

B	PM03	2019-11-28	EW
A	PM01	2019-10-23	EW
BET	ÄNDRINGEN AVSER	DATUM	SIGN

BYGGLOVHANDLING

NACKA STRAND KV 10
ETAPP 1

BESQAB

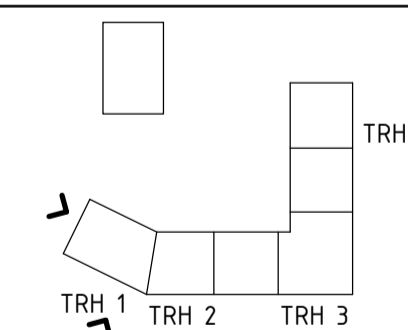

Koordinatsystem:
Plan: SWREF 99 18 00
Höjd: RH2000

A	Kjellander Sjöberg	tel. 08-615 32 80
K	WSP	tel. 010-722 50 00
VVS	Riba	tel. 08-599 02 800
E	Incoard	tel. 08-622 20 00

UPPDRAG NR	RITAD/KONSTR. AV	HANDLÄGGARE
NST10005	-	EW
DATUM	ANSVARIG	
2019-10-04	Karl Liljeström	

Nybyggnad bostäder
Fasad mot Syd Öster och Norr-Öster BL

SKALA	NUMMER	BET
A1 1:100 A3 1:200	A-40-3-001	B

0 5 m

FÖRKLARINGAR

MÅTT ANGES I MILLIMETER
PLUSHÖJDER ANGES I METER

- BG BRANDGLAS
- INGÅR EJ I BYGGLOVSANSÖKAN
- BEFINTLIG MARK (UNGEFÄRLIG)

FÖRESKRIFTER

FASAD MATERIAL
(PLACERING OCH DETALJER INKL. MÖNSTERMURNING SE BILAGA 1)

TEGEL I TVÅ KULÖRER
BETONG I TVÅ KULÖER
TRÄ (INKLÄDNAD BALKONGER)

FÖNSTER, FÖNSTERDÖRRAR,
BALKONGDÖRRAR. METALLPARTIER
(EXK GARAGE PORT OCH MILJÖRUM
YD) I ANODISERAD ALUMINIUM
METALLIC KULÖR.

HÄNVISNINGAR

SE RITNING A-40-1-010

A-40-2- 001, 002 SEKTIONER
A-40-3- 001-003 FASADER

FÄRG & MATERIALBESKRIVNING, SE
BILAGA 1 & 2

MARKBEHANDLING, MARKPLANERING MM.
ENL. LA.

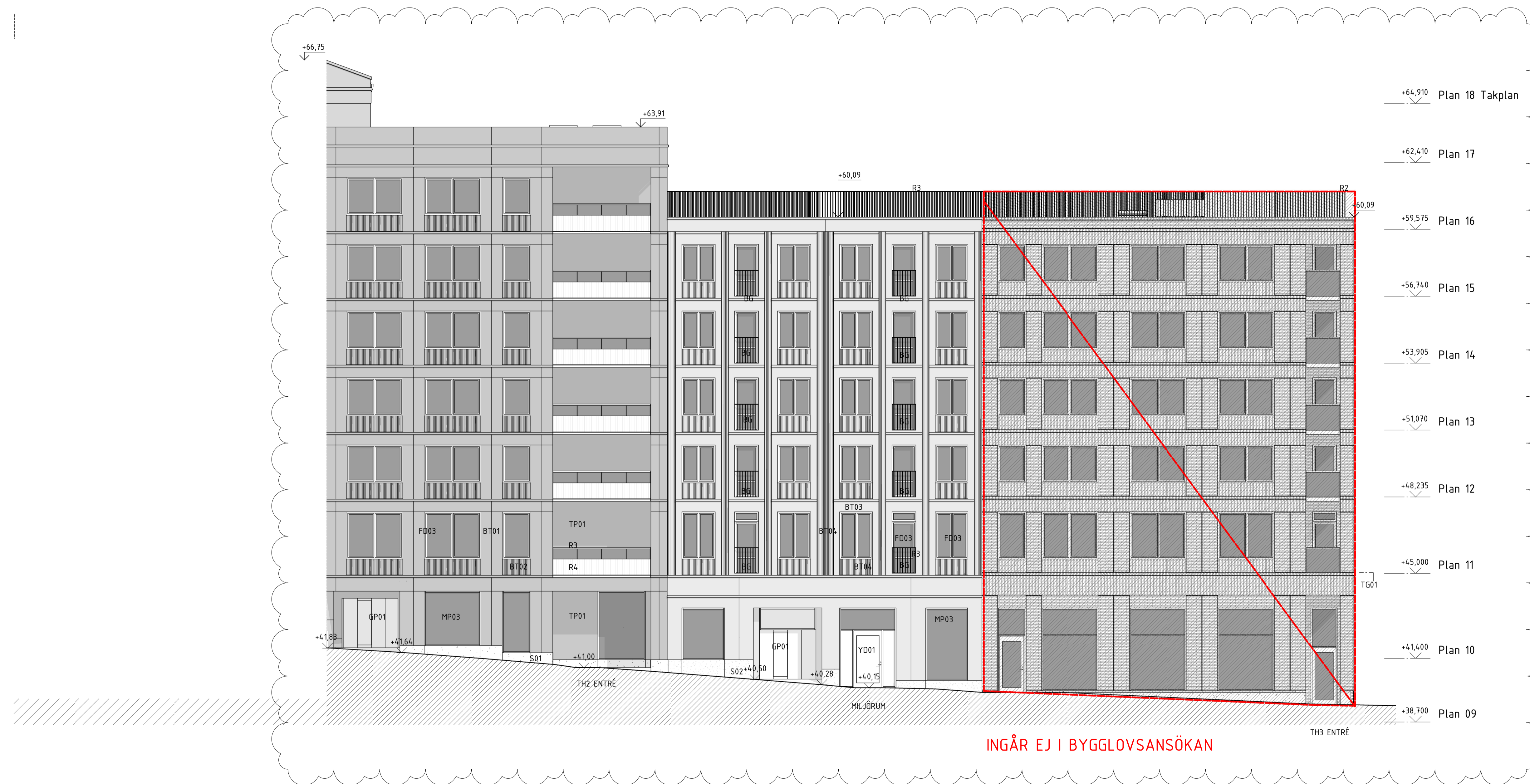

INGÅR EJ I BYGGLOVSANSÖKAN

0 5 m

B	PM03	2019-11-28	EW
A	PM01	2019-10-23	EW
BET	ÄNDRINGEN AVSER	DATUM	SIGN

BYGGLOVHANDLING

NACKA STRAND KV 10
ETAPP 1

BESQAB

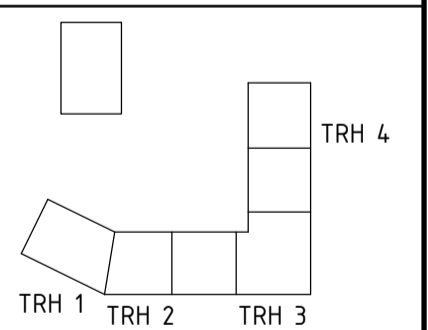

Koordinatsystem:
Plan: SWEREF 99 18 00
Höjd: RH2000

A	Kjellander Sjöberg	tel. 08-615 32 80
K	WSP	tel. 010-722 50 00
VVS	Riba	tel. 08-599 02 800
E	Incoard	tel. 08-622 20 00

UPPDRAG NR	RITAD/KONSTR. AV	HANDLÄGGARE
NSTI0005	-	EW
DATUM	ANSVARIG	
2019-10-04	Karl Liljeström	

Nybyggnad bostäder
Fasad mot Norr BL

SKALA	NUMMER	BET
A1 1:100 A3 1:200	A-40-3-002	B

FÖRKLARINGAR

MÅTT ANGES I MILLIMETER
PLUSHÖJDER ANGES I METER

- BG BRANDGLAS
 INGÅR EJ I BYGGLOVSANSÖKAN
 --- BEFINTLIG MARK (UNGEFÄRLIG)

FÖRESKRIFTER

FASAD MATERIAL
(PLACERING OCH DETAILJER INKL.
MÖNSTERMURNING SE BILAGA 1)

TEGEL I TVÅ KULÖRER
BETONG I TVÅ KULÖER
TRÄ (INKLÄDNAD BALKONGER)

FÖNSTER, FÖNSTERDÖRRAR,
BALKONGDÖRRAR. METALLPARTIER
(EXK GARAGE PORT OCH MILJÖRUM
YD) I ANODISERAD ALUMINIUM
METALLIC KULÖR.

HÄNVISNINGAR

SE RITNING A-40-1-010

A-40-2- 001, 002 SEKTIONER
A-40-3- 001-003 FASADER

FÄRG & MATERIALBESKRIVNING, SE
BILAGA 1 & 2

MARKBEHANDLING, MARKPLANERING MM.
ENL. LA.



FASAD MOT SYD - INNERGÅRD

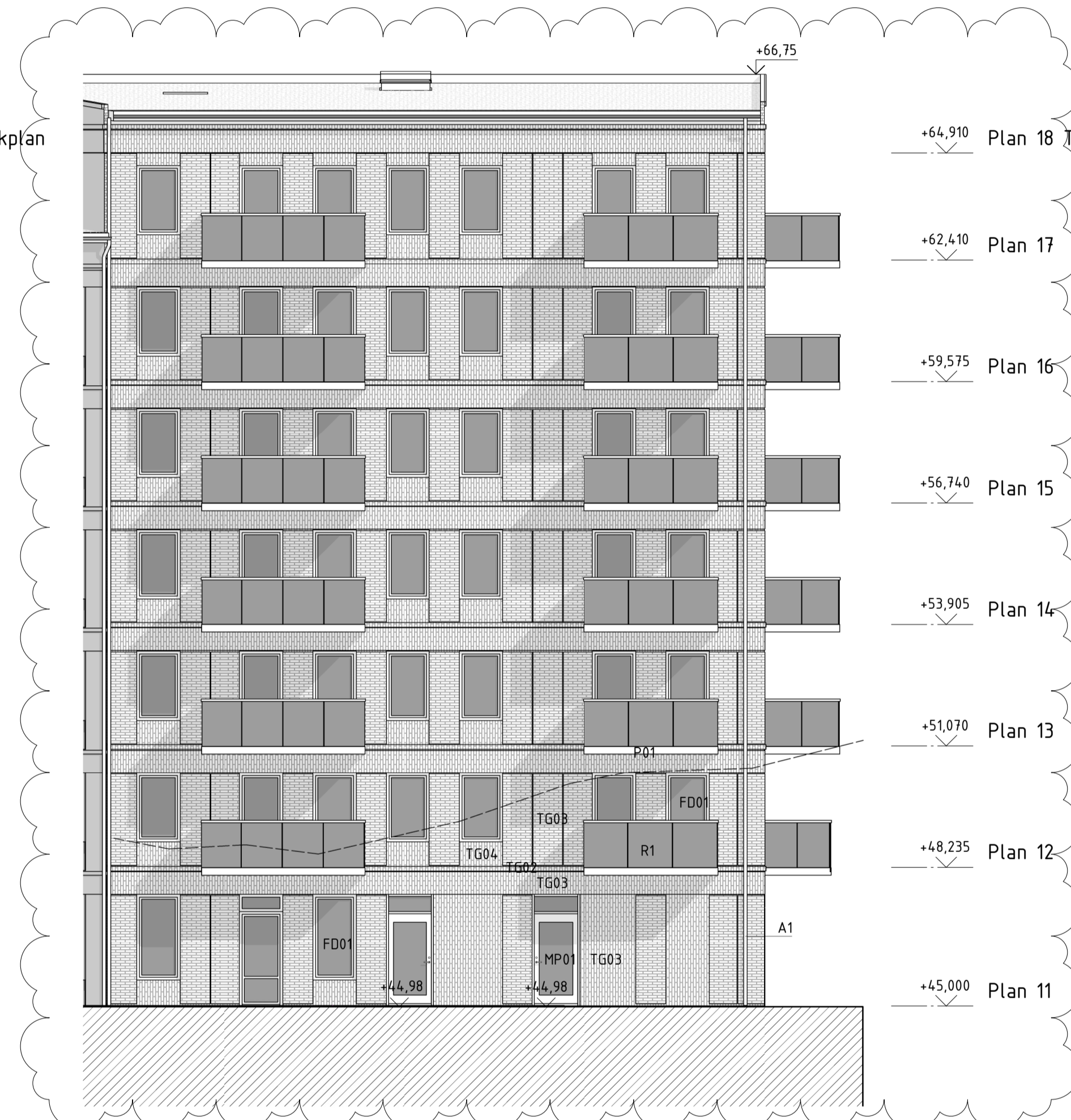

FASAD MOT SYD VÄST - INNERGÅRD

B	PM03	2019-11-28	EW
A	PM01	2019-10-23	EW
BET	ÄNDRINGEN AVSER	DATUM	SIGN

BYGGLOVHANDLING

NACKA STRAND KV 10
ETAPP 1

BESQAB

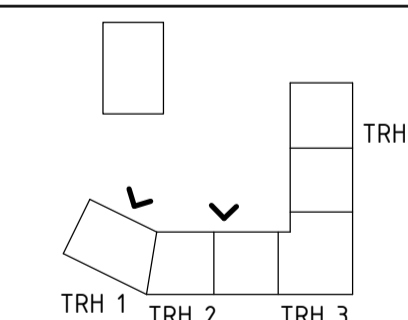

Koordinatsystem:
Plan: SWREF 99 18 00
Höjd: RH2000

A	Kjellander Sjöberg	tel. 08-615 32 80
K	WSP	tel. 010-722 50 00
VVS	Riba	tel. 08-599 02 800
E	Incoord	tel. 08-622 20 00

UPPDRAG NR	RITAD/KONSTR. AV	HANDLÄGGARE
NST10005	-	EW
DATUM	ANSVARIG	
2019-10-04	Karl Liljeström	

Nybyggnad bostäder
Fasad mot Syd och Syd-Väst Innergård BL

SKALA	NUMMER	BET
A1 1:100 A3 1:200	A-40-3-003	B

0 5 m