

FÖRKLARINGAR

ALLA MÅTT I MM OM INGET ANNAT ANGES.  
ALLA MÅTT MÅSTE KONTROLLERAS PÅ PLATS.

- ⊙ AVSER CENTRUMMÅTT
- ⊖ AVSER KANTYTTERMÅTT

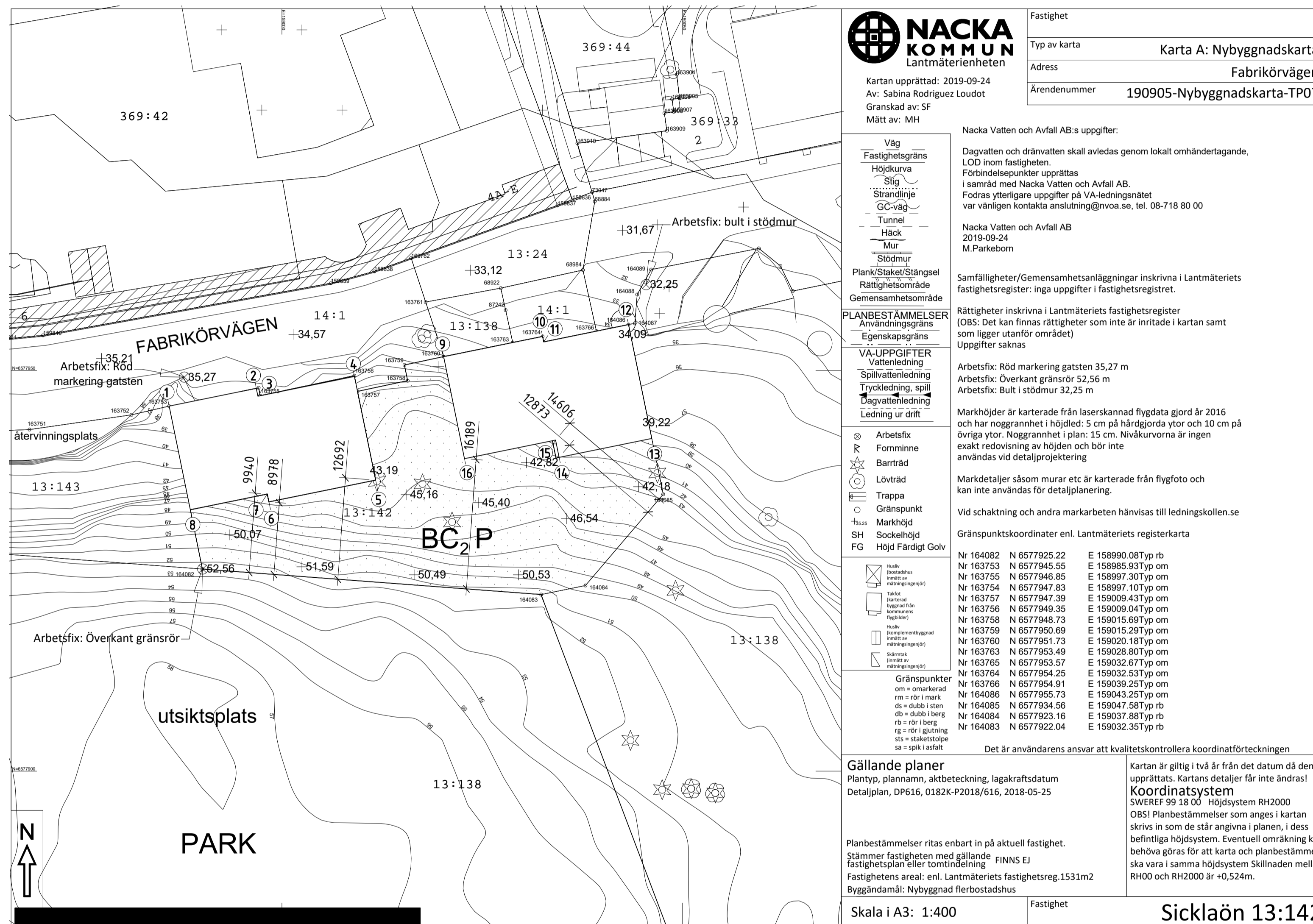

1. X= 158985,929    9. X= 159020,185  
Y= 6577945,551    Y= 6577951,728
2. X= 158996,804    10. X= 159032,530  
Y= 6577947,772    Y= 6577954,250
3. X= 158997,004    11. X= 159032,670  
Y= 6577946,792    Y= 6577953,564
4. X= 159009,055    12. X= 159043,252  
Y= 6577949,254    Y= 6577955,725
5. X= 159011,697    13. X= 159046,153  
Y= 6577936,321    Y= 6577941,519
6. X= 158998,382    14. X= 159034,592  
Y= 6577933,601    Y= 6577939,157
7. X= 158998,182    15. X= 159034,152  
Y= 6577934,581    Y= 6577941,313
8. X= 158988,570    16. X= 159022,786  
Y= 6577932,618    Y= 6577938,991

OBS RITNING I SKALA 1:400 NÄR RITNING SKRIVS UT PÅ A1

BET	ÄNDRINGEN AVSER	DATUM	SIGN
<b>BYGGLOVHANDLING</b>			
<b>TOBIN PROPERTIES</b>			
NACKA STRAND 1A			
<b>DINELLJOHANSSON</b>			
OLOFSGATAN 12, 111 36 STOCKHOLM			
A	Dinelljohansson	tel. 070-6372469	
K	Hiltsfarik		
V	TDI		
E	PE		
Mark S i adsbyggnadsteknik			
UPPDRAGNR 528	RITAD AV Robin Engnell	HANDLÄGGARE Adam Lind	
DATUM 191024	ANSVARIG Kalle Dinell		
<b>Nybyggnadskarta</b>			
SKALA A3 A3+	NUMMER A-01.1-002	BET	



- FÖRKLARINGAR**
- +XX,XX NYA HÖJDER GATA SYSTEMHANDLING
  - +XX,XX NYA HÖJDER
  - +XX,XX INMÄTNING BEF. MARK
  - FASTIGHETSGÄRNS
  - PLANOMRÅDESGRÄNS
  - ANVÄNDNINGSGRÄNS
  - EGENSKAPSGRÄNS
  - EB ENTRÉ BOSTAD
  - EBG ENTRÉ BOSTAD GÅRD
  - EL ENTRÉ LOKAL
  - EM ENTRÉ MILJÖRUM
  - EC ENTRÉ CYKELRUM
  - LGH LÄGENHETSÖRR UTEPLATS
  - MK MURKRÖN
  - KS KANTSTÅL/TRÄDRING I CORTEN
  - M STÖDMUR I PREFABRICERAD BETONG MED BRÄDGJUTEN YTA MOT GATA
  - G GABIONER
  - FG FÄRDIGT GOLV

- (A) VÄXTBÄDD MED KANTSTÖD AV CORTEN
- (B) KALKSTENSKROSS
- (C) MARKSTEN HALVFÖR BAND
- (D) ASFALT
- ⊗ UTOMHUSBELYSNING PÅ STÖDMUR
- STAKET
- RÄCKE
- ⊗ TRÄD
- BEF. TRÄD MELLAN FASTIGHETSGRÄNS OCH SLÄNT KAN KOMMA ATT BEHÖVA FÄLLAS

**HÄNVISNINGAR**

ORIENTERANDE SITUATIONSPLAN A-011-001  
TAKPLANER A-011-001--201

BET	ÄNDRINGEN AVSER	DATUM	SIGN
<b>BYGGLOV</b>			

**TOBIN PROPERTIES**

**NACKA STRAND 1A**

**DINELLJOHANSSON**  
OLOFSGATAN 12, 111 36 STOCKHOLM

A	Dinelljohansson	tel. 070-6372469
K	Hilfsstatik	
V	TDI	
E	PE	
Mark	Stadsbyggnadsteknik	

UPPDRAGNR 528	RITAD AV Robin Engnell	HANDLÄGGARE Adam Lind
DATUM 191024	ANSVARIG Kalle Dinell	

**Markplan**

SKALA A1=1:100 A3=1:200	NUMMER <b>A-10.1-001</b>	BET
-------------------------------	-----------------------------	-----

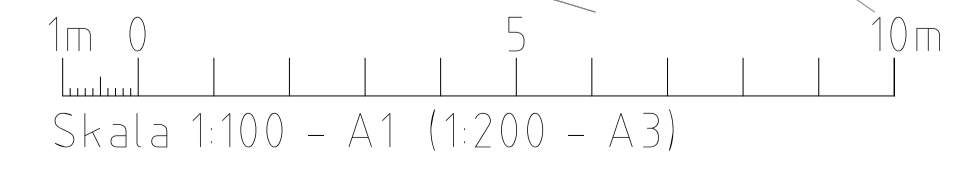

**FÖRKLARINGAR**  
 ALLA MÅTT I MM OM INGET ANNAT ANGES.  
 ALLA MÅTT MÅSTE KONTROLLERAS PÅ PLATS.  
 ⊕ AVSER CENTRUMMÅTT  
 ⊖ AVSER KANTYTTERMÅTT



**HÄNVISNINGAR**  
 PLANER A-4.0.1-010--219  
 SEKTIONER A-4.0.2-001--202  
 TAKPLAN A-4.0.3-101--201

FASADMATERIAL ENL. FASADBeskrivning

1	SE FÖLJEBREV	191010	AL
BET	ANDRINGEN AVSER	DATUM	SIGN

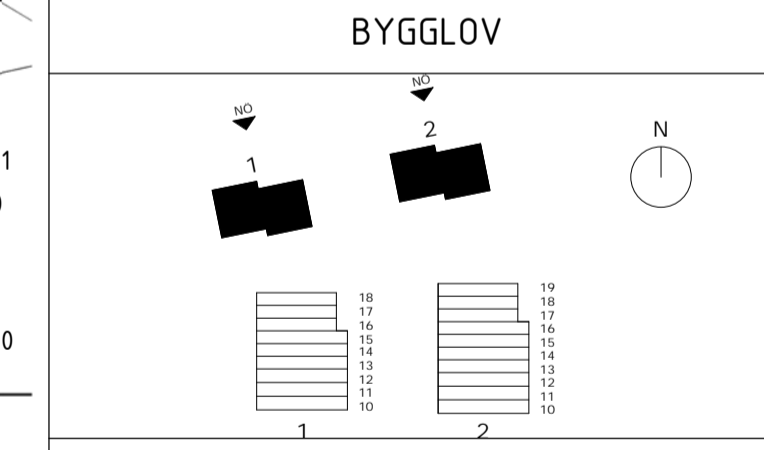

**TOBIN PROPERTIES**

NACKA STRAND 1A  
**DINELLJOHANSSON**  
 OLOFSGATAN 12, 111 36 STOCKHOLM

A	Dinelljohansson	tel. 070-6372469
K	Hillsfarik	
V	TDI	
E	PE	
Mark	Stadsbyggnadsteknik	

UPPDRAGNR 528	RITAD AV Robin Engnell	HANDLÄGGARE Adam Lind
DATUM 191024	ANSVARIG Kalle Dinell	

**HUS 1&2 ELEVATION MOT NORR**

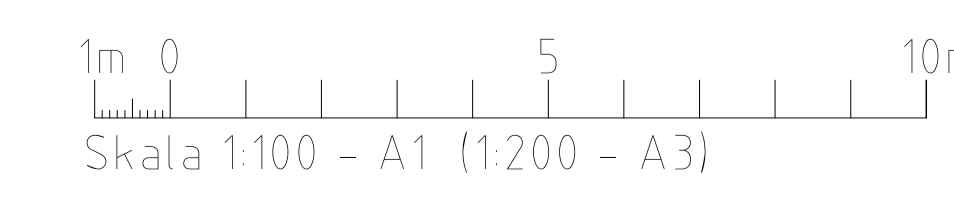

SKALA A1=1:100 A3=1:200	NUMMER A-40.3-001	BET 1
-------------------------------	----------------------	----------

**FÖRKLARINGAR**  
 ALLA MÅTT I MM OM INGET ANNAT ANGES.  
 ALLA MÅTT MÅSTE KONTROLLERAS PÅ PLATS.  
 ⊕ AVSER CENTRUMMÅTT  
 ⊖ AVSER KANTYTTERMÅTT



- Hus 2 Plan 19 +58,40
- Hus 2 Plan 18 +55,60
- Hus 2 Plan 17 +52,80
- Hus 2 Plan 16 +50,00
- Hus 2 Plan 15 +47,20
- Hus 2 Plan 14 +44,40
- Hus 2 Plan 13 +41,60
- Hus 2 Plan 12 +38,80
- Hus 2 Plan 11 +36,00
- Hus 2 Plan 10 +33,00

**HÄNVISNINGAR**  
 PLANER A-4.0.1-010--219  
 SEKTIONER A-4.0.2-001--202  
 TAKPLAN A-4.0.3-101--201

FASADMATERIAL ENL. FASADBeskrivning

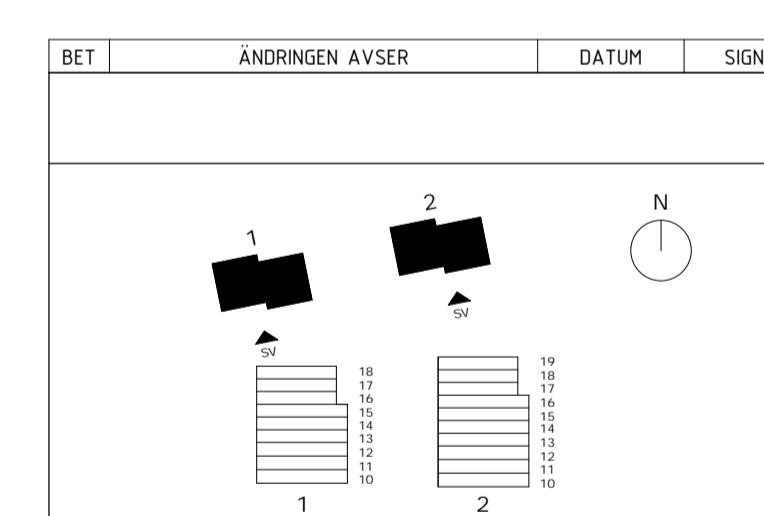

**TOBIN PROPERTIES**

NACKA STRAND 1A  
**DINELLJOHANSSON**  
 OLOFSGATAN 12, 111 36 STOCKHOLM

A	Dinelljohansson	tel. 070-6372469
K	Hilfsarkiv	
V	TDI	
E	PE	
Mark	Stadsbyggnadsteknik	

UPPDRAGNR 528	RITAD AV Robin Engnell	HANDLÄGGARE Adam Lind
DATUM 191024	ANSVÄRIG Kalle Dinell	

**HUS 1&2 ELEVATION MOT SÖDER**

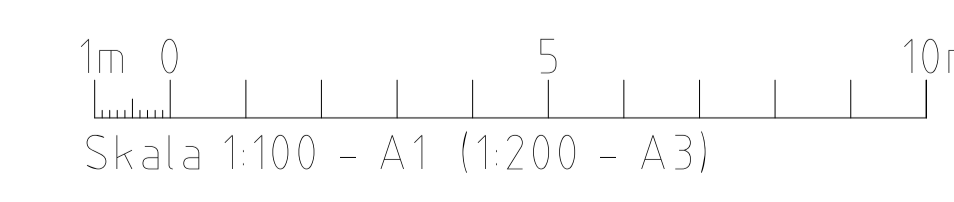

SKALA A3-1:100 A3-1:200	NUMMER A-4.0.3-002	BET
-------------------------------	-----------------------	-----

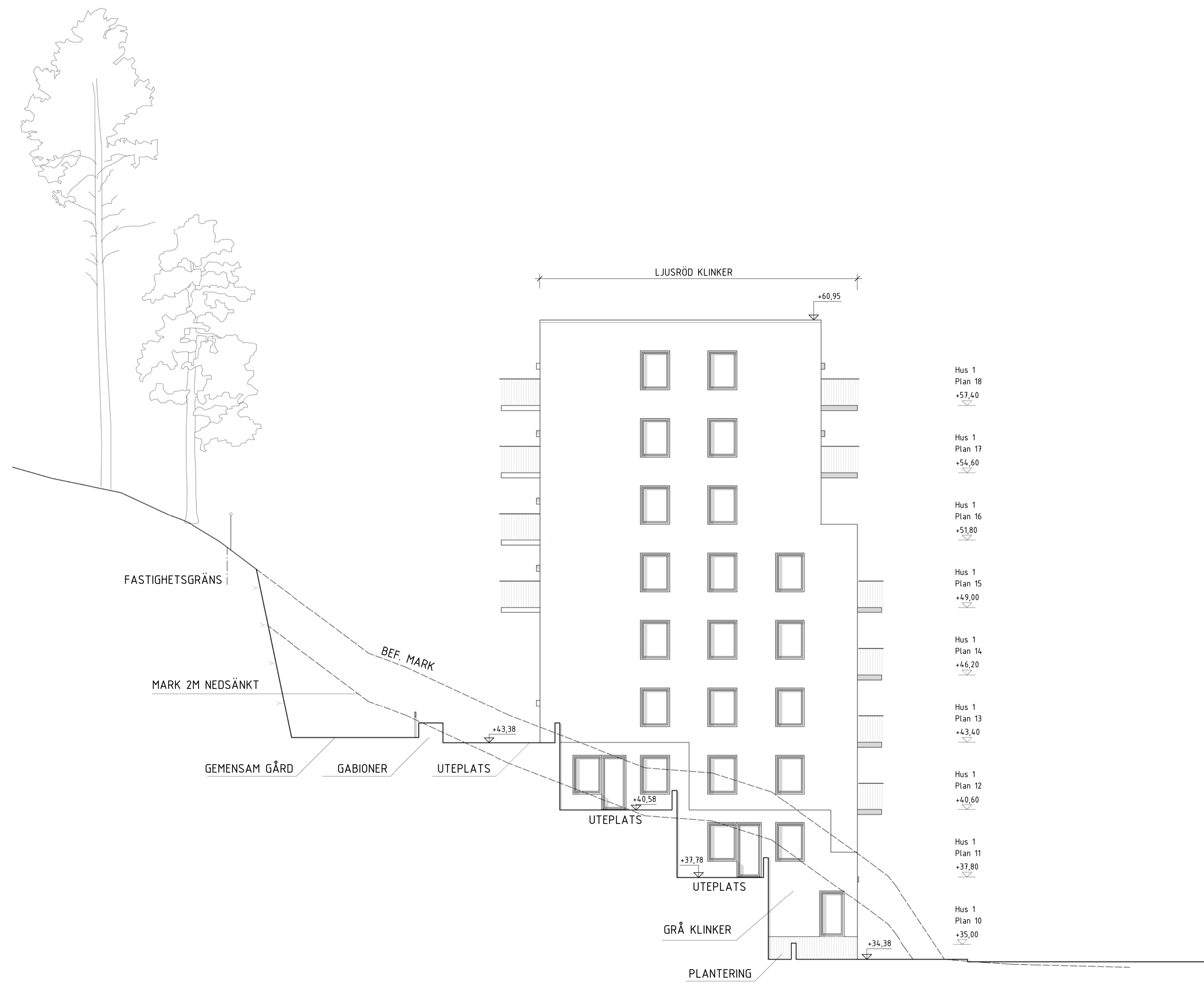

**FÖRKLARINGAR**  
 ALLA MÅTT I MM OM INGET ANNAT ANGES.  
 ALLA MÅTT MÅSTE KONTROLLERAS PÅ PLATS.  
 ⊕ AVSER CENTRUMMÅTT  
 ⊖ AVSER KANTYTTERMÅTT

- Hus 1  
Plan 18  
+57,40
- Hus 1  
Plan 17  
+54,60
- Hus 1  
Plan 16  
+51,80
- Hus 1  
Plan 15  
+49,00
- Hus 1  
Plan 14  
+46,20
- Hus 1  
Plan 13  
+43,40
- Hus 1  
Plan 12  
+40,60
- Hus 1  
Plan 11  
+37,80
- Hus 1  
Plan 10  
+35,00

**HÄNVISNINGAR**  
 PLANER A-4.0.1-010--219  
 SEKTIONER A-4.0.2-001--202  
 TAKPLAN A-4.0.3-101--201

FASADMATERIAL ENL. FASADBSKRIVNING

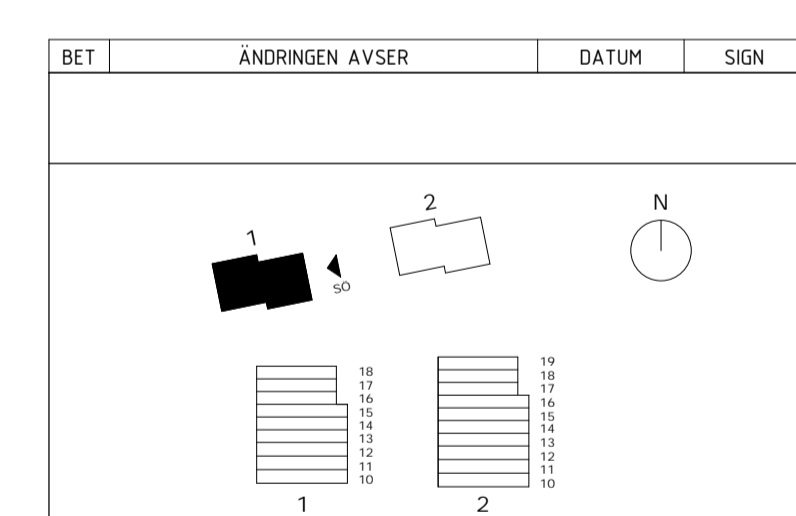

**TOBIN PROPERTIES**

NACKA STRAND 1A

**DINELLJOHANSSON**  
 OLOFSGATAN 12, 111 36 STOCKHOLM

A	Dinelljohansson	tel. 070-6372469
K	Hilfsarkiv	
V	TDI	
E	PE	
Mark	Stadsbyggnadsteknik	

UPPDRAGNR 528	RITAD AV Robin Engnell	HANDLÄGGARE Adam Lind
DATUM 191024	ANSVARIG Kalle Dinell	

HUS 1 ELEVATION MOT ÖSTER



SKALA A1=1:100 A3=1:200	NUMMER A-40.3-102	BET
-------------------------------	----------------------	-----

**FÖRKLARINGAR**  
 ALLA MÅTT I MM OM INGET ANNAT ANGES.  
 ALLA MÅTT MÅSTE KONTROLLERAS PÅ PLATS.  
 ⊕ AVSER CENTRUMMÅTT  
 ⊖ AVSER KANTYTTERMÅTT

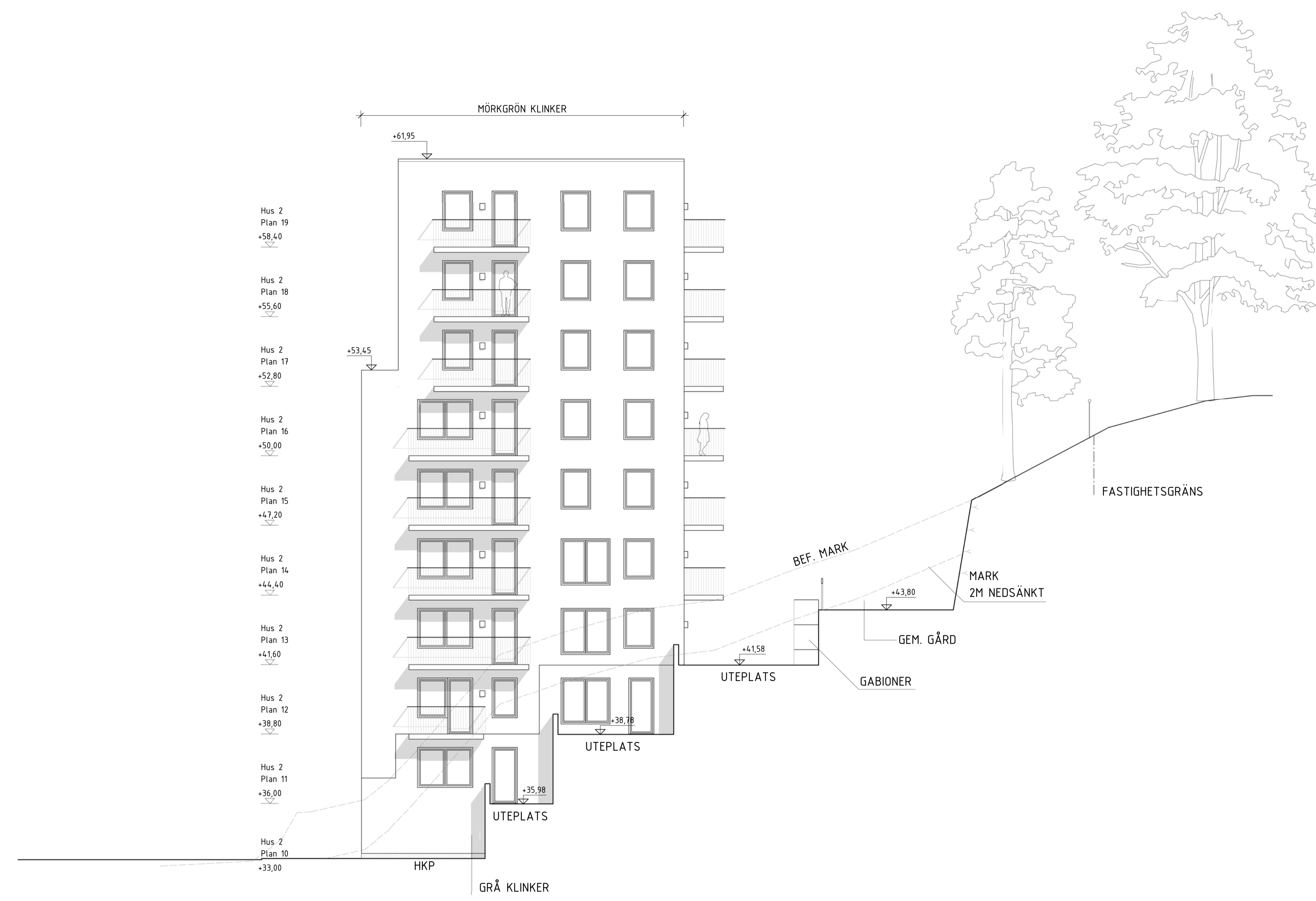

**HÄNVISNINGAR**  
 PLANER A-4.0.1-010--219  
 SEKTIONER A-4.0.2-001--202  
 TAKPLAN A-4.0.3-101--201

FASADMATERIAL ENL. FASADBeskrivning

BET	ÄNDRINGEN AVSER	DATUM	SIGN

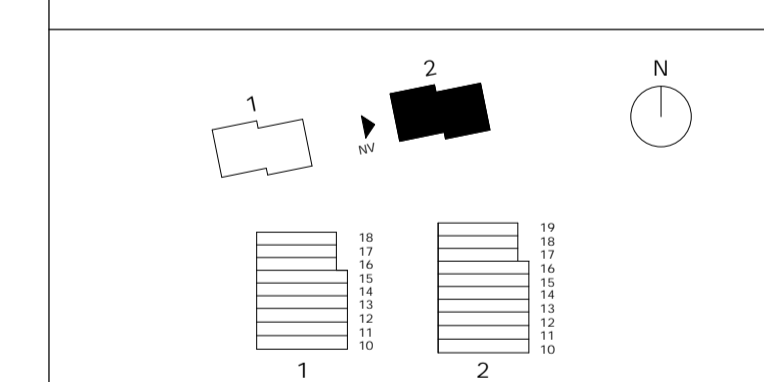

NACKA STRAND 1A

**DINELLJOHANSSON**  
 OLOFSGATAN 12, 111 36 STOCKHOLM

A	Dinelljohansson	tel. 070-6372469
K	Hillström	
V	TDI	
E	PE	
Mark	Stadsbyggnadsteknik	

UPPDRAGNR 528	RITAD AV Robin Engnell	HANDLÄGGARE Adam Lind
DATUM 191024	ANSVARIG Kalle Dinell	

HUS 2 ELEVATION MOT VÄSTER

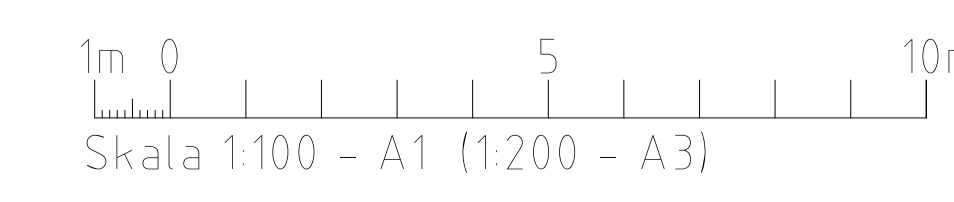

SKALA A1:1:100 A3:1:200	NUMMER A-4.0.3-201	BET
-------------------------------	-----------------------	-----

**FÖRKLARINGAR**  
 ALLA MÅTT I MM OM INGET ANNAT ANGES.  
 ALLA MÅTT MÅSTE KONTROLLERAS PÅ PLATS.  
 ○ AVSER CENTRUMMÅTT  
 ◄ AVSER KANTYTTERMÅTT

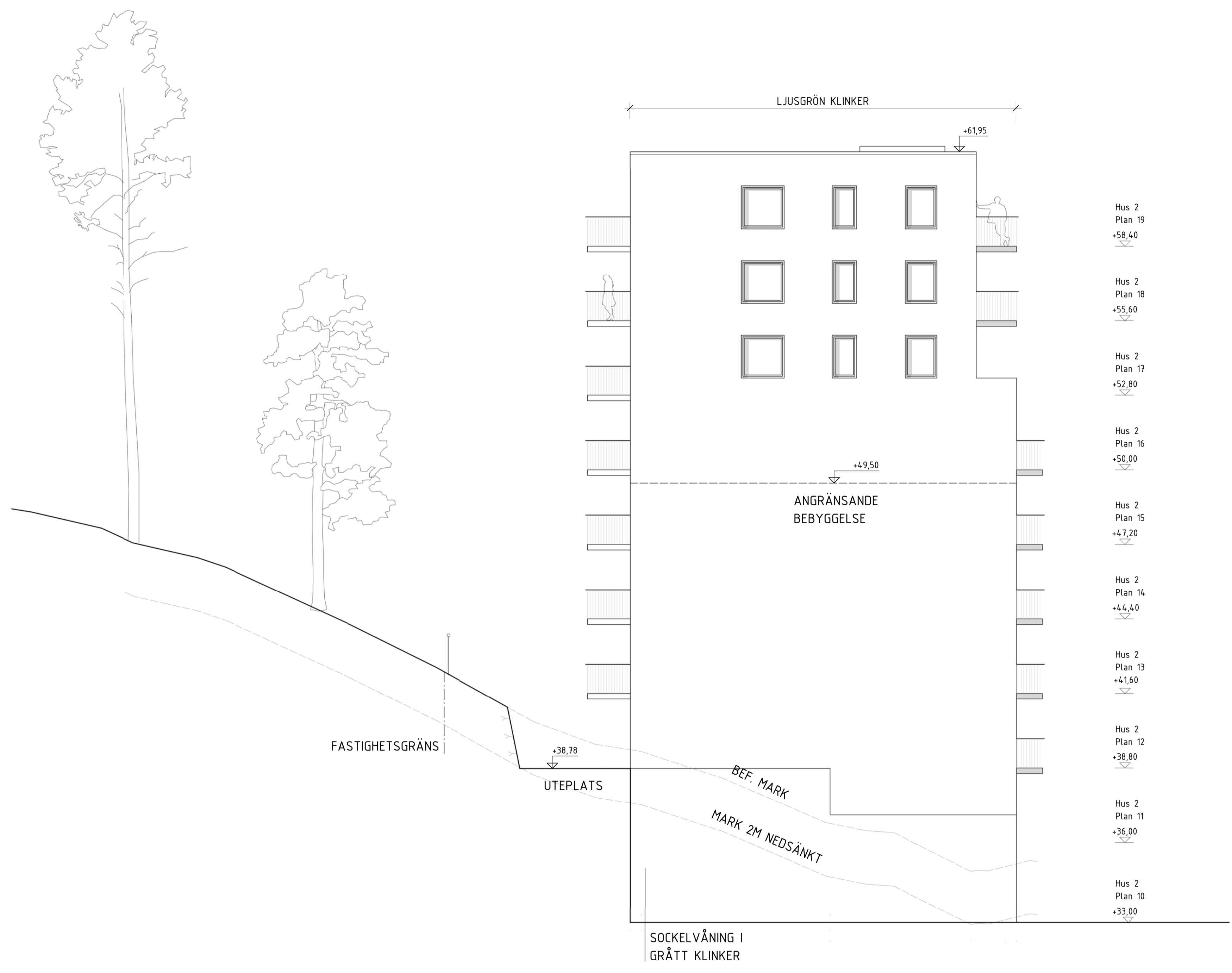

- Hus 2  
Plan 19  
+58,40
- Hus 2  
Plan 18  
+55,60
- Hus 2  
Plan 17  
+52,80
- Hus 2  
Plan 16  
+50,00
- Hus 2  
Plan 15  
+47,20
- Hus 2  
Plan 14  
+44,40
- Hus 2  
Plan 13  
+41,60
- Hus 2  
Plan 12  
+38,80
- Hus 2  
Plan 11  
+36,00
- Hus 2  
Plan 10  
+33,00

**HÄNVISNINGAR**

PLANER	A-4.0.1-010--219
SEKTIONER	A-4.0.2-001--202
TAKPLAN	A-4.0.3-101--201

FASADMATERIAL ENL. FASADBeskrivning

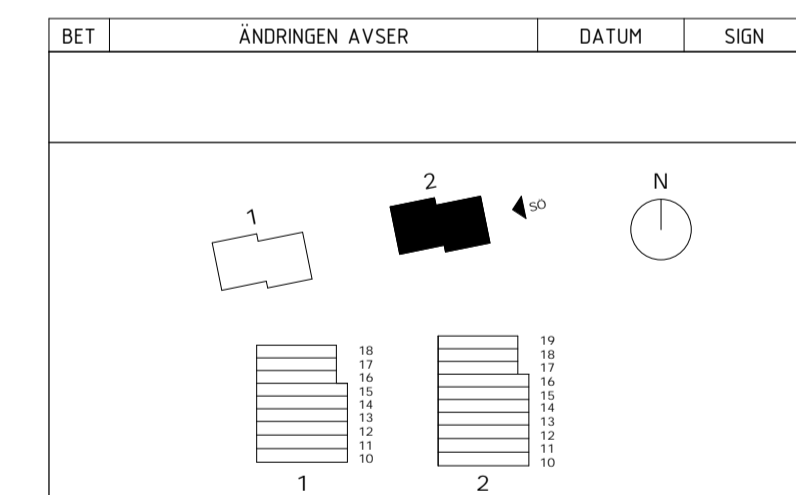

**TOBIN PROPERTIES**

NACKA STRAND 1A

**DINELLJOHANSSON**  
 OLOFSGATAN 12, 111 36 STOCKHOLM

A	Dinelljohansson	tel. 070-6372469
K	Hillsfarik	
V	TDI	
E	PE	
Mark	Stadsbyggnadsteknik	

UPPDRAGNR 528	RITAD AV Author	HANDLÄGGARE Adam Lind
DATUM 191024	ANSVARIG Kalle Dinell	

HUS 2 ELEVATION MOT ÖSTER

1m 0 5 10m  
 Skala 1:100 - A1 (1:200 - A3)

SKALA A1:1:100 A3:1:200	NUMMER A-40.3-202	BET
-------------------------------	----------------------	-----

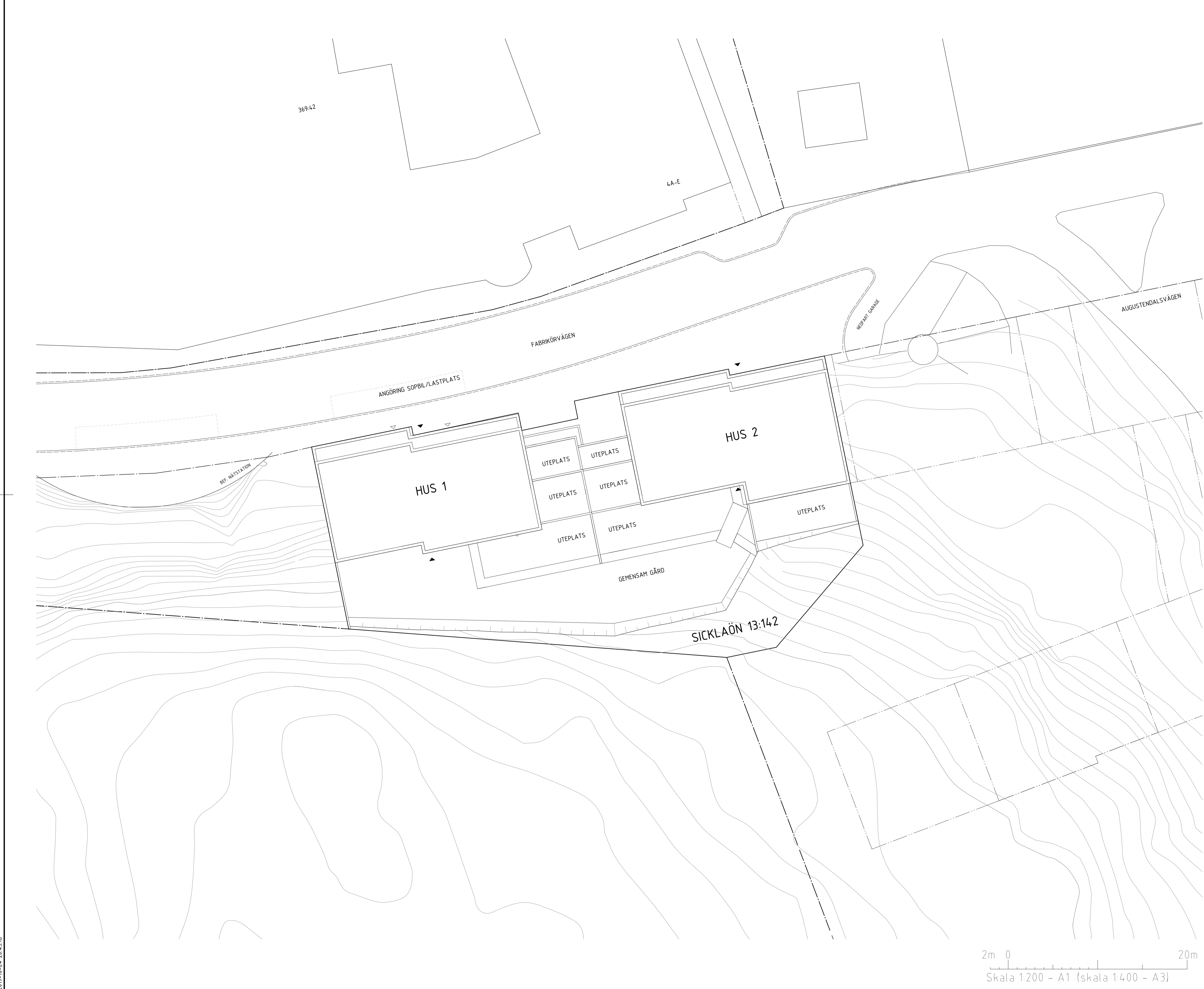

- FÖRKLARINGAR**
- ALLA MÅTT I MM OM INGET ANNAT ANGES.  
ALLA MÅTT MÅSTE KONTROLLERAS PÅ PLATS.
- ⊙ — AVSER CENTRUMMÅTT
  - ⊗ — AVSER KANTYTTERMÅTT
  - FASTIGHETSGRÄNS
  - - - PLANOMRÅDESGRÄNS
  - · - ANVÄNDNINGSGRÄNS
  - · · EGENSKAPSGRÄNS

OBS RITNINGEN ÄR ENDAST ORIENTERANDE. FÖR MER INFORMATION SE RITNING A-10.1-001

- HÄNVISNINGAR**
- MARKPLAN A-10.1-001
  - TAKPLANER A-10.1-001--201

BET	ANDRINGEN AVSER	DATUM	SIGN
<b>BYGGLOV</b>			
NACKA STRAND 1A			
<b>DINELLJOHANSSON</b> <small>OLOFSGATAN 12, 111 36 STOCKHOLM</small>			
A	Dinelljohansson	tel. 070-6372469	
K	Hillsfarik		
V	TDI		
E	PE		
Mark	Stadsbyggnadsteknik		
UPPDRAGNR	RITAD AV	HANDLÄGGARE	
528	Robin Engnell	Adam Lind	
DATUM	ANSVARIG		
191024	Kalle Dinell		
<b>Orienterande Situationsplan</b>			
SKALA	NUMMER	BET	
A1:1:200 A3:1:400	A-011-001		

2m 0 20m  
Skala 1:200 - A1 (skala 1:400 - A3)



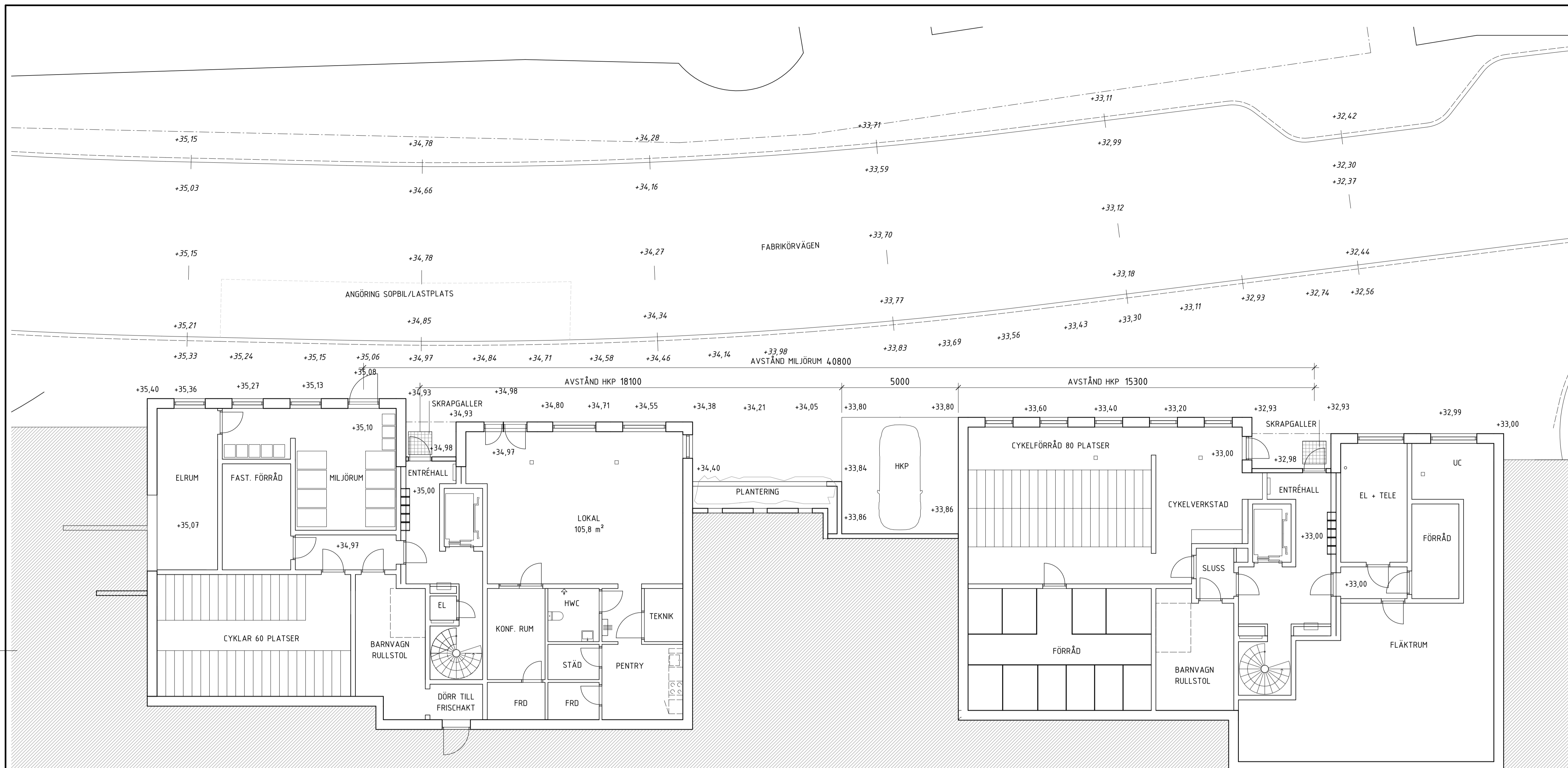

**FÖRKLARINGAR**

ALLA MÅTT I MM OM INGET ANNAT ANGES.  
ALLA MÅTT MÅSTE KONTROLLERAS PÅ PLATS.

○ AVSER CENTRUMMÅTT  
↔ AVSER KANTYTTERMÅTT

**HÄNVISNINGAR**

PLANER A-4.0.2-110--219  
SEKTIONER A-4.0.2-001--202  
FASADER A-4.0.3-001--202

BET	ÄNDRINGEN AVSER	DATUM	SIGN

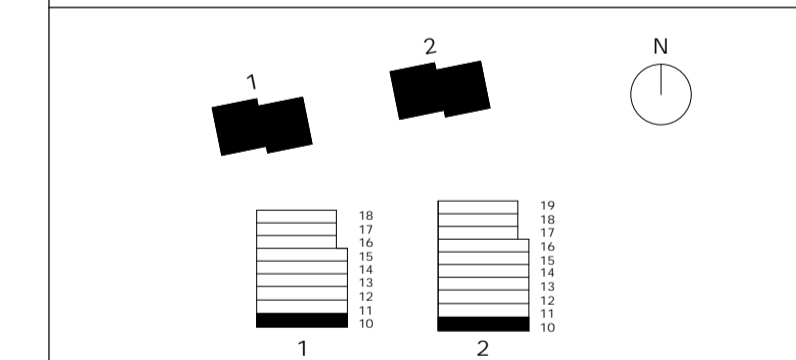

**TOBIN PROPERTIES**

NACKA STRAND 1A

**DINELLJOHANSSON**

OLOFSGATAN 12, 111 36 STOCKHOLM

A	Dinelljohansson	tel. 070-6372469
K	Hilfsark	
V	TDI	
E	PE	
Mark	Stadsbyggnadsteknik	

UPPDRAGNR 528	RITAD AV Robin Engnell	HANDLÄGGARE Adam Lind
DATUM	ANSVARIG Kalle Dinell	

HUS 1&2 PLAN 10 ÖVERSIKT

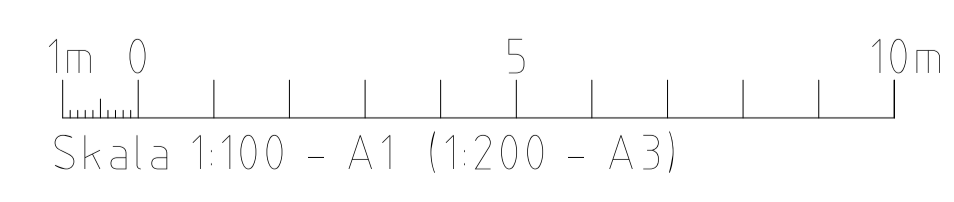

SKALA A1:100 A3:200	NUMMER A-4.0.1-010	BET
---------------------------	-----------------------	-----

**FÖRKLARINGSBAR**  
 ALLA LÄMÅTTÄTTIMMOMNINGENNAIINRAINBEGES.  
 ALLA LÄMÅTTÄMÅBÄS FENKORTELBRASÄÄÄLÄETS.  
 ○ AVSER CENTRUMMÄTT  
 ↖ AVSER KANTYTTERMÄTT

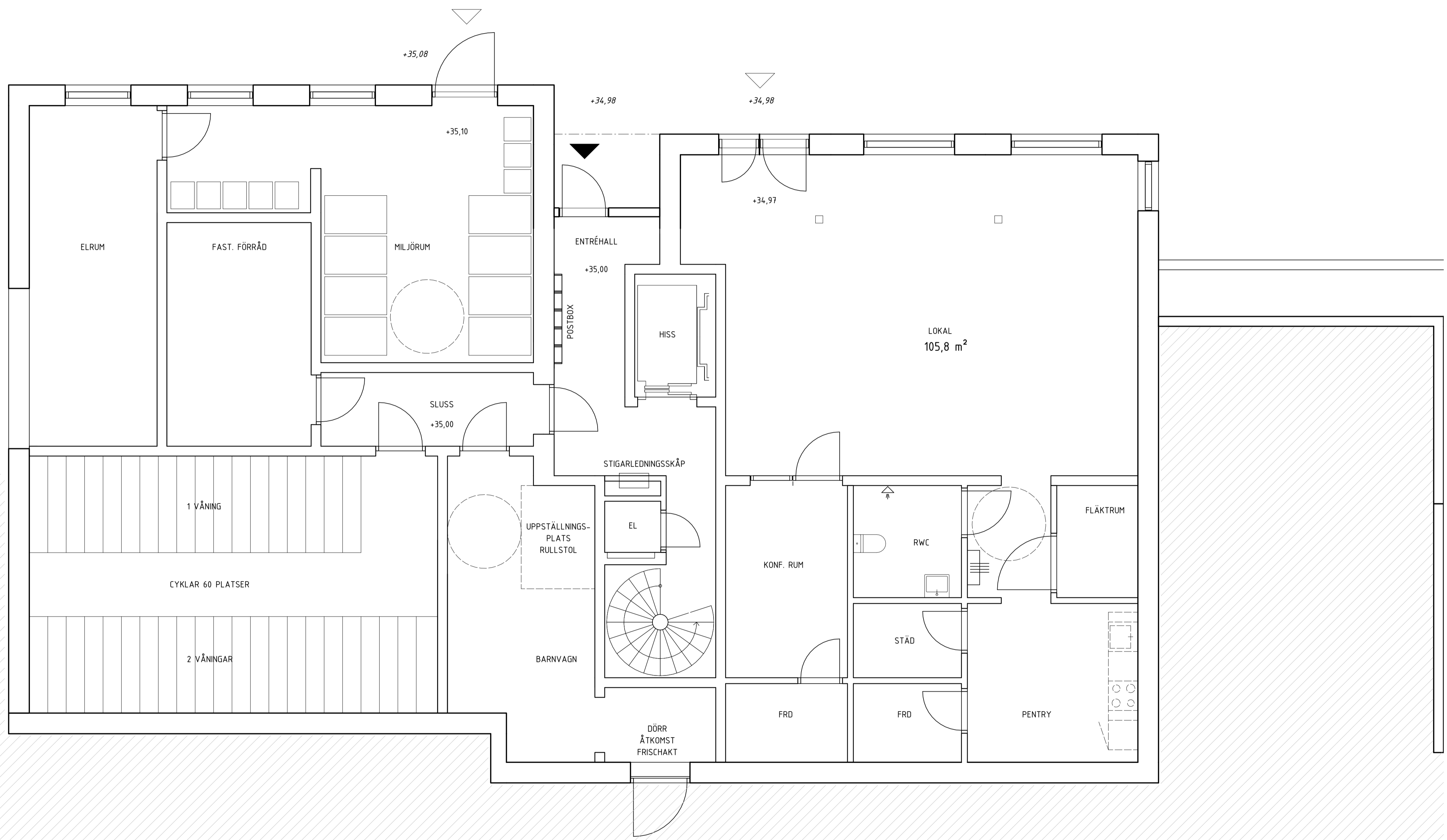

**HÄNVISNINGAR**  
 SEKTIONER A-40.2-001--202  
 FASADER A-40.3-001--202

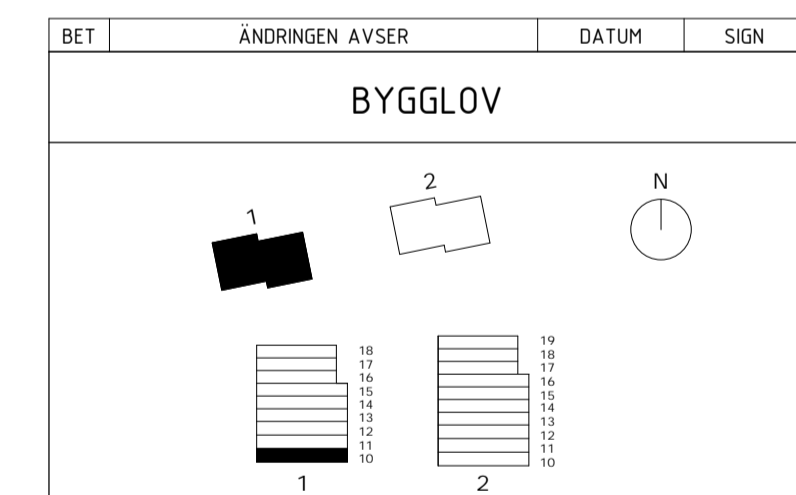

**TOBIN PROPERTIES**

NACKA STRAND 1A

**DINELLJOHANSSON**  
 OLOFSGATAN 12, 111 36 STOCKHOLM

A	Dinelljohansson	tel. 070-6372469
K	Hillsfarik	
V	TDI	
E	PE	
Mark	Stadsbyggnadsteknik	

UPPDRAGNR 528	RITAD AV Robin Engnell	HANDLÄGGARE Adam Lind
DATUM 191024	ANSVARIG Kalle Dinell	

HUS 1 PLAN 10

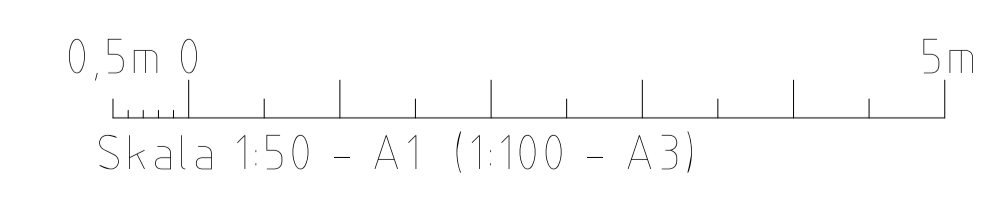

SKALA A1:150 A3:100	NUMMER A-40.1-110	BET
---------------------------	----------------------	-----

**FÖRKLARINGAR**  
 ALLA MÅTT I MM OM INGET ANNAT ANGES.  
 ALLA MÅTT MÅSTE KONTROLLERAS PÅ PLATS.  
 ○ AVSER CENTRUMMÅTT  
 ↖ AVSER KANTYTTERMÅTT

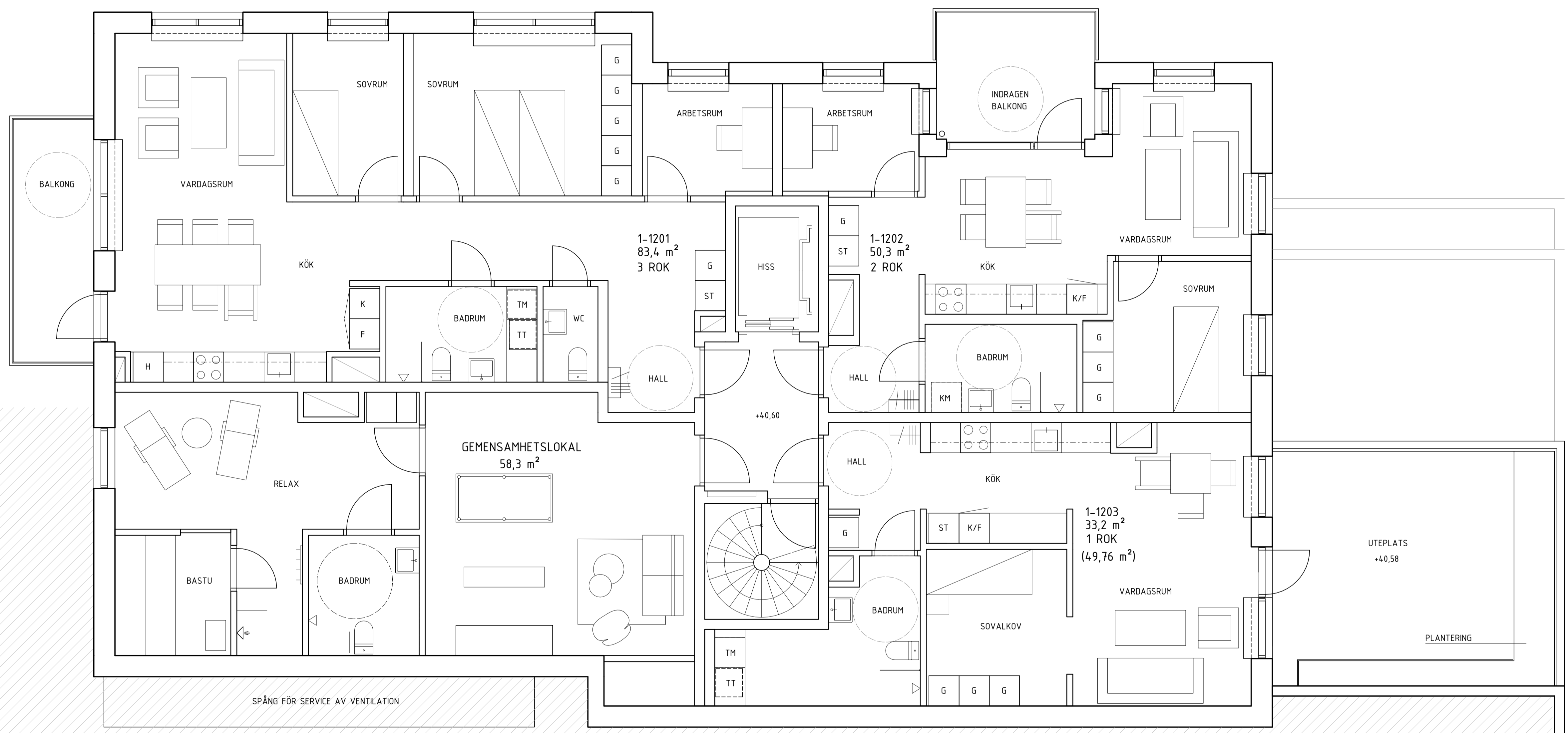

**HÄNVISNINGAR**  
 SEKTIONER A-40.2-001--202  
 FASADER A-40.3-001--202

BET	ÄNDRINGEN AVSER	DATUM	SIGN

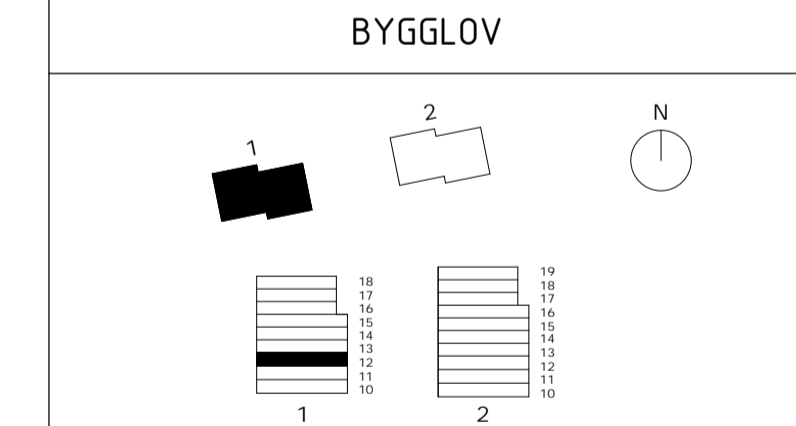

**TOBIN PROPERTIES**

NACKA STRAND 1A

**DINELLJOHANSSON**  
 OLOFSGATAN 12, 111 36 STOCKHOLM

A	Dinelljohansson	tel. 070-6372469
K	Hillstrafik	
V	TDI	
E	PE	
Mark	Stadsbyggnadsteknik	

UPPDRAGNR 528	RITAD AV Robin Engnell	HANDLÄGGARE Adam Lind
DATUM 191024	ANSVARIG Kalle Dinell	

HUS 1 PLAN 12



SKALA A1-1:50 A3-1:100	NUMMER A-40.1-112	BET
------------------------------	----------------------	-----

**FÖRKLARINGAR**  
 ALLA MÅTT I MM OM INGET ANNAT ANGES.  
 ALLA MÅTT MÅSTE KONTROLLERAS PÅ PLATS.  
 ○ AVSER CENTRUMMÅTT  
 ↖ AVSER KANTYTTERMÅTT

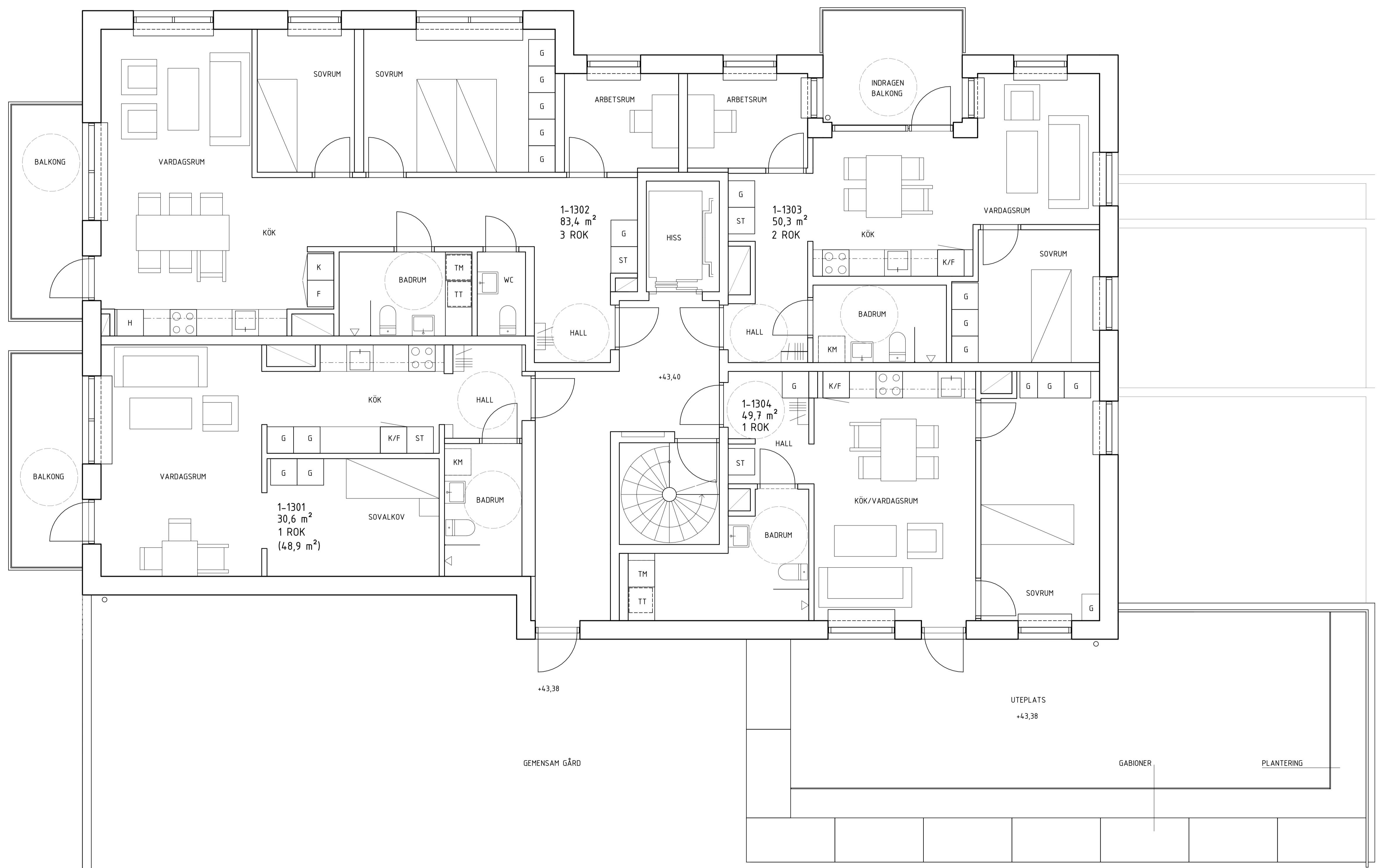

**HÄNVISNINGAR**  
 SEKTIONER A-40.2-001--202  
 FASADER A-40.3-001--202

BET	ÄNDRINGEN AVSER	DATUM	SIGN
<b>BYGGLOV</b>			
<b>NACKA STRAND 1A</b> <b>DINELLJOHANSSON</b> OLOFSGATAN 12, 111 36 STOCKHOLM			
A	Dinelljohansson	tel. 070-6372469	
K	Hillsfarik		
V	TOI		
E	PE		
Mark Stadsbyggnadsteknik			
UPPDRAGNR	RITAD AV	HANDLÄGGARE	
528	Robin Engnell	Adam Lind	
DATUM	ANSVARIG		
191024	Kalle Dinell		
<b>HUS 1 PLAN 13</b>			
SKALA	NUMMER	BET	
A1-150 A3-100	A-40.1-113		

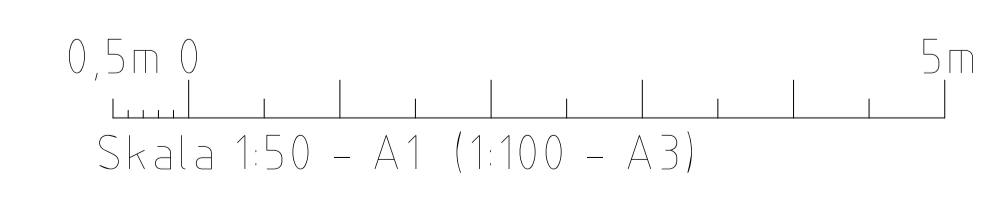

**FÖRKLARINGAR**  
 ALLA MÅTT I MM OM INGET ANNAT ANGES.  
 ALLA MÅTT MÅSTE KONTROLLERAS PÅ PLATS.  
 ○ AVSER CENTRUMMÅTT  
 ↖ AVSER KANTYTTERMÅTT

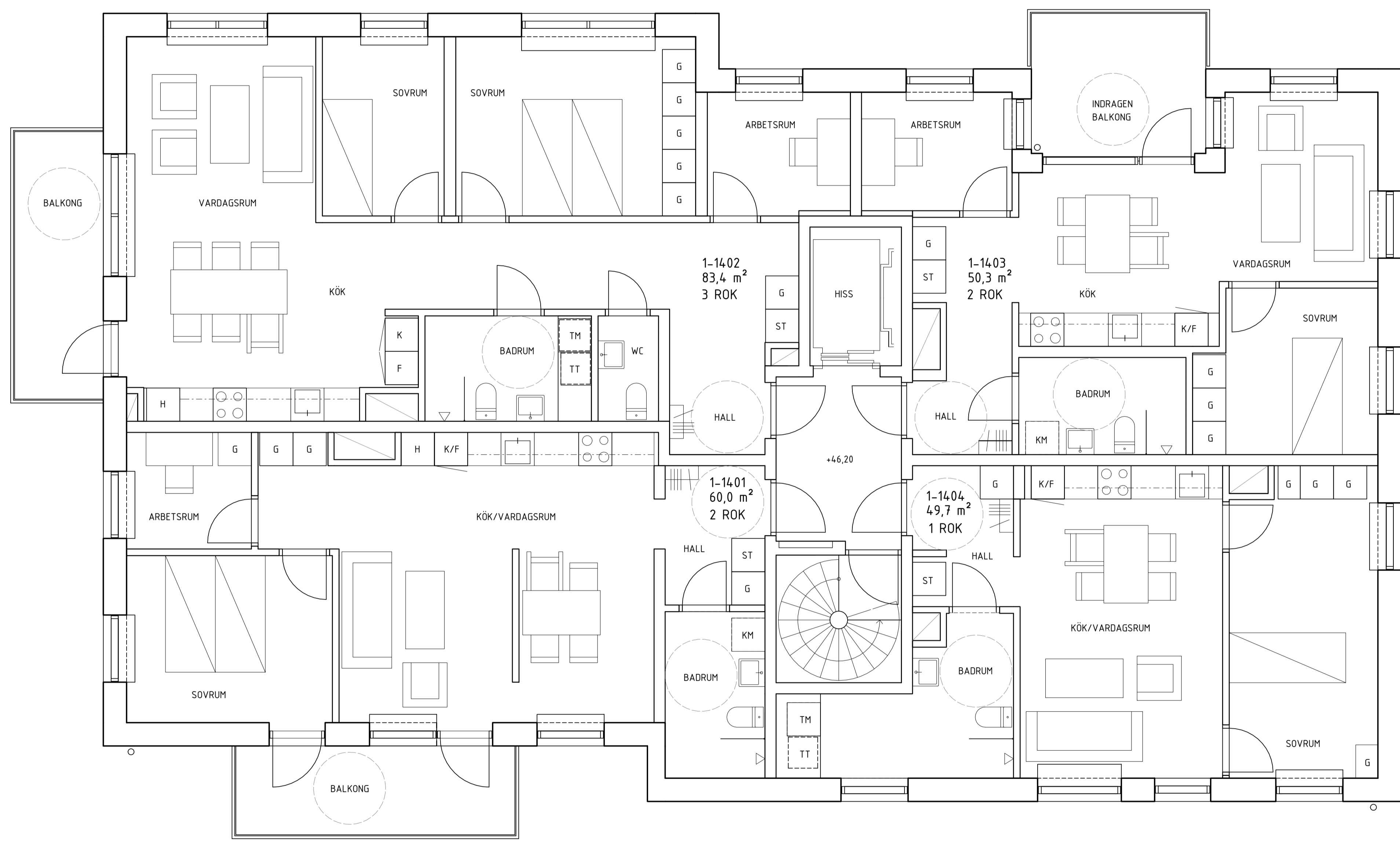

**HÄNVISNINGAR**  
 SEKTIONER A-40.2-001--202  
 FASADER A-40.3-001--202

BET	ÄNDRINGEN AVSER	DATUM	SIGN

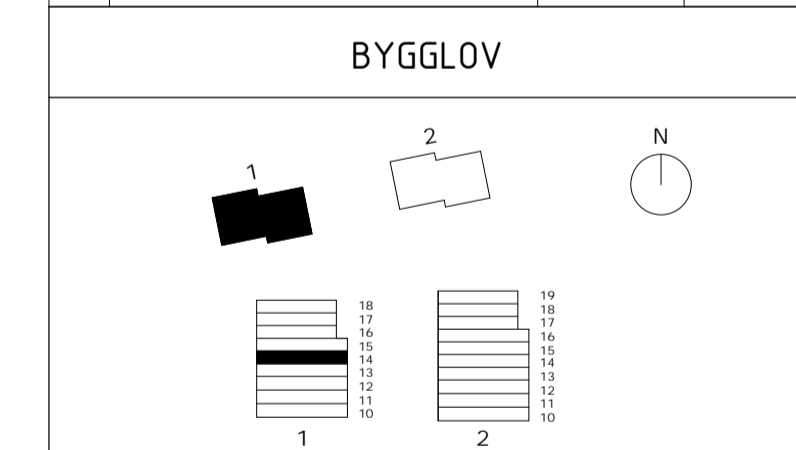

**TOBIN PROPERTIES**

NACKA STRAND 1A

**DINELLJOHANSSON**  
 OLOFSGATAN 12, 111 36 STOCKHOLM

A	Dinelljohansson	tel. 070-6372469
K	Hilfsstatik	
V	TDI	
E	PE	
Mark	Stadsbyggnadsteknik	

UPPDRAGNR 528	RITAD AV Robin Engnell	HANDLÄGGARE Adam Lind
DATUM 191024	ANSVARIG Kalle Dinell	

HUS 1 PLAN 14

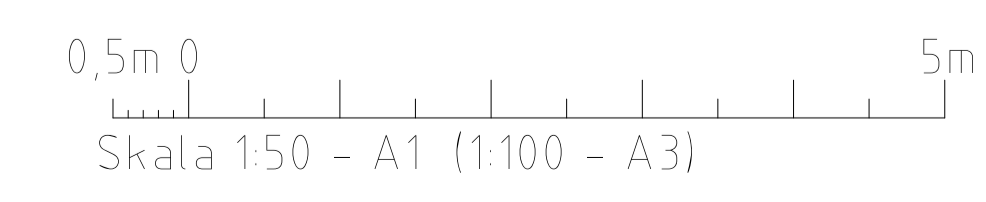

SKALA A1-1:50 A3-1:100	NUMMER A-40.1-114	BET
------------------------------	----------------------	-----

**FÖRKLARINGAR**

ALLA MÅTT I MM OM INGET ANNAT ANGES.  
 ALLA MÅTT MÅSTE KONTROLLERAS PÅ PLATS.

○ AVSER CENTRUMMÅTT  
 ↖ AVSER KANTYTTERMÅTT

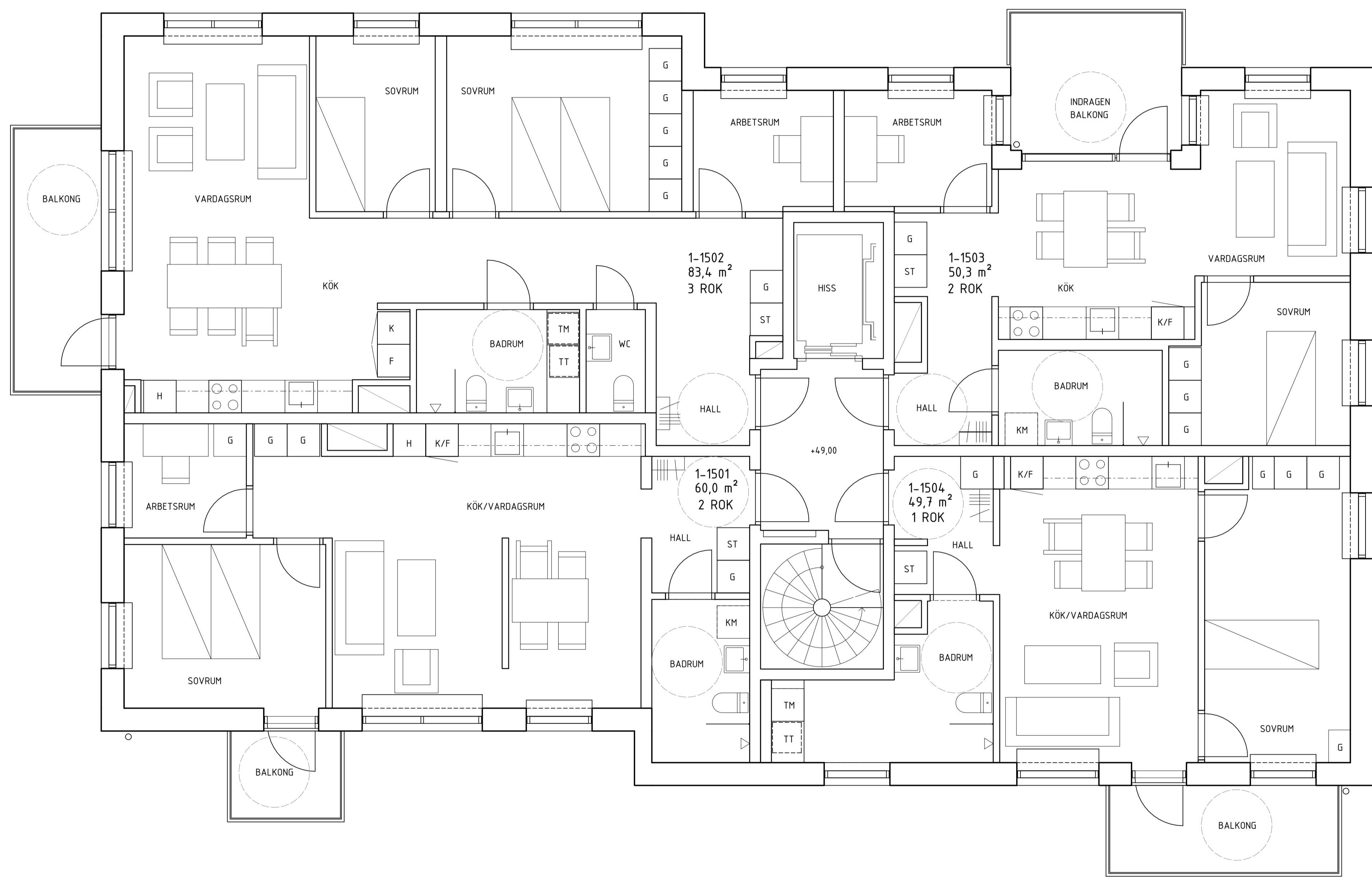

**HÄNVISNINGAR**

SEKTIONER A-40.2-001--202  
 FASADER A-40.3-001--202

BET	ÄNDRINGEN AVSER	DATUM	SIGN
<b>BYGGLOV</b>			
NACKA STRAND 1A			
<b>DINELLJOHANSSON</b> <small>OLOFSGATAN 12, 111 36 STOCKHOLM</small>			
A	Dinelljohansson	tel. 070-6372469	
K	Hillsfarik		
V	TDI		
E	PE		
Mark	Stadsbyggnadsteknik		
UPPDRAGNR	RITAD AV	HANDLÄGGARE	
528	Robin Engnell	Adam Lind	
DATUM	ANSVARIG		
191024	Kalle Dinell		
<b>HUS 1 PLAN 15</b>			
SKALA	NUMMER	BET	
A1-150 A3-100	A-40.1-115		

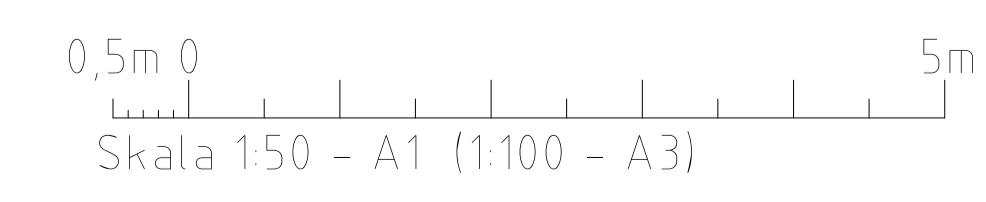

**FÖRKLARINGAR**  
 ALLA MÅTT I MM OM INGET ANNAT ANGES.  
 ALLA MÅTT MÅSTE KONTROLLERAS PÅ PLATS.  
 ○ AVSER CENTRUMMÅTT  
 ↖ AVSER KANTYTTERMÅTT

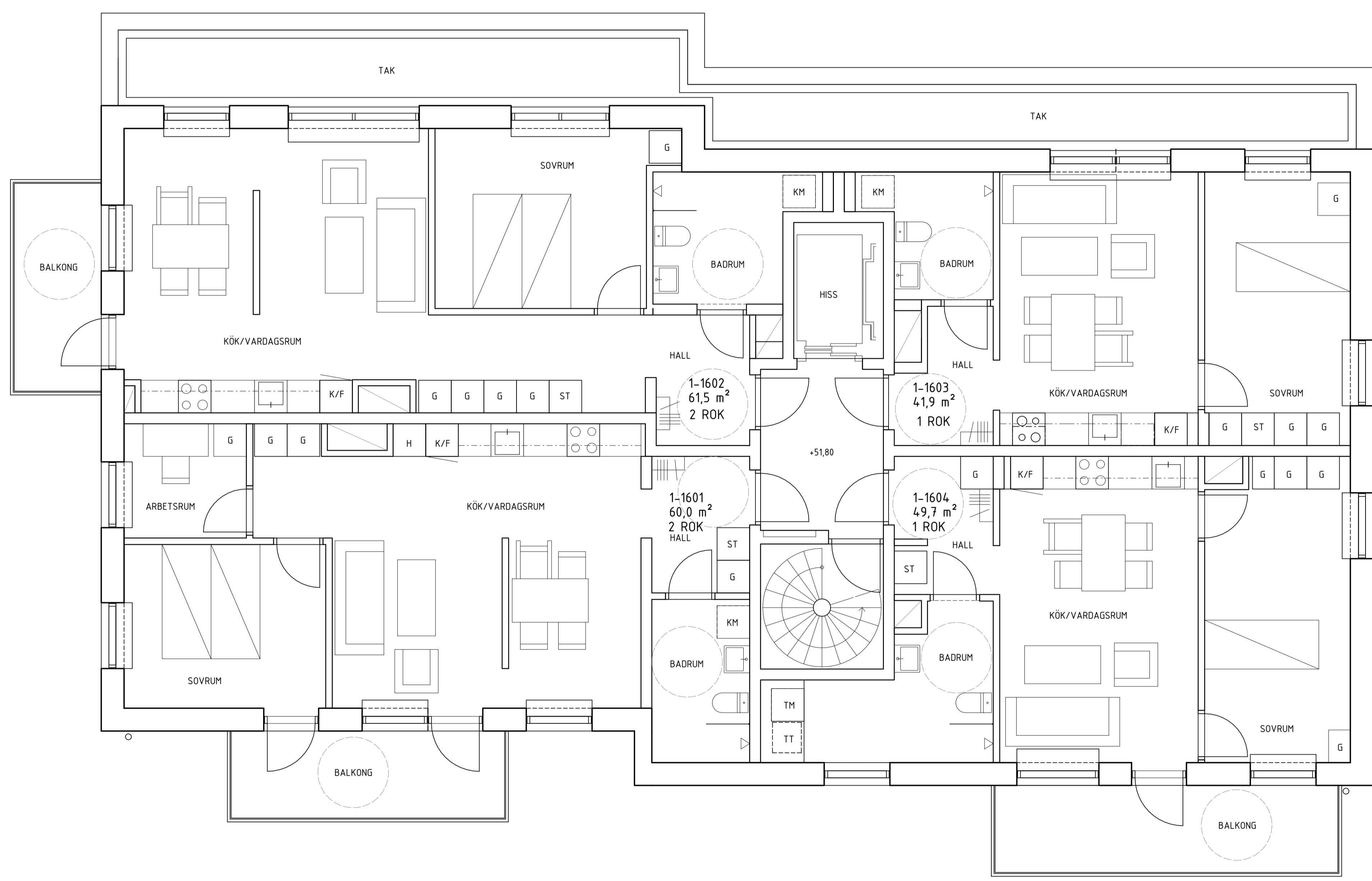

**HÄNVISNINGAR**  
 SEKTIONER A-40.2-001--202  
 FASADER A-40.3-001--202

BET	ÄNDRINGEN AVSER	DATUM	SIGN
<b>BYGGLOV</b>			
<b>NACKA STRAND 1A</b> <b>DINELLJOHANSSON</b> OLOFSGATAN 12, 111 36 STOCKHOLM			
A	Dinelljohansson	tel. 070-6372469	
K	Hillsfarik		
V	TDI		
E	PE		
Mark	Stadsbyggnadsteknik		
UPPDRAGNR	RITAD AV	HANDLÄGGARE	
528	Robin Engnell	Adam Lind	
DATUM	ANSVARIG		
191024	Kalle Dinell		
<b>HUS 1 PLAN 16</b>			
SKALA	NUMMER	BET	
A1=150 A3=100	A-40.1-116		

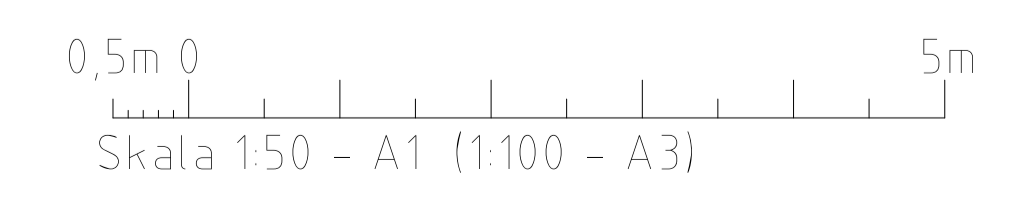

**FÖRKLARINGAR**  
 ALLA MÅTT I MM OM INGET ANNAT ANGES.  
 ALLA MÅTT MÅSTE KONTROLLERAS PÅ PLATS.  
 ○ AVSER CENTRUMMÅTT  
 ↖ AVSER KANTYTTERMÅTT

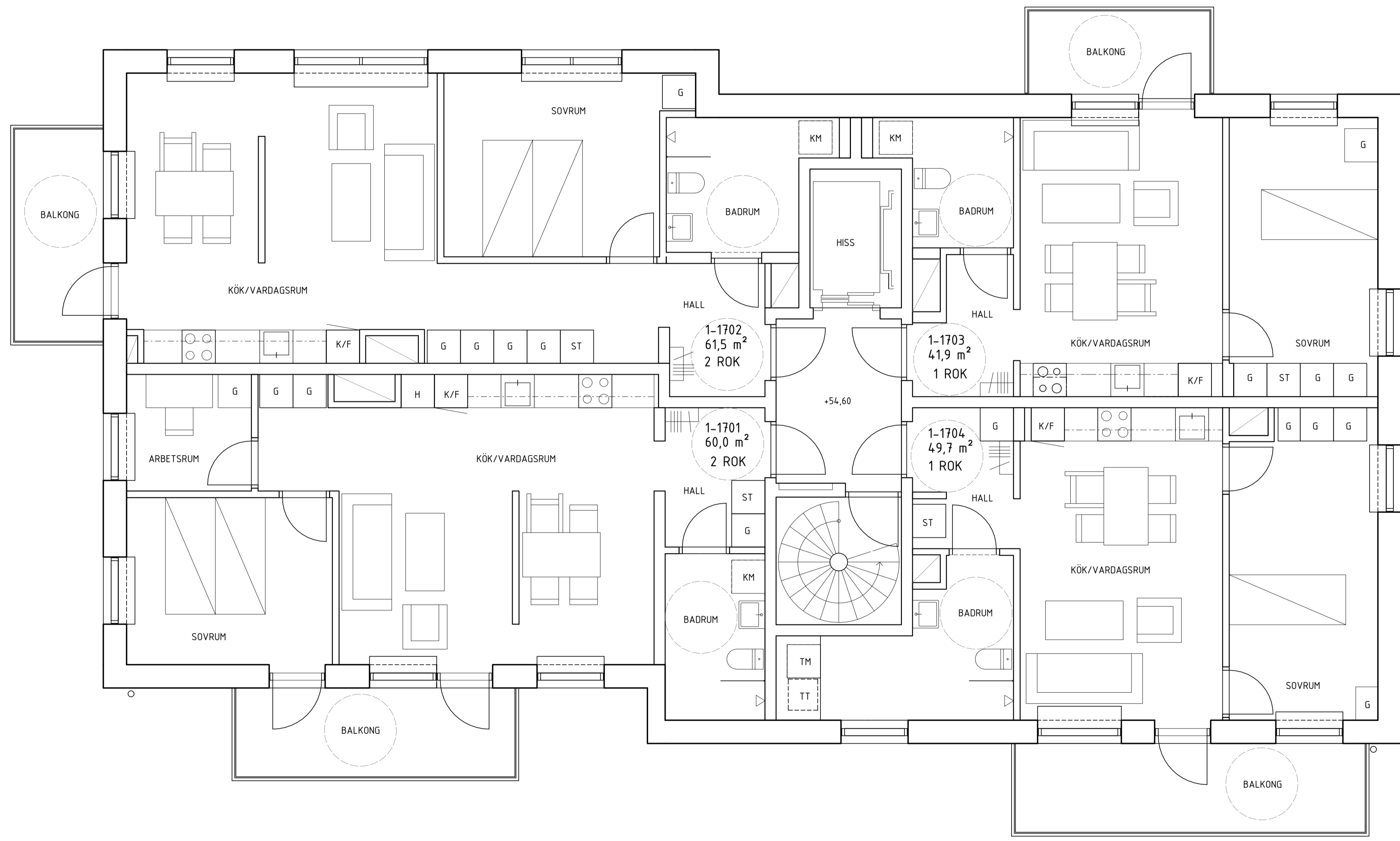

**HÄNVISNINGAR**  
 SEKTIONER A-40.2-001--202  
 FASADER A-40.3-001--202

BET	ÄNDRINGEN AVSER	DATUM	SIGN

**BYGGLOV**



NACKA STRAND 1A  
**DINELLJOHANSSON**  
 OLOFSGATAN 12, 111 36 STOCKHOLM

A	Dinelljohansson	tel. 070-6372469
K	Hilfsstatik	
V	TDI	
E	PE	
Mark	Stadsbyggnadsteknik	

UPPDRAGNR 528	RITAD AV Robin Engnell	HANDLÄGGARE Adam Lind
DATUM 191024	ANSVARIG Kalle Dinell	

**HUS 1 PLAN 17**

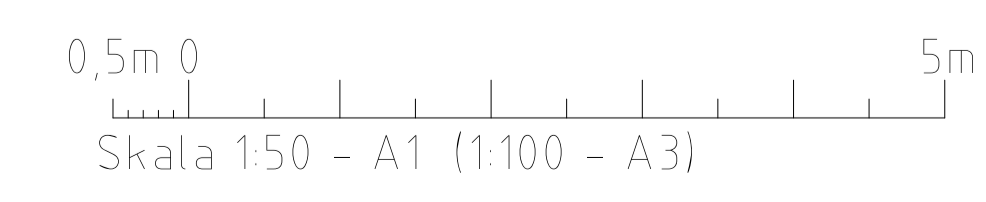

SKALA A1=1:50 A3=1:100	NUMMER <b>A-40.1-117</b>	BET
------------------------------	-----------------------------	-----



**FÖRKLARINGAR**

ALLA MÅTT I MM OM INGET ANNAT ANGES.  
 ALLA MÅTT MÅSTE KONTROLLERAS PÅ PLATS.

⊙ AVSER CENTRUMMÅTT  
 ← AVSER KANTYTTERMÅTT

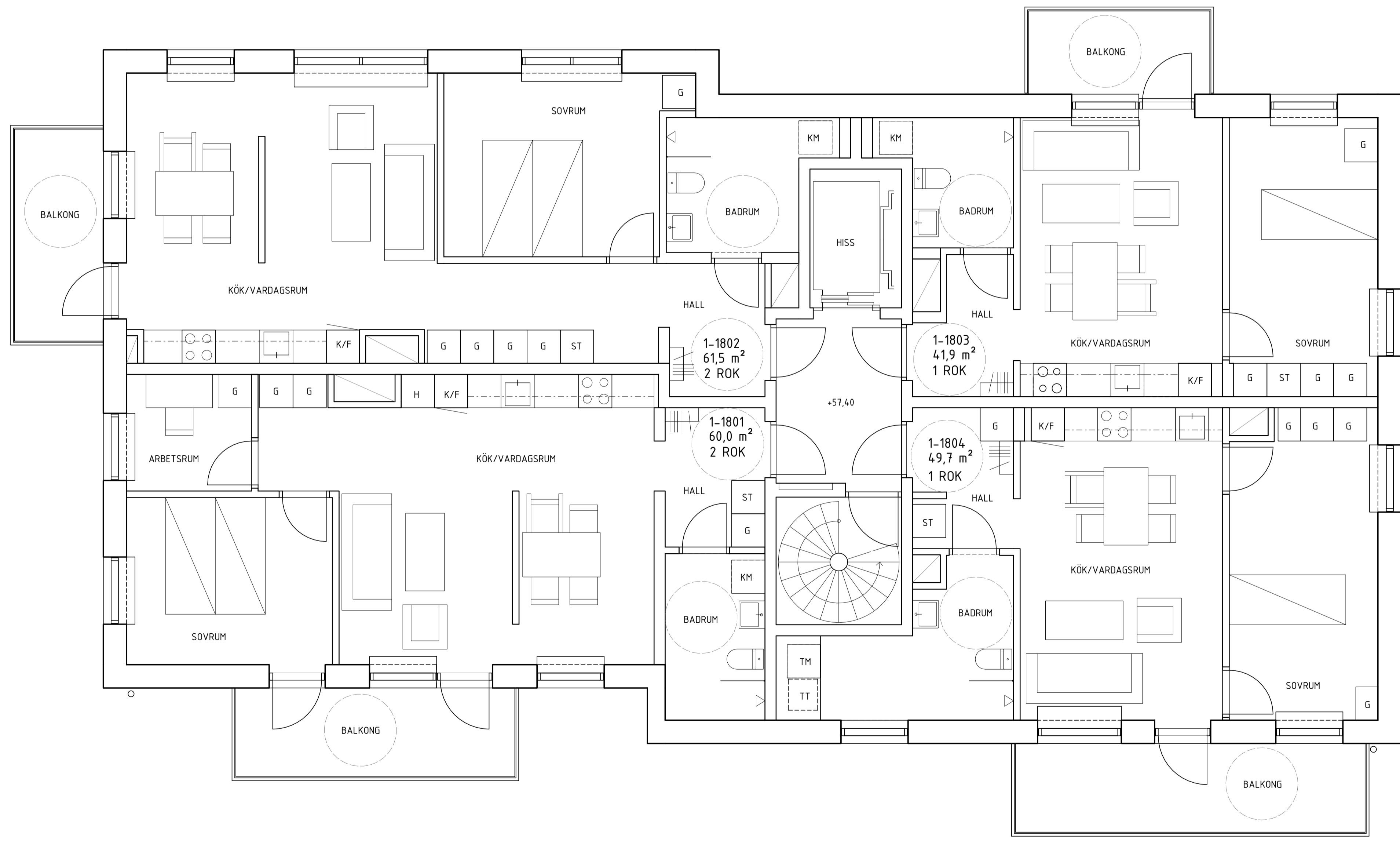

**HÄNVISNINGAR**

SEKTIONER A-40.2-001--202  
 FASADER A-40.3-001--202

BET	ÄNDRINGEN AVSER	DATUM	SIGN

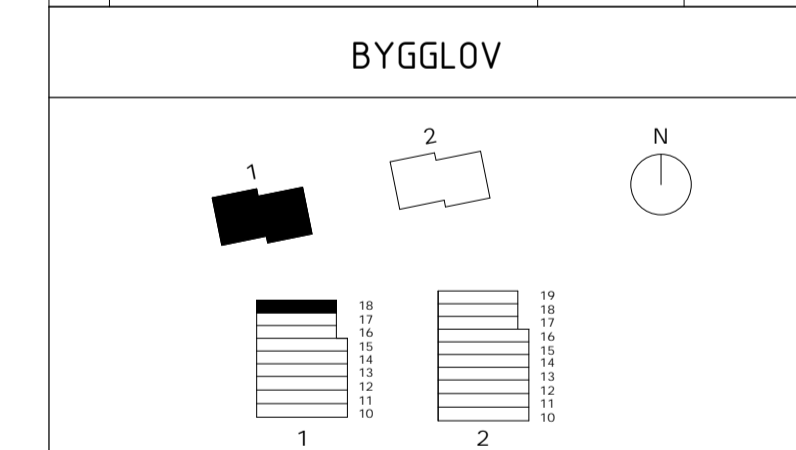

NACKA STRAND 1A

**DINELLJOHANSSON**  
 OLOFSGATAN 12, 111 36 STOCKHOLM

A	Dinelljohansson	tel. 070-6372469
K	Hilfsstatik	
V	TDI	
E	PE	
Mark	Stadsbyggnadsteknik	

UPPDRAGNR 528	RITAD AV Robin Engnell	HANDLÄGGARE Adam Lind
DATUM 191024	ANSVARIG Kalle Dinell	

**HUS 1 PLAN 18**

SKALA A1=1:50 A3=1:100	NUMMER A-40.1-118	BET
------------------------------	----------------------	-----

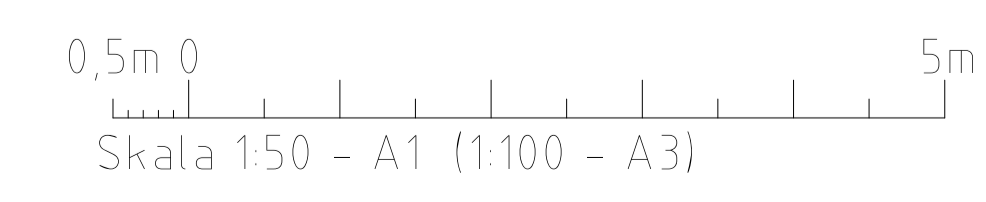

**FÖRKLARINGAR**

ALLA MÅTT I MM OM INGET ANNAT ANGES.  
 ALLA MÅTT MÅSTE KONTROLLERAS PÅ PLATS.

⊙ AVSER CENTRUMMÅTT  
 ↖ AVSER KANTYTTERMÅTT

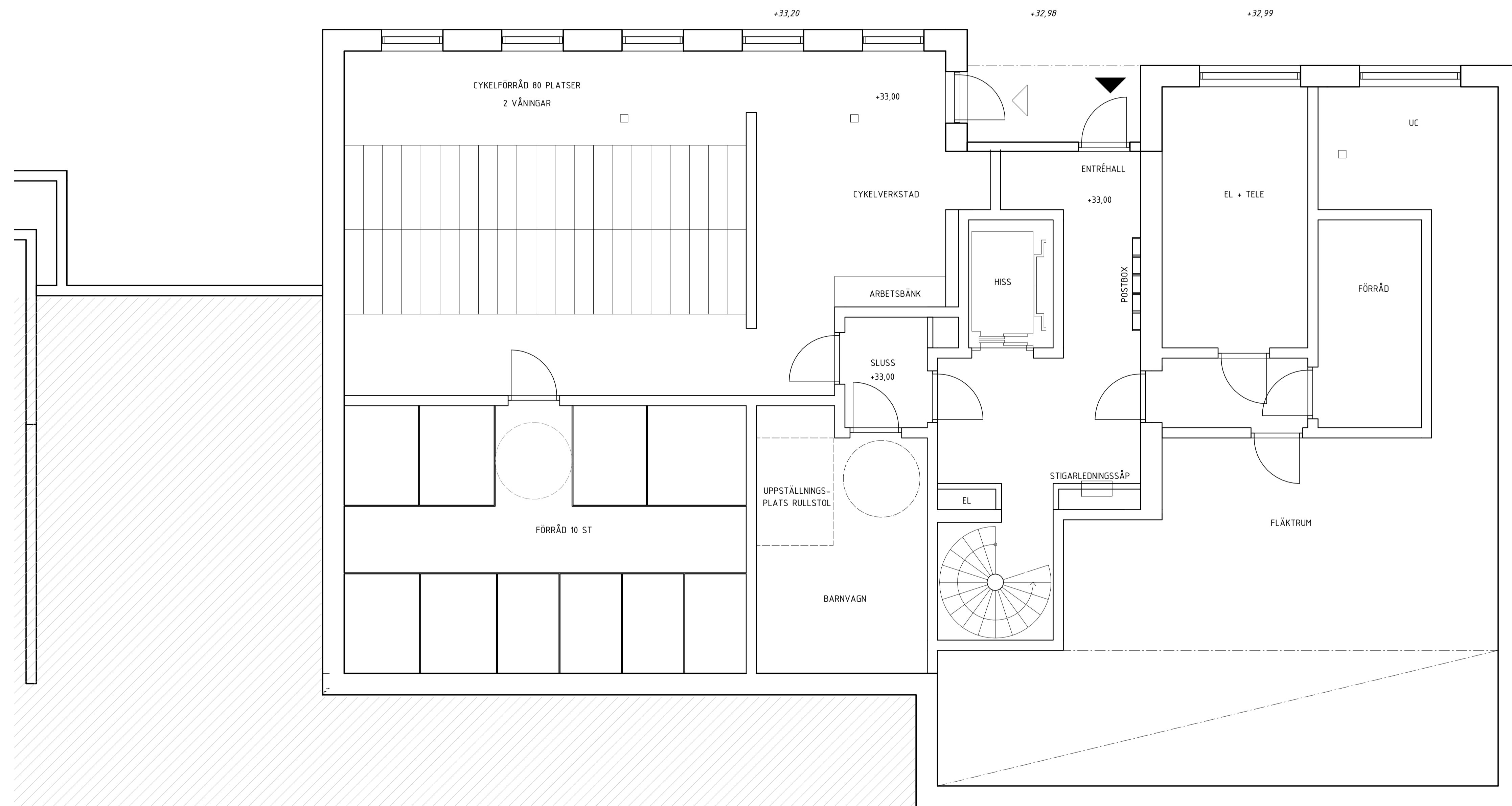

**HÄNVISNINGAR**

SEKTIONER A-40.2-001--202  
 FASADER A-40.3-001--202

BET	ÄNDRINGEN AVSER	DATUM	SIGN
<b>BYGGLOV</b>			
<b>TOBIN PROPERTIES</b>			
NACKA STRAND 1A			
<b>DINELLJOHANSSON</b>			
OLOFSGATAN 12, 111 36 STOCKHOLM			
A	Dinelljohansson	tel. 070-6372469	
K	Hillsfarik		
V	TDI		
E	PE		
Mark Stadsbyggnadsteknik			
UPPDRAGNR	RITAD AV	HANDLÄGGARE	
528	Robin Engnell	Adam Lind	
DATUM	ANSVARIG		
191024	Kalle Dinell		
<b>HUS 2 PLAN 10</b>			
SKALA	NUMMER	BET	
A1=150 A3=100	A-40.1-210		

**FÖRKLARINGAR**  
 ALLA MÅTT I MM OM INGET ANNAT ANGES.  
 ALLA MÅTT MÅSTE KONTROLLERAS PÅ PLATS.  
 ○ AVSER CENTRUMMÅTT  
 ↖ AVSER KANTYTTERMÅTT

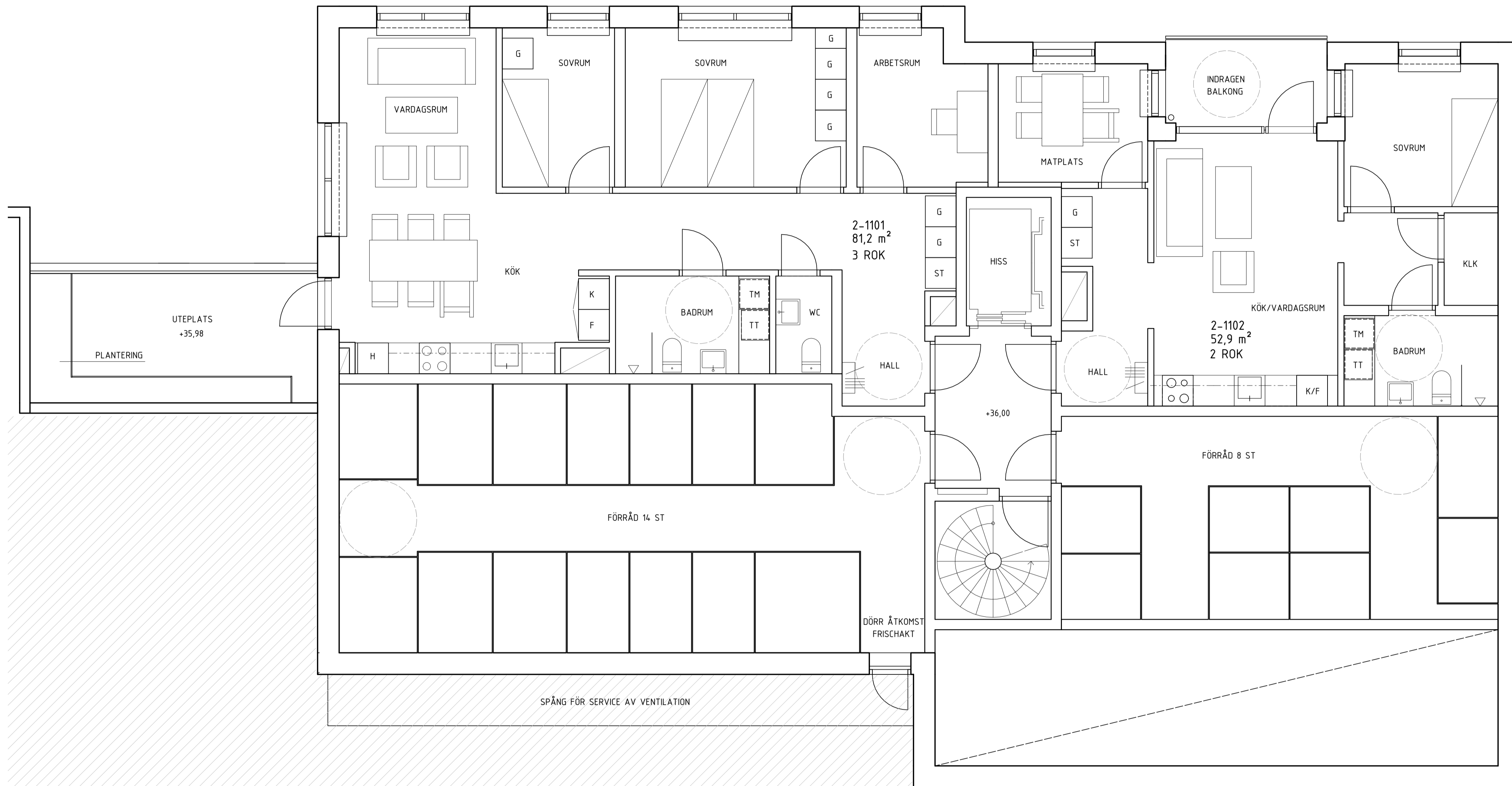

**HÄNVISNINGAR**  
 SEKTIONER A-40.2-001--202  
 FASADER A-40.3-001--202

BET	ÄNDRINGEN AVSER	DATUM	SIGN
<b>BYGGLOV</b>			
NACKA STRAND 1A <b>DINELLJOHANSSON</b> OLOFSGATAN 12, 111 36 STOCKHOLM			
A	Dinelljohansson	tel. 070-6372469	
K	Hillstarik		
V	TDI		
E	PE		
Mark: Stadsbyggnadsteknik			
UPPDRAGNR 528	RITAD AV Robin Engnell	HANDLÄGGARE Adam Lind	
DATUM 191024	ANSVARIG Kalle Dinell		
<b>HUS 2 PLAN 11</b>			
SKALA A1=1:50 A3=1:100	NUMMER A-40.1-211	BET	

0,5m 0 5m  
 Skala 1:50 - A1 (1:100 - A3)

FÖRKLARINGAR

ALLA MÅTT I MM OM INGET ANNAT ANGES.  
 ALLA MÅTT MÅSTE KONTROLLERAS PÅ PLATS.

- ⊙ AVSER CENTRUMMÅTT
- ↔ AVSER KANTYTTERMÅTT



HÄNVISNINGAR

SEKTIONER A-40.2-001--202  
 FASADER A-40.3-001--202

BET	ÄNDRINGEN AVSER	DATUM	SIGN

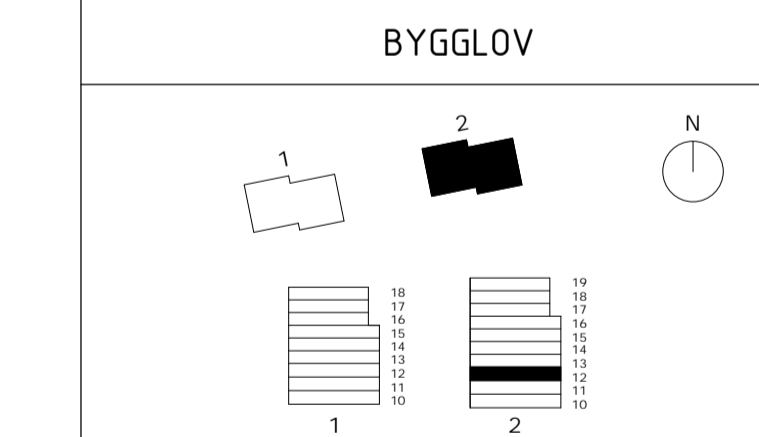

**TOBIN PROPERTIES**

NACKA STRAND 1A  
**DINELLJOHANSSON**  
 OLOFSGATAN 12, 111 36 STOCKHOLM

A	Dinelljohansson	tel. 070-6372469
K	Hillsfarik	
V	TDI	
E	PE	
Mark	Stadsbyggnadsteknik	

UPPDRAGNR 528	RITAD AV Robin Engnell	HANDLÄGGARE Adam Lind
DATUM 191024	ANSVARIG Kalle Dinell	

HUS 2 PLAN 12

SKALA A1=1:50 A3=1:100	NUMMER A-40.1-212	BET
------------------------------	----------------------	-----



**FÖRKLARINGAR**  
 ALLA MÅTT I MM OM INGET ANNAT ANGES.  
 ALLA MÅTT MÅSTE KONTROLLERAS PÅ PLATS.  
 ○ AVSER CENTRUMMÅTT  
 ↖ AVSER KANTYTTERMÅTT

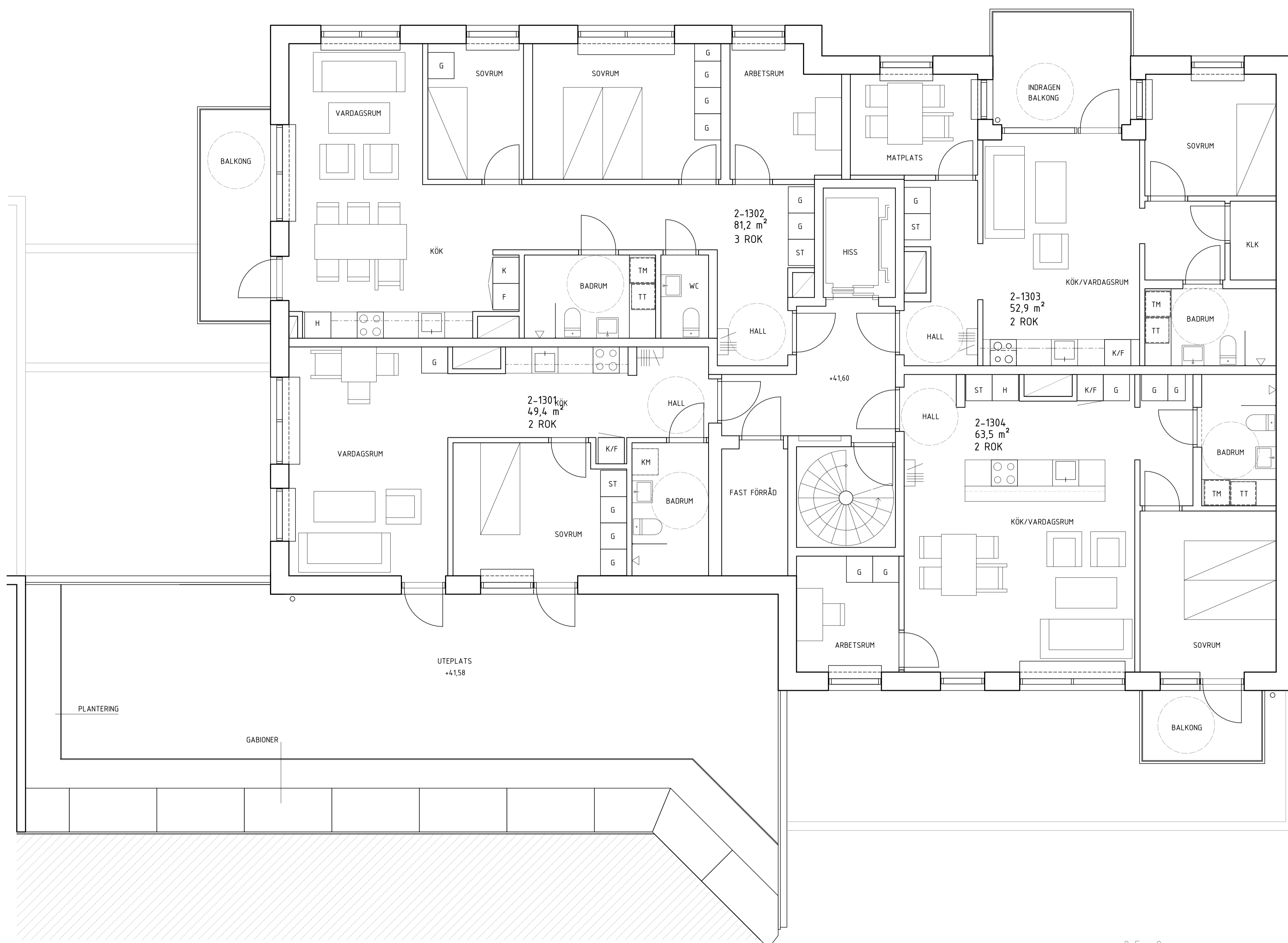

**HÄNVISNINGAR**  
 SEKTIONER A-40.2-001--202  
 FASADER A-40.3-001--202

BET	ÄNDRINGEN AVSER	DATUM	SIGN
<b>BYGGLOV</b>			
<b>TOBIN PROPERTIES</b>			
NACKA STRAND 1A			
<b>DINELLJOHANSSON</b>			
OLOFSGATAN 12, 111 36 STOCKHOLM			
A	Dinelljohansson	tel. 070-6372469	
K	Hilfsarkiv		
V	TDI		
E	PE		
Mark	Stadsbyggnadsteknik		
UPPDRAGNR	RITAD AV	HANDLÄGGARE	
528	Robin Engnell	Adam Lind	
DATUM	ANSVARIG		
191024	Kalle Dinell		
<b>HUS 2 PLAN 13</b>			
SKALA	NUMMER	BET	
A1=150 A3=100	A-40.1-213		

0,5m 0 5m  
 Skala 1:50 - A1 (1:100 - A3)

FÖRKLARINGAR

ALLA MÅTT I MM OM INGET ANNAT ANGES.  
ALLA MÅTT MÅSTE KONTROLLERAS PÅ PLATS.

- ⊙ AVSER CENTRUMMÅTT
- ↔ AVSER KANTYTTERMÅTT

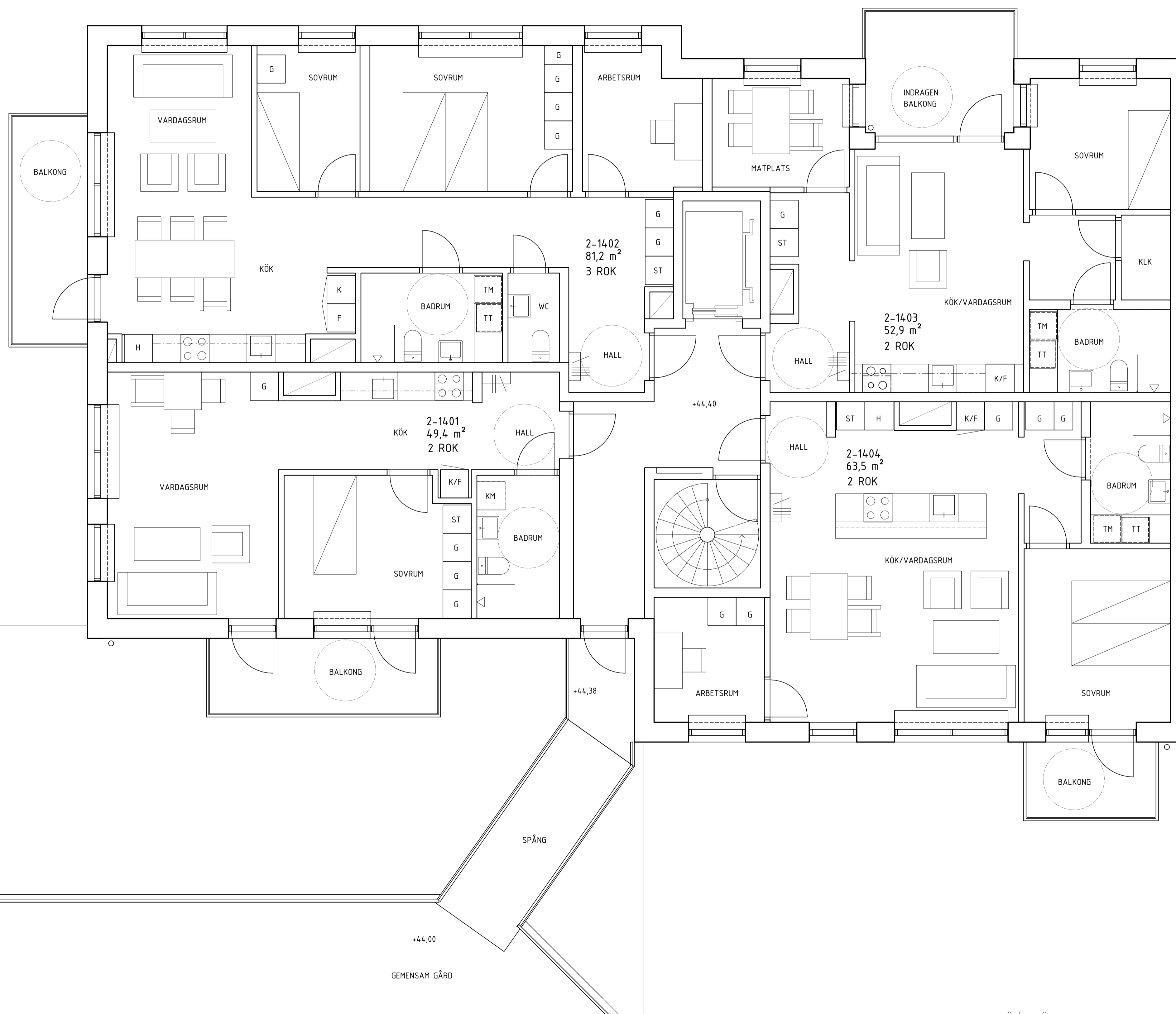

HÄNVISNINGAR

SEKTIONER A-40.2-001--202  
FASADER A-40.3-001--202

BET	ÄNDRINGEN AVSER	DATUM	SIGN
<b>BYGGLOV</b>			
NACKA STRAND 1A			
<b>DINELLJOHANSSON</b> OLOFSGATAN 12, 111 36 STOCKHOLM			
A	Dinelljohansson	tel. 070-6372469	
K	Hilfsstatik		
V	TDI		
E	PE		
	Mark	Stadsbyggnadsteknik	
UPPDRAGNR	RITAD AV	HANDLÄGGARE	
528	Robin Engnell	Adam Lind	
DATUM	ANSVARIG		
191024	Kalle Dinell		
<b>HUS 2 PLAN 14</b>			
SKALA	NUMMER	BET	
A1=150 A3=100	A-40.1-214		

0,5m 0 5m  
Skala 1:50 - A1 (1:100 - A3)

**FÖRKLARINGAR**  
 ALLA MÅTT I MM OM INGET ANNAT ANGES.  
 ALLA MÅTT MÅSTE KONTROLLERAS PÅ PLATS.  
 ○ AVSER CENTRUMMÅTT  
 ↖ AVSER KANTYTTERMÅTT

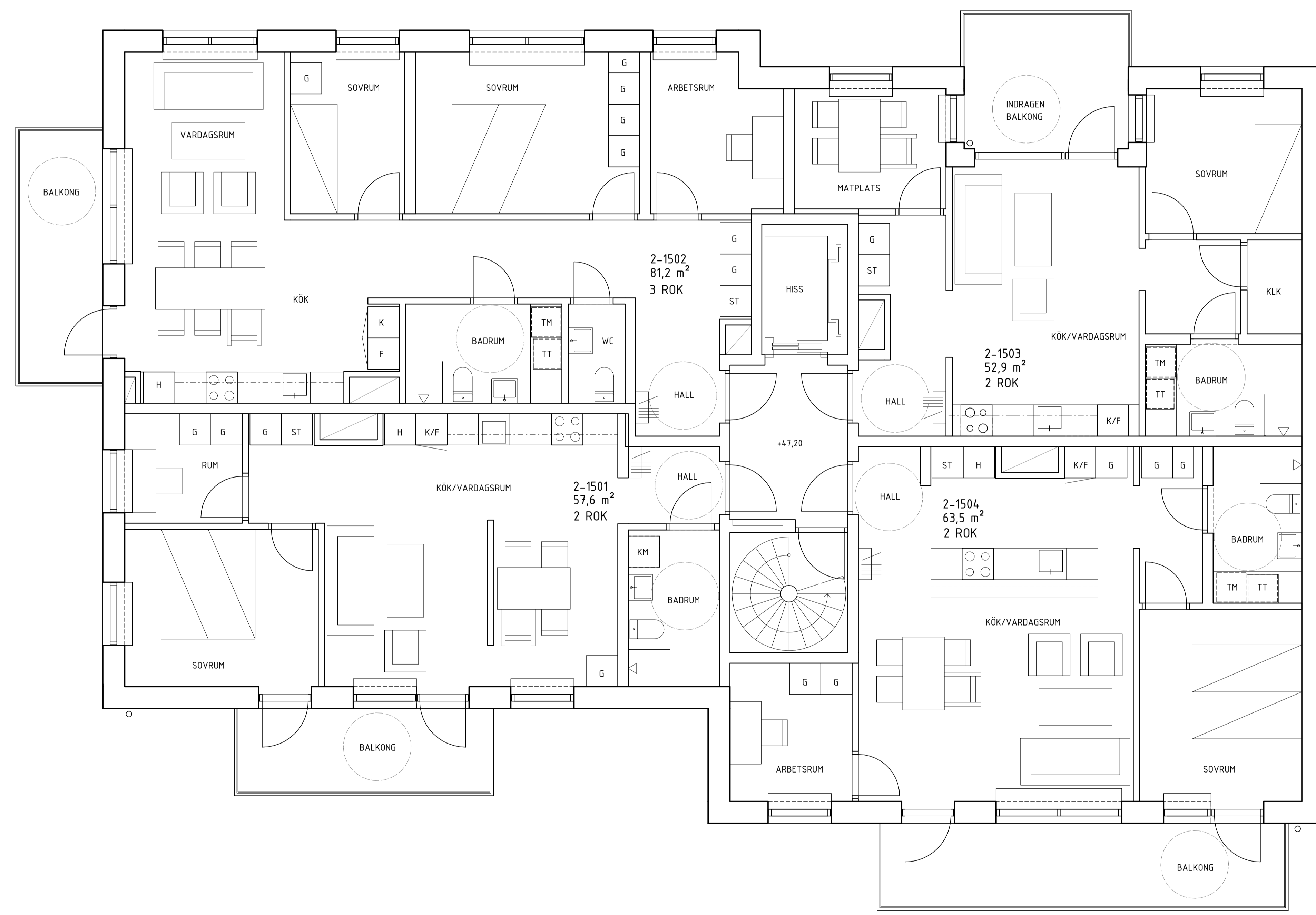

**HÄNVISNINGAR**  
 SEKTIONER A-40.2-001--202  
 FASADER A-40.3-001--202

BET	ÄNDRINGEN AVSER	DATUM	SIGN
<b>BYGGLOV</b>			
NACKA STRAND 1A			
<b>DINELLJOHANSSON</b> OLOFSGATAN 12, 111 36 STOCKHOLM			
A	Dinelljohansson	tel. 070-6372469	
K	Hilfsstatik		
V	TDI		
E	PE		
	Mark	Stadsbyggnadsteknik	
UPPDRAGNR	RITAD AV	HANDLÄGGARE	
528	Robin Engnell	Adam Lind	
DATUM	ANSVARIG		
191024	Kalle Dinell		
<b>HUS 2 PLAN 15</b>			
SKALA	NUMMER	BET	
A1=1:50 A3=1:100	A-40.1-215		

0,5m 0 5m  
 Skala 1:50 - A1 (1:100 - A3)

**FÖRKLARINGAR**  
 ALLA MÅTT I MM OM INGET ANNAT ANGES.  
 ALLA MÅTT MÅSTE KONTROLLERAS PÅ PLATS.  
 ○ AVSER CENTRUMMÅTT  
 ↖ AVSER KANTYTTERMÅTT

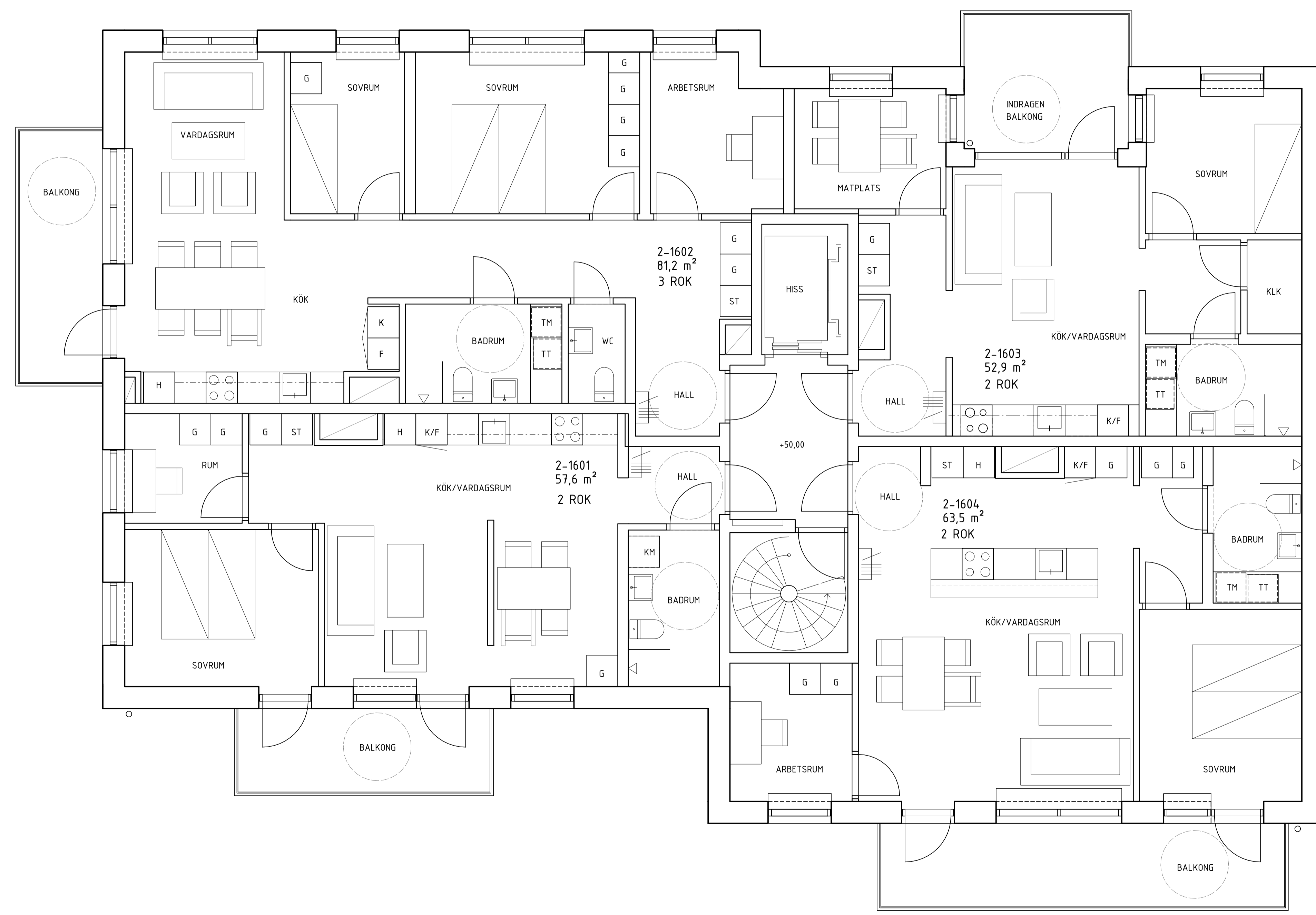

**HÄNVISNINGAR**  
 SEKTIONER A-40.2-001--202  
 FASADER A-40.3-001--202

BET	ÄNDRINGEN AVSER	DATUM	SIGN
<b>BYGGLOV</b>			
NACKA STRAND 1A			
<b>DINELLJOHANSSON</b> OLOFSGATAN 12, 111 36 STOCKHOLM			
A	Dinelljohansson	tel. 070-6372469	
K	Hilfsarkiv		
V	TDI		
E	PE		
	Mark	Stadsbyggnadsteknik	
UPPDRAGNR	RITAD AV	HANDLÄGGARE	
528	Robin Engnell	Adam Lind	
DATUM	ANSVARIG		
191024	Kalle Dinell		
<b>HUS 2 PLAN 16</b>			
SKALA	NUMMER	BET	
A1=1:50 A3=1:100	A-40.1-216		

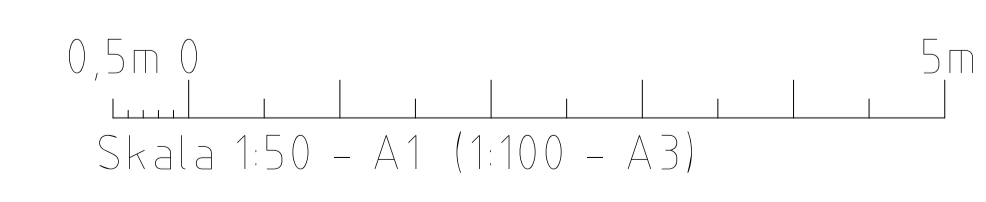



**FÖRKLARINGAR**  
 ALLA MÅTT I MM OM INGET ANNAT ANGES.  
 ALLA MÅTT MÅSTE KONTROLLERAS PÅ PLATS.  
 ○ AVSER CENTRUMMÅTT  
 ↖ AVSER KANTYTTERMÅTT

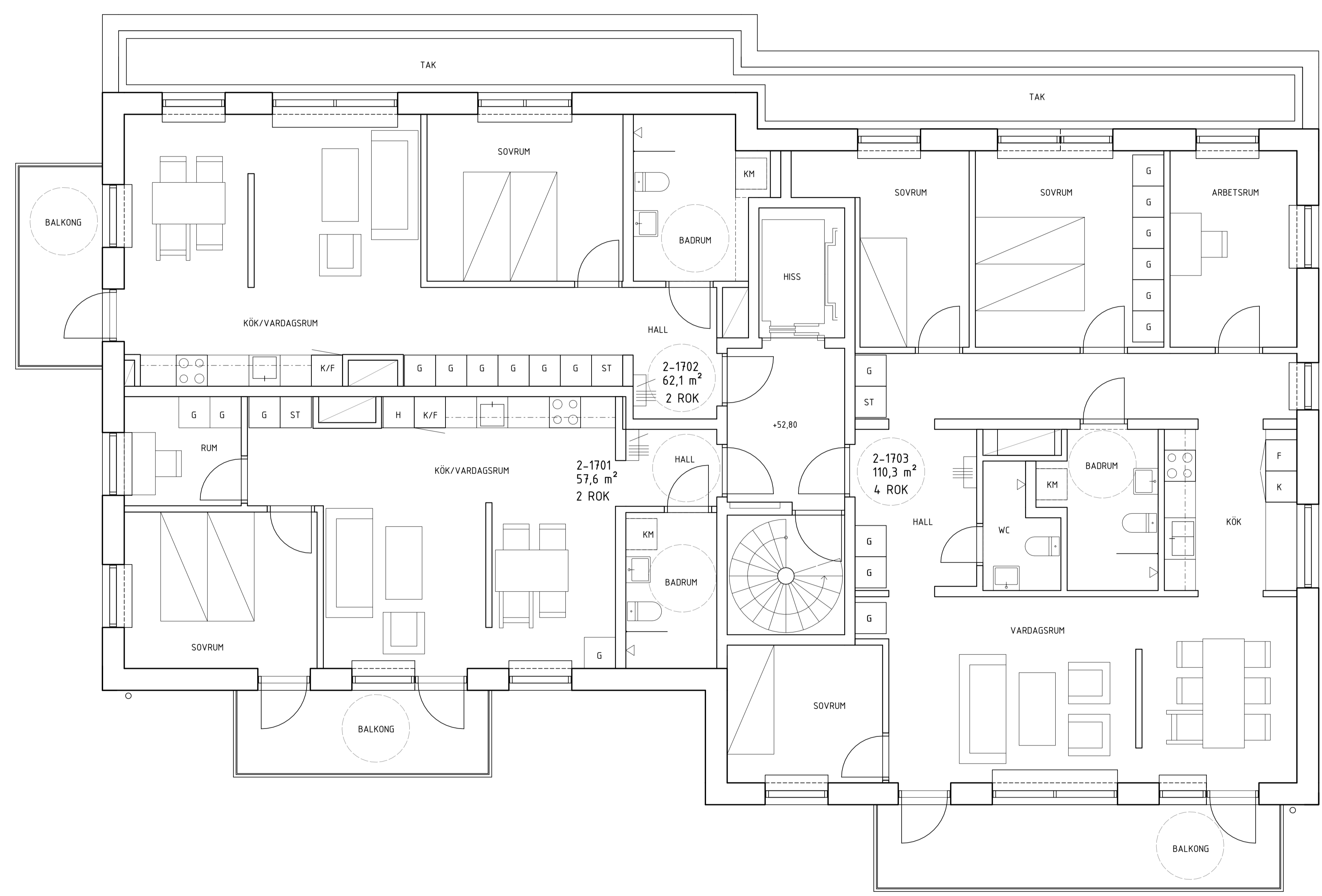

**HÄNVISNINGAR**  
 SEKTIONER A-40.2-001--202  
 FASADER A-40.3-001--202

BET	ÄNDRINGEN AVSER	DATUM	SIGN
<b>BYGGLOV</b>			
NACKA STRAND 1A			
<b>DINELLJOHANSSON</b> OLOFSGATAN 12, 111 36 STOCKHOLM			
A	Dinelljohansson	tel. 070-6372469	
K	Hilfsarkiv		
V	TDI		
E	PE		
Mark: Stadsbyggnadsteknik			
UPPDRAGNR	RITAD AV	HANDLÄGGARE	
528	Robin Engnell	Adam Lind	
DATUM	ANSVARIG		
191024	Kalle Dinell		
<b>HUS 2 PLAN 17</b>			
SKALA	NUMMER	BET	
A1=1:50 A3=1:100	A-40.1-217		

0,5m 0 5m  
 Skala 1:50 - A1 (1:100 - A3)

**FÖRKLARINGAR**

ALLA MÅTT I MM OM INGET ANNAT ANGES.  
 ALLA MÅTT MÅSTE KONTROLLERAS PÅ PLATS.

○ AVSER CENTRUMMÅTT  
 ↖ AVSER KANTYTTERMÅTT

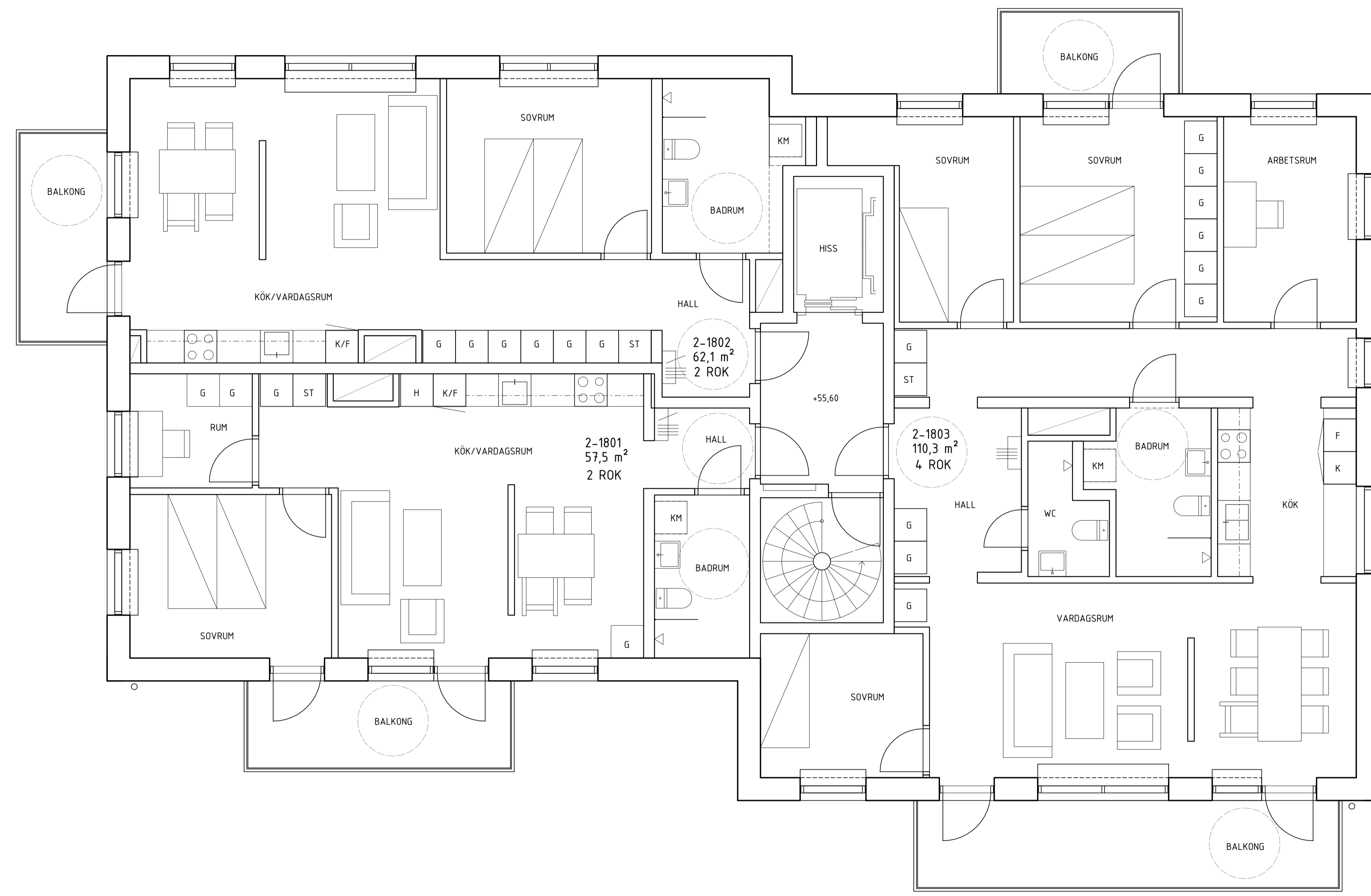

**HÄNVISNINGAR**

SEKTIONER A-40.2-001--202  
 FASADER A-40.3-001--202

BET	ÄNDRINGEN AVSER	DATUM	SIGN
<b>BYGGLOV</b>			
<b>TOBIN PROPERTIES</b>			
NACKA STRAND 1A			
<b>DINELLJOHANSSON</b>			
OLOFSGATAN 12, 111 36 STOCKHOLM			
A	Dinelljohansson	tel. 070-6372469	
K	Hilfsstatik		
V	TDI		
E	PE		
	Mark	Stadsbyggnadsteknik	
UPPDRAGNR	RITAD AV	HANDLÄGGARE	
528	Robin Engnell	Adam Lind	
DATUM	ANSVARIG		
191024	Kalle Dinell		
<b>HUS 2 PLAN 18</b>			
SKALA	NUMMER	BET	
A1=1:50 A3=1:100	A-40.1-218		

0,5m 0 5m  
 Skala 1:50 - A1 (1:100 - A3)

**FÖRKLARINGAR**  
 ALLA MÅTT I MM OM INGET ANNAT ANGES.  
 ALLA MÅTT MÅSTE KONTROLLERAS PÅ PLATS.  
 ○ AVSER CENTRUMMÅTT  
 ↖ AVSER KANTYTTERMÅTT

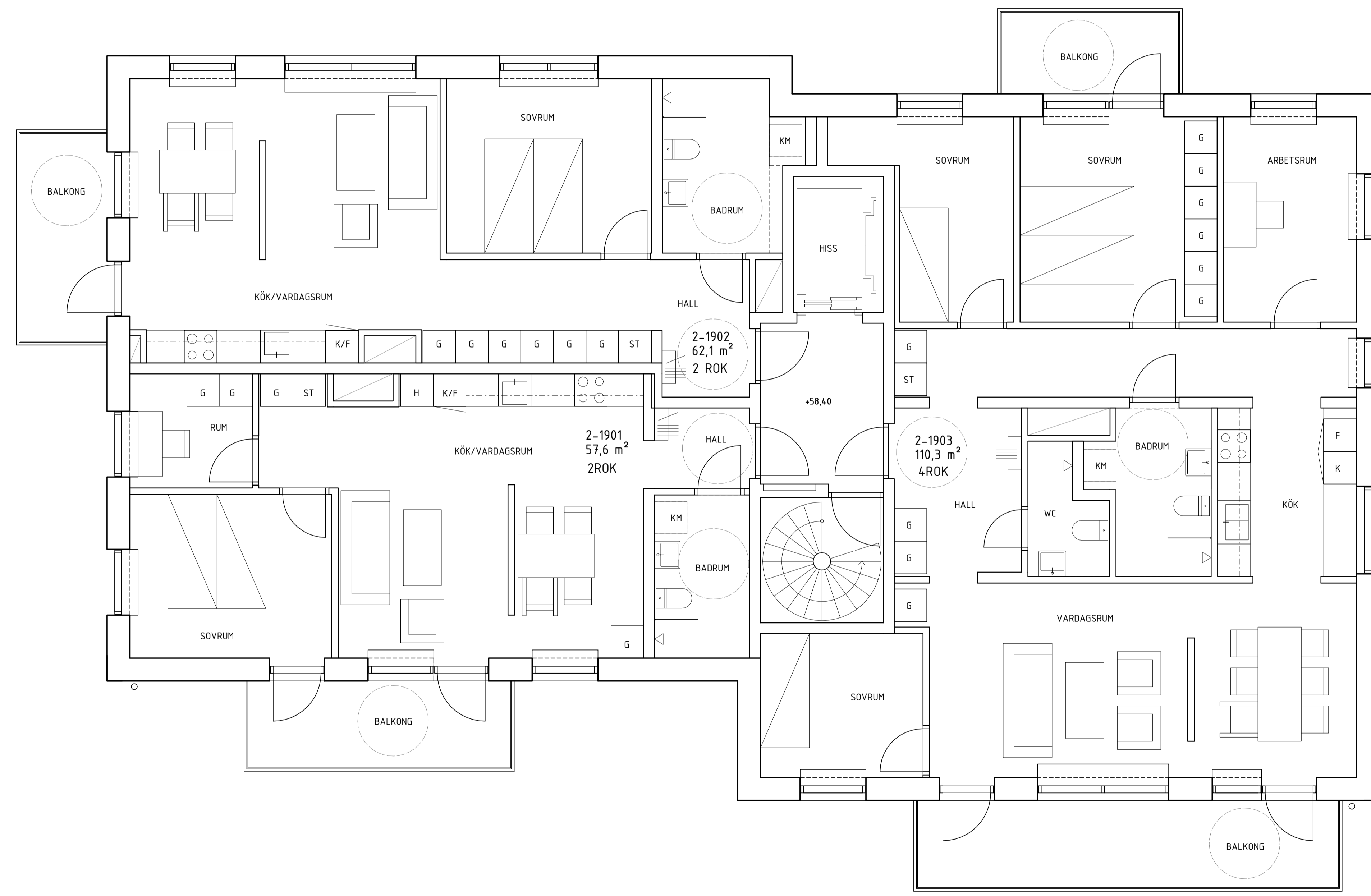

**HÄNVISNINGAR**  
 SEKTIONER A-40.2-001--202  
 FASADER A-40.3-001--202

BET	ÄNDRINGEN AVSER	DATUM	SIGN

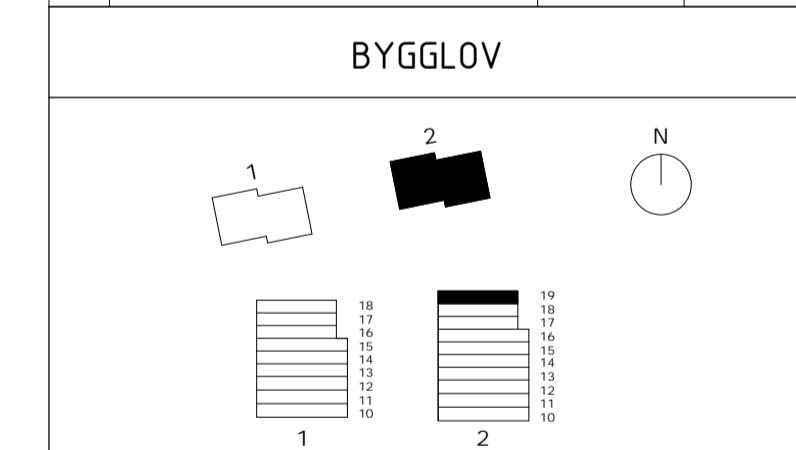

**TOBIN PROPERTIES**

NACKA STRAND 1A

**DINELLJOHANSSON**  
 OLOFSGATAN 12, 111 36 STOCKHOLM

A	Dinelljohansson	tel. 070-6372469
K	Hilfsarkiv	
V	TDI	
E	PE	
	Mark	Stadsbyggnadsteknik

UPPDRAGNR 528	RITAD AV Robin Engnell	HANDLÄGGARE Adam Lind
DATUM 191024	ANSVARIG Kalle Dinell	

HUS 2 PLAN 19

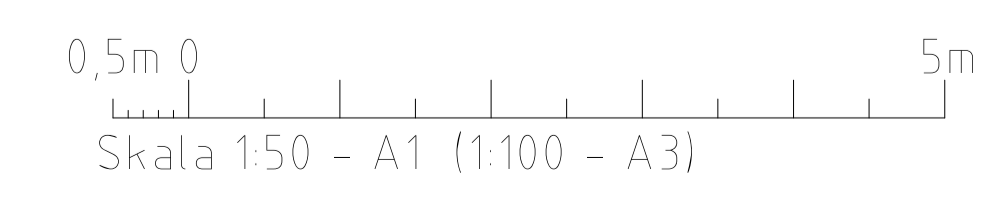

SKALA A1=1:50 A3=1:100	NUMMER A-40.1-219	BET
------------------------------	----------------------	-----

**FÖRKLARINGAR**

ALLA MÅTT I MM OM INGET ANNAT ANGES.  
 ALLA MÅTT MÅSTE KONTROLLERAS PÅ PLATS.

⊕ AVSER CENTRUMMÅTT  
 ⊕ AVSER KANTYTTERMÅTT

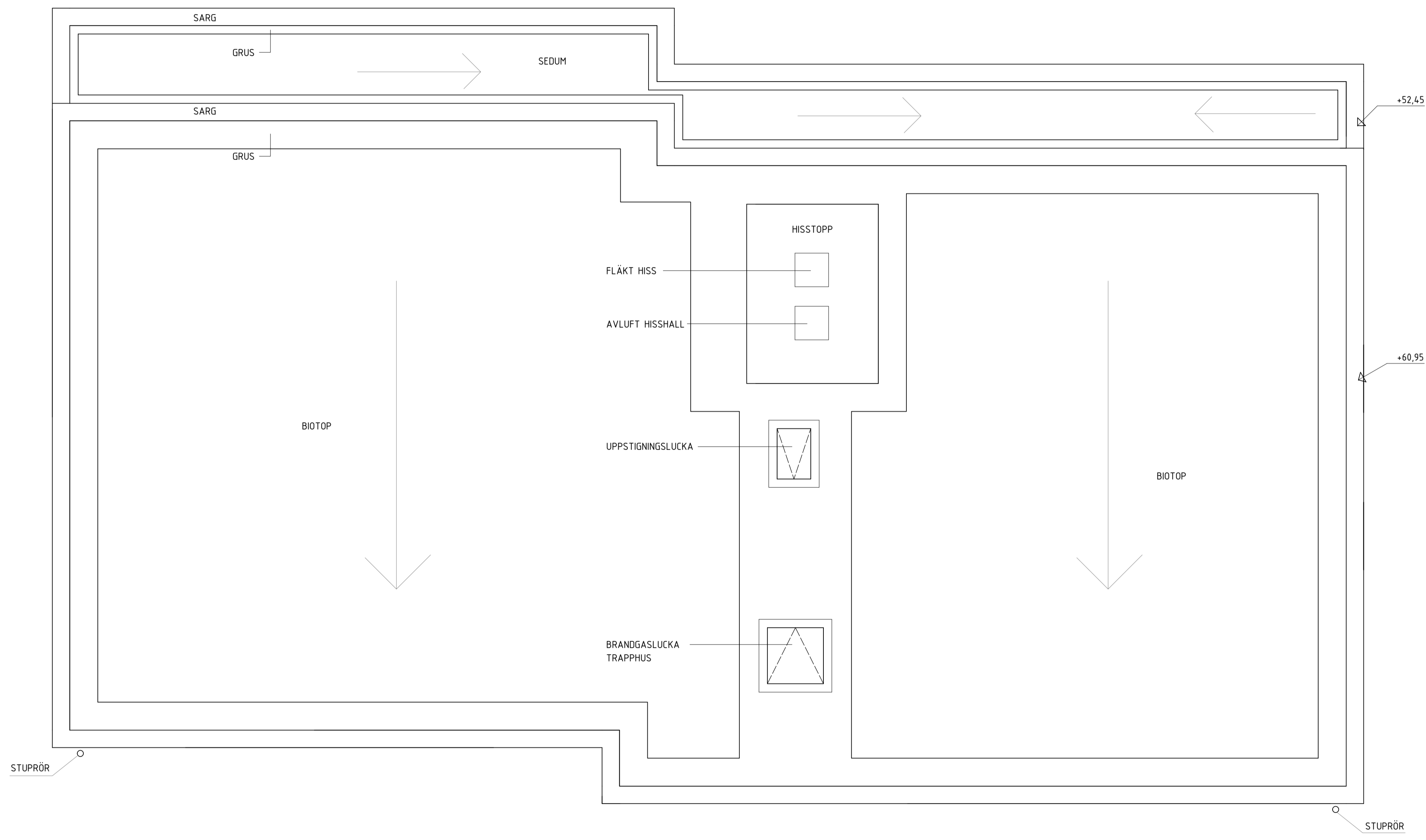

**HÄNVISNINGAR**

SITUATIONSPLAN A-01.1-001  
 MARKPLAN A-10.1-001

BET	ÄNDRINGEN AVSER	DATUM	SIGN
<b>BYGGLOV</b>			
<b>TOBIN PROPERTIES</b>			
NACKA STRAND 1A			
<b>DINELLJOHANSSON</b>			
OLOFSGATAN 12, 111 36 STOCKHOLM			
A	Dinelljohansson	tel. 070-6372469	
K	Hillstrafik		
V	TDI		
E	PE		
Mark	Stadsbyggnadsteknik		
UPPDRAGNR	RITAD AV	HANDLÄGGARE	
528	Robin Engnell	Adam Lind	
DATUM	ANSVARIG		
191024	Kalle Dinell		
<b>HUS 1 TAKPLAN</b>			
SKALA	NUMMER	BET	
A1=150 A3=100	A-4.1.1-101		

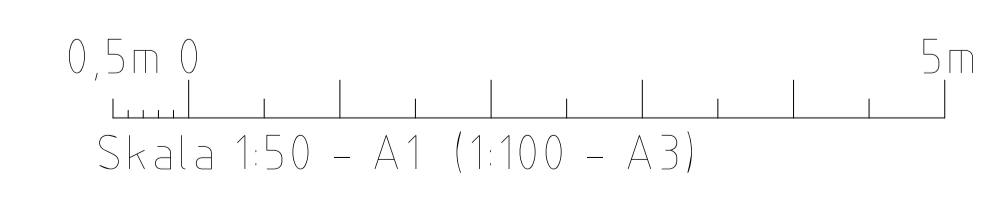

**FÖRKLARINGAR**  
 ALLA MÅTT I MM OM INGET ANNAT ANGES.  
 ALLA MÅTT MÅSTE KONTROLLERAS PÅ PLATS.  
 ⊕ AVSER CENTRUMMÅTT  
 ⊕ AVSER KANTYTTERMÅTT

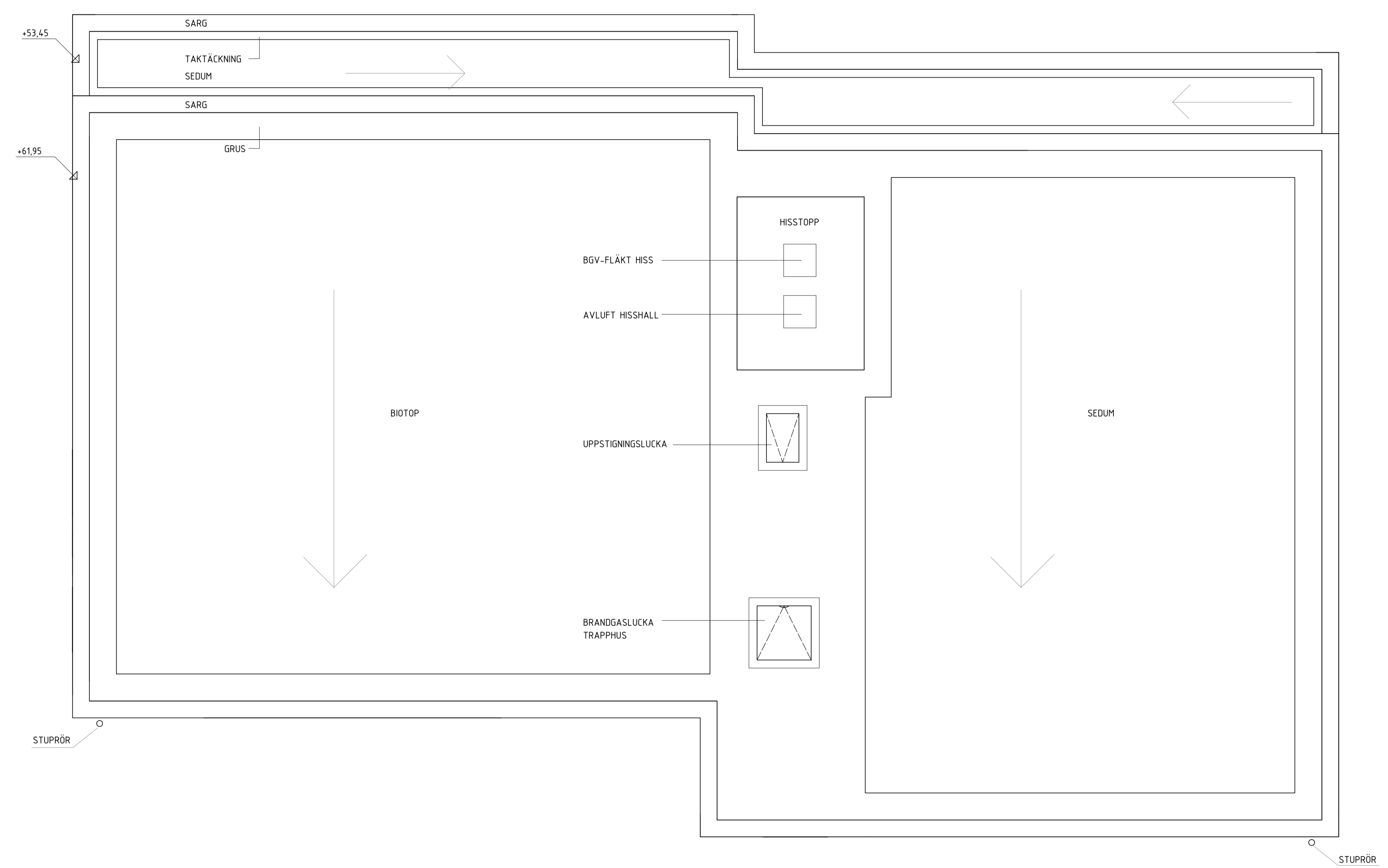

**HÄNVISNINGAR**  
 SITUATIONSPLAN A-01.1-001  
 MARKPLAN A-10.1-001

BET	ÄNDRINGEN AVSER	DATUM	SIGN
<b>BYGGLOV</b>			
<b>NACKA STRAND 1A</b> <b>DINELLJOHANSSON</b> OLOFSGATAN 12, 111 36 STOCKHOLM			
A	Dinelljohansson	tel. 070-6372469	
K	Hilfsarkiv		
V	TDI		
E	PE		
Mark	Stadsbyggnadsteknik		
UPPDRAGNR	RITAD AV	HANDLÄGGARE	
528	Robin Engnell	Adam Lind	
DATUM	ANSVARIG		
191024	Kalle Dinell		
<b>HUS 2 TAKPLAN</b>			
SKALA	NUMMER	BET	
A3-150 A3-100	A-4.1.1-201		

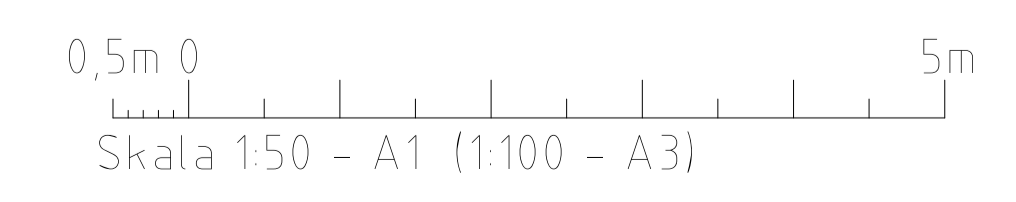

FÖRKLARINGAR

- ALLA MÅTT I MM OM INGET ANNAT ANGES.  
 ALLA MÅTT MÅSTE KONTROLLERAS PÅ PLATS.
- AVSER CENTRUMMÅTT
  - ↖ AVSER KANTYTTERMÅTT
  - MÖJLIG VÄGG FÖR AVSKILJBARHET MELLAN KÖK OCH VARDAGSRUM

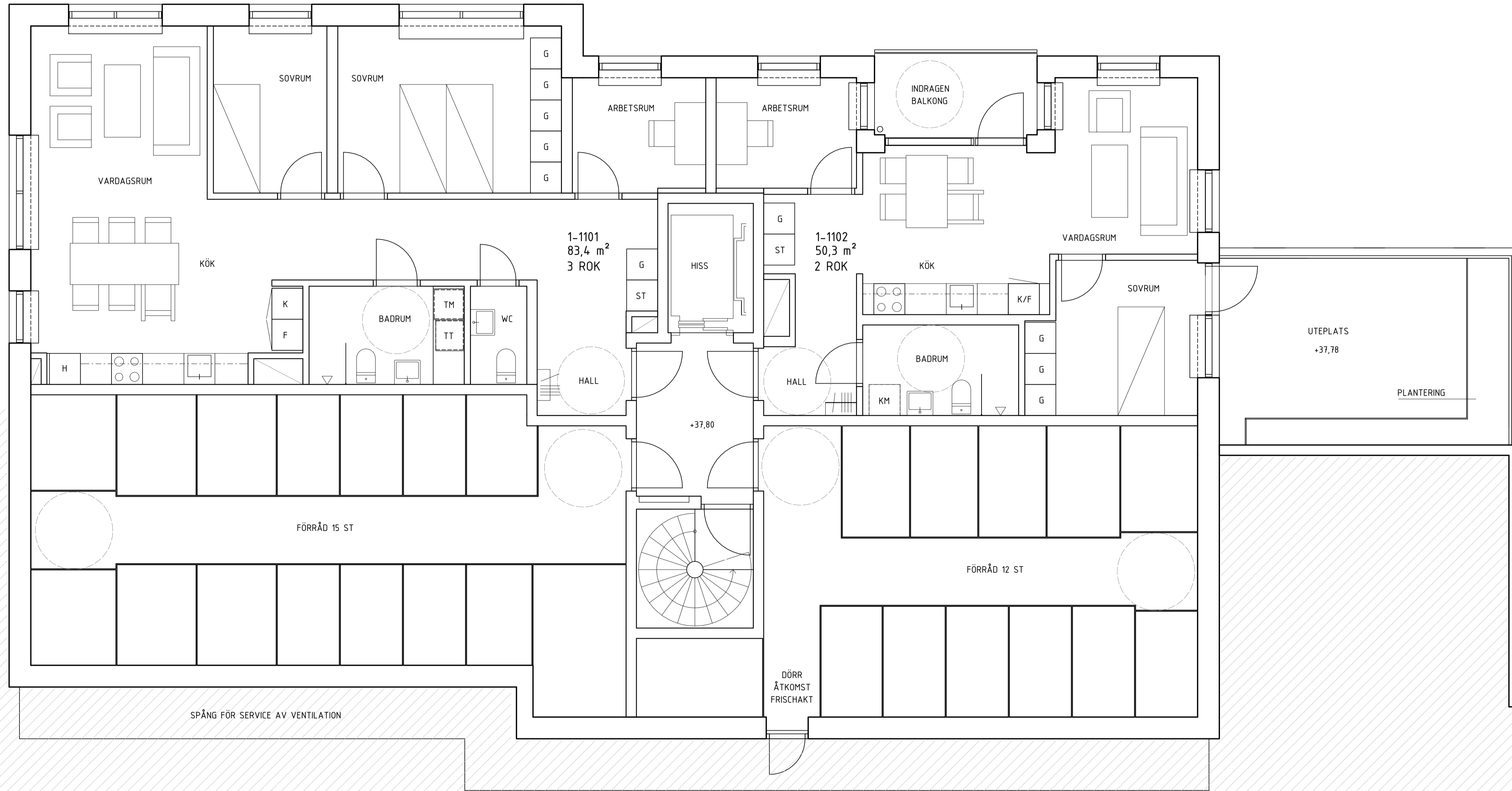

HÄNVISNINGAR

- SEKTIONER A-40.2-001--202  
 FASADER A-40.3-001--202

1	SE FÖLJEBREV	191010	AL
BET	ANDRINGEN AVSER	DATUM	SIGN

**BYGGLOV**

**TOBIN PROPERTIES**

NACKA STRAND 1A

**DINELLJOHANSSON**  
 OLOFSGATAN 12, 111 36 STOCKHOLM

A Dinelljohansson tel. 070-6372469  
 K Hiltstrafik  
 V TOI  
 E PE  
 Mark Stadsbyggnadsteknik

UPPDRAGNR 528	RITAD AV Robin Engnell	HANDLÄGGARE Adam Lind
DATUM 191024	ANSVARIG Kalle Dinell	

HUS 1 PLAN 11

SKALA A1=1:50 A3=1:100	NUMMER A-40.1-111	BET 1
------------------------------	----------------------	----------

**FÖRKLARINGAR**  
 ALLA MÅTT I MM OM INGET ANNAT ANGES.  
 ALLA MÅTT MÅSTE KONTROLLERAS PÅ PLATS.  
 ○ AVSER CENTRUMMÅTT  
 ↖ AVSER KANTYTTERMÅTT

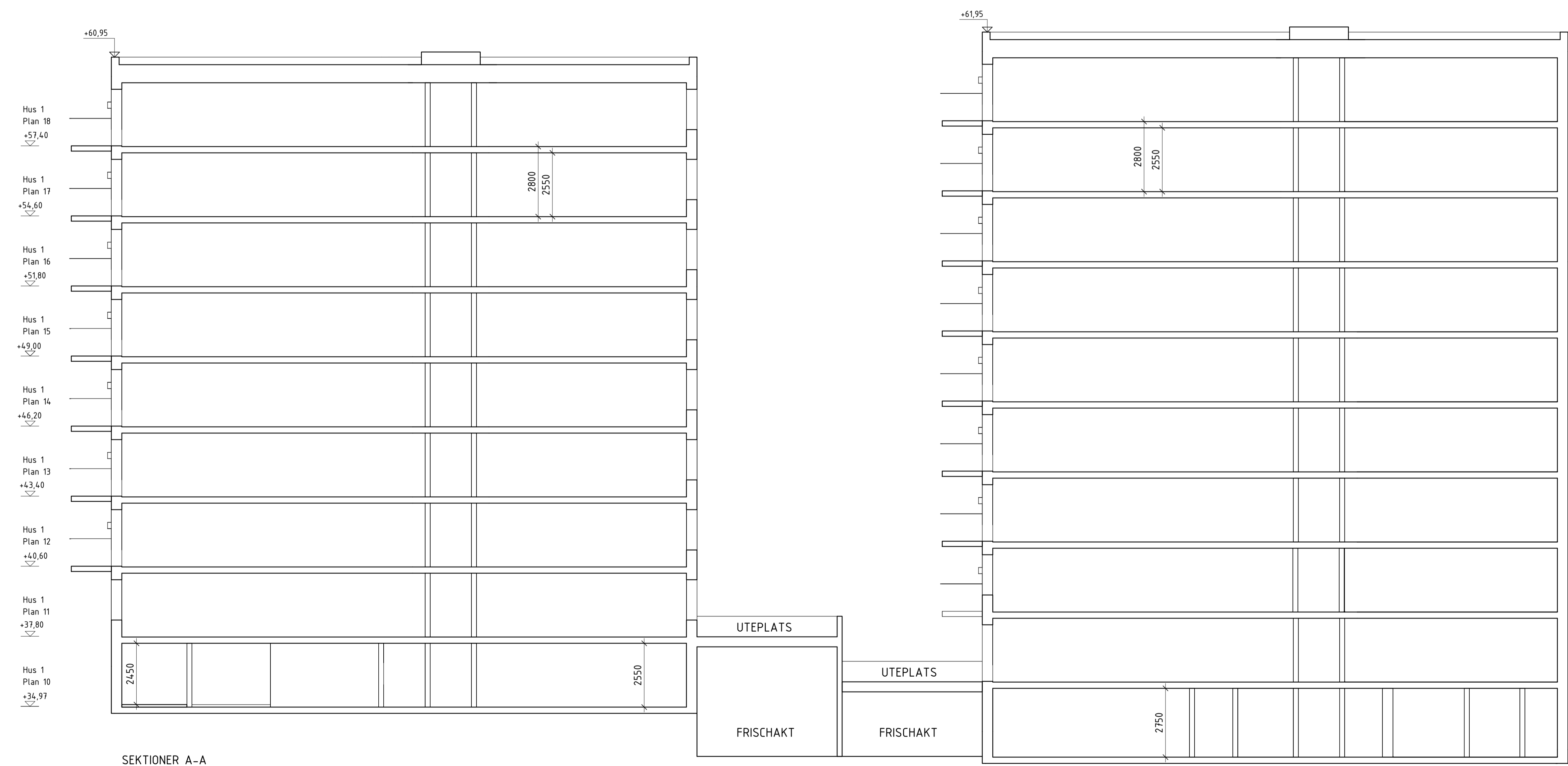

Hus 2 Plan 19 +58,40  
 Hus 2 Plan 18 +55,60  
 Hus 2 Plan 17 +52,80  
 Hus 2 Plan 16 +50,00  
 Hus 2 Plan 15 +47,20  
 Hus 2 Plan 14 +44,40  
 Hus 2 Plan 13 +41,60  
 Hus 2 Plan 12 +38,80  
 Hus 2 Plan 11 +36,00  
 Hus 2 Plan 10 +33,00

**HÄNVISNINGAR**  
 PLANRITNINGAR A-4.0.1-010--219  
 FASADER A-4.0.3-001--202  
 TAKPLAN A-4.0.3-101--201

1	SE FÖLJEBREV	191010	AL
BET	ANDRINGEN AVSER	DATUM	SIGN

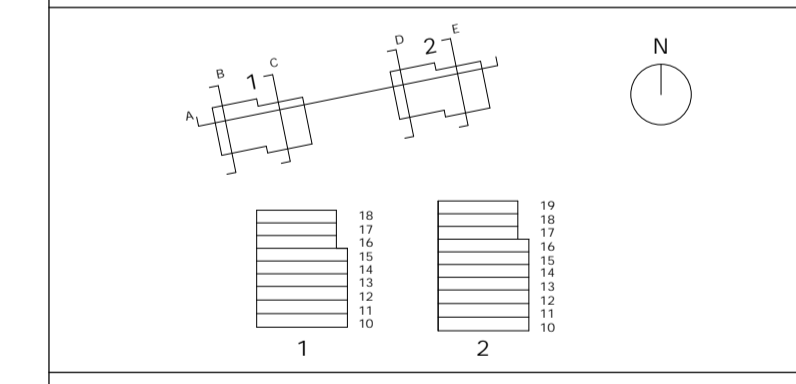

**TOBIN PROPERTIES**

NACKA STRAND 1A

**DINELLJOHANSSON**  
 OLOFSGATAN 12, 111 36 STOCKHOLM

A	Dinelljohansson	tel. 070-6372469
K	Hillstrafik	
V	TDI	
E	PE	
Mark	Stadsbyggnadsteknik	

UPPDRAGNR 528	RITAD AV Robin Engnell	HANDLÄGGARE Adam Lind
DATUM 191024	ANSVARIG Kalle Dinell	

HUS 1&2 LÄNGDSEKTION A-A

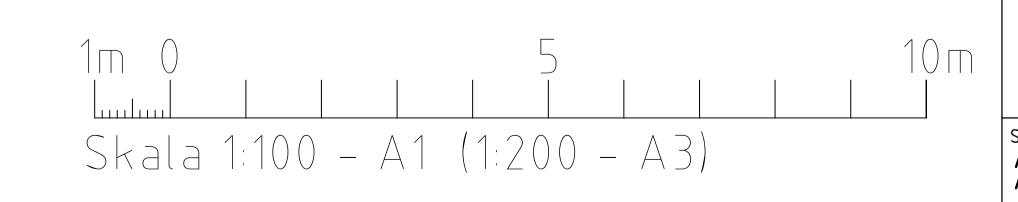

SKALA A1=1:100 A3=1:200	NUMMER A-40.2-001	BET 1
-------------------------------	----------------------	----------

**FÖRKLARINGAR**  
 ALLA MÅTT I MM OM INGET ANNAT ANGES.  
 ALLA MÅTT MÅSTE KONTROLLERAS PÅ PLATS.  
 ○ AVSER CENTRUMMÅTT  
 ↖ AVSER KANTYTTERMÅTT

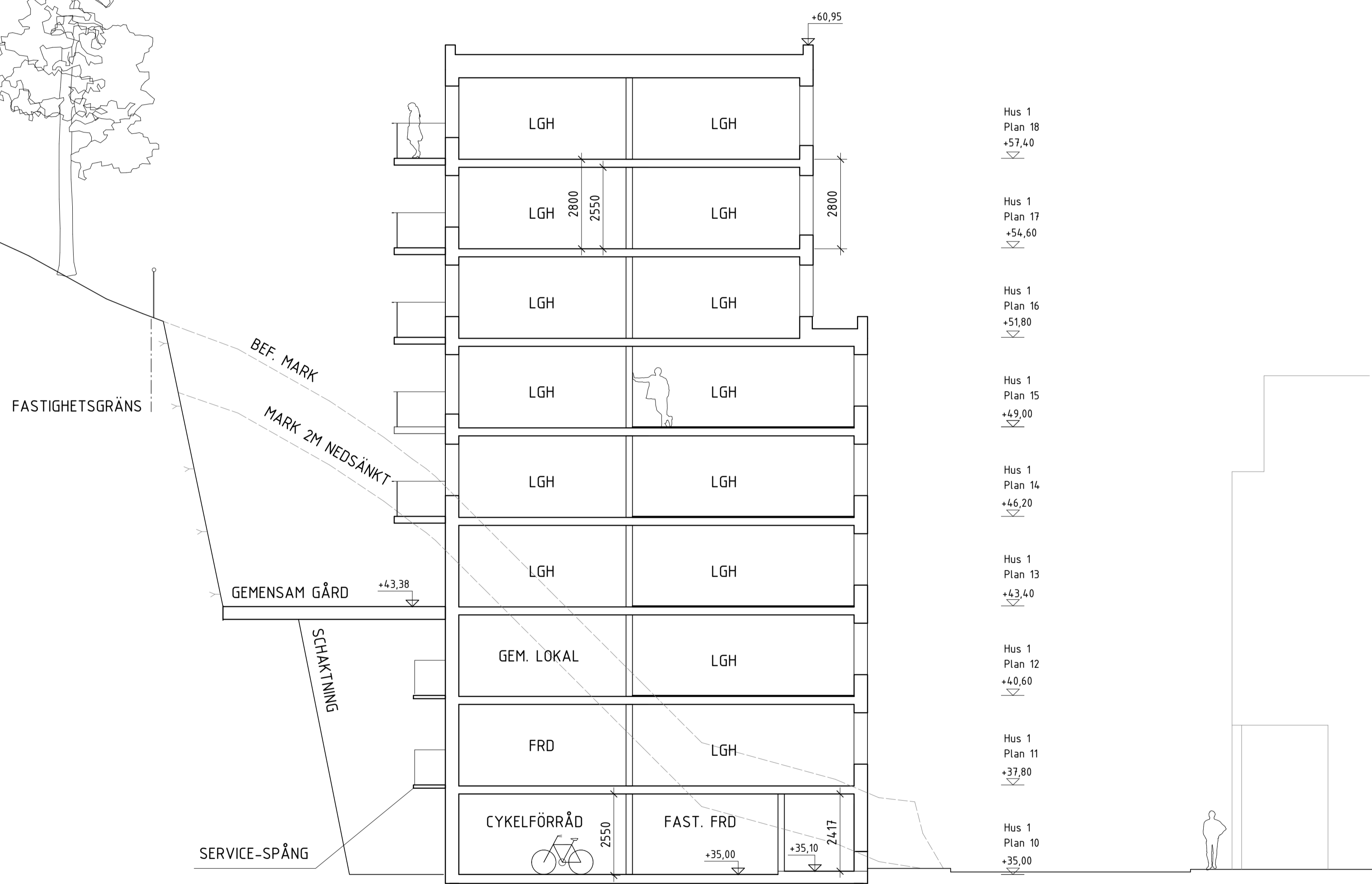
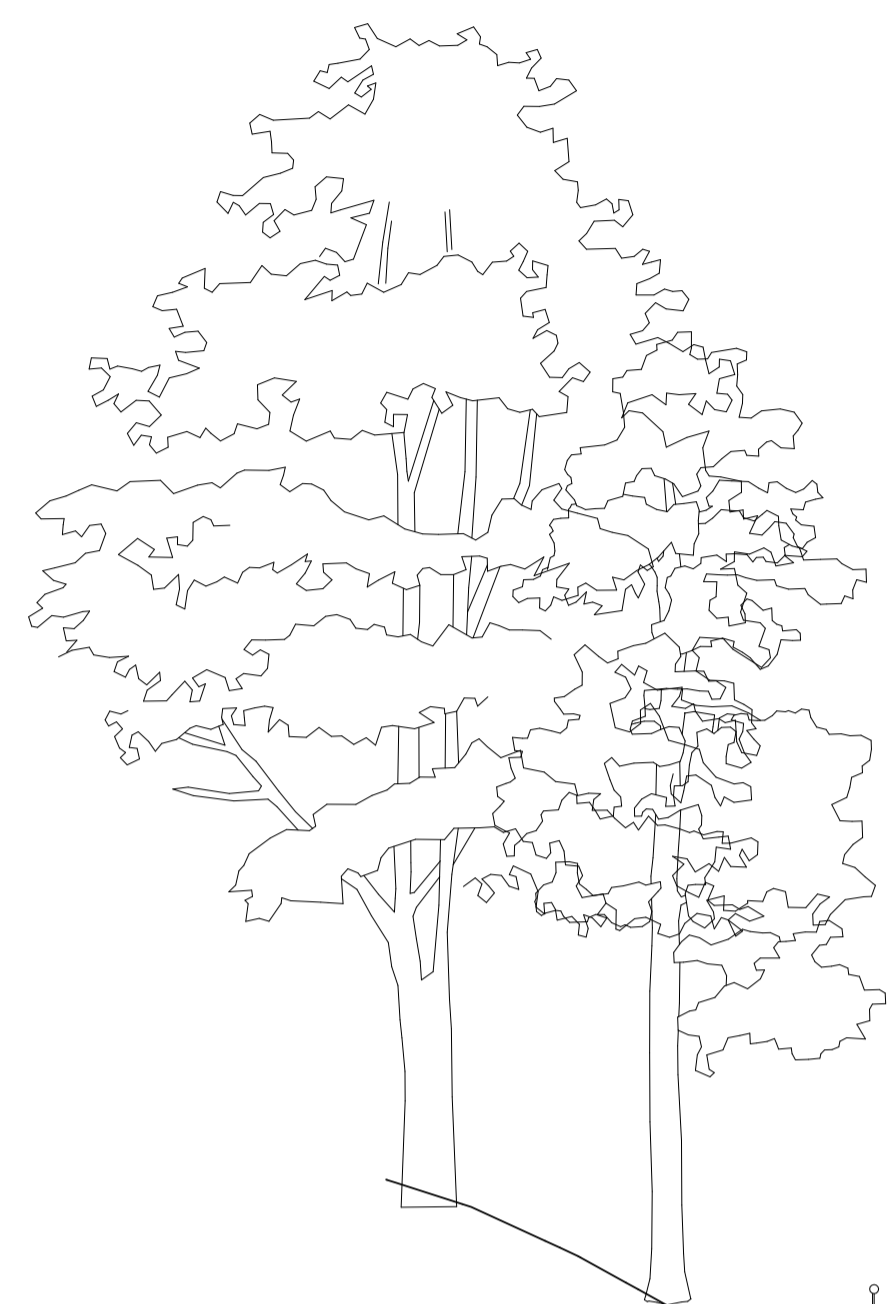

**HÄNVISNINGAR**  
 PLANRITNINGAR A-40.1-010--219  
 FASADER A-40.3-001--202  
 TAKPLAN A-40.3-101--201

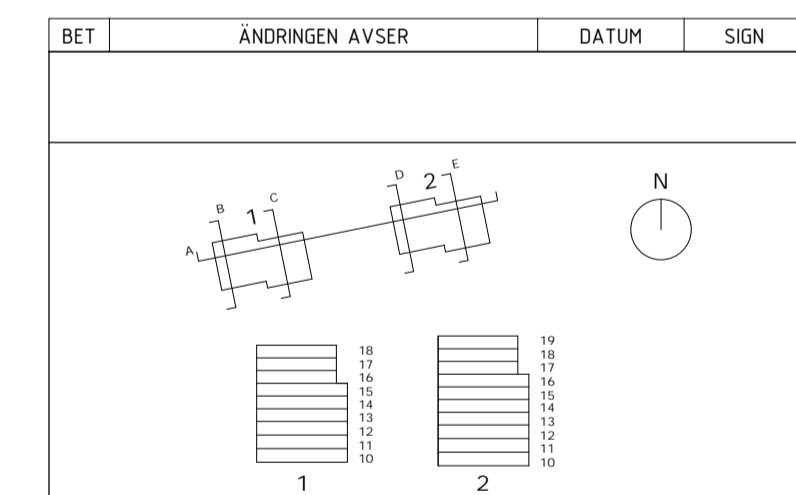

**TOBIN PROPERTIES**

NACKA STRAND 1A

**DINELLJOHANSSON**  
 OLOFSGATAN 12, 111 36 STOCKHOLM

A	Dinelljohansson	tel. 070-6372469
K	Hilfsarkiv	
V	TDI	
E	PE	
Mark	Stadsbyggnadsteknik	

UPPDRAGNR 528	RITAD AV Robin Engnell	HANDLÄGGARE Adam Lind
DATUM 191024	ANSVARIG Kalle Dinell	

HUS 1 TVÄRSEKTIONER B-B

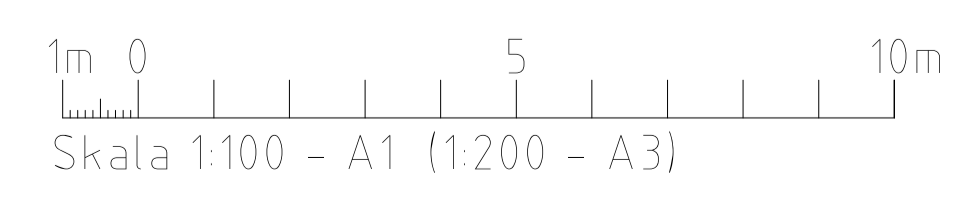

SKALA A1:1:100 A3:1:200	NUMMER A-40.2-101	BET
-------------------------------	----------------------	-----



FÖRKLARINGAR

ALLA MÅTT I MM OM INGET ANNAT ANGES.  
 ALLA MÅTT MÅSTE KONTROLLERAS PÅ PLATS.  
 ○ AVSER CENTRUMMÅTT  
 ↖ AVSER KANTYTTERMÅTT



FASTIGHETSGRÄNS

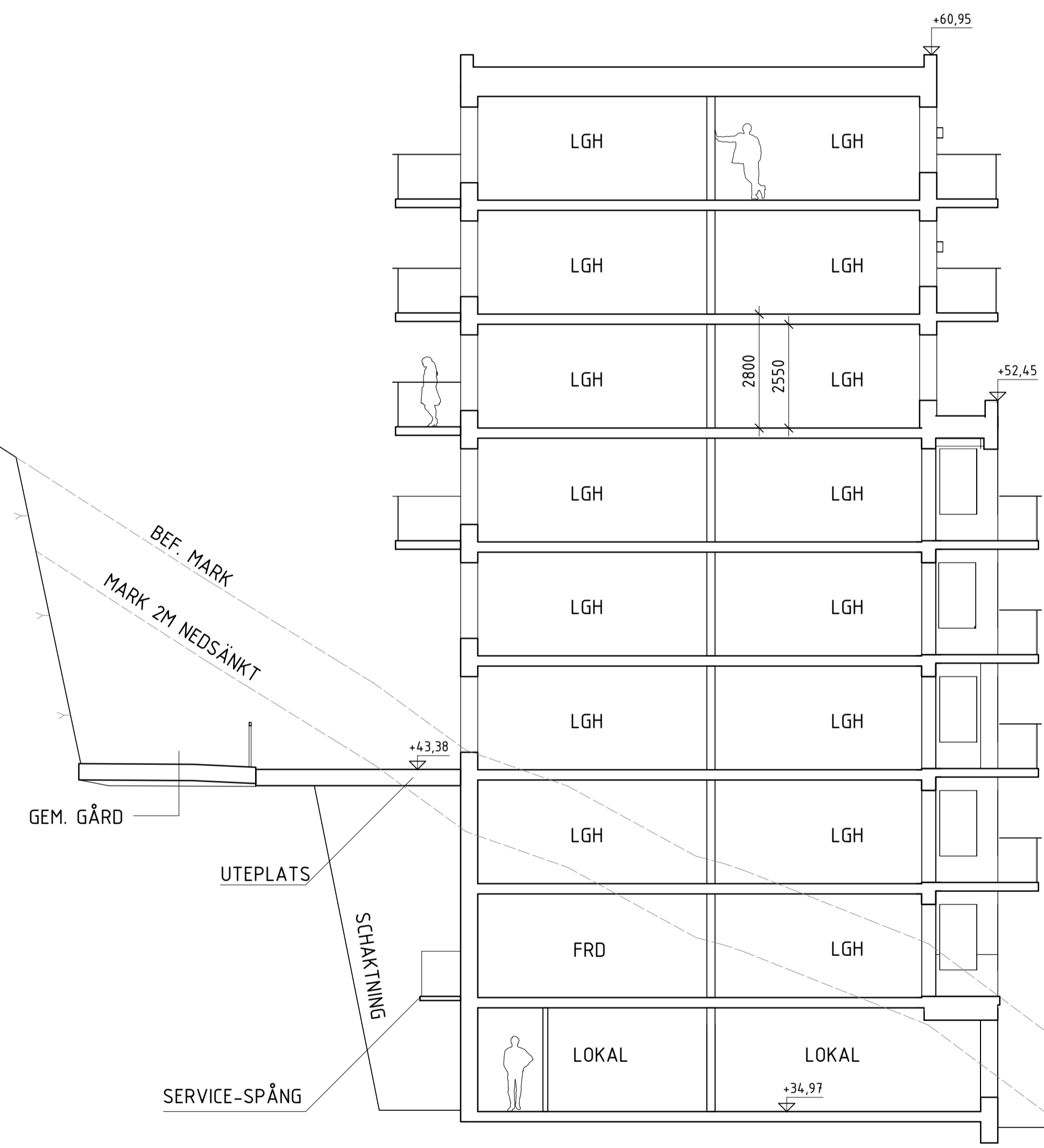

Hus 1  
 Plan 18  
 +57,40  
 Hus 1  
 Plan 17  
 +54,60  
 Hus 1  
 Plan 16  
 +51,80  
 Hus 1  
 Plan 15  
 +49,00  
 Hus 1  
 Plan 14  
 +46,20  
 Hus 1  
 Plan 13  
 +43,40  
 Hus 1  
 Plan 12  
 +40,60  
 Hus 1  
 Plan 11  
 +37,80  
 Hus 1  
 Plan 10  
 +35,00

SEKTION C-C

HÄNVISNINGAR

PLANRITNINGAR A-4.0.1-010--219  
 FASADER A-4.0.3-001--202  
 TAKPLAN A-4.0.3-101--201

BET	ÄNDRINGEN AVSER	DATUM	SIGN

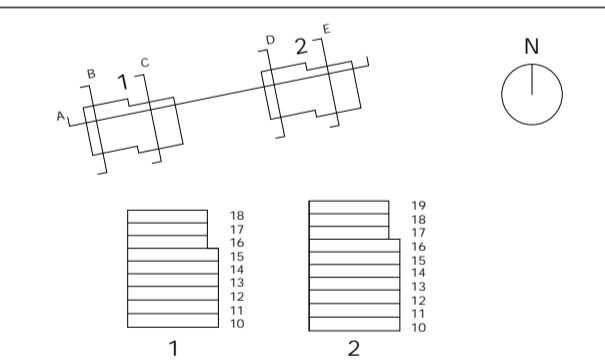

TOBIN PROPERTIES

NACKA STRAND 1A

**DINELLJOHANSSON**  
 OLOFSGATAN 12, 111 36 STOCKHOLM

A	Dinelljohansson	tel. 070-6372469
K	Hilstrafik	
V	TDI	
E	PE	
Mark	Stadsbyggnadsteknik	

UPPDRAGNR 528	RITAD AV Robin Engnell	HANDLÄGGARE Adam Lind
DATUM 191024	ANSVARIG Kalle Dinell	

HUS 1 TVÄRSEKTIONER C-C

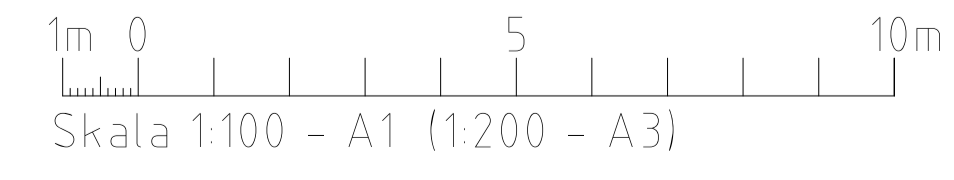

SKALA A1:100 A3:200	NUMMER A-4.0.2-102	BET
---------------------------	-----------------------	-----

**FÖRKLARINGAR**  
 ALLA MÅTT I MM OM INGET ANNAT ANGES.  
 ALLA MÅTT MÅSTE KONTROLLERAS PÅ PLATS.  
 ○ AVSER CENTRUMMÅTT  
 ↖ AVSER KANTYTTERMÅTT

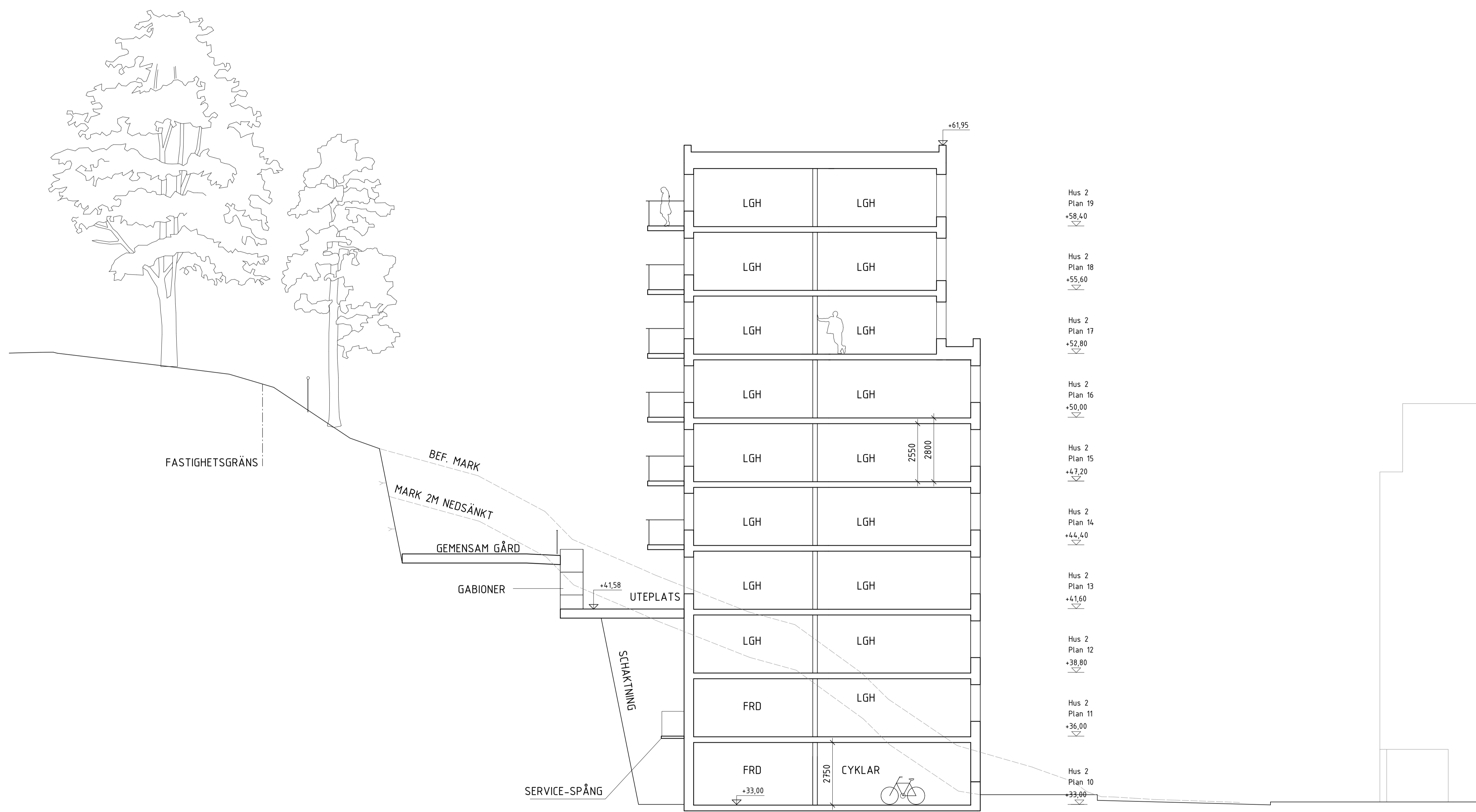

- Hus 2  
Plan 19  
+58,40
- Hus 2  
Plan 18  
+55,60
- Hus 2  
Plan 17  
+52,80
- Hus 2  
Plan 16  
+50,00
- Hus 2  
Plan 15  
+47,20
- Hus 2  
Plan 14  
+44,40
- Hus 2  
Plan 13  
+41,60
- Hus 2  
Plan 12  
+38,80
- Hus 2  
Plan 11  
+36,00
- Hus 2  
Plan 10  
+33,00

**HÄNVISNINGAR**  
 PLANRITNINGAR A-4.0.1-010--219  
 FASADER A-4.0.3-001--202  
 TAKPLAN A-4.0.3-101--201

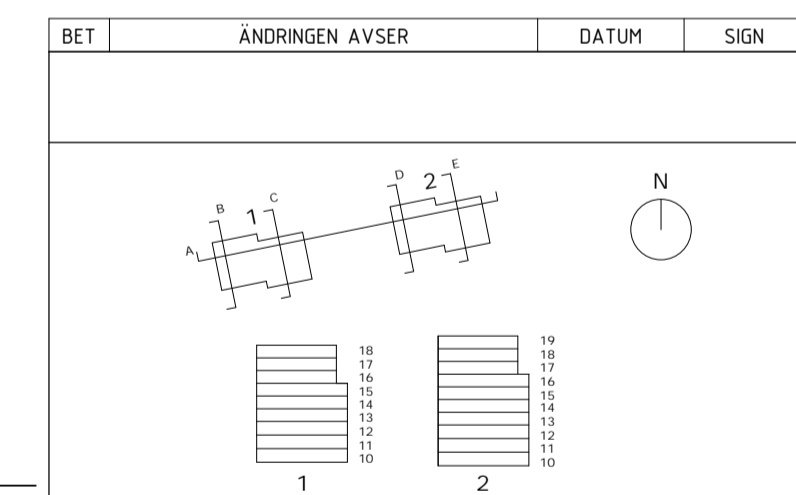

**TOBIN PROPERTIES**

NACKA STRAND 1A

**DINELLJOHANSSON**  
 OLOFSGATAN 12, 111 36 STOCKHOLM

A	Dinelljohansson	tel. 070-6372469
K	Hilfsarkiv	
V	TDI	
E	PE	
	Mark	Stadsbyggnadsteknik

UPPDRAGNR 528	RITAD AV Robin Engnell	HANDLÄGGARE Adam Lind
DATUM 191024	ANSVARIG Kalle Dinell	

HUS 2 TVÄRSEKTIONER D-D

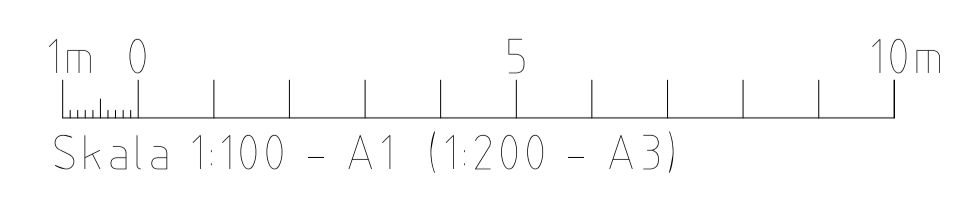

SKALA A1=1:100 A3=1:200	NUMMER A-4.0.2-201	BET
-------------------------------	-----------------------	-----

FÖRKLARINGAR

ALLA MÅTT I MM OM INGET ANNAT ANGES.  
 ALLA MÅTT MÅSTE KONTROLLERAS PÅ PLATS.  
 ○ AVSER CENTRUMMÅTT  
 ↖ AVSER KANTYTTERMÅTT

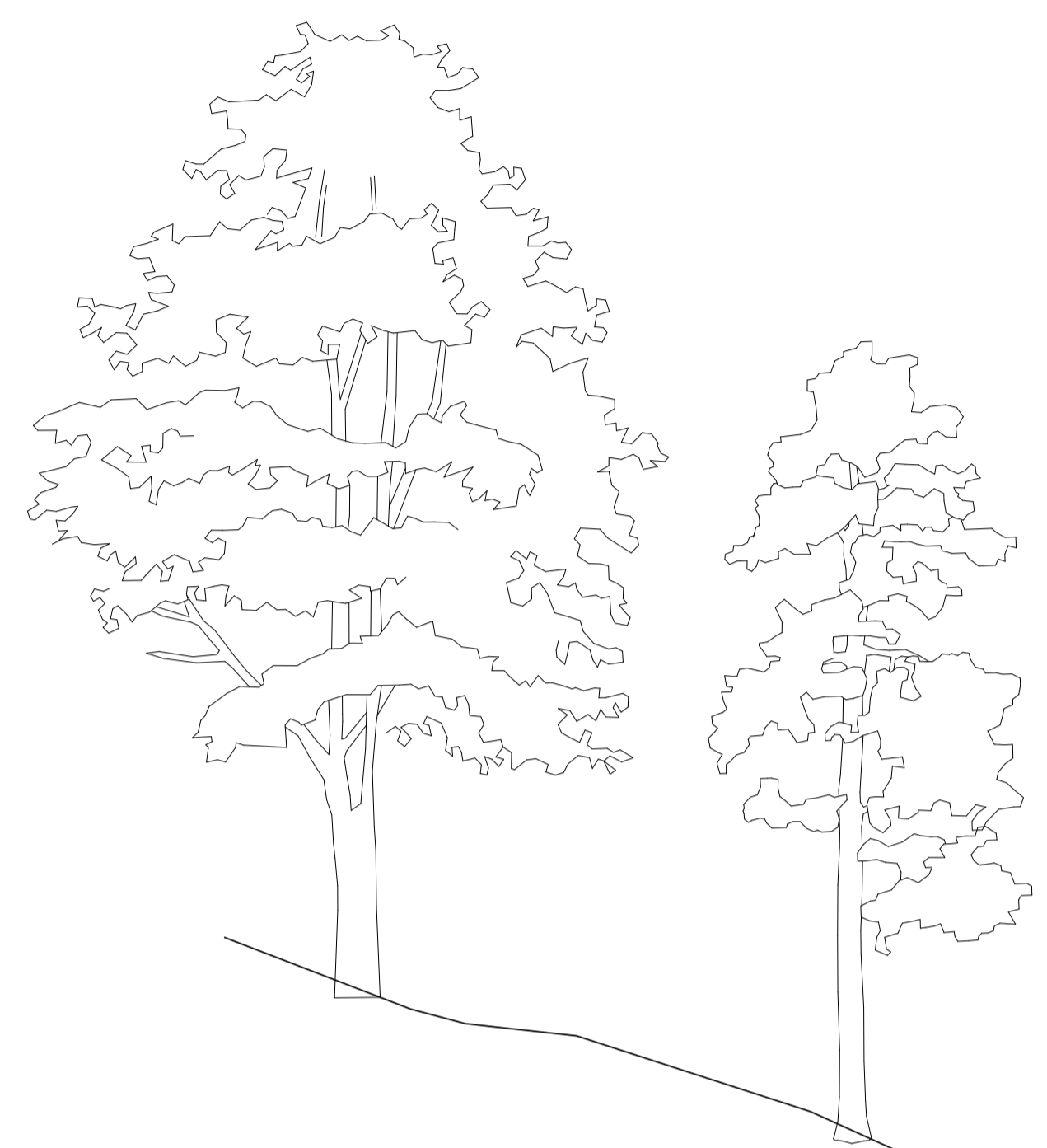

FASTIGHETSGRÄNS

BEF. MARK  
 MARK 2M NEDSÄNKT

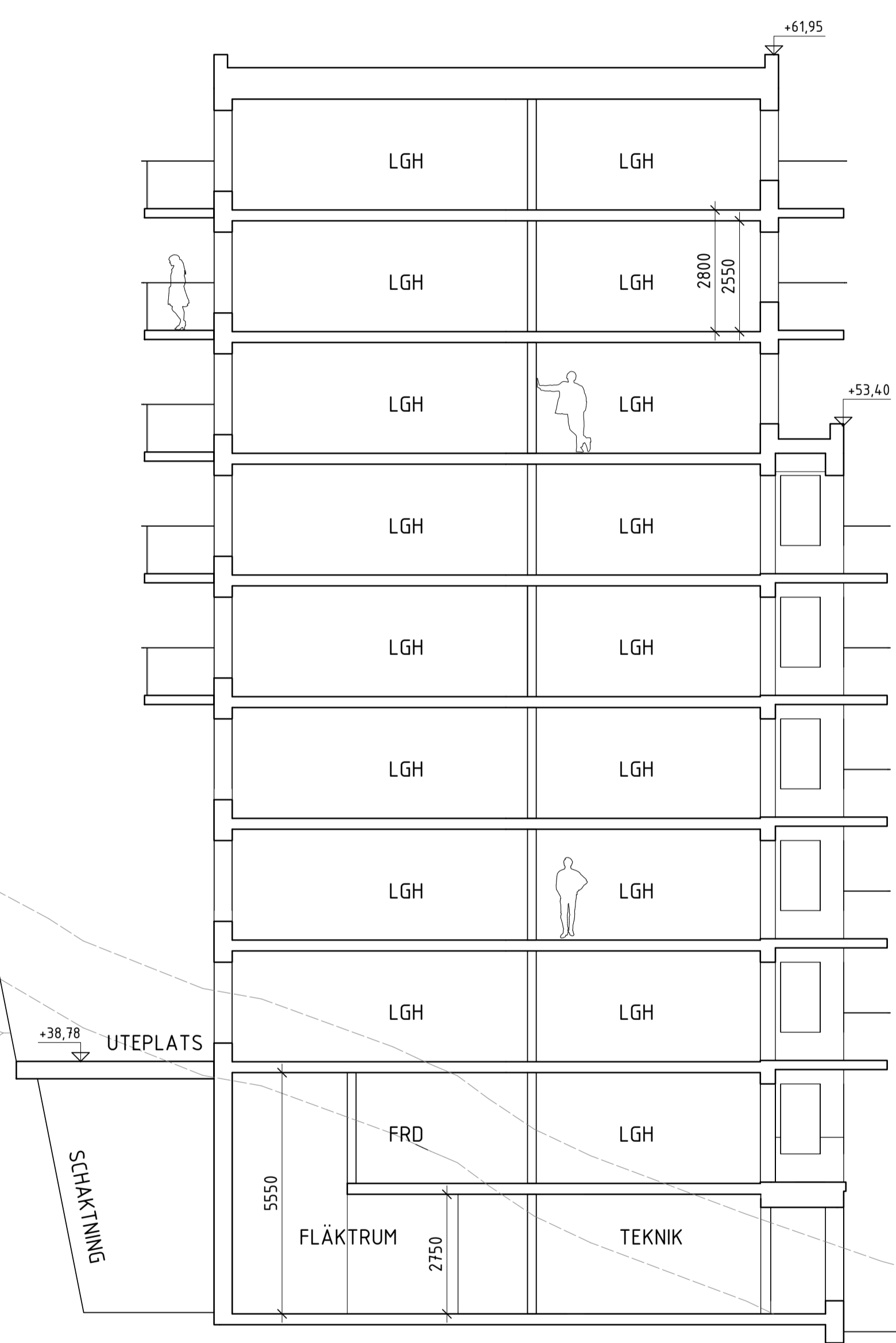

- Hus 2  
Plan 19  
+58,40
- Hus 2  
Plan 18  
+55,60
- Hus 2  
Plan 17  
+53,40
- Hus 2  
Plan 16  
+50,00
- Hus 2  
Plan 15  
+47,20
- Hus 2  
Plan 14  
+44,40
- Hus 2  
Plan 13  
+41,60
- Hus 2  
Plan 12  
+38,80
- Hus 2  
Plan 11  
+36,00
- Hus 2  
Plan 10  
+33,00

UTEPLATS  
 +38,78  
 SCHAKTNING

SEKTIONER E-E

HÄNVISNINGAR

PLANRITNINGAR A-4.0.1-010--219  
 FASADER A-4.0.3-001--202  
 TAKPLAN A-4.0.3-101--201

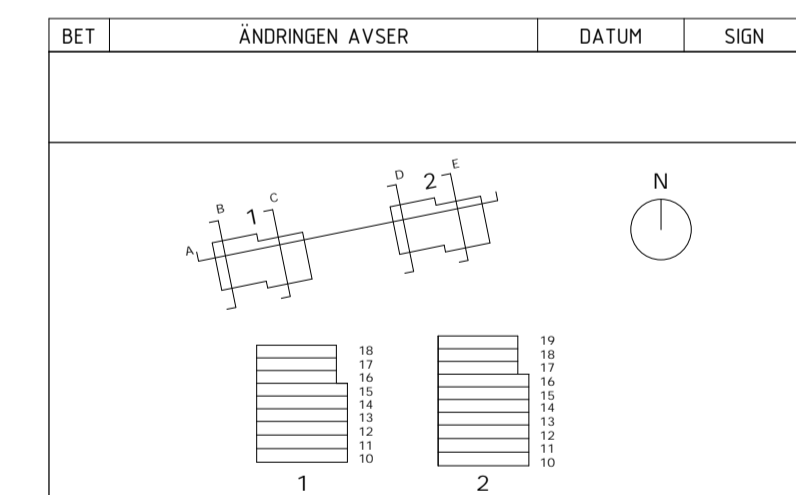

TOBIN PROPERTIES

NACKA STRAND 1A

**DINELLJOHANSSON**  
 OLOFSGATAN 12, 111 36 STOCKHOLM

A	Dinelljohansson	tel. 070-6372469
K	Hilfsarkiv	
V	TDI	
E	PE	
Mark	Stadsbyggnadsteknik	

UPPDRAGNR 528	RITAD AV Robin Engnell	HANDLÄGGARE Adam Lind
DATUM 191024	ANSVARSIG Kalle Dinell	

HUS 2 TVÄRSEKTIONER E-E

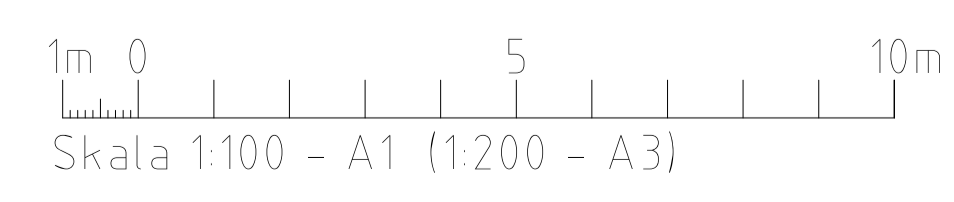

SKALA A1=1:100 A3=1:200	NUMMER A-4.0.2-202	BET
-------------------------------	-----------------------	-----