

Kartan upprättad: 2019-11-18  
 Av: Sabina Rodríguez Loudot  
 Granskad av: VW  
 Mätt av: MH

Fastighet	<b>Del av Sicklaön 13:136</b>
Typ av karta	Karta A: Nybyggnadskarta
Adress	Augustendalsvägen 29
Ärendenummer	191105-Nybyggnadskarta-HB76

- Väg
- Fastighetsgräns
- Höjdkurva
- Stig
- Strandlinje
- GC-väg
- Tunnel
- Häck
- Mur
- Stödmur
- Plank/Staket/Stängsel
- Rättighetsområde
- Gemensamhetsområde

PLANBESTÄMMELSER  
 Användningsgräns  
 Egenskapsgräns

- VA-UPPGIFTER
- Vattenledning
- Spillvattenledning
- Tryckledning, spill
- Dagvattenledning
- Ledning ur drift

- Arbetsfix
- Formminne
- Barträd
- Lövträd
- Trappa
- Gränspunkt
- Markhöjd
- SH Sockelhöjd
- FG Höjd Färdigt Golv

- Husliv (bostadshus inmätt av mätningingen/år)
- Takfot (karterad bygggrad från kommunens flygbilder)
- Husliv (komplementbyggnad inmätt av mätningingen/år)
- Skärmtak (inmätt av mätningingen/år)

- Gränspunkter
- om = omarkerad
  - rm = rör i mark
  - ds = dubb i sten
  - db = dubb i berg
  - rb = rör i berg
  - rg = rör i gjutning
  - sts = staketstolpe
  - sa = spik i asfalt

Nacka Vatten och Avfall AB:s uppgifter:  
 Dagvatten och dränvatten skall avledas genom lokalt omhändertagande, LOD inom fastigheten.  
 Förbindelsepunkter upprättas i samråd med Nacka Vatten och Avfall AB.  
 Var vänligen kontakta anslutning@nvao.se, tel. 08-718 80 00

Nacka Vatten och Avfall AB  
 2019-11-08  
 M.Parkeborn

Samfälligheter/Gemensamhetsanläggningar inskrivna i Lantmäteriets fastighetsregister: inga uppgifter i fastighetsregistret.

Rättigheter inskrivna i Lantmäteriets fastighetsregister (OBS: Det kan finnas rättigheter som inte är inritade i kartan samt som ligger utanför området)  
 Inga rättigheter i berört området

Arbetsfix: Spik i träd +17,00 m

Markhöjder är karterade från laserskannad flygdata gjord år 2016 och har noggrannhet i höjddled: 5 cm på hårdgjorda ytor och 10 cm på övriga ytor. Noggrannhet i plan: 15 cm.  
 Nivåkurvorna är ingen exakt redovisning av höjden och bör inte användas vid detaljprojektering

Markdetaljer såsom murar etc är karterade från flygfoto och kan inte användas för detaljplanering.

Vid schaktning och andra markarbeten hänvisas till ledningskollen.se

Gränspunktskoordinater enl. Lantmäteriets registerkarta

Nr 163783	N 6578094.20	E 159244.91	Typ om
Nr 161071	N 6578091.18	E 159248.09	Typ om
Nr 161072	N 6578092.92	E 159249.74	Typ om
Nr 161074	N 6578080.09	E 159263.26	Typ om
Nr 161075	N 6578082.63	E 159265.67	Typ om
Nr 161073	N 6578083.59	E 159259.64	Typ om
Nr 163790	N 6578077.74	E 159272.47	Typ hb
Nr 163789	N 6578080.86	E 159277.93	Typ rm
Nr 163788	N 6578081.60	E 159278.49	Typ om
Nr 163787	N 6578085.61	E 159281.50	Typ sa
Nr 163786	N 6578091.51	E 159285.78	Typ rm
Nr 163785	N 6578099.45	E 159275.19	Typ rb
Nr 163784	N 6578103.35	E 159253.59	Typ om

Det är användarens ansvar att kvalitetskontrollera koordinatförteckningen

**Gällande planer**  
 Plantyp, plannamn, aktbeteckning, lagakraftsdatum  
 Detaljplan, DP 616, 0182K-P2018/616, 2018-05-25

Planbestämmelser ritas enbart in på aktuell fastighet.  
 Stämmer fastigheten med gällande fastighetsplan eller tomtindelning FINNS EJ  
 Fastighetens areal: enl. Lantmäteriets fastighetsreg.592m2  
 Byggändamål: Nybyggnad flerbostadshus

Kartan är giltig i två år från det datum då den upprättats. Kartans detaljer får inte ändras!  
**Koordinatsystem**  
 SWEREF 99 18 00 Höjdsystem RH2000  
 OBS! Planbestämmelser som anges i kartan skrivs in som de står angivna i planen, i dess befintliga höjdsystem. Eventuell omräkning kan behöva göras för att karta och planbestämmelser ska vara i samma höjdsystem Skillnaden mellan RH00 och RH2000 är +0,524m.

**FÖRKLARINGAR**  
 KOORDINATSYSTEM SWEREF 991800 HÖJDSYSTEM RH2000  
 PLUSHÖJDER ANGES I METER (AVSER ÖK FÄRDIGT GOLV), ÖVRIGA MÅTT I MM

DEL AV NYBYGGNADSKARTA MED ÄRENDENUMMER: 191105-Nybyggnadskarta-HB76  
 UPPRÄTTAD 2019-11-18

REFERENSPUNKTER TILLAGDA

- ENTRÉ HUS
- REFERENSPUNKT

REF. PUNKT	N	E
1	657810124,67	159260965,36
2	657809894,5,44	159273687,41
3	6578095990,4,8	159273154,06
4	6578089482,23	159281808,33
5	6578080327,95	159274924,05
6	6578094588,15	159255961,73

**FÖRESKRIFTER**

**HÄNVISNINGAR**  
 MARKPLANERINGSPLAN ENLIGT LA

BET	ÄNDRINGEN AVSER	DATUM	SIGN
<b>BYGGLOVSHANDLING</b>			
<b>ARKITEMA ARCHITECTS</b> PEOPLE IN ARCHITECTURE			
<b>PATRIAM</b> Patriam Nacka Strand Sicklaön 13:136			
X A	ARKITEMA ARCHITECTS	08 545 856 00	
K	INTEGRA	070-925 64 58	
V	RIBA	08-599 02 891	
E	PE	010-141 91 02	
L	ARKITEMA ARCHITECTS	08 545 856 00	
N	ACAD	0733-47 63 45	
B	BRICON	070-282 69 09	
UPPRÄTTAD	BITAD/KONSTR. AV	HANDLÄGGARE	
190096	JOWA	ELIN A	
DATUM	ANSVARIG		
2019-11-19	ELIN A		
<b>NYBYGGNAD BOSTÄDER</b>			
<b>NYBYGGNADSKARTA</b>			
SKALA	NUMMER	BET	
A1 1:200	A-30-0-001		
A3 1:400			

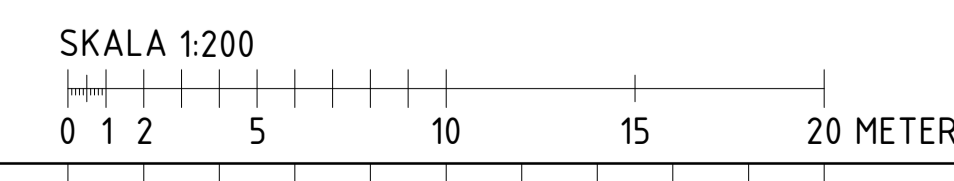

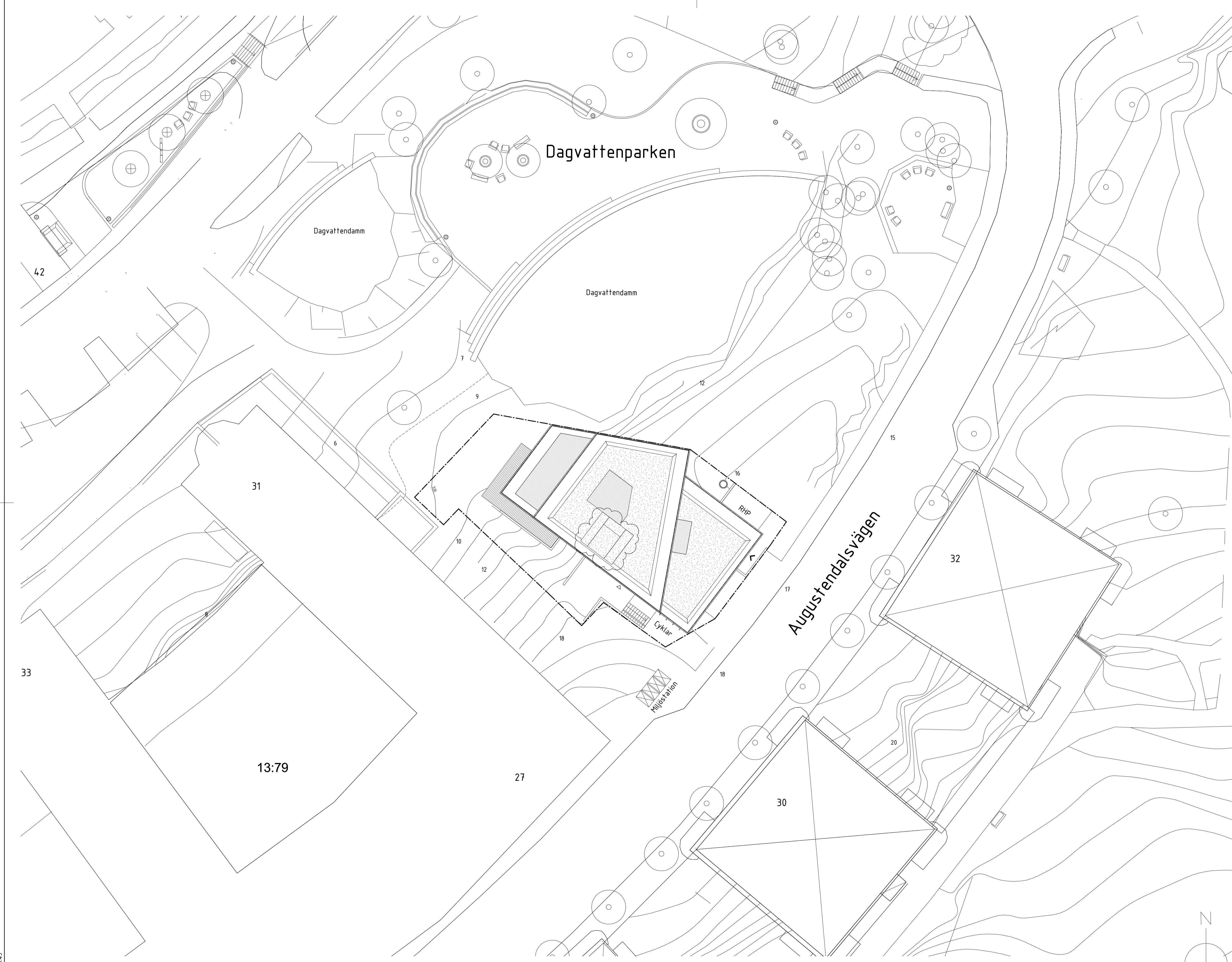

- FÖRKLARINGAR**  
 KOORDINATSYSTEM SWEREF 991800 HÖJDSYSTEM RH2000  
 PLUSHÖJDER ANGES I METER (AVSER ÖK FÄRDIGT GOLV), ÖVRIGA MÅTT I MM
- △ ENTRÉ CYKELFÖRRÅD
  - ▲ ENTRÉ HUS
  - FASTIGHETSGRÄNS
  - HCP HANDIKAPPARKERING

**FÖRESKRIFTER**

**HÄNVISNINGAR**  
MARKPLANERINGSPLAN ENLIGT LA

A	BLK-01	2020-01-14	HASE
BET	ÄNDRINGEN AVSER	DATUM	SIGN

**BYGGLOVSHANDLING**

**ARKITEMA ARCHITECTS**  
PEOPLE IN ARCHITECTURE

**PATRIAM**  
Patriam Nacka Strand  
Sicklaön 13:136

A	ARKITEMA ARCHITECTS	08 545 856 00
K	INTEGRA	070-925 64 58
V	RIBA	08-599 02 891
E	PE	010-141 91 02
L	ARKITEMA ARCHITECTS	08 545 856 00
N	ACAD	0733-47 63 45
B	BRICON	070-282 69 09

UPPRÄTTS NR	BYGGLOVSHANDLING AV	HANDLÄGGARE
190096	HASE	ELIN A
DATUM	ANSVARIG	
2019-11-19	ELIN A	

**NYBYGGNAD BOSTÄDER**

<b>SITUATIONSPLAN</b>		
SKALA	NUMMER	BET
A1 1:200	A-30-0-002	A
A3 1:400		

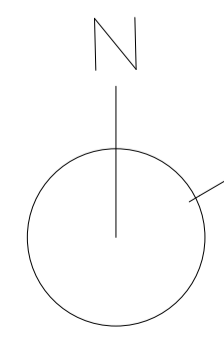
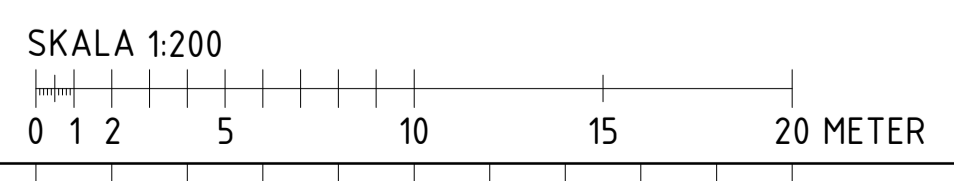

# FÖRKLARINGAR

KOORDINATSYSTEM SWEREF 991800 HÖJDSYSTEM RH2000  
 PLUSHÖJDER ANGES I METER (AVSER ÖK FÄRDIGT GOLV),  
 ÖVRIGA MÅTT I MM

MÖBLERADE PLANER

BRANDCELLSGRÄNSER ENLIGT BRANDSKYDDSBEKRIVNING  
 E160  
 BGV BRANDGASVENTILATION

LGH XXYY PLAN OCH LÄGENHETSNUMMER  
 X ROK LÄGENHETSSTORLEK  
 XX m<sup>2</sup> BOA

ENTRÉ HUS  
 ENTRÉ LÄGENHET

K = KYL  
 F = FRYS  
 K/F = KOMBI KYL/FRYS  
 TT = TORKTUMLARE  
 TM = TVÄTTMASKIN  
 TT/TM = KOMBIMASKIN  
 ST = STÅDSKÅP  
 G = GARDEROB  
 L = LINNESKÅP  
 BV = BARNVAGNSFÖRRÅD  
 RS = RULLSTOLSFÖRRÅD  
 BK = BRASKAMIN  
 KLK = KLÄDKAMMARE

TLG = TILLUFTSGALLER

YTA UNDER MARK VID SNITT 1200 ÖFG  
 SEDUM/BIOTOPTAK  
 TRÄTRALL

# FÖRESKRIFTER

# HÄNVISNINGAR

SEKTIONER A-30-2-001  
 FASADER A-30-3-001 - A-30-3-003  
 MARKPLANERINGSPLAN ENLIGT LA.  
 UTVÄNDIGA TRAPPOR ENLIGT LA.  
 BRANDSKYDDSBEKRIVNING ENLIGT BRICON  
 TILLGÄNGLIGHETSUTLÅTANDE

BET	ÄNDRINGEN AVSER	DATUM	SIGN
	<b>BYGGLOVSHANDLING</b>		
	<b>ARKITEMA ARCHITECTS</b> PEOPLE IN ARCHITECTURE		
	<b>PATRIAM</b>		
	Patriam Nacka Strand Sicklaön 13:136		
X	A ARKITEMA ARCHITECTS	08 545 856 00	
	K INTEGRA	070-925 64 58	
	V RIBA	08-599 02 891	
	E PE	010-141 91 02	
	L ARKITEMA ARCHITECTS	08 545 856 00	
	N ACAD	0733-47 63 45	
	B BRICON	070-282 69 09	

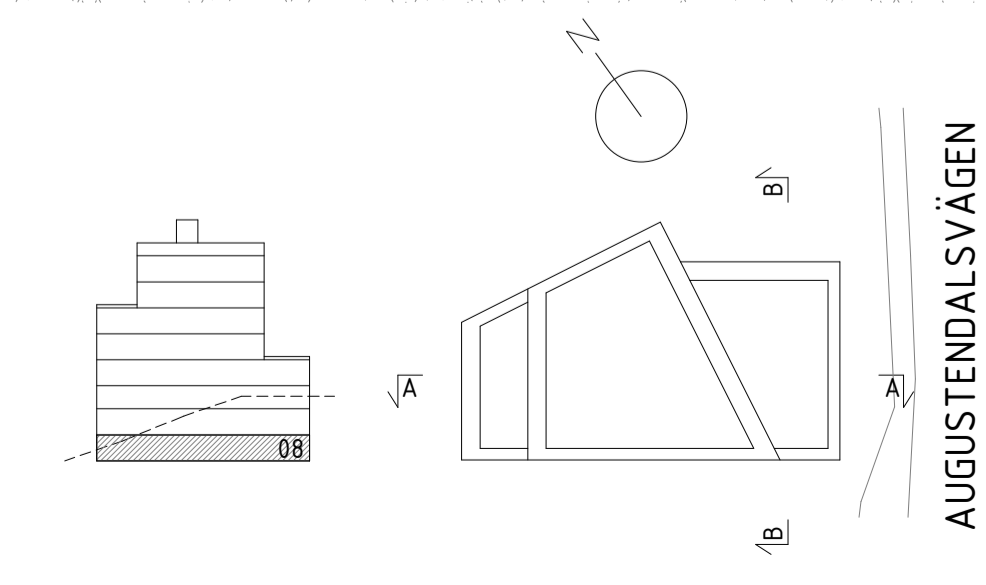
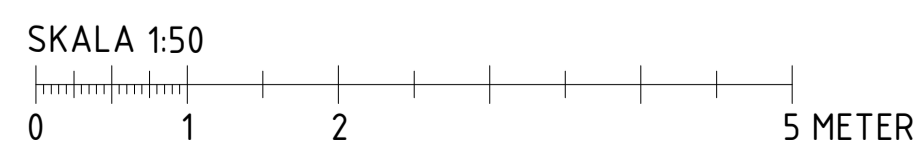
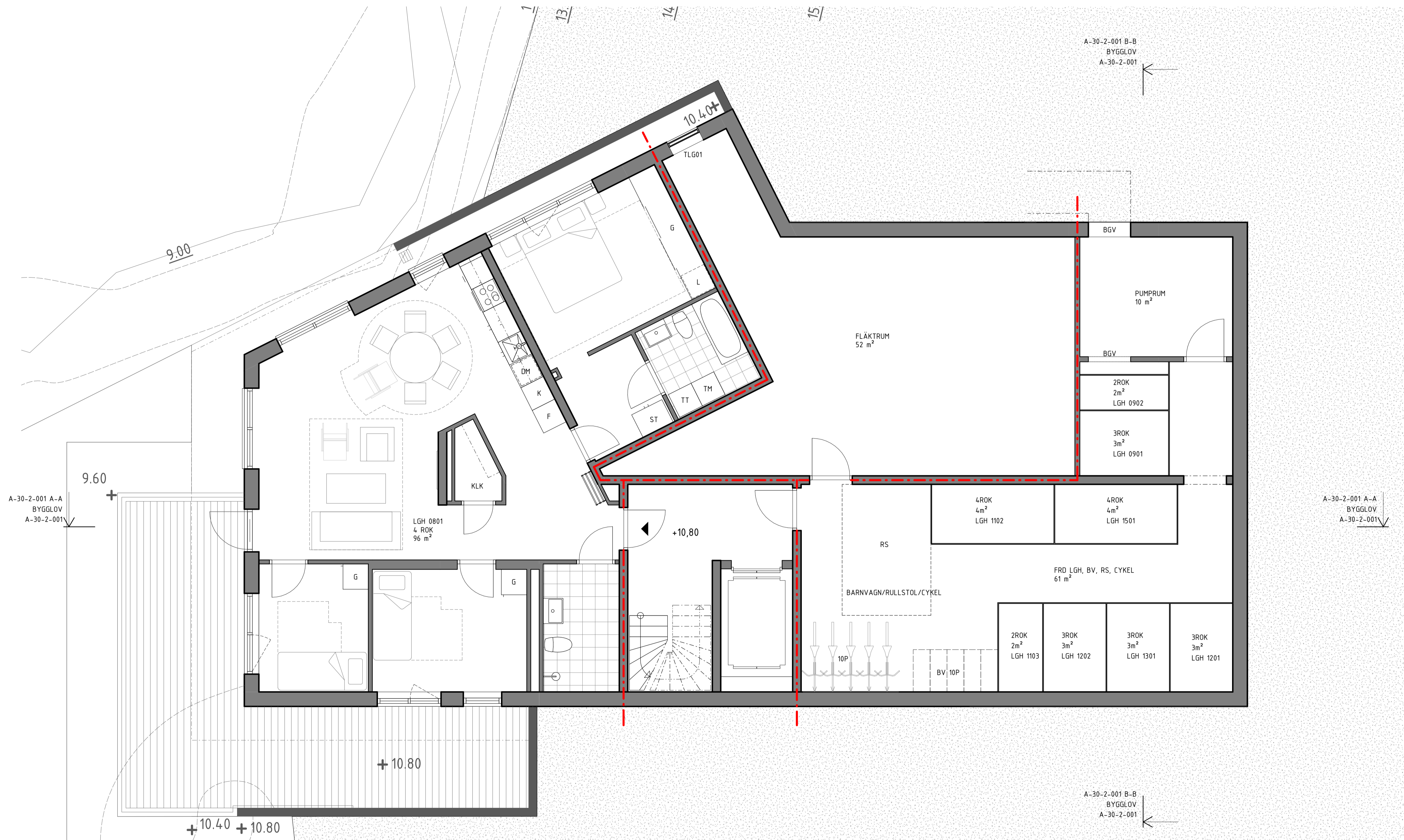

AUGUSTENDAL SVÄGEN

### FÖRKLARINGAR

KOORDINATSYSTEM SWEREF 991800 HÖJDSYSTEM RH2000  
 PLUSHÖJDER ANGES I METER (AVSER ÖK FÄRDIGT GOLV),  
 ÖVRIGA MÅTT I MM

MÖBLERADE PLANER

BRANDCELLSGRÄNSER ENLIGT BRANDSKYDDSBESKRIVNING  
 E160  
 E130  
 BGV BRANDGASVENTILATION

LGH XXYY PLAN OCH LÄGENHETSNUMMER  
 X ROK LÄGENHETSSTORLEK  
 XX m<sup>2</sup> BOA

ENTRÉ HUS  
 ENTRÉ LÄGENHET

K = KYL  
 F = FRYSS  
 K/F = KOMBI KYL/FRYSS  
 TT = TORKTUMMLARE  
 TM = TVÄTTMASKIN  
 TT/TM = KOMBI MASKIN  
 ST = STÄDSKÅP  
 G = GÅRDERÖB  
 L = LINNESKÅP  
 BV = BARNVAGNSFÖRRÅD  
 RS = RULLSTOLSFÖRRÅD  
 BK = BRASKAMIN  
 KLK = KLÄDKAMMARE

TLG = TILLUFTSGALLER  
 YTA UNDER MARK VID SNITT 1200 ÖFG  
 SEDUM/BIOTOPTAK  
 TRÄTRALL

### FÖRESKRIFTER

### HÄNVISNINGAR

SEKTIONER A-30-2-001  
 FASADER A-30-3-001 - A-30-3-003  
 MARKPLANERINGSPLAN ENLIGT LA.  
 UTVÄNDIGA TRAPPOR ENLIGT LA.  
 BRANDSKYDDSBESKRIVNING ENLIGT BRICON  
 TILLGÄNGLIGHETSUTLÅTANDE

A	BLK-01	2020-01-14	HASE
BET	ÄNDRINGEN AVSER	DATUM	SIGN

### BYGGLOVSHANDLING

ARKITEMA ARCHITECTS  
 PEOPLE IN ARCHITECTURE

### PATRIAM

Patriam Nacka Strand  
 Sicklaön 13:136

A	ARKITEMA ARCHITECTS	08 545 856 00
K	INTEGRA	070-925 64 58
V	RIBA	08-599 02 891
E	PE	010-141 91 02
L	ARKITEMA ARCHITECTS	08 545 856 00
N	ACAD	0733-47 63 45
B	BRICON	070-282 69 09

UPPDRAGS NR	BITAD/KONTR. AV	HANDLÄGGARE
190096	HASE, JOWA, MALU	ELIN A
DATUM	ANSÖKAN	
2019-11-19	ELIN A	

### NYBYGGNAD BOSTÄDER

PLAN 09 +13,70  
 SKALA  
 A1 1:50  
 A3 1:100  
 NUMMER  
 A-30-1-090  
 BET  
 A

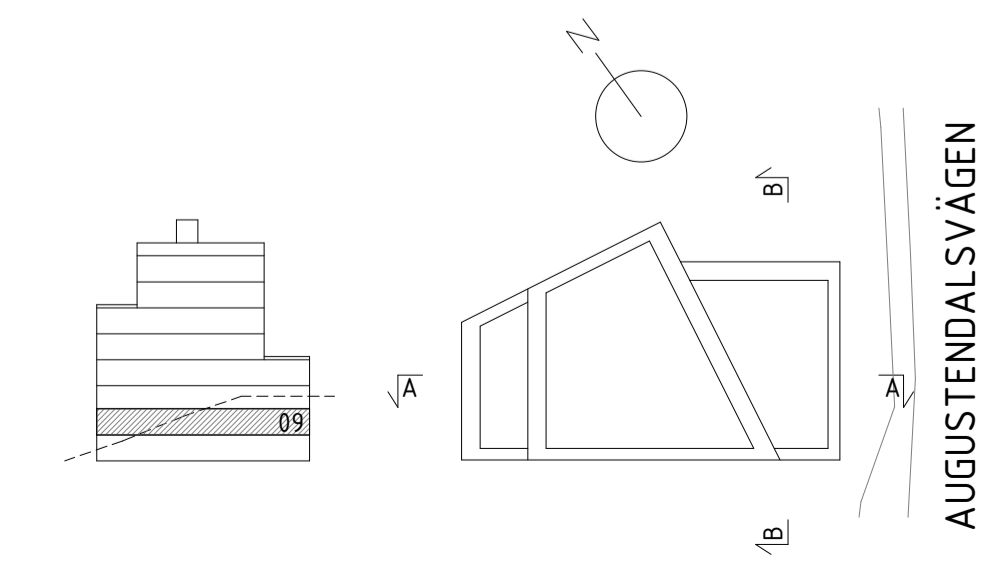
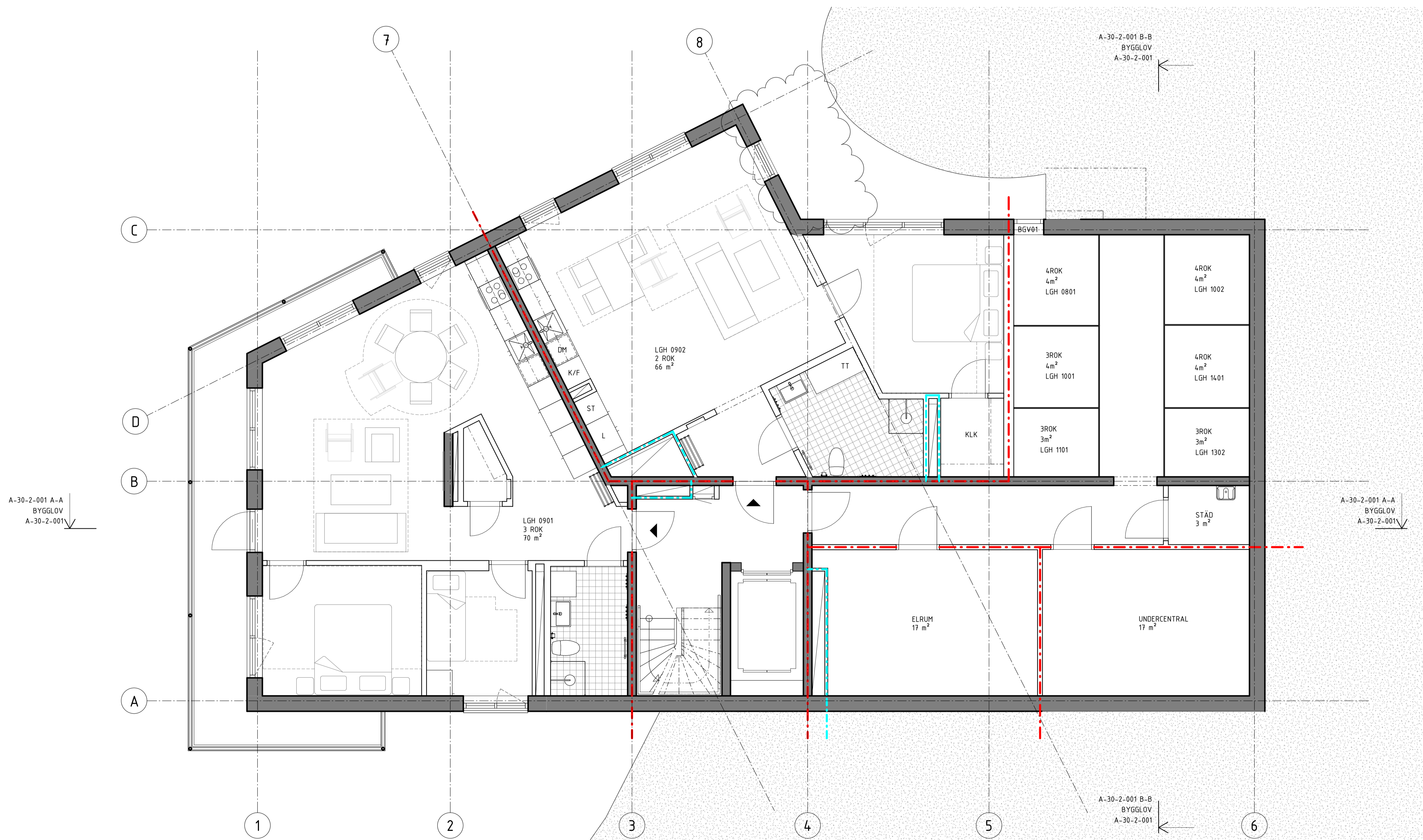

**FÖRKLARINGAR**  
 KOORDINATSYSTEM SWEREF 991800 HÖJDSYSTEM RH2000  
 PLUSHÖJDER ANGES I METER (AVSER ÖK FÄRDIGT GOLV),  
 ÖVRIGA MÅTT I MM

MÖBLERADE PLANER  
 BRANDCELLSGRÄNSER ENLIGT BRANDSKYDDSBESKRIVNING  
 E160  
 E130  
 BGV BRANDGASVENTILATION

LGH XXYY PLAN OCH LÄGENHETSNUMMER  
 X ROK LÄGENHETSSTORLEK  
 XX m<sup>2</sup> BOA

ENTRÉ HUS  
 ENTRÉ LÄGENHET

K = Kyl  
 F = FRYSS  
 K/F = KOMBI KYL/FRYSS  
 TT = TORKTUMLARE  
 TM = TVÄTTMASKIN  
 TT/TM = KOMBIMASKIN  
 ST = STÄDSKÅP  
 G = GÄRDERÖB  
 L = LINNESKÅP  
 BV = BARNVAGNSFÖRRÅD  
 RS = RULLSTOLSFÖRRÅD  
 BK = BRÄSKAMIN  
 KLK = KLÄDKAMMARE

TLG = TILLUFTSGALLER  
 YTA UNDER MARK VID SNITT 1200 ÖFG  
 SEDUM/BIOOPTAK  
 TRÄTRALL

**FÖRESKRIFTER**

**HÄNVISNINGAR**  
 SEKTIONER A-30-2-001  
 FASADER A-30-3-001 - A-30-3-003  
 MARKPLANERINGSPLAN ENLIGT LA.  
 UTVÄNDIGA TRAPPOR ENLIGT LA.  
 BRANDSKYDDSBESKRIVNING ENLIGT BRICON  
 TILLGÄNGLIGHETSUTLÄTANDE

A	BLK-01	2020-01-14	HASE
BET	ÄNDRINGEN AVSER	DATUM	SIGN

**BYGGLOVSHANDLING**  
**ARKITEMA ARCHITECTS**  
 PEOPLE IN ARCHITECTURE

**PATRIAM**  
 Patriam Nacka Strand  
 Sicklaön 13:136

A	ARKITEMA ARCHITECTS	08 545 856 00
K	INTEGRA	070-925 64 58
V	RIBA	08-599 02 891
E	PE	010-141 91 02
L	ARKITEMA ARCHITECTS	08 545 856 00
N	ACAD	0733-47 63 45
B	BRICON	070-282 69 09

UPPDRAGS NR	BRITAD/KONTR. AV	HANDLÄGGARE
190096	HASE, JOWA, MALU	ELIN A
DATUM	ANSÖKAN	
2019-11-19	ELIN A	

NYBYGGNAD BOSTÄDER

PLAN 10 (Entréplan) +16,60		
SKALA	NUMMER	BET
A1 1:50	A-30-1-100	A
A3 1:100		

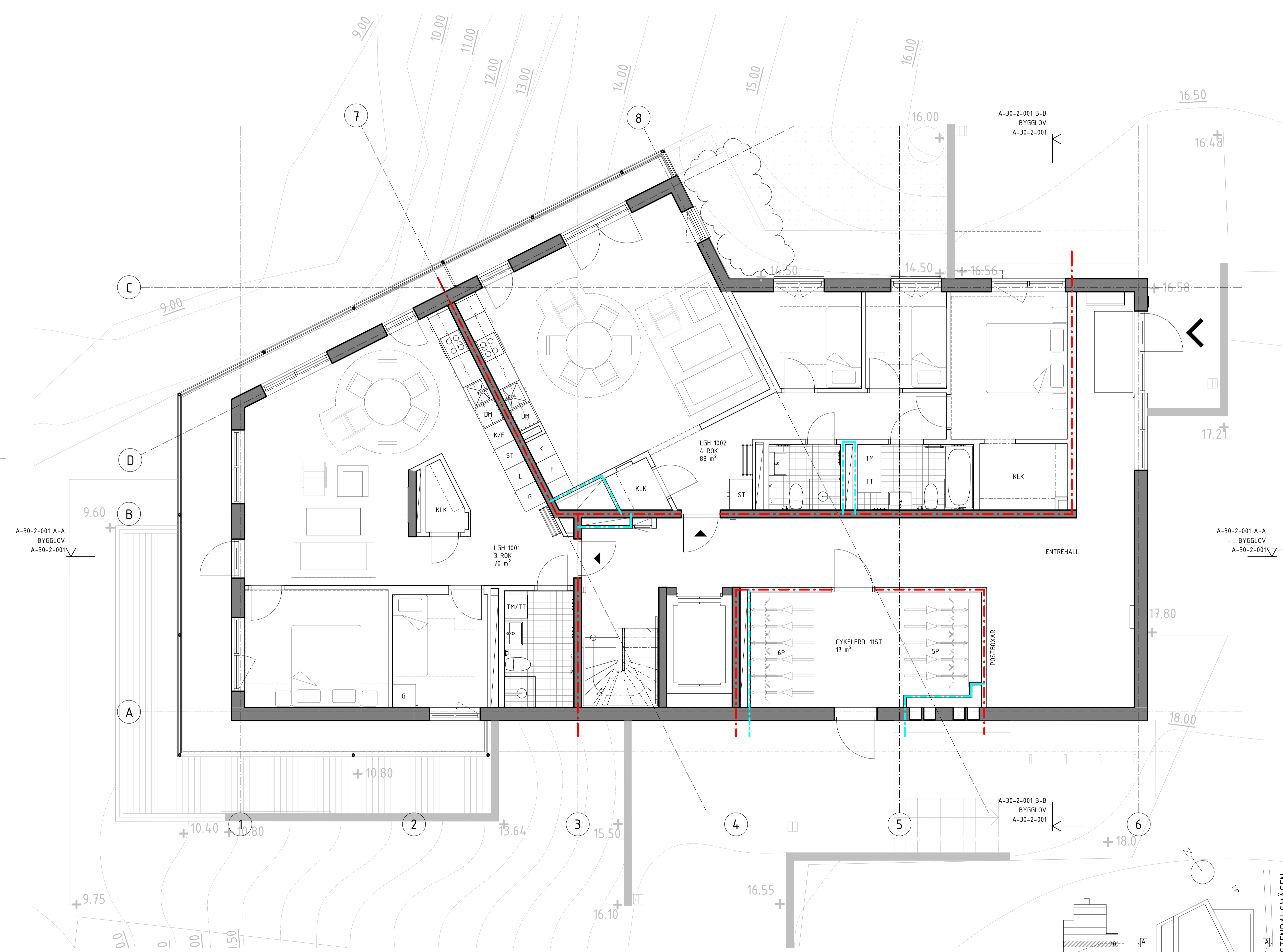

AUGUSTENDAL SVÄGEN

### FÖRKLARINGAR

KOORDINATSYSTEM SWEREF 991800 HÖJDSYSTEM RH2000  
 PLUSHÖJDER ANGES I METER (AVSER ÖK FÄRDIGT GOLV),  
 ÖVRIGA MÅTT I MM

MÖBLERADE PLANER

BRANDCELLSGRÄNSER ENLIGT BRANDSKYDDSBESKRIVNING  
 E160  
 E130  
 BGV BRANDGASVENTILATION

LGH XXYY PLAN OCH LÄGENHETSNUMMER  
 X ROK LÄGENHETSSTORLEK  
 XX m<sup>2</sup> BOA

ENTRÉ HUS  
 ENTRÉ LÄGENHET

K = KYL  
 F = FRYSS  
 K/F = KOMBI KYL/FRYSS  
 TT = TORKTUMLARE  
 TM = TVÄTTMASKIN  
 TT/TM = KOMBIMASKIN  
 ST = STÄDSKÅP  
 G = GÄRDERÖB  
 L = LINNESKÅP  
 BV = BARNVAGNSFÖRRÅD  
 RS = RULLSTOLSFÖRRÅD  
 BK = BRASKAMIN  
 KLK = KLÄDKAMMARE

TLG = TILLUFTSGALLER  
 YTA UNDER MARK VID SNITT 1200 ÖFG  
 SEDUM/BIOTOPTAK  
 TRÄTRALL

### FÖRESKRIFTER

### HÄNVISNINGAR

SEKTIONER A-30-2-001  
 FASADER A-30-3-001 - A-30-3-003  
 MARKPLANERINGSPLAN ENLIGT LA.  
 UTVÄNDIGA TRAPPOR ENLIGT LA.  
 BRANDSKYDDSBESKRIVNING ENLIGT BRICON  
 TILLGÄNGLIGHETSUTLÄTANDE

A	BLK-01	2020-01-14	HASE
BET	ÄNDRINGEN AVSER	DATUM	SIGN

### BYGGLOVSHANDLING

ARKITEMA ARCHITECTS  
 PEOPLE IN ARCHITECTURE

### PATRIAM

Patriam Nacka Strand  
 Sicklaön 13:136

A	ARKITEMA ARCHITECTS	08 545 856 00
K	INTEGRA	070-925 64 58
V	RIBA	08-599 02 891
E	PE	010-141 91 02
L	ARKITEMA ARCHITECTS	08 545 856 00
N	ACAD	0733-47 63 45
B	BRICON	070-282 69 09

UPPDRAG NR	BITAD/KONTR. AV	HANDLÄGGARE
190096	HASE, JOWA, MALU	ELIN A
DATUM	ANSÖKAN	
2019-11-19	ELIN A	

### NYBYGGNAD BOSTÄDER

PLAN 11 +19,50	SKALA	NUMMER	BET
	A1 1:50	A-30-1-110	A
	A3 1:100		

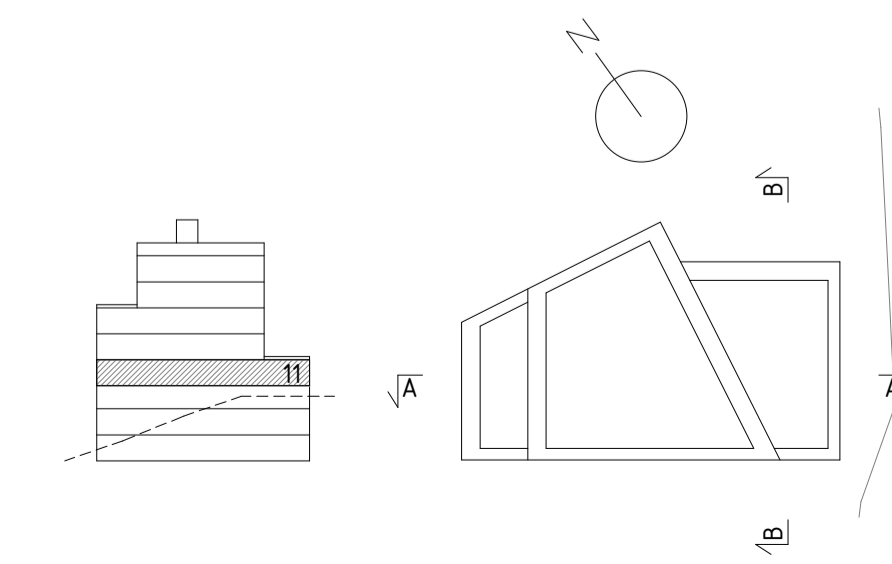
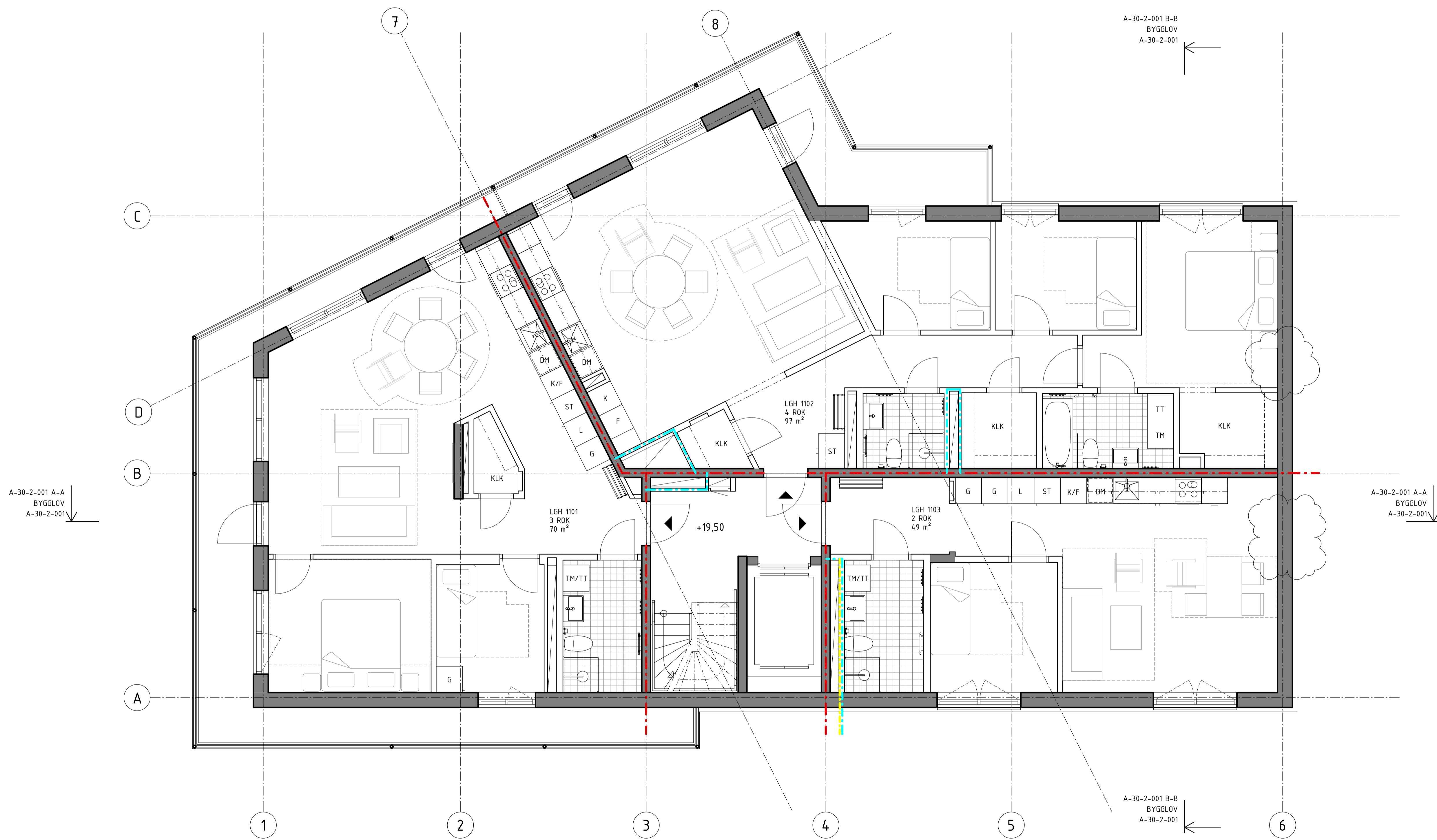

# FÖRKLARINGAR

KOORDINATSYSTEM SWEREF 991800 HÖJDSYSTEM RH2000  
 PLUSHÖJDER ANGES I METER (AVSER ÖK FÄRDIGT GOLV),  
 ÖVRIGA MÅTT I MM

MÖBLERADE PLANER

BRANDCELLSGRÄNSER ENLIGT BRANDSKYDDSBESKRIVNING

— E160  
 BGV BRANDGASVENTILATION

LGH XXYY PLAN OCH LÄGENHETSNUMMER  
 X ROK LÄGENHETSSTORLEK  
 XX m<sup>2</sup> BOA

▲ ENTRÉ HUS  
 ▲ ENTRÉ LÄGENHET

K = KYL  
 F = FRYS  
 K/F = KOMBI KYL/FRYS  
 TT = TORKTUMLARE  
 TM = TVÅTTMASKIN  
 TT/TM = KOMBIMASKIN  
 ST = STÄDSKÅP  
 G = GARDEROB  
 L = LINNESKÅP  
 BV = BARNVAGNSFÖRRÅD  
 RS = RULLSTOLSFÖRRÅD  
 BK = BRASKAMIN  
 KLK = KLÄDKAMMARE

TLG = TILLUFTSGALLER

▨ YTA UNDER MARK VID SNITT 1200 ÖFG  
 ▨ SEDUM/BIOPTAK  
 ▨ TRÄTRALL

# FÖRESKRIFTER

# HÄNVISNINGAR

SEKTIONER A-30-2-001

FASADER A-30-3-001 - A-30-3-003

MARKPLANERINGSPLAN ENLIGT LA.

UTVÄNDIGA TRAPPOR ENLIGT LA.

BRANDSKYDDSBESKRIVNING ENLIGT BRICON

TILLGÅNGLIGHETSUTLÅTANDE

BET	ÄNDRINGEN AVSER	DATUM	SIGN
	<b>BYGGLOVSHANDLING</b>		
	<b>ARKITEMA ARCHITECTS</b> PEOPLE IN ARCHITECTURE		
	<b>PATRIAM</b>		
	Patriam Nacka Strand Sicklaön 13:136		
X	A	ARKITEMA ARCHITECTS	08 545 856 00
	K	INTEGRA	070-925 64 58
	V	RIBA	08-599 02 891
	E	PE	010-141 91 02
	L	ARKITEMA ARCHITECTS	08 545 856 00
	N	ACAD	0733-47 63 45
	B	BRICON	070-282 69 09
	UPPDRAG NR	BITAD/KONTR. AV	HANDLÄGGARE
	190096	HASE, JOWA, MALU	ELIN A
	DATUM	ANSVARIG	
	2019-11-19	ELIN A	
<b>NYBYGGNAD BOSTÄDER</b>			
PLAN 12 +22,40			
SKALA	NUMMER	BET	
A1 1:50	A-30-1-120		
A3 1:100			

A-30-2-001 B-B  
 BYGGLOV  
 A-30-2-001

A-30-2-001 A-A  
 BYGGLOV  
 A-30-2-001

A-30-2-001 A-A  
 BYGGLOV  
 A-30-2-001

A-30-2-001 B-B  
 BYGGLOV  
 A-30-2-001

SKALA 1:50  
 0 1 2 5 METER

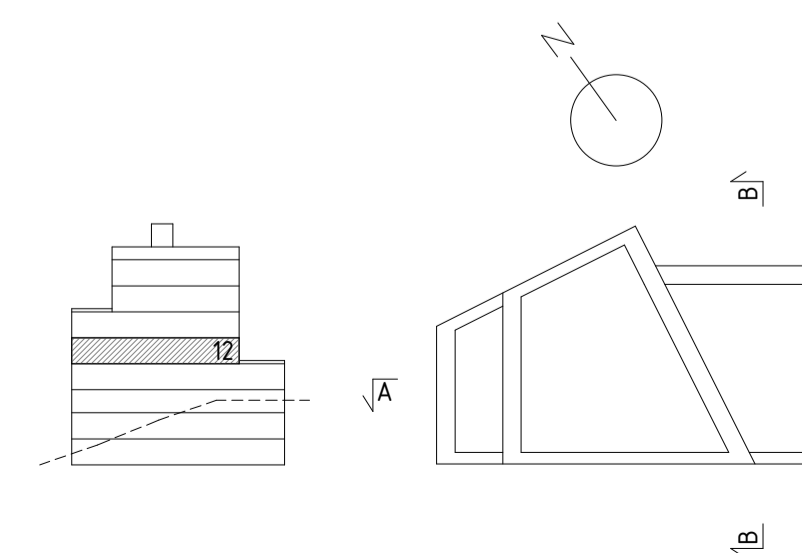

AUGUSTENDAL SVÄGEN

# FÖRKLARINGAR

KOORDINATSYSTEM SWEREF 991800 HÖJDSYSTEM RH2000  
 PLUSHÖJDER ANGES I METER (AVSER ÖK FÄRDIGT GOLV),  
 ÖVRIGA MÅTT I MM

MÖBLERADE PLANER

BRANDCELLSGRÄNSER ENLIGT BRANDSKYDDBESKRIVNING  
 E160  
 BGV BRANDGASVENTILATION

LGH XXYY PLAN OCH LÄGENHETSNUMMER  
 X ROK LÄGENHETSSTORLEK  
 XX m<sup>2</sup> BOA

ENTRÉ HUS  
 ENTRÉ LÄGENHET

K = KYL  
 F = FRYS  
 K/F = KOMBI KYL/FRYS  
 TT = TORKTUMLARE  
 TM = TVÅTTMASKIN  
 TT/TM = KOMBIMASKIN  
 ST = STÄDSKÅP  
 G = GARDEROB  
 L = LINNESKÅP  
 BV = BARNVAGNSFÖRRÅD  
 RS = RULLSTOLSFÖRRÅD  
 BK = BRASKAMIN  
 KLK = KLÄDKAMMARE

TLG = TILLUFTSGALLER

YTA UNDER MARK VID SNITT 1200 ÖFG  
 SEDUM/BIOTOPTAK  
 TRÄTRALL

# FÖRESKRIFTER

# HÄNVISNINGAR

SEKTIONER A-30-2-001  
 FASADER A-30-3-001 - A-30-3-003  
 MARKPLANERINGSPLAN ENLIGT LA.  
 UTVÄNDIGA TRAPPOR ENLIGT LA.  
 BRANDSKYDDBESKRIVNING ENLIGT BRICON  
 TILLGÄNGLIGHETSUTLÅTANDE

BET	ÄNDRINGEN AVSER	DATUM	SIGN
-----	-----------------	-------	------

**BYGGLOVSHANDLING**

**ARKITEMA ARCHITECTS**  
 PEOPLE IN ARCHITECTURE

**PATRIAM**

Patriam Nacka Strand  
 Sicklaön 13:136

<input checked="" type="checkbox"/>	A	ARKITEMA ARCHITECTS	08 545 856 00
<input type="checkbox"/>	K	INTEGRA	070-925 64 58
<input type="checkbox"/>	V	RIBA	08-599 02 891
<input type="checkbox"/>	E	PE	010-141 91 02
<input type="checkbox"/>	L	ARKITEMA ARCHITECTS	08 545 856 00
<input type="checkbox"/>	N	ACAD	0733-47 63 45
<input type="checkbox"/>	B	BRICON	070-282 69 09

UPPDRAGS NR	BITAD/KONTR. AV	HANDLÄGGARE
190096	HASE, JOWA, MALU	ELIN A

DATUM	ANSVARIG
2019-11-19	ELIN A

NYBYGGNAD BOSTÄDER

PLAN 13 +25,30

SKALA	NUMMER	BET
A1 1:50	A-30-1-130	
A3 1:100		

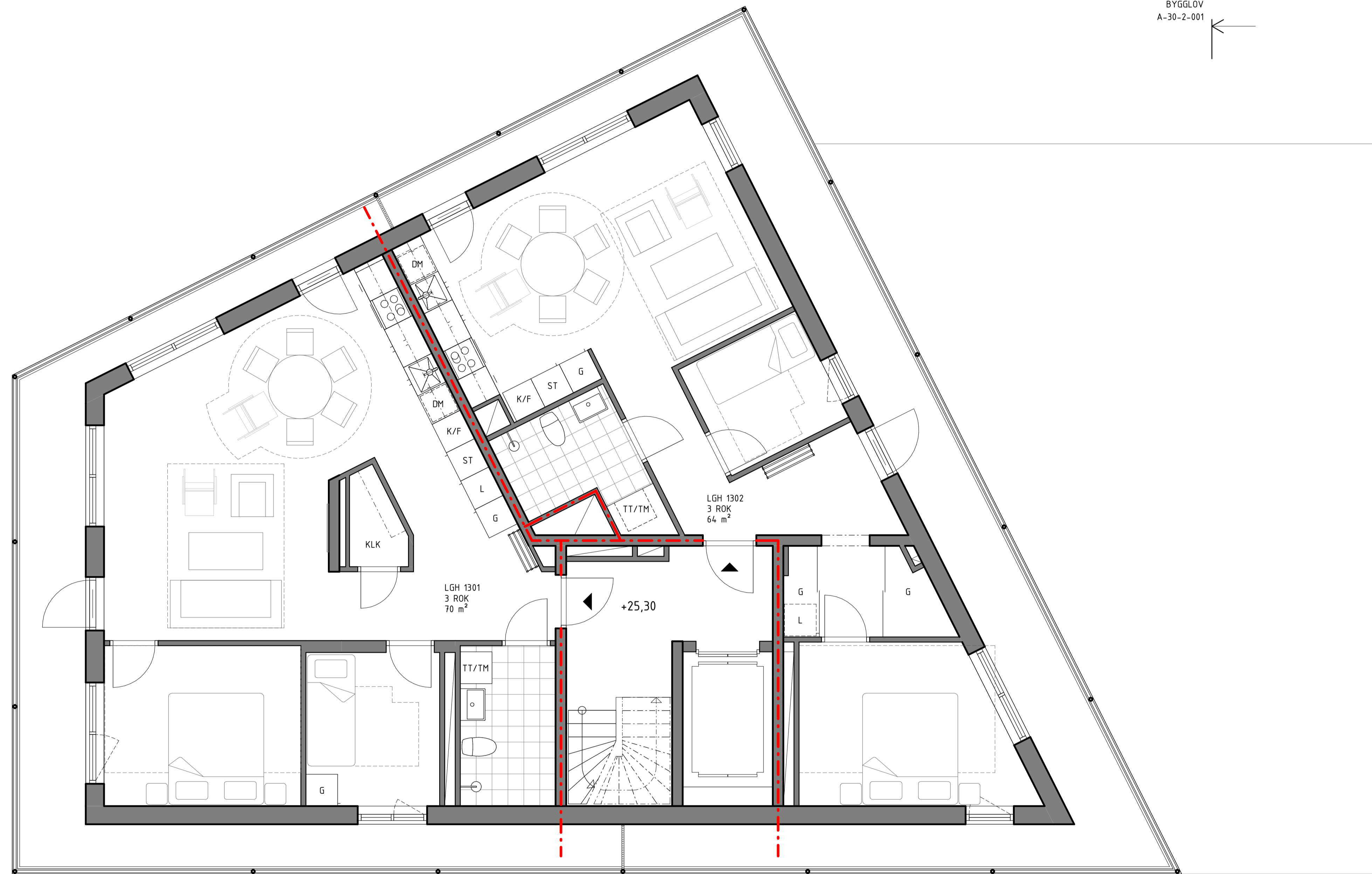

A-30-2-001 B-B  
 BYGGLOV  
 A-30-2-001

A-30-2-001 A-A  
 BYGGLOV  
 A-30-2-001

A-30-2-001 A-A  
 BYGGLOV  
 A-30-2-001

A-30-2-001 B-B  
 BYGGLOV  
 A-30-2-001

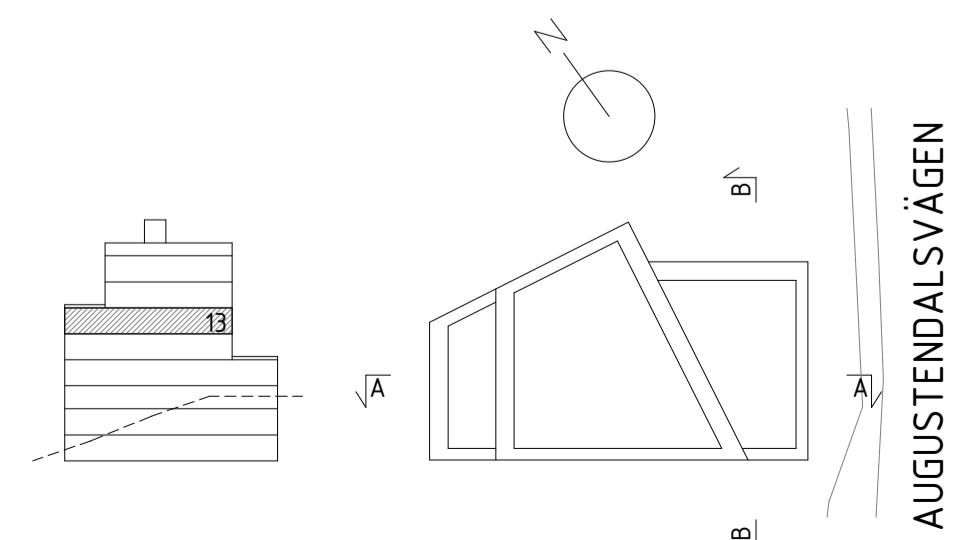
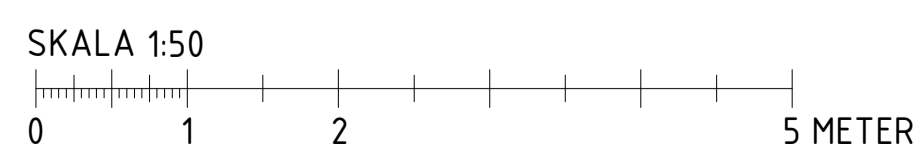



## FÖRKLARINGAR

KOORDINATSYSTEM SWEREF 991800 HÖJDSYSTEM RH2000  
PLUSHÖJDER ANGES I METER (AVSER ÖK FÄRDIGT GOLV),  
ÖVRIGA MÅTT I MM

MÖBLERADE PLANER

BRANDELLSGRÄNSER ENLIGT BRANDSKYDDSBESKRIVNING  
E160  
BGV BRANDGASVENTILATION

LGH XXYY PLAN OCH LÄGENHETSNUMMER  
X ROK LÄGENHETSSTORLEK  
XX m<sup>2</sup> BOA

ENTRÉ HUS  
ENTRÉ LÄGENHET

K = KYL  
F = FRYS  
K/F = KOMBI KYL/FRYS  
TT = TORKTUMLARE  
TM = TVÅTTMASKIN  
TT/TM = KOMBIMASKIN  
ST = STÅDSKÅP  
G = GARDEROB  
L = LINNESKÅP  
BV = BARNVAGNSFÖRRÅD  
RS = RULLSTOLSFÖRRÅD  
BK = BRASKAMIN  
KLK = KLÄDKAMMARE

TLG = TILLUFTSGALLER

YTA UNDER MARK VID SNITT 1200 ÖFG  
SEDUM/BIOPTAK  
TRÄTRALL

## FÖRESKRIFTER

## HÄNVISNINGAR

SEKTIONER A-30-2-001

FASADER A-30-3-001 - A-30-3-003

MARKPLANERINGSPLAN ENLIGT LA.

UTVÄNDIGA TRAPPOR ENLIGT LA.

BRANDSKYDDSBESKRIVNING ENLIGT BRICON

TILLGÄNGLIGHETSUTLÅTANDE

BET	ÄNDRINGEN AVSER	DATUM	SIGN
	<b>BYGGLOVSHANDLING</b>		
	<b>ARKITEMA ARCHITECTS</b> PEOPLE IN ARCHITECTURE		
	<b>PATRIAM</b>		
	Patriam Nacka Strand Sicklaön 13:136		
X	A ARKITEMA ARCHITECTS	08 545 856 00	
	K INTEGRA	070-925 64 58	
	V RIBA	08-599 02 891	
	E PE	010-141 91 02	
	L ARKITEMA ARCHITECTS	08 545 856 00	
	N ACAD	0733-47 63 45	
	B BRICON	070-282 69 09	

PLAN 14 +28,20

SKALA  
A1 1:50  
A3 1:100

NUMMER  
A-30-1-140

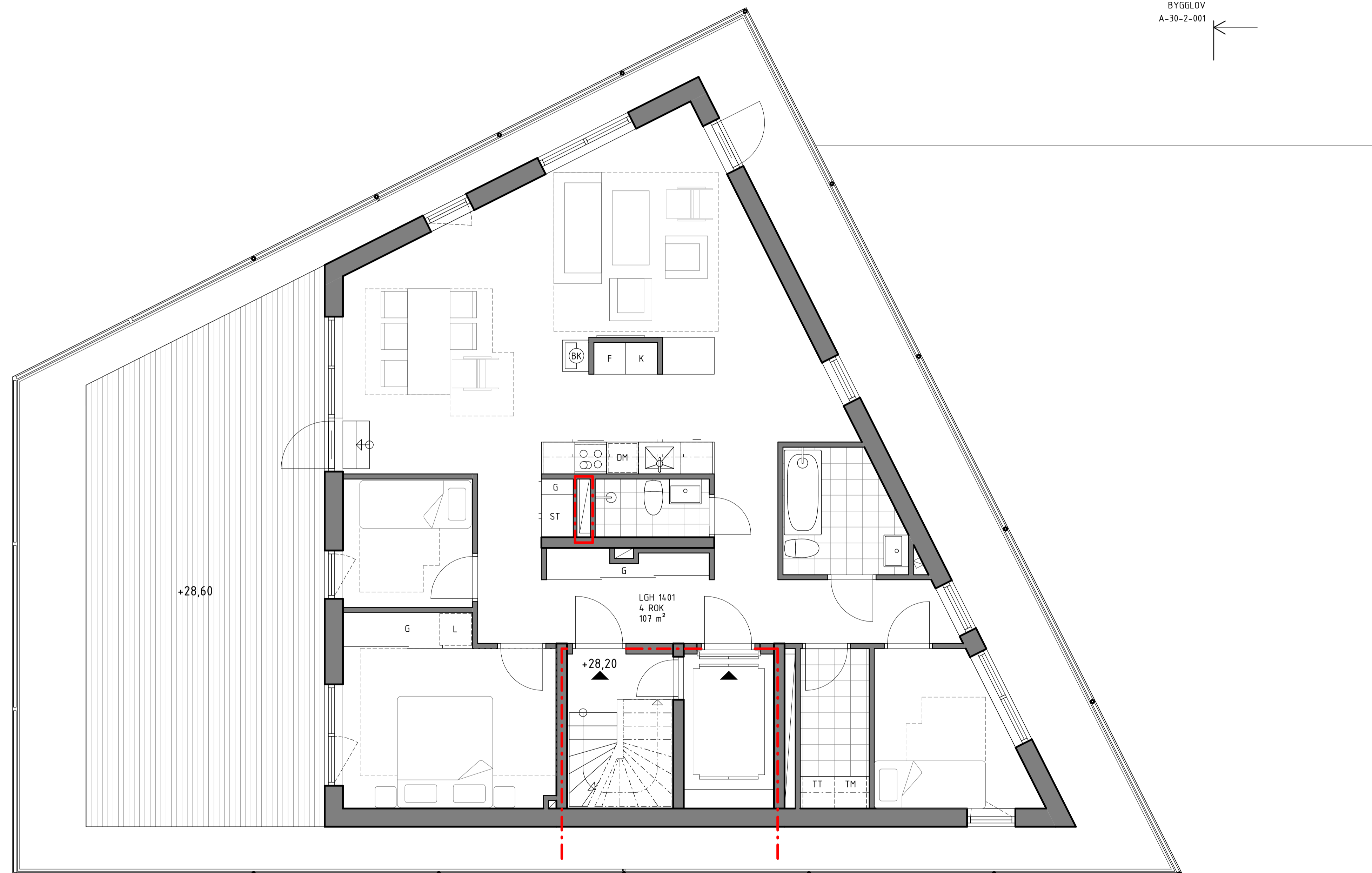

A-30-2-001 B-B  
BYGGLOV  
A-30-2-001

A-30-2-001 A-A  
BYGGLOV  
A-30-2-001

A-30-2-001 A-A  
BYGGLOV  
A-30-2-001

A-30-2-001 B-B  
BYGGLOV  
A-30-2-001

SKALA 1:50

0 1 2 5 METER

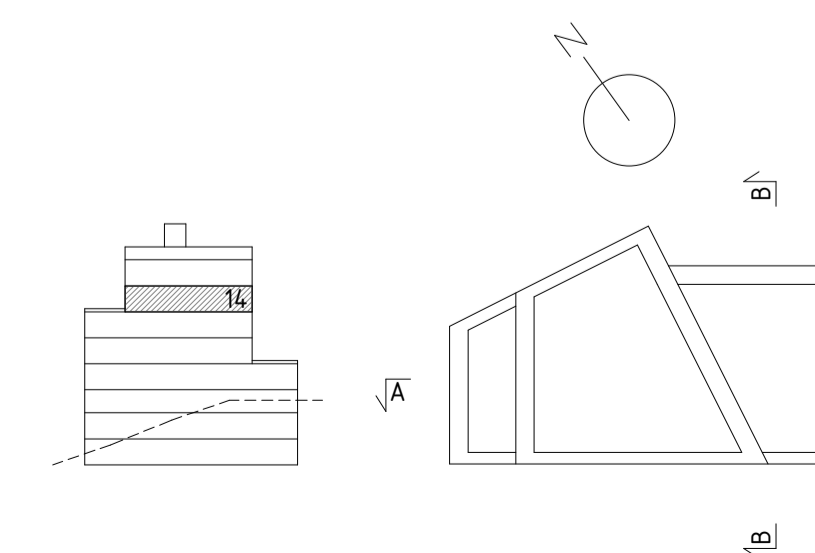

AUGUSTENDAL SVÄGEN

## FÖRKLARINGAR

KOORDINATSYSTEM SWEREF 991800 HÖJDSYSTEM RH2000  
PLUSHÖJDER ANGES I METER (AVSER ÖK FÄRDIGT GOLV),  
ÖVRIGA MÅTT I MM

MÖBLERADE PLANER

BRANDCELLSGRÄNSER ENLIGT BRANDSKYDDSBESKRIVNING  
E160  
BGV BRANDGASVENTILATION

LGH XXYY PLAN OCH LÄGENHETSNUMMER  
X ROK LÄGENHETSSTORLEK  
XX m<sup>2</sup> BOA

ENTRÉ HUS  
ENTRÉ LÄGENHET

K = KYL  
F = FRYS  
K/F = KOMBI KYL/FRYS  
TT = TORKTUMLARE  
TM = TVÅTTMASKIN  
TT/TM = KOMBIMASKIN  
ST = STÄDSKÅP  
G = GARDEROB  
L = LINNESKÅP  
BV = BARNVAGNSFÖRRÅD  
RS = RULLSTOLSFÖRRÅD  
BK = BRASKAMIN  
KLK = KLÄDKAMMARE

TLG = TILLUFTSGALLER

YTA UNDER MARK VID SNITT 1200 ÖFG  
SEDUM/BIOTOPTAK  
TRÄTRALL

## FÖRESKRIFTER

## HÄNVISNINGAR

SEKTIONER A-30-2-001

FASADER A-30-3-001 - A-30-3-003

MARKPLANERINGSPLAN ENLIGT LA.

UTVÄNDIGA TRAPPOR ENLIGT LA.

BRANDSKYDDSBESKRIVNING ENLIGT BRICON

TILLGÄNLIGHETSUTLÅTANDE

BET	ÄNDRINGEN AVSER	DATUM	SIGN
	<b>BYGGLOVSHANDLING</b>		
	<b>ARKITEMA ARCHITECTS</b> PEOPLE IN ARCHITECTURE		
	<b>PATRIAM</b>		
	Patriam Nacka Strand Sicklaön 13:136		
X	A	ARKITEMA ARCHITECTS	08 545 856 00
	K	INTEGRA	070-925 64 58
	V	RIBA	08-599 02 891
	E	PE	010-141 91 02
	L	ARKITEMA ARCHITECTS	08 545 856 00
	N	ACAD	0733-47 63 45
	B	BRICON	070-282 69 09

A-30-2-001 B-B  
BYGGLOV  
A-30-2-001

A-30-2-001 A-A  
BYGGLOV  
A-30-2-001

A-30-2-001 A-A  
BYGGLOV  
A-30-2-001

A-30-2-001 B-B  
BYGGLOV  
A-30-2-001

SKALA 1:50

0 1 2 5 METER

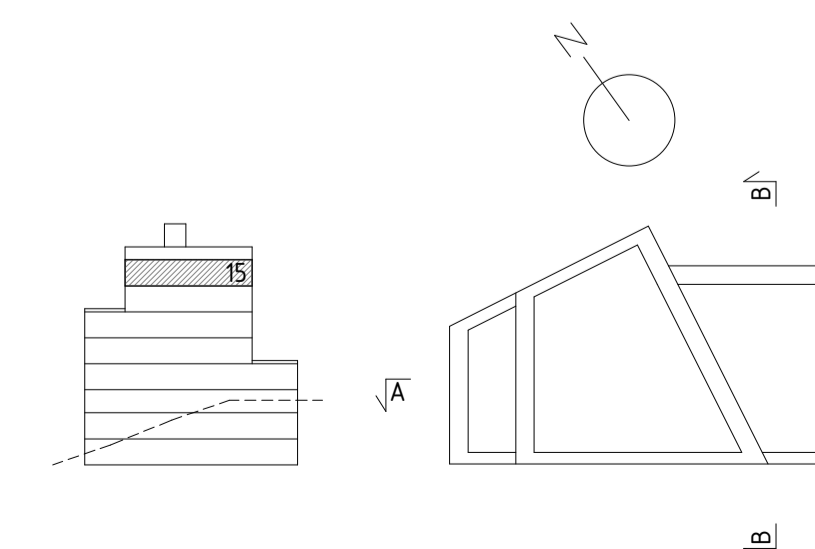

AUGUSTENDAL SVÄGEN

### FÖRKLARINGAR

KOORDINATSYSTEM SWEREF 991800 HÖJDSYSTEM RH2000  
 PLUSHÖJDER ANGES I METER (AVSER ÖK FÄRDIGT GOLV),  
 ÖVRIGA MÅTT I MM

MÖBLERADE PLANER

BRANDCELLSGRÄNSER ENLIGT BRANDSKYDDSBESKRIVNING  
 E160  
 E130  
 BGV BRANDGASVENTILATION

LGH XXYY PLAN OCH LÄGENHETSNUMMER  
 X ROK LÄGENHETSSTORLEK  
 XX m² BOA

ENTRÉ HUS  
 ENTRÉ LÄGENHET

K = KYL  
 F = FRYSS  
 K/F = KOMBI KYL/FRYSS  
 TT = TORKTUMLARE  
 TM = TVÄTTMASKIN  
 TT/TM = KOMBI MASKIN  
 ST = STÄDSKÅP  
 G = GARDEROB  
 L = LINNESKÅP  
 BV = BARNVAGNSFÖRRÅD  
 RS = RULLSTOLSFÖRRÅD  
 BK = BRASKAMIN  
 KLK = KLÄDKAMMARE

TLG = TILLUFTSGALLER  
 YTA UNDER MARK VID SNITT 1200 ÖFG  
 SEDUM/BIOPTAK  
 TRÄTRALL

### FÖRESKRIFTER

### HÄNVISNINGAR

SEKTIONER A-30-2-001  
 FASADER A-30-3-001 - A-30-3-003  
 MARKPLANERINGSPLAN ENLIGT LA.  
 UTVÄNDIGA TRAPPOR ENLIGT LA.  
 BRANDSKYDDSBESKRIVNING ENLIGT BRICON  
 TILLGÄNLIGHETSUTLÅTANDE

A	BLK-01	2020-01-14	HASE
BET	ÄNDRINGEN AVSER	DATUM	SIGN

### BYGGLOVSHANDLING

ARKITEMA ARCHITECTS  
 PEOPLE IN ARCHITECTURE

### PATRIAM

Patriam Nacka Strand  
 Sicklaön 13:136

A	ARKITEMA ARCHITECTS	08 545 856 00
K	INTEGRA	070-925 64 58
V	RIBA	08-599 02 891
E	PE	010-141 91 02
L	ARKITEMA ARCHITECTS	08 545 856 00
N	ACAD	0733-47 63 45
B	BRICON	070-282 69 09

UPPDRAGS NR	BITAD/KONTR. AV	HANDLÄGGARE
190096	HASE, JOWA, MALU	ELIN A
DATUM	ANSVARIG	
2019-11-19	ELIN A	

### NYBYGGNAD BOSTÄDER

PLAN 16 +34,72	SKALA	NUMMER	BET
	A1 1:50	A-30-1-160	A
	A3 1:100		

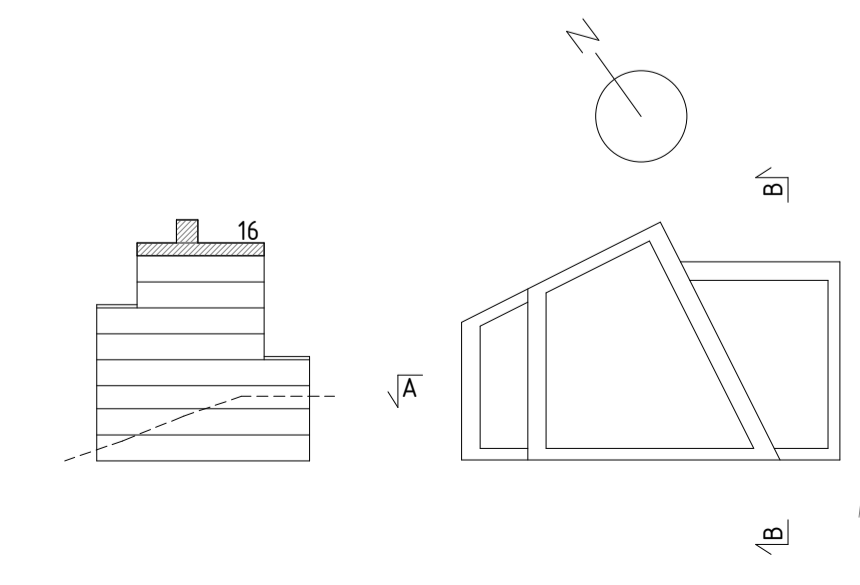
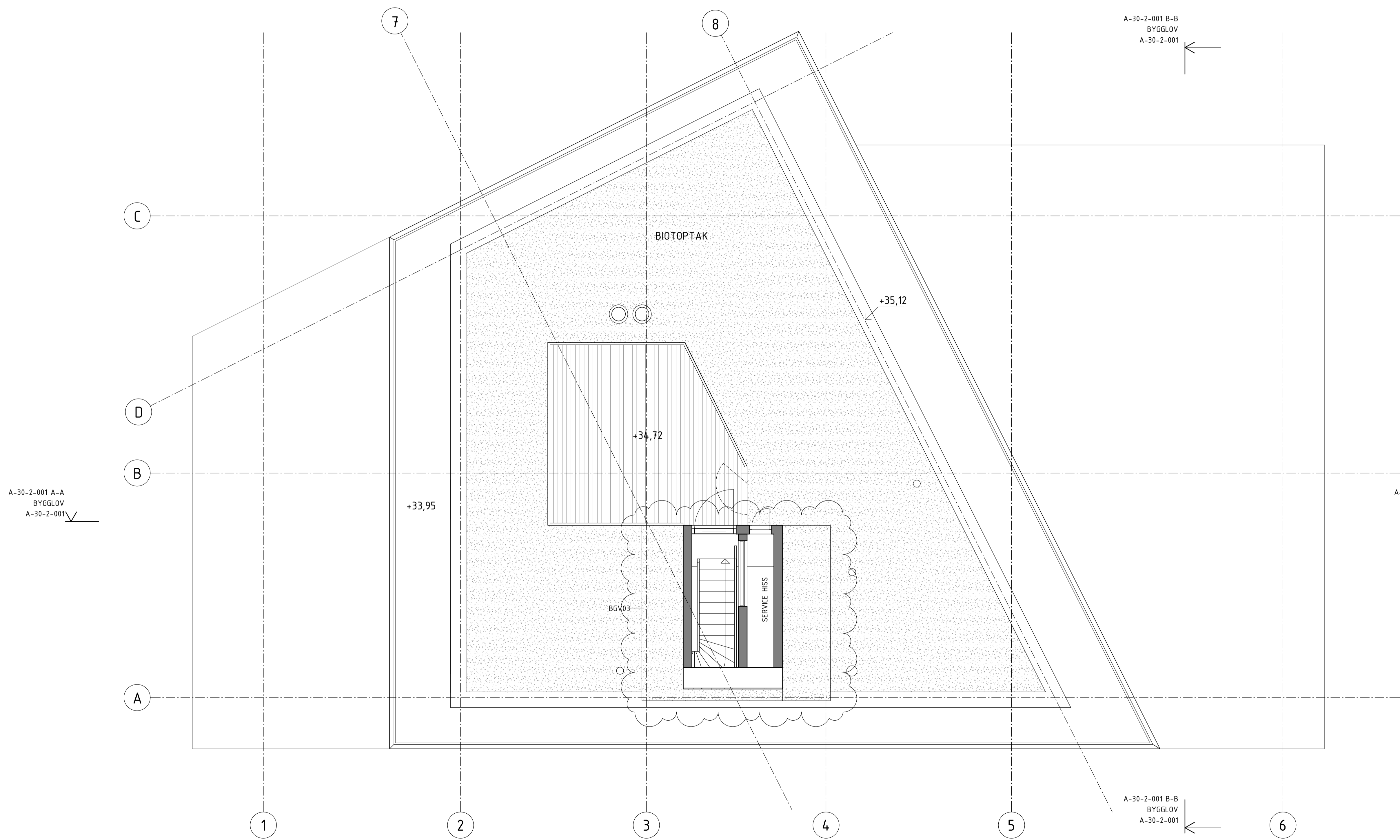

### FÖRKLARINGAR

KOORDINATSYSTEM SWEREF 991800 HÖJDSYSTEM RH2000  
 PLUSHÖJDER ANGES I METER (AVSER ÖK FÄRDIGT GOLV),  
 ÖVRIGA MÅTT I MM

MÖBLERADE PLANER

BRANDCELLSGRÄNSER ENLIGT BRANDSKYDDSBESKRIVNING  
 E160  
 E130  
 BGV BRANDGASVENTILATION

LGH XXYY PLAN OCH LÄGENHETSNUMMER  
 X ROK LÄGENHETSSTORLEK  
 XX m² BOA

ENTRÉ HUS  
 ENTRÉ LÄGENHET

K = KYL  
 F = FRYSS  
 K/F = KOMBI KYL/FRYSS  
 TT = TORKTUMLARE  
 TM = TVÄTTMASKIN  
 TT/TM = KOMBIMASKIN  
 ST = STÄDSKÅP  
 G = GARDEROB  
 L = LINNESKÅP  
 BV = BARNVAGNSFÖRRÅD  
 RS = RULLSTOLSFÖRRÅD  
 BK = BRASKAMIN  
 KLK = KLÄDKAMMARE

TLG = TILLUFTSGALLER  
 YTA UNDER MARK VID SNITT 1200 ÖFG  
 SEDUM/BIOOPTAK  
 TRÄTRALL

### FÖRESKRIFTER

### HÄNVISNINGAR

SEKTIONER A-30-2-001  
 FASADER A-30-3-001 - A-30-3-003  
 MARKPLANERINGSPÅN ENLIGT LA.  
 UTVÄNDIGA TRAPPOR ENLIGT LA.  
 BRANDSKYDDSBESKRIVNING ENLIGT BRICON  
 TILLGÅNGLIGHETSUTLÅTANDE

A	BLK-01	2020-01-14	HASE
BET	ÄNDRINGEN AVSER	DATUM	SIGN

### BYGGLOVSHANDLING

ARKITEMA ARCHITECTS  
 PEOPLE IN ARCHITECTURE

### PATRIAM

Patriam Nacka Strand  
 Sicklaön 13:136

A	ARKITEMA ARCHITECTS	08 545 856 00
K	INTEGRA	070-925 64 58
V	RIBA	08-599 02 891
E	PE	010-141 91 02
L	ARKITEMA ARCHITECTS	08 545 856 00
N	ACAD	0733-47 63 45
B	BRICON	070-282 69 09

UPPDRAGS NR	BITAD/KONTR. AV	HANDLÄGGARE
190096	HASE, JOWA, MALU	ELIN A
DATUM	ANSVARIG	
2019-11-19	ELIN A	

### NYBYGGNAD BOSTÄDER

TAKPLAN ÖVERSIKT		
SKALA	NUMMER	BET
A1 1:50	A-30-1-170	A
A3 1:100		

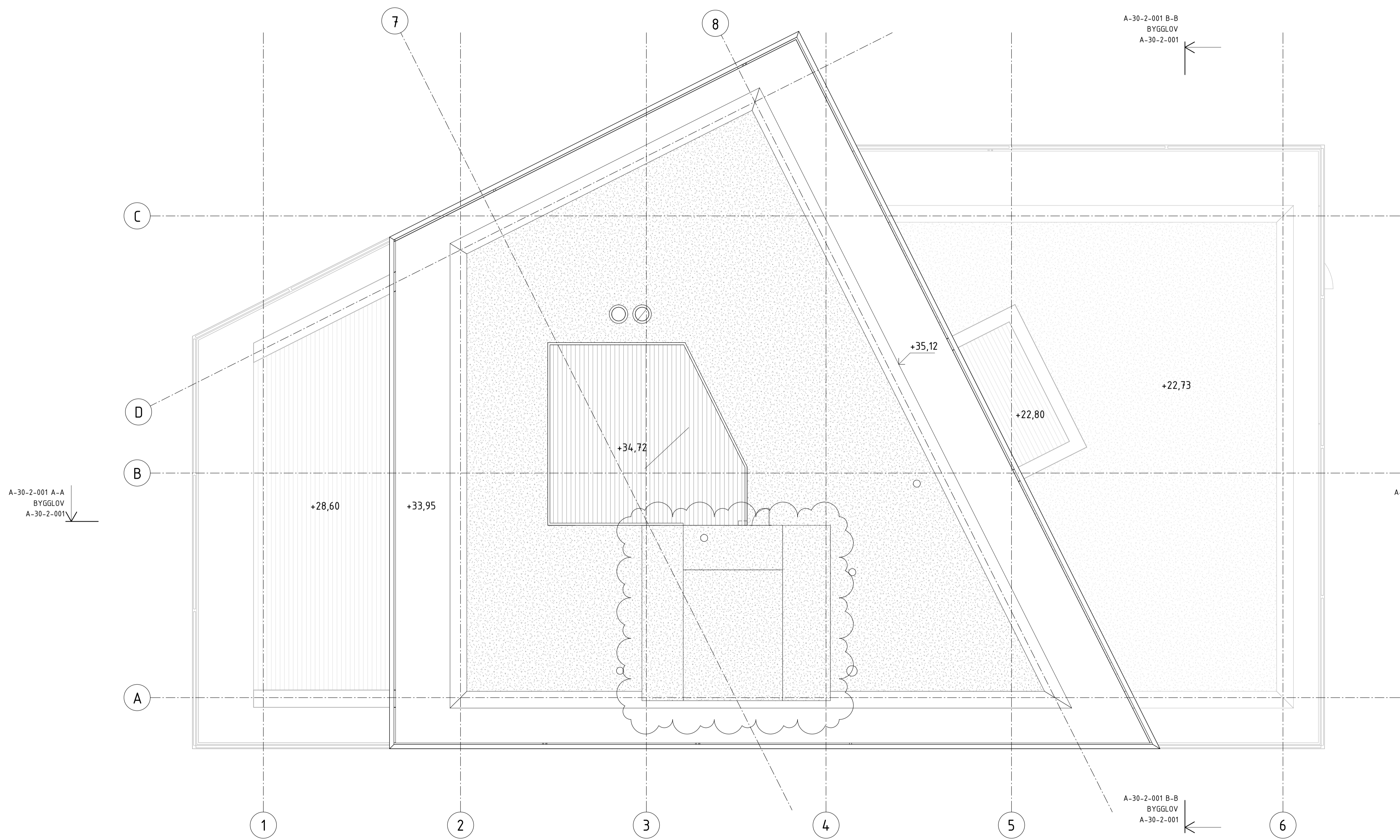

A-30-2-001 A-A  
 BYGGLOV  
 A-30-2-001

A-30-2-001 B-B  
 BYGGLOV  
 A-30-2-001

A-30-2-001 A-A  
 BYGGLOV  
 A-30-2-001

A-30-2-001 B-B  
 BYGGLOV  
 A-30-2-001



FASAD MOT NORDVÄST

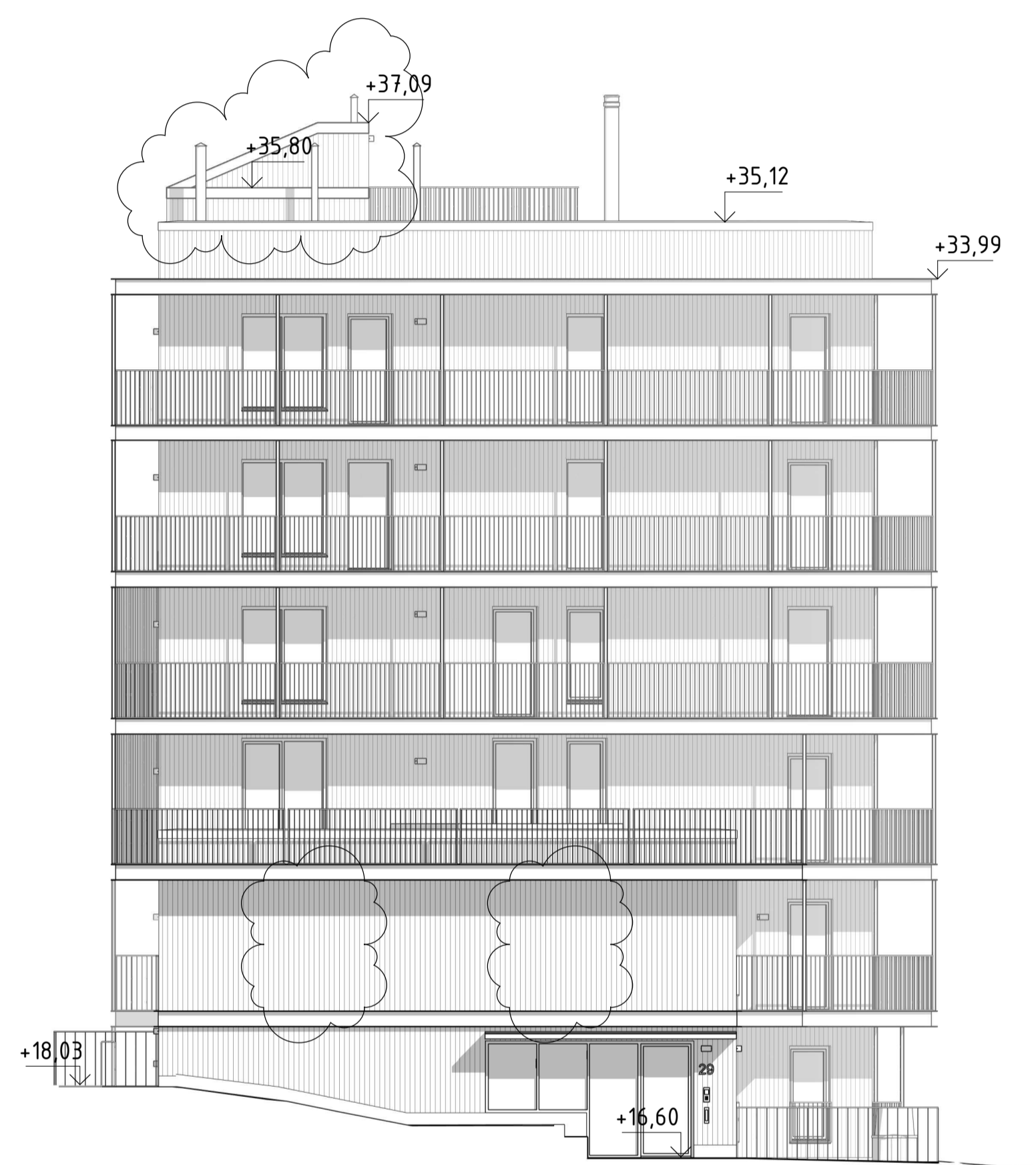

FASAD MOT SYDÖST

SKALA 1:100

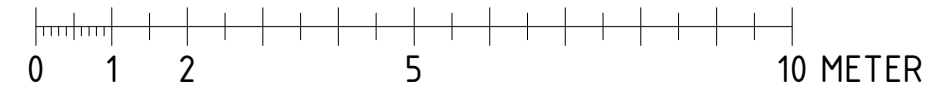

FÖRKLARINGAR

KOORDINATSYSTEM SWEREF 991800 HÖJDSYSTEM RH2000  
 PLUSHÖJDER ANGES I METER (AVSER ÖK FÄRDIGT GOLV),  
 ÖVRIGA MÅTT I MM

AK = ARMBÄGSKONTAKT

--- FASADUTSNITT

FASADMATERIAL

■ TRÄPANEL SVART (T1)

■ PUTS SVART (P1)

SOCKEL

■ 100 MM BETONG SVART (S1)

FÖNSTER

■ TRÄFÖNSTER BRUNSVART

TAK

■ SEDUMTAK

FÖRESKRIFTER

STÖDMUR TRAPPOR OCH MARKRÄCKEN ENLIGT LA

HÄNVISNINGAR

MARKPLANERINGSPLAN ENLIGT LA  
 UTVÄNDIG MATERIAL- OCH KULÖRBESKRIVNING  
 A-30-3-010 FASADUTSNITT

A	BLK-01	2020-01-14	HASE
BET	ÄNDRINGEN AVSER	DATUM	SIGN
<b>BYGGLOVSHANDLING</b>			
<b>ARKITEMA ARCHITECTS</b> PEOPLE IN ARCHITECTURE			
<b>PATRIAM</b>			
Patriam Nacka Strand Sicklaön 13:136			
✗	A	ARKITEMA ARCHITECTS	08 545 856 00
	K	INTEGRA	070-925 64 58
	V	RIBA	08-599 02 891
	E	PE	010-141 91 02
	L	ARKITEMA ARCHITECTS	08 545 856 00
	N	ACAD	0733-47 63 45
	B	BRICON	070-282 69 09
UPPDRAG NR	BYGGKONTR. AV	HANDLÄGGARE	
190096	HASE, MALU	ELIN A	
DATUM	ANSVARIG		
2019-11-19	ELIN A		
<b>NYBYGGNAD BOSTÄDER</b>			
<b>FASADER</b>			
SKALA	NUMMER	BET	
A1 1:100	A-30-3-001	A	
A3 1:200			

AUGUSTENDAL SVÄGEN

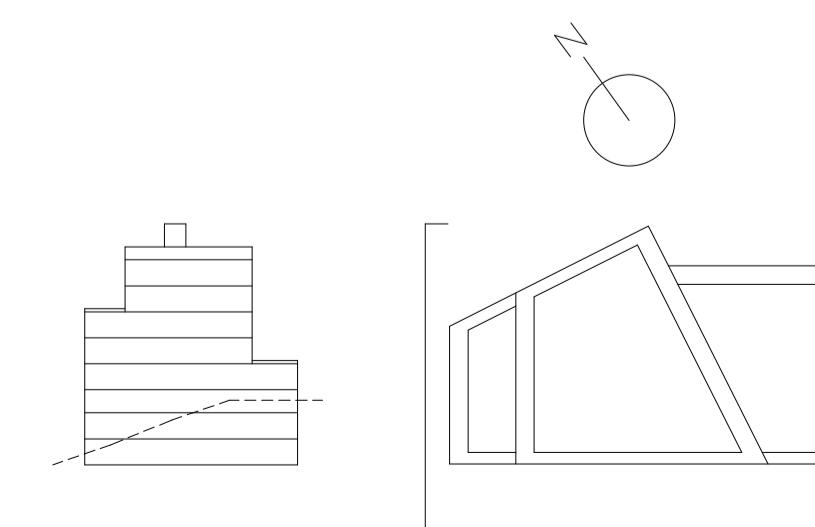



FASAD MOT NORR

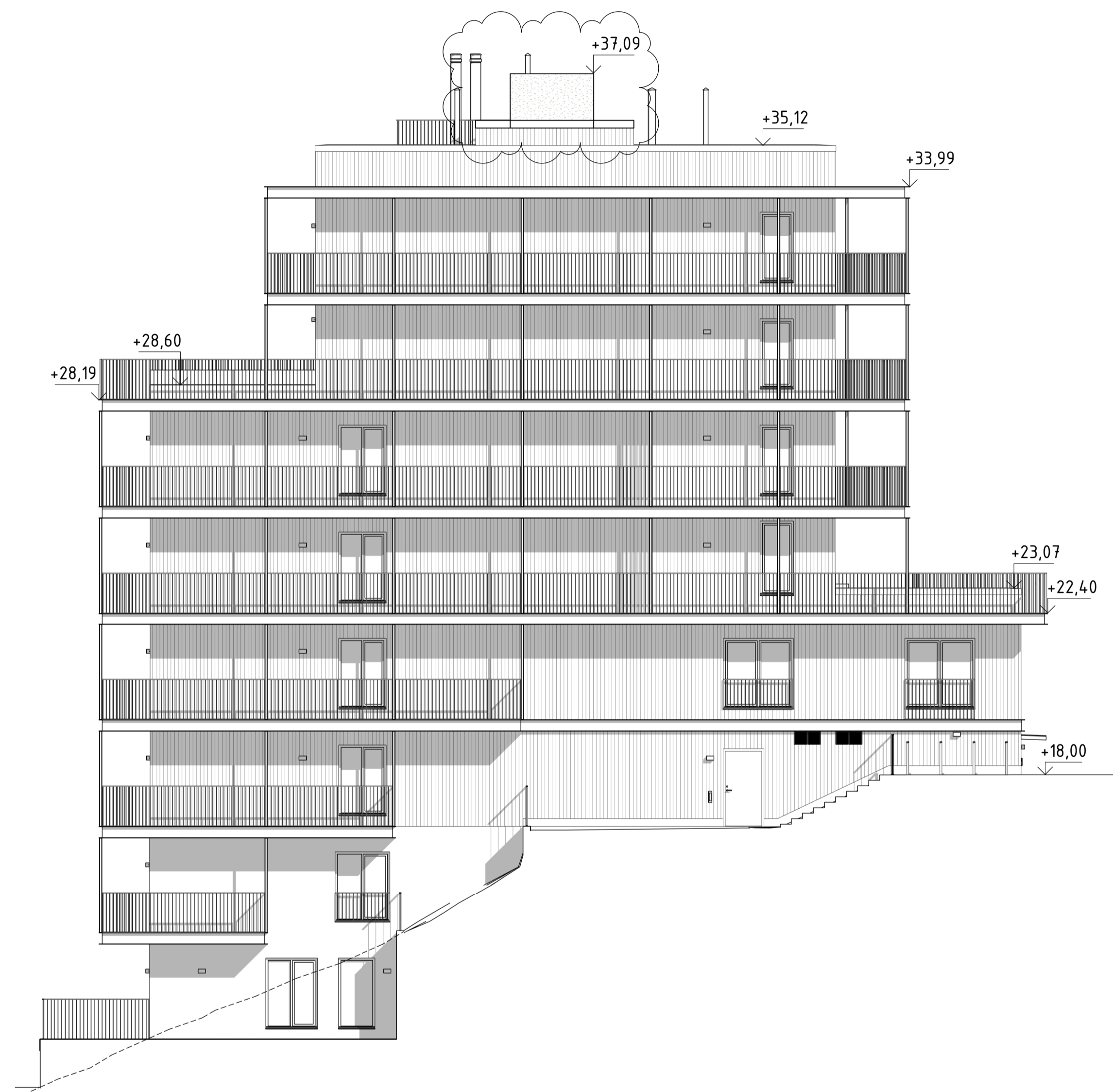

FASAD MOT SYDVÄST

SKALA 1:100

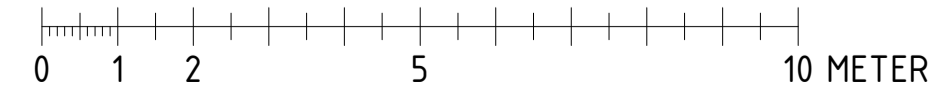

**FÖRKLARINGAR**

KOORDINATSYSTEM SWREF 991800 HÖJDSYSTEM RH2000  
PLUSHÖJDER ANGES I METER (AVSER ÖK FÄRDIGT GOLV),  
ÖVRIGA MÅTT I MM

AK = ARMBÄGSKONTAKT

--- FASADUTSNITT

**FASADMATERIAL**

■ TRÄPANEL SVART (T1)

■ PUTS SVART (P1)

**SOCKEL**

■ 100 MM BETONG SVART (S1)

**FÖNSTER**

■ TRÄFÖNSTER BRUNSVART

**TAK**

■ SEDUMTAK

**FÖRESKRIFTER**

STÖDMUR TRAPPOR OCH MARKRÄCKEN ENLIGT LA

**HÄNVISNINGAR**

MARKPLANERINGSPLAN ENLIGT LA  
UTVÄNDIG MATERIAL- OCH KULÖRBESKRIVNING  
A-30-3-010 FASADUTSNITT

A	BLK-01	2020-01-14	HASE
BET	ÄNDRINGEN AVSER	DATUM	SIGN

**BYGGLOVSHANDLING**

**ARKITEMA ARCHITECTS**  
PEOPLE IN ARCHITECTURE

**PATRIAM**

Patriam Nacka Strand  
Sicklaön 13:136

<input checked="" type="checkbox"/>	A	ARKITEMA ARCHITECTS	08 545 856 00
<input type="checkbox"/>	K	INTEGRA	070-925 64 58
<input type="checkbox"/>	V	RIBA	08-599 02 891
<input type="checkbox"/>	E	PE	010-141 91 02
<input type="checkbox"/>	L	ARKITEMA ARCHITECTS	08 545 856 00
<input type="checkbox"/>	N	ACAD	0733-47 63 45
<input type="checkbox"/>	B	BRICON	070-282 69 09

UPPDRAG NR	BRITAD/KONTR. AV	HANDLÄGGARE
190096	HASE, MALU	ELIN A

DATUM	ANSVARIG
2019-11-19	ELIN A

NYBYGGNAD BOSTÄDER

FASADER

SKALA	NUMMER	BET
A1 1:100 A3 1:200	A-30-3-002	A

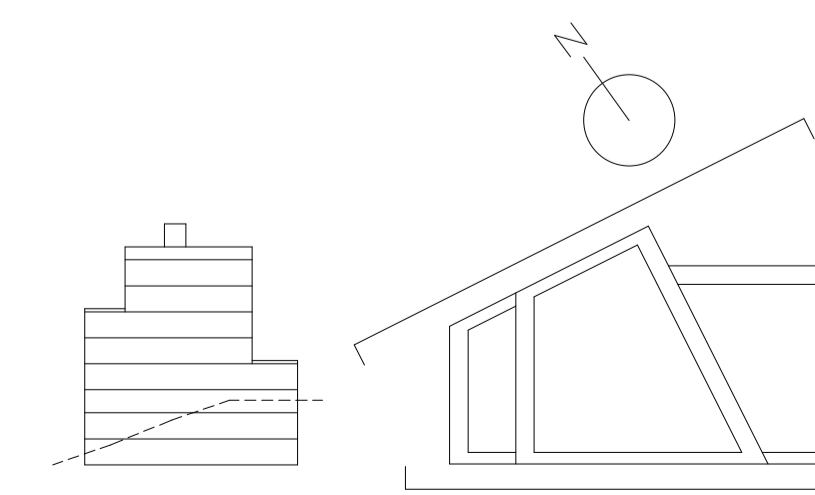

AUGUSTENDAL SVÄGEN

**FÖRKLARINGAR**  
 KOORDINATSYSTEM SWEREF 991800 HÖJDSYSTEM RH2000  
 PLUSHÖJDER ANGES I METER (AVSER ÖK FÄRDIGT GOLV),  
 ÖVRIGA MÅTT I MM

**FÖRESKRIFTER**  
 STÖDMUR, TRAPPOR OCH MARKRÄCKEN ENLIGT LA

**HÄNVISNINGAR**  
 MARKPLANERINGSPLAN ENLIGT LA.



SEKTION A-A

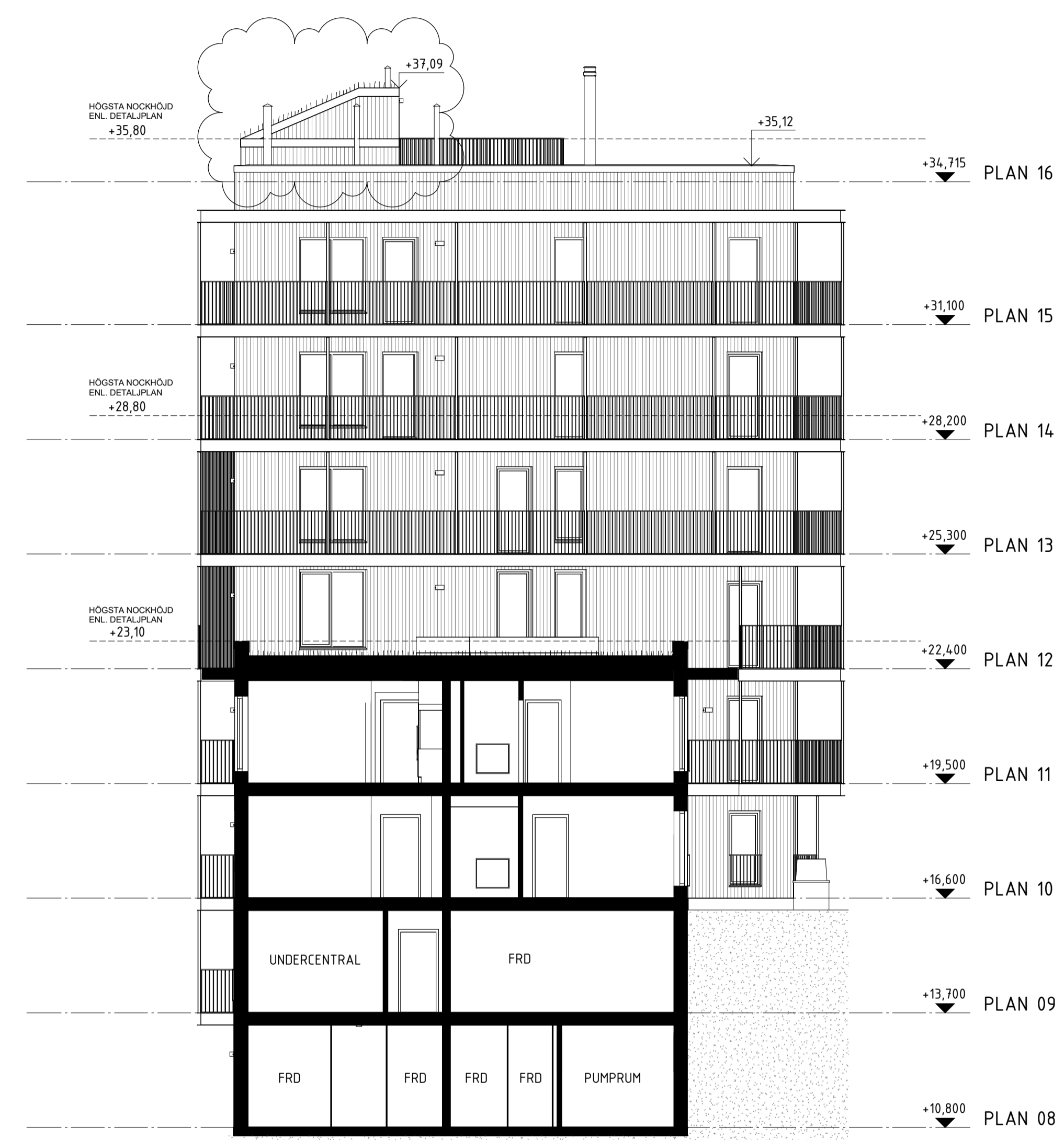

SEKTION B-B

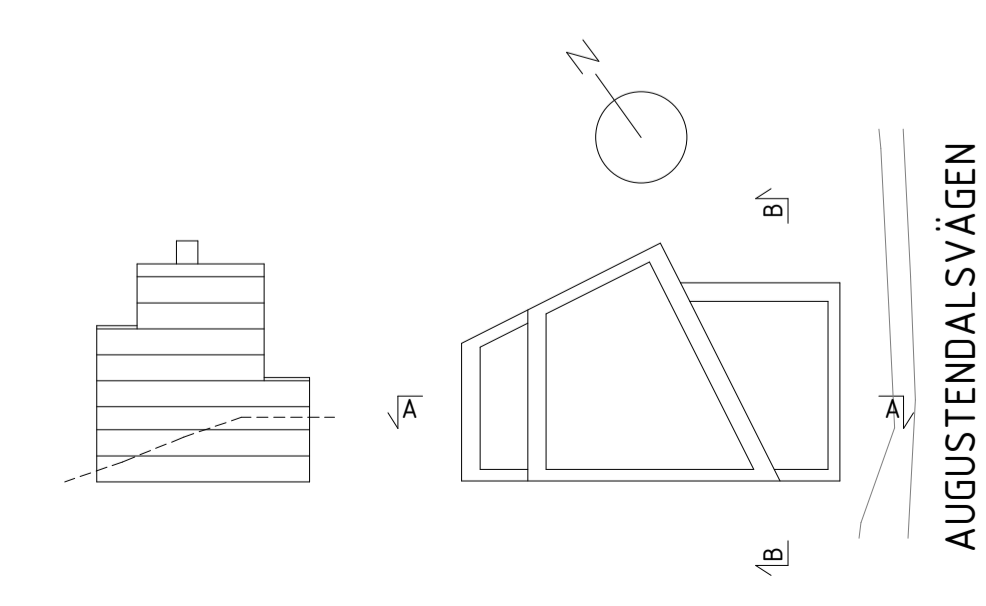
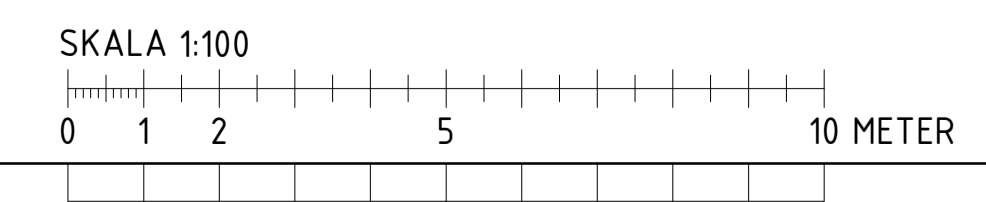

A	BLK-01	2020-01-14	HASE
BET	ÄNDRINGEN AVSER	DATUM	SIGN
<b>BYGGLOVSHANDLING</b>			
<b>ARKITEMA ARCHITECTS</b> PEOPLE IN ARCHITECTURE			
<b>PATRIAM</b>			
Patriam Nacka Strand Sicklaön 13:136			
X	A	ARKITEMA ARCHITECTS	08 545 856 00
	K	INTEGRA	070-925 64 58
	V	RIBA	08-599 02 891
	E	PE	010-141 91 02
	L	ARKITEMA ARCHITECTS	08 545 856 00
	N	ACAD	0733-47 63 45
	B	BRICON	070-282 69 09
UPPDRAG NR	BYGGLOVSHANDLING	ANSVARIG	HANDLÄGGARE
190096	HASE, JOWA	ELIN A	ELIN A
DATUM	ANSVARIG		
2019-11-19	ELIN A		
NYBYGGNAD BOSTÄDER			
SEKTION A-A, B-B			
SKALA	NUMMER	BET	
A1 1:100	A-30-2-001	A	
A3 1:200			