

Fastighet	
Typ av karta	Karta A: Nybyggnadskarta
Adress	Nackabacken
Ärendenummer	191114-Nybyggnadskarta-IS78

- Väg
 - Fastighetsgräns
 - Höjdkurva
 - Stig
 - Strandlinje
 - GC-väg
 - Tunnel
 - Häck
 - Mur
 - Stödmur
 - Plank/Staket/Stängsel
 - Rättighetsområde
 - Gemensamhetsområde
- PLANBESTÄMMELSER**
- Användningsgräns
 - Egenskapsgräns
- VA-UPPGIFTER**
- Vattenledning
 - Spillvattenledning
 - Tryckledning, spill
 - Dagvattenledning
 - Ledning ur drift

- ⊗ Arbetsfix
- ⊕ Fornminne
- ⊙ Barrträd
- ⊙ Lövträd
- ⊠ Trappa
- Gränspunkt
- ⊕ Markhöjd
- SH Sockelhöjd
- FG Höjd Färdigt Golv

- ⊠ Husliv (bostadshus inmätt av mätningssingenjör)
- ⊠ Takfot (karterad byggnad från kommunens flygbilder)
- ⊠ Husliv (komplementbyggnad inmätt av mätningssingenjör)
- ⊠ Skärmtak (inmätt av mätningssingenjör)

Gränspunkter
om = omarkerad
rm = rör i mark
ds = dubb i sten
db = dubb i berg
rb = rör i berg
rg = rör i gjutning
sts = staketstolpe
sa = spik i asfalt

Nacka Vatten och Avfall AB:s uppgifter:
Dagvatten och dränvatten skall avledas genom lokalt omhändertagande, LOD inom fastigheten.
Relationshandlingar över spill-, dag- och vattenledningar har ej levererats från byggherren.
Var vänligen kontakta anslutning@nvoa.se, tel. 08-718 80 00 för frågor angående va-ledningsnätet.

Nacka Vatten och Avfall AB
2020-05-15
M.Parkeborn

Lantmäteriförrättning pågår på dagboksnummer 187589 (20180601)

Samfälligheter/Gemensamhetsanläggningar inskrivna i Lantmäteriets fastighetsregister: informationen saknas, pågående förrättning

Rättigheter inskrivna i Lantmäteriets fastighetsregister (OBS: Det kan finnas rättigheter som inte är inritade i kartan samt som ligger utanför området): informationen saknas, pågående förrättning

Arbetsfix 1: Spik i asfalt: 47,29m
Arbetsfix 2: Spik i asfalt: 45,37m,
Arbetsfix 3: Spik i asfalt: 43,52m

Markhöjder i grönt är inmätta på plats och har noggrannhet i höjlded: 2-5 cm och i plan: 1-2 cm.
Markarbete pågår.

Vid schaktning och andra markarbeten hänvisas till ledningskollen.se

Preliminära gränspunktkoordinater

Nr 164758	N 6577079.90	E 159179.81
Nr 164759	N 6577088.43	E 159197.66
Nr 164760	N 6577038.80	E 159221.36
Nr 164761	N 6577020.27	E 159182.56
Nr 164762	N 6577012.94	E 159167.22
Nr 164763	N 6577035.50	E 159156.44
Nr 164764	N 6577068.74	E 159173.93
Nr 164765	N 6577061.29	E 159188.09
Nr 164766	N 6577066.07	E 159190.61
Nr 164767	N 6577046.34	E 159200.03
Nr 164768	N 6577034.71	E 159175.66

Det är användarens ansvar att kvalitetskontrollera koordinatförteckningen

Gällande planer
Plantyp, planamn, aktbeteckning, lagakraftsdatum
Detaljplan, Dp 612, 0182K-2019/65, 2017-12-11

Planbestämmelser ritas enbart in på aktuell fastighet.
Stämmer fastigheten med gällande fastighetsplan eller tomtindelning FINNS EJ
Fastighetens areal: 4401,00 m² (inkl. fastighetens gränser)
Byggändamål: Nybyggnation

Kartan är giltig i två år från det datum då den upprättats. Kartans detaljer får inte ändras!
Koordinatsystem
SWEREF 99 18 00 Höjdsystem RH2000
OBS! Planbestämmelser som anges i kartan skrivs in som de står angivna i planen, i dess befintliga höjdsystem. Eventuell omräkning kan behöva göras för att karta och planbestämmelser ska vara i samma höjdsystem Skillnaden mellan RH00 och RH2000 är +0,524m.

Skala i A3: 1:400
Sicklaön 134:32, 134:33 (preliminär)

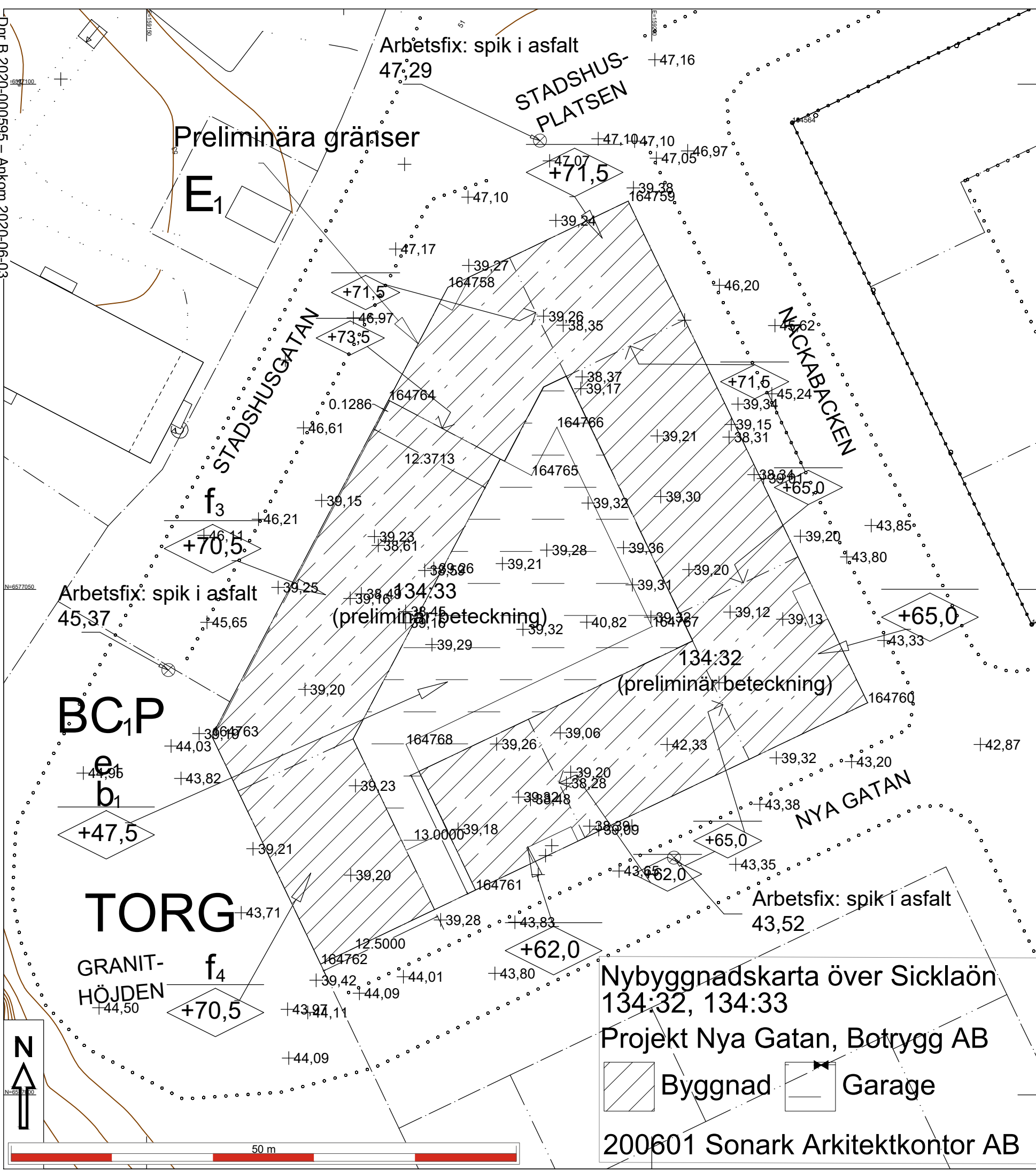

**Nybyggnadskarta över Sicklaön
134:32, 134:33**
Projekt Nya Gatan, Böttrygg AB

Byggnad Garage

200601 Sonark Arkitektkontor AB

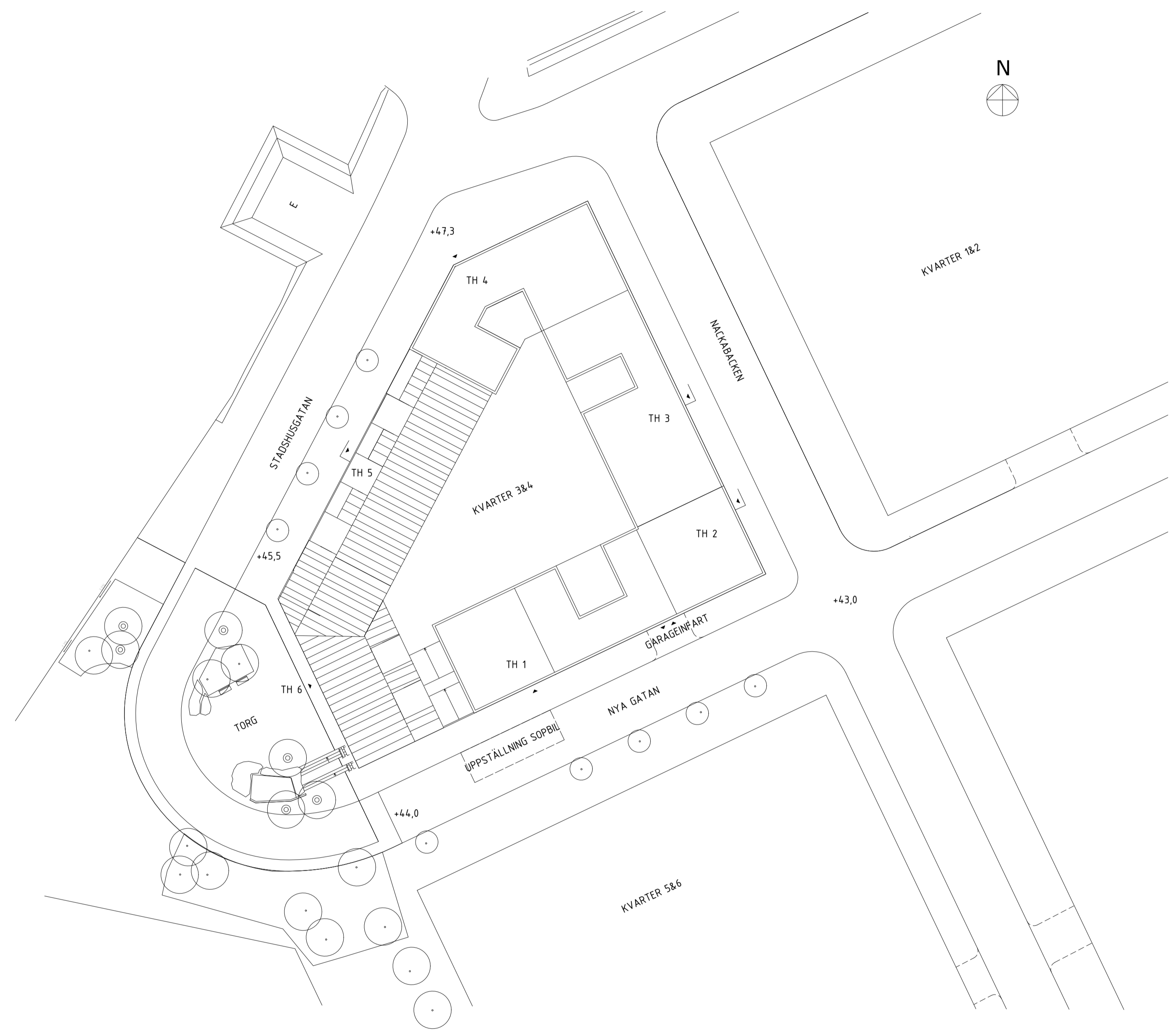

NYA GATAN DELOMRÅDE 3&4
VÄSTRA SICKLAÖN NACKA KOMMUN

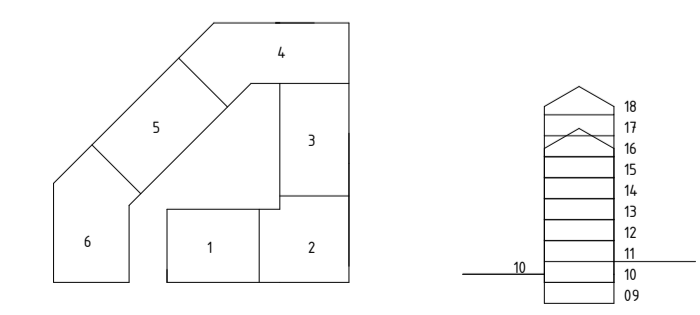
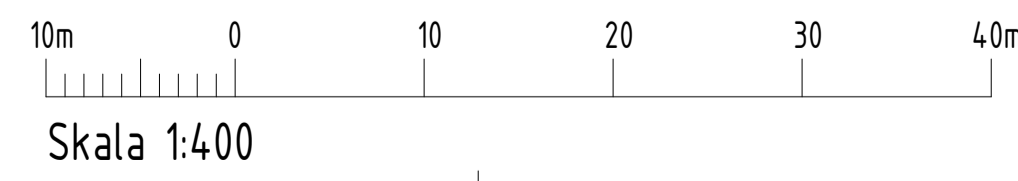

BET	ÄNDRINGEN AVSER	DATUM	SIGN
BYGGLOVHANDLING			
Nacka Kommun Nya Gatan Nybyggnad av flerbostadshus			
			
Sonark Arkitektkontor AB 			
<small>Klostergatan 12 582 23 Linköping tfn 013-25 44 80 fax 013-13 11 04 www.sonark.se</small>			
UPPDRAG NR	RITAD/KONSTR AV	UPPDRAGSLEDARE	
1956	MLGN	MH	
DATUM	ANSVARIG		
2020-04-20	MLGN		
Nya Gatan delområde 3 och 4			
Situationsplan			
SKALA	NUMMER	BET	
A1 1:400	A-01-1-001		
A3			

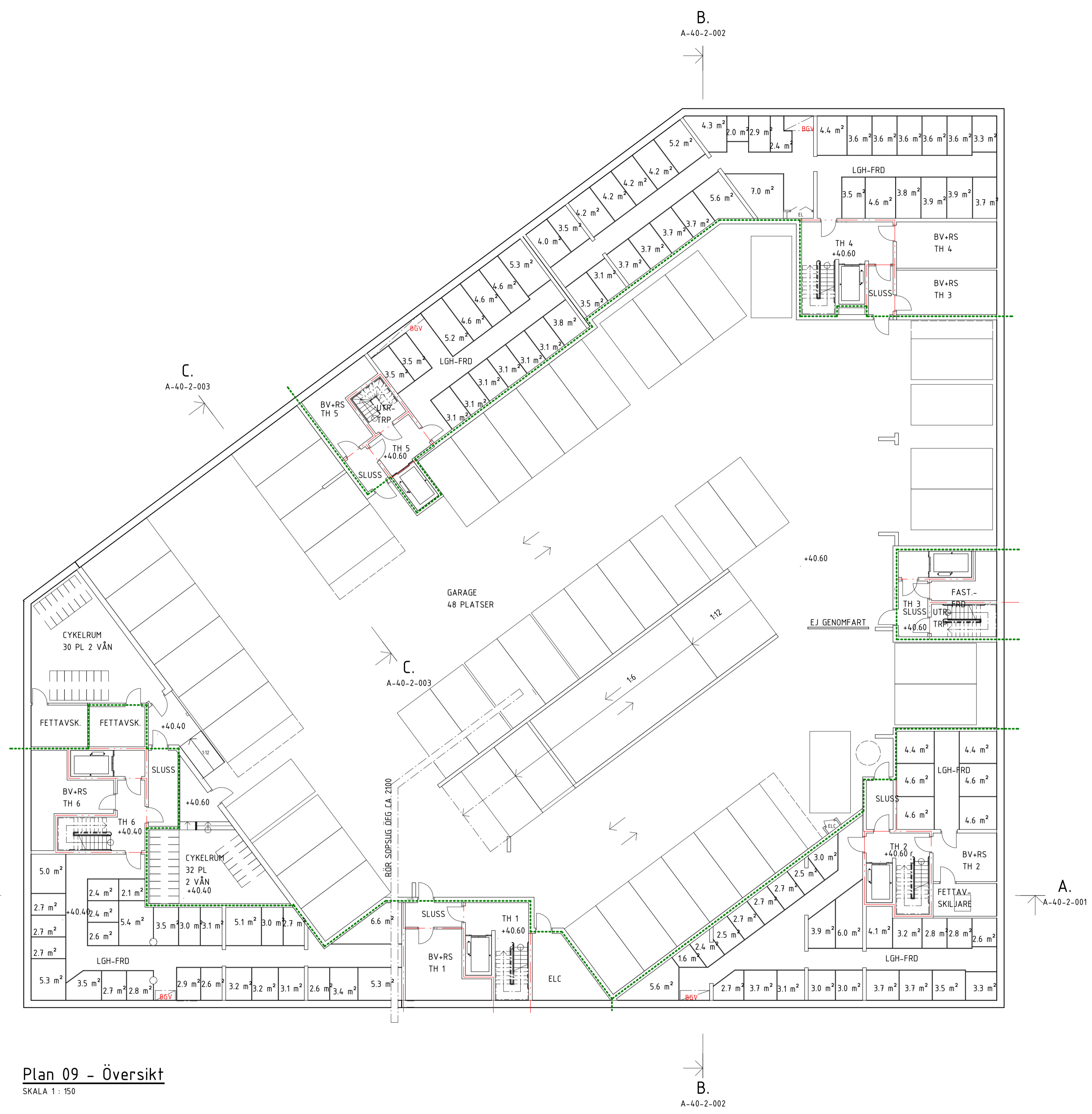

Plan 09 - Översikt
SKALA 1 : 150



SAMMANSTÄLLNING
YTOR PL 09-18

BYA = 2686 m²
BTA = 17617 m²
varav ljus BTA = 12501 m²
BOA = 8668 m²
LOA = 854 m²

LÄGENHETSFÖRDELNING

1 RoK 46 st
2 RoK 36 st
3 RoK 27 st
4 RoK 20 st
5 RoK 7 st
6 RoK 1st

totalt 137 st

LOKALER

totalt 8 st

P-PLATSER

P-platser pl 09 = 48 st
P-platser pl 10 = 34 st

totalt 82 st

CYKLAR

Platser i cykelrum = 323 st
Platser i lgh-frd (1 RoK) = 45 st

totalt 368 st

FÖRKLARINGAR
Mått anges i mm
Plushöjder anges i Sweref

--- = EI 30
--- = EI 60
--- = REI 90-M
--- = Köksavskiljning

- G Garderob
- L Linneskåp
- ST Städskåp
- M Mediaskåp
- DM Diskmaskin
- K Kyl
- F Frys
- K/F Kyl/frys
- M/U Micro/ugn i högskåp
- MICRO Micro i väggskåp
- KM Kombimaskin
- TM Tvättmaskin
- TT Torktumlare
- PB Postbox
- BV Brandgasventilator(fak)
- UL Uppstigningslucka(fak)
- VL Vindslucka
- VH Ventilationshuv(fak)
- K Konst placering

YTSAMMANSTÄLLNING PL 09

BTA total pl 09 = 2686 m²
varav
BTA Parkering = 1632 m²

A	Ändring enl A-PM 1	2020-06-01	
BET	ÄNDRINGEN AVSER	DATUM	SIGN
BYGGLOVHANDLING			
Nacka Kommun Nya Gatan Nybyggnad av flerbostadshus			
Sonark Arkitektkontor AB			
<small>Klostergatan 12 582 23 Linköping tfn 013-25 44 80 fax 013-13 11 04 www.sonark.se</small>			
UPPDRAG NR	RITAD/KONSTR AV	UPPDRAGSLEDARE	
1956	MLGN/MH	MH	
DATUM	ANSVARIG		
2020-04-20	MLGN		
Nya Gatan delområde 3 och 4 Plan 09 - Översikt			
SKALA	NUMMER	BET	
A1 1:150 A3 1:300	A-40-1-009	A	

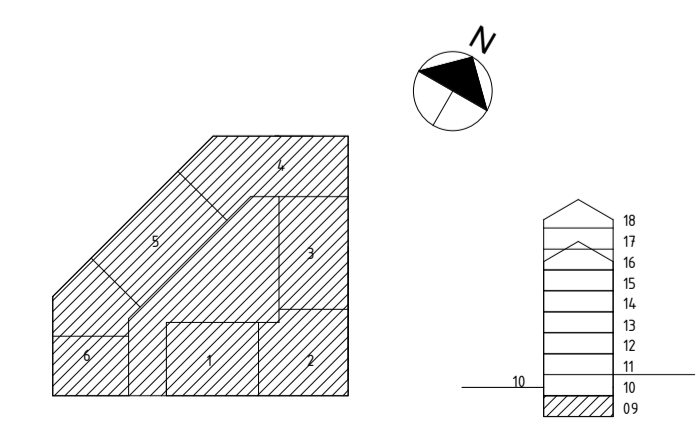

FÖRKLARINGAR
Mått anges i mm
Plushöjder anges i Sweref

----- = EI 30
----- = EI 60
----- = REI 90-M
----- = Köksavskiljning

G Garderob
L Linneskåp
ST Städskåp
M Mediaskåp
DM Diskmaskin
K Kyl
F Frys
K/F Kyl/frys
M/U Micro/ugn i högskåp
MICRO Micro i väggskåp
KM Kombimaskin
TM Tvättmaskin
TT Torktumlare
PB Postbox
BV Brandgasventilator(fak)
UL Uppstigningslucka(fak)
VL Vindlucka
VH Ventilationshuv(fak)
K Konst placering

YTSAMMANSTÄLLNING PL 10

BTA total pl 10 = 2520 m²
varav
BTA Parkering = 1370 m²
LOA = 139 m²



Plan 10 - Översikt
SKALA 1 : 150

1m 0 5 10 15m
Skala 1:150

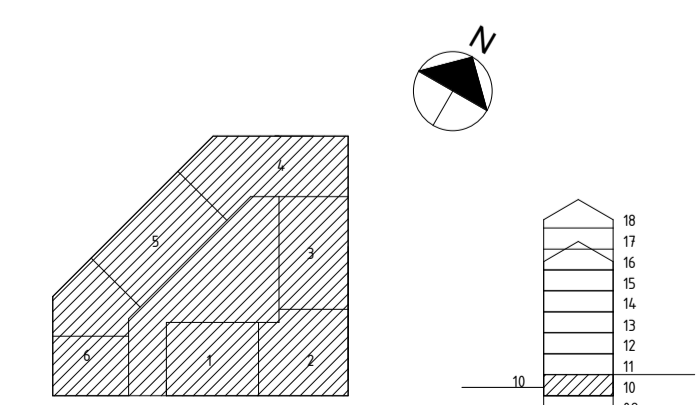

A	Ändring enl A-PM 1	2020-06-01	
BET	ÄNDRINGEN AVSER	DATUM	SIGN
BYGGLOVHANDLING			
Nacka Kommun Nya Gatan Nybyggnad av flerbostadshus			
Sonark Arkitektkontor AB			
<small>Klostergatan 12 582 23 Linköping tfn 013-25 44 80 fax 013-13 11 04 www.sonark.se</small>			
UPPDRAG NR	RITAD/KONSTR AV	UPPDRAGSLEDARE	
1956	MLGN/MH	MH	
DATUM	ANSVARIG		
2020-04-20	MLGN		
Nya Gatan delområde 3 och 4 Plan 10 - Översikt			
SKALA	NUMMER	BET	
A1 1:150 A3 1:300	A-40-1-010	A	

FÖRKLARINGAR
Mått anges i mm
Plushöjder anges i Sweref

- = EI 30
- = EI 60
- = REI 90-M
- = Köksavskiljning

- G Garderob
- L Linneskåp
- ST Städskåp
- M Mediaskåp
- DM Diskmaskin
- K Kyl
- F Frys
- K/F Kyl/frys
- M/U Micro/ugn i högskåp
- MICRO Micro i väggskåp
- KM Kombimaskin
- TM Tvättmaskin
- TT Torktumlare
- PB Postbox
- BV Brandgasventilator(fak)
- UL Uppstigningslucka(fak)
- VL Vindlucka
- VH Ventilationshuv(fak)
- K Konst placering

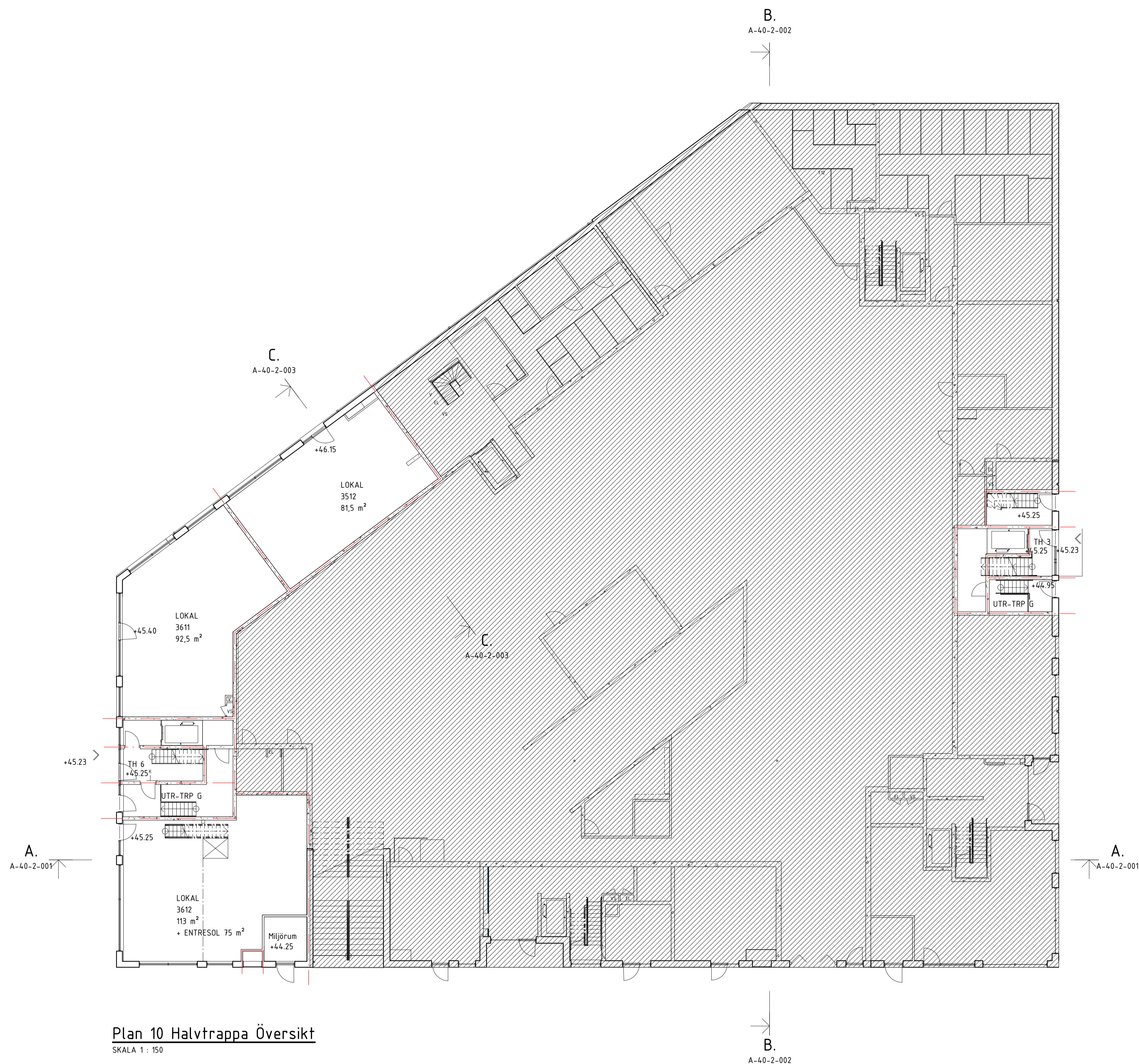

Plan 10 Halvtrappa Översikt
SKALA 1 : 150

1m 0 5 10 15m
Skala 1:150

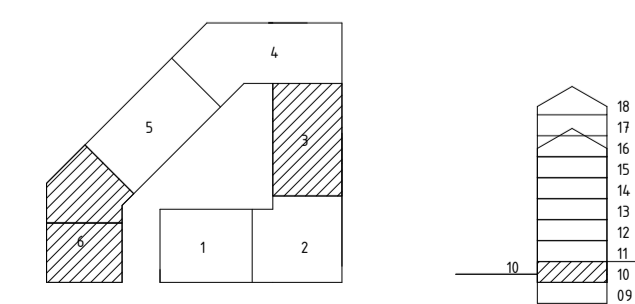

A	Ändring enl A-PM 1	2020-06-01	
BET	ÄNDRINGEN AVSER	DATUM	SIGN

BYGGLOVHANDLING

Nacka Kommun
Nya Gatan
Nybyggnad av flerbostadshus



Sonark Arkitektkontor AB

Klostergatan 12 582 23 Linköping tfn 013-25 44 80 fax 013-13 11 04 www.sonark.se

UPPDRAG NR 1956	RITAD/KONSTR AV MLGN/MH	UPPDRAGSLEDARE MH
DATUM 2020-04-20	ANSVARIG MLGN	

Nya Gatan delområde 3 och 4
Plan 10 Halvtrappa - Översikt

SKALA A1 1:150 A3 1:300	NUMMER A-40-1-0101	BET A
-------------------------------	-----------------------	----------

FÖRKLARINGAR
Mått anges i mm
Plushöjder anges i Sweref

- = EI 30
- = EI 60
- = REI 90-M
- = Köksavskiljning

- G Garderob
- L Linneskåp
- ST Städskåp
- M Mediaskåp
- DM Diskmaskin
- K Kyl
- F Frys
- K/F Kyl/frys
- M/U Micro/ugn i högskåp
- MICRO Micro i väggskåp
- KM Kombimaskin
- TM Tvättmaskin
- TT Torktumlare
- PB Postbox
- BV Brandgasventilator(tak)
- UL Uppstigningslucka(tak)
- VL Vindslucka
- VH Ventilationshuv(tak)
- K Konst placering

YTSAMMANSTÄLLNING PL 11
(inkl ytor pl 10 halvtappa)

BTA pl 11 = 2063 m²
BOA = 820 m²
LOA = 715 m²

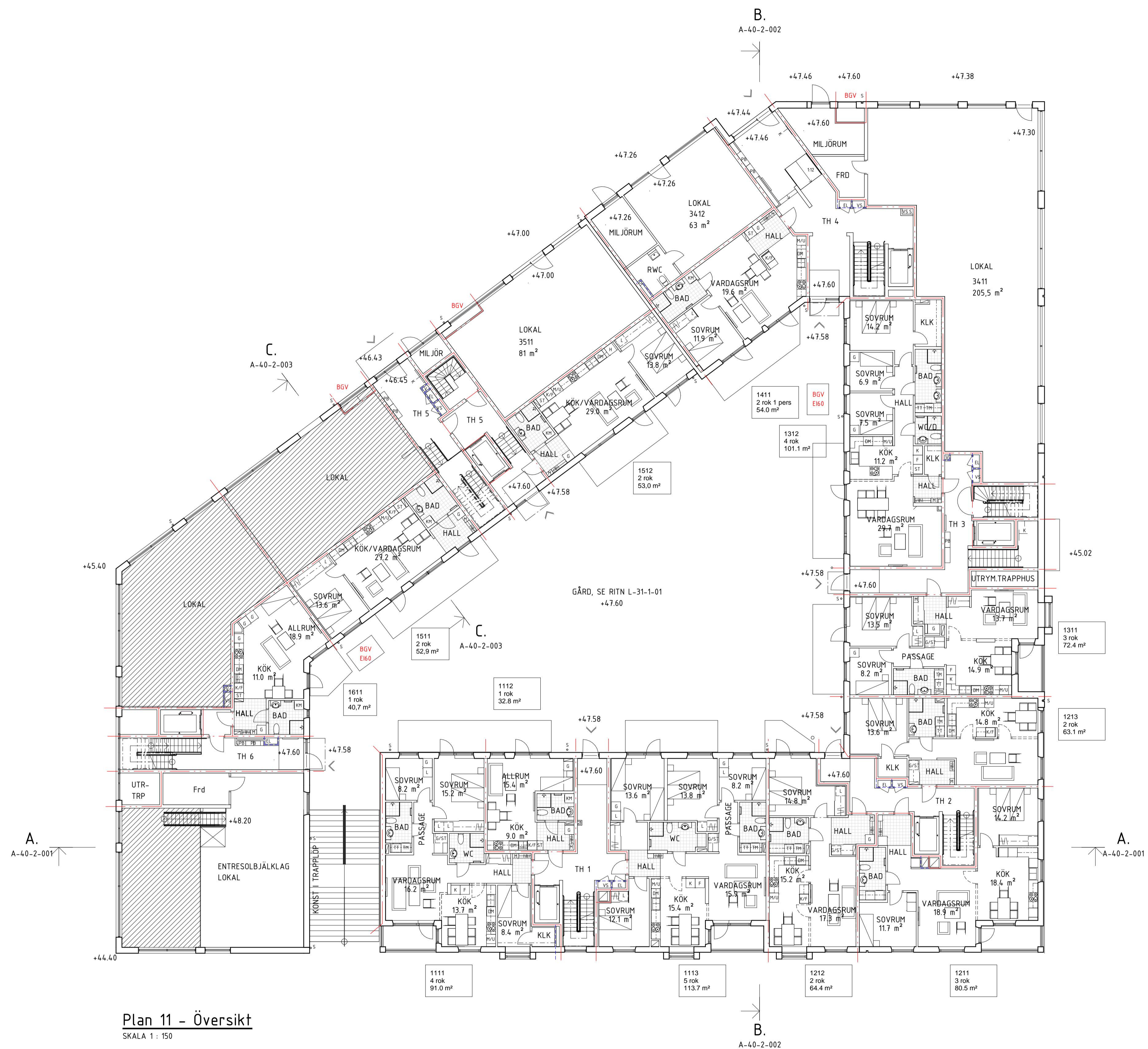

Plan 11 - Översikt
SKALA 1 : 150

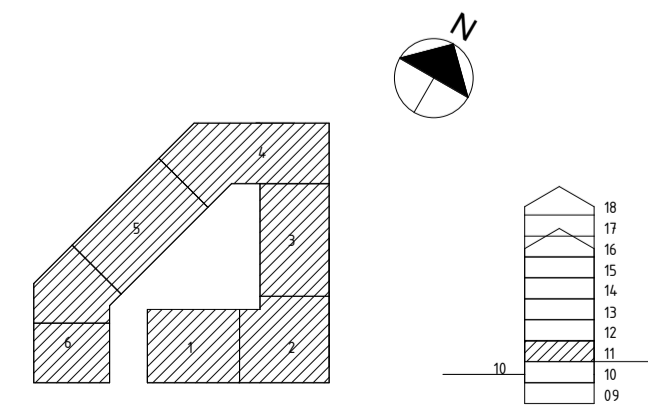
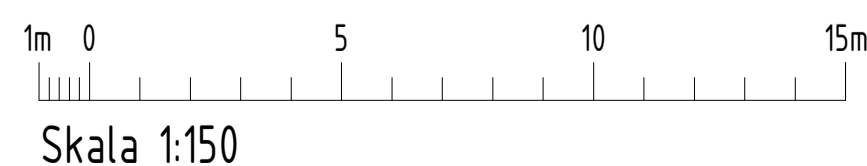

A	Ändring enl A-PM 1	2020-06-01	
BET	ÄNDRINGEN AVSER	DATUM	SIGN
BYGGLOVHANDLING			
Nacka Kommun Nya Gatan Nybyggnad av flerbostadshus			
Sonark Arkitektkontor AB			
<small>Klostergatan 12 582 23 Linköping tfn 013-25 44 80 fax 013-13 11 04 www.sonark.se</small>			
UPPDRAG NR	RITAD/KONSTR AV	UPPDRAGSLEDARE	
1956	MLGN/MH	MH	
DATUM	ANSVARIG		
2020-04-20	MLGN		
Nya Gatan delområde 3 och 4			
Plan 11 - Översikt			
SKALA	NUMMER	BET	
A1 1:150 A3 1:300	A-40-1-011	A	

2020-06-03 13:31:15 C:\Users\anh\Documents\Kv Nya gatan 20-04_mat\rias\hitunen@sonark.se.rvt

FÖRKLARINGAR
Mått anges i mm
Plushöjder anges i Sweref

- = EI 30
- = EI 60
- = REI 90-M
- = Köksavskiljning

- G Garderob
- L Linneskåp
- ST Städskåp
- M Mediaskåp
- DM Diskmaskin
- K Kyl
- F Frys
- K/F Kyl/frys
- M/U Micro/ugn i högskåp
- MICRO Micro i väggskåp
- KM Kombimaskin
- TM Tvättmaskin
- TT Torktumlare
- PB Postbox
- BV Brandgasventilator(fak)
- UL Uppstigningslucka(fak)
- VL Vindslucka
- VH Ventilationshuv(fak)
- K Konst placering

YTSAMMANSTÄLLNING PL 12

BTA pl 12 = 1966 m²
BOA = 1536 m²

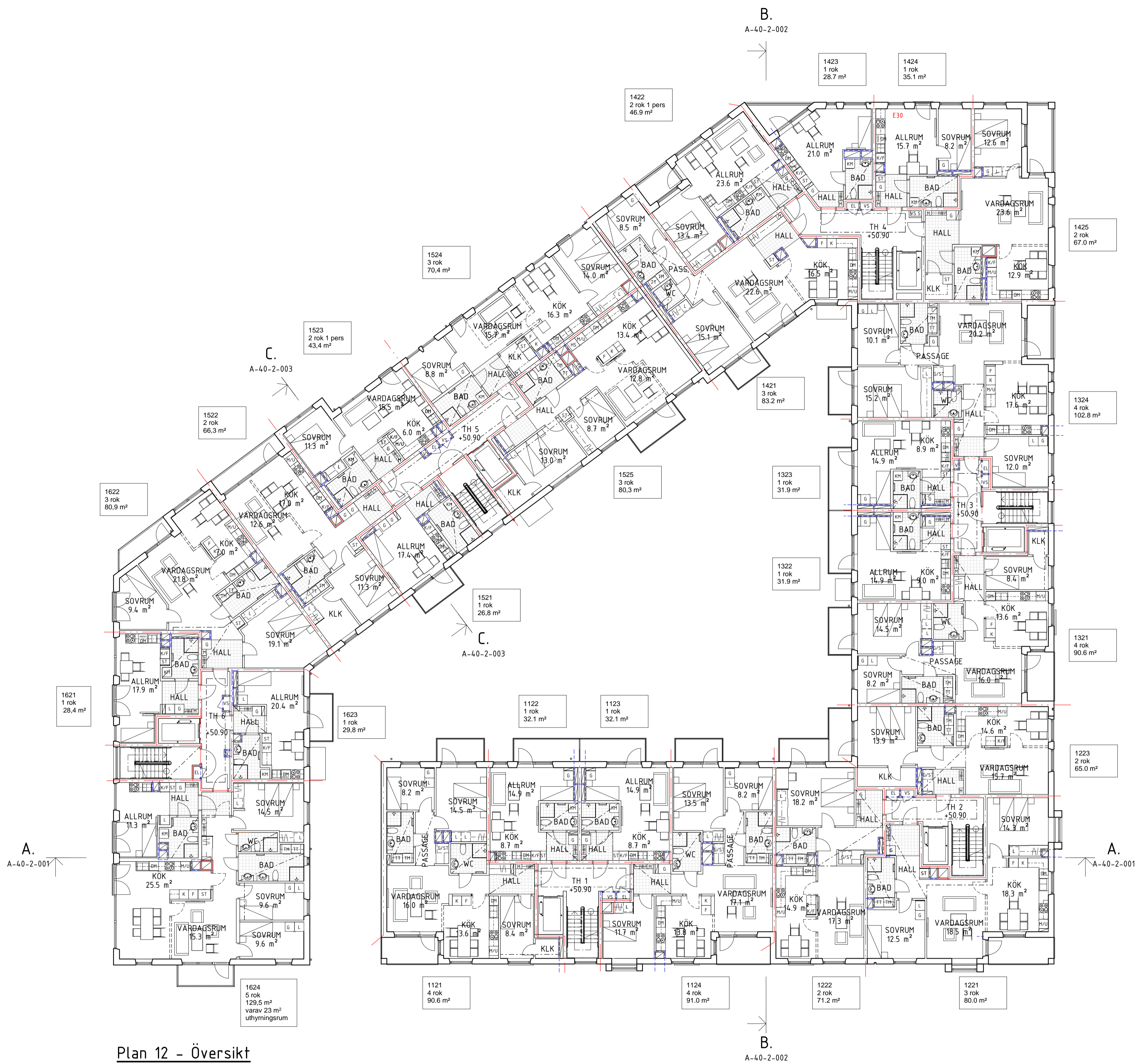

Plan 12 - Översikt
SKALA 1 : 150

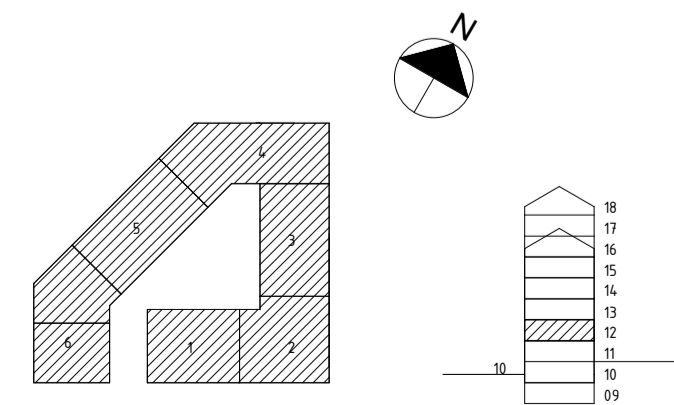
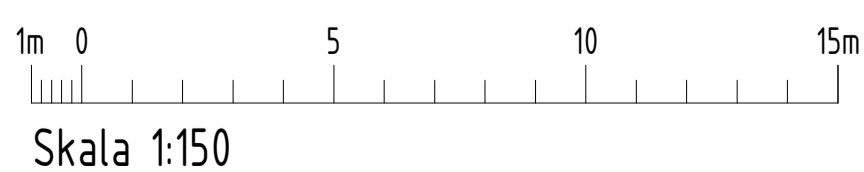

A	Ändring enl A-PM 1	2020-06-01	
BET	ÄNDRINGEN AVSER	DATUM	SIGN
BYGGLOVHANDLING			
Nacka Kommun Nya Gatan Nybyggnad av flerbostadshus			
Sonark Arkitektkontor AB			
<small>Klostergatan 12 582 23 Linköping tfn 013-25 44 80 fax 013-13 11 04 www.sonark.se</small>			
UPPDRAG NR	RITAD/KONSTR AV	UPPDRAGSLEDARE	
1956	MLGN/MH	MH	
DATUM	ANSVARIG		
2020-04-20	MLGN		
Nya Gatan delområde 3 och 4 Plan 12 - Översikt			
SKALA	NUMMER	BET	
A1 1:150 A3 1:300	A-40-1-012	A	

2020-06-03 13:31:25 C:\Users\anh\Documents\Kv Nya gatan 20-04_mat\rias\hitunen@sonark.se.rvt

FÖRKLARINGAR
Mått anges i mm
Plushöjder anges i Sweref

- = EI 30
- = EI 60
- = REI 90-M
- = Köksavskiljning

- G Garderob
- L Linneskåp
- ST Städskåp
- M Mediaskåp
- DM Diskmaskin
- K Kyl
- F Frys
- K/F Kyl/frys
- M/U Micro/ugn i högskåp
- MICRO Micro i väggskåp
- KM Kombimaskin
- TM Tvättmaskin
- TT Torktumlare
- PB Postbox
- BV Brandgasventilator(tak)
- UL Uppstigningslucka(tak)
- VL Vindlucka
- VH Ventilationshuv(tak)
- K Konst placering

YTSAMMANSTÄLLNING PL 13

BTA pl 13 = 1976 m²
BOA = 1542 m²

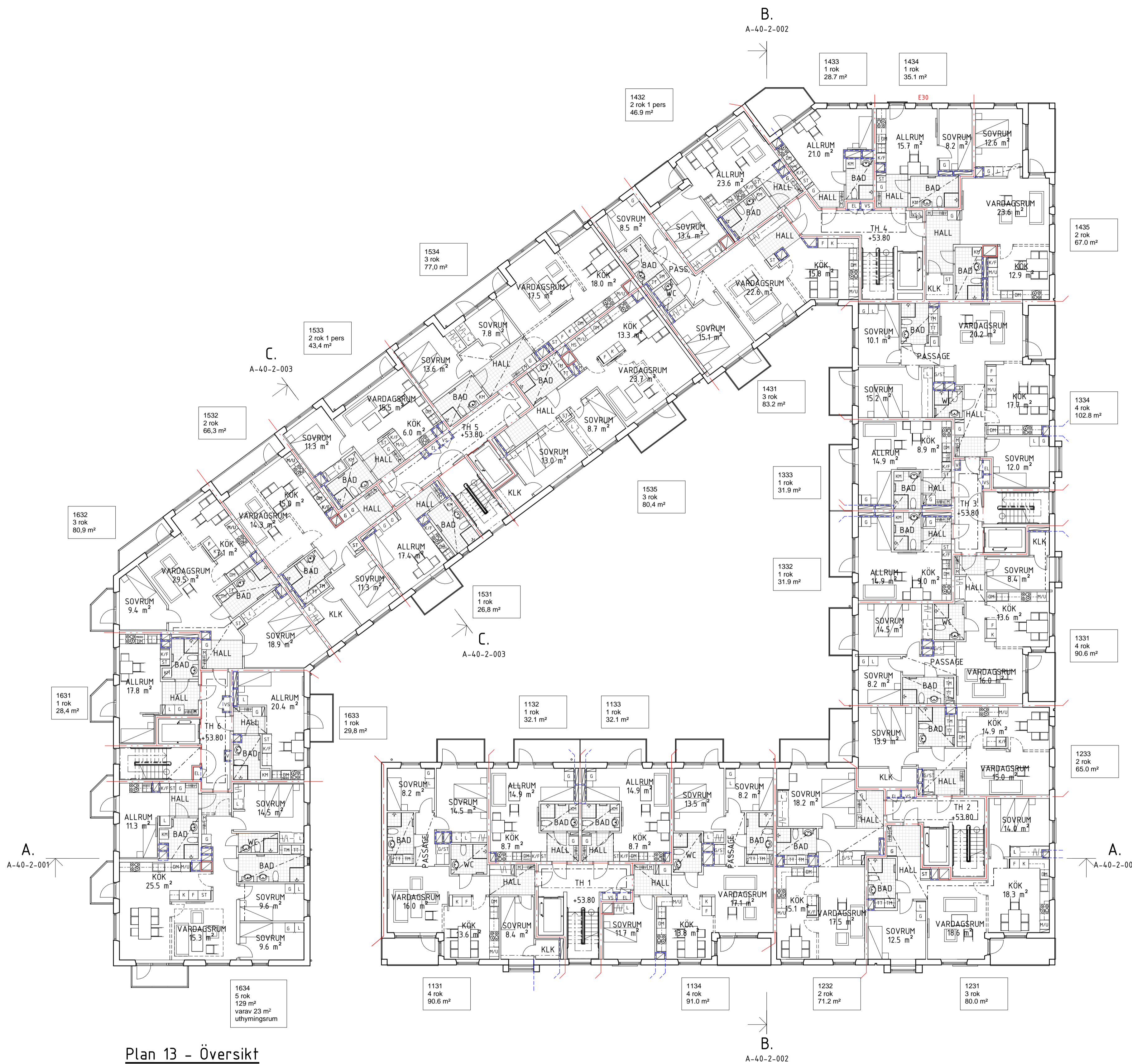

Plan 13 - Översikt
SKALA 1 : 150

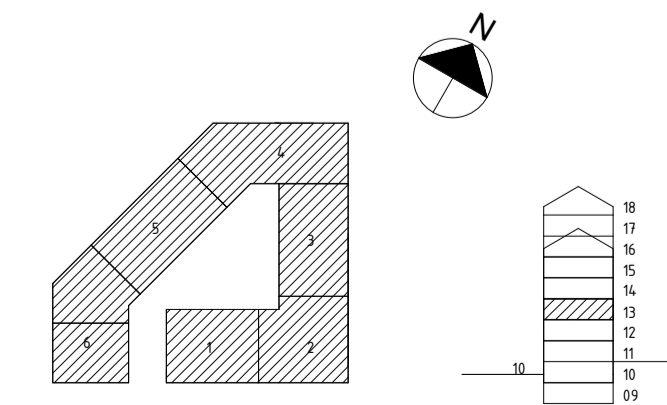
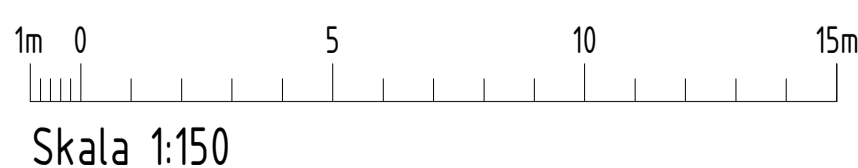

A	Ändring enl A-PM 1	2020-06-01	
BET	ÄNDRINGEN AVSER	DATUM	SIGN
BYGGLOVHANDLING			
Nacka Kommun Nya Gatan Nybyggnad av flerbostadshus			
Sonark Arkitektkontor AB			
<small>Klostergatan 12 582 23 Linköping tfn 013-25 44 80 fax 013-13 11 04 www.sonark.se</small>			
UPPDRAG NR	RITAD/KONSTR AV	UPPDRAGSLEDARE	
1956	MLGN/MH	MH	
DATUM	ANSVARIG		
2020-04-20	MLGN		
Nya Gatan delområde 3 och 4 Plan 13 - Översikt			
SKALA	NUMMER	BET	
A1 1:150 A3 1:300	A-40-1-013	A	

FÖRKLARINGAR
 Mått anges i mm
 Plushöjder anges i Sweref

- = EI 30
- = EI 60
- = REI 90-M
- = Köksavskiljning

- G Garderob
- L Linneskåp
- ST Städskåp
- M Mediaskåp
- DM Diskmaskin
- K Kyl
- F Frys
- K/F Kyl/frys
- M/U Micro/ugn i högskåp
- MICRO Micro i väggskåp
- KM Kombimaskin
- TM Tvättmaskin
- TT Torktumlare
- PB Postbox
- BV Brandgasventilator(fak)
- UL Uppstigningslucka(fak)
- VL Vindlucka
- VH Ventilationshuv(fak)
- K Konst placering

YTSAMMANSTÄLLNING PL 14

BTA pl 14 = 1976 m²
 BOA = 1542 m²

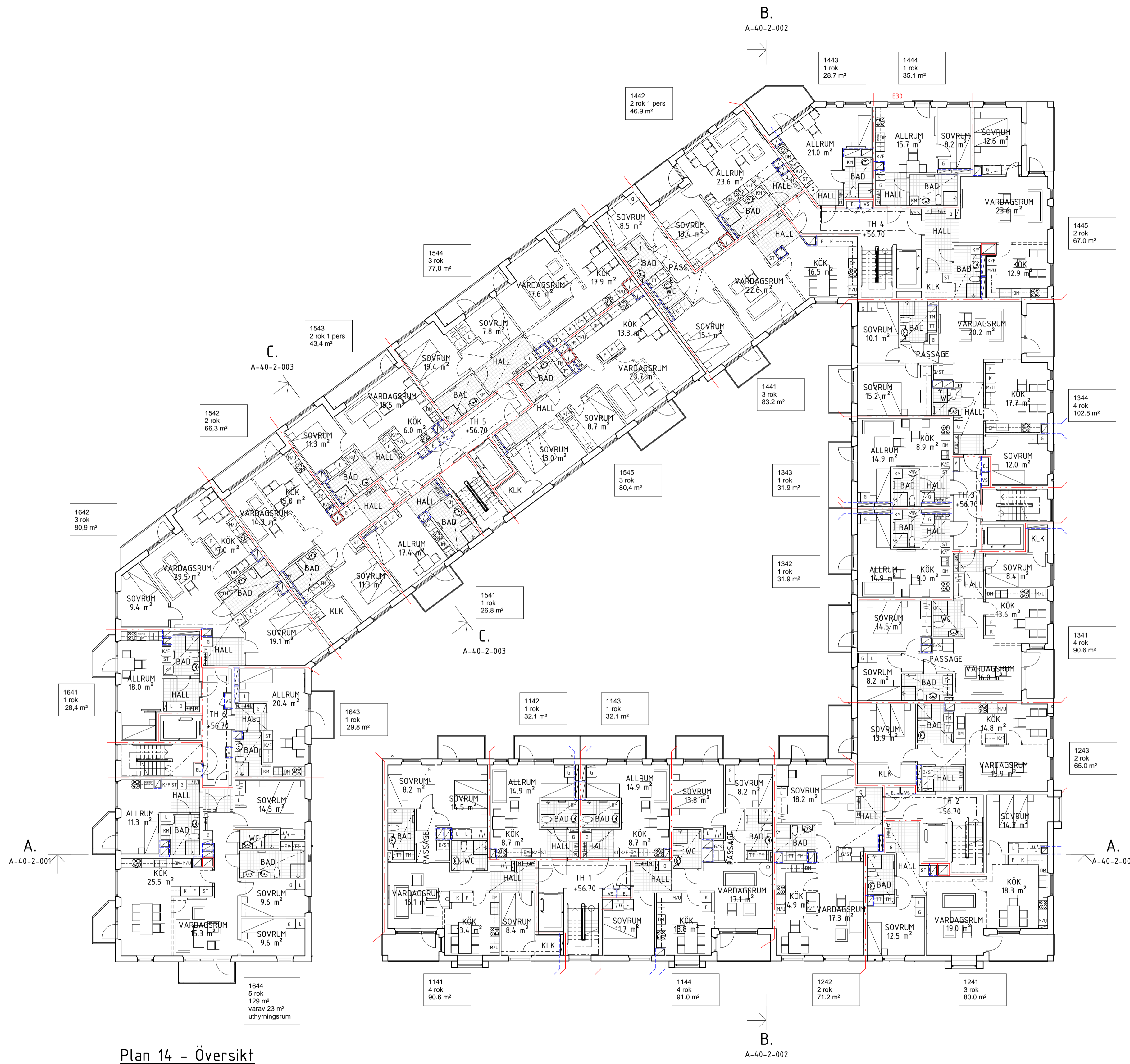

Plan 14 - Översikt
 SKALA 1 : 150

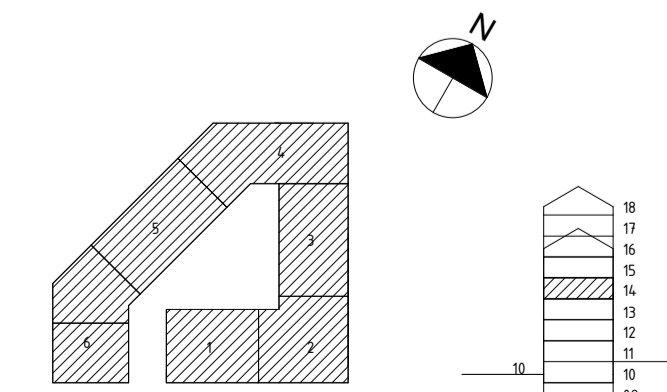
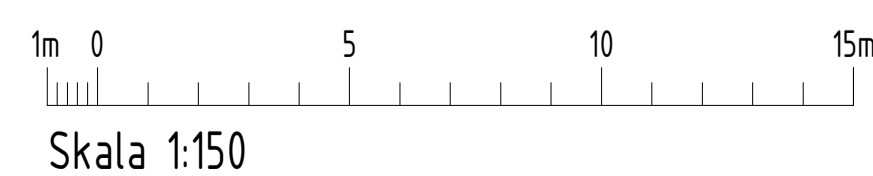

A	Ändring enl A-PM 1	2020-06-01	
BET	ÄNDRINGEN AVSER	DATUM	SIGN

BYGGLOVHANDLING

Nacka Kommun
Nya Gatan
 Nybyggnad av flerbostadshus



Sonark Arkitektkontor AB

Klostergatan 12 582 23 Linköping tfn 013-25 44 80 fax 013-13 11 04 www.sonark.se

UPPDRAG NR	RITAD/KONSTR AV	UPPDRAGSLEDARE
1956	MLGN/MH	MH
DATUM	ANSVARIG	
2020-04-20	MLGN	
Nya Gatan delområde 3 och 4		
Plan 14 - Översikt		

SKALA	NUMMER	BET
A1 1:150 A3 1:300	A-40-1-014	A

FÖRKLARINGAR
Mått anges i mm
Plushöjder anges i Sweref

- - - - - = EI 30
- - - - - = EI 60
- — — — — = REI 90-M
- - - - - = Köksavskiljning

- G Garderob
- L Linneskåp
- ST Städskåp
- M Mediaskåp
- DM Diskmaskin
- K Kyl
- F Frys
- K/F Kyl/frys
- M/U Micro/ugn i högskåp
- MICRO Micro i väggskåp
- KM Kombimaskin
- TM Tvättmaskin
- TT Torktumlare
- PB Postbox
- BV Brandgasventilator(fak)
- UL Uppstigningslucka(fak)
- VL Vindlucka
- VH Ventilationshuv(fak)
- K Konst placering

YTSAMMANSTÄLLNING PL 15

BTA total pl 15 = 1739 m²
BOA = 1299 m²

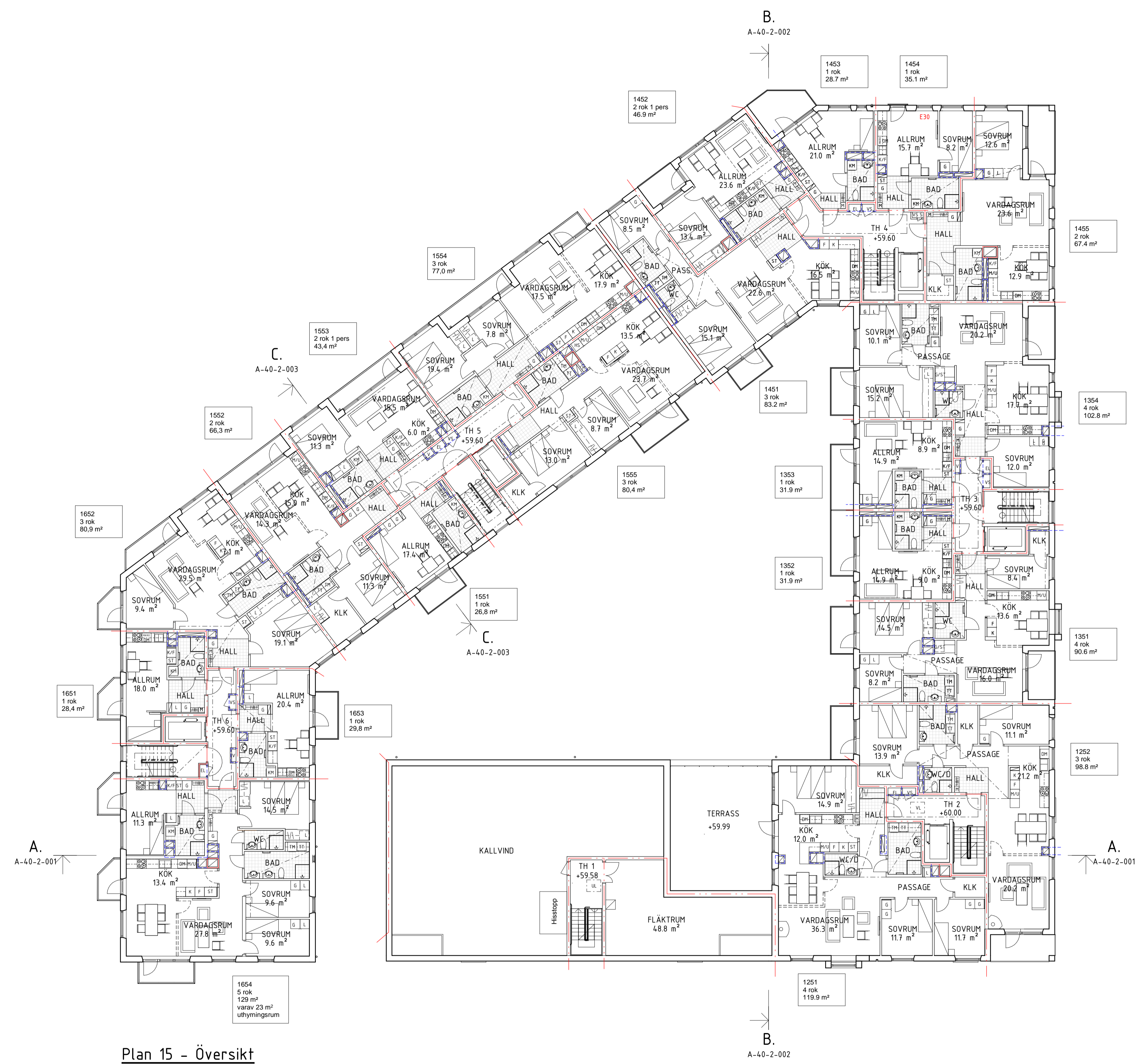

Plan 15 - Översikt
SKALA 1 : 150

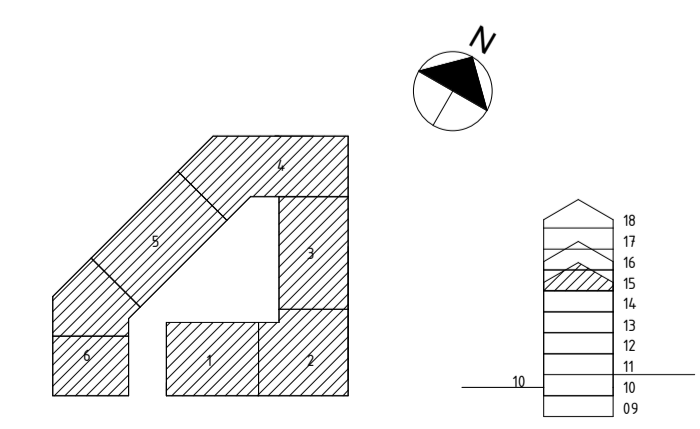

A	Ändring enl A-PM 1	2020-06-01	
BET	ÄNDRINGEN AVSER	DATUM	SIGN
BYGGLOVHANDLING			
Nacka Kommun Nya Gatan Nybyggnad av flerbostadshus			
Sonark Arkitektkontor AB			
<small>Klostergatan 12 582 23 Linköping tfn 013-25 44 80 fax 013-13 11 04 www.sonark.se</small>			
UPPDRAG NR	RITAD/KONSTR AV	UPPDRAGSLEDARE	
1956	MLGN/MH	MH	
DATUM	ANSVARIG		
2020-04-20	MLGN		
Nya Gatan delområde 3 och 4 Plan 15 - Översikt			
SKALA	NUMMER	BET	
A1 1:150 A3 1:300	A-40-1-015	A	

2020-06-03 13:31:57 C:\Users\anh\Documents\Kv Nya gatan 20-04_mat\rias.hiltunen@sonark.se.rvt

FÖRKLARINGAR
Mått anges i mm
Plushöjder anges i Sweref

- = EI 30
- = EI 60
- = REI 90-M
- = Köksavskiljning

- G Garderob
- L Linneskåp
- ST Städskåp
- M Mediaskåp
- DM Diskmaskin
- K Kyl
- F Frys
- K/F Kyl/frys
- M/U Micro/ugn i högskåp
- MICRO Micro i väggskåp
- KM Kombimaskin
- TM Tvättmaskin
- TT Torktumlare
- PB Postbox
- BV Brandgasventilator(fak)
- UL Uppstigningslucka(fak)
- VL Vindlucka
- VH Ventilationshuv(fak)
- K Konst placering

YTSAMMANSTÄLLNING PL 16

BTA pl 16 = 1319 m²
BOA = 1021 m²

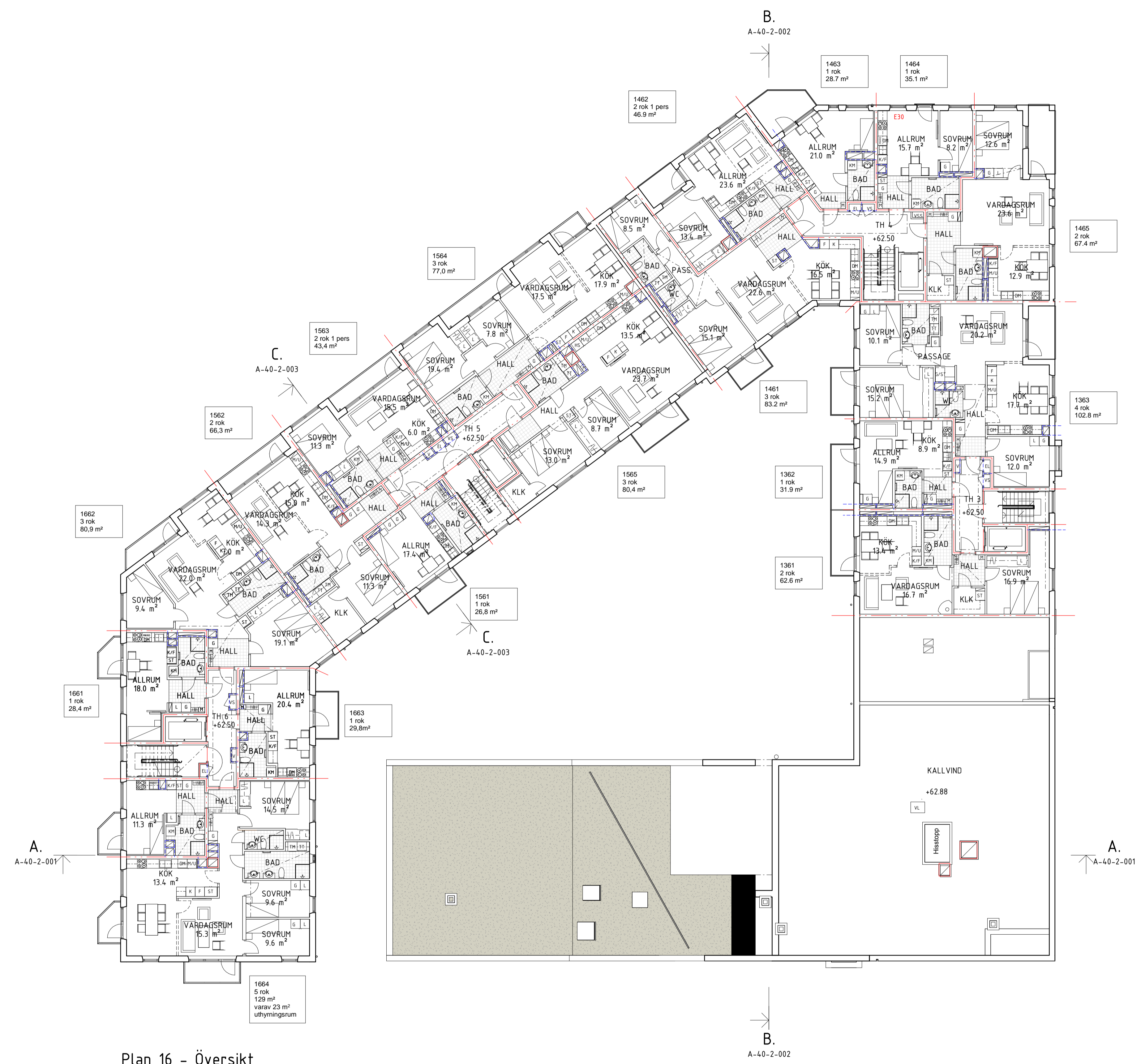

Plan 16 - Översikt
SKALA 1 : 150

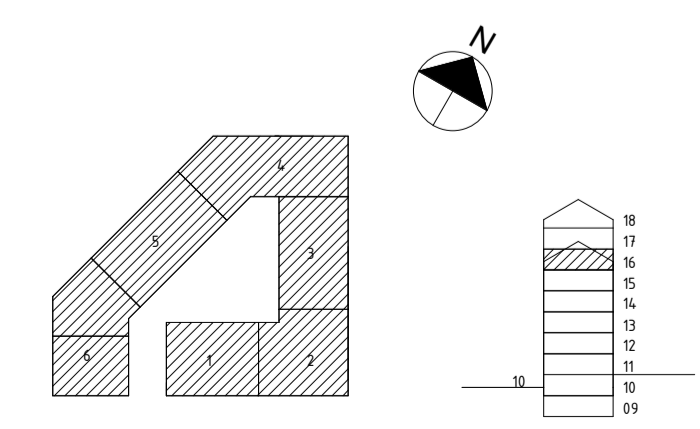
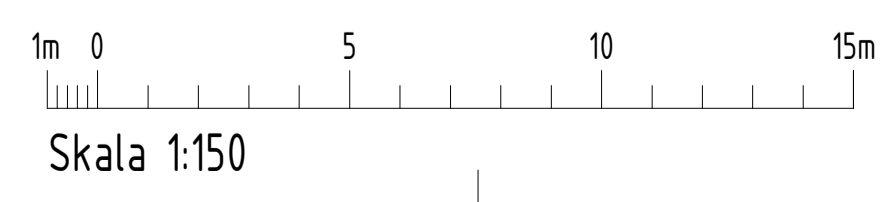

A	Ändring enl A-PM 1	2020-06-01	
BET	ÄNDRINGEN AVSER	DATUM	SIGN
BYGGLOVHANDLING			
Nacka Kommun Nya Gatan Nybyggnad av flerbostadshus			
Sonark Arkitektkontor AB			
<small>Klostergatan 12 582 23 Linköping tfn 013-25 44 80 fax 013-13 11 04 www.sonark.se</small>			
UPPDRAG NR	RITAD/KONSTR AV	UPPDRAGSLEDARE	
1956	MLGN/MH	MH	
DATUM	ANSVARIG		
2020-04-20	MLGN		
Nya Gatan delområde 3 och 4 Plan 16 - Översikt			
SKALA	NUMMER	BET	
A1 1:150 A3 1:300	A-40-1-016	A	

2020-06-03 13:32:06 C:\Users\anh\Documents\Kv Nya gatan 20-04_mat\rias.hiltunen@sonark.se.rvt

FÖRKLARINGAR
Mått anges i mm
Plushöjder anges i Sweref

- = EI 30
- = EI 60
- = REI 90-M
- = Köksavskiljning

- G Garderob
- L Linneskåp
- ST Städskåp
- M Mediaskåp
- DM Diskmaskin
- K Kyl
- F Frys
- K/F Kyl/frys
- M/U Micro/ugn i högskåp
- MICRO Micro i väggskåp
- KM Kombimaskin
- TM Tvättmaskin
- TT Torktumlare
- PB Postbox
- BV Brandgasventilator(tak)
- UL Uppstigningslucka(tak)
- VL Vindslucka
- VH Ventilationshuv(tak)
- K Konst placering

YTSAMMANSTÄLLNING PL 17

BTA pl 17 = 1127 m²
BOA = 835 m²

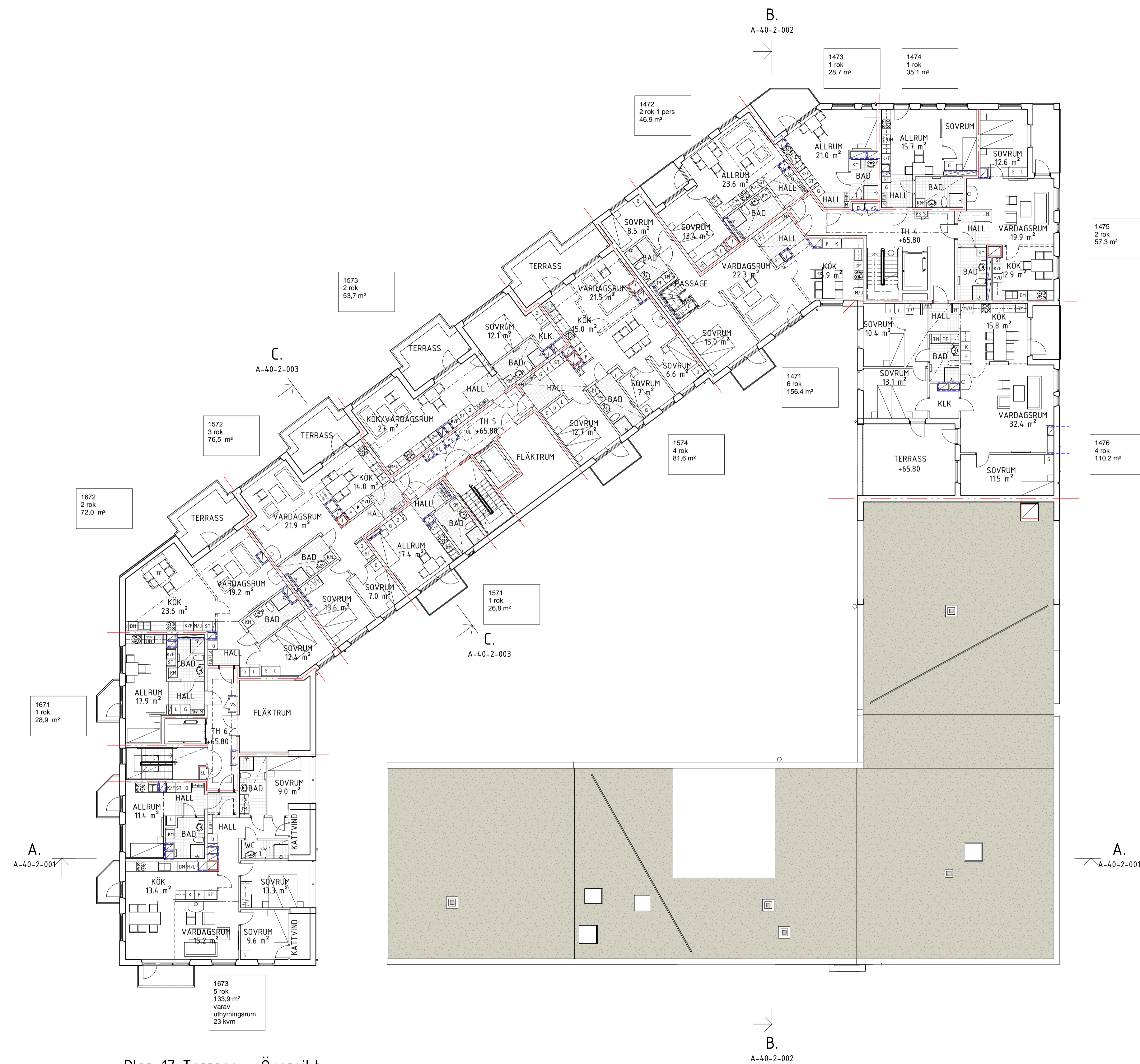

Plan 17 Terrass - Översikt

SKALA 1 : 150



Skala 1:150

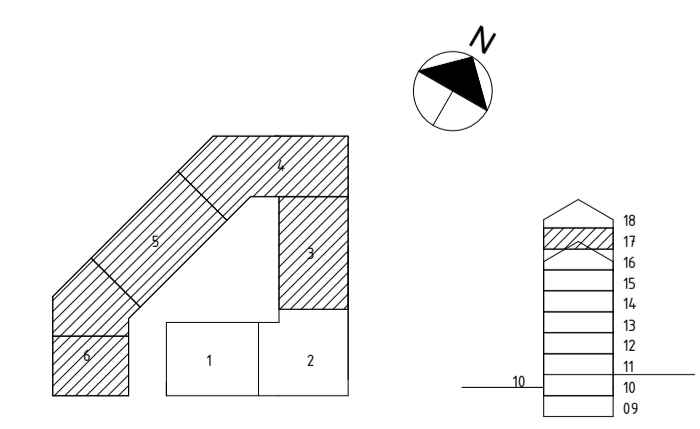

A	Ändring enl A-PM 1	2020-06-01	
BET	ÄNDRINGEN AVSER	DATUM	SIGN
BYGGLOVHANDLING			
Nacka Kommun Nya Gatan Nybyggnad av flerbostadshus			
Sonark Arkitektkontor AB			
<small>Klostergatan 12 582 23 Linköping tfn 013-25 44 80 fax 013-13 11 04 www.sonark.se</small>			
UPPDRAG NR	RITAD/KONSTR AV	UPPDRAGSLEDARE	
1956	MLGN/MH	MH	
DATUM	ANSVARIG		
2020-04-20	MLGN		
Nya Gatan delområde 3 och 4 Plan 17 - Översikt			
SKALA	NUMMER	BET	
A1 1:150 A3 1:300	A-40-1-017	A	

FÖRKLARINGAR
 Mått anges i mm
 Plushöjder anges i Sweref

- = EI 30
- = EI 60
- = Köksavskiljning

- G Garderob
- L Linneskåp
- ST Städskåp
- M Mediaskåp
- DM Diskmaskin
- K Kyl
- F Frys
- K/F Kyl/frys
- M/U Micro/ugn i högskåp
- MICRO Micro i väggskåp
- KM Kombimaskin
- TM Tvättmaskin
- TT Torktumlare
- PB Postbox
- RL Rökgaslucka(tak)
- UL Uppstigningslucka(tak)
- VL Vindslucka
- VH Ventilationshuv(tak)
- K Konst placering

YTSAMMANSTÄLLNING PL 18

BTA pl 18 = 245 m²
 BOA = 73 m²

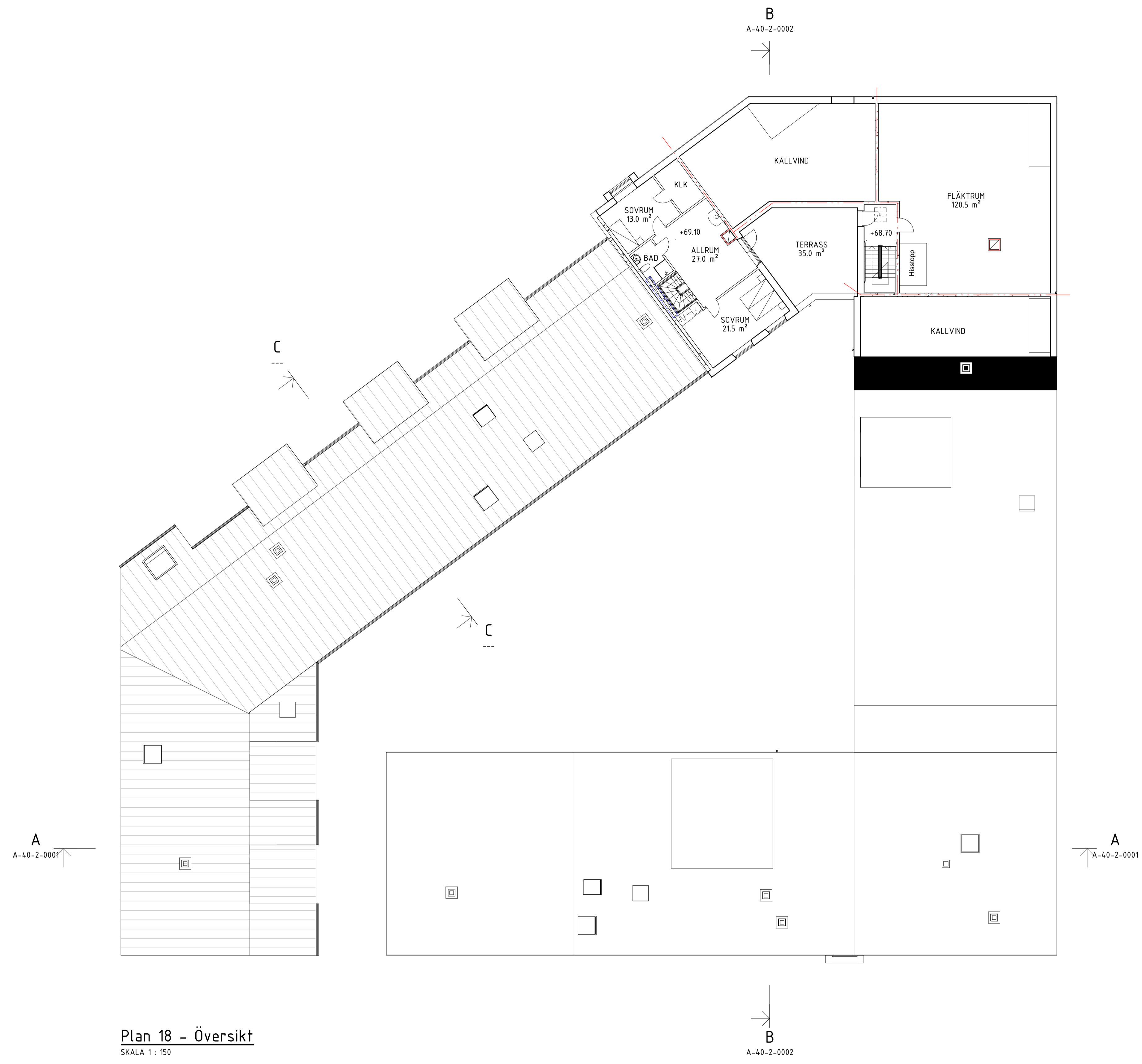

Plan 18 - Översikt
 SKALA 1 : 150

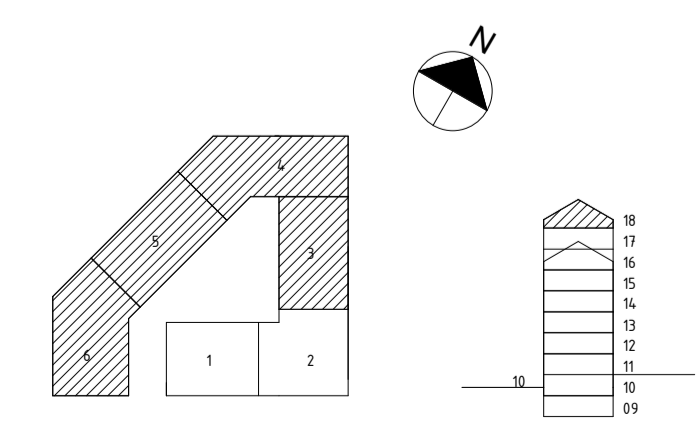

BET	ÄNDRINGEN AVSER	DATUM	SIGN
BYGGLOVHANDLING			
Nacka Kommun Nya Gatan Nybyggnad av flerbostadshus			
Sonark Arkitektkontor AB			
<small>Klostergatan 12 582 23 Linköping tfn 013-25 44 80 fax 013-13 11 04 www.sonark.se</small>			
UPPDRAG NR	RITAD/KONSTR AV	UPPDRAGSLEDARE	
1956	MLGN/MH	MH	
DATUM	ANSVARIG		
2020-04-20	MLGN		
Nya Gatan delområde 3 och 4 Plan 18 - Översikt			
SKALA	NUMMER	BET	
A1 1:150 A3 1:300	A-40-1-018		

2020-04-24 09:44:42 C:\Users\anh\Documents\Kv Nya Gatan 20-04_mat\rias.hiltunen@sonark.se.rvt

FÖRKLARINGAR
 Mått anges i mm
 Plushöjder anges i Sweref

- - - - - = EI 30
- - - - - = EI 60
- - - - - = REI 90-M
- - - - - = Köksavskiljning

- G Garderob
- L Linneskåp
- ST Städskåp
- M Mediaskåp
- DM Diskmaskin
- K Kyl
- F Frys
- K/F Kyl/frys
- M/U Micro/ugn i högskåp
- MICRO Micro i väggskåp
- KM Kombimaskin
- TM Tvättmaskin
- TT Torktumlare
- PB Postbox
- BV Brandgasventilator(tak)
- UL Uppstigningslucka(tak)
- VL Vindslucka
- VH Ventilationshuv(tak)
- K Konst placering

TAKYTA SKRAFFERAD MED GRÄTT AVSER
 SEDUMTAK
 TAKYTA SKRAFFERAD MED STRECK AVSER
 PLÄTTAK

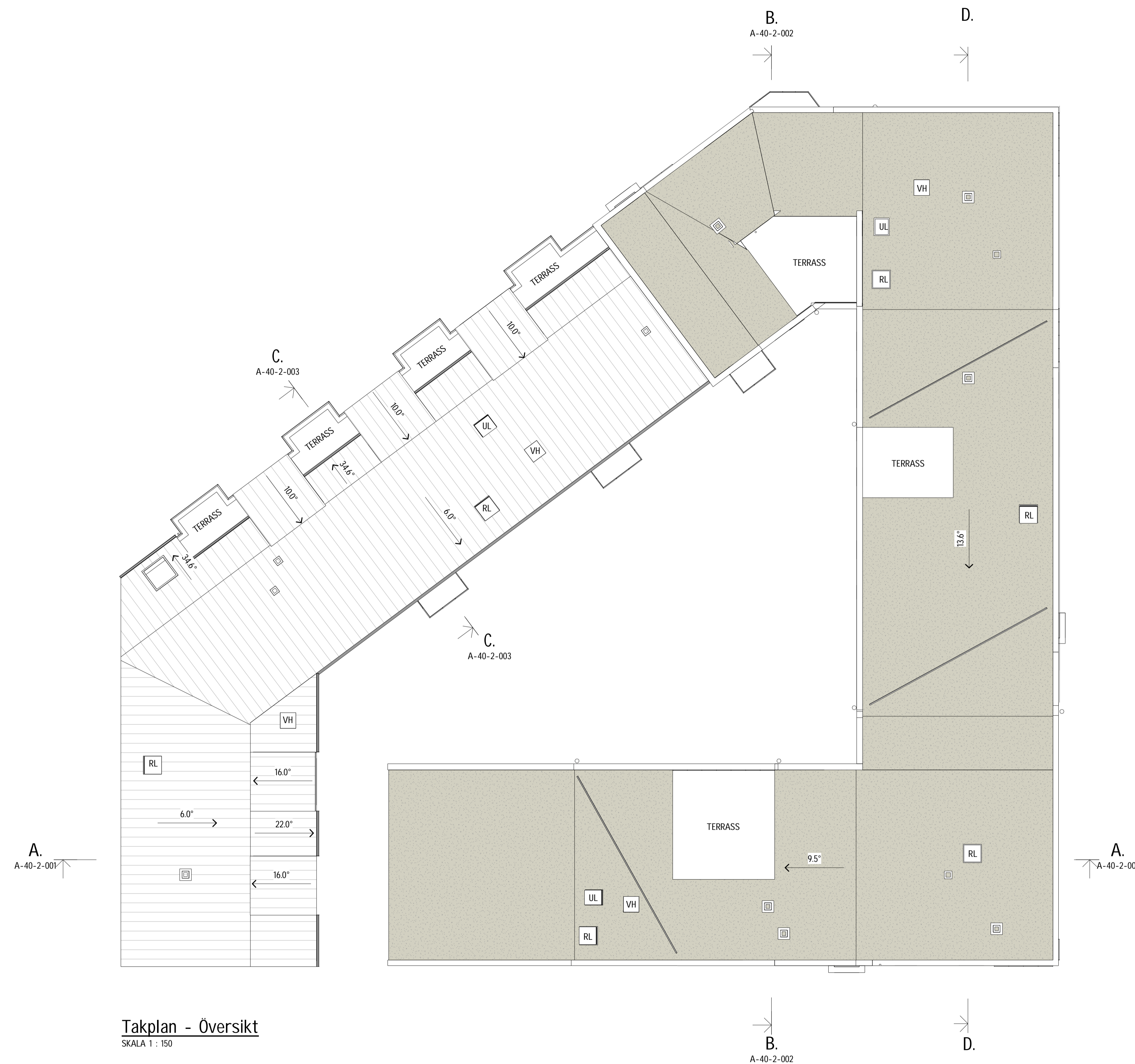

Takplan - Översikt
 SKALA 1 : 150

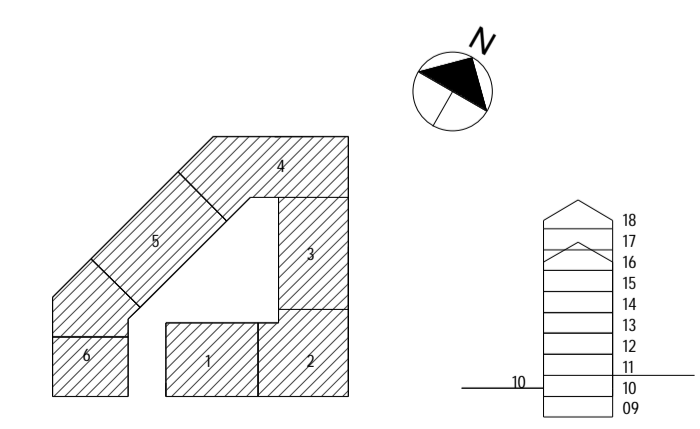

A	Ändring enl A-PM 2	2020-06-05	
BET	ÄNDRINGEN AVSER	DATUM	SIGN

BYGGLOVHANDLING

Nacka Kommun
Nya Gatan
 Nybyggnad av flerbostadshus



Sonark Arkitektkontor AB

Klostergatan 12 582 23 Linköping tfn 013-25 44 80 fax 013-13 11 04 www.sonark.se

LUPPDRAG NR	RITADKONSTR AV	LUPPDRAGSLEDARE
1956	MLGN/MH	MH
DATUM	ANSVARIG	
2020-04-20	MLGN	

Nya Gatan delområde 3 och 4
 Takplan

SKALA	NUMMER	BET
A1 1:150 A3 1:300	A-40-1-019	A

FÖRKLARINGAR

- KL - KLINKER
- GK - GRANITERAMIK
- FS - FASADSKIVOR
- PL - PLÅT
- AL - ALUZINK
- BS - BETONGSOCKEL
- ST - SEDUMTAK
- P - PUTS
- NS - NATURSTEN
- BGV - BRANDGASVENT.
- S - STUPRÖR

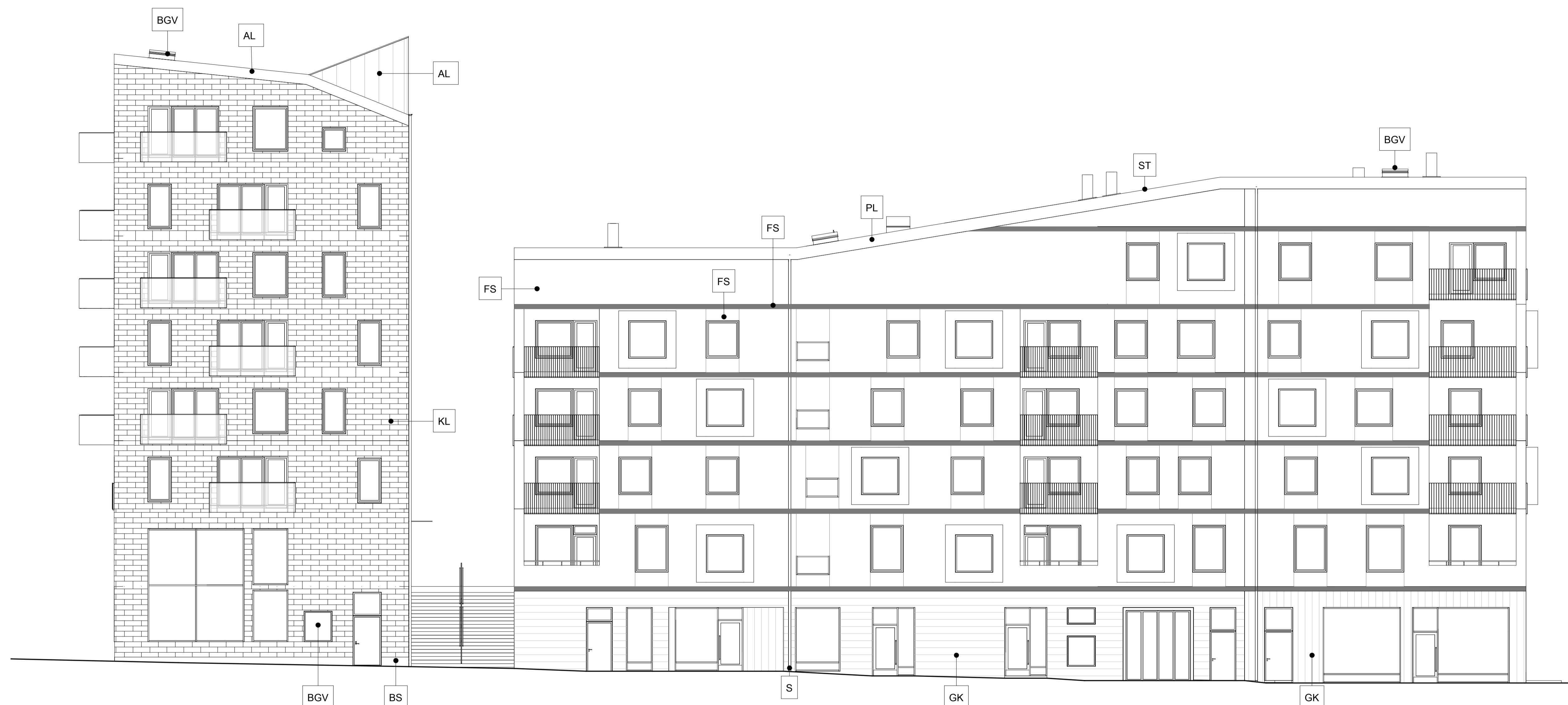

Fasad mot sydöst
SKALA 1 : 100

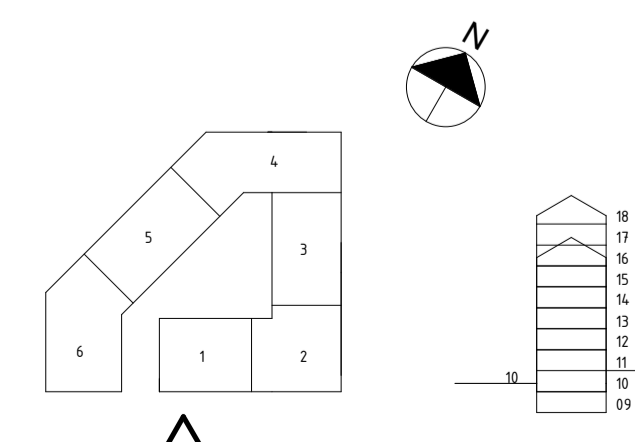
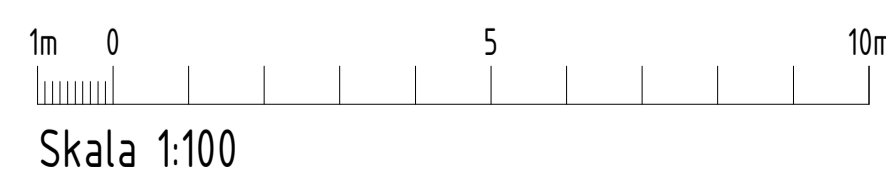

BET	ÄNDRINGEN AVSER	DATUM	SIGN
BYGGLOVHANDLING			
Nacka Kommun Nya Gatan Nybyggnad av flerbostadshus			
			
Sonark Arkitektkontor AB 			
<small>Klostergatan 12 582 23 Linköping tfn 013-25 44 80 fax 013-13 11 04 www.sonark.se</small>			
UPPDRAG NR	RITAD/KONSTR AV	UPPDRAGSLEDARE	
1956	MLGN/MH	MH	
DATUM	ANSVARIG		
2020-04-20	MLGN		
Nya Gatan delområde 3 och 4 Fasad mot sydost			
SKALA	NUMMER	BET	
A1 1:100 A3 1:300	A-40-3-001		

FÖRKLARINGAR

- KL - KLINKER
- GK - GRANITKERAMIK
- FS - FASADSKIVOR
- PL - PLÅT
- AL - ALUZINK
- BS - BETONGSOCKEL
- ST - SEDUMTAK
- P - PUTS
- NS - NATURSTEN
- BGV - BRANDGASVENT.
- S - STUPRÖR



Fasad mot nordöst
SKALA 1 : 100

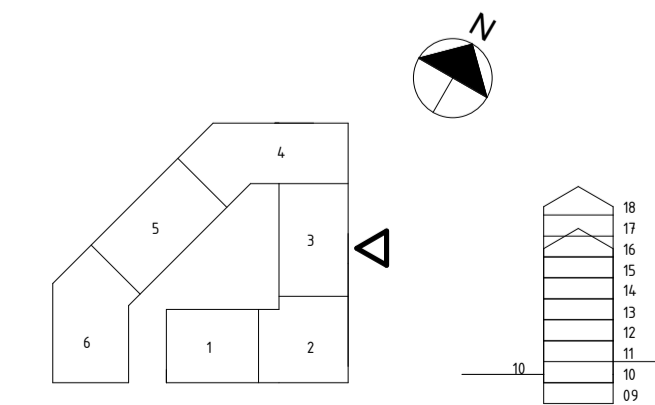

BET	ÄNDRINGEN AVSER	DATUM	SIGN
BYGGLOVHANDLING			
Nacka Kommun Nya Gatan Nybyggnad av flerbostadshus			
			
Sonark Arkitektkontor AB 			
<small>Klostergatan 12 582 23 Linköping tfn 013-25 44 80 fax 013-13 11 04 www.sonark.se</small>			
UPPDRAG NR	RITAD/KONSTR AV	UPPDRAGSLEDARE	
1956	MLGN/MH	MH	
DATUM	ANSVARIG		
2020-04-20	MLGN		
Nya Gatan delområde 3 och 4			
Fasad mot nordost			
SKALA	NUMMER	BET	
A1 1:100 A3 1:200	A-40-3-002		

FÖRKLARINGAR

- KL - KLINKER
- GK - GRANITERAMIK
- FS - FASADSKIVOR
- PL - PLÅT
- AL - ALUZINK
- BS - BETONGSOCKEL
- ST - SEDUMTAK
- P - PUTS
- NS - NATURSTEN
- BGV - BRANDGASVENT.
- S - STUPRÖR



Fasad mot nordväst

SKALA 1 : 100



Skala 1:100

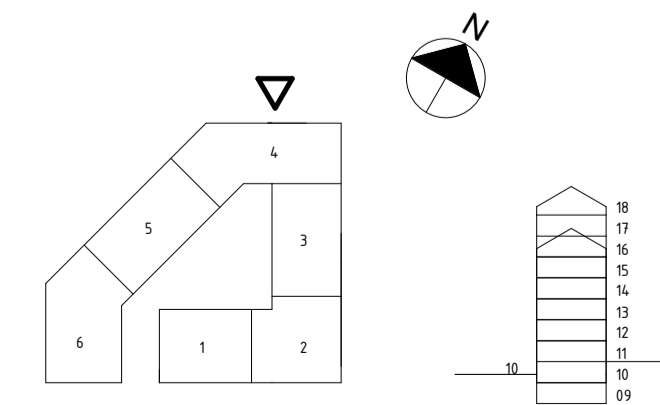

BET	ÄNDRINGEN AVSER	DATUM	SIGN
-----	-----------------	-------	------

BYGGLOVHANDLING

Nacka Kommun
Nya Gatan
 Nybyggnad av flerbostadshus



Sonark Arkitektkontor AB



Klostergatan 12 582 23 Linköping tfn 013-25 44 80 fax 013-13 11 04 www.sonark.se

UPPDRAG NR	RITAD/KONSTR AV	UPPDRAGSLEDARE
1956	MLGN/MH	MH
DATUM	ANSVARIG	
2020-04-20	MLGN	

Nya Gatan delområde 3 och 4
 Fasad mot Nordväst

SKALA	NUMMER	BET
A1 1:100	A-40-3-003	
A3 1:200		

FÖRKLARINGAR

- KL - KLINKER
- GK - GRANITKERAMIK
- FS - FASADSKIVOR
- PL - PLÅT
- AL - ALUZINK
- BS - BETONGSOCKEL
- ST - SEDUMTAK
- P - PUTS
- NS - NATURSTEN
- BGV - BRANDGASVENT.
- S - STUPRÖR



Fasad mot väster
SKALA 1 : 100

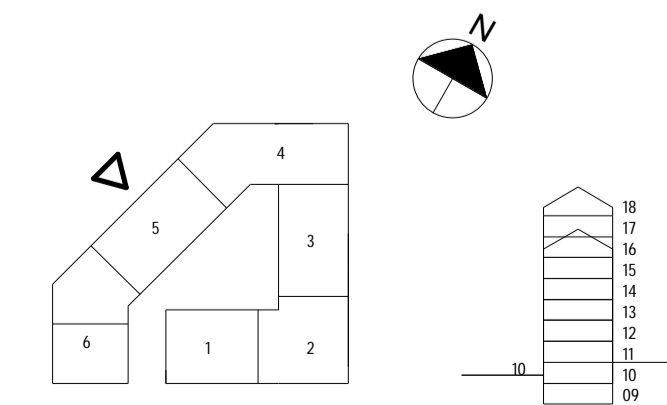
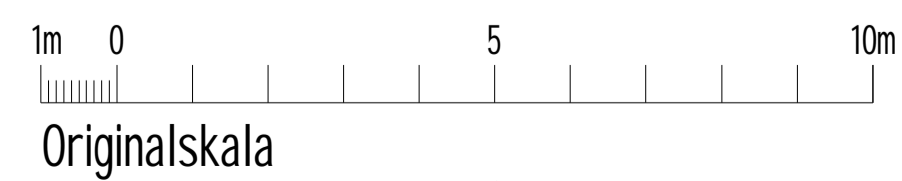

A	Ändring enl A-PM 2	2020-06-05	
BET	ÄNDRINGEN AVSER	DATUM	SIGN

BYGGLOVHANDLING

Nacka Kommun
Nya Gatan
Nybyggnad av flerbostadshus



Sonark Arkitektkontor AB
Klostergatan 12 582 23 Linköping tfn 013-25 44 80 fax 013-13 11 04 www.sonark.se

LUPPDRAG NR	RITADKONSTR AV	LUPPDRAGSLEDARE
1956	MLGN/MH	MH
DATUM	ANSVÄRIG	
2020-04-20	MLGN	

Nya Gatan delområde 3 och 4
Fasad mot Väster

SKALA	NUMMER	BET
A1 1:100 A3 1:200	A-40-3-004	A

FÖRKLARINGAR

- KL - KLINKER
- GK - GRANITKERAMIK
- FS - FASADSKIVOR
- PL - PLÅT
- AL - ALUZINK
- BS - BETONGSOCKEL
- ST - SEDUMTAK
- P - PUTS
- NS - NATURSTEN
- BGV - BRANDGASVENT.
- S - STUPRÖR



Fasad mot Sydväst
SKALA 1 : 100

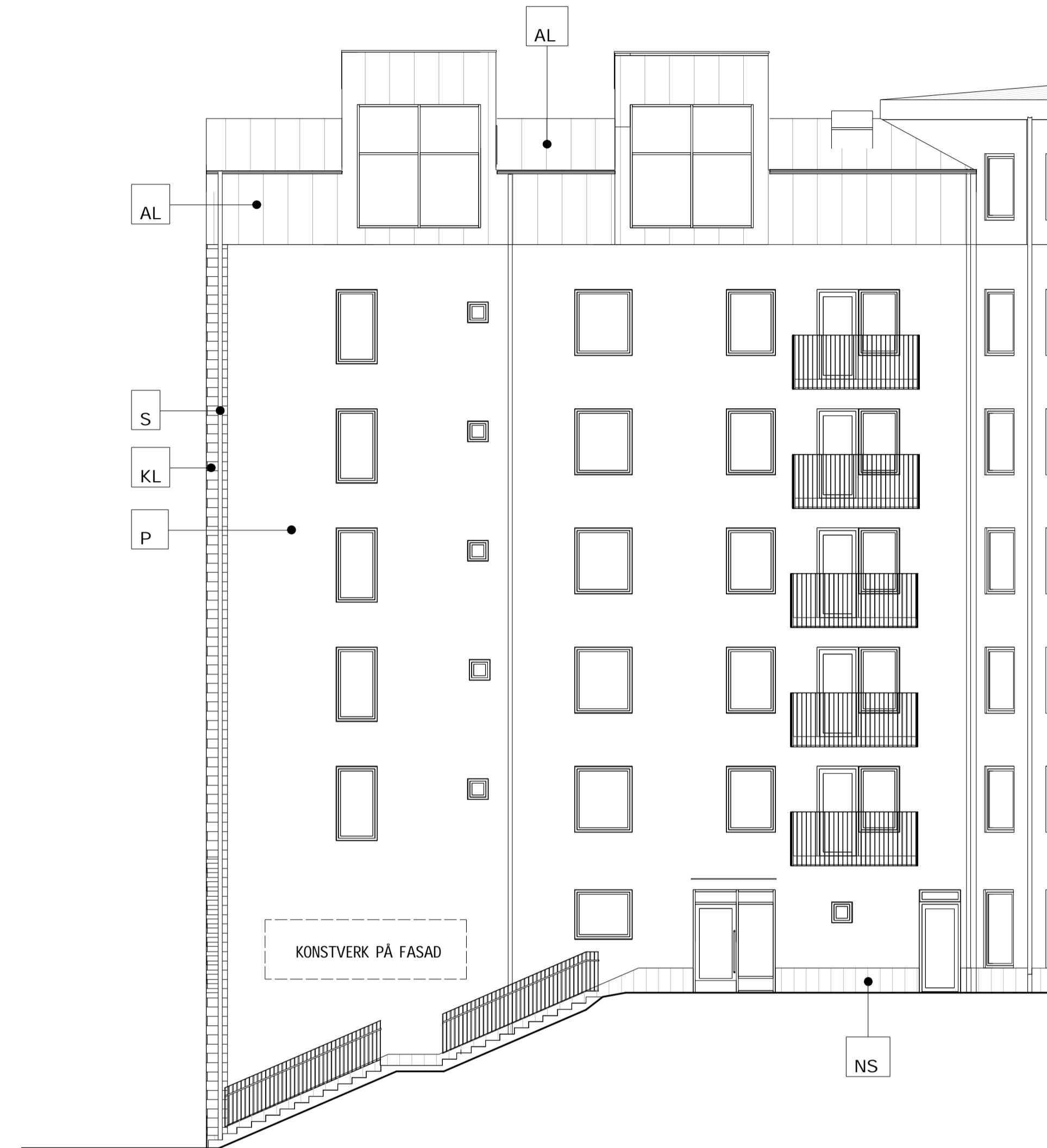

Gårdfasad mot Nordöst
SKALA 1 : 100

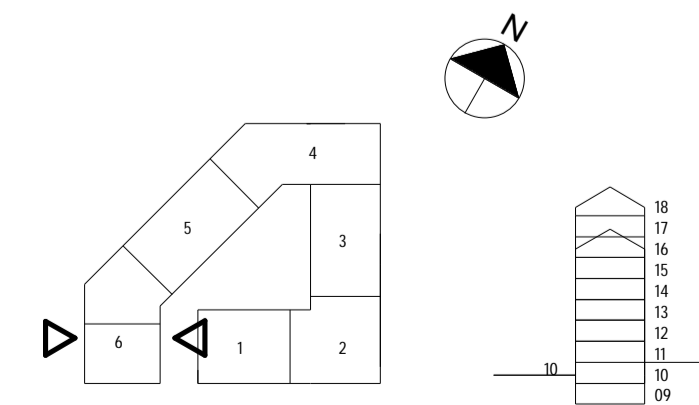
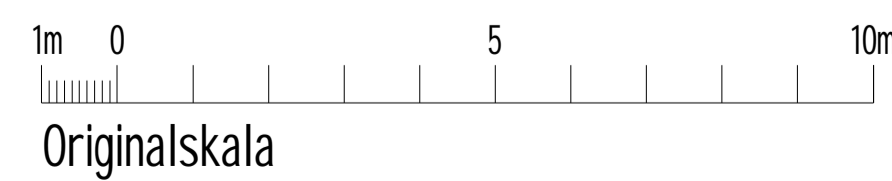

B	Ändring enl A-PM 2	2020-06-05	
A	Ändring enl A-PM 1	2020-06-01	
BET	ÄNDRINGEN AVSER	DATUM	SIGN

BYGGLOVHANDLING

Nacka Kommun
Nya Gatan
Nybyggnad av flerbostadshus



Sonark Arkitektkontor AB 
Klostergatan 12 582 23 Linköping tfn 013-25 44 80 fax 013-13 11 04 www.sonark.se

LUPPDRAG NR	RITADKONSTR AV	LUPPDRAGSLEDARE
1956	MLGN/MH	MH
DATUM	ANSVARIG	
2020-04-20	MLGN	

Nya Gatan delområde 3 och 4
Fasad mot Sydväst
Gårdfasad mot Nordöst

SKALA	NUMMER	BET
A1 1:100 A3 1:200	A-40-3-005	B

FÖRKLARINGAR

- KL - KLINKER
- GK - GRANITKERAMIK
- FS - FASADSKIVOR
- PL - PLÅT
- AL - ALUZINK
- BS - BETONGSOCKEL
- ST - SEDUMTAK
- P - PUTS
- NS - NATURSTEN
- BGV - BRANDGASVENT.
- S - STUPRÖR



Gårdsfasad mot nordväst
SKALA 1 : 100

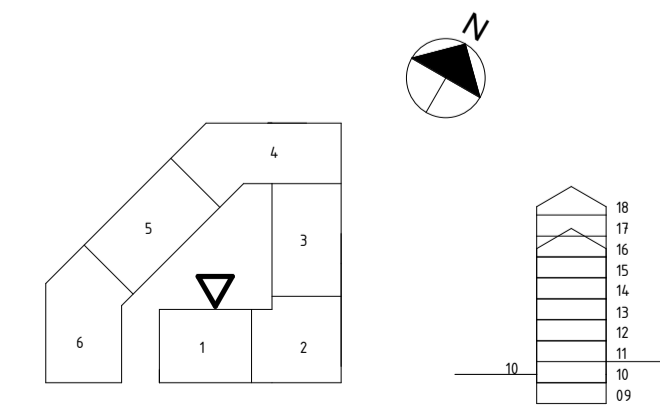
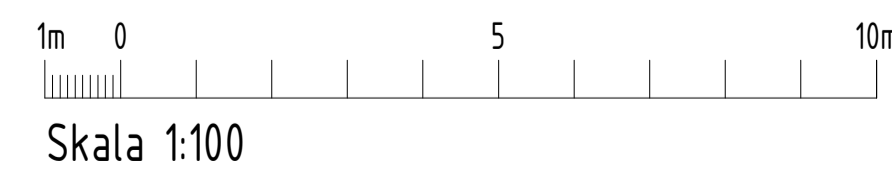

BET	ÄNDRINGEN AVSER	DATUM	SIGN
BYGGLOVHANDLING			
Nacka Kommun Nya Gatan Nybyggnad av flerbostadshus			
Sonark Arkitektkontor AB			
<small>Klostergatan 12 582 23 Linköping tfn 013-25 44 80 fax 013-13 11 04 www.sonark.se</small>			
UPPDRAG NR 1956	RITAD/KONSTR AV MLGN/MH	UPPDRAGSLEDARE MH	
DATUM 2020-04-20	ANSVARIG MLGN		
Nya Gatan delområde 3 och 4 Gårdsfasad mot nordväst			
SKALA A1 1:100 A3 1:200	NUMMER A-40-3-006	BET	

FÖRKLARINGAR

- KL - KLINKER
- GK - GRANITKERAMIK
- FS - FASADSKIVOR
- PL - PLÅT
- AL - ALUZINK
- BS - BETONGSOCKEL
- ST - SEDUMTAK
- P - PUTS
- NS - NATURSTEN
- BGV - BRANDGASVENT.
- S - STUPRÖR



Gårdsfasad Sydväst
SKALA 1 : 100

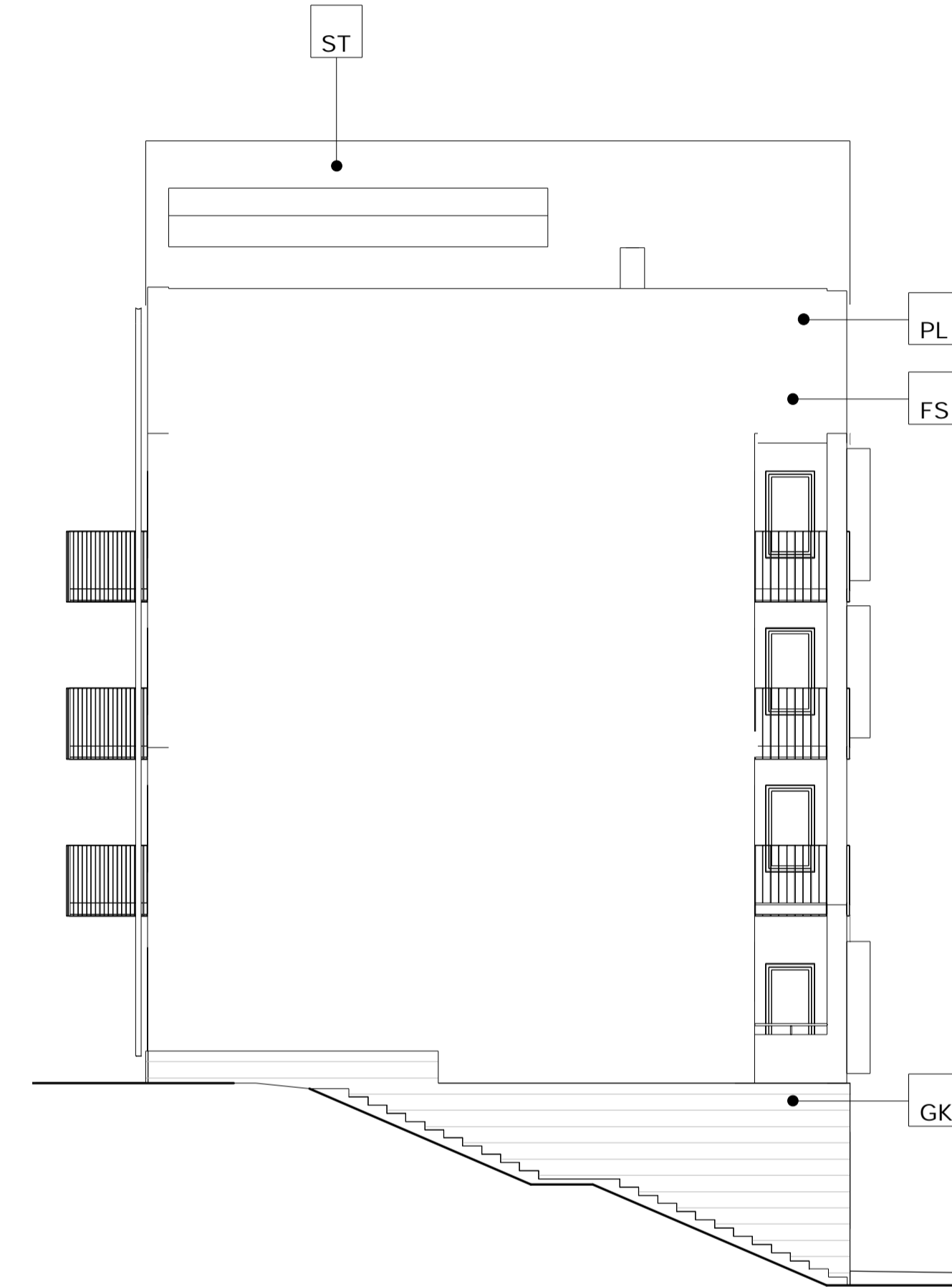

Gårdsfasad mot Sydväst 2
SKALA 1 : 100

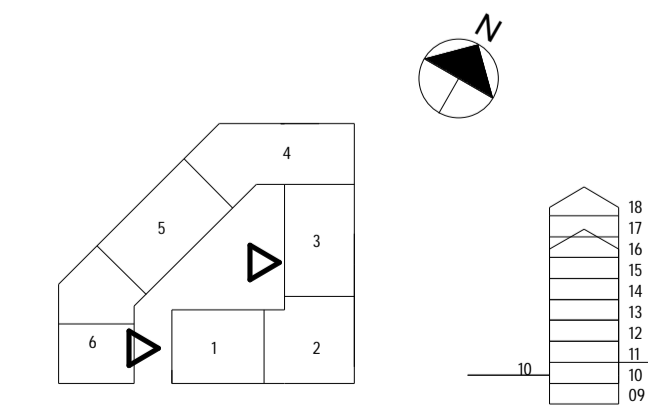
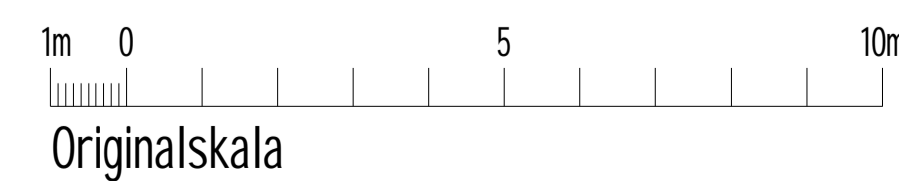

A	Ändring enl A-PM 1	2020-06-01	
BET	ÄNDRINGEN AVSER	DATUM	SIGN
BYGGLOVHANDLING			
Nacka Kommun Nya Gatan Nybyggnad av flerbostadshus			
Sonark Arkitektkontor AB			
<small>Klostergatan 12 582 23 Linköping tfn 013-25 44 80 fax 013-13 11 04 www.sonark.se</small>			
LUPDRAG NR	RITADKONSTR AV	LUPDRAGSLEDARE	
1956	MLGN/MH	MH	
DATUM	ANSVÄRIG		
2020-04-20	MLGN		
Nya Gatan delområde 3 och 4 Gårdsfasad mot Sydväst			
SKALA	NUMMER	BET	
A1 1:100 A3 1:200	A-40-3-007	A	

FÖRKLARINGAR

- KL - KLINKER
- GK - GRANITKERAMIK
- FS - FASADSKIVOR
- PL - PLÅT
- AL - ALUZINK
- BS - BETONGSOCKEL
- ST - SEDUMTAK
- P - PUTS
- NS - NATURSTEN
- BGV - BRANDGASVENT.
- S - STUPRÖR



Gårdsfasad mot öster
SKALA 1 : 100

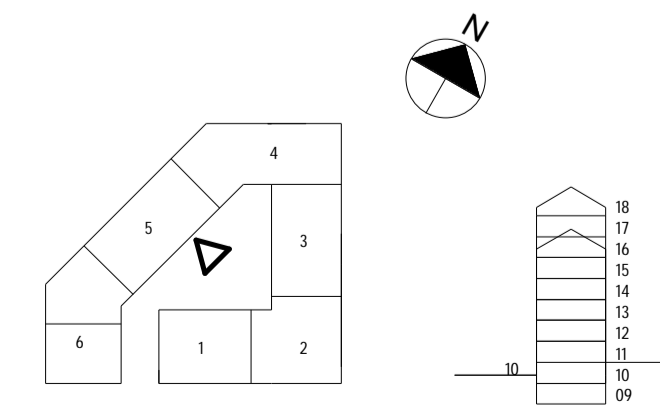
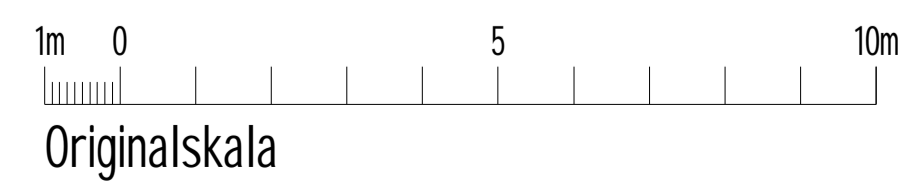

A	Ändring enl A-PM 1	2020-06-01	
BET	ÄNDRINGEN AVSER	DATUM	SIGN

BYGGLOVHANDLING

Nacka Kommun
Nya Gatan
Nybyggnad av flerbostadshus



Sonark Arkitektkontor AB 
Klostergatan 12 582 23 Linköping tfn 013-25 44 80 fax 013-13 11 04 www.sonark.se

LUPPDRAG NR 1956	RITADKONSTR AV MLGN/MH	LUPPDRAGSLEDARE MH
DATUM 2020-04-20	ANSVÄRIG MLGN	

Nya Gatan delområde 3 och 4
Gårdsfasad mot öster

SKALA A1 1:100 A3 1:200	NUMMER A-40-3-008	BET A
-------------------------------	----------------------	----------

FÖRKLARINGAR
Mått anges i mm
Plushöjder anges i Sweref

----- = EI 30
----- = EI 60



A.
SKALA 1 : 100

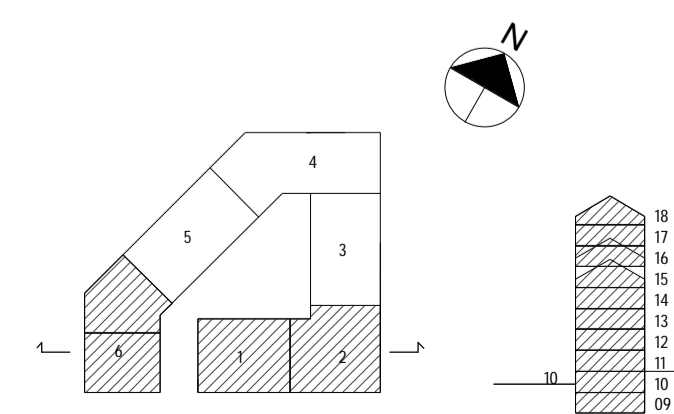
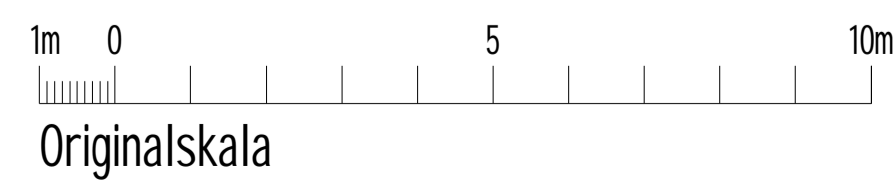

B/	Ändring enl A-PM 2	2020-06-05	
A	Ändring enl A-PM 1	2020-06-01	
BET	ÄNDRINGEN AVSER	DATUM	SIGN

BYGGLOVHANDLING

Nacka Kommun
Nya Gatan
Nybyggnad av flerbostadshus



Sonark Arkitektkontor AB

Klostergatan 12 582 23 Linköping tfn 013-25 44 80 fax 013-13 11 04 www.sonark.se

LUPPDRAG NR	RITADKONSTR AV	LUPPDRAGSLEDARE
1956	MLGN/MH	MH
DATUM	ANSVARIG	
2020-04-20	MLGN	

Nya Gatan delområde 3 och 4
Sektion A-A

SKALA	NUMMER	BET
A1 1:100	A-40-2-001	B
A3 1:200		

FÖRKLARINGAR
Mått anges i mm
Plushöjder anges i Sweref

----- = El 30
----- = El 60



B.
SKALA 1 : 100

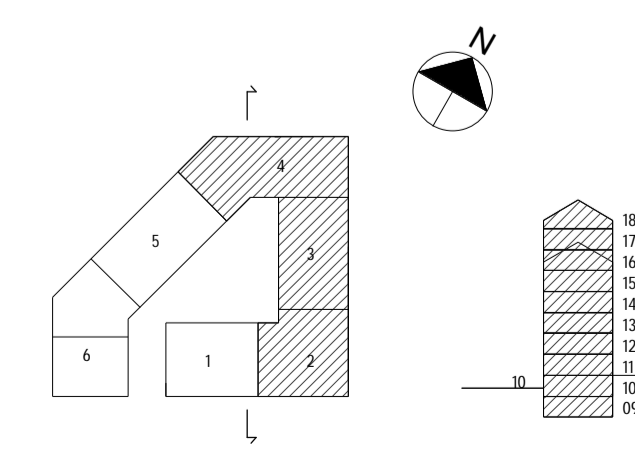
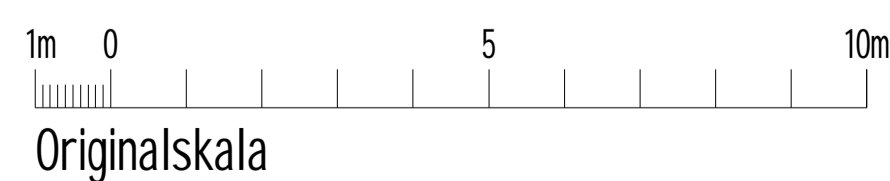

A	Ändring enl A-PM 1	2020-06-01	
BET	ÄNDRINGEN AVSER	DATUM	SIGN

BYGGLOVHANDLING

Nacka Kommun
Nya Gatan
Nybyggnad av flerbostadshus



Sonark Arkitektkontor AB 

Klostergatan 12 582 23 Linköping tfn 013-25 44 80 fax 013-13 11 04 www.sonark.se

LUPPDRAG NR 1956	RITADKONSTR AV MLGN/MH	LUPPDRAGSLEDARE MH
DATUM 2020-04-20	ANSVARIG MLGN	

Nya Gatan delområde 3 och 4
Sektion B-B

SKALA A1 1:100 A3 1:200	NUMMER A-40-2-002	BET A
-------------------------------	----------------------	----------

FÖRKLARINGAR
 Mått anges i mm
 Plushöjder anges i Sweref

----- = El 30
 - - - - - = El 60

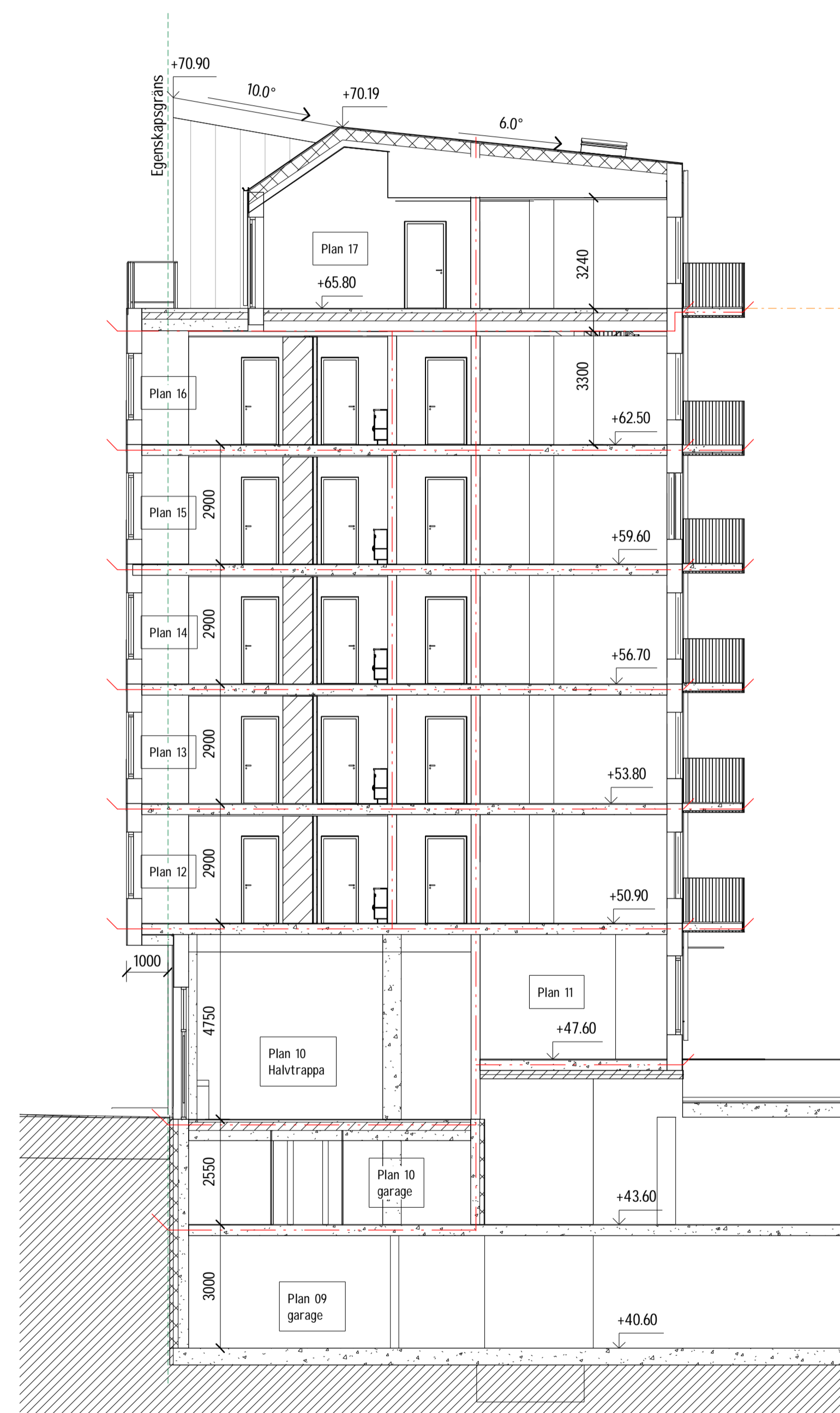

C.
 SKALA 1 : 100

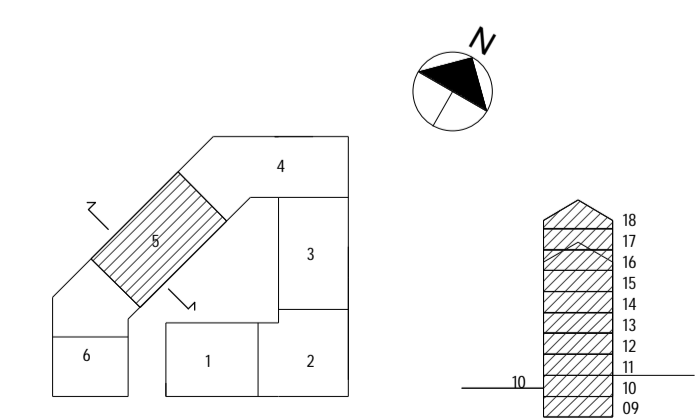
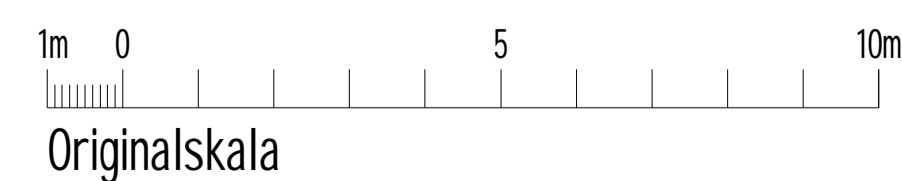

B	Ändring enl A-PM 2	2020-06-05	
A	Ändring enl A-PM 1	2020-06-01	
BET	ÄNDRINGEN AVSER	DATUM	SIGN

BYGGLOVHANDLING

Nacka Kommun
 Nya Gatan
 Nybyggnad av flerbostadshus



Sonark Arkitektkontor AB 
 Klostergatan 12 582 23 Linköping tfn 013-25 44 80 fax 013-13 11 04 www.sonark.se

LUPDRAG NR	RITADKONSTR AV	LUPDRAGSLEDARE
1956	MLGN/MH	MH
DATUM	ANSVARIG	
2020-04-20	MLGN	

Nya Gatan delområde 3 och 4
 Sektion C-C

SKALA	NUMMER	BET
A1 1:100 A3 1:200	A-40-2-003	B

FÖRKLARINGAR
Mått anges i mm
Plushöjder anges i Sweref

----- = El 30
----- = El 60



D
SKALA 1 : 100

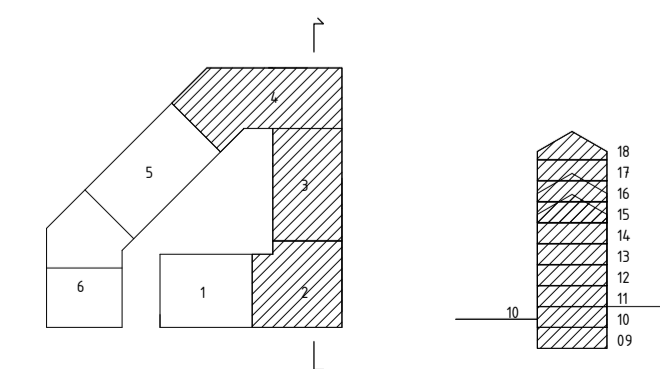
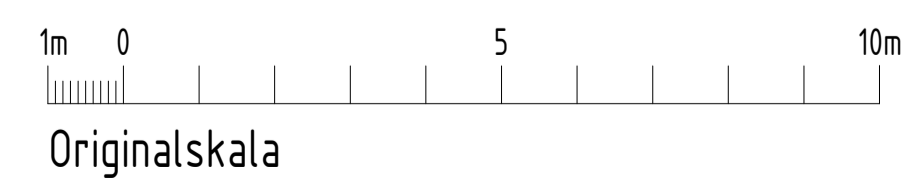

BET	ÄNDRINGEN AVSER	DATUM	SIGN
-----	-----------------	-------	------

BYGGLOVHANDLING

Nacka Kommun
Nya Gatan
Nybyggnad av flerbostadshus



Sonark Arkitektkontor AB 

Klostergatan 12 582 23 Linköping tfn 013-25 44 80 fax 013-13 11 04 www.sonark.se

UPPDRAG NR 1956	RITAD/KONSTR AV MLGN	UPPDRAGSLEDARE MH
DATUM 2020-06-04	ANSVARIG MLGN	

Nya Gatan delområde 3 och 4
Sektion D-D

SKALA A1 1:100 A3 1:200	NUMMER A-40-2-004	BET
-------------------------------	----------------------	-----