



Bonava Sverige  
STOCKHOLM  
Tel 08-40 544 00

# HANDLINGSFÖRTECKNING

Sidnummer  
1 (1)

Handläggare  
BONAVA

Projektamn  
LAVENDELN, ÄLTADALEN

Uppdragsnummer (externt)

A     LA     M  
 K     EL     Rör  
 Vent     .....

Projektnummer  
6800722

Datum  
2020-06-18

Senast ändrad  
2020-10-26

Status  
BYGGLOVSHANDLING

PM nr  
D

Sign  
JJ

Ritningsnummer	Rev	Handlingens innehåll	Skala (A1)	Ritningsdatum	Ändringsdatum
A-40-0-001	B	KULÖRPLAN	1:400	2020-06-18	2020-10-26
A-40-0-010	A	KOMPLEMENTBYGGNADER	1:50	2020-06-18	2020-10-26
A-40-0-011	B	HUSTYP A MED CARPORT 728	1:100	2020-06-18	2020-10-26
A-40-0-012a	B	HUSTYP A MED CARPORT 719, 721, 724	1:100	2020-06-18	2020-10-26
A-40-0-012b	B	HUSTYP A UTAN CARPORT 739	1:100	2020-07-03	2020-10-26
A-40-0-012c	B	HUSTYP A UTAN CARPORT 709	1:100	2020-07-03	2020-10-26
A-40-0-012d		HUSTYP A UTAN CARPORT 736	1:100	2020-10-26	
A-40-0-013a	B	HUSTYP A - PARHUS 732, 733	1:100	2020-07-03	2020-10-26
A-40-0-013b	B	HUSTYP A - PARHUS 706, 707	1:100	2020-07-03	2020-10-26
A-40-0-014	B	HUSTYP A - PARHUS 717, 718	1:100	2020-06-18	2020-10-26
A-40-0-015a	B	HUSTYP B MED CARPORT 702, 704, 705, 708, 711, 726, 729	1:100	2020-08-12	2020-10-26
A-40-0-015b	A	HUSTYP B MED CARPORT 716, 737	1:100	2020-08-12	2020-10-26
A-40-0-016	C	HUSTYP B MED CARPORT 720, 723	1:100	2020-06-18	2020-10-26
A-40-0-017a	B	HUSTYP C, CARPORT HÖGER GAVELSIDA 703, 710, 712, 713, 727, 730, 731	1:100	2020-08-12	2020-10-26
A-40-0-017b	A	HUSTYP C, CARPORT HÖGER GAVELSIDA 714, 715, 734, 735, 738, 740	1:100	2020-08-12	2020-10-26
A-40-0-018	B	HUSTYP C, CARPORT VÄNSTER GAVELSIDA 701, 725	1:100	2020-06-18	2020-10-26
A-40-0-019	B	HUSTYP C MED CARPORT 722	1:100	2020-06-18	2020-10-26
A-40-0-020	B	HUSTYP C, PULPETTAK 741, 742	1:100	2020-06-18	2020-10-26
A-40-0-021	B	HUSTYP C, PULPETTAK 743, 744	1:100	2020-06-18	2020-10-26
A-40-7-001	B	AXONOMETRI, INFO	NTS	2020-06-18	2020-10-26
A-49-7-001	A	GATUYVYER	1:100	2020-06-18	2020-10-26
A-99-5-001	B	AREASAMMANSTÄLLNING	NTS	2020-06-18	2020-10-26
A-99-5-002	A	AREASAMMANSTÄLLNING	NTS	2020-06-18	2020-10-26
P404_A40_SB07		SKÄRMAR UTEPLATS OCH SOP	1:20	2020-06-18	

ANTAL HANDLINGAR: 24

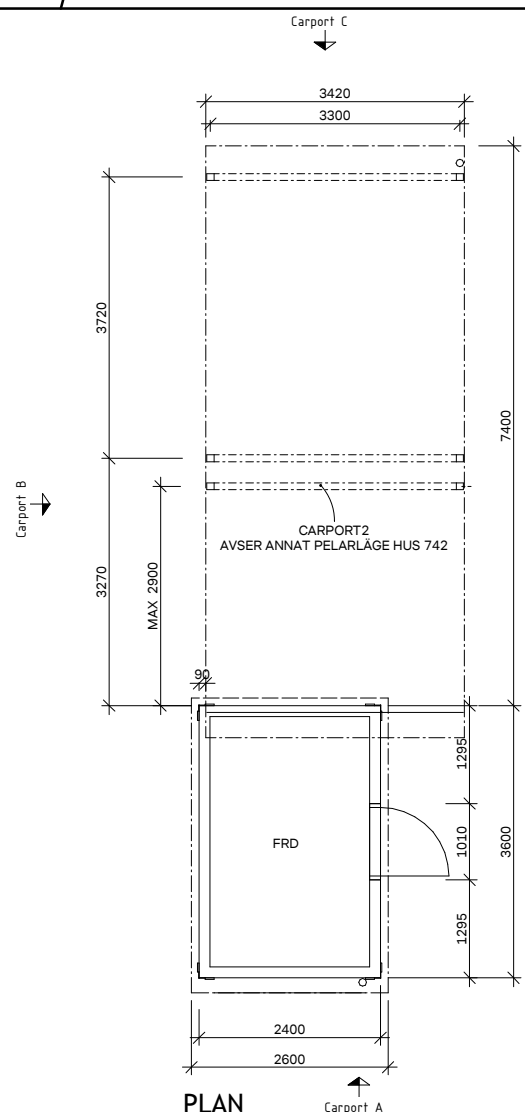

**CARPORT**

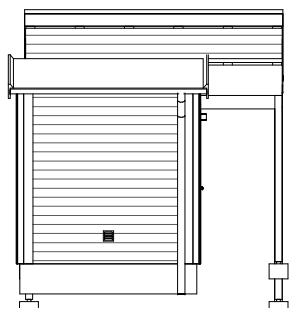

ELEVATION A

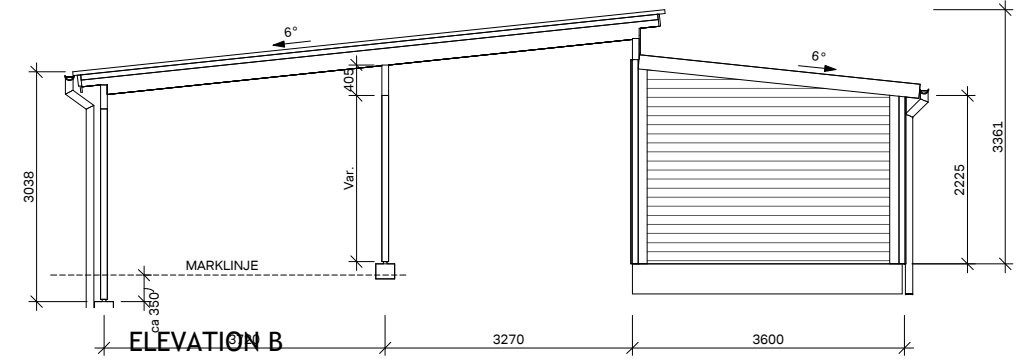

ELEVATION B

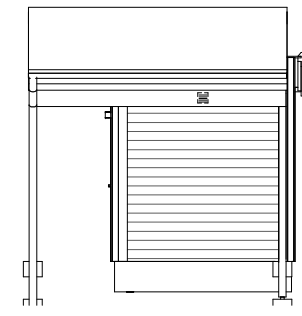

ELEVATION C

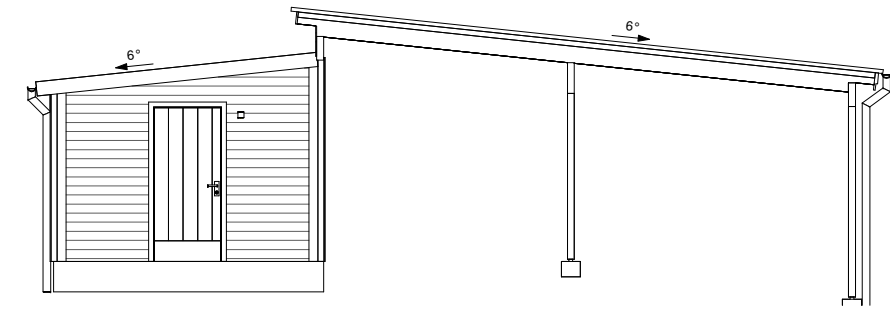

ELEVATION D

PLAN

**FÖRRÅD TYP 3**

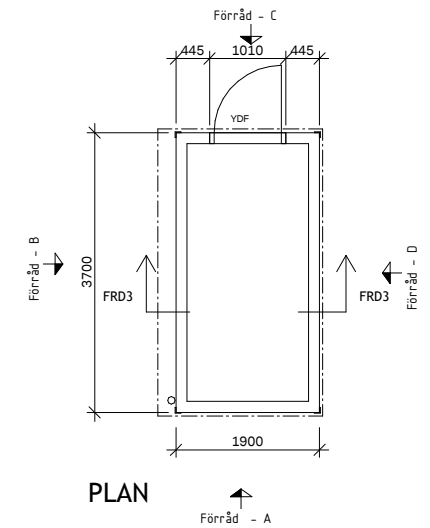

PLAN

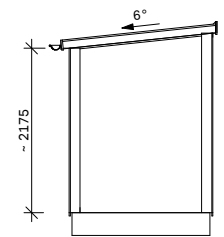

SEKTION FRD3

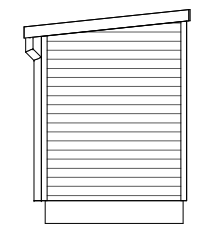

ELEVATION A

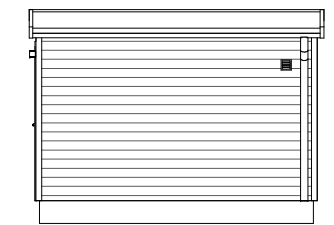

ELEVATION B

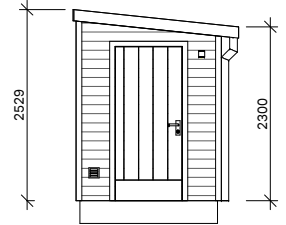

ELEVATION C

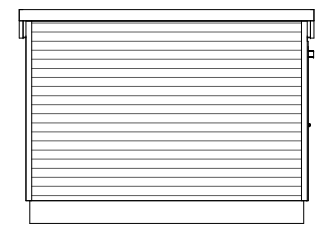

ELEVATION D

**FÖRRÅD TYP 1**

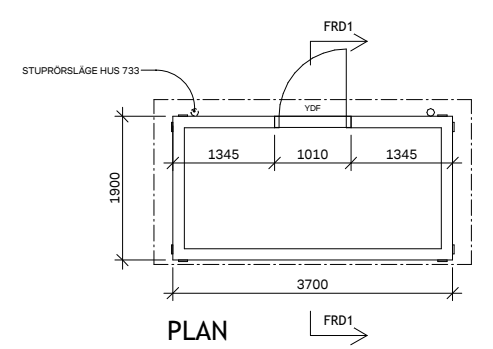

PLAN

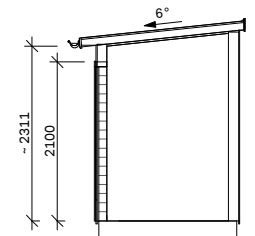

SEKTION FRD1

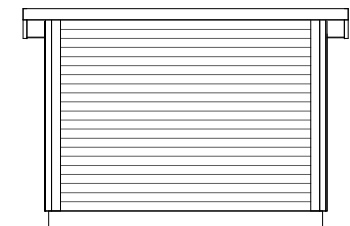

ELEVATION A

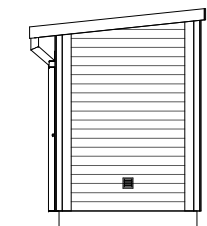

ELEVATION B



ELEVATION C

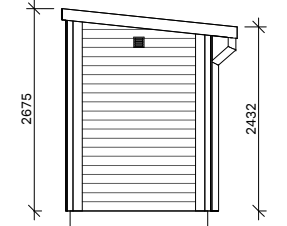

ELEVATION D

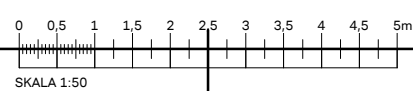

**FÖRKLARINGAR**

MÅTT ANGES I MILLIMETER (MM)  
DÖRRHÄNGNING, SE RESP. PLANRITNING  
PELARLÄNGDER ÄR UNGEFÄRLIGA OCH SAMORDNAS MED FÄRDIG MÄRKNIVA

**HÄNVISNINGAR**

TOMTPLANERING SAMT PLUSHÖJDER FÖR RESPEKTIVE HUS, SE MÄRKITNING.  
UTVÄNDIG MATERIAL- OCH KULÖRBEKRIVNING SE ÄVEN KULÖRPLAN A-40-0-001  
PLANRITNINGAR SE A-40-0-011... - 021

A	PM D	2020-10-26	JJ
BET	ANDRINGEN AVSER	DATUM	SIGN

**BYGGLOVSHANDLING**

LAVENDELN, ÄLTADALEN



A	BONAVA SVERIGE AB	Tel. 08-40954400
K	WSP SVERIGE AB	Tel. 010-7225000
E	WSP SVERIGE AB	Tel. 010-7225000
V	WSP SVERIGE AB	Tel. 010-7225000
W	WSP SVERIGE AB	Tel. 010-7225000
KP	ÅTVIDABERGSHUS	Tel. 0120-148 30
LA	NOVATERRA AB	Tel. 070-8858430
R	NOVATERRA AB	Tel. 072-4519093

UPPDRAG NR	RITAD/KONSTR. AV	HANDLAGGARE
6800722	JJ	BONAVA
DATUM	ANSVARIG	
2020-06-18	BONAVA	

NYBYGGNAD SMÅHUS  
KOMPLEMENTBYGGNADER

SKALA	NUMMER	BET
A1 1:50 A3 1:100	A-40-0-010	A

2020-10-28 14:02:15 BIM 360//Ältadalen - Lavendeln (ÄGA): Nacka IPR:00023201/A-40-V-Ältadalen Etapp-2.rvt

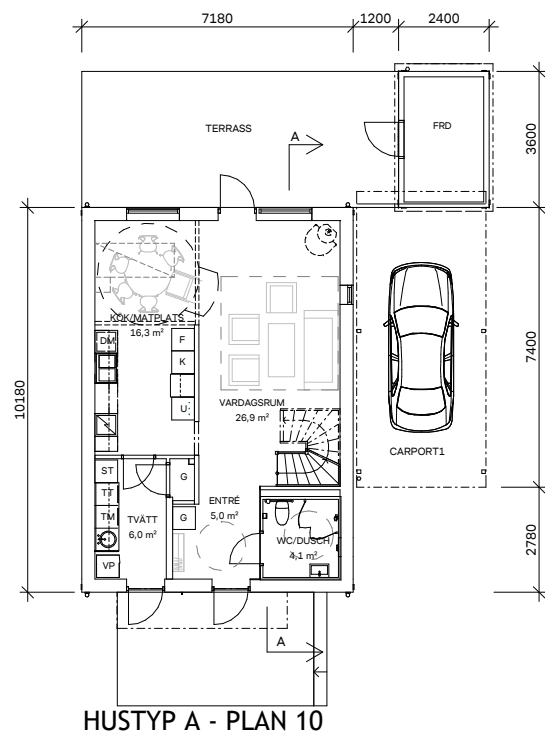

HUSTYP A - PLAN 10

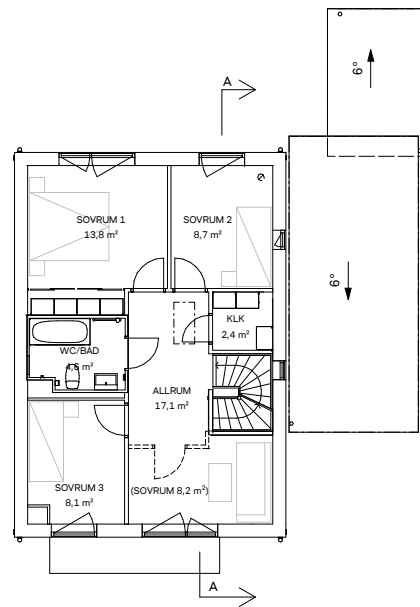

HUSTYP A - PLAN 11

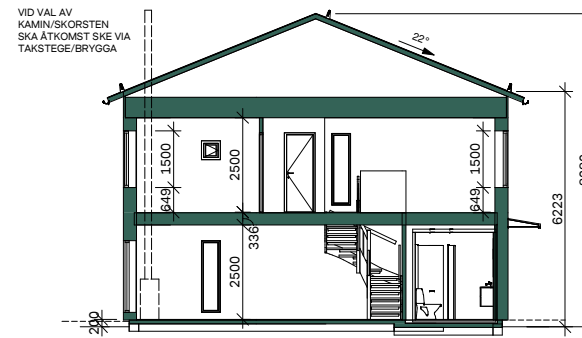

SEKTION A-A

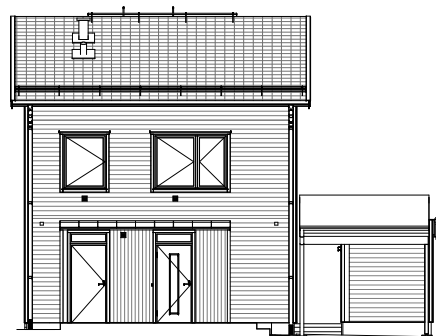

ELEVATION A - ENTRÉ

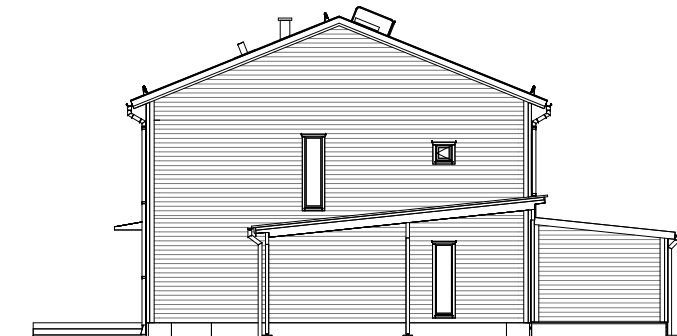

ELEVATION B - GAVEL HÖGER



ELEVATION C - TERRASS

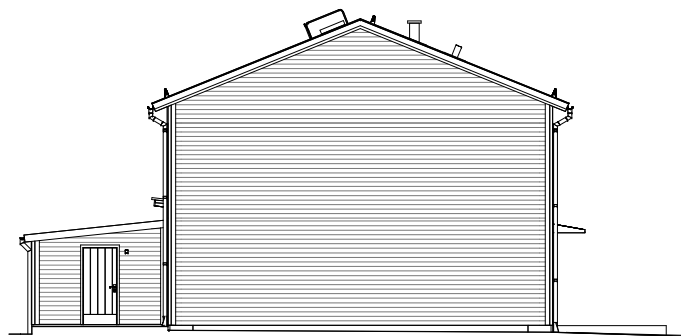

ELEVATION D - GAVEL VÄNSTER

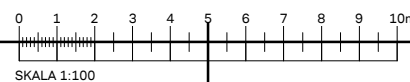

FÖRKLARINGAR

MÄTT ANGES I MILLIMETER (MM)  
 MÄTTSÄTTNING GÄLLER UTSIDA PANEL  
 BOSTADSHUS SADELTAK  
 TAKLUTNING 22°  
 BELÄGGNING BETONGTAKPANNOR  
 BOSTADSHUS PULPETTAK  
 TAKLUTNING 6°  
 BELÄGGNING PAPP  
 VÄGGBEKLÄDNAD LIGGANDE PANEL  
 LITTERA  
 DM = DISKMASKIN  
 F = FRYS  
 K = KYL  
 U = UGN  
 ST = STÅD  
 TT = TÖRKTUMLARE  
 TM = TVÄTTMASKIN  
 VP = VÄRMEPANNAN  
 G = GARDEROB  
 (G) = PLATS FÖR GARDEROB  
 L = LINNESKÅP

FÖRESKRIFTER

TAKSÄKERHET UTFÖRES ENLIGT BBR

HÄNVISNINGAR

TOMTPLANERING SAMT PLUSHÖJDER FÖR RESPEKTIVE HUS, SE MARKKRITNING.  
 MATERIAL- OCH KULÖRBESKRIVNING SE KULÖRPLAN A-40-0-001  
 AREASAMMANSTÄLLNING  
 A-99-5-001 HUSTYPER OCH TOMTER  
 A-99-5-002 KOMPLEMENTBYGGNADER

AREASAMMANSTÄLLNING HUSTYP A (728)			
HUSNUMMER	BOA	BTA	BYA
728A	121,0 m²	146,2 m²	73,1 m²
ANTAL HUS: 1			
KOMPLEMENTBYGGNAD	ANTAL	BOA	BTA
CARPORT INKL. FÖRRÅD	1	7,0 m²	8,6 m²

B	PM D	2020-10-26	JJ
A	PM B	2020-08-14	KA
BET	ANDRINGEN AVSER	DATUM	SIGN

BYGGLOVSHANDLING  
 LAVENDELN, ÄLTADALEN



A	BONAVA SVERIGE AB	Tel. 08-40954400
K	WSP SVERIGE AB	Tel. 010-7225000
E	WSP SVERIGE AB	Tel. 010-7225000
V	WSP SVERIGE AB	Tel. 010-7225000
W	WSP SVERIGE AB	Tel. 010-7225000
KP	ÄTVIDABERGS HUS	Tel. 0120-148 30
LA	NOVATERRA AB	Tel. 070-8858430
R	NOVATERRA AB	Tel. 072-4519093

UPPDRAG NR	RITAD/KONSTR. AV	HANDLAGGARE
6800722	JJ	BONAVA
DATUM	ANSVARIG	
2020-06-18	BONAVA	

NYBYGGNAD SMÅHUS HUSTYP A MED CARPORT 728		
SKALA	NUMMER	BET
A1 1:100	A-40-0-011	B
A3 1:200		

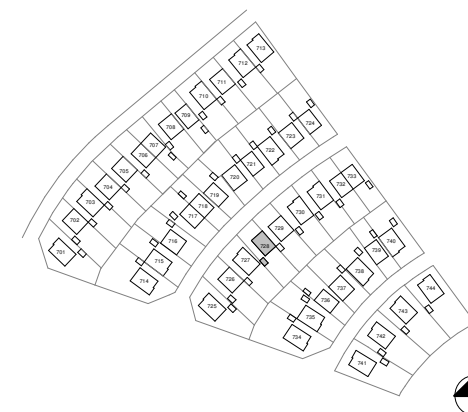

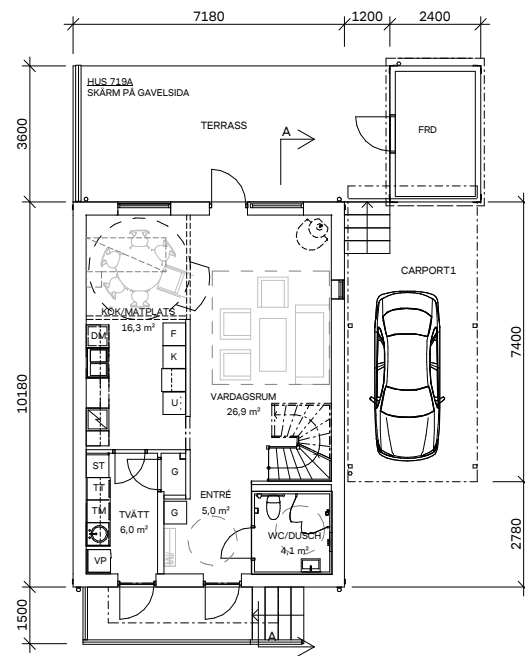

HUSTYP A - PLAN 10

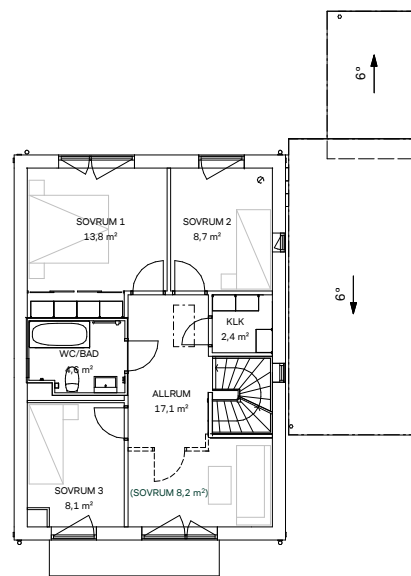

HUSTYP A - PLAN 11

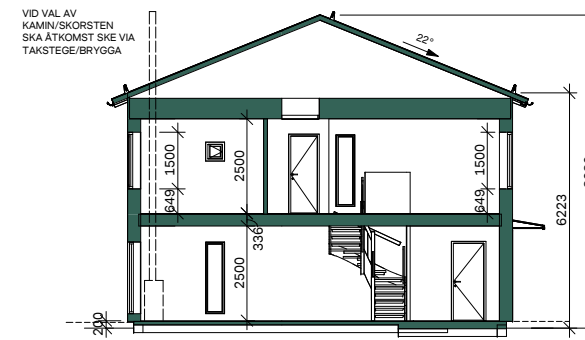

SEKTION A-A



ELEVATION A - ENTRÉ

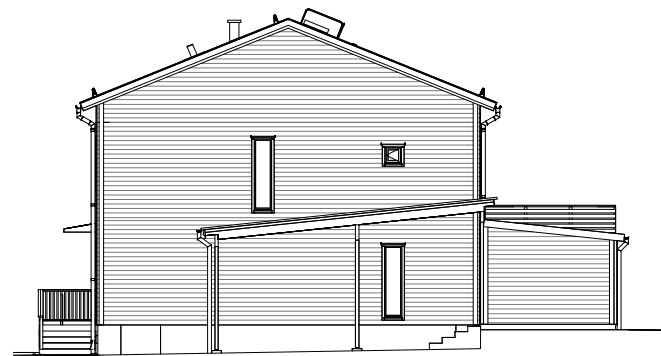

ELEVATION B - GAVEL HÖGER



ELEVATION C - TERRASS

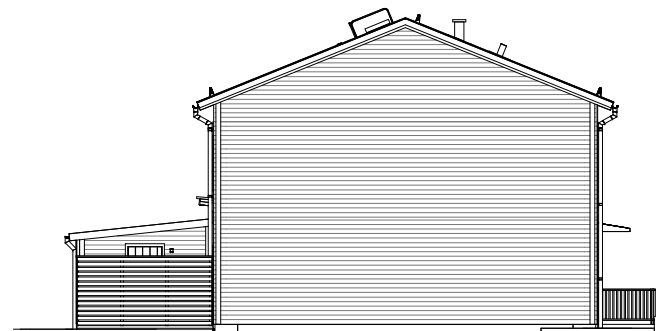

ELEVATION D - GAVEL VÄNSTER

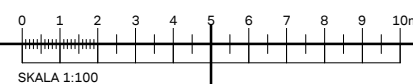

## FÖRKLARINGAR

MÄTT ANGES I MILLIMETER (MM)

MÄTTSÄTTNING GÄLLER UTSIDA PANEL

BOSTADSHUS SADELTAK  
 TAKLUTNING 22°  
 BELÄGGNING BETONGTAKPANNOR  
 BOSTADSHUS PULPETTAK  
 TAKLUTNING 6°  
 BELÄGGNING PAPP

VÄGGBEKLÄDNAD LIGGANDE PANEL

LITTERA

DM = DISKMASKIN  
 F = FRYSS  
 K = KYL  
 U = UGN  
 ST = STÅD  
 TT = TÖRKTUMLARE  
 TM = TVÄTTMASKIN  
 VP = VÄRMEPANNAN  
 G = GARDEROB  
 (G) = PLATS FÖR GARDEROB  
 L = LINNESKÅP

## FÖRESKRIFTER

TAKSÄKERHET UTFÖRES ENLIGT BBR

## HÄNVISNINGAR

TOMTPLANERING SAMT PLUSHÖJDER FÖR RESPEKTIVE HUS, SE MARKKRITNING

MATERIAL- OCH KULÖRBESKRIVNING SE KULÖRPLAN A-40-0-001

AREASAMMANSTÄLLNING  
 A-99-5-001 HUSTYPER OCH TOMTER  
 A-99-5-002 KOMPLEMENTBYGGNADER

AREASAMMANSTÄLLNING HUSTYP A (719, 721, 724)

HUSNUMMER	BOA	BTA	BYA
719A	121,0 m²	146,2 m²	73,1 m²
721A	121,0 m²	146,2 m²	73,1 m²
724A	121,0 m²	146,2 m²	73,1 m²

ANTAL HUS: 3

KOMPLEMENTBYGGNAD	ANTAL	BOA	BTA	BYA	OPA
CARPORT INKL FÖRRÅD	3	7,0 m²	8,6 m²	8,6 m²	23,9 m²

B	PM D	2020-10-26	JJ
A	PM B	2020-08-14	KA
BET	ANDRINGEN AVSER	DATUM	SIGN

## BYGGLOVSHANDLING

LAVENDELN, ÄLTADALEN

**BONAVA**

A	BONAVA SVERIGE AB	Tel. 08-40954400
K	WSP SVERIGE AB	Tel. 010-7225000
E	WSP SVERIGE AB	Tel. 010-7225000
V	WSP SVERIGE AB	Tel. 010-7225000
W	WSP SVERIGE AB	Tel. 010-7225000
KP	ÄTVIDABERGSHUS	Tel. 0120-148 30
LA	NOVATERRA AB	Tel. 070-8858430
R	NOVATERRA AB	Tel. 072-4519093

UPPDRAG NR	RITAD/WONSTR. AV	HANDELAGGARE
6800722	CT	BONAVA
DATUM	ANSVARIG	
2020-06-18	BONAVA	

NYBYGGNAD SMÅHUS  
 HUSTYP A MED CARPORT 719, 721, 724

SKALA	NUMMER	BET
A1 1:100	A-40-0-012a	B
A3 1:200		

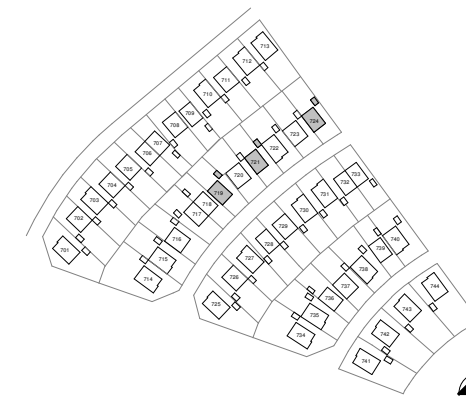

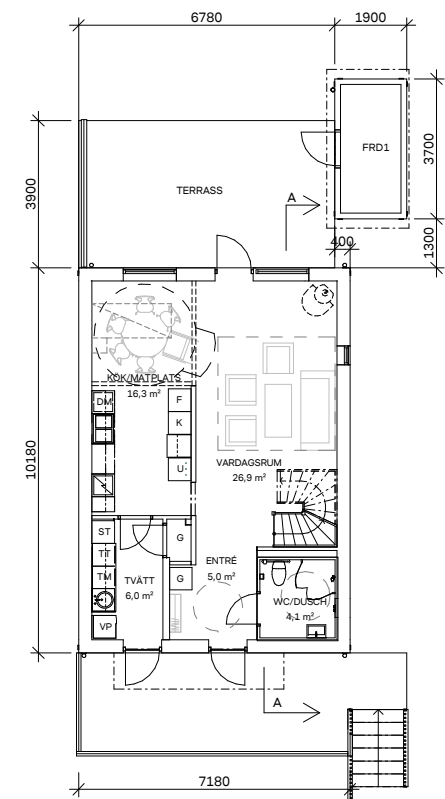

HUSTYP A - PLAN 10

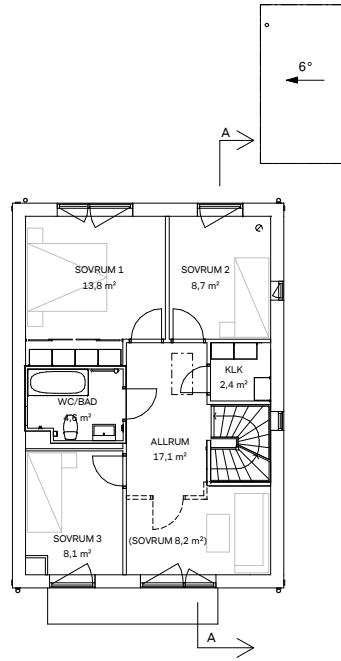

HUSTYP A - PLAN 11

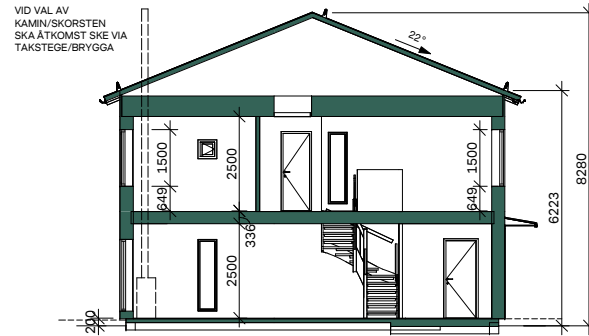

SEKTION A-A



ELEVATION A - ENTRÉ

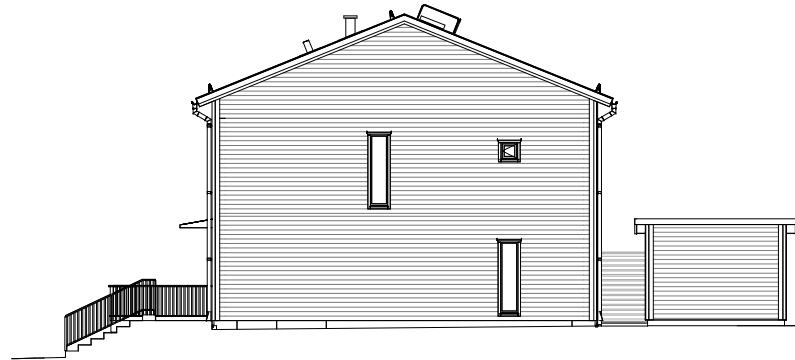

ELEVATION B - GAVEL HÖGER

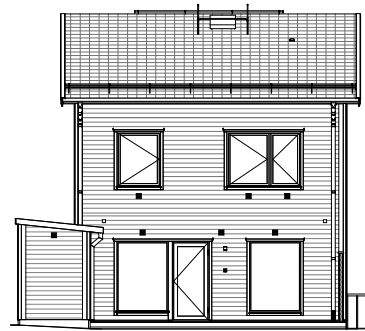

ELEVATION C - TERRASS

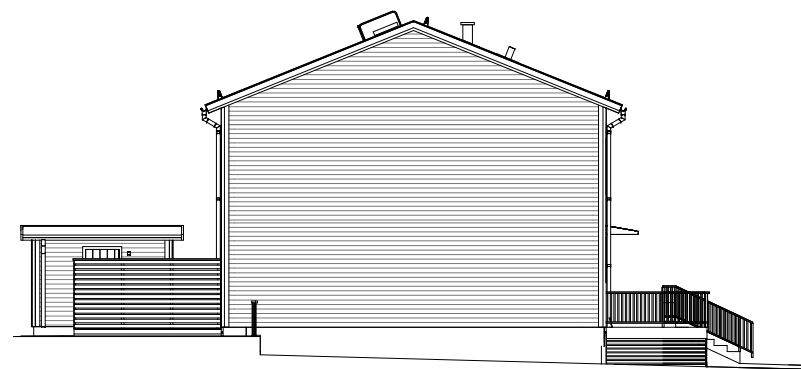

ELEVATION D - GAVEL VÄNSTER

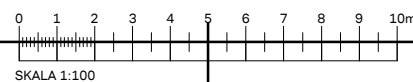

**FÖRKLARINGAR**

MÄTT ANGES I MILLIMETER (MM)  
 MÄTTSÄTTNING GÄLLER UTSIDA PANEL  
 BOSTADSHUS SADELTAK  
 TAKLUTNING 22°  
 BELÄGGNING BETONGTAKPANNOR  
 BOSTADSHUS PULPETTAK  
 TAKLUTNING 6°  
 BELÄGGNING PAPP  
 VÄGGBEKLÄDNAD LIGGANDE PANEL  
 LITTERA  
 DM = DISKMASKIN  
 F = FRYS  
 K = KYL  
 U = UGN  
 ST = STÅD  
 TT = TÖRKTUMLARE  
 TM = TVÄTTMASKIN  
 VP = VÄRMEPANNAN  
 G = GÄRDERÖB  
 (G) = PLATS FÖR GÄRDERÖB  
 L = LINNESKÅP

**FÖRESKRIFTER**

TAKSÄKERHET UTFÖRES ENLIGT BBR

**HÄNVISNINGAR**

TOMTPLANERING SAMT PLUSHÖJDER FÖR RESPEKTIVE HUS, SE MARKKRITNING  
 MATERIAL- OCH KULÖRBESKRIVNING SE KULÖRPLAN A-40-0-001  
 AREASAMMANSTÄLLNING  
 A-99-5-001 HUSTYPER OCH TOMTER  
 A-99-5-002 KOMPLEMENTBYGGNADER

AREASAMMANSTÄLLNING HUSTYP A (739)				
HUSNUMMER	BOA	BTA	BYA	
739A	121,0 m²	146,2 m²	73,1 m²	
ANTAL HUS: 1				
KOMPLEMENTBYGGNAD	ANTAL	BIA	BTA	BYA
FRD	1	5,5 m²	7,0 m²	7,0 m²
B	PM D	2020-10-26	JJ	
A	PM B	2020-08-14	KA	
BET	ANDRINGEN AVSER	DATUM	SIGN	

**BYGGLOVSHANDLING**

LAVENDELN, ÄLTADALEN

**BONAVA**

A	BONAVA SVERIGE AB	Tel. 08-40954400
K	WSP SVERIGE AB	Tel. 010-7225000
E	WSP SVERIGE AB	Tel. 010-7225000
V	WSP SVERIGE AB	Tel. 010-7225000
W	WSP SVERIGE AB	Tel. 010-7225000
KP	ÄTVIDABERGSHUS	Tel. 0120-148 30
LA	NOVATERRA AB	Tel. 070-8858430
R	NOVATERRA AB	Tel. 072-4519093

UPPDRAG NR 6800722	RITAD/KONSTR. AV KA	HANDLAGGARE BONAVA
DATUM 2020-07-03	ANSVARIG BONAVA	

NYBYGGNAD SMÅHUS  
 HUSTYP A UTAN CARPORT 739

SKALA A1 1:100 A3 1:200	NUMMER A-40-0-012b	BET B
-------------------------------	-----------------------	----------

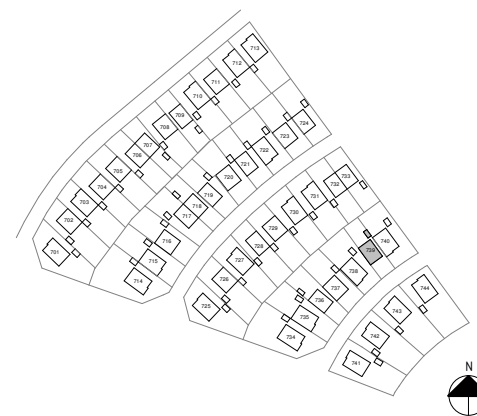

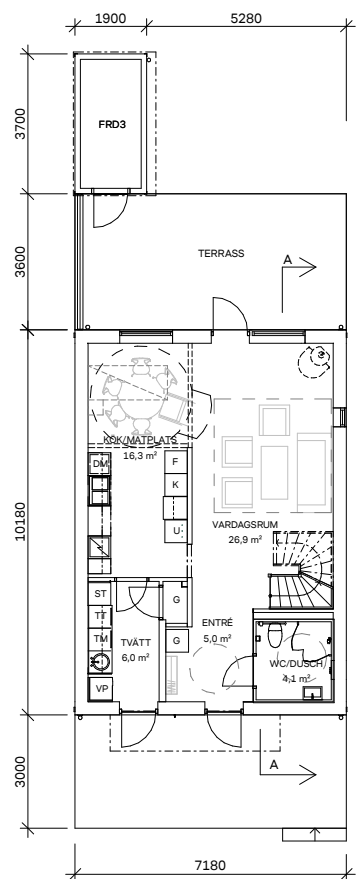

HUSTYP A - PLAN 10

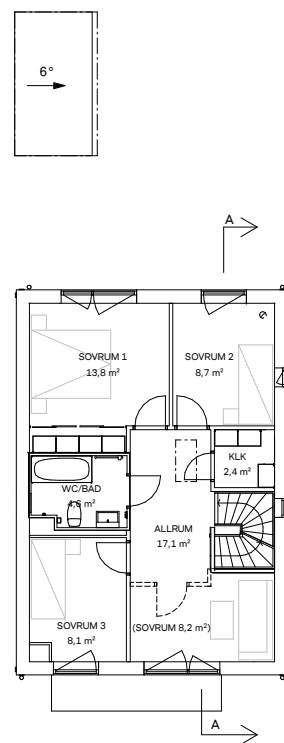

HUSTYP A - PLAN 11

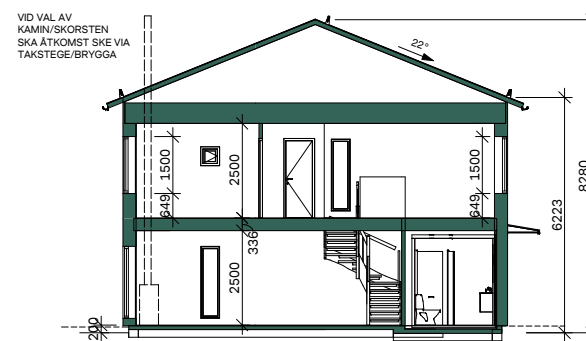

SEKTION A-A

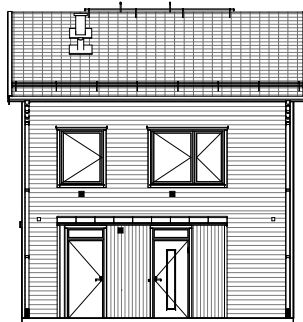

ELEVATION A - ENTRÉ

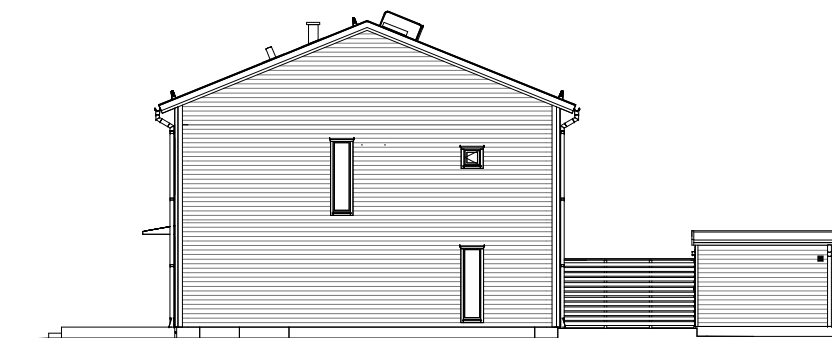

ELEVATION B - GAVEL HÖGER

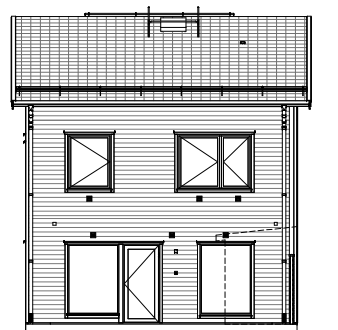

ELEVATION C - TERRASS

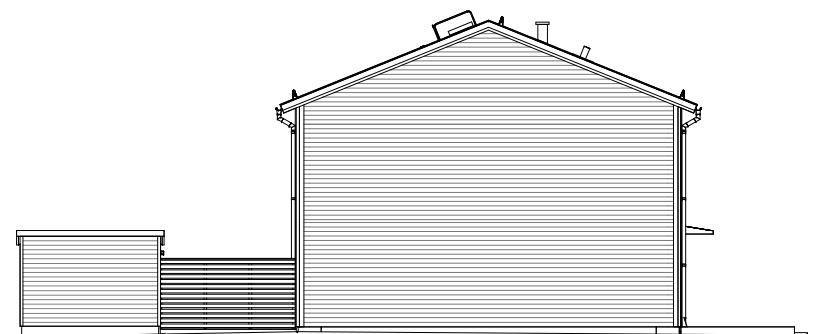

ELEVATION D - GAVEL VÄNSTER

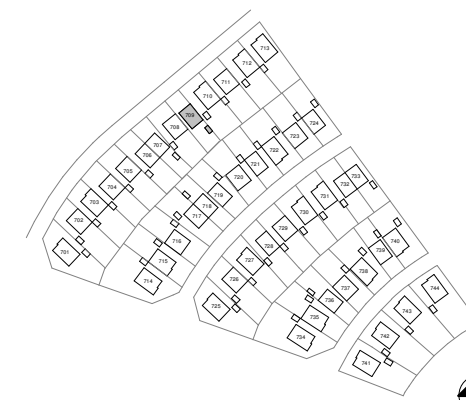
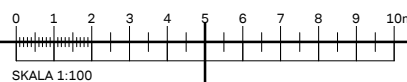

**FÖRKLARINGAR**

MÄTT ANGES I MILLIMETER (MM)  
 MÄTTSÄTTNING GÄLLER UTSIDA PANEL  
 BOSTADSHUS SADELTAK  
 TAKLUTNING 22°  
 BELÄGGNING BETONGTAKPANNOR  
 BOSTADSHUS PULPETTAK  
 TAKLUTNING 6°  
 BELÄGGNING PAPP  
 VÄGGBEKLÄDNAD LIGGANDE PANEL  
 LITTERA  
 DM = DISKMASKIN  
 F = FRYSS  
 K = KYL  
 U = UGN  
 ST = STÅD  
 TT = TÖRKTUMLARE  
 TM = TVÄTTMASKIN  
 VP = VÄRMEPANNAN  
 G = GARDEROB  
 (G) = PLATS FÖR GARDEROB  
 L = LINNESKÅP

**FÖRESKRIFTER**

TAKSÄKERHET UTFÖRES ENLIGT BBR

**HÄNVISNINGAR**

TOMTPLANERING SAMT PLUSHÖJDER FÖR RESPEKTIVE HUS, SE MARKKRITNING  
 MATERIAL- OCH KULÖRBESKRIVNING SE KULÖRPLAN A-40-0-001  
 AREASAMMANSTÄLLNING  
 A-99-5-001 HUSTYPER OCH TOMTER  
 A-99-5-002 KOMPLEMENTBYGGNADER

AREASAMMANSTÄLLNING HUSTYP A (709)				
HUSNUMMER	BOA	BTA	BYA	
709A	121,0 m²	146,2 m²	73,1 m²	
ANTAL HUS: 1				
KOMPLEMENTBYGGNAD	ANTAL	BOA	BTA	BYA
FRD	1	5,5 m²	7,0 m²	7,0 m²
B	PM D	2020-10-26	JJ	
A	PM B	2020-08-14	KA	
BET	ÄNDRINGEN AVSER		DATUM	SIGN

**BYGGLOVSHANDLING**

LAVENDELN, ÄLTADALEN



A	BONAVA SVERIGE AB	Tel. 08-40954400
K	WSP SVERIGE AB	Tel. 010-7225000
E	WSP SVERIGE AB	Tel. 010-7225000
V	WSP SVERIGE AB	Tel. 010-7225000
W	WSP SVERIGE AB	Tel. 010-7225000
KP	ÄTVIDABERGSHUS	Tel. 0120-148 30
LA	NOVATERRA AB	Tel. 070-8858430
R	NOVATERRA AB	Tel. 072-4519093

UPPROG NR	RITAD/KONSTR. AV	HANDLAGGARE
6800722	JJ	BONAVA
DATUM	ANSVARIG	
2020-07-03	BONAVA	
NYBYGGNAD SMÅHUS		
HUSTYP A UTAN CARPORT 709		
SKALA	NUMMER	BET
A1 1:100	A-40-0-012c	B
A3 1:200		

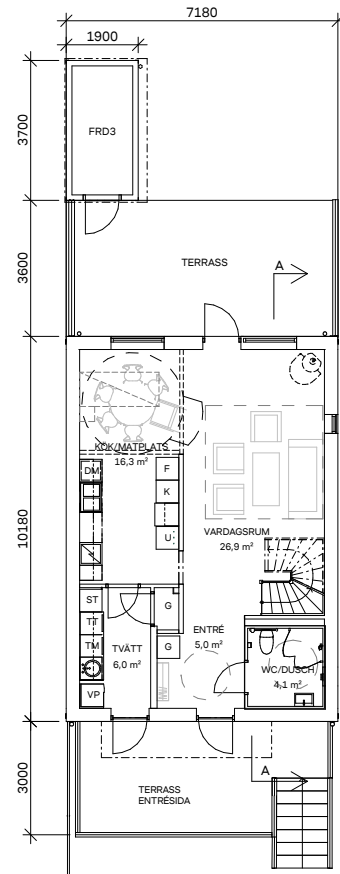

HUSTYP A - PLAN 10

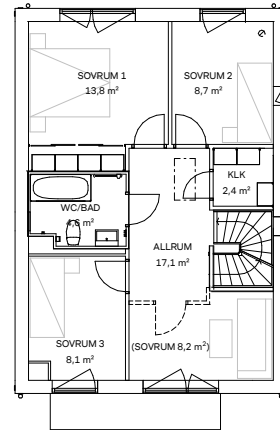

HUSTYP A - PLAN 11

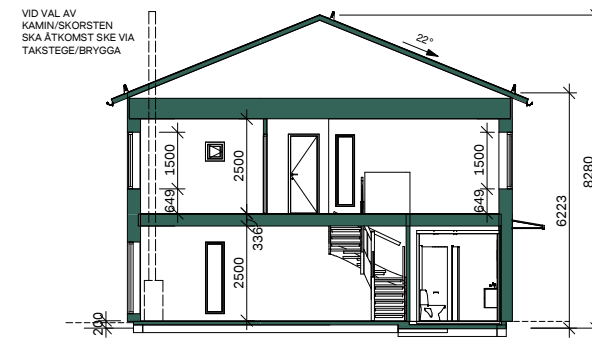

SEKTION A-A



ELEVATION A - ENTRÉ

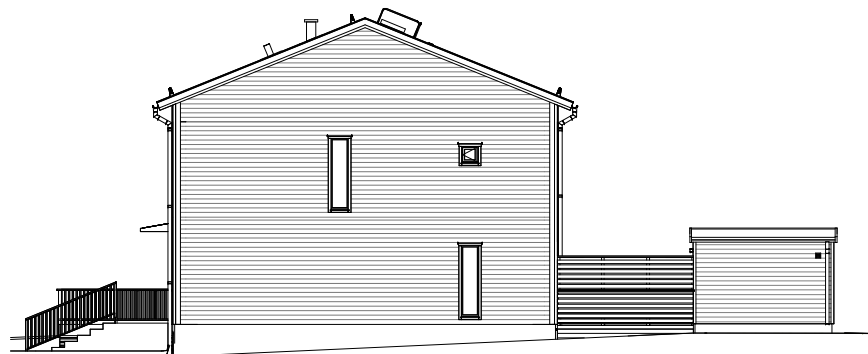

ELEVATION B - GAVEL HÖGER

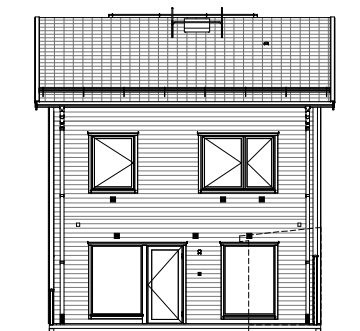

ELEVATION C - TERRASS

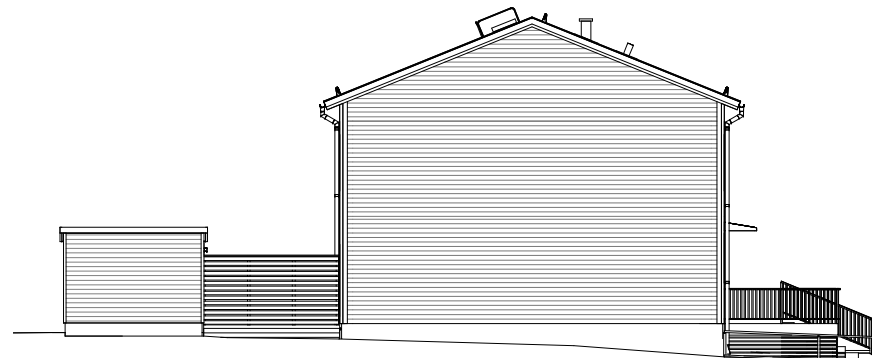

ELEVATION D - GAVEL VÄNSTER

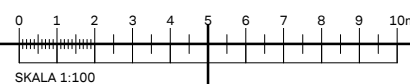

SKALA 1:100

FÖRKLARINGAR

MÄTT ANGES I MILLIMETER (MM)

MÄTTSÄTTNING GÄLLER UTSIDA PANEL

BOSTADSHUS SADELTAK  
 TAKLUTNING 22°  
 BELÄGGNING BETONGTAKPANNOR  
 BOSTADSHUS PULPETTAK  
 TAKLUTNING 6°  
 BELÄGGNING PAPP

VÄGGBEKLÄDNAD LIGGANDE PANEL

LITTERA

- DM = DISKMASKIN
- F = FRYS
- K = KYL
- U = UGN
- ST = STÅD
- TT = TÖRKTUMLARE
- TM = TVÄTTMASKIN
- VP = VÄRMEPANNAN
- G = GARDEROB
- (G) = PLATS FÖR GARDEROB
- L = LINNESKÅP

FÖRESKRIFTER

TAKSÄKERHET UTFÖRES ENLIGT BBR

HÄNVISNINGAR

TOMTPLANERING SAMT PLUSHÖJDER FÖR RESPEKTIVE HUS, SE MARKKRITNING.

MATERIAL- OCH KULÖRBESKRIVNING SE KULÖRPLAN A-40-0-001

AREASAMMANSTÄLLNING  
 A-99-5-001 HUSTYPER OCH TOMTER  
 A-99-5-002 KOMPLEMENTBYGGNADER

AREASAMMANSTÄLLNING HUSTYP A (736)

HUSNUMMER	BOA	BTA	BYA
736A	121,0 m²	146,2 m²	73,1 m²

ANTAL HUS: 1

KOMPLEMENTBYGGNAD	ANTAL	BIA	BTA	BYA
FRD	1	5,5 m²	7,0 m²	7,0 m²

BET ANDRINGEN AVSER DATUM SIGN

BYGGLOVSHANDLING

LAVENDELN, ÄLTADALEN

**BONAVA**

A	BONAVA SVERIGE AB	Tel. 08-40954400
K	WSP SVERIGE AB	Tel. 010-7225000
E	WSP SVERIGE AB	Tel. 010-7225000
V	WSP SVERIGE AB	Tel. 010-7225000
W	WSP SVERIGE AB	Tel. 010-7225000
KP	ÄTVIDABERGS SHUS	Tel. 0120-148 30
LA	NOVATERRA AB	Tel. 070-8858430
R	NOVATERRA AB	Tel. 072-4519093

UPPDRAG NR 6800722	RITAD/KONSTR. AV JJ	HANDLAGGARE BONAVA
DATUM 2020-10-26	ANSVARIG BONAVA	

NYBYGGNAD SMÅHUS  
 HUSTYP A UTAN CARPORT 736

SKALA A1 1:100 A3 1:200	NUMMER A-40-0-012d	BET
-------------------------------	-----------------------	-----

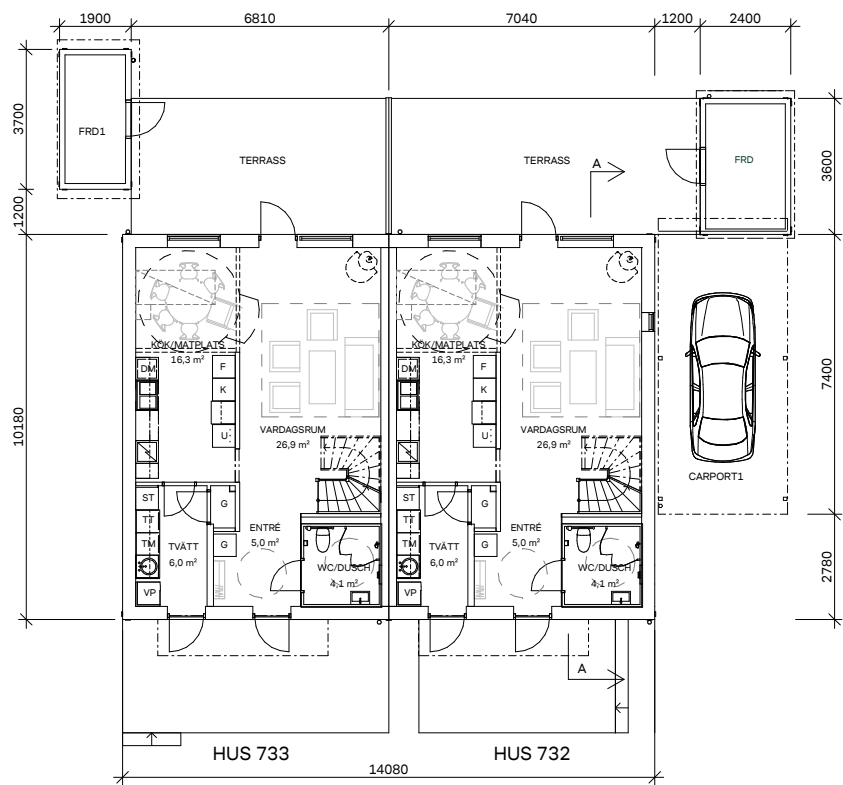

HUSTYP A, PARHUS - PLAN 10

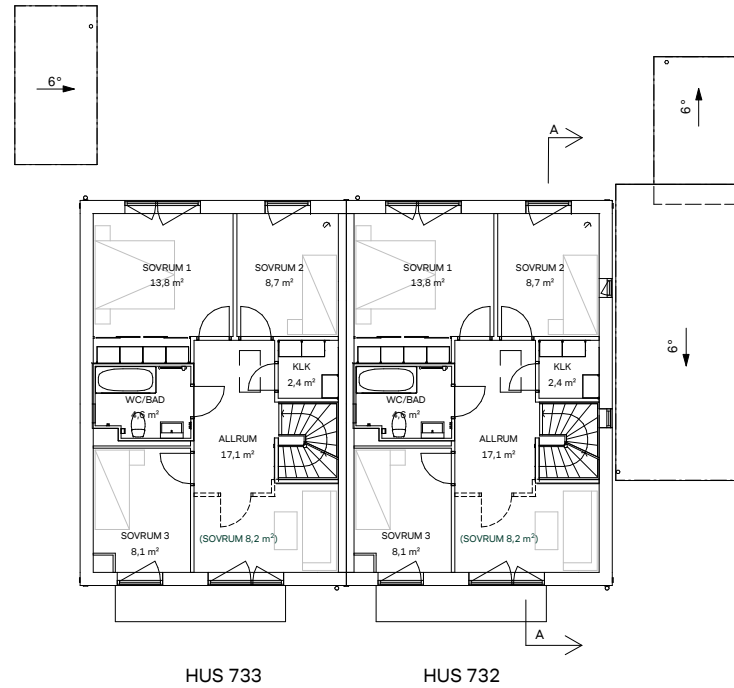

HUSTYP A, PARHUS - PLAN 11

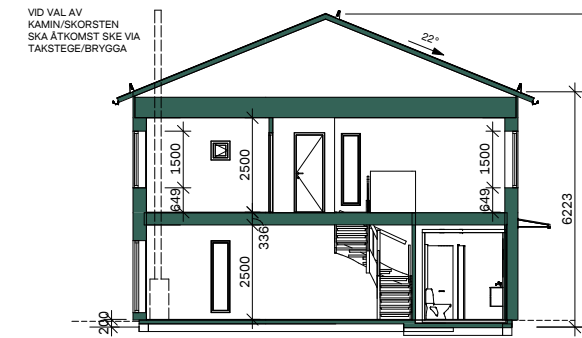

SEKTION A-A

**FÖRKLARINGAR**

MÄTT ANGES I MILLIMETER (MM)  
 MÄTTSÄTTNING GÄLLER UTSIDA PANEL  
 BOSTADSHUS SADELTAK  
 TAKLUTNING 22°  
 BELÄGGNING BETONGTAKPANNOR  
 BOSTADSHUS PULPETTAK  
 TAKLUTNING 6°  
 BELÄGGNING PAPP  
 VÄGGBEKLÄDNAD LIGGANDE PANEL  
 LITTERA  
 DM = DISKMASKIN  
 F = FRYSS  
 K = KYL  
 U = UGN  
 ST = STÅD  
 TT = TÖRKTUMLARE  
 TM = TVÄTTMASKIN  
 VP = VÄRMEPANNAN  
 G = GARDEROB  
 (G) = PLATS FÖR GARDEROB  
 L = LINNESKÅP

**FÖRESKRIFTER**

TAKSÄKERHET UTFÖRES ENLIGT BBR

**HÄNVISNINGAR**

TOMTPLANERING SAMT PLUSHÖJDER FÖR RESPEKTIVE HUS, SE MARKKRITNING.  
 MATERIAL- OCH KULÖRBEKRIJVNING SE KULÖRPLAN A-40-0-001  
 AREASAMMANSTÄLLNING  
 A-99-5-001 HUSTYPER OCH TOMTER  
 A-99-5-002 KOMPLEMENTBYGGNADER

AREASAMMANSTÄLLNING HUSTYP A (732, 733)					
HUSNUMMER	BOA	BTA	BYA		
732A	121,0 m²	143,4 m²	71,7 m²		
733A	121,0 m²	143,4 m²	71,7 m²		
ANTAL HUS: 2					
KOMPLEMENTBYGGNAD	ANTAL	BOA	BTA	BYA	OPA
CARPORT INKL FÖRRÅD	1	7,0 m²	8,6 m²	8,6 m²	23,9 m²
FRD	1	8,5 m²	7,0 m²	7,0 m²	0,0 m²
B	PM D	2020-10-26	JJ		
A	PM B	2020-08-14	KA		
BET	ANDRINGEN AVSER		DATUM	SIGN	

**BYGGLOVSHANDLING**

LAVENDELN, ÄLTADALEN



A	BONAVA SVERIGE AB	Tel. 08-40954400
K	WSP SVERIGE AB	Tel. 010-7225000
E	WSP SVERIGE AB	Tel. 010-7225000
V	WSP SVERIGE AB	Tel. 010-7225000
W	WSP SVERIGE AB	Tel. 010-7225000
KP	ÄTVIDABERGSHUS	Tel. 0120-148 30
LA	NOVATERRA AB	Tel. 070-8858430
R	NOVATERRA AB	Tel. 072-4519093

UPPDRAG NR	RITAD/KONSTR. AV	HANDLAGGARE
6800722	KA	BONAVA
DATUM	ANSVARIG	
2020-07-03	BONAVA	

NYBYGGNAD SMÅHUS  
 HUSTYP A - PARHUS 732, 733

SKALA	NUMMER	BET
A1 1:100	A-40-0-013a	B
A3 1:200		

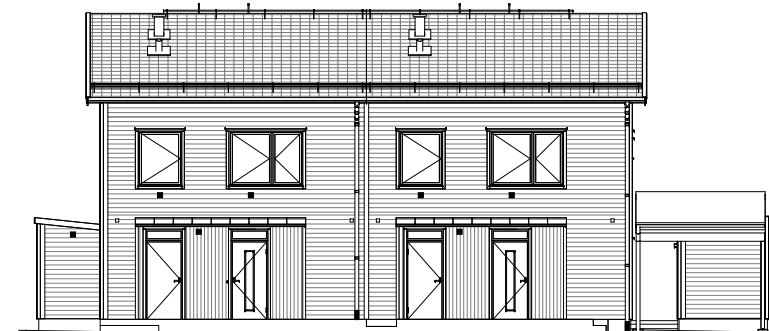

ELEVATION A - ENTRÉ

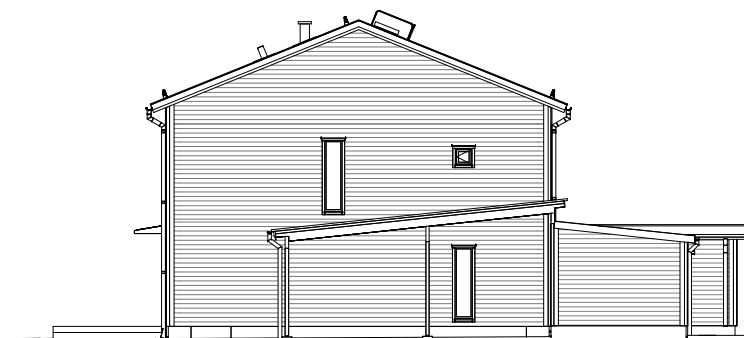

ELEVATION B - GAVEL HÖGER

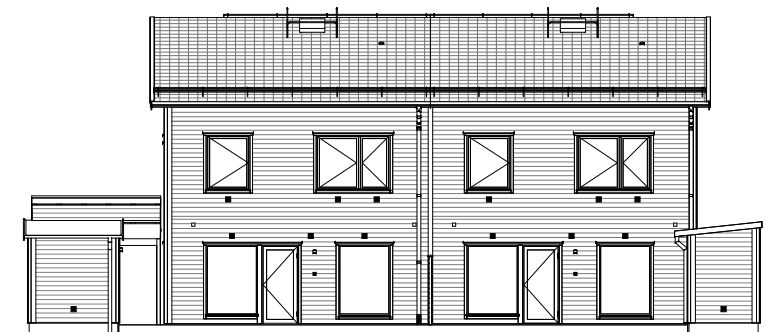

ELEVATION C - TERRASS

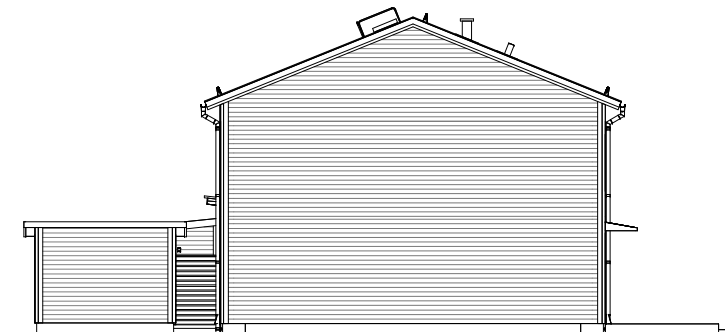

ELEVATION D - GAVEL VÄNSTER

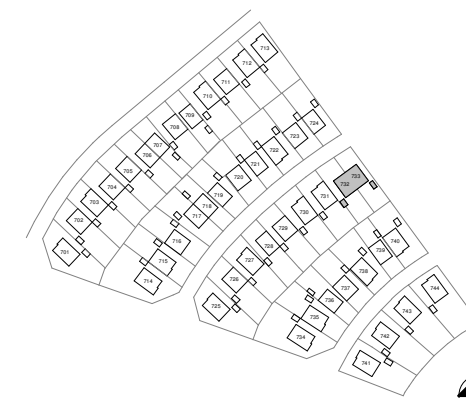
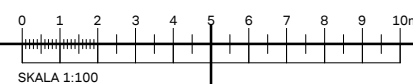



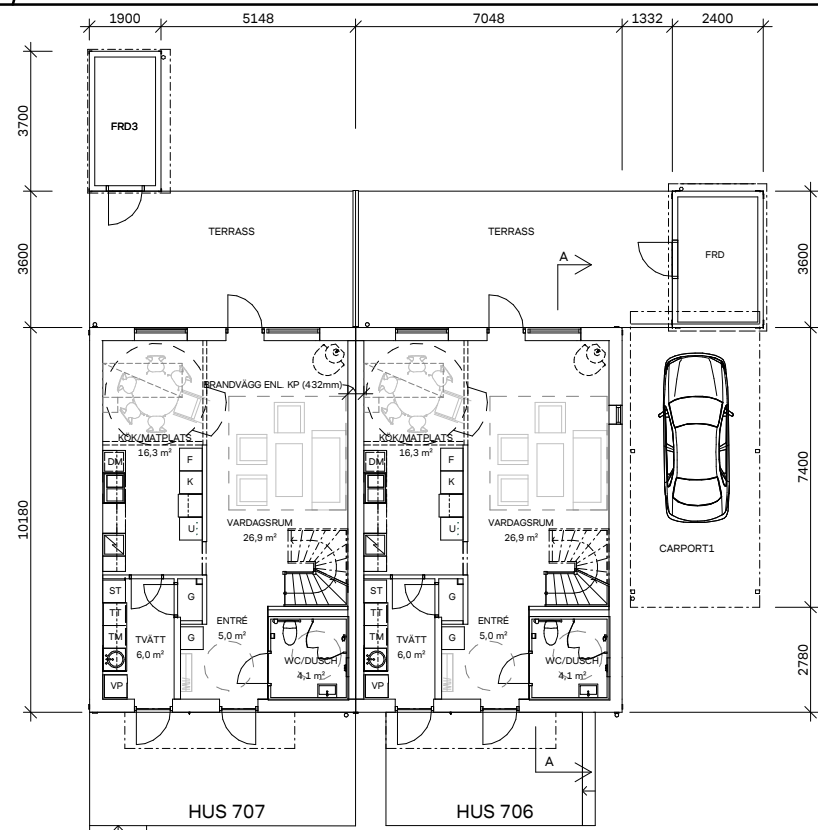

HUSTYP A - PLAN 10

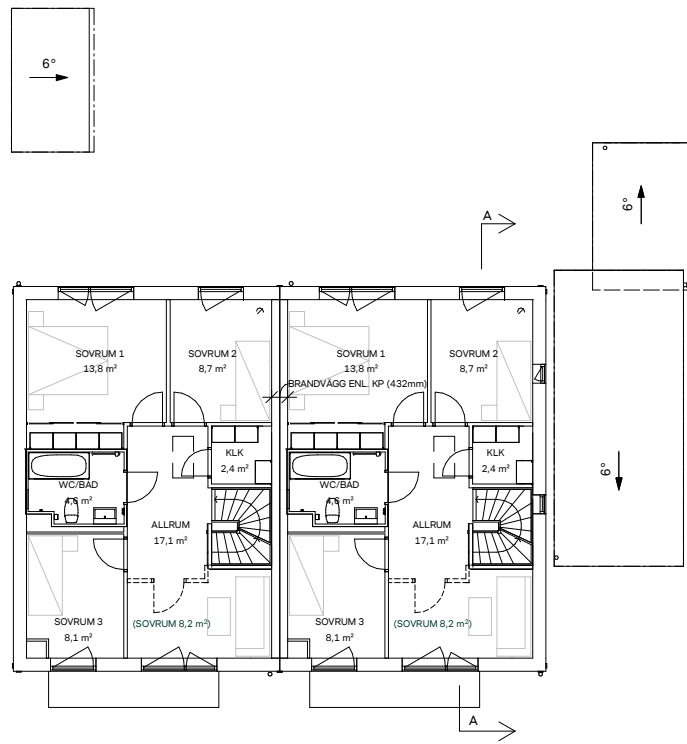

HUSTYP A - PLAN 11

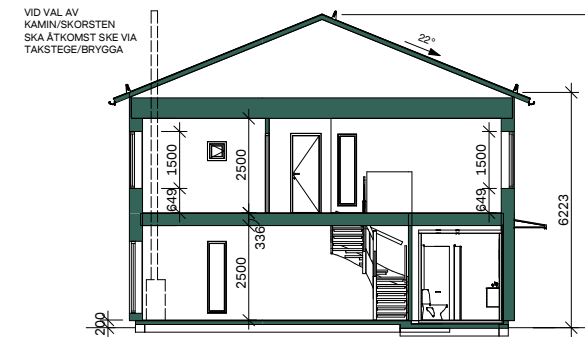

SEKTION A-A

FÖRKLARINGAR

- MÄTT ANGES I MILLIMETER (MM)  
MÄTTSÄTTNING GÄLLER UTSIDA PANEL
- BOSTADSHUS SADELTAK  
TAKLUTNING 22°  
BELÄGGNING BETONGTAKPANNOR  
BOSTADSHUS PULPETTAK  
TAKLUTNING 6°  
BELÄGGNING PAPP
- VÄGGBEKLÄDNAD LIGGANDE PANEL
- LITTERA  
DM = DISKMASKIN  
F = FRYSS  
K = KYL  
U = UGN  
ST = STÅD  
TT = TÖRKTUMLARE  
TM = TVÄTTMASKIN  
VP = VÄRMEPANNAN  
G = GARDEROB  
(G) = PLATS FÖR GARDEROB  
L = LINNESKÅP

FÖRESKRIFTER

TAKSÄKERHET UTFÖRES ENLIGT BBR

HÄNVISNINGAR

TOMTPLANERING SAMT PLUSHÖJDER FÖR RESPEKTIVE HUS, SE MARKKRITNING.  
MATERIAL- OCH KULÖRBEKRIVNING SE KULÖRPLAN A-40-0-001  
AREASAMMANSTÄLLNING A-99-5-001 HUSTYPER OCH TOMTER  
A-99-5-002 KOMPLEMENTBYGGNADER

AREASAMMANSTÄLLNING HUSTYP A (706, 707)

HUSNUMMER	BOA	BTA	BYA
706A	121,0 m <sup>2</sup>	143,4 m <sup>2</sup>	71,7 m <sup>2</sup>
707A	121,0 m <sup>2</sup>	143,4 m <sup>2</sup>	71,7 m <sup>2</sup>
ANTAL HUS: 2			

KOMPLEMENTBYGGNAD	ANTAL	BTA	BYA	OPA
CARPORT INKL FÖRRÅD	1	7,0 m <sup>2</sup>	8,6 m <sup>2</sup>	23,9 m <sup>2</sup>
FRD	1	5,5 m <sup>2</sup>	7,0 m <sup>2</sup>	0,0 m <sup>2</sup>

B	PM D	2020-10-26	JJ
A	PM B	2020-08-14	KA
BET	ANDRINGEN AVSER	DATUM	SIGN

BYGGLOVSHANDLING

LAVENDELN, ÄLTADALEN



A	BONAVA SVERIGE AB	Tel. 08-40954400
K	WSP SVERIGE AB	Tel. 010-7225000
E	WSP SVERIGE AB	Tel. 010-7225000
V	WSP SVERIGE AB	Tel. 010-7225000
W	WSP SVERIGE AB	Tel. 010-7225000
KP	ÄTVIDABERGSHUS	Tel. 0120-148 30
LA	NOVATERRA AB	Tel. 070-8858430
R	NOVATERRA AB	Tel. 072-4519093

UPPDRAG NR	RITAD/KONSTR. AV	HANDELAGGARE
6800722	KA	BONAVA
DATUM	ANSVARIG	
2020-07-03	BONAVA	

NYBYGGNAD SMÅHUS  
HUSTYP A - PARHUS 706, 707

SKALA	NUMMER	BET
A1 1:100	A-40-0-013b	B
A3 1:200		

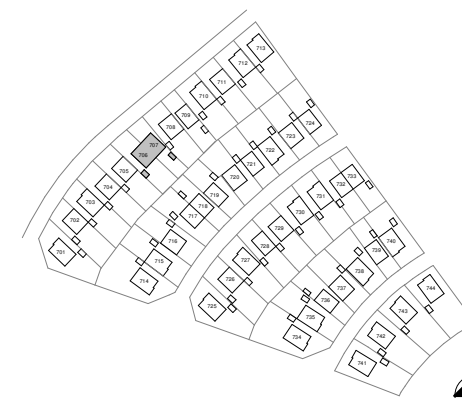
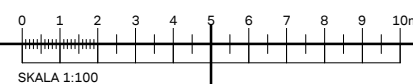

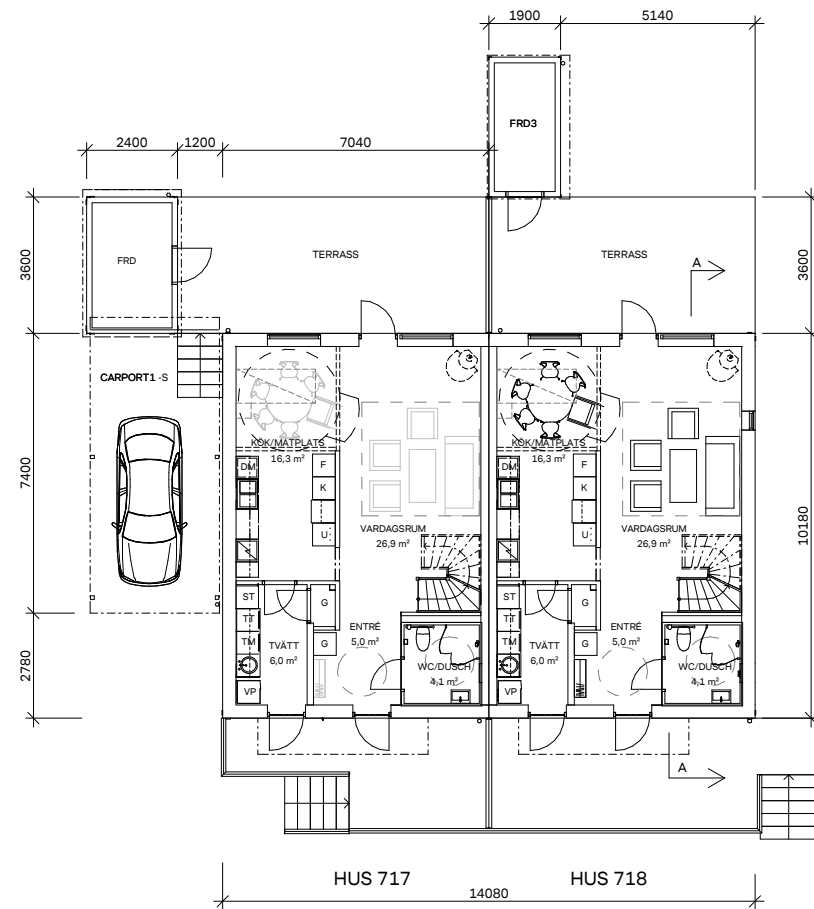

HUSTYP A, PARHUS - PLAN 10

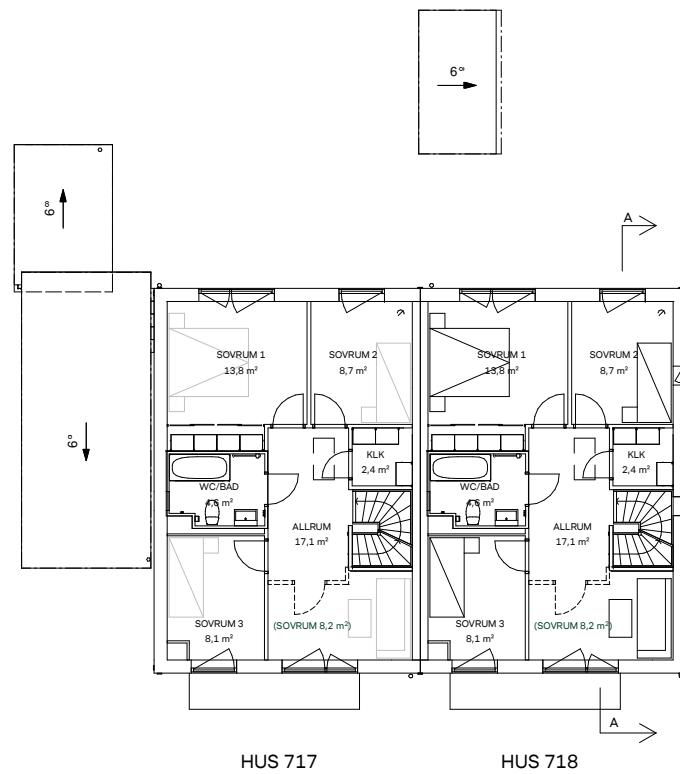

HUSTYP A, PARHUS - PLAN 11

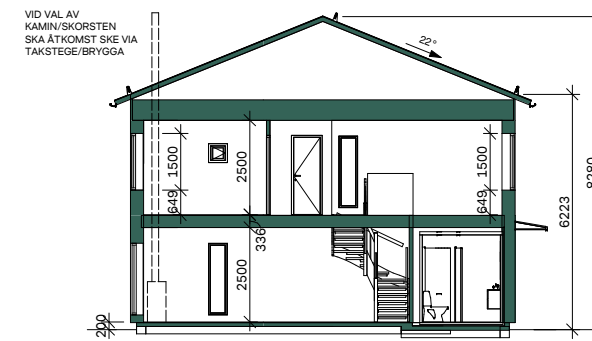

SEKTION A-A

**FÖRKLARINGAR**

MÄTT ANGES I MILLIMETER (MM)  
 MÄTTSÄTTNING GÄLLER UTSIDA PANEL  
 BOSTADSHUS SADELTAK  
 TAKLUTNING 22°  
 BELÄGGNING BETONGTAKPANNOR  
 BOSTADSHUS PULPETTAK  
 TAKLUTNING 6°  
 BELÄGGNING PAPP  
 VÄGGBEKLÄDNAD LIGGANDE PANEL  
 LITTERA  
 DM = DISKMASKIN  
 F = FRYSS  
 K = KYL  
 U = UGN  
 ST = STÅD  
 TT = TÖRKTUMLARE  
 TM = TVÄTTMASKIN  
 VP = VÄRMEPANNAN  
 G = GARDEROB  
 (G) = PLATS FÖR GARDEROB  
 L = LINNESKÅP

**FÖRESKRIFTER**

TAKSÄKERHET UTFÖRES ENLIGT BBR

**HÄNVISNINGAR**

TOMTPLANERING SAMT PLUSHÖJDER FÖR RESPEKTIVE HUS, SE MARKKRITNING  
 MATERIAL- OCH KULÖRBEKRIJVNING SE KULÖRPLAN A-40-0-001  
 AREASAMMANSTÄLLNING  
 A-99-5-001 HUSTYPER OCH TOMTER  
 A-99-5-002 KOMPLEMENTBYGGNADER

AREASAMMANSTÄLLNING HUSTYP A (717, 718)

HUSNUMMER	BOA	BTA	BYA		
717A	121,0 m²	143,4 m²	71,7 m²		
718A	121,0 m²	143,4 m²	71,7 m²		
ANTAL HUS: 2					
KOMPLEMENTBYGGNAD	ANTAL	BOA	BTA	BYA	OPA
CARPORT INKL FÖRRÅD	1	7,0 m²	8,6 m²	8,6 m²	23,9 m²
FRD	1	5,5 m²	7,0 m²	7,0 m²	0,0 m²

B	PM D	2020-10-26	JJ
A	PM B	2020-08-14	KA
BET	ANDRINGEN AVSER	DATUM	SIGN

**BYGGLOVSHANDLING**

LAVENDELN, ÄLTADALEN



A	BONAVA SVERIGE AB	Tel. 08-40954400
K	WSP SVERIGE AB	Tel. 010-7225000
E	WSP SVERIGE AB	Tel. 010-7225000
V	WSP SVERIGE AB	Tel. 010-7225000
W	WSP SVERIGE AB	Tel. 010-7225000
KP	ÅTVIDABERGSHUS	Tel. 0120-148 30
LA	NOVATERRA AB	Tel. 070-8858430
R	NOVATERRA AB	Tel. 072-4519093

UPPDRAG NR	RITAD/KONSTR. AV	HANDLAGGARE
6800722	JJ	BONAVA
DATUM	ANSVARIG	
2020-06-18	BONAVA	

NYBYGGNAD SMÅHUS  
 HUSTYP A - PARHUS 717, 718

SKALA	NUMMER	BET
A1 1:100	A-40-0-014	B
A3 1:200		



ELEVATION A - ENTRÉ

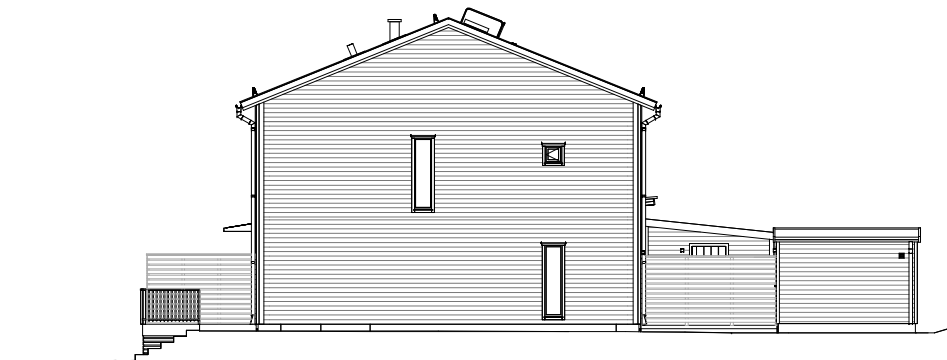

ELEVATION B - GAVEL HÖGER

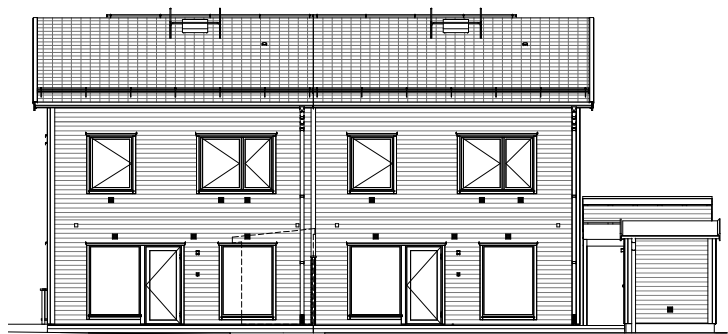

ELEVATION C - TERRASS

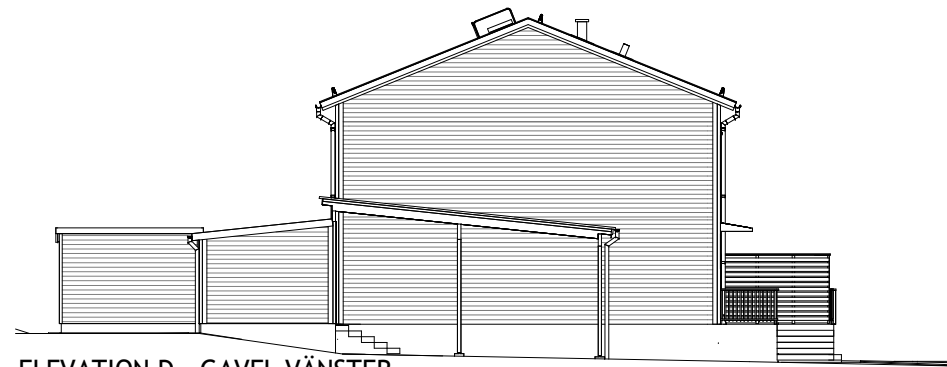

ELEVATION D - GAVEL VÄNSTER

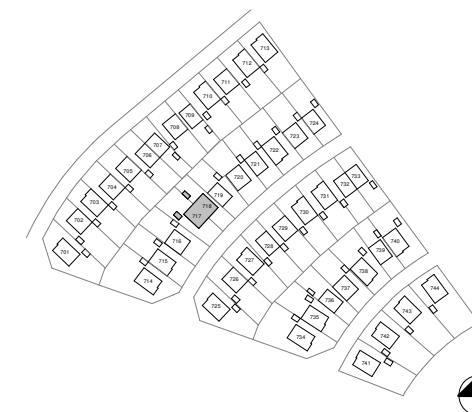
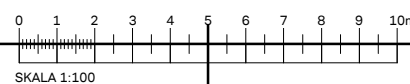

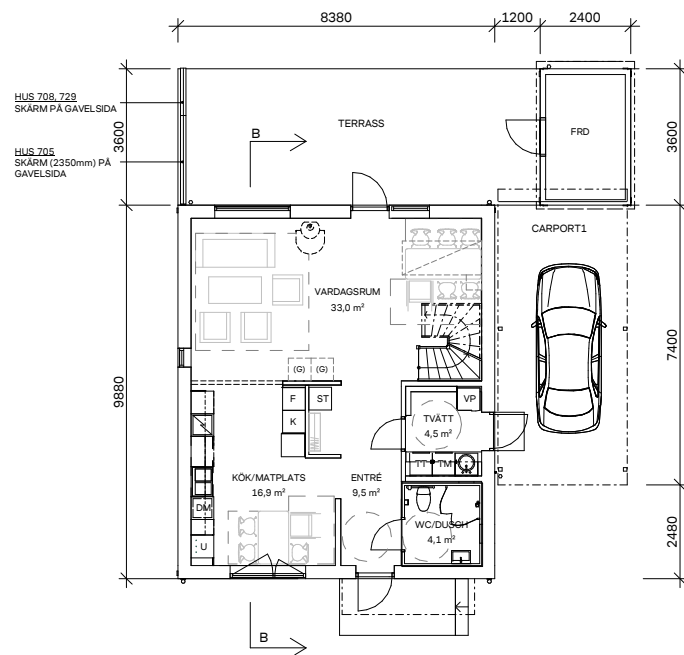

HUSTYP B - PLAN 10

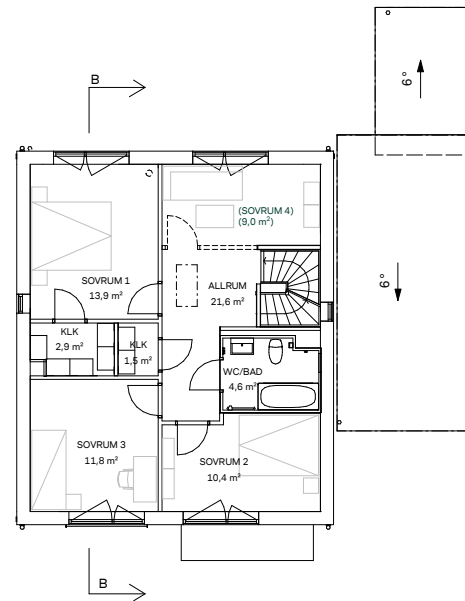

HUSTYP B - PLAN 11

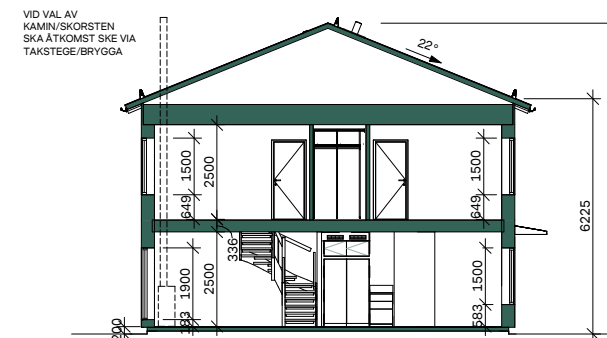

SEKTION B-B

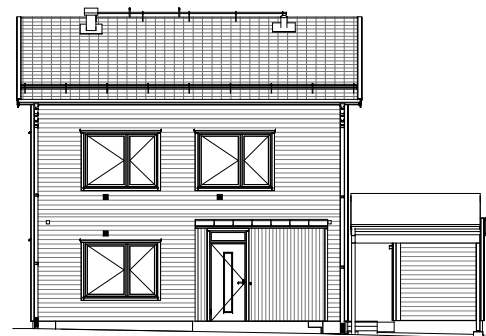

ELEVATION A - ENTRÉ

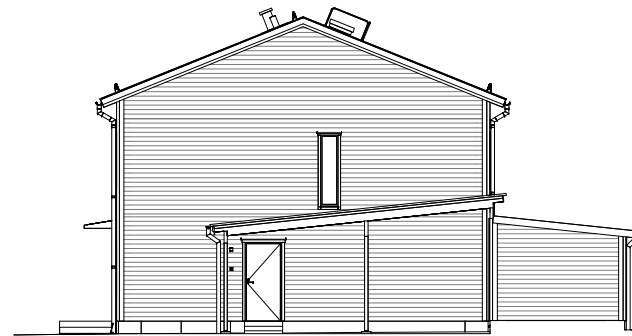

ELEVATION B - GAVEL HÖGER



ELEVATION C - TERRASS

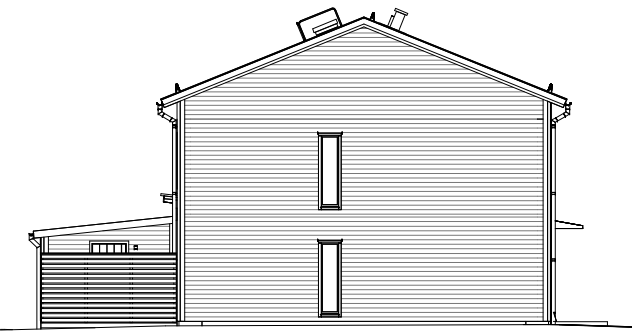

ELEVATION D - GAVEL VÄNSTER

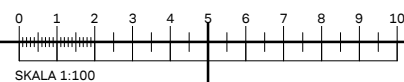

FÖRKLARINGAR

MÄTT ANGES I MILLIMETER (MM)

MÄTTSÄTTNING GÄLLER UTSIDA PANEL

BOSTADSHUS SADELTAK  
 TAKLUTNING 22°  
 BELÄGGNING BETONGTAKPANNOR  
 BOSTADSHUS PULPETTAK  
 TAKLUTNING 6°  
 BELÄGGNING PAPP

VÄGGBEKLÄDNAD LIGGANDE PANEL

LITTERA

- DM = DISKMASKIN
- F = FRYS
- K = KYL
- U = UGN
- ST = STÅD
- TT = TORKTUMLARE
- TM = TVÄTTMASKIN
- VP = VÄRMEPANNAN
- G = GARDEROB
- (G) = PLATS FÖR GARDEROB
- L = LINNESKÅP

FÖRESKRIFTER

TAKSÄKERHET UTFÖRES ENLIGT BBR

HÄNVISNINGAR

TOMTPLANERING SAMT PLUSHÖJDER FÖR RESPEKTIVE HUS, SE MARKRITNING

MATERIAL- OCH KULÖRBERSKRIVNING SE KULÖRPLAN A-40-0-001

AREASAMMANSTÄLLNING  
 A-99-5-001 HUSTYPER OCH TOMTER  
 A-99-5-002 KOMPLEMENTBYGGNADER

AREASAMMANSTÄLLNING HUSTYP B (702, 704, 705, 708, 711, 726, 729)

HUSNUMMER	BOA	BTA	BYA
702B	139,0 m²	165,6 m²	82,8 m²
704B	139,0 m²	165,6 m²	82,8 m²
705B	139,0 m²	165,6 m²	82,8 m²
708B	139,0 m²	165,6 m²	82,8 m²
711B	139,0 m²	165,6 m²	82,8 m²
726B	139,0 m²	165,6 m²	82,8 m²
729B	139,0 m²	165,6 m²	82,8 m²

ANTAL HUS: 7

KOMPLEMENTBYGGNAD	ANTAL	BOA	BTA	BYA	OPA
CARPORT INKL FÖRRÅD	7	7,0 m²	8,6 m²	8,6 m²	23,9 m²

B	PM D	2020-10-26	JJ
A	PM C, SKÄRMVÄGG GAVEL, JUSTERAD	2020-09-04	JJ
BET	ÄNDRINGEN AVSER	DATUM	SIGN

BYGGLOVSHANDLING

LAVENDELN, ÄLTADALEN



A	BONAVA SVERIGE AB	Tel. 08-40954400
K	WSP SVERIGE AB	Tel. 010-7225000
E	WSP SVERIGE AB	Tel. 010-7225000
V	WSP SVERIGE AB	Tel. 010-7225000
W	WSP SVERIGE AB	Tel. 010-7225000
KP	ÄTVIDABERGSHUS	Tel. 0120-148 30
LA	NOVATERRA AB	Tel. 070-8858430
R	NOVATERRA AB	Tel. 072-4519093

UPPDRAG NR	RITAD/KONSTR. AV	HANDLAGGARE
6800722	JJ	BONAVA
DATUM	ANSVARIG	
2020-08-12	BONAVA	

NYBYGGNAD SMÅHUS  
 HUSTYP B MED CARPORT 702, 704, 705, 708, 711, 726, 729

SKALA	NUMMER	BET
A1 1:100	A-40-0-015a	B
A3 1:200		

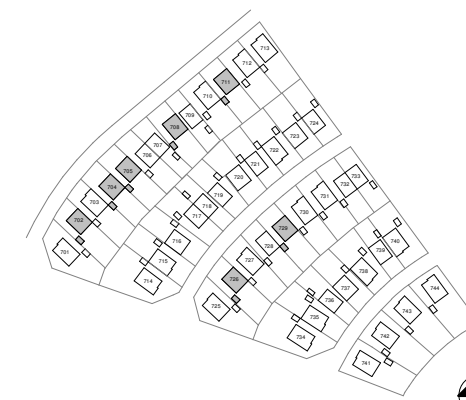

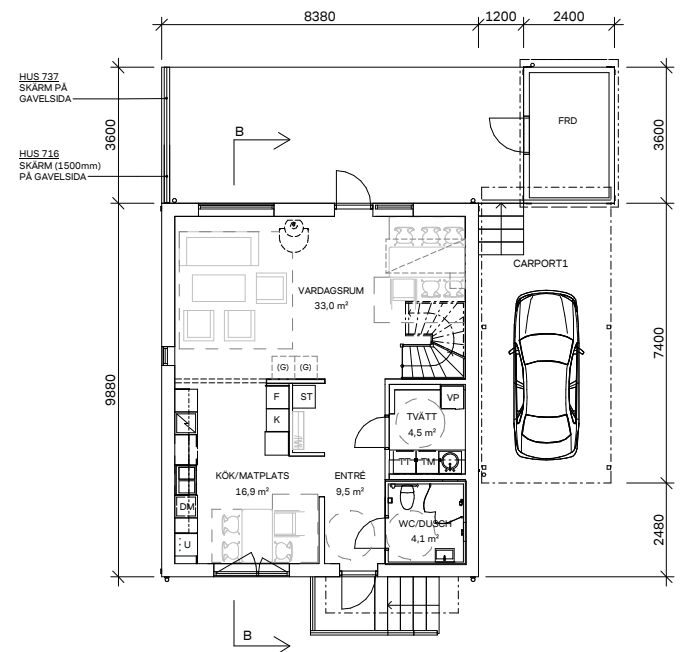

HUSTYP B - PLAN 10

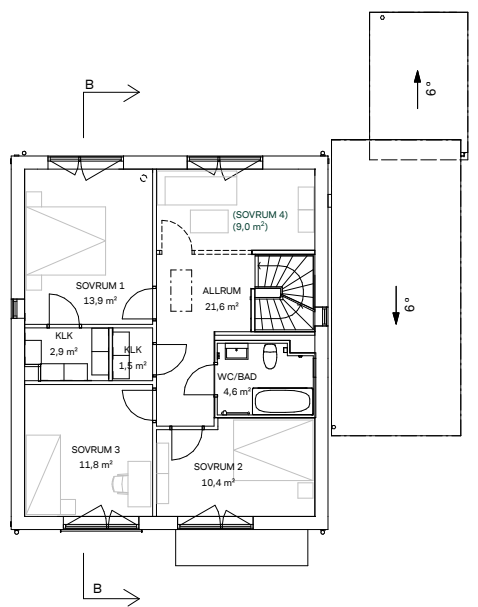

HUSTYP B - PLAN 11

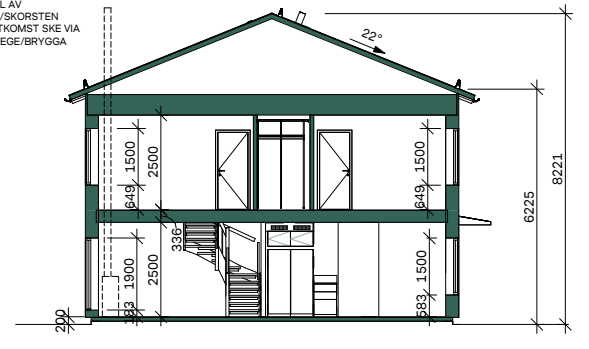

SEKTION B-B



ELEVATION A - ENTRÉ

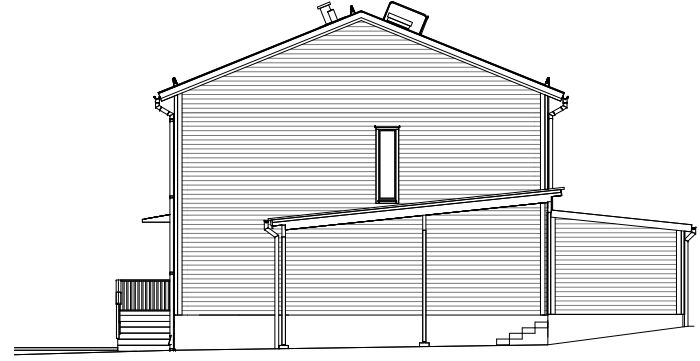

ELEVATION B - GAVEL HÖGER



ELEVATION C - TERRASS

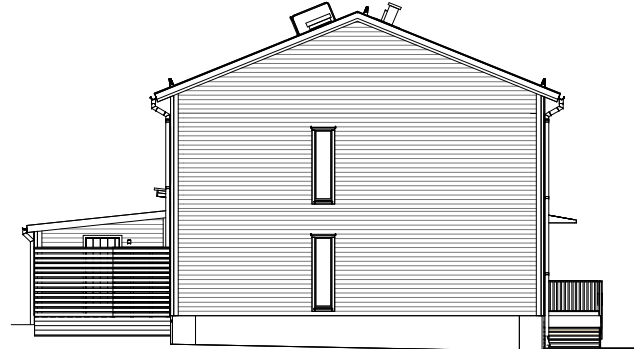

ELEVATION D - GAVEL VÄNSTER

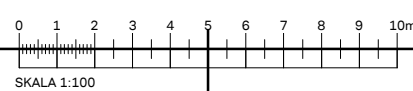

FÖRKLARINGAR

MÄTT ANGES I MILLIMETER (MM)  
 MÄTTSÄTTNING GÄLLER UTSIDA PANEL  
 BOSTADSHUS SADELTAK  
 TAKLUTNING 22°  
 BELÄGGNING BETONGTAKPANNOR  
 BOSTADSHUS PULPETTAK  
 TAKLUTNING 6°  
 BELÄGGNING PAPP  
 VÄGGBEKLÄDNAD LIGGANDE PANEL  
 LITTERA  
 DM = DISKMASKIN  
 F = FRYSS  
 K = KYL  
 U = UGN  
 ST = STÅD  
 TT = TÖRKTUMLARE  
 TM = TVÄTTMASKIN  
 VP = VÄRMEPANNAN  
 G = GARDEROB  
 (G) = PLATS FÖR GARDEROB  
 L = LINNESKÅP

FÖRESKRIFTER

TAKSÄKERHET UTFÖRES ENLIGT BBR

HÄNVISNINGAR

TOMTPLANERING SAMT PLUSHÖJDER FÖR RESPEKTIVE HUS, SE MARKKRITNING.  
 MATERIAL- OCH KULÖRBESKRIVNING SE KULÖRPLAN A-40-0-001  
 AREASAMMANSTÄLLNING  
 A-99-5-001 HUSTYPER OCH TOMTER  
 A-99-5-002 KOMPLEMENTBYGGNADER

AREASAMMANSTÄLLNING HUSTYP B (716, 737)				
HUSNUMMER	BOA	BTA	BYA	
716B	139,0 m²	165,6 m²	82,8 m²	
737B	139,0 m²	165,6 m²	82,8 m²	
ANTAL HUS: 2				
KOMPLEMENTBYGGNAD	ANTAL	BTA	BYA	OPA
CARPORT INKL FÖRRÅD	2	7,0 m²	8,6 m²	23,9 m²

A	PM D	2020-10-26	JJ
BET	ANDRINGEN AVSER	DATUM	SIGN

BYGGLOVSHANDLING

LAVENDELN, ÄLTADALEN



A	BONAVA SVERIGE AB	Tel. 08-40954400
K	WSP SVERIGE AB	Tel. 010-7225000
E	WSP SVERIGE AB	Tel. 010-7225000
V	WSP SVERIGE AB	Tel. 010-7225000
W	WSP SVERIGE AB	Tel. 010-7225000
KP	ÄTVIDABERGSHUS	Tel. 0120-148 30
LA	NOVATERRA AB	Tel. 070-8858430
R	NOVATERRA AB	Tel. 072-4519093

UPPDRAG NR	RITAD/KONSTR. AV	HANDELAGGARE
6800722	KA	BONAVA
DATUM	ANSVARIG	
2020-08-12	BONAVA	

NYBYGGNAD SMÅHUS  
 HUSTYP B MED CARPORT 716, 737

SKALA	NUMMER	BET
A1 1:100	A-40-0-015b	A
A3 1:200		

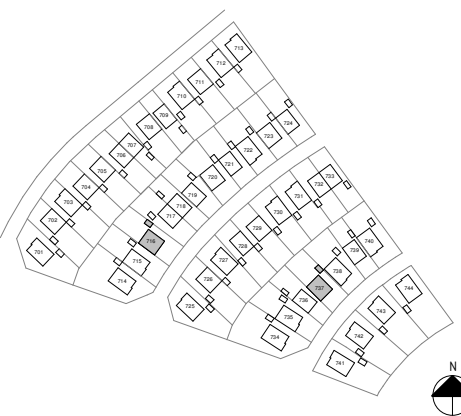

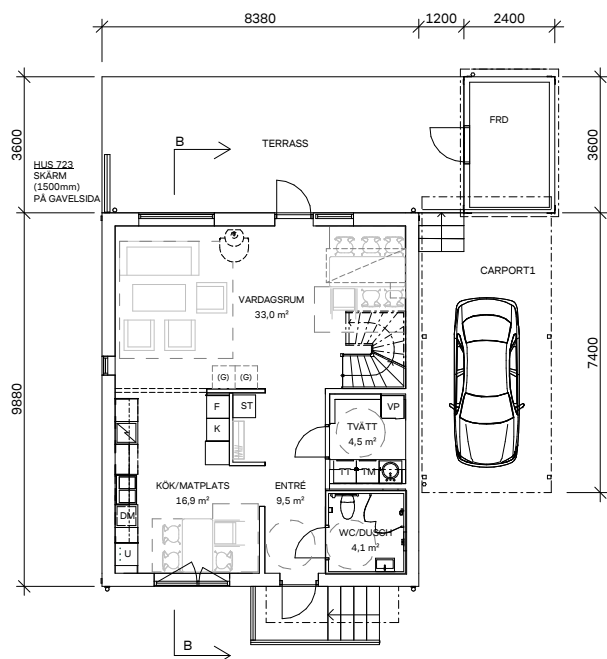

HUSTYP B - PLAN 10

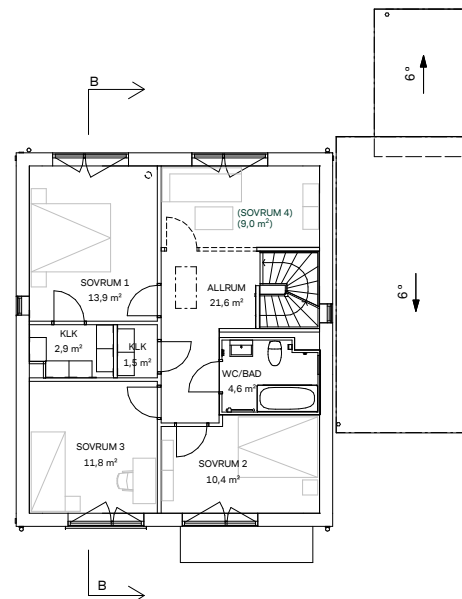

HUSTYP B - PLAN 11

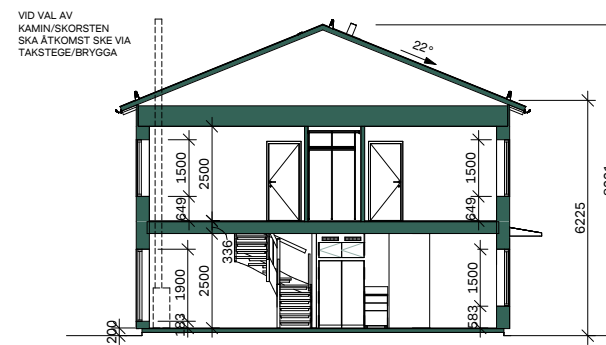

SEKTION B-B



ELEVATION A - ENTRÉ

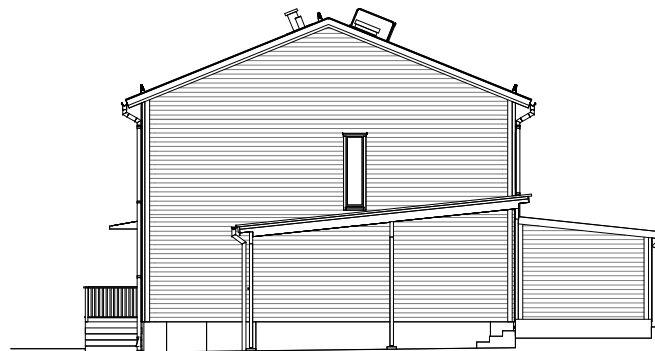

ELEVATION B - GAVEL HÖGER

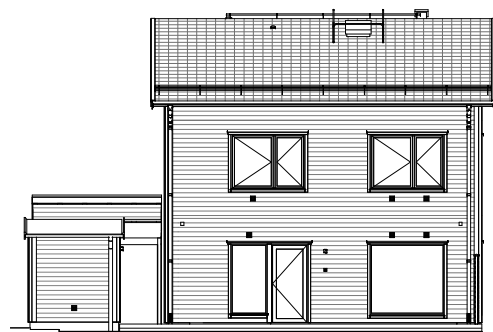

ELEVATION C - TERRASS

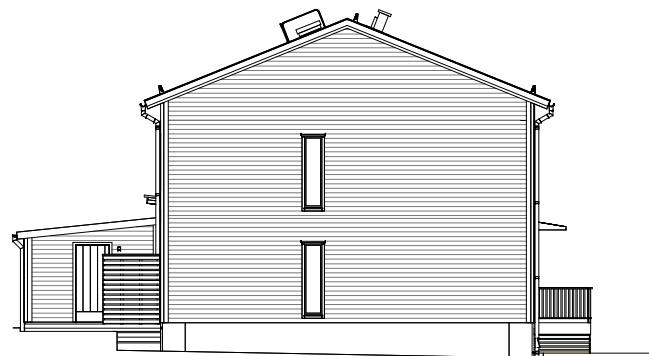

ELEVATION D - GAVEL VÄNSTER

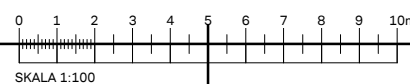

FÖRKLARINGAR

MÄTT ANGES I MILLIMETER (MM)  
 MÄTTSÄTTNING GÄLLER UTSIDA PANEL  
 BOSTADSHUS SADELTAK  
 TAKLUTNING 22°  
 BELÄGGNING BETONGTAKPANNOR  
 BOSTADSHUS PULPETTAK  
 TAKLUTNING 6°  
 BELÄGGNING PAPP  
 VÄGGBEKLÄDNAD LIGGANDE PANEL  
 LITTERA  
 DM = DISKMASKIN  
 F = FRYS  
 K = KYL  
 U = UGN  
 ST = STÅD  
 TT = TÖRKTUMLARE  
 TM = TVÄTTMASKIN  
 VP = VÄRMEPANNAN  
 G = GARDEROB  
 (G) = PLATS FÖR GARDEROB  
 L = LINNESKÅP

FÖRESKRIFTER

TAKSÄKERHET UTFÖRES ENLIGT BBR

HÄNVISNINGAR

TOMTPLANERING SAMT PLUSHÖJDER FÖR RESPEKTIVE HUS, SE MARKKRITNING

MATERIAL- OCH KULÖRBESKRIVNING SE KULÖRPLAN A-40-0-001

AREASAMMANSTÄLLNING  
 A-99-5-001 HUSTYPER OCH TOMTER  
 A-99-5-002 KOMPLEMENTBYGGNADER

AREASAMMANSTÄLLNING HUSTYP B (720,723)

HUSNUMMER	BOA	BTA	BYA
720B	139,0 m²	165,6 m²	82,8 m²
723B	139,0 m²	165,6 m²	82,8 m²
ANTAL HUS: 2			

KOMPLEMENTBYGGNAD	ANTAL	BIA	BTA	BYA	OPA
CARPORT INKL FORRÅD	2	7,0 m²	8,6 m²	8,6 m²	23,9 m²

C	PM D	2020-10-26	JJ
B	PM B	2020-08-14	KA
A	PM A	2020-07-03	KaKa
BET	ANDRINGEN AVSER	DATUM	SIGN

BYGGLOVSHANDLING

LAVENDELN, ÄLTADALEN



A	BONAVA SVERIGE AB	Tel. 08-40954400
K	WSP SVERIGE AB	Tel. 010-7225000
E	WSP SVERIGE AB	Tel. 010-7225000
V	WSP SVERIGE AB	Tel. 010-7225000
W	WSP SVERIGE AB	Tel. 010-7225000
KP	ÄTVIDABERGSHUS	Tel. 0120-148 30
LA	NOVATERRA AB	Tel. 070-8858430
R	NOVATERRA AB	Tel. 072-4519093

UPPDRAG NR	RITAD/WONSTR. AV	HANDLAGGARE
6800722	CT	BONAVA
DATUM	ANSVARIG	
2020-06-18	BONAVA	

NYBYGGNAD SMÅHUS  
 HUSTYP B MED CARPORT 720, 723

SKALA	NUMMER	BET
A1 1:100	A-40-0-016	C
A3 1:200		

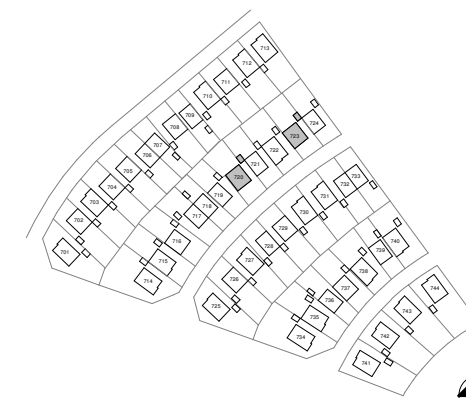

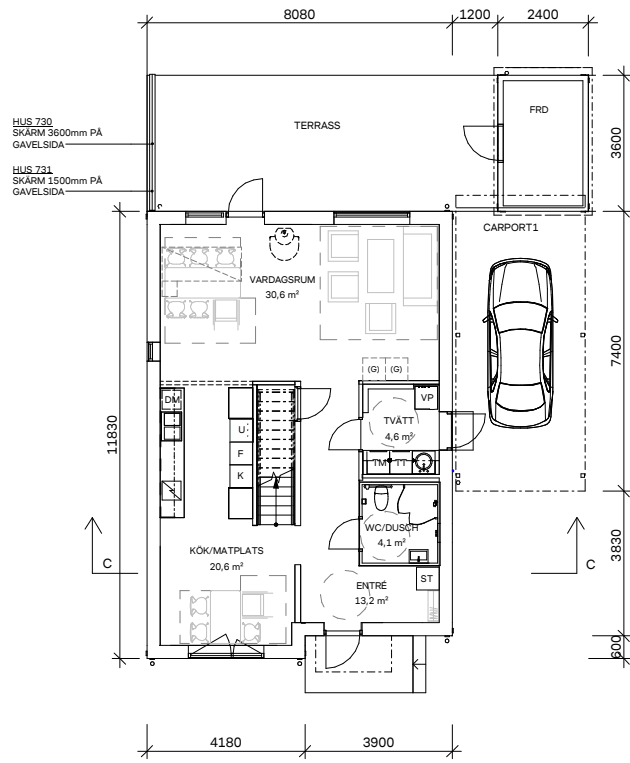

HUSTYP C - PLAN 10

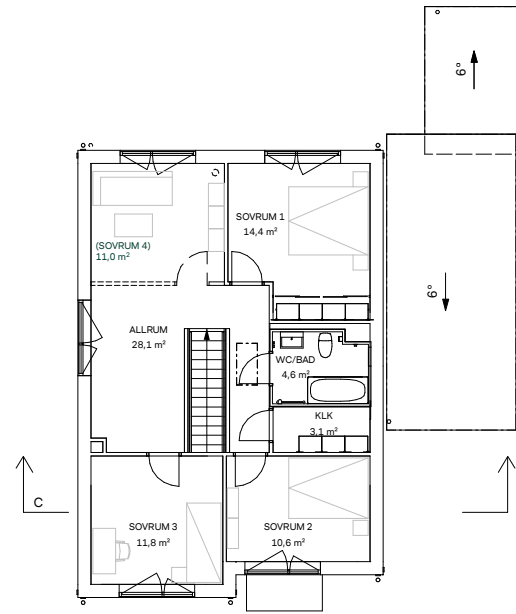

HUSTYP C - PLAN 11

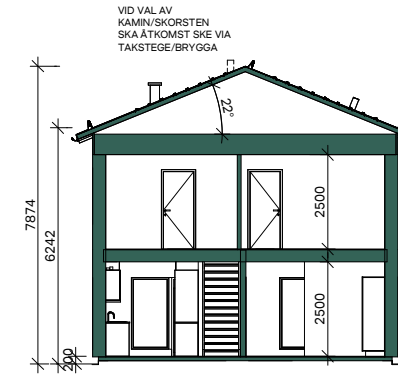

SEKTION C-C



ELEVATION A - ENTRÉ

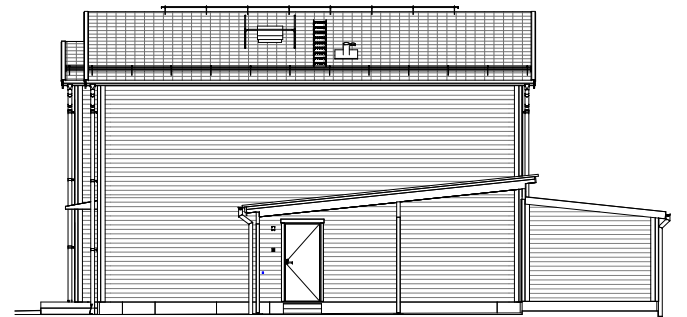

ELEVATION B - GAVEL HÖGER

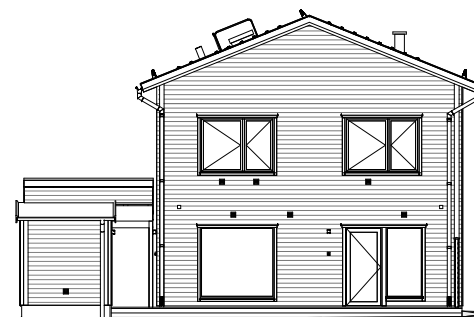

ELEVATION C - TERRASS



ELEVATION D - GAVEL VÄNSTER

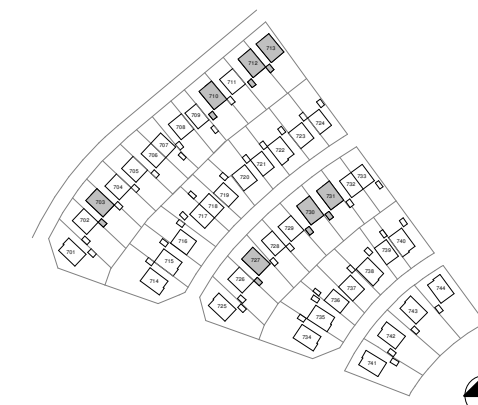

**FÖRKLARINGAR**

MÄTT ANGES I MILLIMETER (MM)

MÄTTSÄTTNING GÄLLER UTSIDA PANEL

BOSTADSHUS SADELTAJ  
 TAKLUTNING 22°  
 BELÄGGNING BETONGTAKPANNOR  
 BOSTADSHUS PULPETTAK  
 TAKLUTNING 6°  
 BELÄGGNING PAPP

VÄGGBEKLÄDNAD LIGGANDE PANEL

LITTERA

- DM = DISKMASKIN
- F = FRYS
- K = KYL
- U = UGN
- ST = STÅD
- TT = TÖRKTUMLARE
- TM = TVÄTTMASKIN
- VP = VÄRMEPANNAN
- G = GARDEROB
- (G) = PLATS FÖR GARDEROB
- L = LINNESKÅP

**FÖRESKRIFTER**

TAKSÄKERHET UTFÖRES ENLIGT BBR

**HÄNVISNINGAR**

TOMTPLANERING SAMT PLUSHÖJDER FÖR RESPEKTIVE HUS, SE MARKRITNING.

MATERIAL- OCH KULÖRBESKRIVNING SE KULÖRPLAN A-40-0-001

AREASAMMANSTÄLLNING  
 A-99-5-001 HUSTYPER OCH TOMTER  
 A-99-5-002 KOMPLEMENTBYGGNADER

AREASAMMANSTÄLLNING HUSTYP C (703, 710, 712, 713, 727, 730, 731)

HUSNUMMER	BOA	BTA	BYA
703C	158,0 m²	186,4 m²	93,2 m²
710C	158,0 m²	186,4 m²	93,2 m²
712C	158,0 m²	186,4 m²	93,2 m²
713C	158,0 m²	186,4 m²	93,2 m²
727C	158,0 m²	186,4 m²	93,2 m²
730C	158,0 m²	186,4 m²	93,2 m²
731C	158,0 m²	186,4 m²	93,2 m²

ANTAL HUS: 7

KOMPLEMENTBYGGNAD	ANTAL	BTA	BYA	OPA
CARPORT INKL FÖRRÅD	7	7,0 m²	8,6 m²	23,9 m²

B	PM D	2020-10-26	JJ
A	PM C, SKÄRMVÄGG GAVEL, JUSTERAD	2020-09-04	JJ
BET	ÄNDRINGEN AVSER	DATUM	SIGN

**BYGGLOVSHANDLING**

LAVENDELN, ÄLTADALEN



A	BONAVA SVERIGE AB	Tel. 08-40954400
K	WSP SVERIGE AB	Tel. 010-7225000
E	WSP SVERIGE AB	Tel. 010-7225000
V	WSP SVERIGE AB	Tel. 010-7225000
W	WSP SVERIGE AB	Tel. 010-7225000
KP	ÄTVIDABERGSHUS	Tel. 0120-148 30
LA	NOVATERRA AB	Tel. 070-8858430
R	NOVATERRA AB	Tel. 072-4519093

UPPDRAG NR	6800722	RITAD/KONSTR. AV	JJ	HANDLAGGARE	BONAVA
DATUM	2020-08-12	ANSVARIG	BONAVA		

NYBYGGNAD SMÅHUS  
 HUSTYP C, CARPORT HÖGER GAVELSIDA 703, 710, 712, 713, 727, 730, 731

SKALA	NUMMER	BET
A1 1:100	A-40-0-017a	B
A3 1:200		

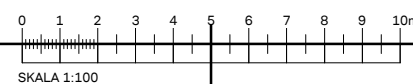

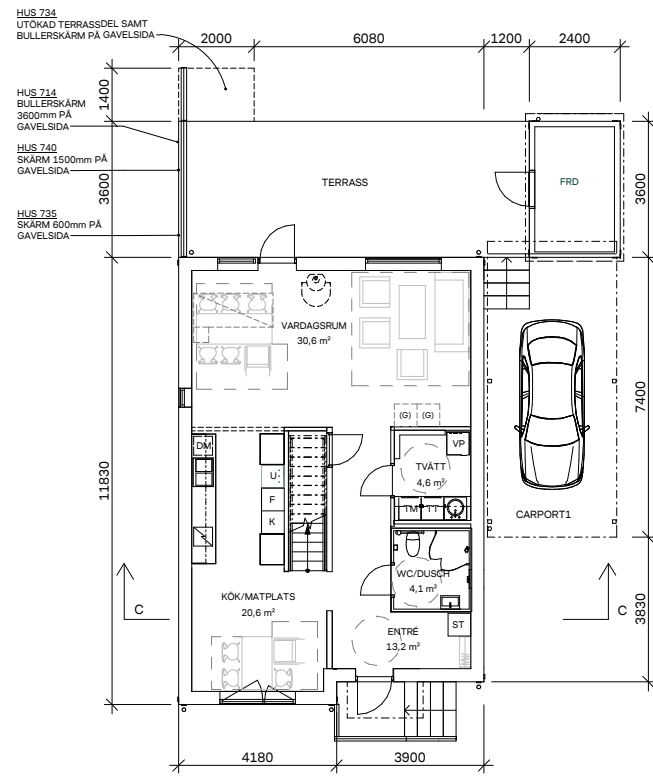

HUSTYP C - PLAN 10

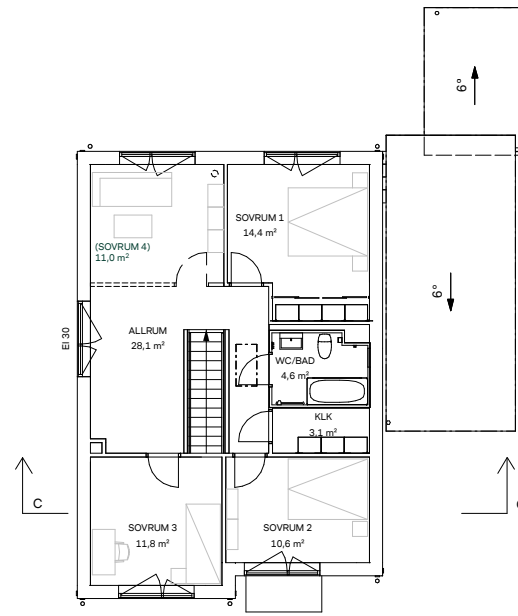

HUSTYP C - PLAN 11

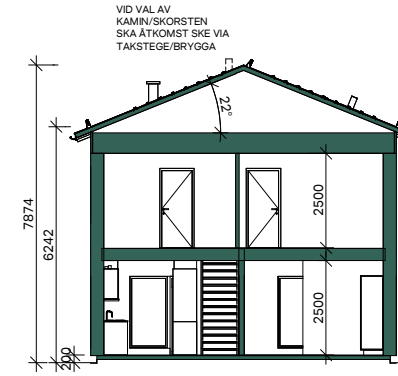

SEKTION C-C



ELEVATION A - ENTRÉ

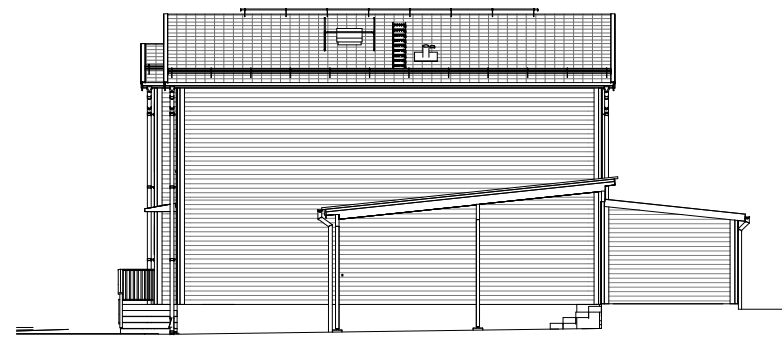

ELEVATION B - GAVEL HÖGER

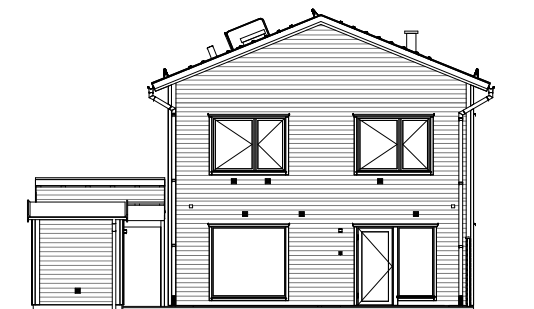

ELEVATION C - TERRASS



ELEVATION D - GAVEL VÄNSTER

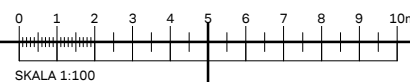
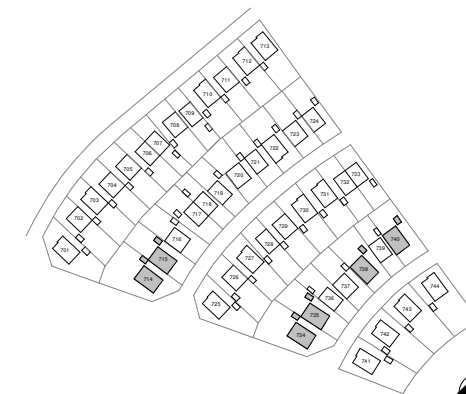

SKALA 1:100

**FÖRKLARINGAR**

MÄTT ANGES I MILLIMETER (MM)

MÄTTSÄTTNING GÄLLER UTSIDA PANEL

**BOSTADSHUS SADELTAK**  
 TAKLUTNING 22°  
 BELÄGGNING BETONGTAKPANNOR  
 BOSTADSHUS PULPETTAK  
 TAKLUTNING 6°  
 BELÄGGNING PAPP

VÄGGBEKLÄDNAD LIGGANDE PANEL

LITTERA  
 DM = DISKMASKIN  
 F = FRYS  
 K = KYL  
 U = UGN  
 ST = STÅD  
 TT = TORKTUMLARE  
 TM = TVÄTTMASKIN  
 VP = VÄRMEPANNAN  
 G = GARDEROB  
 (G) = PLATS FÖR GARDEROB  
 L = LINNESKÅP

**FÖRESKRIFTER**

TAKSÄKERHET UTFÖRES ENLIGT BBR

**HÄNVISNINGAR**

TOMTPLANERING SAMT PLUSHÖJDER FÖR RESPEKTIVE HUS, SE MARKRITNING.

MATERIAL- OCH KULÖRBESKRIVNING SE KULÖRPLAN A-40-0-001

AREASAMMANSTÄLLNING  
 A-99-5-001 HUSTYPER OCH TOMTER  
 A-99-5-002 KOMPLEMENTBYGGNADER

AREASAMMANSTÄLLNING HUSTYP C (714, 715, 734, 735, 738, 740)

HUSNUMMER	BOA	BTA	BYA
714C	158,0 m²	186,4 m²	93,2 m²
715C	158,0 m²	186,4 m²	93,2 m²
734C	158,0 m²	186,4 m²	93,2 m²
735C	158,0 m²	186,4 m²	93,2 m²
738C	158,0 m²	186,4 m²	93,2 m²
740C	158,0 m²	186,4 m²	93,2 m²

ANTAL HUS: 6

KOMPLEMENTBYGGNAD	ANTAL	BOA	BTA	BYA	OPA
CARPORT INKL FÖRRÅD	6	7,0 m²	8,6 m²	8,6 m²	23,9 m²

A	PM D	ANDRINGEN AVSER	2020-10-26	JJ
BET			DATUM	SI

**BYGGLOVSHANDLING**

LAVENDELN, ÄLTADALEN



A	BONAVA SVERIGE AB	Tel. 08-40954400
K	WSP SVERIGE AB	Tel. 010-7225000
E	WSP SVERIGE AB	Tel. 010-7225000
V	WSP SVERIGE AB	Tel. 010-7225000
W	WSP SVERIGE AB	Tel. 010-7225000
KP	ÄTVIDABERGSHUS	Tel. 0120-148 30
LA	NOVATERRA AB	Tel. 070-8858430
R	NOVATERRA AB	Tel. 072-4519093

UPPDRAG NR 6800722	RITAD/KONSTR. AV KA	HANDELAGGARE BONAVA
DATUM 2020-08-12	ANSVARIG BONAVA	

NYBYGGNAD SMÅHUS  
 HUSTYP C, CARPORT HÖGER GAVELSIDA 714, 715, 734, 735, 738, 740

SKALA A1 1:100 A3 1:200	NUMMER A-40-0-017b	BET A
-------------------------------	-----------------------	----------

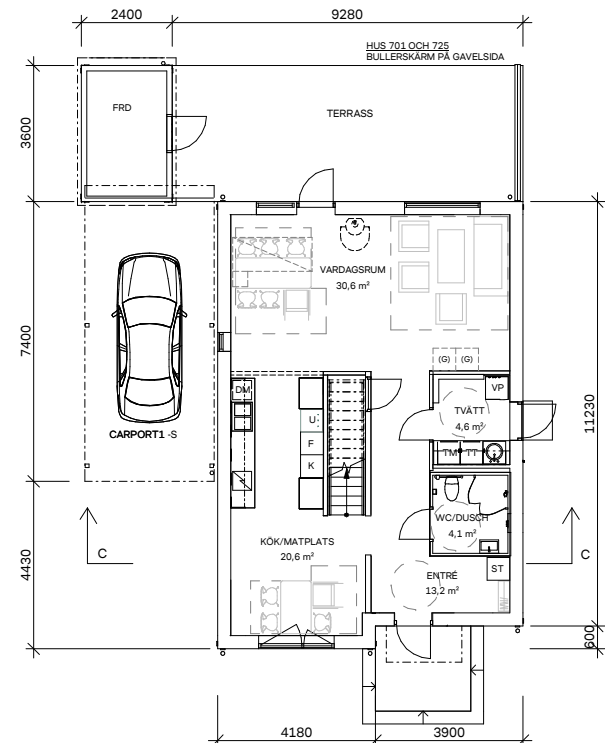

HUSTYP C - PLAN 10

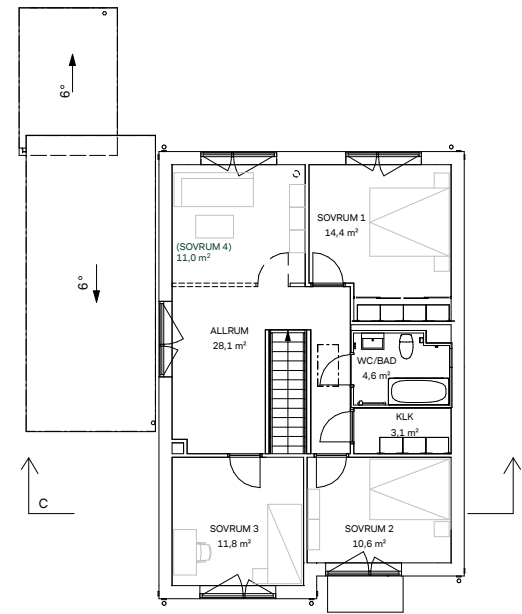

HUSTYP C - PLAN 11

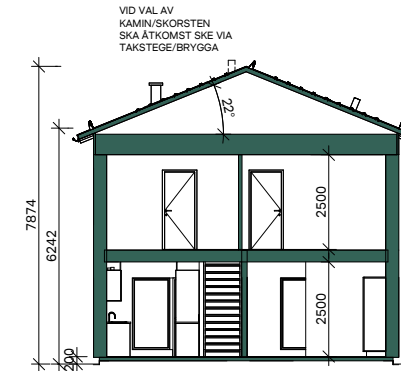

SEKTION C-C



ELEVATION A - ENTRÉ

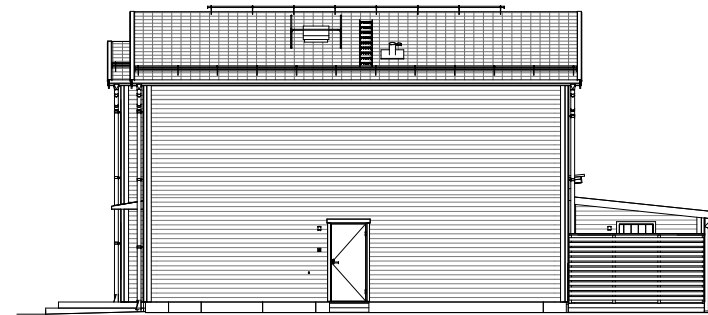

ELEVATION B - GAVEL HÖGER

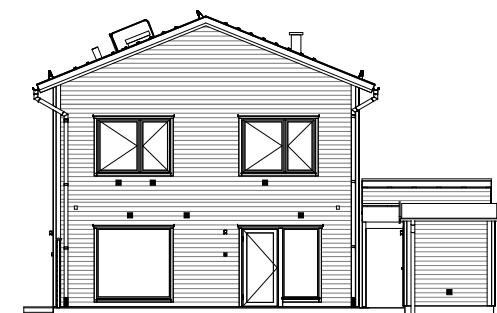

ELEVATION C - TERRASS



ELEVATION D - GAVEL VÄNSTER

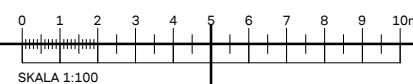

**FÖRKLARINGAR**

MÄTT ANGES I MILLIMETER (MM)  
 MÄTTSÄTTNING GÄLLER UTSIDA PANEL  
 BOSTADSHUS SADELTAK  
 TAKLUTNING 22°  
 BELÄGGNING BETONGTAKPANNOR  
 BOSTADSHUS PULPETTAK  
 TAKLUTNING 6°  
 BELÄGGNING PAPP  
 VÄGGBEKLÄDNAD LIGGANDE PANEL  
 LITTERA  
 DM = DISKMASKIN  
 F = FRYSS  
 K = KYL  
 U = UGN  
 ST = STÅD  
 TT = TÖRKTUMLARE  
 TM = TVÄTTMASKIN  
 VP = VÄRMEPANNA  
 G = GARDEROB  
 (G) = PLATS FÖR GARDEROB  
 L = LINNESKÅP

**FÖRESKRIFTER**

TAKSÄKERHET UTFÖRES ENLIGT BBR

**HÄNVISNINGAR**

TOMTPLANERING SAMT PLUSHÖJDER FÖR RESPEKTIVE HUS, SE MARKRITNING  
 MATERIAL- OCH KULÖRBESKRIVNING SE KULÖRPLAN A-40-0-001  
 AREASAMMANSTÄLLNING HUSTYP C (701, 725)  
 A-99-5-001 HUSTYPER OCH TOMTER  
 A-99-5-002 KOMPLEMENTBYGGNADER

AREASAMMANSTÄLLNING HUSTYP C (701, 725)					
HUSNUMMER	BOA	BTA	BYA		
701C	158,0 m²	186,4 m²	93,2 m²		
725C	158,0 m²	186,4 m²	93,2 m²		
ANTAL HUS: 2					
KOMPLEMENTBYGGNAD	ANTAL	BOA	BTA	BYA	OPA
CARPORT INKL FÖRRÅD	2	7,0 m²	8,6 m²	8,6 m²	23,9 m²

B	PM D	2020-10-26	JJ
A	PM B	2020-08-14	KA
BET	ANDRINGEN AVSER	DATUM	SIGN

**BYGGLOVSHANDLING**

LAVENDELN, ÄLTADALEN

**BONAVA**

A	BONAVA SVERIGE AB	Tel. 08-40954400
K	WSP SVERIGE AB	Tel. 010-7225000
E	WSP SVERIGE AB	Tel. 010-7225000
V	WSP SVERIGE AB	Tel. 010-7225000
W	WSP SVERIGE AB	Tel. 010-7225000
KP	ÄTVIDABERGSHUS	Tel. 0120-148 30
LA	NOVATERRA AB	Tel. 070-8858430
R	NOVATERRA AB	Tel. 072-4519093

UPPDRAG NR	RITAD/KONSTR. AV	HANDELAGGARE
6800722	JJ	BONAVA
DATUM	ANSVARIG	
2020-06-18	BONAVA	

NYBYGGNAD SMÅHUS  
 HUSTYP C, CARPORT VÄNSTER GAVELSIDA 701, 725

SKALA	NUMMER	BET
A1 1:100	A-40-0-018	B
A3 1:200		

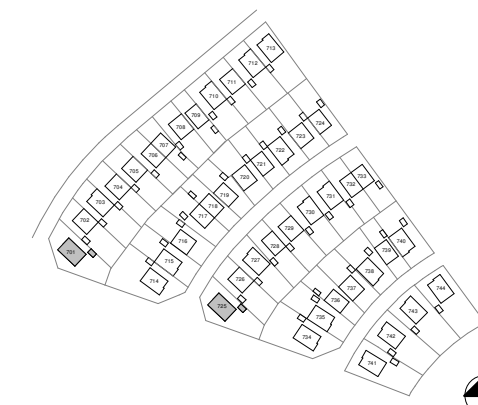



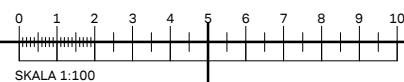
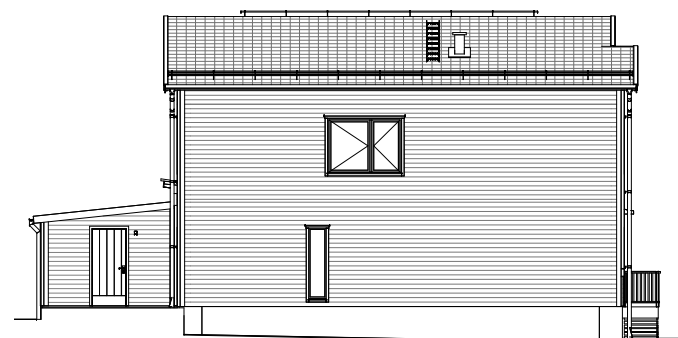
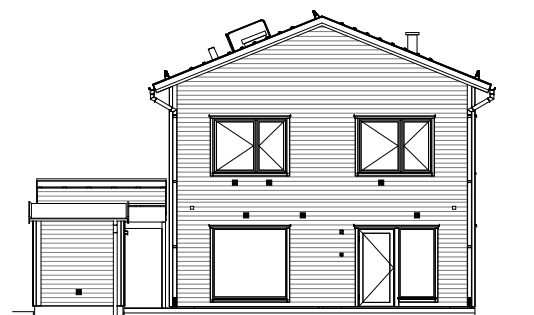
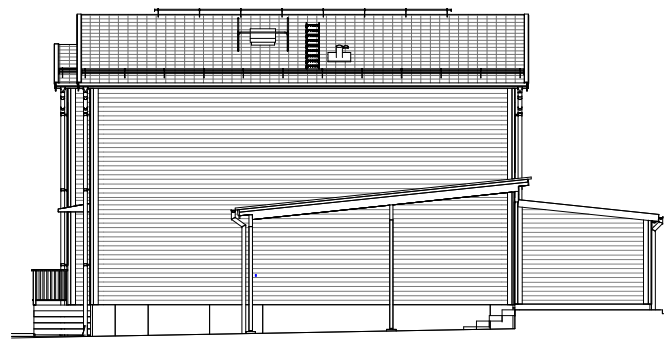
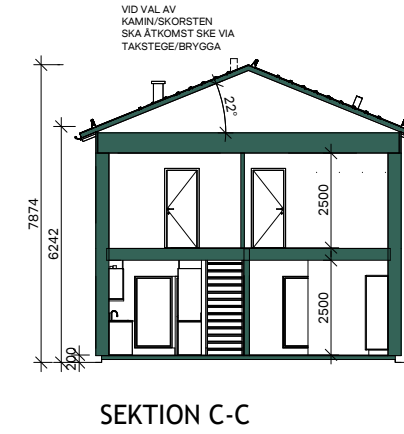
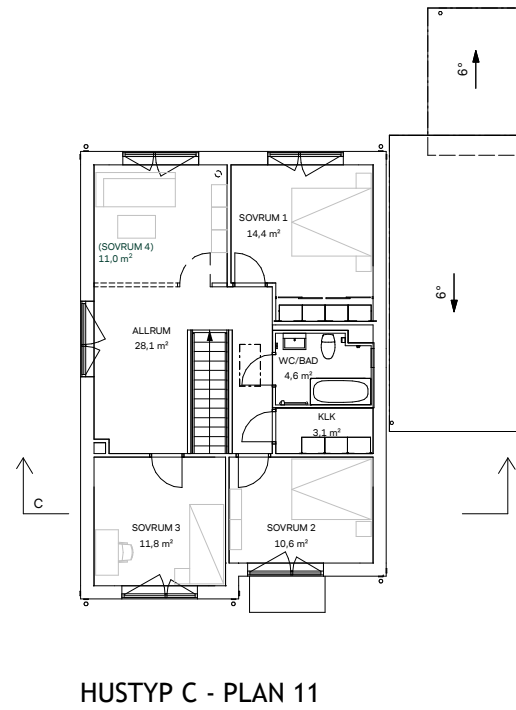
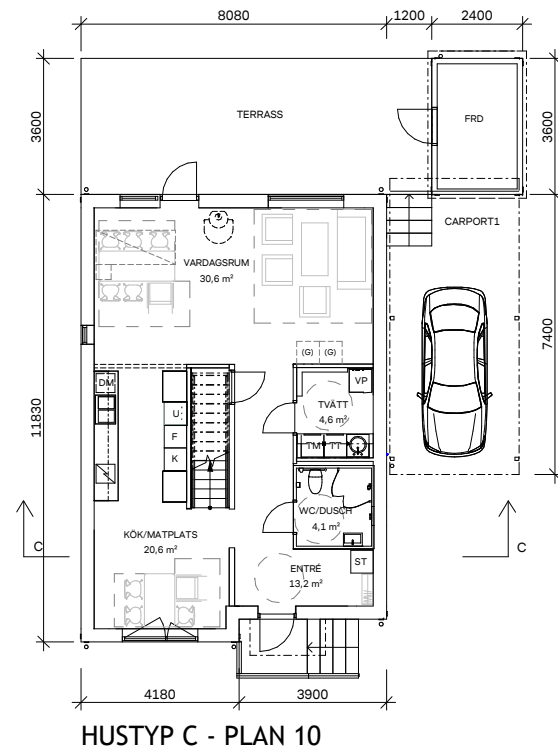

**FÖRKLARINGAR**

MÄTT ANGES I MILLIMETER (MM)  
 MÄTTSÄTTNING GÄLLER UTSIDA PANEL  
 BOSTADSHUS SADELTAK  
 TAKLUTNING 22°  
 BELÄGGNING BETONGTAKPANNOR  
 BOSTADSHUS PULPETTAK  
 TAKLUTNING 6°  
 BELÄGGNING PAPP  
 VÄGGBEKLÄDNAD LIGGANDE PANEL  
 LITTERA  
 DM = DISKMASKIN  
 F = FRYS  
 K = KYL  
 U = UGN  
 ST = STÅD  
 TT = TÖRKTUMLARE  
 TM = TVÄTTMASKIN  
 VP = VÄRMEPANNAN  
 G = GARDEROB  
 (G) = PLATS FÖR GARDEROB  
 L = LINNESKÅP

**FÖRESKRIFTER**

TAKSÄKERHET UTFÖRES ENLIGT BBR

**HÄNVISNINGAR**

TOMTPLANERING SAMT PLUSHÖJDER FÖR RESPEKTIVE HUS, SE MARKKRITNING.  
 MATERIAL- OCH KULÖRBESKRIVNING SE KULÖRPLAN A-40-0-001  
 AREASAMMANSTÄLLNING A-99-5-001 HUSTYPER OCH TOMTER  
 A-99-5-002 KOMPLEMENTBYGGNADER

AREASAMMANSTÄLLNING HUSTYP C (722)					
HUSNUMMER	BOA	BTA	BYA		
722C	158,0 m²	186,4 m²	93,2 m²		
ANTAL HUS: 1					
KOMPLEMENTBYGGNAD	ANTAL	BOA	BTA	BYA	OPA
CARPORT INKL FÖRRÅD	1	7,0 m²	8,6 m²	8,6 m²	23,9 m²
B	PM D	2020-10-26	JJ		
A	PM B	2020-08-14	KA		
BET	ANDRINGEN AVSER		DATUM	SIGN	

**BYGGLOVSHANDLING**

LAVENDELN, ÄLTADALEN



A	BONAVA SVERIGE AB	Tel. 08-40954400
K	WSP SVERIGE AB	Tel. 010-7225000
E	WSP SVERIGE AB	Tel. 010-7225000
V	WSP SVERIGE AB	Tel. 010-7225000
W	WSP SVERIGE AB	Tel. 010-7225000
KP	ÄTVIDABERGSHUS	Tel. 0120-148 30
LA	NOVATERRA AB	Tel. 070-8858430
R	NOVATERRA AB	Tel. 072-4519093

UPPDRAG NR	RITAD/KONSTR. AV	HANDLAGGARE
6800722	CT	BONAVA
DATUM	ANSVARIG	
2020-06-18	BONAVA	

NYBYGGNAD SMÅHUS  
 HUSTYP C MED CARPORT 722

SKALA	NUMMER	BET
A1 1:100	A-40-0-019	B
A3 1:200		

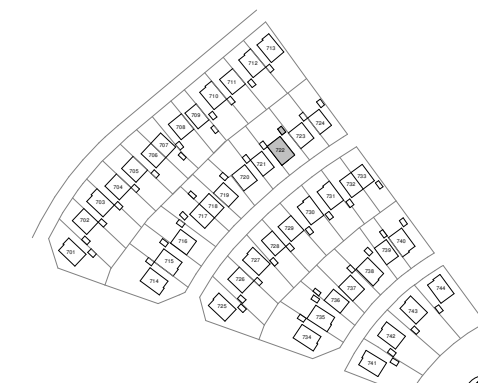

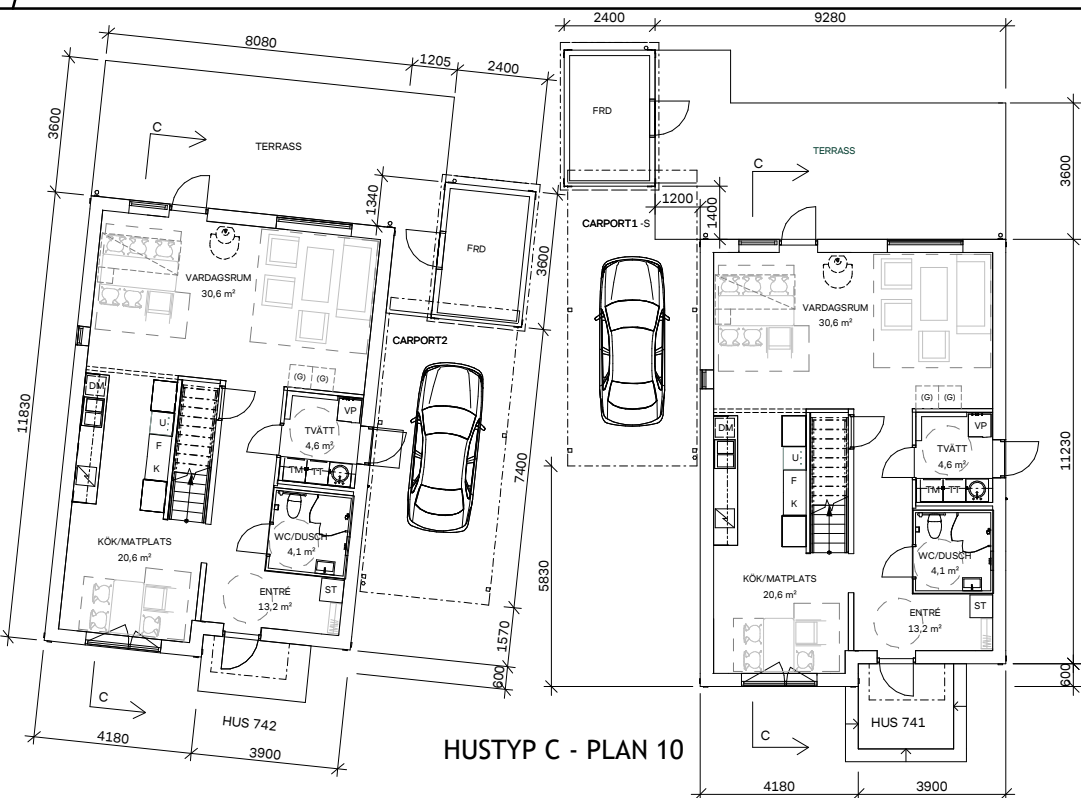

HUSTYP C - PLAN 10

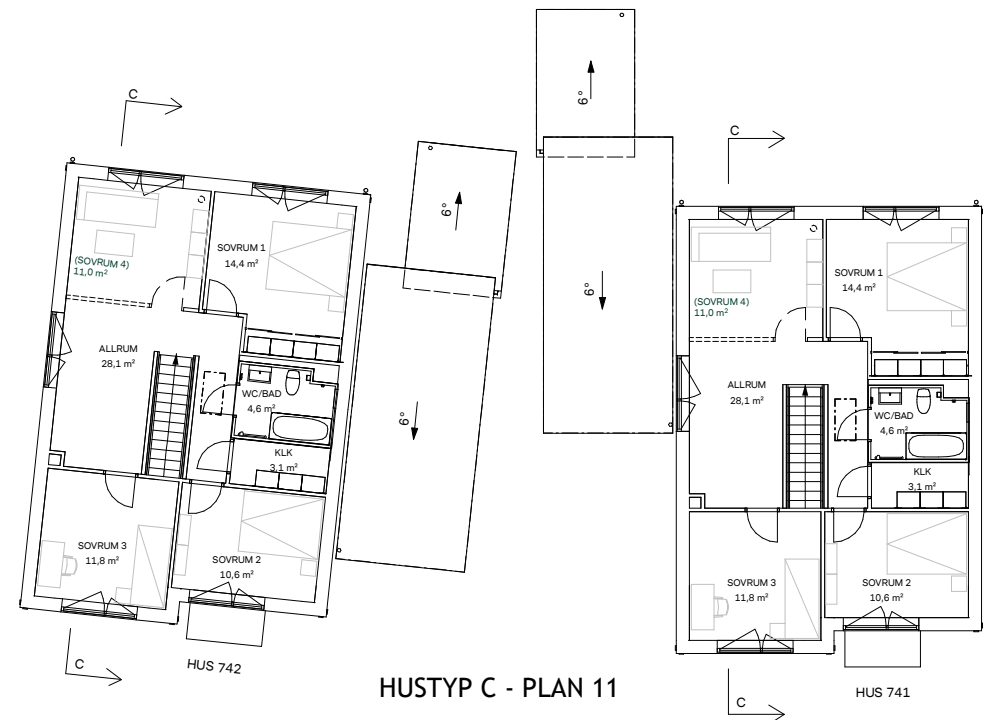

HUSTYP C - PLAN 11

**FÖRKLARINGAR**

- MÄTT ANGES I MILLIMETER (MM)  
 MÄTTSÄTTNING GÄLLER UTSIDA PANEL  
 BOSTADSHUS SADELTAK  
 TAKLUTNING 22°  
 BELÄGGNING BETONGTAKPANNOR  
 BOSTADSHUS PULPETTAK  
 TAKLUTNING 6°  
 BELÄGGNING PAPP  
 VÄGGBEKLÄDNAD LIGGANDE PANEL  
 LITTERA  
 DM = DISKMASKIN  
 F = FRYS  
 K = KYL  
 U = UGN  
 ST = STÅD  
 TT = TÖRKTUMLARE  
 TM = TVÄTTMASKIN  
 VP = VÄRMEPANNAN  
 G = GARDEROB  
 (G) = PLATS FÖR GARDEROB  
 L = LINNESKÅP

**FÖRESKRIFTER**

TAKSÄKERHET UTFÖRES ENLIGT BBR

**HÄNVISNINGAR**

TOMTPLANERING SAMT PLUSHÖJDER FÖR RESPEKTIVE HUS, SE MARKKRITNING  
 MATERIAL- OCH KULÖRBESKRIVNING SE KULÖRPLAN A-40-0-001  
 AREASAMMANSTÄLLNING A-99-5-001 HUSTYPER OCH TOMTER  
 A-99-5-002 KOMPLEMENTBYGGNADER



ELEVATION 741 - ENTRÉ

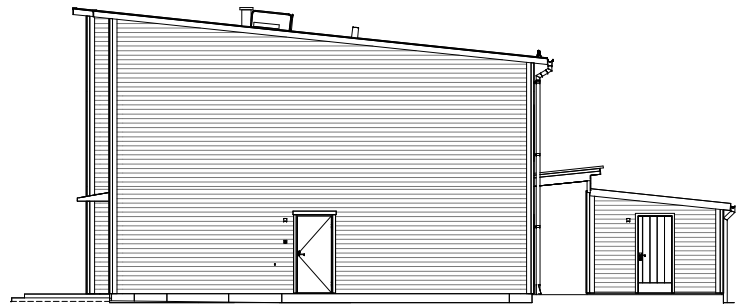

ELEVATION 741 - GAVEL HÖGER



ELEVATION 741 - TERRASS

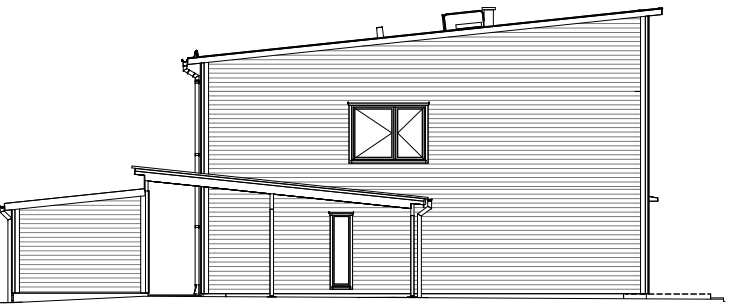

ELEVATION 741 - GAVEL VÄNSTER



ELEVATION 742 - ENTRÉ

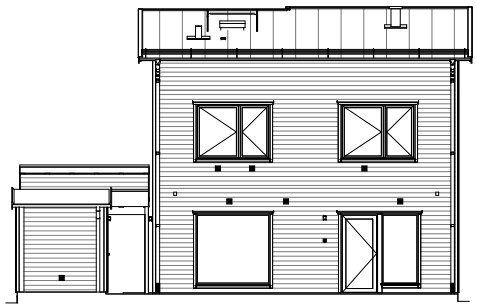

ELEVATION 742 - TERRASS

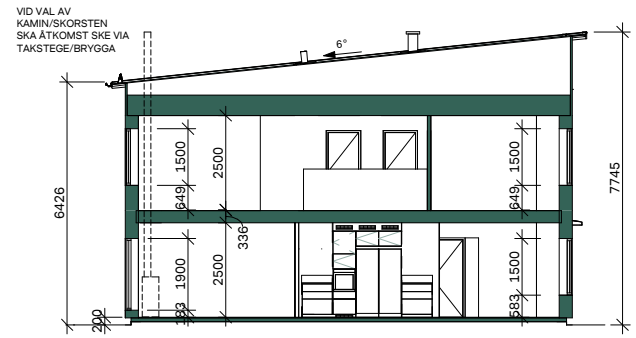

SEKTION C-C

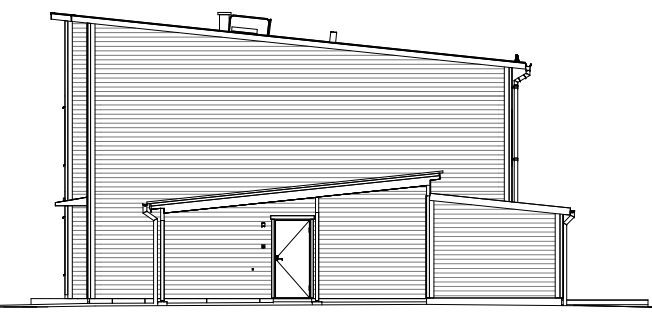

ELEVATION 742 - GAVEL HÖGER

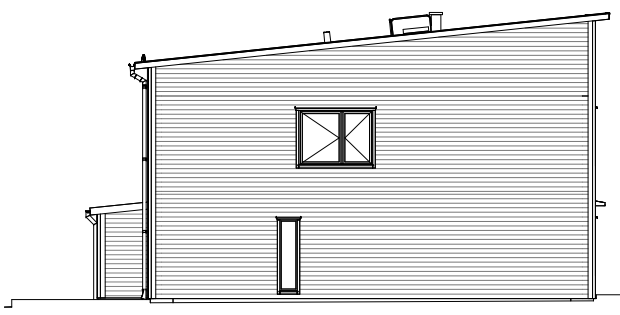

ELEVATION 742 - GAVEL VÄNSTER

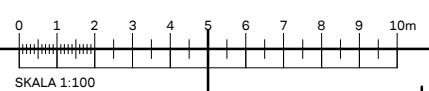

AREASAMMANSTÄLLNING HUSTYP C (741, 742)					
HUSNUMMER	BOA	BTA	BYA		
741C	158,0 m²	186,4 m²	93,2 m²		
742C	158,0 m²	186,4 m²	93,2 m²		
ANTAL HUS: 2					
KOMPLEMENTBYGGNAD	ANTAL	BA	BTA	BYA	OPA
CARPORT INKL FÖRRÅD	2	7,0 m²	8,6 m²	8,6 m²	23,9 m²

B	PM D	2020-10-26	JJ
A	PM B	2020-08-14	KA
BET	ANDRINGEN AVSER	DATUM	SIGN

**BYGGLOVSHANDLING**

LAVENDELN, ÄLTADALEN



A	BONAVA SVERIGE AB	Tel. 08-40954400
K	WSP SVERIGE AB	Tel. 010-7225000
E	WSP SVERIGE AB	Tel. 010-7225000
V	WSP SVERIGE AB	Tel. 010-7225000
W	WSP SVERIGE AB	Tel. 010-7225000
KP	ÄTVIDABERGSHUS	Tel. 0120-148 30
LA	NOVATERRA AB	Tel. 070-8858430
R	NOVATERRA AB	Tel. 072-4519093

UPPDRAG NR	RITAD/KONSTR. AV	HANDLAGGARE
6800722	JJ	BONAVA
DATUM	ANSVARIG	
2020-06-18	BONAVA	

NYBYGGNAD SMÅHUS  
 HUSTYP C, PULPETTAK 741, 742

SKALA	NUMMER	BET
A1 1:100 A3 1:200	A-40-0-020	B

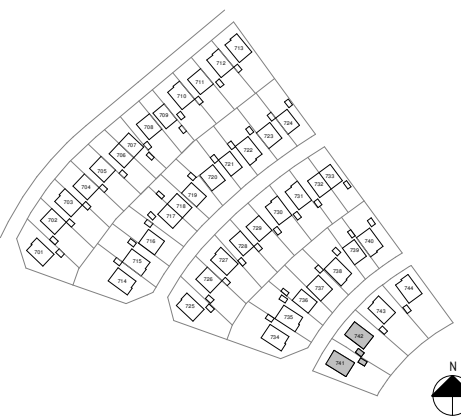

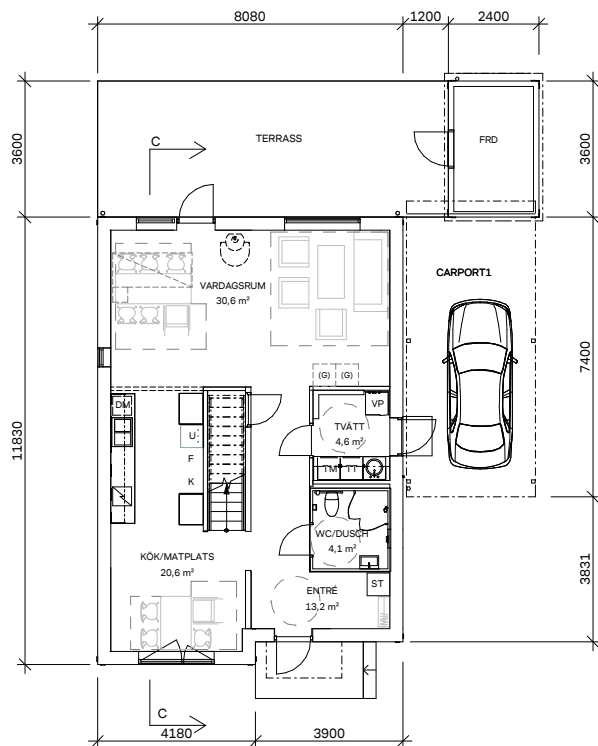

HUSTYP C - PLAN 10

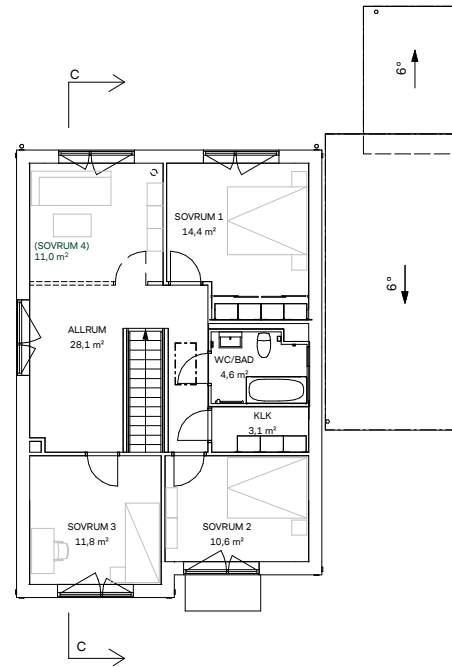

HUSTYP C - PLAN 11

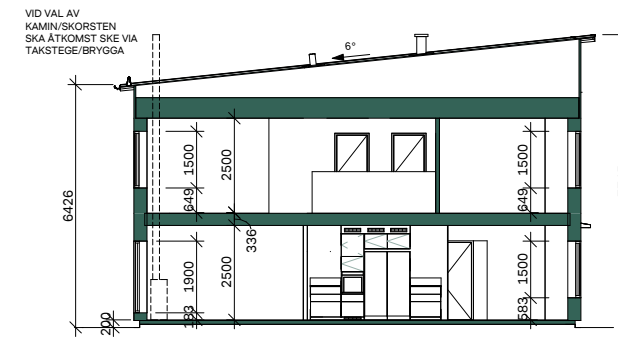

SEKTION C-C



ELEVATION A - ENTRÉ

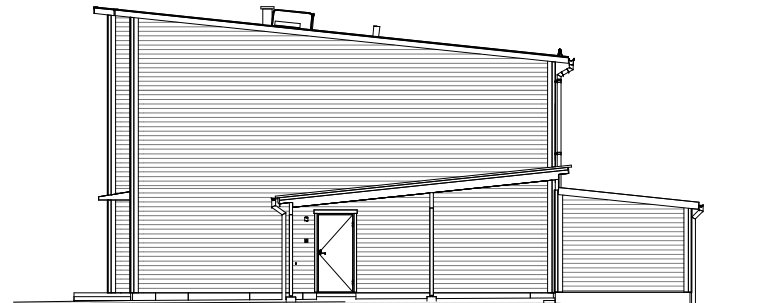

ELEVATION B - GAVEL HÖGER

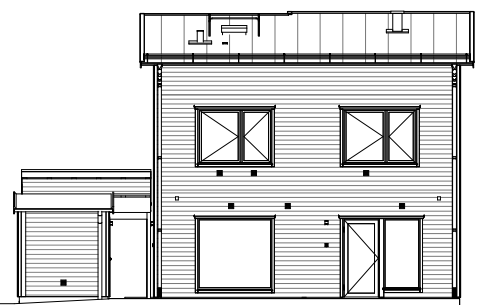

ELEVATION C - TERRASS

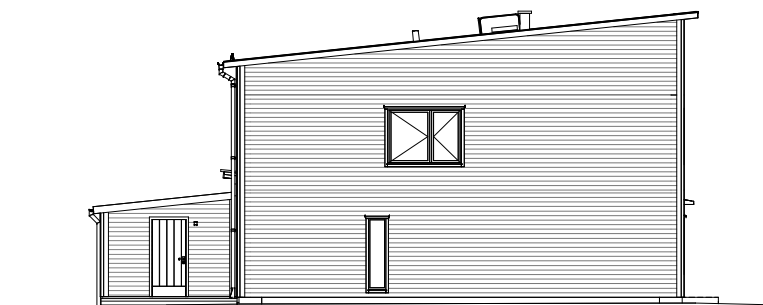

ELEVATION D - GAVEL VÄNSTER

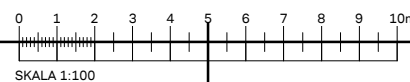

**FÖRKLARINGAR**

MÄTT ANGES I MILLIMETER (MM)  
 MÄTTSÄTTNING GÄLLER UTSIDA PANEL  
 BOSTADSHUS SADELTAK  
 TAKLUTNING 22°  
 BELÄGGNING BETONGTAKPANNOR  
 BOSTADSHUS PULPETTAK  
 TAKLUTNING 6°  
 BELÄGGNING PAPP  
 VÄGGBEKLÄDNAD LIGGANDE PANEL  
 LITTERA  
 DM = DISKMASKIN  
 F = FRYS  
 K = KYL  
 U = UGN  
 ST = STÅD  
 TT = TÖRKTUMLARE  
 TM = TVÄTTMASKIN  
 VP = VÄRMEPANNAN  
 G = GARDEROB  
 (G) = PLATS FÖR GARDEROB  
 L = LINNESKÅP

**FÖRESKRIFTER**

TAKSÄKERHET UTFÖRES ENLIGT BBR

**HÄNVISNINGAR**

TOMTPLANERING SAMT PLUSHÖJDER FÖR RESPEKTIVE HUS, SE MARKKRITNING

MATERIAL- OCH KULÖRBESKRIVNING SE KULÖRPLAN A-40-0-001

AREASAMMANSTÄLLNING  
 A-99-5-001 HUSTYPER OCH TOMTER  
 A-99-5-002 KOMPLEMENTBYGGNADER

AREASAMMANSTÄLLNING HUSTYP C (743, 744)				
HUSNUMMER	BOA	BTA	BYA	
743C	158,0 m²	186,4 m²	93,2 m²	
744C	158,0 m²	186,4 m²	93,2 m²	
ANTAL HUS: 2				
KOMPLEMENTBYGGNAD	ANTAL	BTA	BYA	OPA
CARPORT INKL FÖRRÅD	2	7,0 m²	8,6 m²	23,9 m²

B	PM D	2020-10-26	JJ
A	PM B	2020-08-14	KA
BET	ANDRINGEN AVSER	DATUM	SIGN

**BYGGLOVSHANDLING**

LAVENDELN, ÄLTADALEN



A	BONAVA SVERIGE AB	Tel. 08-40954400
K	WSP SVERIGE AB	Tel. 010-7225000
E	WSP SVERIGE AB	Tel. 010-7225000
V	WSP SVERIGE AB	Tel. 010-7225000
W	WSP SVERIGE AB	Tel. 010-7225000
KP	ÄTVIDABERGSHUS	Tel. 0120-148 30
LA	NOVATERRA AB	Tel. 070-8858430
R	NOVATERRA AB	Tel. 072-4519093

UPPDRAG NR	RITAD/KONSTR. AV	HANDELAGGARE
6800722	JJ	BONAVA
DATUM	ANSVARIG	
2020-06-18	BONAVA	

NYBYGGNAD SMÅHUS  
 HUSTYP C, PULPETTAK 743, 744

SKALA	NUMMER	BET
A1 1:100	A-40-0-021	B
A3 1:200		

