

# PRELIMINÄR KARTA - förrättningar pågår inom fastighetens berörda del



Fastighet Erstavik 25:32, del av  
 Typ av karta Karta A: Nybyggnadskarta  
 Address Storkällans väg 25  
 Arendenummer 200821-Nybyggnadskarta-CJ23

Markarbete pågår i det aktuella området därav kan markhöjderna variera från dag till dag. Vägarna inom det aktuella området är preliminära och finns inte i dagsläget.

Gröna inmätta markhöjder 2020-09-09

**Aktuellt område**

Lantmäteriförrättning pågår AB177517. Fastighetsreglering av av allmänplats runt det aktuella området.  
 Lantmäteriförrättning pågår AB187545. Fastighetsreglering berörande Älta 10:1, 10:63 och Erstavik 25:32

Nacka Vatten och Avfall AB:s uppgifter:  
 Kommunalt vatten och avlopp planerad inom området. I avvaktan på kommunalt VA ska fastighetsägaren ansvara för att lösa sin egen vatten- och avlopps försörjning.  
 Var vänligen kontakta anslutning@nvoa.se, tel. 08-718 80 00 för frågor gällande va.  
 Nacka Vatten och Avfall AB  
 2020-09-02  
 M.Parkeborn

Samfälligheter/Gemensamhetsanläggningar inskrivna i Lantmäteriets fastighetsregister: inga uppgifter i fastighetsregistret.

Rättigheter inskrivna i Lantmäteriets fastighetsregister (OBS: Det kan finnas rättigheter som inte är inritade i kartan samt som ligger utanför området)  
 FRM-akt Rättighetstyp Status Ändamål  
 01-IM8-42/1929.2 Officiellt nyttjanderätt Levande Tele  
 01-IM8-69/7799A.1 Avtals servitut Levande Väg MM  
 0182K-5772.1 Officiellt servitut Levande Väg  
 0182K-5772.2 Officiellt servitut Levande Väg

Arbetsfix: Överkant håll i berg, grönmålat +39,10 m

Markhöjder i grönt är inmätta 2020-09-09 och har noggrannhet i höjled: 2,5 cm och i plan: 1,2 cm.  
 Nivåkurvorna är ingen exakt redovisning av höjden och bör inte användas vid detaljprojektering

Markdetaljer såsom murar etc är karterade från flygfoto och kan inte användas för detaljplanering.

Vid schaktning och andra markarbeten hänvisas till ledningskollen.se

Gränspunktskoordinater enl. Lantmäteriets registerkarta

FÖRRÄTTNINGAR PÅGÅR INOM OMRADET

Nr 164294	N 6571839.12	E 161625.26	Typ mm
Nr 164295	N 6571833.08	E 161828.71	Typ mm
Nr 164296	N 6571811.07	E 161868.27	Typ mm
Nr 14209	N 6571637.16	E 161946.22	Typ mm
Nr 52280	N 6571562.46	E 161870.23	Typ mm
Nr 19981	N 6571435.79	E 161908.97	Typ mm
Nr 19313	N 6571427.97	E 161819.13	Typ mm
Nr 15099	N 6571687.07	E 161629.80	Typ mm
Nr 164292	N 6571727.99	E 161625.17	Typ mm
Nr 164293	N 6571736.60	E 161637.29	Typ mm

- Väg
- Fastighetsgräns
- Höjdskurva
- Sten
- Sjöstredning
- GC-väg
- Tunnel
- Häck
- Mur
- Stöpmur
- Plan/Skugg/Skuggsöl
- Rännkanalströmlinje
- Gränspunkt
- PLANBESTÄMMELSER
- Avskärningslinje
- Egenskapsgräns
- VA-UPPGIFTER
- Vattenledning
- Spillvattenledning
- Tryckledning, spill
- Uppslutningsledning
- Ledning ur drift
- Arbetsfix
- Fornnämne
- Barträd
- Lövträd
- Trappa
- Gränspunkt
- Markhöjd
- Sockelhöjd
- Höjd Färdigt Golv
- Gränspunkter
- om = områdesgräns
- rm = rör i mark
- ds = dubb i sten
- db = dubb i berg
- rb = rör i berg
- rg = rör i gränning
- sts = staketstolpe
- sa = spik i asfalt

Information gällande byggnader på tomt 25:32 inlagd av Tengbom 2021-06-01

Gällande planer  
 Planotyp, planamn, aktbeteckning, lagakraftsdatum  
 Detaljplan, Dp 571, 0182K-2015/74, 2015-09-19  
 Naturvårdsbestämmelser:  
 Vattenskyddsområde: SANDASJÖN, 0182K-2007/201, 2007-11-19  
 Planbestämmelser ritas enbart in på aktuell fastighet.  
 Stämmer fastigheten med gällande FINNS EJ  
 Fastighetsplan eller tomtindelning  
 Fastighetens areal: enl. Lantmäteriets fastighetsreg.88223m2

Information gällande byggnader på tomt 25:32 inlagd av Tengbom 2021-06-01

Kartan är giltig i två år från det datum då den upprättats. Kartans detaljer får inte ändras!  
 Koordinatsystem  
 SWEREF 99 13 00. Höjdsystem RH2000  
 OBS! Planbestämmelser som anges i kartan skrivs in som de står angivna i planen, i dess befintliga höjdsystem. Eventuell omräkning kan behöva göras för att karta och planbestämmelser ska vara i samma höjdsystem Skillnaden mellan RH00 och RH2000 är +0,524m.

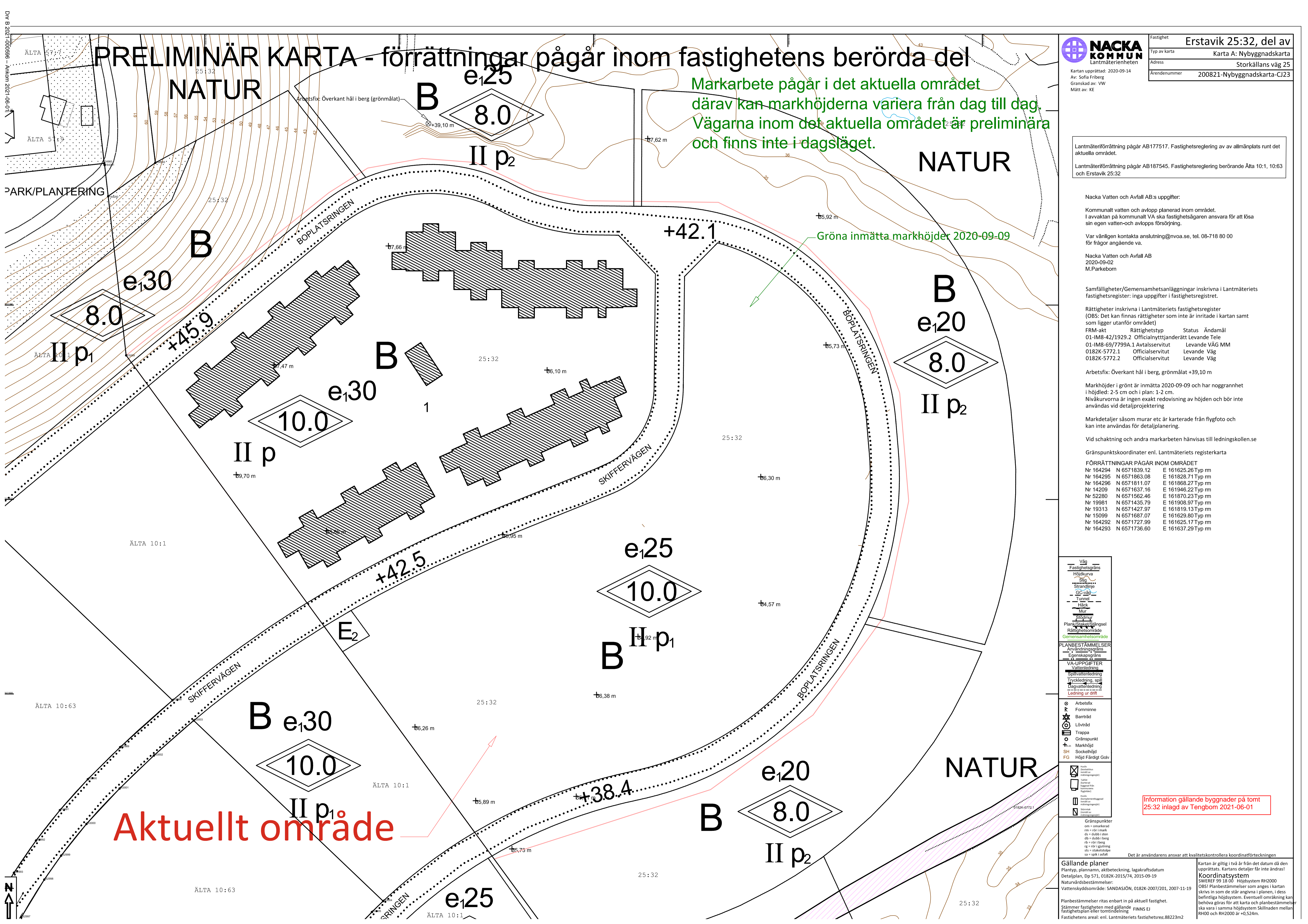

## BRF VANDRA – ERSTAVIK 25:32

### BYGGLOVSHANDLING

	ansvarig	uppdragsnr	datum	rev.datum
<b>HANDLINGSFÖRTECKNING</b>	ANFR	1035349	2021-03-19	2021-06-01.

handlingsnr	rev	handlingens innehåll	skala	status	datum	revideringsdatum
-------------	-----	----------------------	-------	--------	-------	------------------

*Skalangivelser gäller redovisning i A1-format*

#### RITNINGAR

L-01.1-01		Situationsplan	1:200	BL	2021-03-19	2021-06-01
L-30.1-01		Markplaneringsplan	1:200	BL	2021-03-19	2021-06-01
L-30.6-01		Sektioner	1:100	BL	2021-03-19	2021-06-01

#### ÖVRIGA HANDLINGAR

Nybyggnadskarta  
NBK ERS 25\_32\_del av\_A\_SF

*Uppdaterad av Tengbom  
2021-06-01*



**ANMÄRKNINGAR**

Alla mått i meter där inget annat anges.

Följande koordinatsystem har använts:  
Plan: SWEREF 99 18 00 Höjder: RH2000

Underlag: Preliminär Nybyggnadskarta  
daterad 2020-09-14

**HÄNVISNING**

Se Markplaneringsplan, ritning L-30.1-01

B	Förändrade huslägen	WIHE	21-06-01
BET	ANT	ÄNDRINGEN AVSER	DATUM SIGN
<b>BYGGLOV</b>			
BRF VANDRA - ERSTAVIK 25:32 NY RADHUSBEBYGGELSE			
<b>IKANO</b> Bostad			
<small>Tengbomgruppen AB, Katarinavägen 15, Box 1230, 111 82 Stockholm Tel 08-44 30 32 00 www.tengbom.se 040-641 31 00 040-611 93 50 Tengbom</small>			
UPPDRAGNR	1035349	RITAD/KONSTR AV	WIHE/NELA
DATUM	2021-03-19	ANSVARIG	ANNA FRANK
HANDLÄGGARE W.HELMBOLD			
SITUATIONSPLAN			
SKALA	1:200	NUMMER	L-01.1-01
ANT	1:400	BET	B

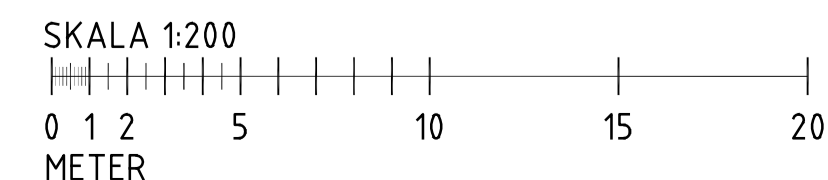



- TECKENFORKLARING**
- ARBETSOMRÅDESGRÄNS  
OBS! Gräns utifrån 1m utanför eg. gräns.
  - FASTIGHETSGRÄNS
  - FASADLINJE
  - ENTRÉ/DÖRRSLAG
  - + 00.00 MARKHÖJD
  - FG+00.00 FÄRDIG GOLVHÖJD
  - TR1 TRAPPA TRÄ
  - TR2 ENTRÉTRAPPA BLOCKSTEG + MARKSTEN  
LUTAS 1% UT FRÅN DÖRR. STEGHÖJD VAR.
  - RD1 FÖRESLAGEN RÄNNDAL MOT GATA (KÖRBAR)
  - SLÄNTNING  
Släntkrön resp slänkfot.
  - T1 NYTT FÖRESLAGET TRÄD
  - KS1, KS2 KS1 = KANTSTÖD PLANTERING MM b10cm  
KS2 = KANTSTÖD KÖRBAKT b12-15cm
  - M1 MK+00.00 MUR (med angiven murkrönshöjd)
  - FR1 FRIS AV BETONGMARKSTEN (KÖRBAR)
  - BTG1 BETONGMARKSTENSYTA (KÖRBAR)
  - SM1 STENMJÖLSYTA
  - G1 YTA/FRIS AV MAKADAM/KROSS
  - G2 DRÄNERINGSDIKE AV MAKADAM
  - G3 GRÅ TVÄTTAD MAKADAM 11-16 (KÖRBAR)
  - TD1 TRÄYTA (TRÄDÄCK)
  - BS1 BAKSANDSYTA (SANDLÅDA)
  - GR1 GRÄSYTA
  - PL1 PLANTERINGSYTA HACK/BUSK
  - PL2 TRÄDGRÖP I PLANTERINGSYTA
  - PL3 TRÄDGRÖP I STENMJÖLSYTA, KOLMAKADAM
  - S1 STAKET/PLANK MELLAN HUS
  - S2 SKÄRMVÄGG VID UTEPLATS
  - U1 BÄNKBORD/PARKSÖFFA/TRÄD-BÄNK
  - SOP INRAMNING AV TRÄ FÖR SOPKÄRL  
PLACERING MIN 10M FRÅN FSTGH-GRÄNS
  - BELYSNINGSPOLLARE
  - MARKSTRÅLKASTARE
  - FÖRESLAGEN DAGVATTENBRUNN (angiven nivå)

**ANMÄRKNINGAR**

Alla mått i meter där inget annat anges.

Om skalmått på ritningen inte stämmer överens med verkligheten ska entreprenören kontakta beställaren för åtgärd.

Följande koordinatsystem har använts:  
Plan: SWEREF 99 18 00 Höjder: RH2000

Vid höjdsättning har stadens gatuunderlag daterad 2020-09-22 använts.

**HÄNVISNING**  
Sektioner enligt ritning L-30.6-01

B	Se Ändrings-PM02 för info	WIHE	21-06-01
BET	ANT	ÄNDRINGEN AVSER	DATUM
<b>BYGGLOV</b>			
BRF VANDRA - ERSTAVIK 25:32 NY RADHUSBYGGELSE			
<b>IKANO</b> Bostad			
<small>Tengbomgruppen AB, Katarinavägen 15, Box 1230, 111 82 Stockholm Tel 08-44 52 00 www.tengbom.se 040-641 31 00 040-611 93 50</small>			
UPPDRAGSNUMMER	1035349	RITAD/KONSTR AV	WIHE/NELA
DATUM	2021-03-19	ANSVARIG	ANNA FRANK
MARKPLANERINGSPLAN			
SKALA	1:200	NUMMER	L-30.1-01
BET	B		

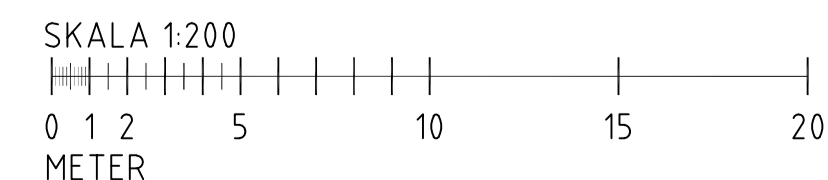

**ANMÄRKNINGAR**

Om skalmått på ritningen inte stämmer överens med verkligheten ska entreprenören kontakta beställaren/landskapsarkitekten för åtgärd.

Följande koordinatsystem har använts:  
Plan: SWEREF 99 18 00 Höjder: RH2000

**HÄNVISNING**

Se Markplaneringsplan, ritning L-30.1-01

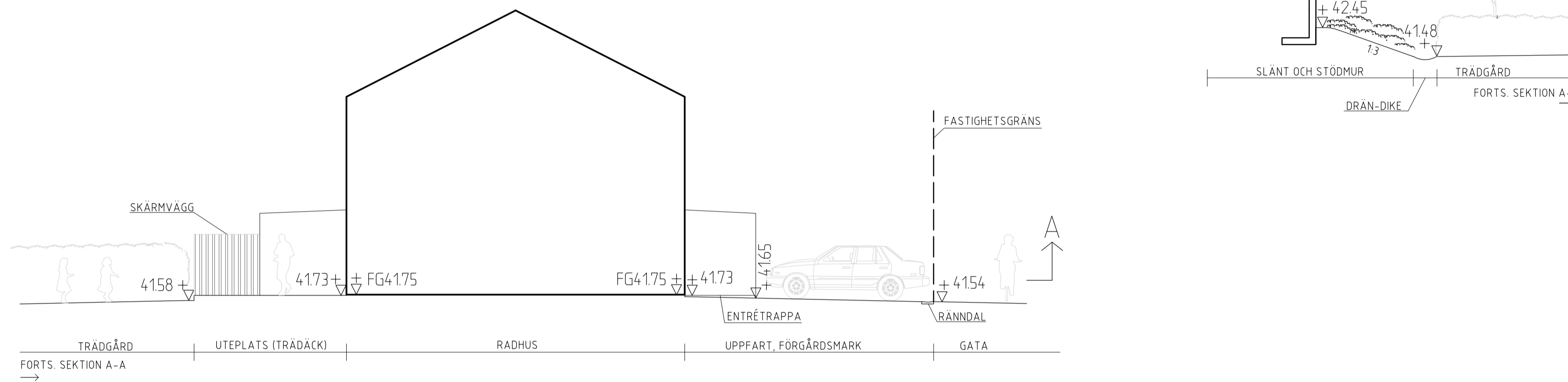
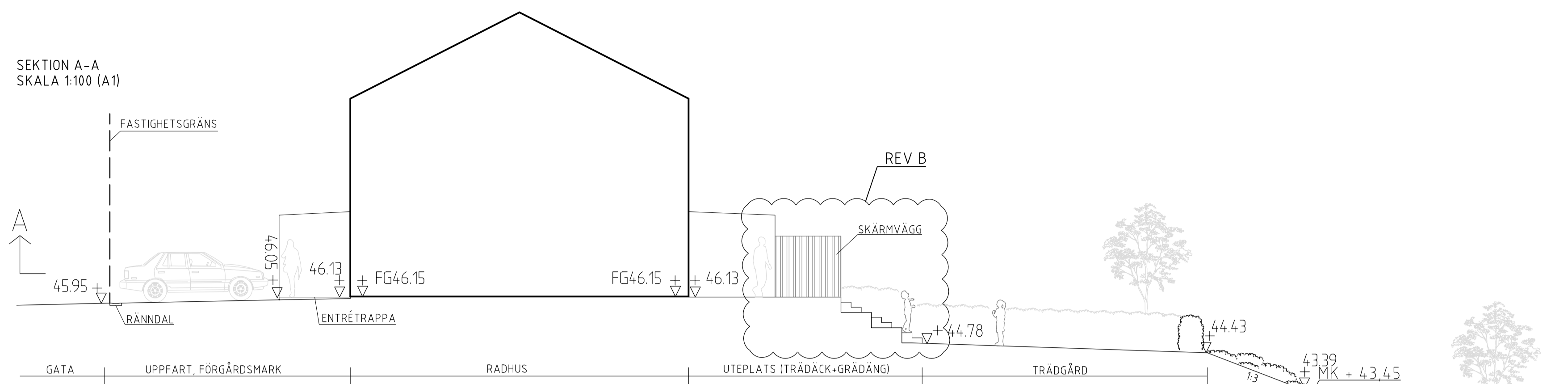

**SEKTION B-B SKALA 1:100 (A1)**

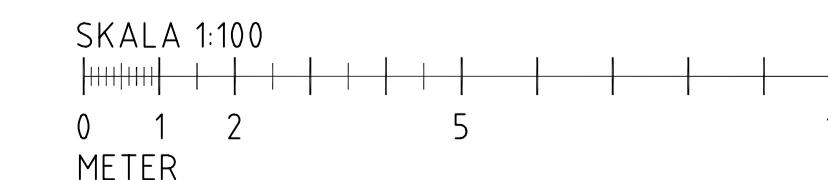
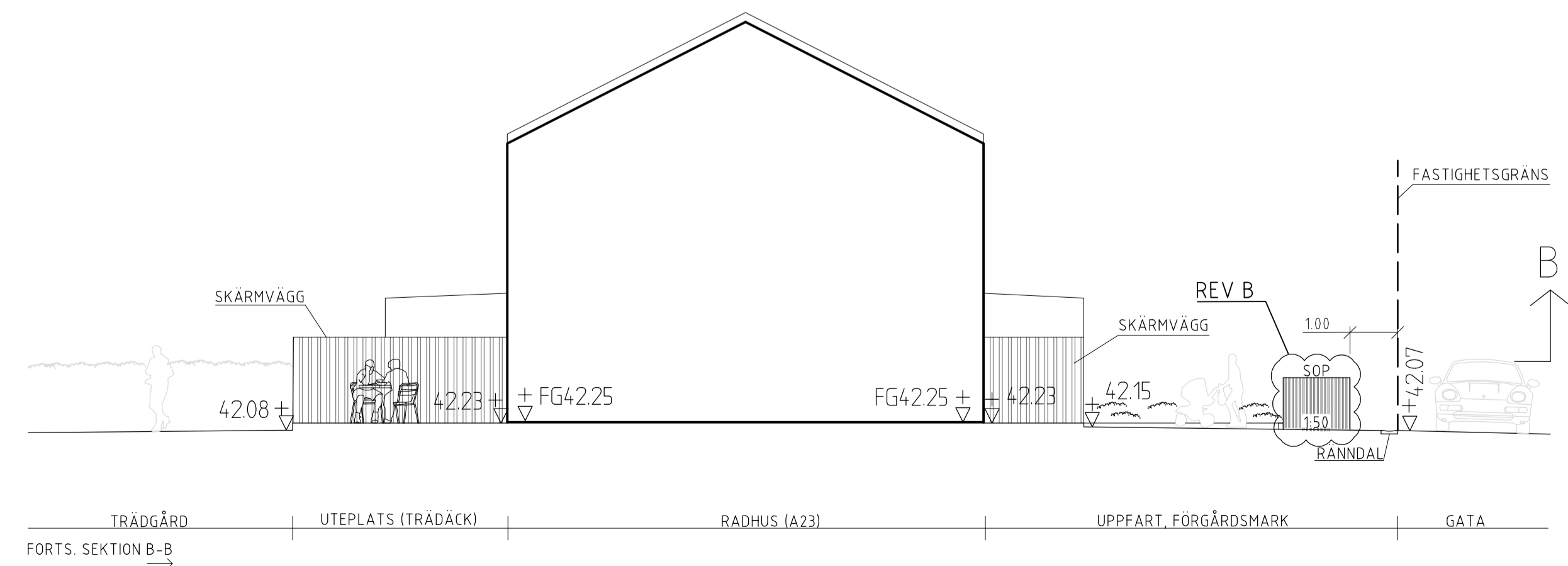
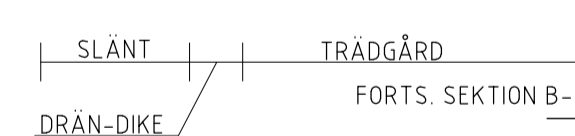
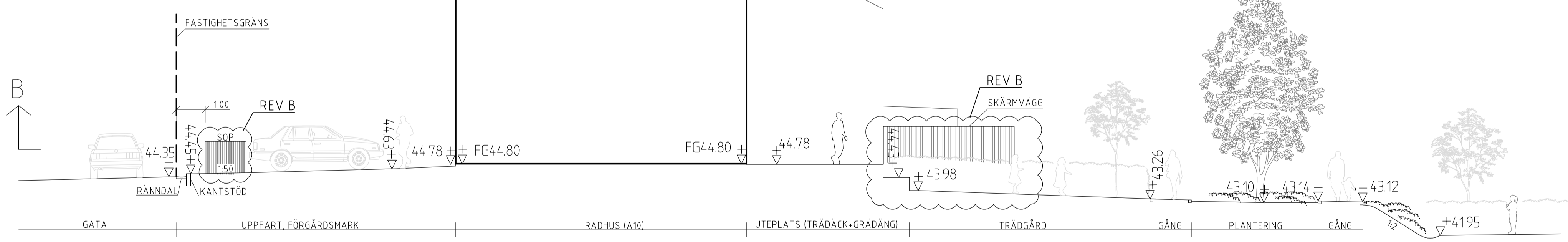

B	Avseende sektionshöjden: Skikt och Skärmvägg. Se info PM02		WIHE	21-06-01
BET	ANT	ÄNDRINGEN AVSER	DATUM	SEN
<b>BYGGLOV</b>				
BRF VANDRA - ERSTAVIK 25:32 NY RADHUSBEBYGGELSE				
<b>IKANO</b> Bostad				
<small>Tengbomgruppen AB, Katarinavägen 15, Box 1230, 111 82 Stockholm Tel 08-40 52 00 www.tengbom.se 040-661 31 00 040-611 93 50 Tengbom</small>				
UPPDRAGNR	1035349	RITAD/KONSTR AV	WIHE	HANDLAGGARE
DATUM	2021-03-19	ANSVARIG	ANNA FRANK	W. HELMBOLD
SEKTIONER				
SKALA	1:100	1/2 SKALA	NUMMER	L-30.6-01
				BET
				B