



Kartan upprättad: 2022-02-04
Av: Sofia Friberg
Granskad av: VW
Mätt av: SF

Fastighet	
Typ av karta	Karta A: Nybyggnadskarta
Adress	Bågvägen 19 C, B, A
Ärendenummer	220121-Nybyggnadskarta-DB36

Nacka Vatten och Avfall AB:s uppgifter:

Fastigheten är belägen utanför kommunens VA-verksamhetsområde. I avvaktan på kommunalt VA ska fastighetsägaren ansvara för att lösa sin egen vatten- och avloppsförsörjning

Var vänligen kontakta anslutning@nvoa.se, tel. 08-718 80 00 för frågor angående VA.

Nacka Vatten och Avfall AB
2022-01-31
M.Parkeborn

Samfälligheter/Gemensamhetsanläggningar inskrivna i Lantmäteriets fastighetsregister: inga uppgifter i fastighetsregistret.

Rättigheter inskrivna i Lantmäteriets fastighetsregister (OBS: Det kan finnas rättigheter som inte är inritade i kartan samt som ligger utanför området): inga uppgifter i fastighetsregistret.

Officiella noteringar: redovisning av rättigheter kan vara ofullständig

Arbetsfix: topp på rör i gjutning (gränsrör) +21,87 m samt topp på rör i mark (gränsrör) +21,53 m

Markhöjder är karterade från laserskannad flygdata gjord år 2020 och har noggrannhet i höjddled: 5 cm på hårdgjorda ytor och 10 cm på övriga ytor. Noggrannhet i plan: 15 cm. Nivåkurvorna är ingen exakt redovisning av höjden och bör inte användas vid detaljprojektering

Markdetaljer såsom murar etc är karterade från flygfoto och kan inte användas för detaljplanering.

Vid schaktning och andra markarbeten hänvisas till ledningskollen.se

- Väg
- Fastighetsgräns
- Höjdkurva
- Stig
- Strandlinje
- GC-väg
- Tunnel
- Häck
- Mur
- Stödmur
- Plank/Staket/Stängsel
- Rättighetsområde
- Gemensamhetsområde
- PLANBESTÄMMELSER
- Användningsgräns
- Egenskapsgräns
- VA-UPPGIFTER
- Vattenledning
- Spillvattenledning
- Tryckledning, spill
- Dagvattenledning
- Ledning ur drift
- Arbetsfix
- Fornminne
- Barrträd
- Lövträd
- Trappa
- Gränspunkt
- Markhöjd
- SH Sockelhöjd
- Husliv (bostadshus inmätt av mätningssingenjör)
- Takfot (karterad byggnad från kommunens flygbilder)
- Husliv (komplementbyggnad inmätt av mätningssingenjör)
- Skärmtak (inmätt av mätningssingenjör)

Gränspunkter om = omarkerad
rm = rör i mark
ds = dubb i sten
db = dubb i berg
rb = rör i berg
rg = rör i gjutning
sts = staketstolpe
sa = spik i asfalt

Gällande planer

Plantyp, plannamn, aktbeteckning, lagakraftsdatum
Detaljplan, Dp 628, 0182K-P2019/628, 2019-02-25

Stämmer fastigheten med gällande fastighetsplan eller tomtindelning FINNS EJ

Fastighetens areal: enl. Lantmäteriets fastighetsreg. 1003 m², 1003 m², 1001m²

Byggändamål: småhus i form av parhus, komplementbyggnader

Skala i A3: 1:400

Velamsund 14:100, 14:99, 14:35

Gränspunktskoordinater enl. Lantmäteriets registerkarta

- Nr 165528 N 6581862.94 E 167042.57 Typ rm ny 2021
- Nr 26952 N 6581857.06 E 167051.62 Typ om ej återfunnen
- Nr 165533 N 6581850.18 E 167062.28 Typ rm ny 2021
- Nr 27239 N 6581848.14 E 167065.44 Typ rg hittad kontrollerad 2021
- Nr 165535 N 6581841.49 E 167083.29 Typ rm ny 2021
- Nr 27256 N 6581839.95 E 167087.39 Typ rg hittad kontrollerad/2021
- Nr 27473 N 6581828.03 E 167102.52 Typ om ej återfunnen
- Nr 28432 N 6581799.48 E 167050.97 Typ rb hittad kontrollerad 2021
- Nr 165534 N 6581808.43 E 167040.31 Typ rb ny 2021
- Nr 165532 N 6581821.75 E 167024.50 Typ rb ny 2021
- Nr 29588 N 6581831.10 E 167013.37 Typ om ej återfunnen
- Nr 165531 N 6581834.51 E 167011.90 Typ rb ny 2021
- Nr 165530 N 6581836.21 E 167016.62 Typ rb ny 2021
- Nr 165529 N 6581844.93 E 167014.89 Typ rm ny 2021

Det är användarens ansvar att kvalitetskontrollera koordinatförteckningen

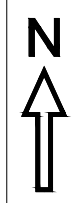

50 m

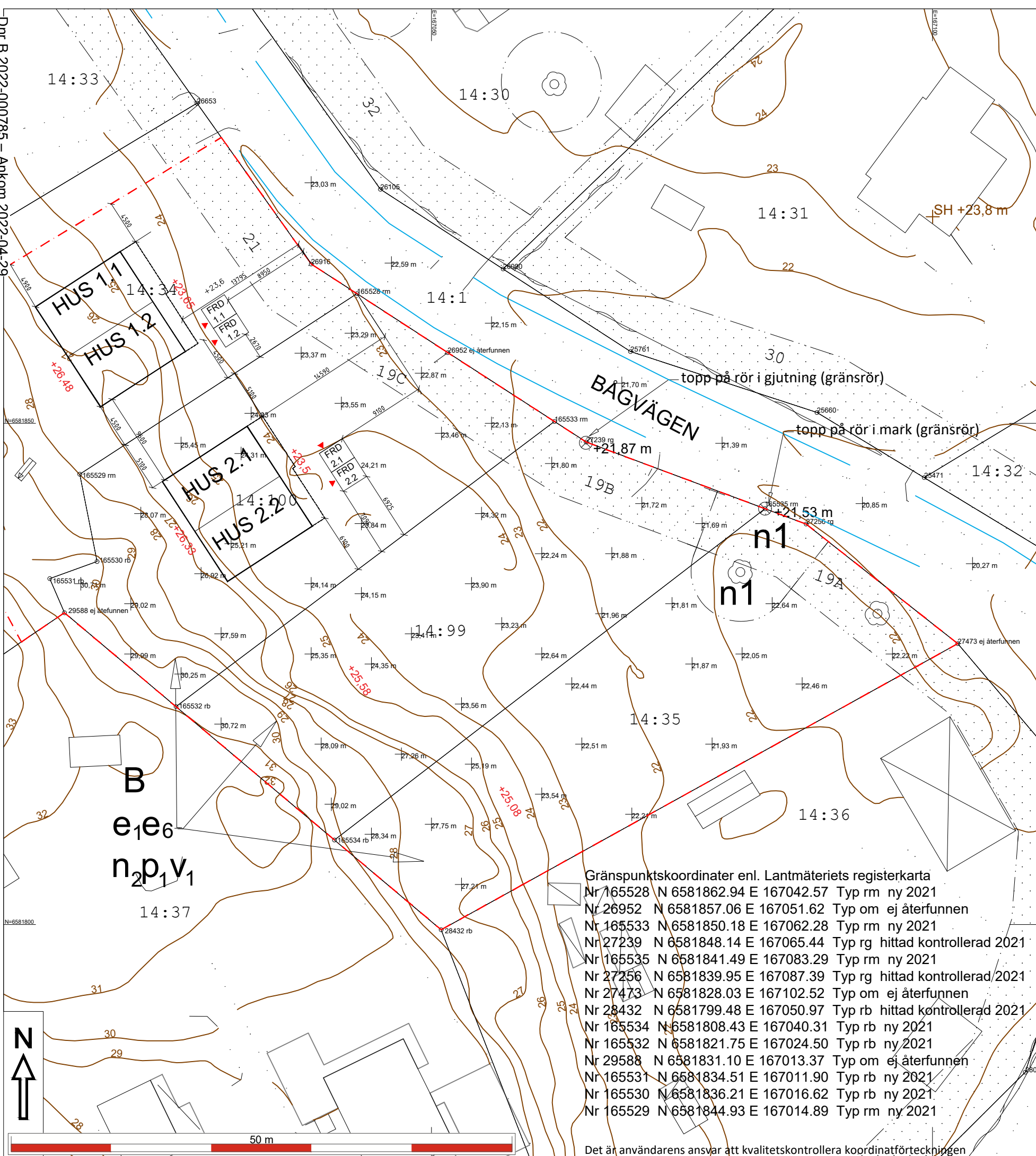

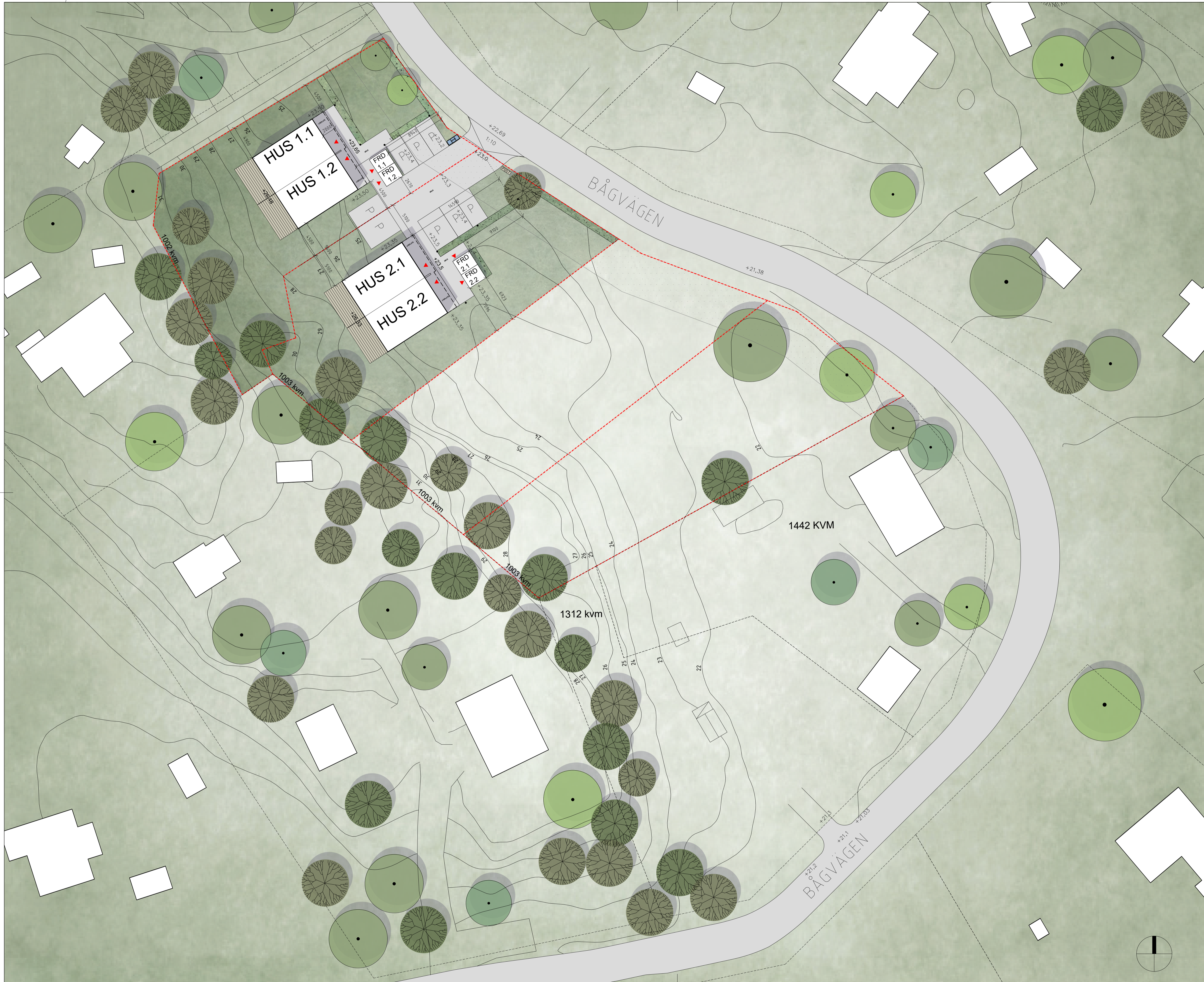

FÖRKLARINGAR

ALLA MÅTT I METER OM INGET ANNAT ANGES
ALLA MÅTT MÅSTE KONTROLLERAS PÅ PLATS

- FASTIGHETSGRÄNS
- PRICKMARK
- INMÄTTA LÖVTRÄD
- INMÄTTA BARRTRÄD

BYA:

HUS 1: 139.8 kvm
HUS 2: 139.8 kvm

FÖRESKRIFTER

HÄNVISNINGAR

DENNA RITNING MÅSTE SKRIVAS UT I FÄRG

C	PM 3	2022-04-27	
B	PM 2	2022-03-29	
A	PM 1	2022-03-28	
BET	ÄNDRINGEN AVSER	DATUM	SIGN

BYGGLOV

BRF KUMMELNÄS 15

INNOVATION PROPERTIES **AHLOVIST & ALMQVIST**
 ARKITEKTER AB
 FREGESGATAN 14
 161 41 STOCKHOLM
 TEL: 08 544 94 880

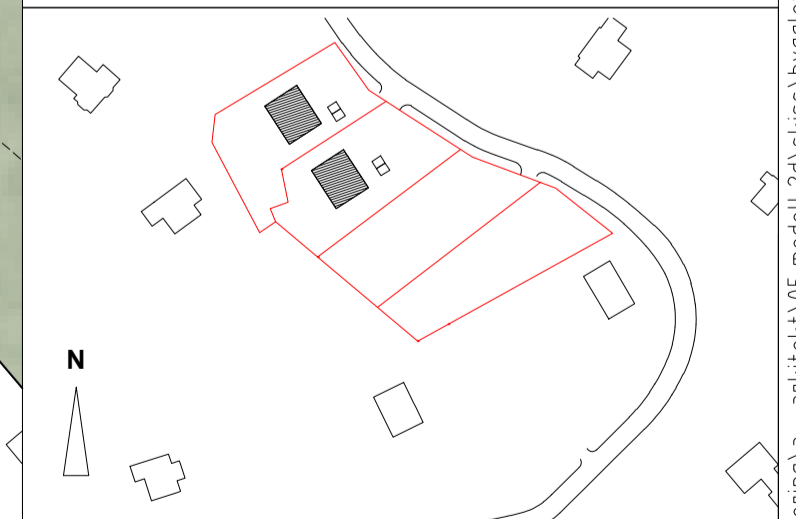

A AHLOVIST & ALMQVIST ARKITEKTER AB T. 08-556 96 882

UPPDRAK NR	RITAD/KONSTR AV	HANDLAGGARE
DATUM	ANSVARIG	
2021-03-16	BRITT ALMQVIST	Staffan Svensson

ILLUSTRATIONSPLAN
HUS 1-2

SKALA	NUMMER	BET
1:250 = A1 1:500 = A3	A-011-003	C

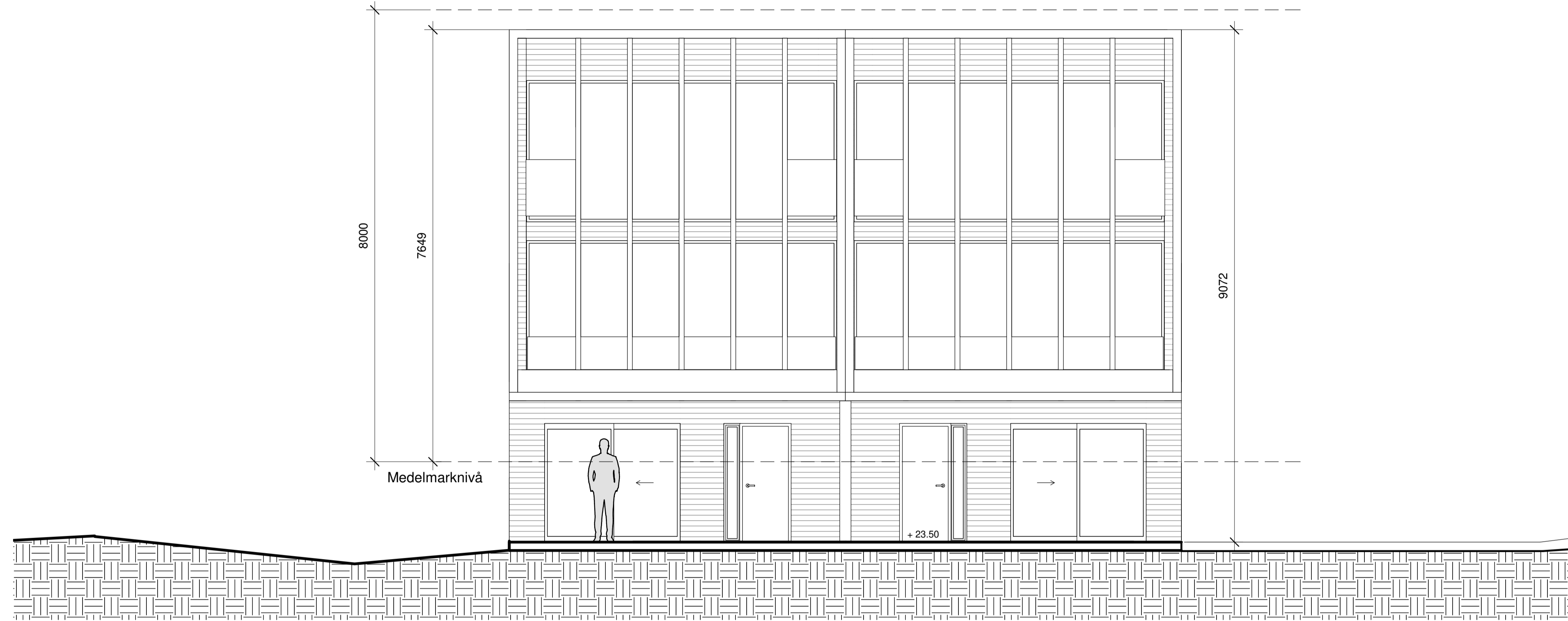

FASAD NORDOST

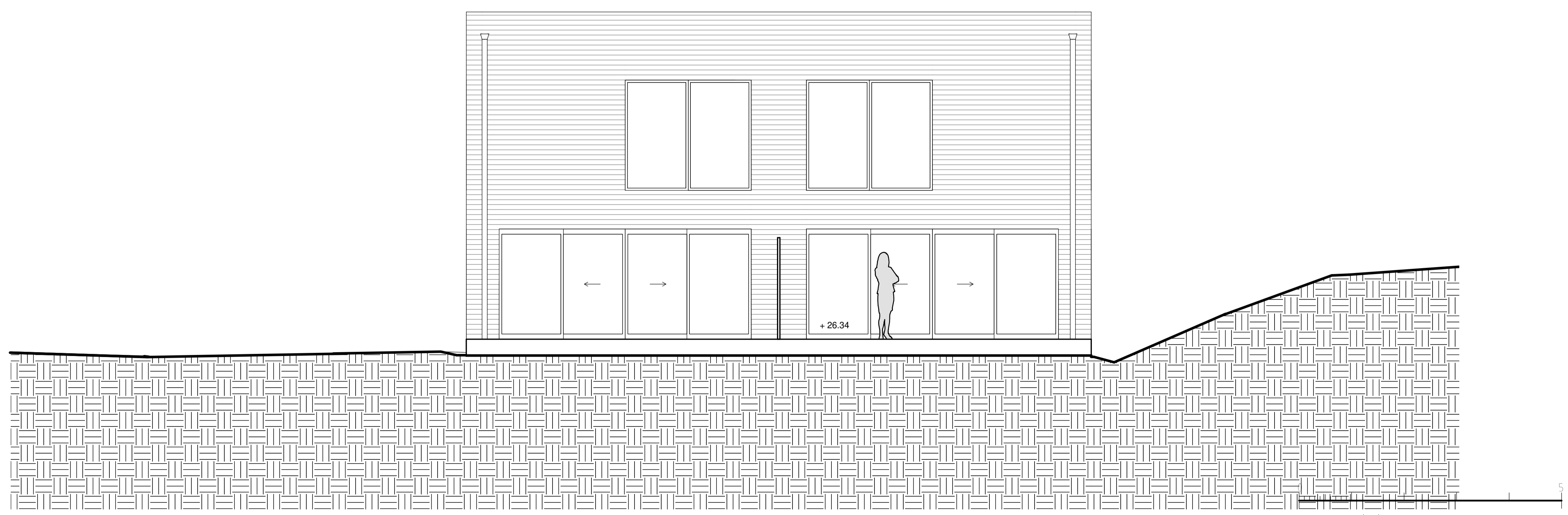

FASAD SYDVÄST

FÖRKLARINGAR

ALLA MÅTT I MM
 ALLA PLUSHÖJDER I METER
 ALLA MÅTT KONTROLLERAS PÅ PLATS
 INNAN TILLVERKNING

B	PM 2	2022-04-27	
A	PM 1	2022-03-28	
BET	ÄNDRINGEN AVSER	DATUM	SKÖN

BYGGLOV

BRF KUMMELNÄS 15

VELAMSUND 14:100

INNOVATION PROPERTIES  **AHLQVIST & ALMQVIST**
 ARKITEKTER AB
 TIGERLIVSGATAN 14, 1 TR
 114 41 SÖDERMALAR
 TEL. 08-556 96 800
 info@ahlqvist-almqvist.se

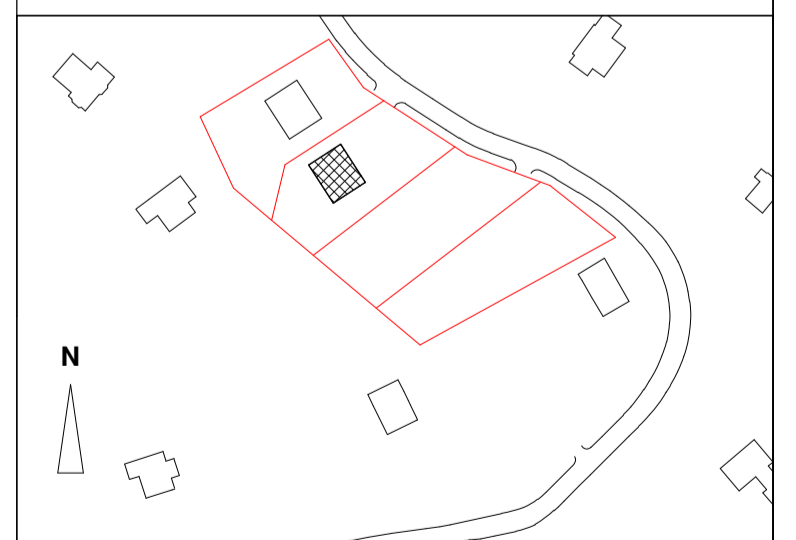

(A) AHLQVIST & ALMQVIST ARKITEKTER AB T. 08-556 96 882

UPPDRAGNR	RITAD/KONSTR AV	HANDLÄGGARE
Project Number	Zhi Jiang	Staffan Svensson
DATUM	ANSVARIG	
2022-03-16	Britt Almqvist	

FASAD NORDOST & SYDVÄST

SKALA	NUMMER	BET
A1 1:50	A-43.1-101-2	B
A3 1:100		

FÖRKLARINGAR

ALLA MÅTT I MM
 ALLA PLUSHÖJDER I METER
 ALLA MÅTT KONTROLLERAS PÅ PLATS
 INNAN TILLVERKNING

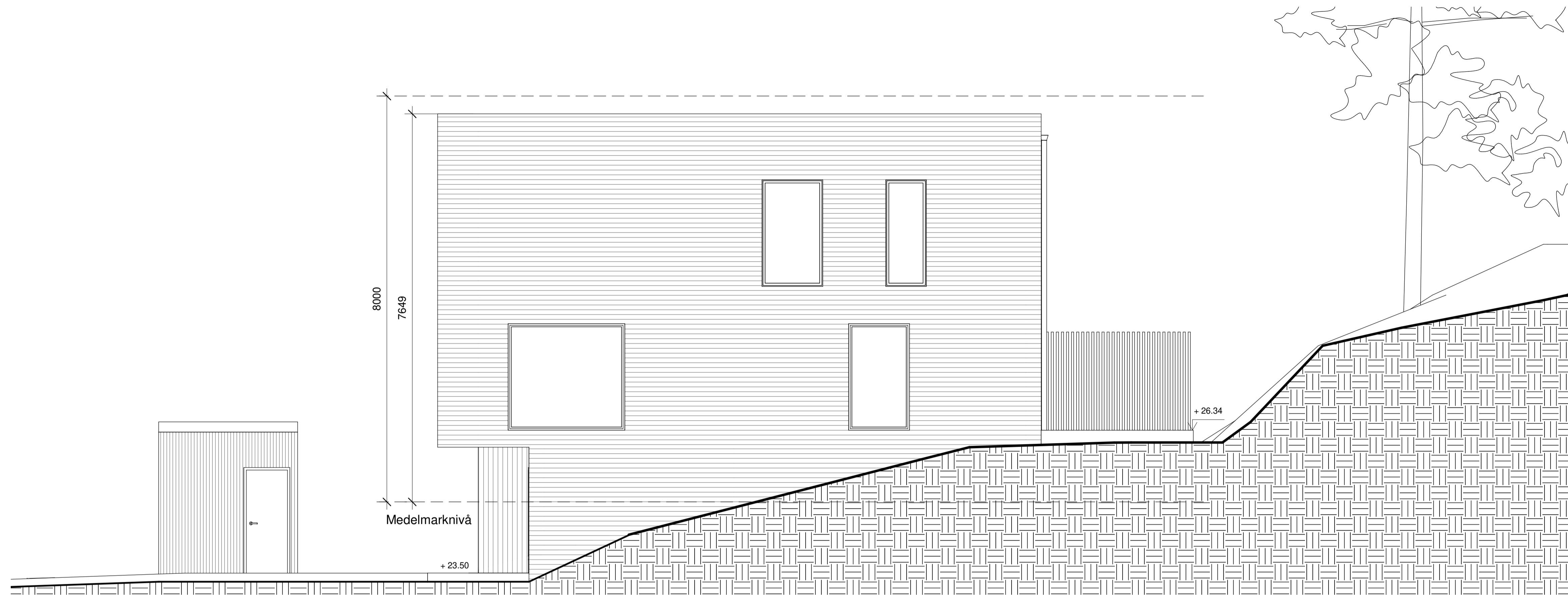

FASAD NORDVÄST

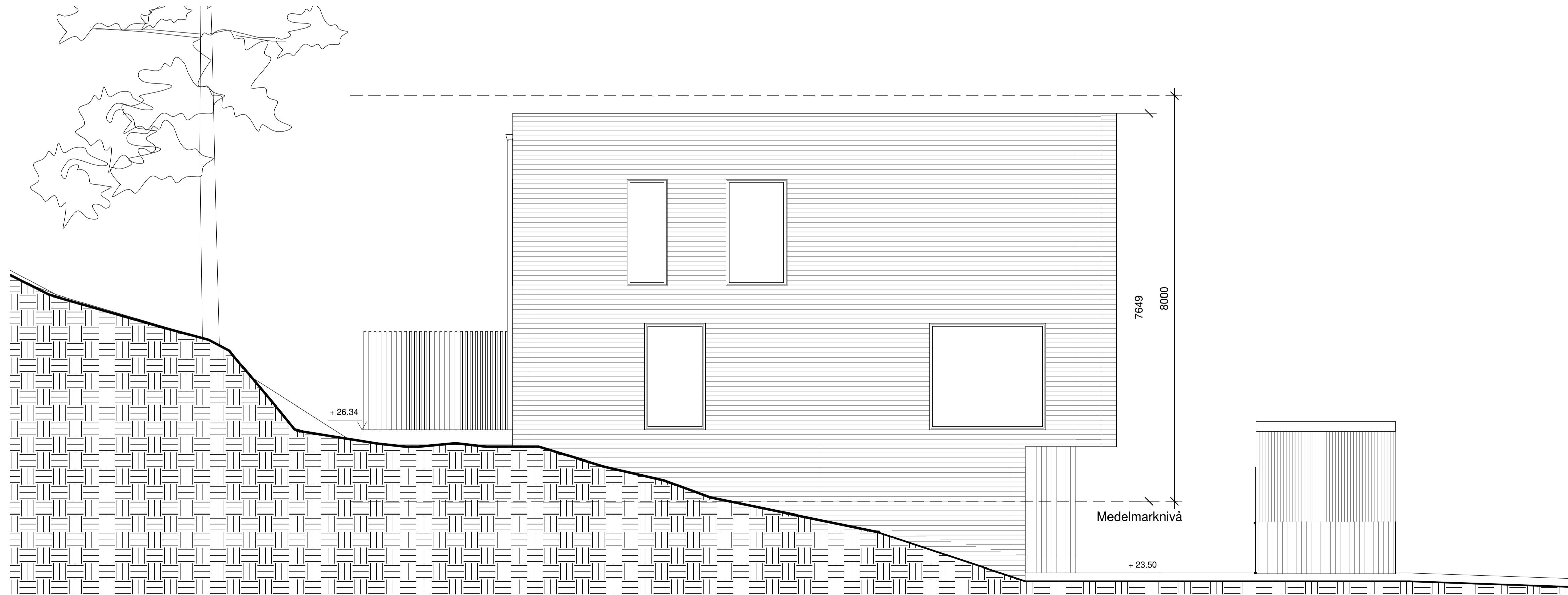

FASAD SYDOST

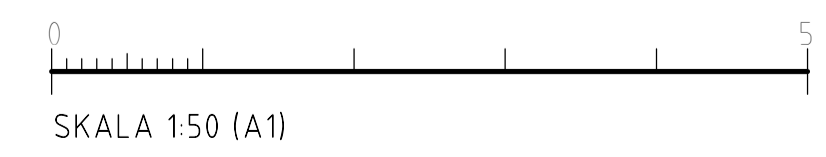

B	PM 2	2022-04-27	
A	PM 1	2022-03-28	
BET	ÄNDRINGEN AVSER	DATUM	SKÖN

BYGGLOV

BRF KUMMELNÄS 15

VELAMSUND 14:100

INNOVATION PROPERTIES  **AHLQVIST & ALMQVIST**
 ARKITEKTER AB
 FUGELVINGGATAN 54, 1 TR
 114 41 8700KJULP
 TEL. 08-556 96 800
 mail@ahlqvist-almqvist.se



(A) AHLQVIST & ALMQVIST ARKITEKTER AB T. 08-556 96 882

UPPDRAGNR	RITAD/KONSTR AV	HANDLÄGGARE
Project Number	Zhi Jiang	Staffan Svensson
DATUM	ANSVARIG	
2022-03-16	Britt Almqvist	

FASAD NORDVÄST & SYDOST

SKALA	NUMMER	BET
A1 1:50	A-43.1-102-2	B
A3 1:100		

FÖRKLARINGAR

ALLA MÅTT I MM
ALLA PLUSHÖJDER I METER
ALLA MÅTT KONTROLLERAS PÅ PLATS
INNAN TILLVERKNING

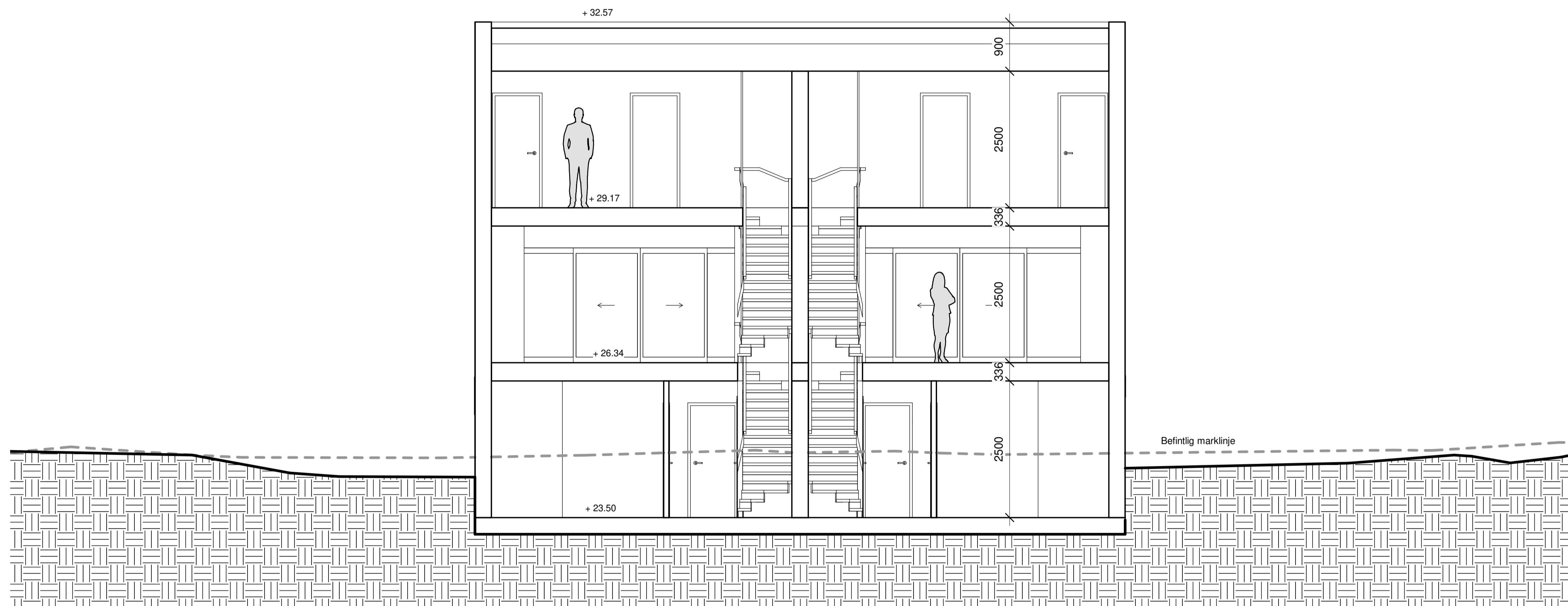

SEKTION A-A

B	PM 2	2022-04-27	
A	PM 1	2022-03-28	
BET	ÄNDRINGEN AVSER	DATUM	SKÖN

BYGGLOV

BRF KUMMELNÄS 15

VELAMSUND 14:100

INNOVATION PROPERTIES  **AHLQVIST & ALMQVIST**
 ARKITEKTER AB
 TIGERLINDGATAN 54, 1 TR
 114 41 SÖDERMALM
 TEL: 08-556 96 800
 mail@ahlqvist-almqvist.se



(A) AHLQVIST & ALMQVIST ARKITEKTER AB T. 08-556 96 882

UPPDRAGNR	RITAD/KONSTR AV	HANDLÄGGARE
Project Number	Zhi Jiang	Staffan Svensson
DATUM	ANSVARIG	
2022-03-16	Britt Almqvist	

SEKTION A-A

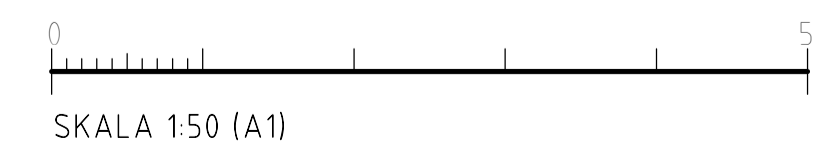

SKALA	NUMMER	BET
A1 1:50	A-42.1-101-2	B
A3 1:100		

FÖRKLARINGAR

ALLA MÅTT I MM
 ALLA PLUSHÖJDER I METER
 ALLA MÅTT KONTROLLERAS PÅ PLATS
 INNAN TILLVERKNING

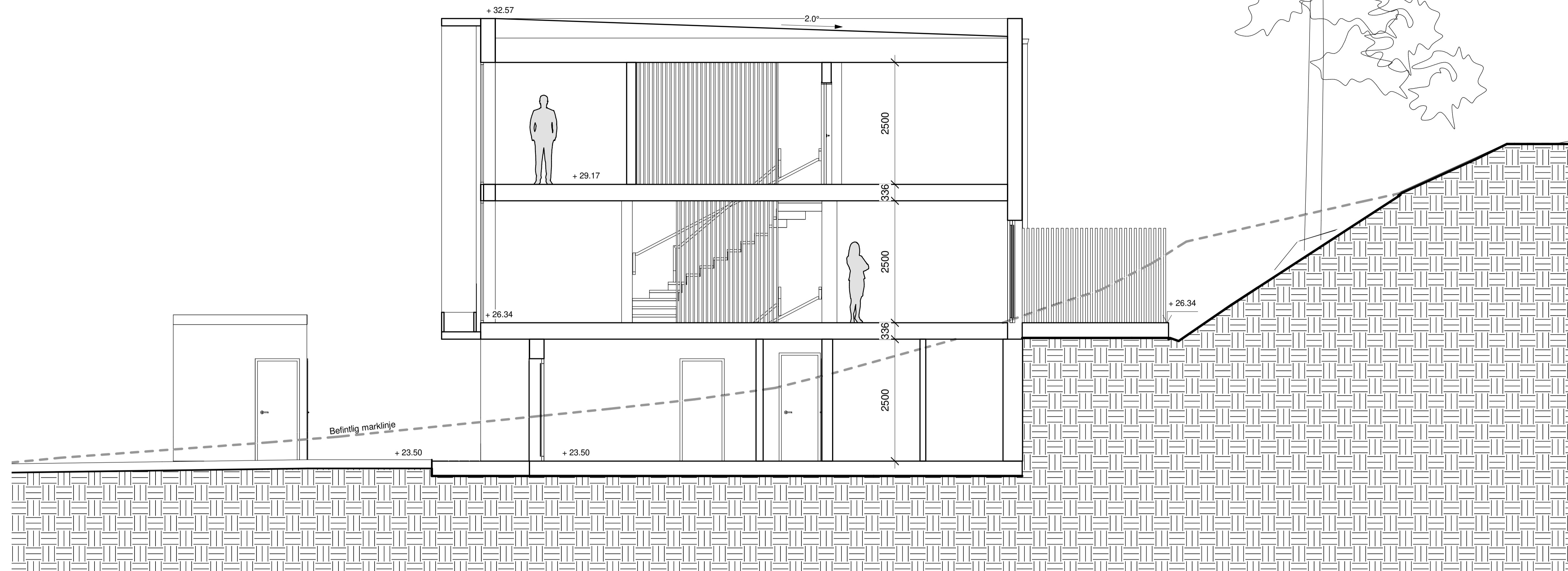

SEKTION B-B

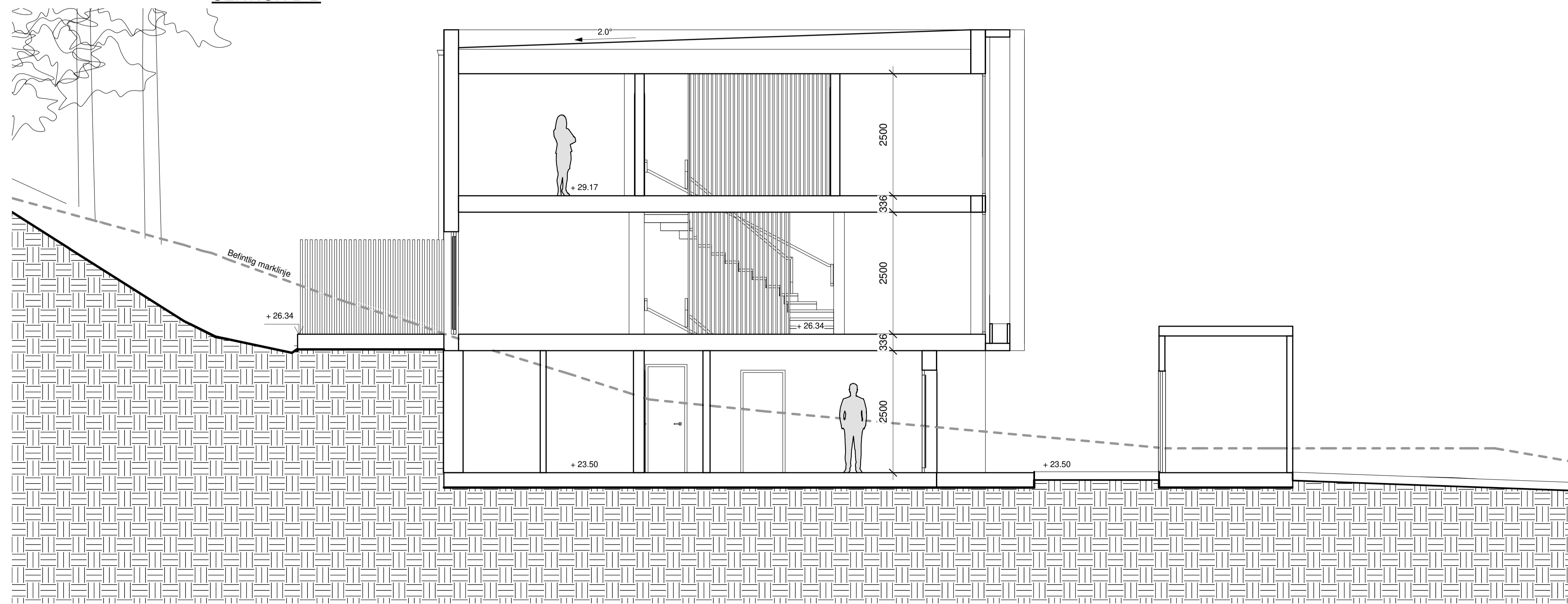

SEKTION C-C

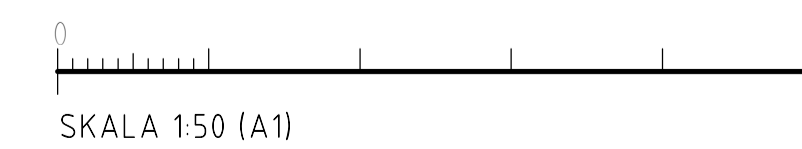

B	PM 2	2022-04-27	
A	PM 1	2022-03-28	
BET	ÄNDRINGEN AVSER	DATUM	SKÖN

BYGGLOV

BRF KUMMELNÄS 15

VELAMSUND 14:100

INNOVATION PROPERTIES  **AHLQVIST & ALMQVIST**
 ARKITEKTER AB
 TIGERLINDGATAN 54, 1 TR
 114 41 SÖDERMALM
 TEL: 08-556 96 800
 info@ahqvist-almqvist.se



(A) AHLQVIST & ALMQVIST ARKITEKTER AB T. 08-556 96 882

UPPDRAGNR	RITAD/KONSTR AV	HANDLÄGGARE
Project Number	Zhi Jiang	Staffan Svensson
DATUM	ANSVARIG	
2022-03-16	Britt Almqvist	

SEKTION B-B & C-C

SKALA	NUMMER	BET
A1 1:50	A-42.1-102-2	B
A3 1:100		

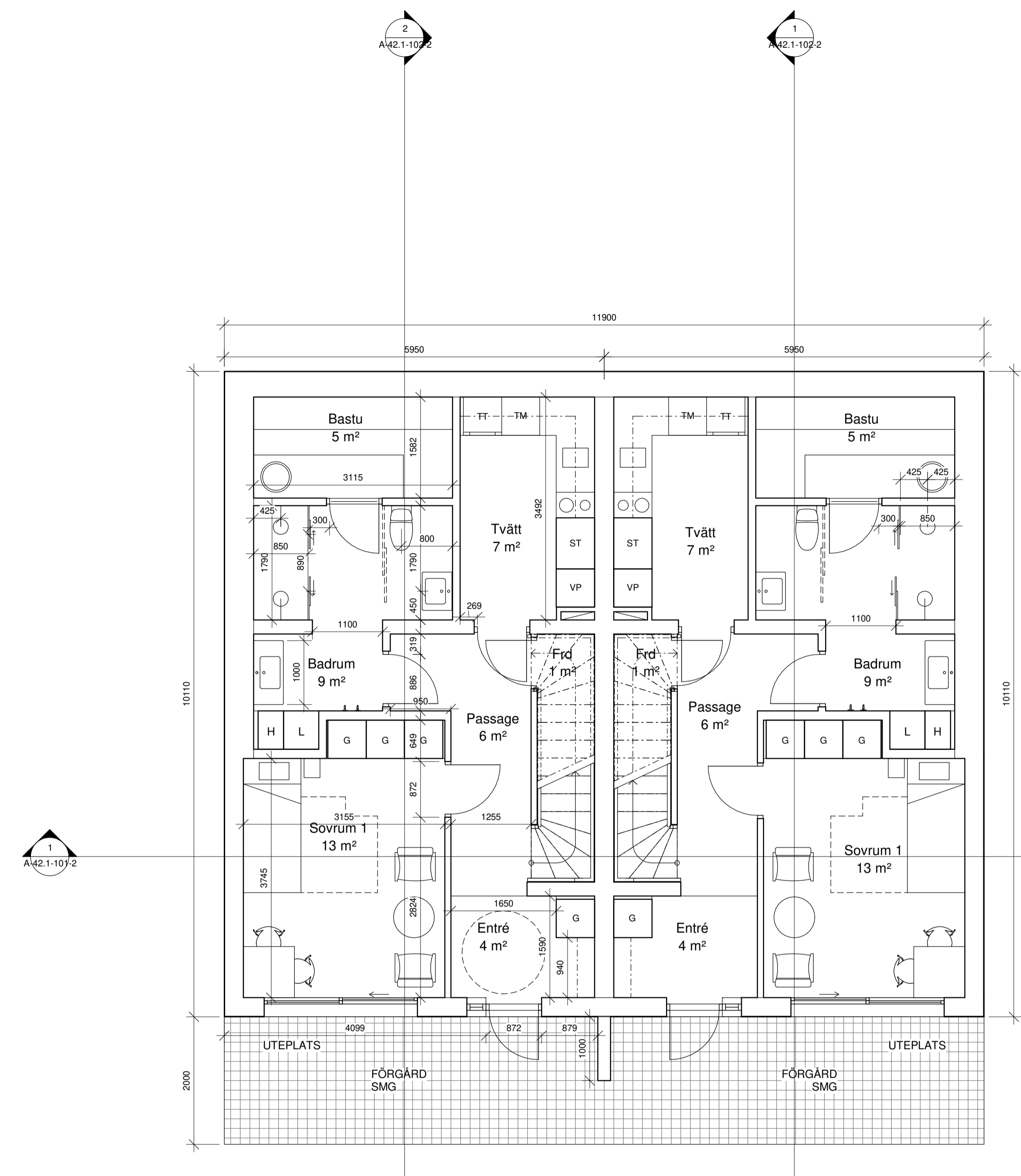

PLAN 0

FÖRKLARINGAR

ALLA MÄTT I MM
 ALLA PLUSHÖJDER I METER
 ALLA MÄTT KONTROLLERAS PÅ PLATS
 INNAN TILLVERKNING

B	PM 2	2022-04-27	
A	PM 1	2022-03-28	
BET	ÄNDRINGEN AVSER	DATUM	SKÖN

BYGGLOV
 BRF KUMMELNÄS 15
 VELAMSUND 14:100

INNOVATION PROPERTIES  **AHLQVIST & ALMQVIST**
 ARKITEKTER AB
 TIGERLIVSGATAN 54, 1 TR
 114 41 SÖDERMALM
 TEL: 08-556 96 800
 mail@ahlqvist-almqvist.se

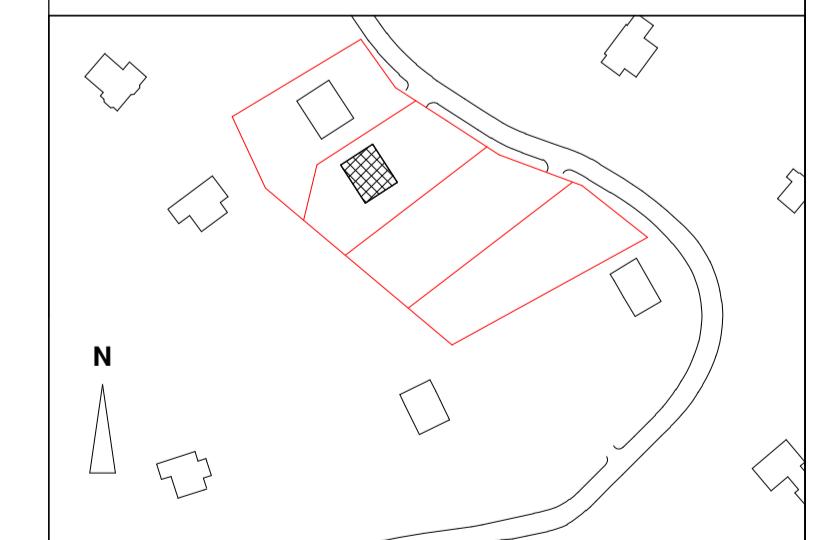

Ⓐ AHLQVIST & ALMQVIST ARKITEKTER AB T. 08-556 96 882

UPPDRAGNR	RITAD/KONSTR AV	HANDLÄGGARE
Project Number	Zhi Jiang	Staffan Svensson
DATUM	ANSVARIG	
2022-03-16	Britt Almqvist	

PLAN 0

SKALA	NUMMER	BET
A1 1:50 A3 1:100	A-40.1-101-2	B

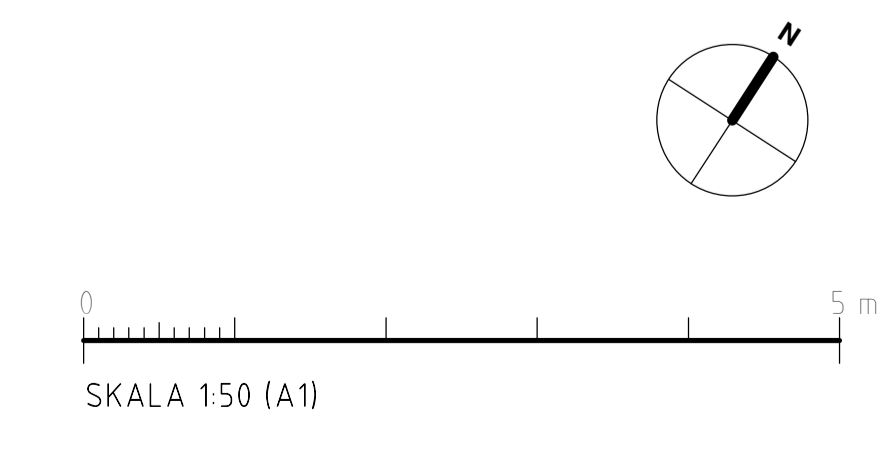

FÖRKLARINGAR

ALLA MÅTT I MM
 ALLA PLUSHÖJDER I METER
 ALLA MÅTT KONTROLLERAS PÅ PLATS
 INNAN TILLVERKNING

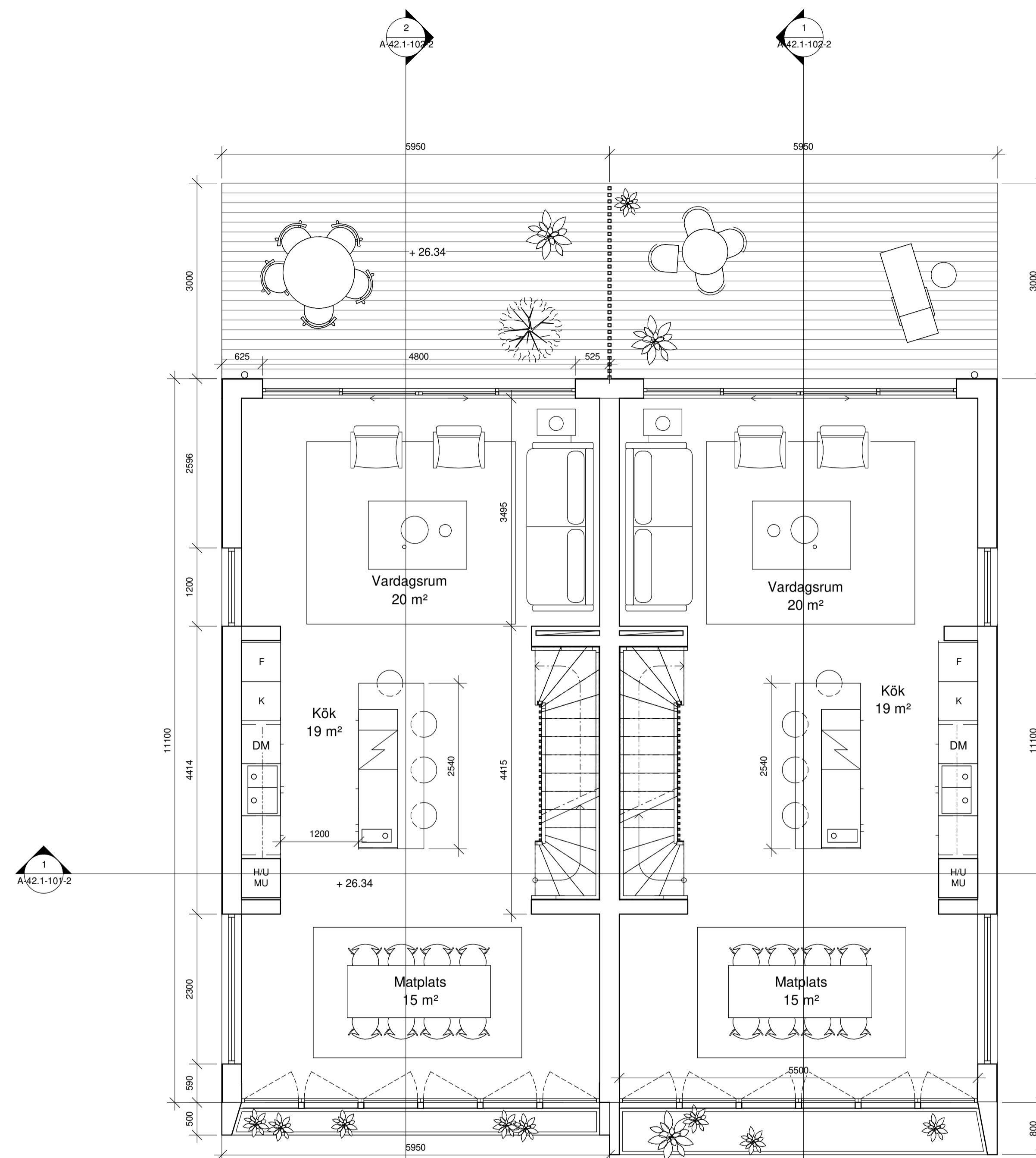

PLAN 1

B	PM 2	2022-04-27	
A	PM 1	2022-03-28	
BET	ÄNDRINGEN AVSER	DATUM	SKÖN

BYGGLOV

BRF KUMMELNÄS 15

VELAMSUND 14:100

INNOVATION PROPERTIES  **AHLQVIST & ALMQVIST**
 ARKITEKTER AB
 TIGERLIVSGATAN 14, 1 TR
 114 41 SÖDERMÅLÅ
 TEL: 08-556 96 800
 info@ahlqvist-almqvist.se



(A) AHLQVIST & ALMQVIST ARKITEKTER AB T. 08-556 96 882

UPPDRAGNR	RITAD/KONSTR AV	HANDLÄGGARE
Project Number	Zhi Jiang	Staffan Svensson
DATUM	ANSVARIG	
2022-03-16	Britt Almqvist	

PLAN 1

SKALA	NUMMER	BET
A1 1:50	A-40.1-102-2	B
A3 1:100		

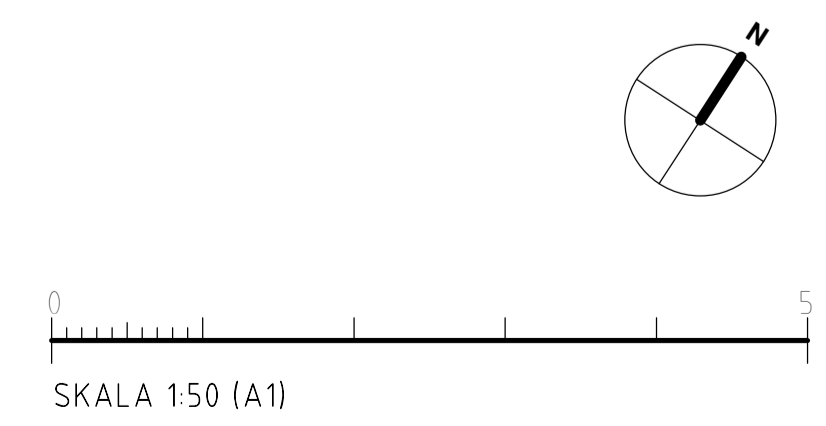

FÖRKLARINGAR

ALLA MÅTT I MM
 ALLA PLUSHÖJDER I METER
 ALLA MÅTT KONTROLLERAS PÅ PLATS
 INNAN TILLVERKNING

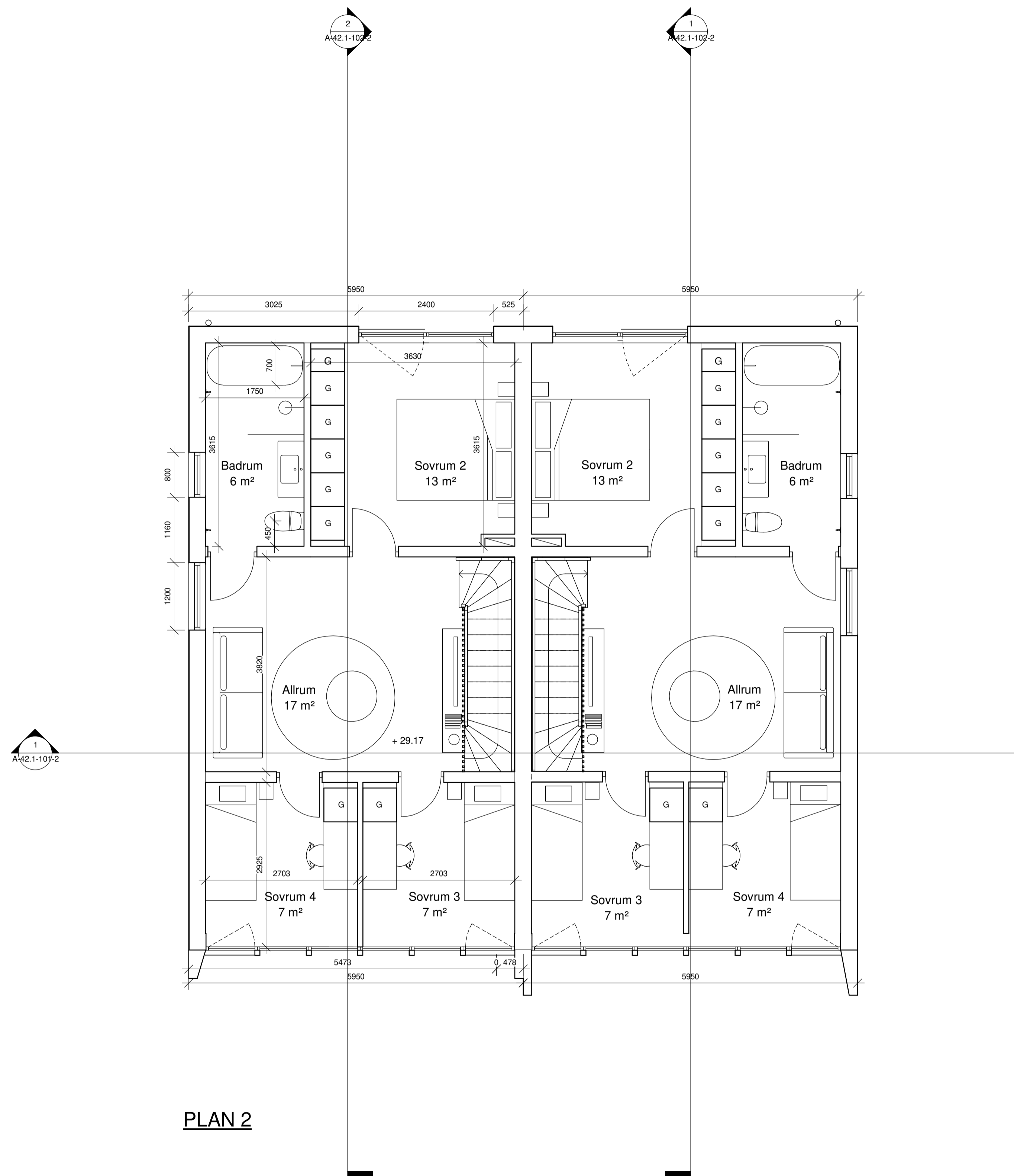

PLAN 2

B	PM 2	2022-04-27	
A	PM 1	2022-03-28	
BET	ÄNDRINGEN AVSER	DATUM	SKÖN

BYGGLOV

BRF KUMMELNÄS 15

VELAMSUND 14:100

INNOVATION PROPERTIES  **AHLQVIST & ALMQVIST**
 ARKITEKTER AB
 TIGERLIVSGATAN 14, 1 TR
 114 41 SÖDERMALARNA
 TEL: 08-556 96 882
 info@ahlqvist-almqvist.se



AHLQVIST & ALMQVIST ARKITEKTER AB T. 08-556 96 882

UPPDRAGNR	RITAD/KONSTR AV	HANDLÄGGARE
Project Number	Zhi Jiang	Staffan Svensson
DATUM	ANSVARIG	
2022-03-16	Britt Almqvist	

PLAN 2

SKALA	NUMMER	BET
A1 1:50	A-40.1-103-2	B
A3 1:100		

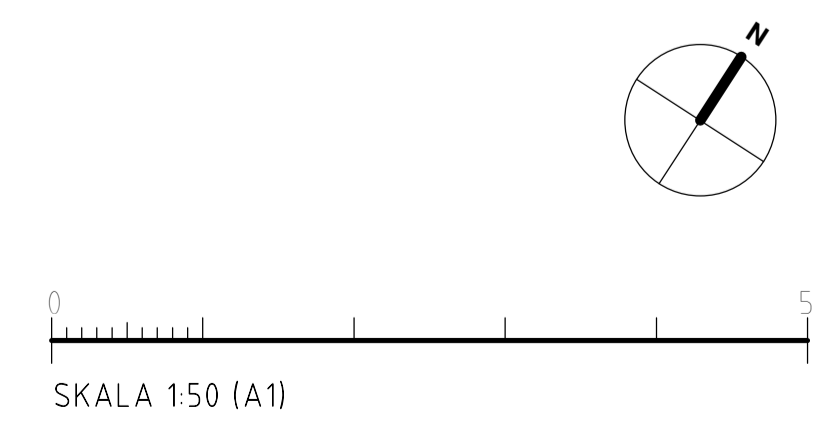

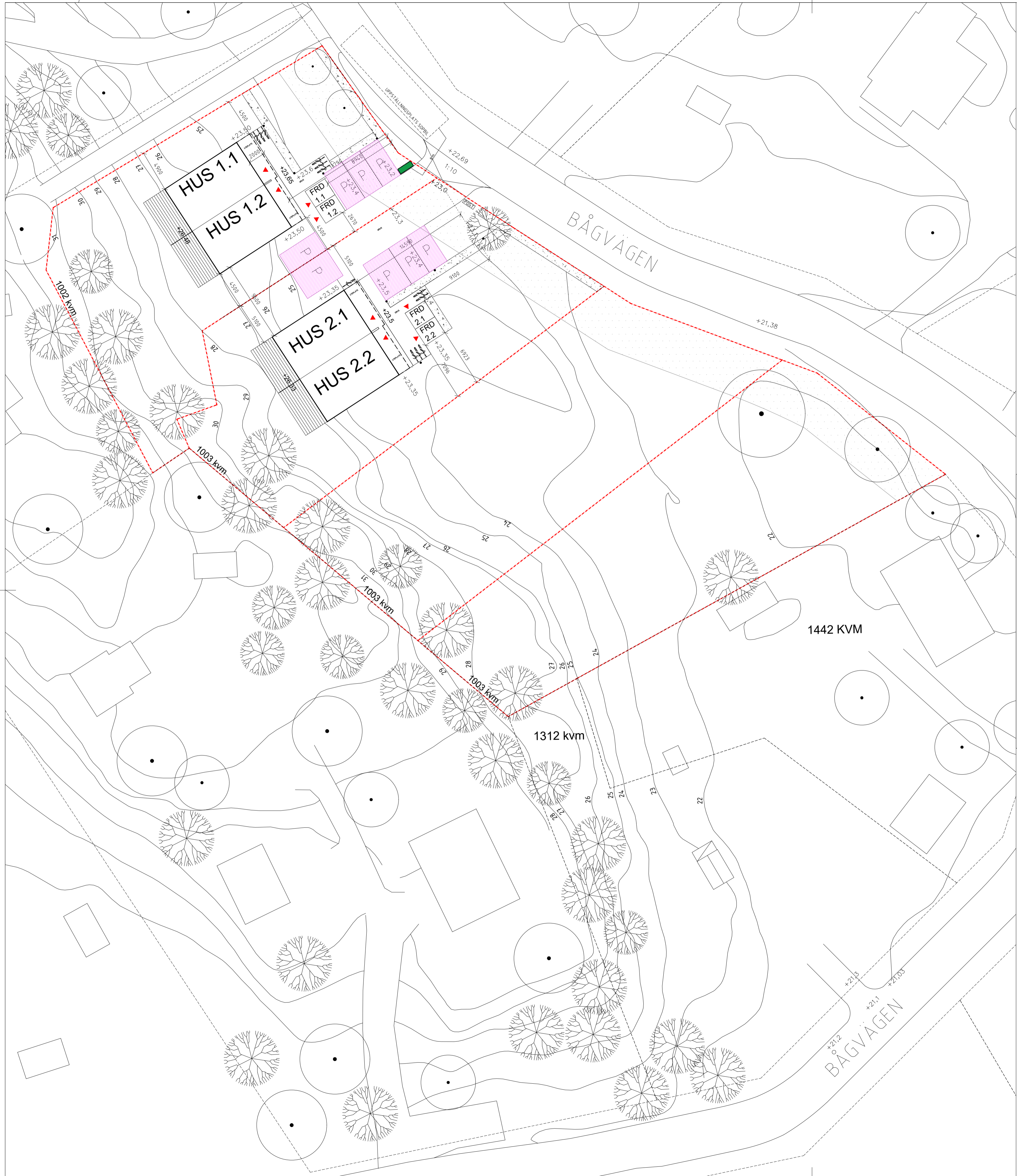

PARKERING

BILPARKERING	P-TAL	GER X P-PL
Parhus 2 st	2	4
TOTALT		8

CYKELPARKERING
Enligt Nacka kommuns rekommendationer

Parhus 2st	P-TAL	GER X P-PL
	1cp/hushäll + 1cp/sovrut	5
TOTALT		20

Möjliga ytor för cykelparkering finns på förgårdsmark samt i förråd. Se husplaner för detaljer.

AVFALLSHANTERING
Enligt Nacka kommuns rekommendationer

AVFALLSVOLYMER PER VECKA	
Matafall	10 liter per hushäll / vecka
Restavfall	40 liter per hushäll/ vecka

- FÖRKLARING:**
ALLA MÅTT I METER OM INGET ANNAT ANGES
ALLA MÅTT MÅSTE KONTROLLERAS PÅ PLATS
- FASTIGHETSGRÄNS
 - PRICKMARK
 - INMÄTTA LÖVTRÄD
 - INMÄTTA BARRTRÄD
 - PARKERINGSYTA
 - PLACERING AV AVFALLSBEHÅLLARE

FÖRESKRIFTER:

HÄNVISNINGAR:

HUS 1-2

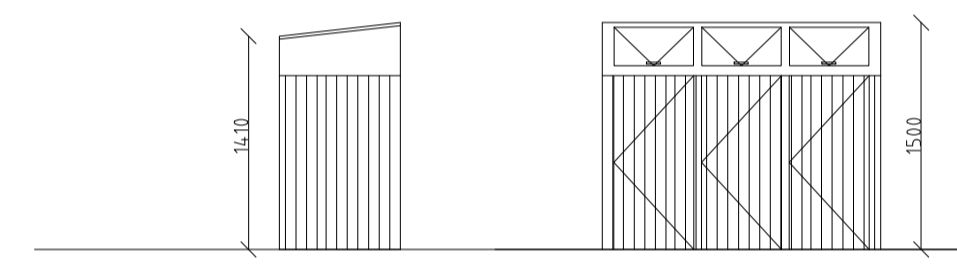

MILJÖSTATION

SÖPKÄRL DÖLJS BAKOM PLANK MED ÖPPNINGSBARA LUCKOR FÖR INKAST. KÄRLEN TAS ENKELT UT GENOM DÖRRAR FRAMFÖR VARJE KÄRL. TRAPPANEL LIKA HUSFASADER.

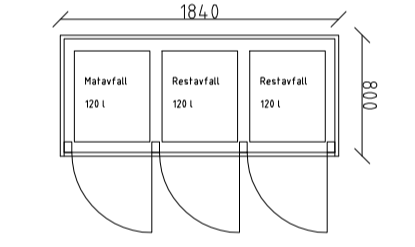

DENNA RITNING MÅSTE SKRIVAS UT I FARG

C | PM 3 | 2022-04-27

BYGGLOV

BRF KUMMELNÄS 15

INNOVATION PROPERTIES **AHLOVIST & ALMQVIST**
ARKITEKTER AB
REG. VERKSAMH. 14
16 41 STOCKHOLM
TEL. 08-556 96 880

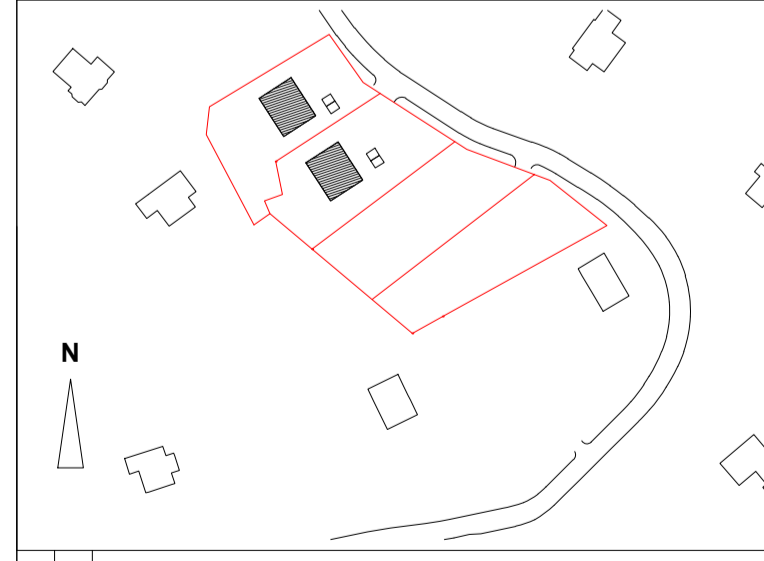

A | AHLOVIST & ALMQVIST ARKITEKTER AB T. 08-556 96 882

UPPDRAG NR	RITAD/KONSTR AV	HANDLAGGARE
DATUM	ANSVARIG	
2022-03-16	BRITT ALMQVIST	FELICIA DAVID REPPEN

PARKERING & AVFALLSHANTERING

SKALA	NUMMER	BET
1:250 = A1 1:500 = A3	A-011-005	C

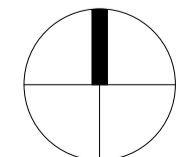
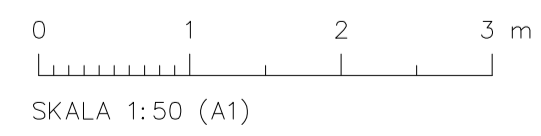

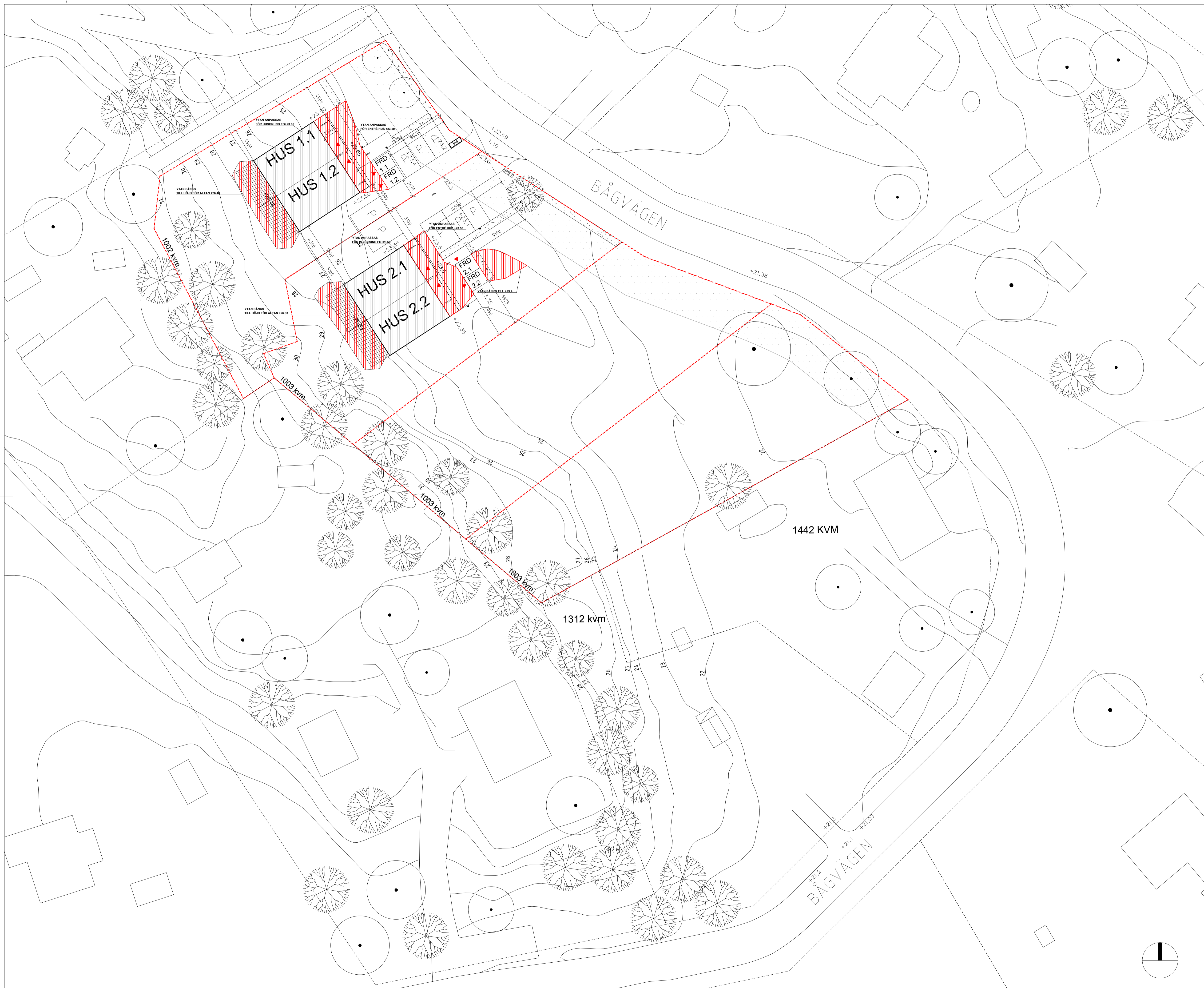

FÖRKLARINGAR

ALLA MÅTT I METER OM INGET ANNAT ANGES
ALLA MÅTT MÅSTE KONTROLLERAS PÅ PLATS

- FASTIGHETSGRÄNS
- FASTIGHETSGRÄNS INOM BRF
- PRICKMARK
- INMÄTTA LÖVTRÄD
- INMÄTTA BARRTRÄD

BYA:

HUS 1: 139.8 kvm
HUS 2: 139.8 kvm

FÖRESKRIFTER

HÄNVISNINGAR

DENNA RITNING MÅSTE SKRIVAS UT I FÄRG

C	PM 3	2022-04-27	
B	PM 2	2022-03-29	
A	PM 1	2022-03-28	
BET	ÄNDRINGEN AVSER	DATUM	SIGN

BYGGLOV

BRF KUMMELNÄS 15

INNOVATION PROPERTIES **AHLOVIST & ALMQVIST**
ARKITEKTER AB
REG. VERKSAMH. 14
16 41 STOCKHOLM
TEL. 08 564 96 880

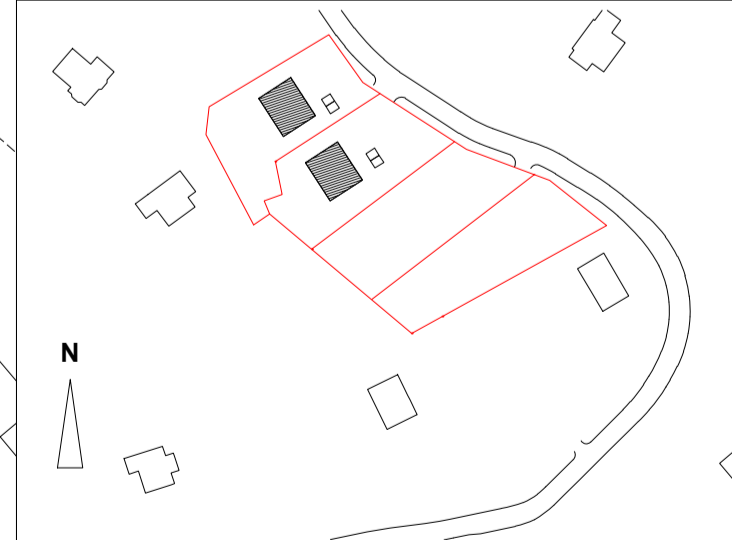

A AHLOVIST & ALMQVIST ARKITEKTER AB T. 08-556 96 882

UPPDRAG NR	RITAD/KONSTR AV	HANDLAGGARE
	Staffan Svensson	Staffan Svensson
DATUM	ANSVARIG	
2021-03-16	BRITT ALMQVIST	

MARKPLANERINGSRITNING
HUS 1-2

SKALA	NUMMER	BET
1:250 = A1 1:500 = A3	A-011-004	C



FÖRKLARINGAR

ALLA MÅTT I METER OM INGET ANNAT ANGES
ALLA MÅTT MÅSTE KONTROLLERAS PÅ PLATS

- - - FASTIGHETSGRÄNS
- FASTIGHETSGRÄNS INOM BRF
- PRICKMARK
- INMÄTTA LÖVTRÄD
- INMÄTTA BARRTRÄD

BYA:

HUS 3: 144.5 kvm
HUS 4: 144.5 kvm

FÖRESKRIFTER

HÄNVISNINGAR

DENNA RITNING MÅSTE SKRIVAS UT I FÄRG

REV: JUSTERING MÄTTSÄTTNING 22-05-18

BET	ÄNDRINGEN AVSER	DATUM	SIGN

BYGGLOV

BRF KUMMELNÄS 15

INNOVATION PROPERTIES **AHLQVIST & ALMQVIST**
ARKITEKTER AB
REG. VERKSAMH. 14
16 41 STOCKHOLM
TEL. 08-556 96 880

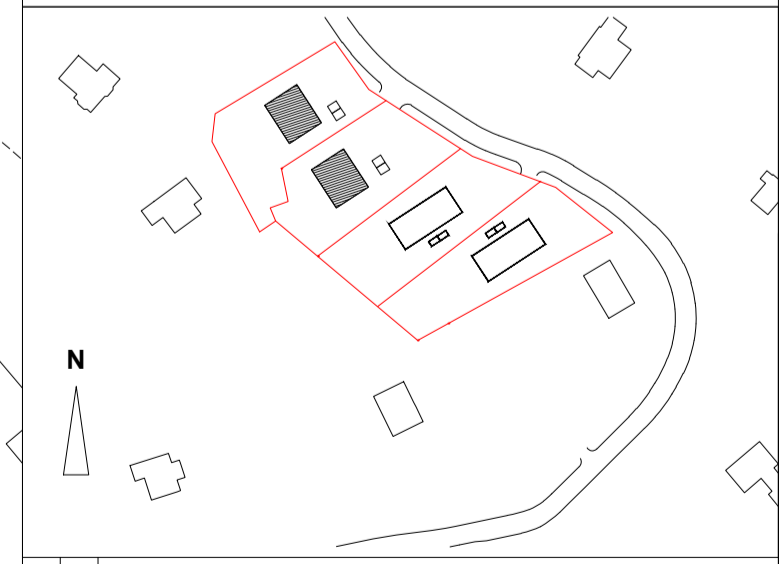

A AHLQVIST & ALMQVIST ARKITEKTER AB T. 08-556 96 882

UPPDRAG NR	RITAD/KONSTR AV	HANDLAGGARE
	Staffan Svensson	Staffan Svensson
DATUM	ANSVARIG	
2022-05-06	BRITT ALMQVIST	

SITUATIONSPLAN
HUS 1-2

SKALA	NUMMER	BET
1:250 = A1 1:500 = A3	A-011-002	

FRD 1

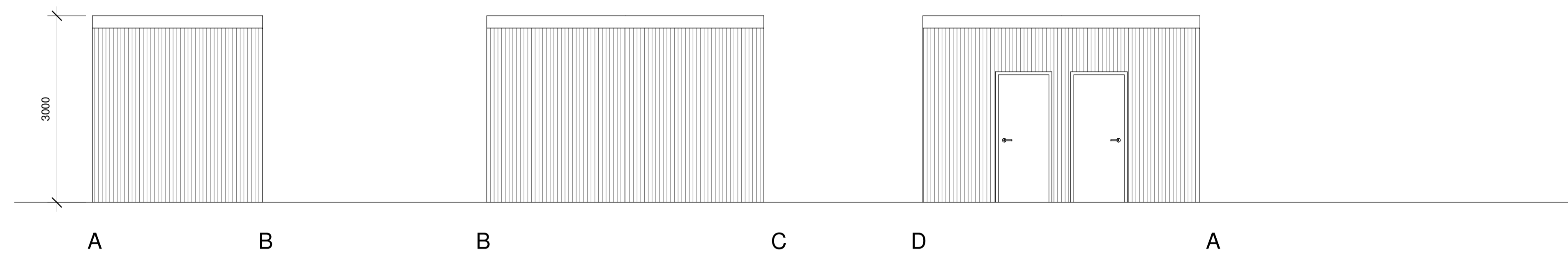
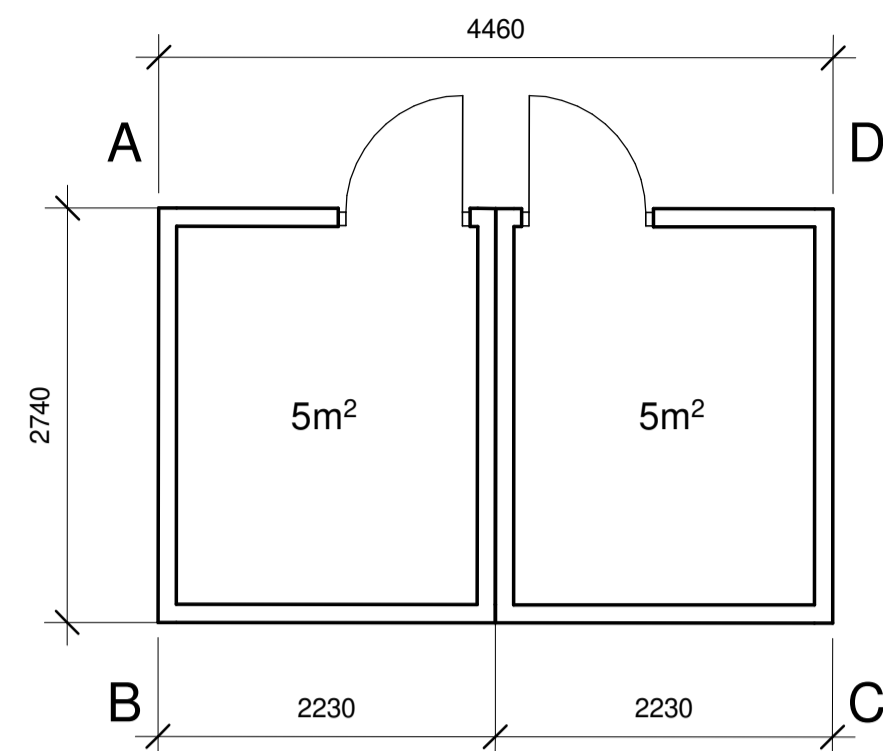

FRD 2

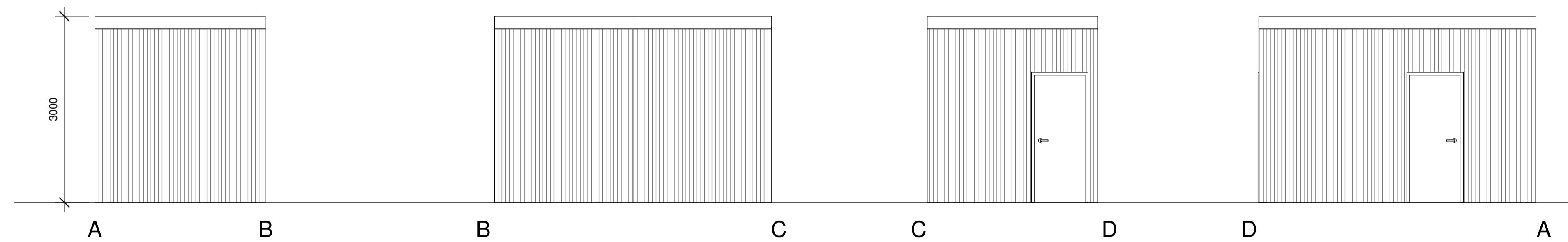
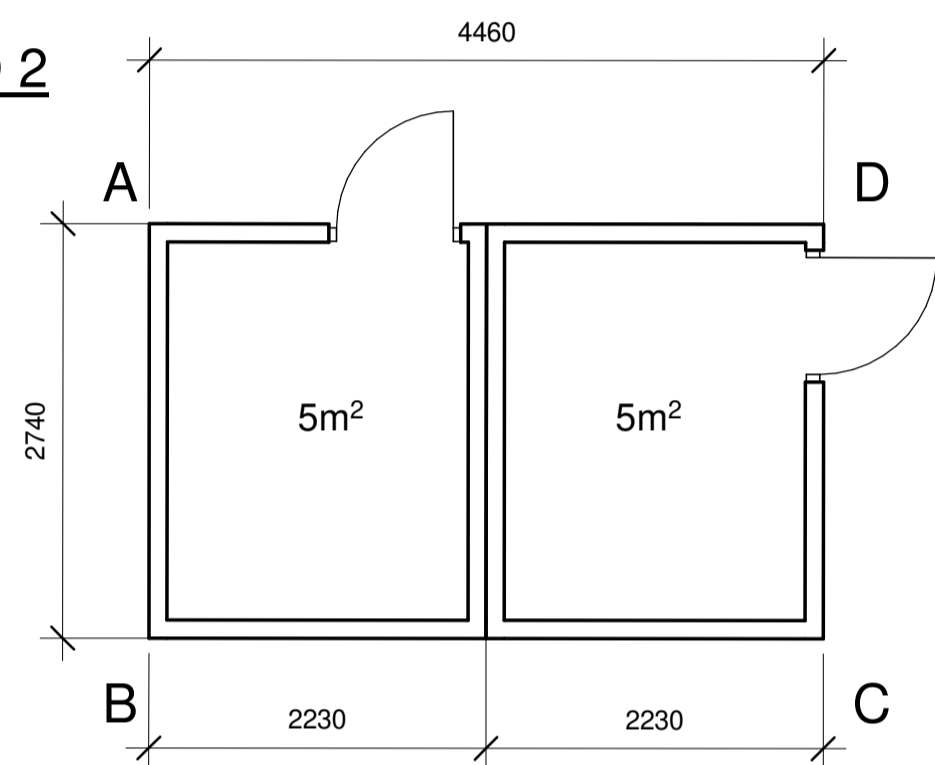

FRD 3

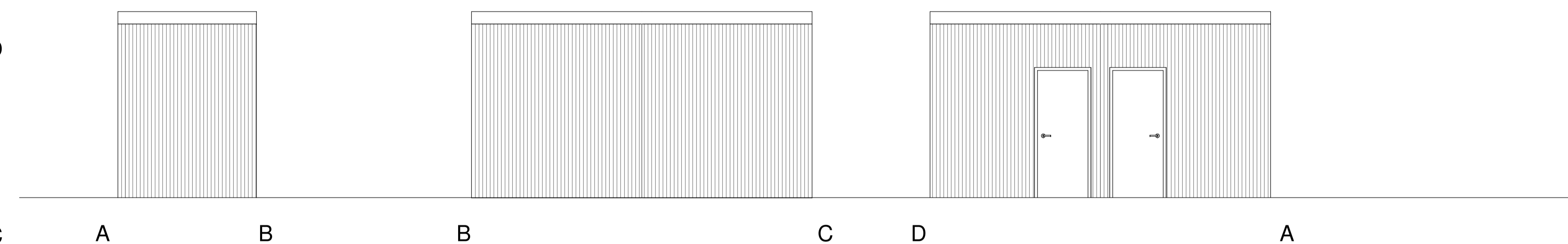
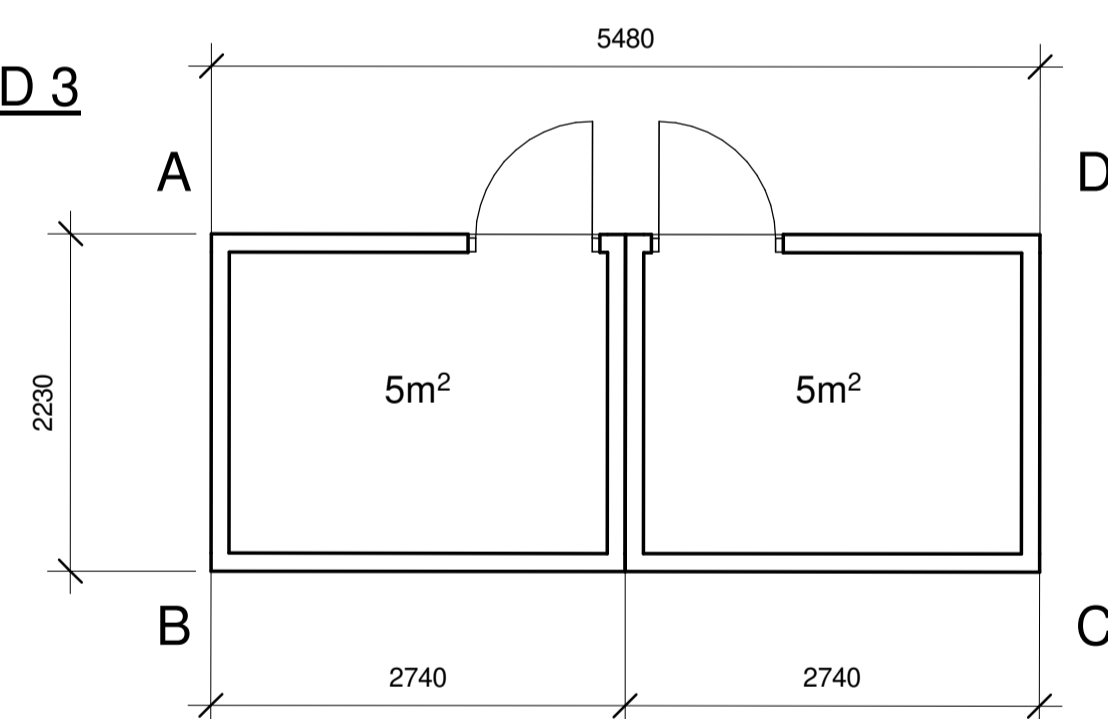

FRD 4

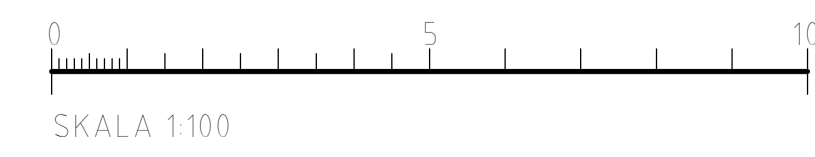
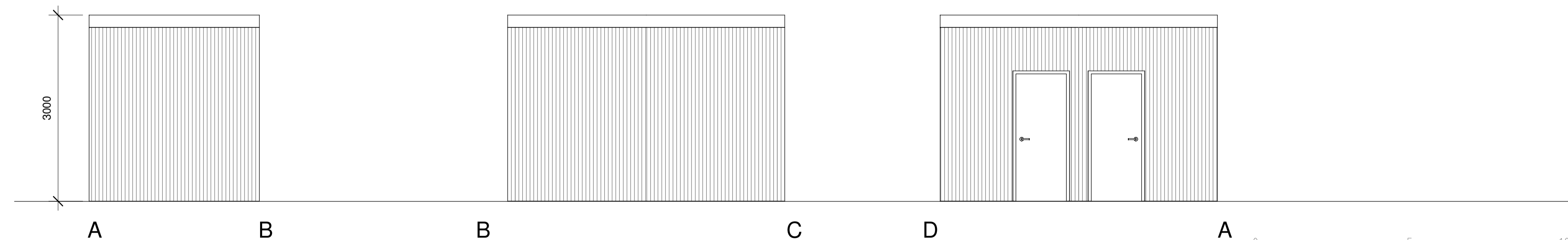
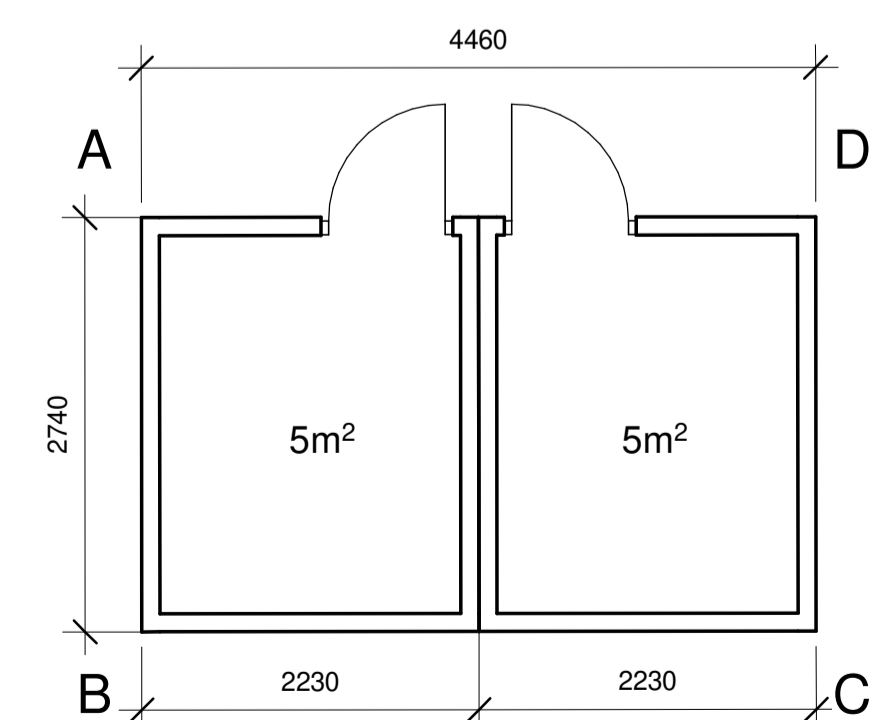

FÖRKLARINGAR

ALLA MÅTT I MM
 ALLA PLUSHÖJDER I METER
 ALLA MÅTT KONTROLLERAS PÅ PLATS
 INNAN TILLVERKNING

A	PM 1	2022-03-28
BET	ÄNDRINGEN AVSER	DATUM SKÖN

BYGGLOV

BRF KUMMELNÄS 15

VELAMSUND

INNOVATION PROPERTIES  **AHLQVIST & ALMQVIST**
 ARKITEKTER AB
 TEGELVÄGGGATAN 54, 1 TR
 114 41 SÖDERMALAR
 TEL: 08-556 96 800
 info@ahlqvist-almqvist.se

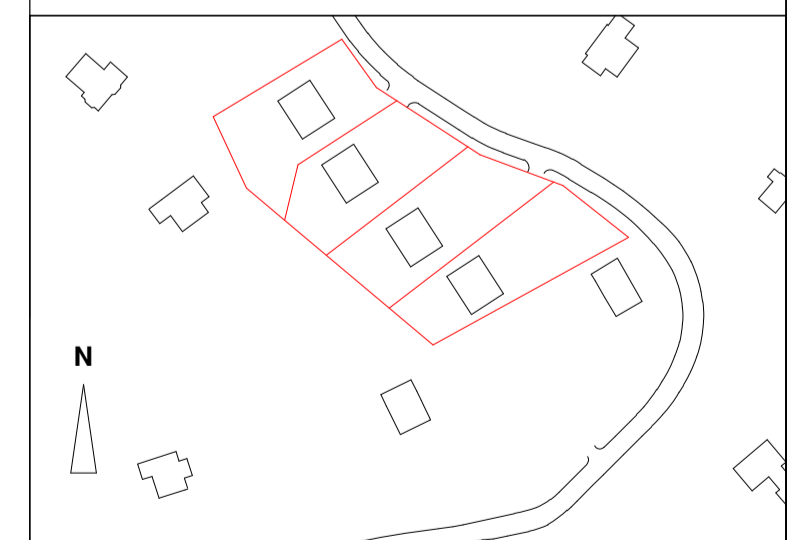

(A) AHLQVIST & ALMQVIST ARKITEKTER AB T. 08-556 96 882

UPPDRAGNR	RITAD/KONSTR AV	HANDLÄGGARE
Project Number	Zhi Jiang	Staffan Svensson
DATUM	ANSVARIG	
2022-03-16	Britt Almqvist	

Förråd

SKALA	NUMMER	BET
A1 1:100	A-43.1-150	A
A3 1:200		