

BIMcloud Basic for ARCHICAD 24/STICKHÖJ/AN/PH/ID/ID=3/kanalen - Bil lenast upplad: 08/07/2022 11:58:58/Last saved by:

**FÖRKLARINGAR**

SE A-40-1-002

**BESKRIVNINGAR**

SE SEPARAT BYGGLOVSBEKRIVNING, BILAGA 3

**HÄNVISNINGAR**

SE HANDLINGSFÖRTECKNING, A-HF

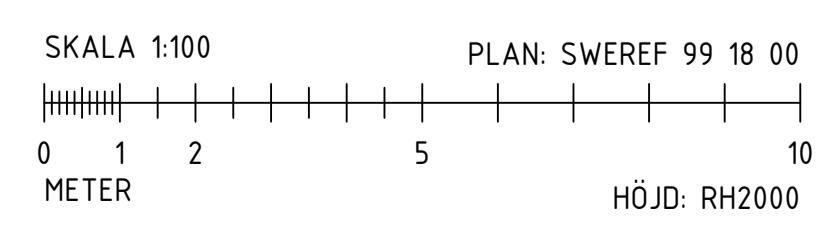
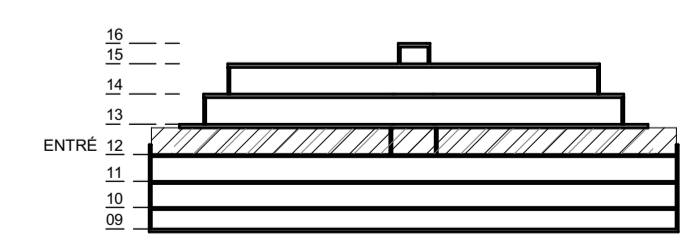

A	3	SE: PM-03	ANRO	2022-05-04
BET	ANT	ÄNDRINGEN AVSER	SIGN	DATUM
<b>BYGGLOV</b>				
<b>SICKLAÖN 88:1</b>				
NACKA KOMMUN				
 Katarinavägen 15, Box 1230   111 82 Stockholm Tel: 08-412 92 00				
UPPDRAG NR	RITAD AV	HANDLAGGARE		
1036367	LIPE / ANRO	ANRO		
DATUM	ANSVARIG			
2021-12-13	MARA			
<b>TILLBYGGNAD</b>				
<b>PLAN 12, DEL 1</b>				
SKALA	NUMMER	I BET		
1:100 (A1) 1:200 (A3)	A-40-1-121	A		

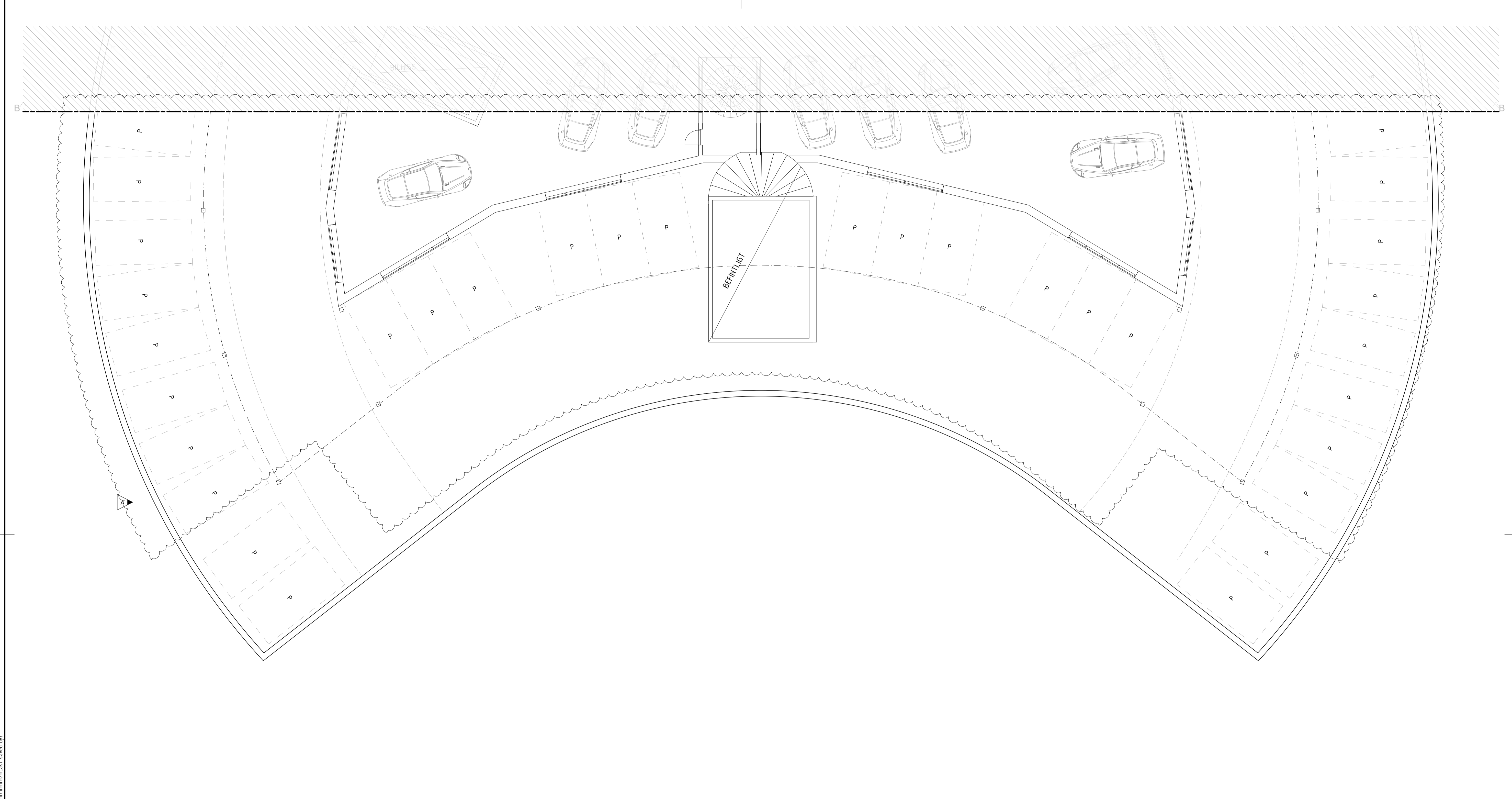

**FÖRKLARINGAR**

SE A-40-1-002

**BESKRIVNINGAR**

SE SEPARAT BYGGLOVSBEKRIVNING, BILAGA 3

**HÄNVISNINGAR**

SE HANDLINGSFÖRTECKNING, A-HF

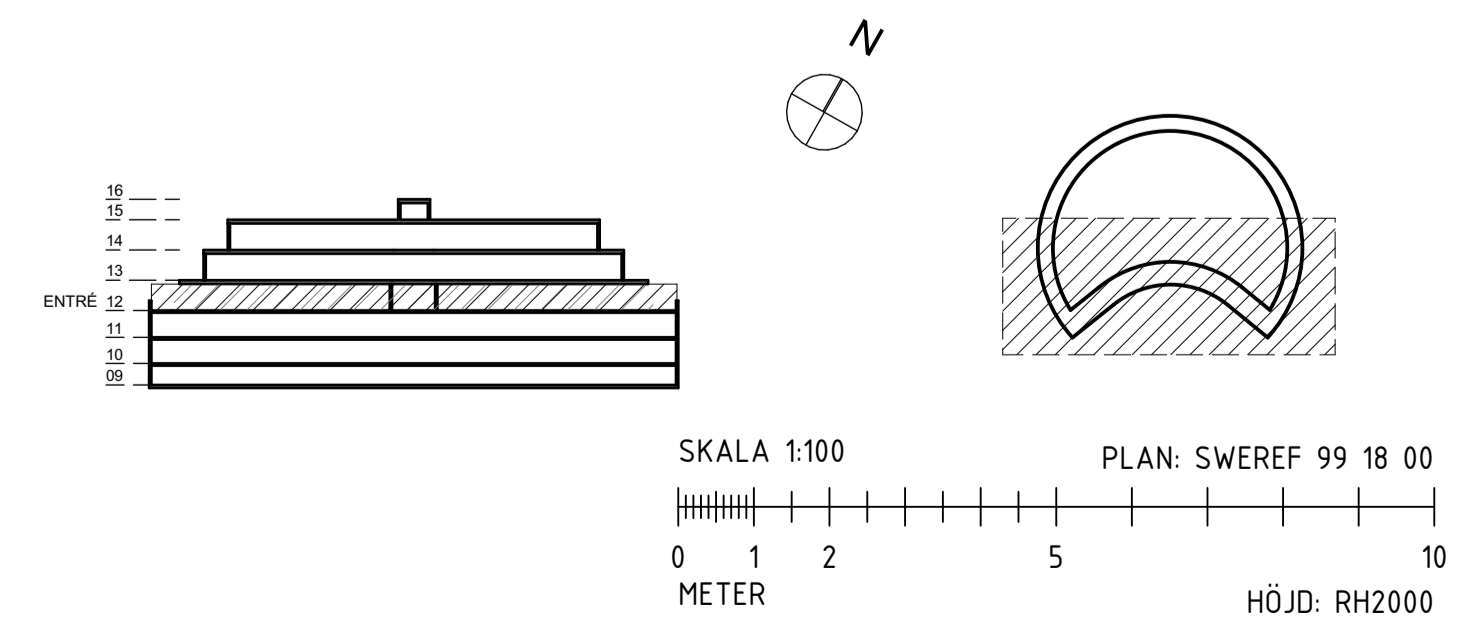

A	1	SE: PM-03	ANRO	2022-05-04
BET	ANT	ÄNDRINGEN AVSER	SIGN	DATUM
<b>BYGGLOV</b>				
<b>SICKLAÖN 88:1</b> NACKA KOMMUN				
 Katarinavägen 15, Box 1230   111 82 Stockholm Tel: 08-412 92 00				
UPPDRAG NR	BITAD AV	HANDLÄGGARE		
1036367	LIPE / ANRO	ANRO		
DATUM	ANSVÄRIG			
2021-12-13	MARA			
<b>TILLBYGGNAD</b>				
<b>PLAN 12, DEL 2</b>				
SKALA	NUMMER	BET		
1:100 (A1) 1:200 (A3)	A-40-1-122	A		

B:\Projekter\2022\1036367 - Sicklaön 88:1\Bygglövsbeskrivning\Bilagor\Bilaga 3\Plan 12, Del 2.dwg - 2022-05-04 10:00:00

**FÖRKLARINGAR**

SEDUMTAK

**BESKRIVNINGAR**

SE SEPARAT BYGGLOVSBEKRIVNING, BILAGA 3

**HÄNVISNINGAR**

SE HANDLINGSFÖRTECKNING, A-HF

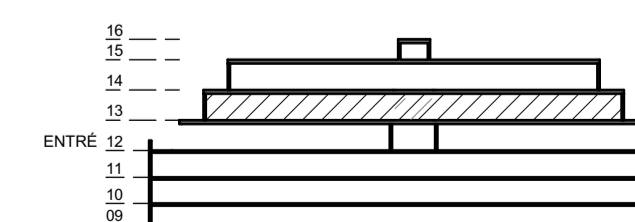
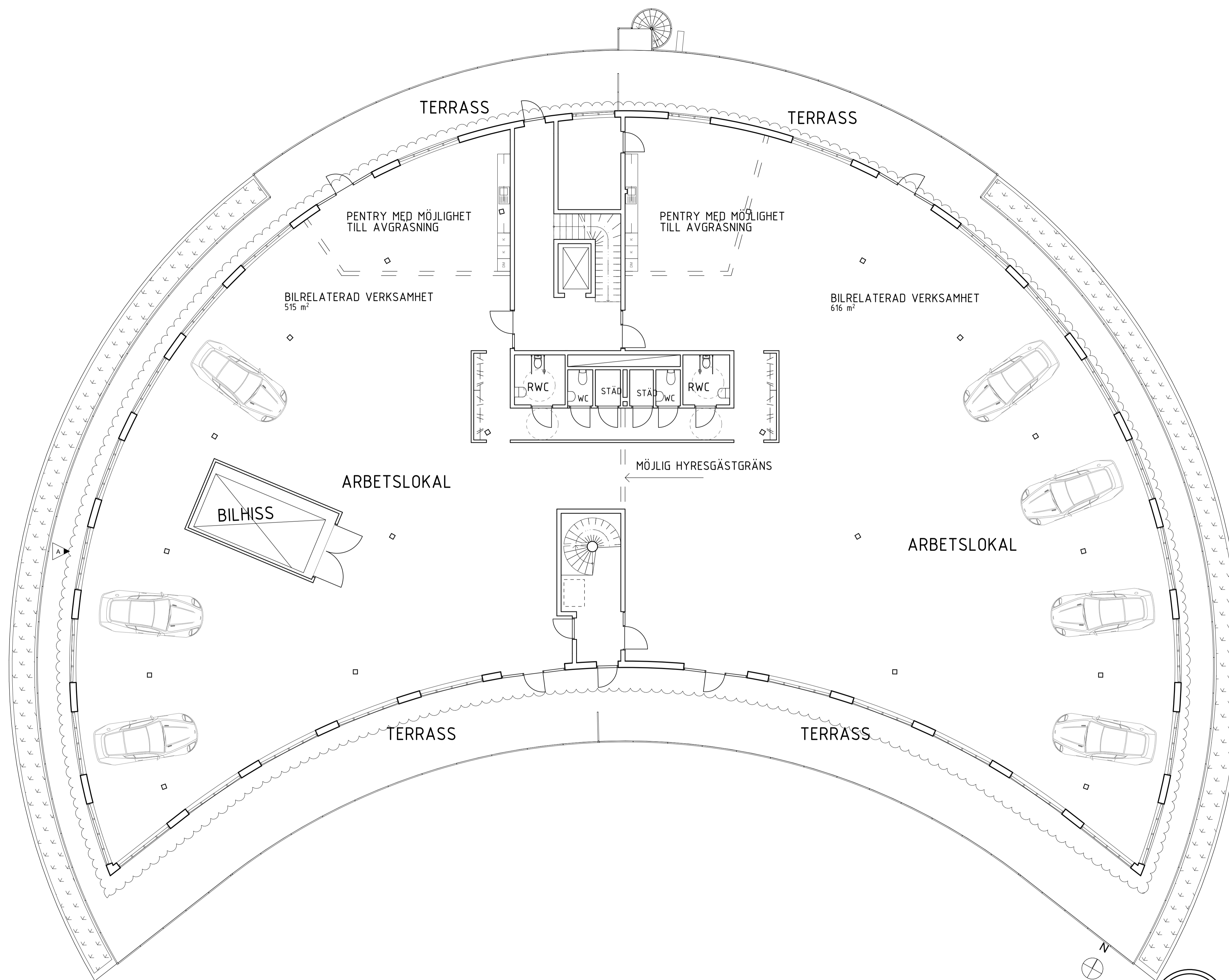

SKALA 1:200  
 PLAN: SWEREF 99 18 00  
 0 1 2 5 10 15 20  
 METER  
 HÖJD: RH2000

A	1	SE: PM-03	ANRO	2022-05-04
BET	ANT	ÄNDRINGEN AVSER	SIGN	DATUM

**BYGGLOV**

SICKLAÖN 88:1  
 NACKA KOMMUN



Katarinavägen 15, Box 1230 | 111 82 Stockholm  
 Tel: 08-412 92 00

UPPDRAG NR 1036367	RITAD AV LIPE / ANRO	HANDLÄGGARE ANRO
DATUM 2021-12-13	ANSVARIG MARA	

TILLBYGGNAD  
 PLAN 13, ÖVERSIKT

SKALA 1:200 (A1) 1:400 (A3)	NUMMER A-40-1-130	BET A
-----------------------------------	----------------------	----------

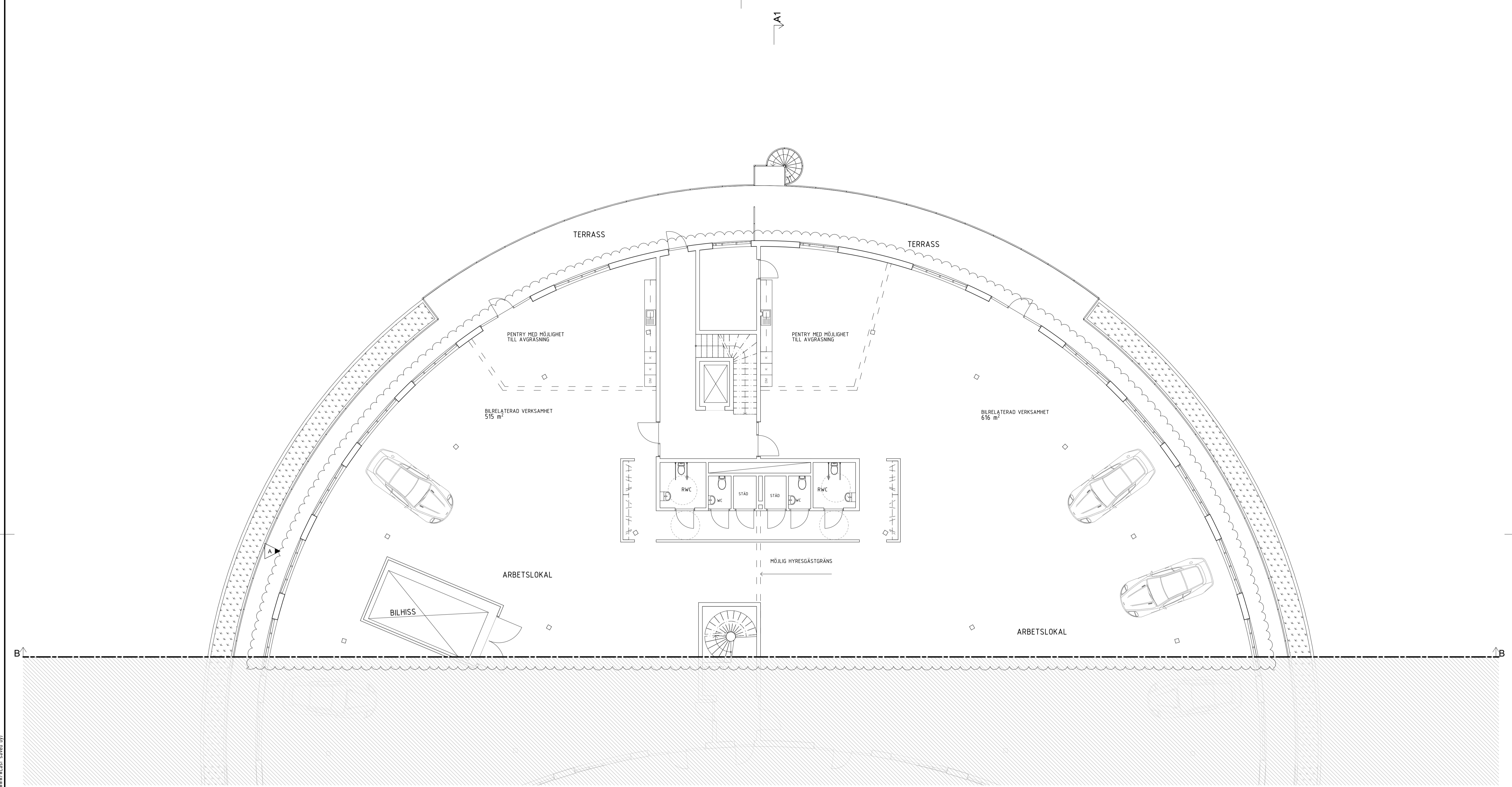

**FÖRKLARINGAR**

**BESKRIVNINGAR**

SE SEPARAT BYGGLOVSBEKRIVNING, BILAGA 3

**HÄNVISNINGAR**

SE HANDLINGSFÖRTECKNING, A-HF

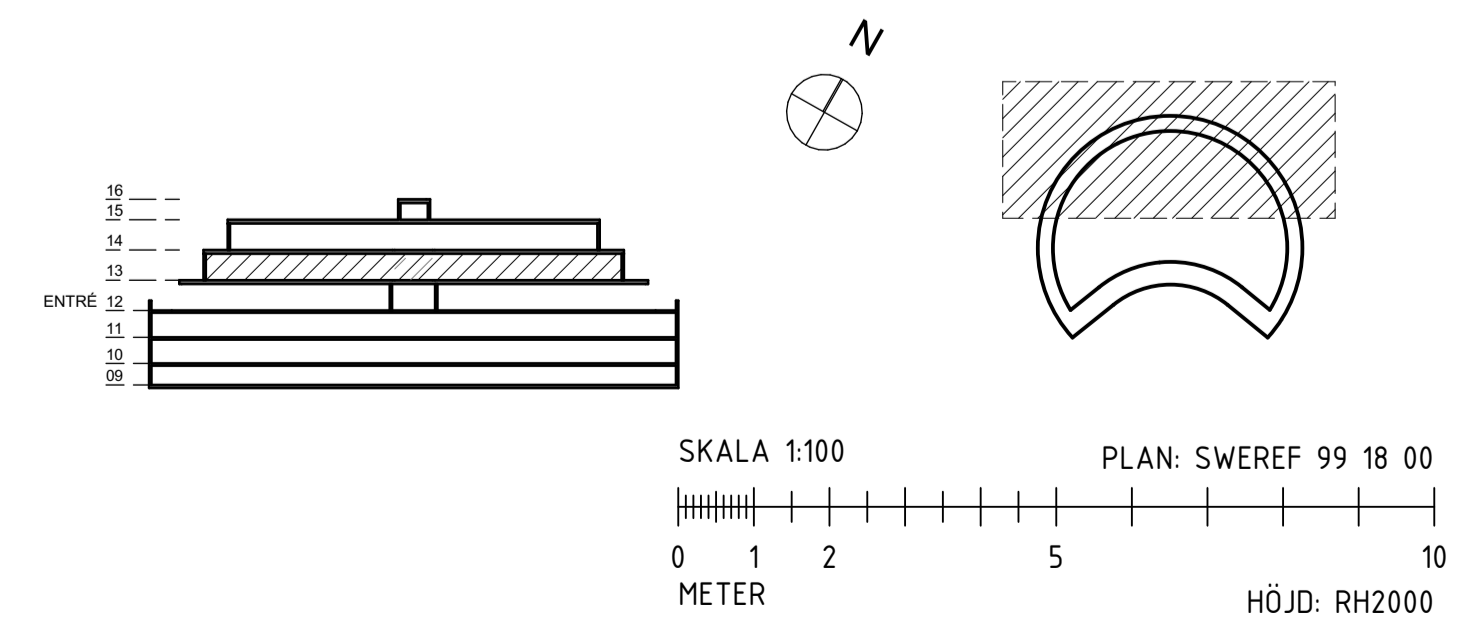

A	1	SE: PM-03	ANRO	2022-05-04
BET	ANT	ÄNDRINGEN AVSER	SIGN	DATUM
<b>BYGGLOV</b>				
<b>SICKLAÖN 88:1</b> NACKA KOMMUN				
 Katarinavägen 15, Box 1230   111 82 Stockholm Tel: 08-412 92 00				
UPPDRAG NR	BITAD AV	HANDLÄGGARE		
1036367	LIPE / ANRO	ANRO		
DATUM	ANSVARIG			
2021-12-13	MARA			
TILLBYGGNAD				
PLAN 13, DEL 1				
SKALA	NUMMER	BET		
1:100 (A1) 1:200 (A3)	A-40-1-131	A		

B:\Kontor\TWZ - BIKI\Bom\Bak for ARCHICAD 24\STICKHÖLJ\A\PH\Hyddm-Bakveth - Bl. Leenast oparad. 08/07/2022 11:58:58 (Last saved by)

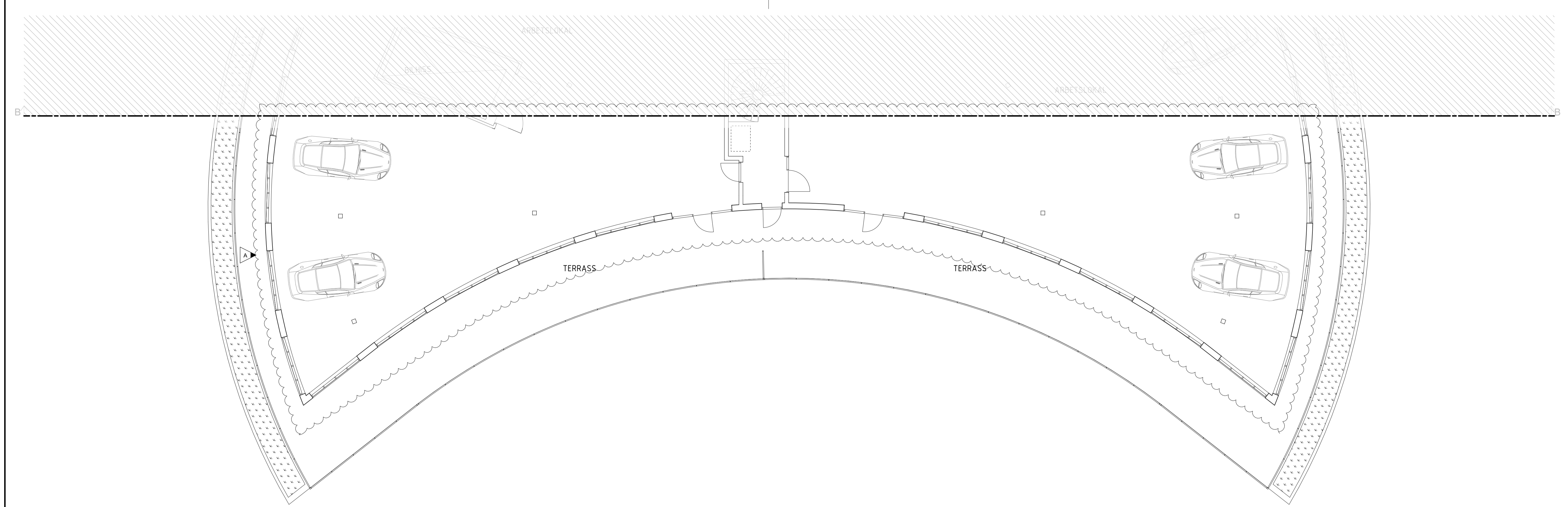

B:\Projekter\2022\1036367\1036367-13-02\1036367-13-02-02.dwg - 1036367-13-02-02.dwg

**FÖRKLARINGAR**

**BESKRIVNINGAR**

SE SEPARAT BYGGLOVSBEKRIVNING, BILAGA 2

**HÄNVISNINGAR**

SE HANDLINGSFÖRTECKNING, A-HF

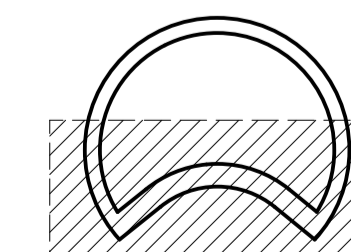
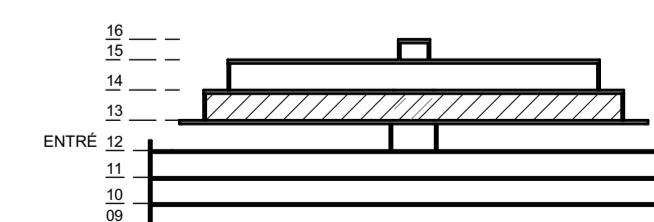

SKALA 1:100

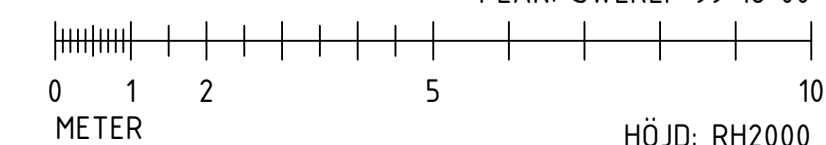

PLAN: SWEREF 99 18 00

HÖJD: RH2000

A	1	SE: PM-03	ANRO	2022-05-04
BET	ANT	ÄNDRINGEN AVSER	SIGN	DATUM
<b>BYGGLOV</b>				
<b>SICKLAÖN 88:1</b>				
<b>NACKA KOMMUN</b>				
 <small>Katarinavägen 15, Box 1230   111 82 Stockholm Tel: 08-412 92 00</small>				
UPPDRAG NR	RITAD AV	HANDLÄGGARE		
1036367	LIPE / ANRO	ANRO		
DATUM	ANSVARIG			
2021-12-13	MARA			
<b>TILLBYGGNAD</b>				
<b>PLAN 13, DEL 2</b>				
SKALA	NUMMER	BET		
1:100 (A1) 1:200 (A3)	A-40-1-132	A		

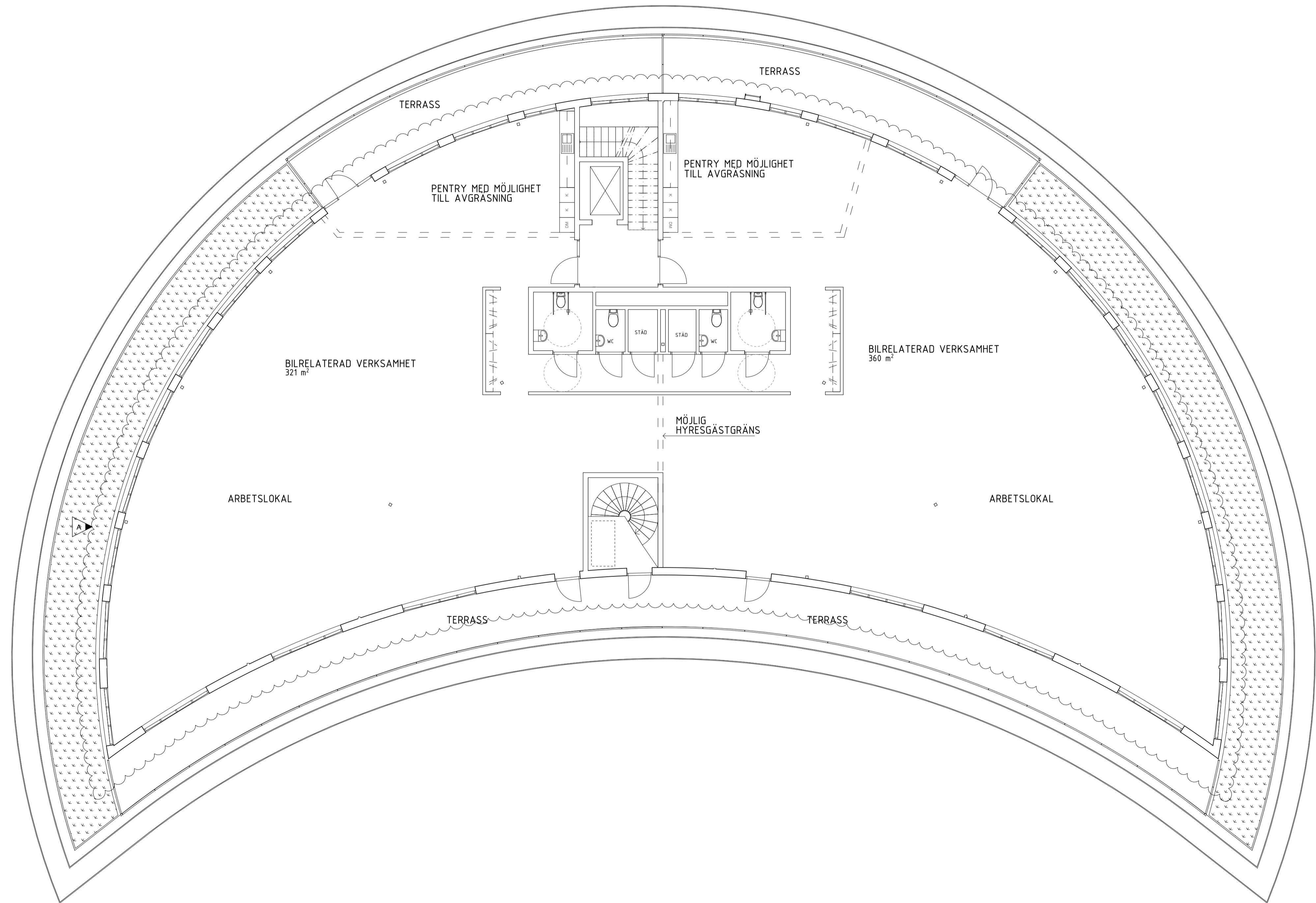

**FÖRKLARINGAR**

SEDUMTAK

**BESKRIVNINGAR**

SE SEPARAT BYGGLOVSBESKRIVNING, BILAGA 3

**HÄNVISNINGAR**

SE HANDLINGSFÖRTECKNING, A-HF

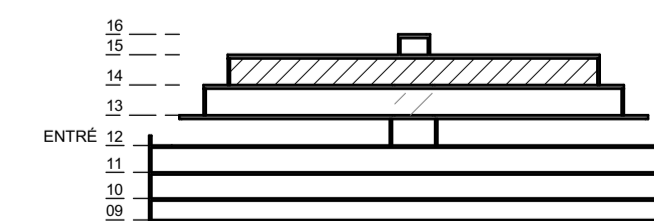

SKALA 1:100

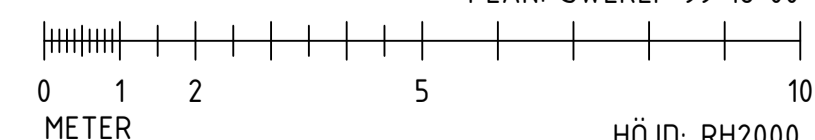

PLAN: SWEREF 99 18 00

HÖJD: RH2000

A	1	SE: PM-03	ANRO	2022-05-04
BET	ANT	ÄNDRINGEN AVSER	SIGN	DATUM

**BYGGLOV**

SICKLAÖN 88:1  
NACKA KOMMUN



Katarinavägen 15, Box 1230 | 111 82 Stockholm  
Tel: 08-412 92 00

UPPDRAG NR 1036367	RITAD AV LIPE / ANRO	HANDLÄGGARE ANRO
DATUM 2021-12-13	ANSVÄRIG MARA	

TILLBYGGNAD  
PLAN 14

SKALA 1:100 (A1) 1:200 (A3)	NUMMER A-40-1-141	BET A
-----------------------------------	----------------------	----------

**FÖRKLARINGAR**

ALLA MÅTT I MILLIMETER OM ANNAT EJ ANGES  
HÖJDER ANGIVNA I METER I HÖJDSYSTEM RH2000

 BYGGLOVSANSÖKAN GÄLLER MARKERAT  
OMRÅDE

**BESKRIVNINGAR**

SE SEPARAT BYGGLOVSBESKRIVNING, BILAGA 3

**HÄNVISNINGAR**

SE HANDLINGSFÖRTECKNING, A-HF



SEKTION A-A

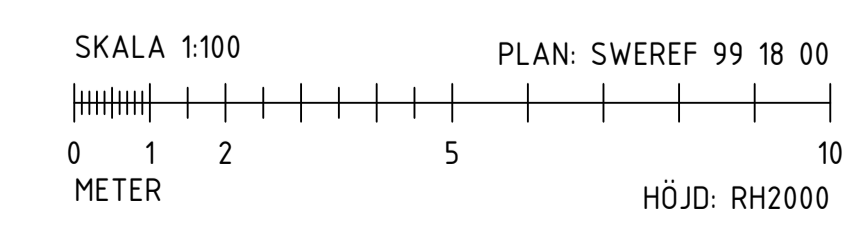
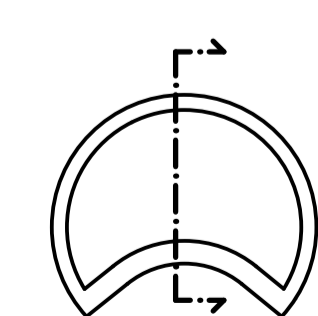

A	1	SE: PM-01	ANRO	2022-02-23
BET	ANT	ÄNDRINGEN AVSER	SIGN	DATUM

**BYGGLOV**  
SICKLAÖN 88:1  
NACKA KOMMUN



UPPDRAG NR 1036367	RITAD AV LIPE / ANRO	HANDLÄGGARE ANRO
DATUM 2021-12-13	ANSVARIG MARA	

TILLBYGGNAD  
SEKTION A-A

SKALA 1:100 (A1) 1:200 (A3)	NUMMER A-40-2-101	BET B
-----------------------------------	----------------------	----------

B:\Projekter\2022\1036367\1036367\_1036367\1036367\_1036367.dwg - Bl. Lennart sparad: 2022-02-23 10:10:10



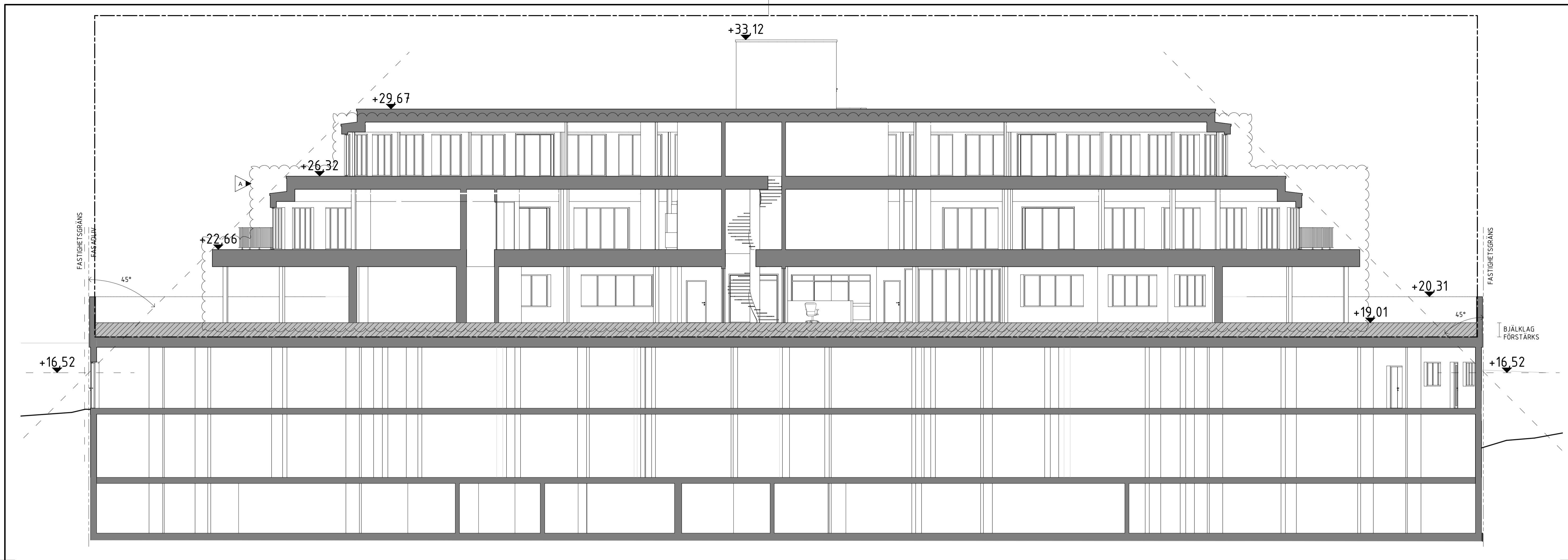

SEKTION B-B

**FÖRKLARINGAR**

- SE A-40-2-101
- BYGGLOVSANSÖKAN GÄLLER MARKERAT OMRÅDE

**BESKRIVNINGAR**

SE A-40-2-101

**HÄNVISNINGAR**

SE HANDLINGSFÖRTECKNING, A-HF

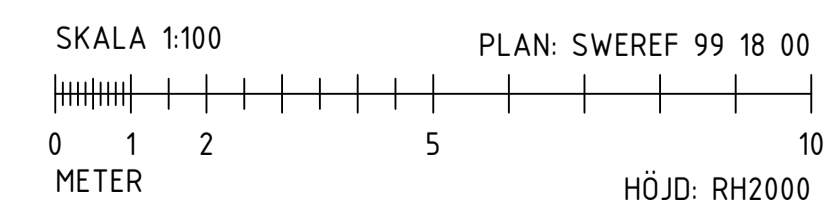
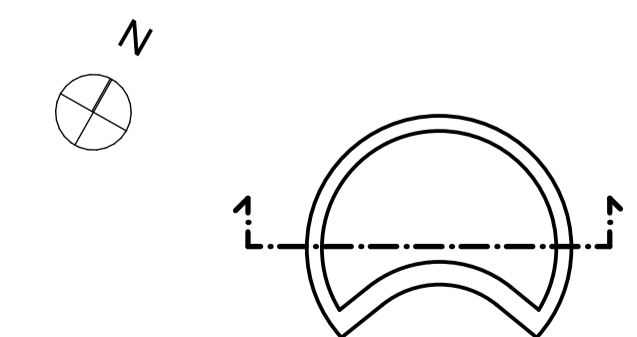

A	1	SE: PM-01	ANRO	2022-02-23
BET	ANT	ÄNDRINGEN AVSER	SIGN	DATUM
<b>BYGGLOV</b>				
SICKLAÖN 88:1 NACKA KOMMUN				
<b>TENGBOM</b> Katarinavägen 15, Box 1230   111 82 Stockholm Tel: 08-412 92 00				
UPPDRAG NR	BITAD AV	HANDLÄGGARE		
1036367	LIPE / ANRO	ANRO		
DATOR	ANSVARIG			
2021-12-13	MARA			
TILLBYGGNAD SEKTIONER B-B				
SKALA	NUMMER	BET		
1:100 (A1) 1:200 (A3)	A-40-2-102	A		

B:\Projekter\2022\1036367 - Sicklaön 88:1\A-40-2-102 - Bygglövsansökan\A-40-2-102 - Bygglövsansökan\A-40-2-102 - Bygglövsansökan.dwg



FASAD MOT SÖDER

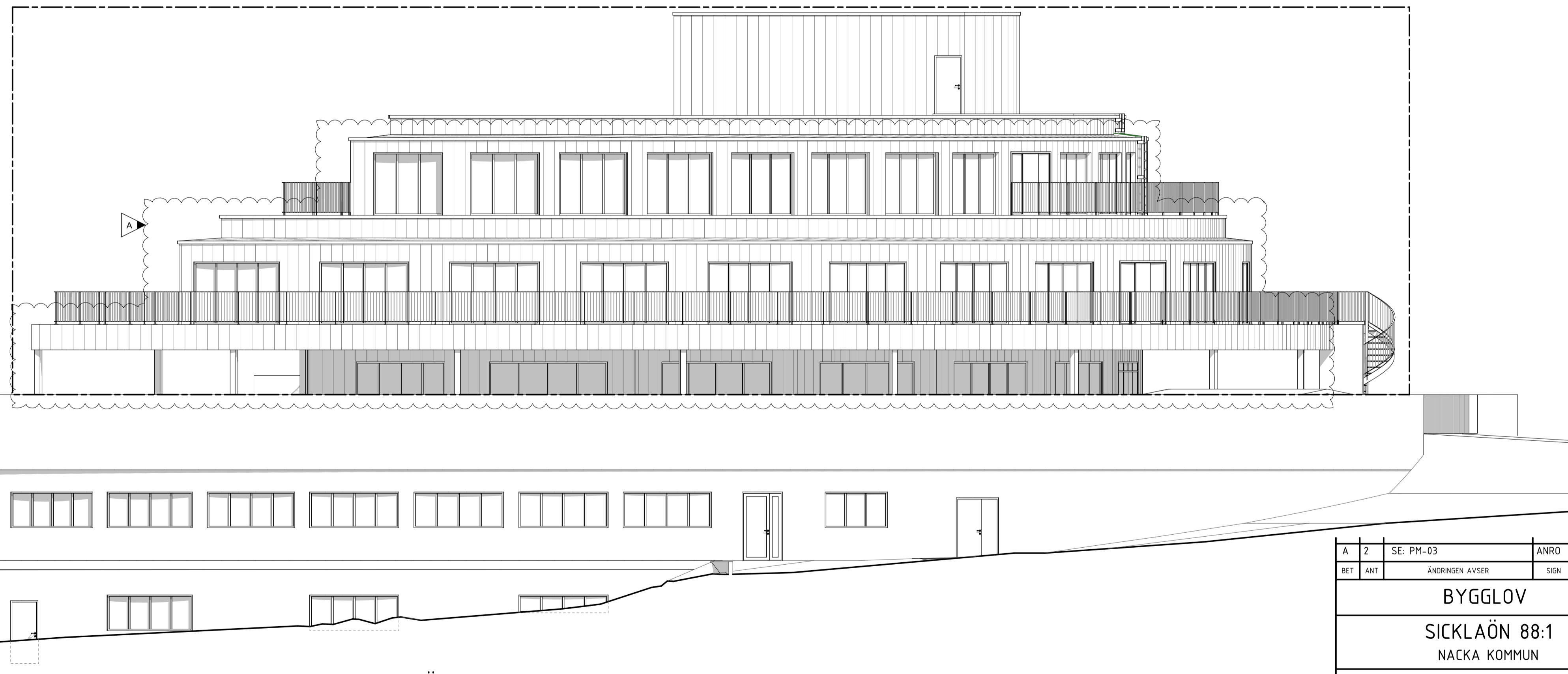

FASAD MOT ÖSTER

**FÖRKLARINGAR**

ALLA MÅTT I MILLIMETER OM ANNAT EJ ANGES  
HÖJDER ANGIVNA I METER I HÖJDSYSTEM RH2000

 BYGGLOVSANSÖKAN GÄLLER MARKERAT OMRÅDE

**BESKRIVNINGAR**

SE SEPARAT BYGGLOVSBESKRIVNING, BILAGA 3

**HÄNVISNINGAR**

SE HANDLINGSFÖRTECKNING, A-HF

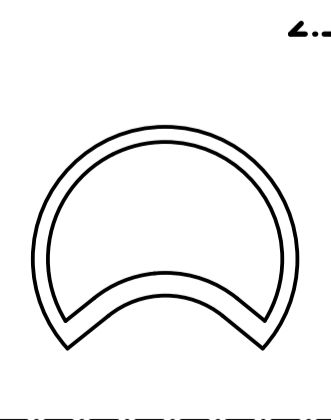

SKALA 1:100

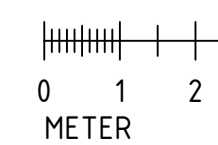

PLAN: SWEREF 99 18 00

HÖJD: RH2000

A	2	SE: PM-03	ANRO	2022-05-04
BET	ANT	ÄNDRINGEN AVSER	SIGN	DATUM

**BYGGLOV**

SICKLAÖN 88:1  
NACKA KOMMUN



Katarinavägen 15, Box 1230 | 111 82 Stockholm  
Tel: 08-412 92 00

UPPDRAG NR 1036367	RITAD AV LIPE / ANRO	HANDLÄGGARE ANRO
DATUM 2021-12-13	ANSVARIG MARA	

TILLBYGGNAD  
FASADER MOT SÖDER OCH ÖSTER

SKALA 1:100 (A1) 1:200 (A3)	NUMMER A-40-3-101	BET A
-----------------------------------	----------------------	----------

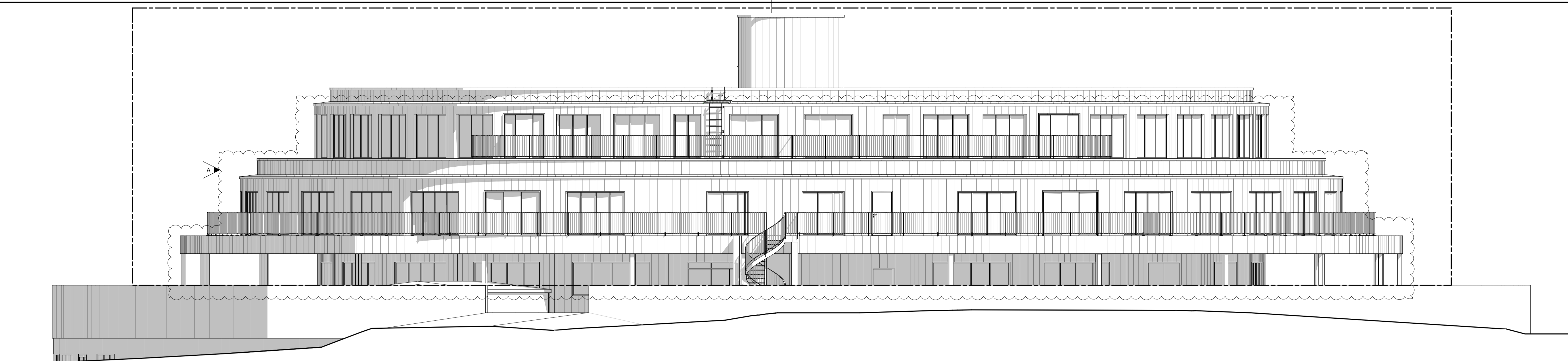

FASAD MOT NORR

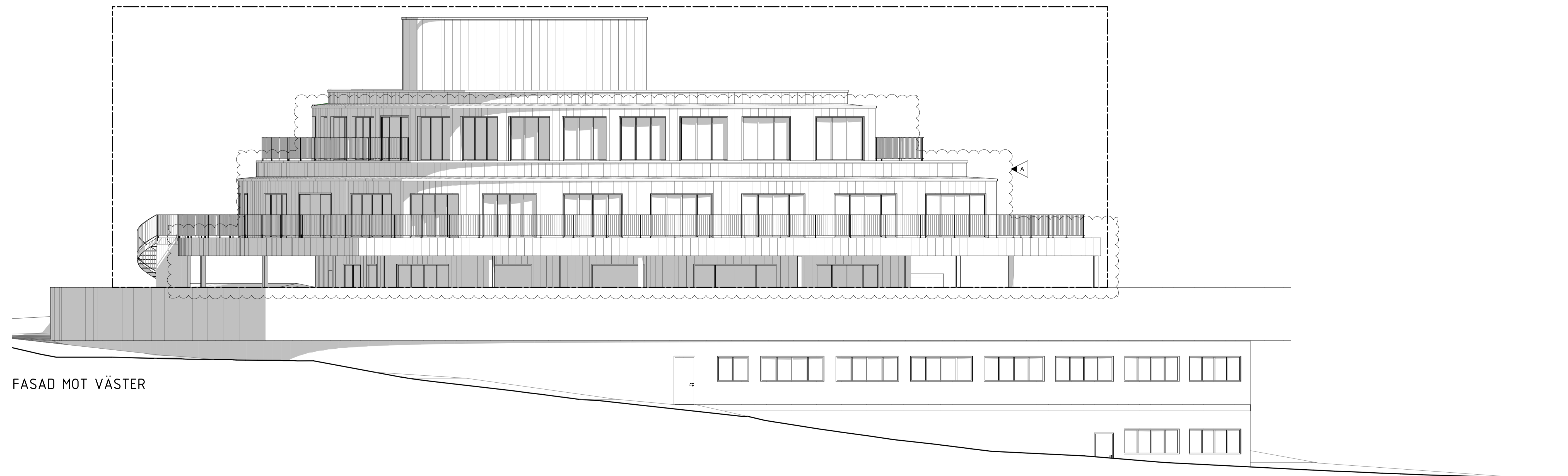

FASAD MOT VÄSTER

**FÖRKLARINGAR**

- SE A-40-3-101
- BYGGLOVSANSÖKAN GÄLLER MARKERAT OMRÅDE

**BESKRIVNINGAR**

SE A-40-3-101

**HÄNVISNINGAR**

SE HANDLINGSFÖRTECKNING, A-HF

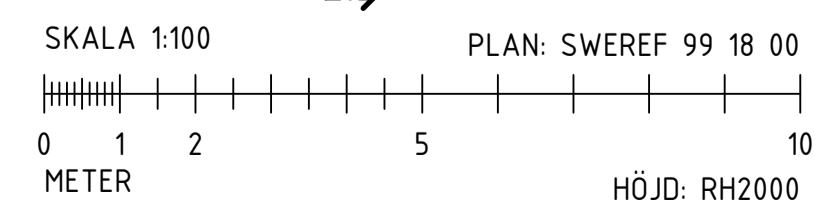
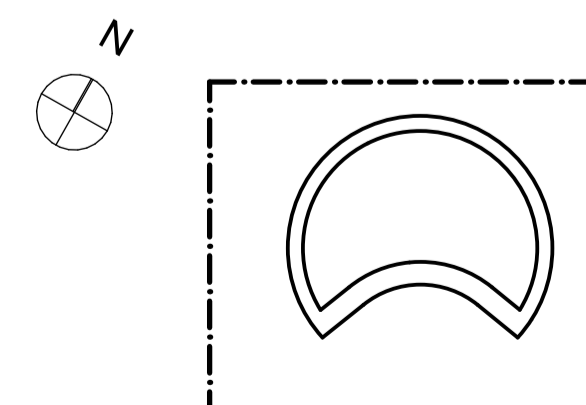

A	2	SE: PM-03	ANRO	2022-05-04
BET	ANT	ÄNDRINGEN AVSER	SIGN	DATUM
<b>BYGGLOV</b>				
SICKLAÖN 88:1 NACKA KOMMUN				
 <small>Katarinavägen 15, Box 1230   111 82 Stockholm Tel: 08-412 92 00</small>				
UPPDRAG NR	RITAD AV	HANDLÄGGARE		
1036367	LIPE / ANRO	ANRO		
DATUM	ANSVARIG			
2021-12-13	MARA			
TILLBYGGNAD				
FASADER MOT NORR OCH VÄSTER				
SKALA	NUMMER	BET		
1:100 (A1) 1:200 (A3)	A-40-3-102	A		

B:\Projekter\2022\1036367 - Sicklaön 88:1\Bygglövsansökan\A-40-3-102 - Fasad mot norr och väster.dwg

MS Stockholm Affärsutveckling/Bekaveth Konsultskolan (036367)06: Modell och Konsult VA/Architect/Sicklaön 88:1 Kentor 21206 - NYTT BYGGLOV p/n (semasp separat 2021-12-13/18100)

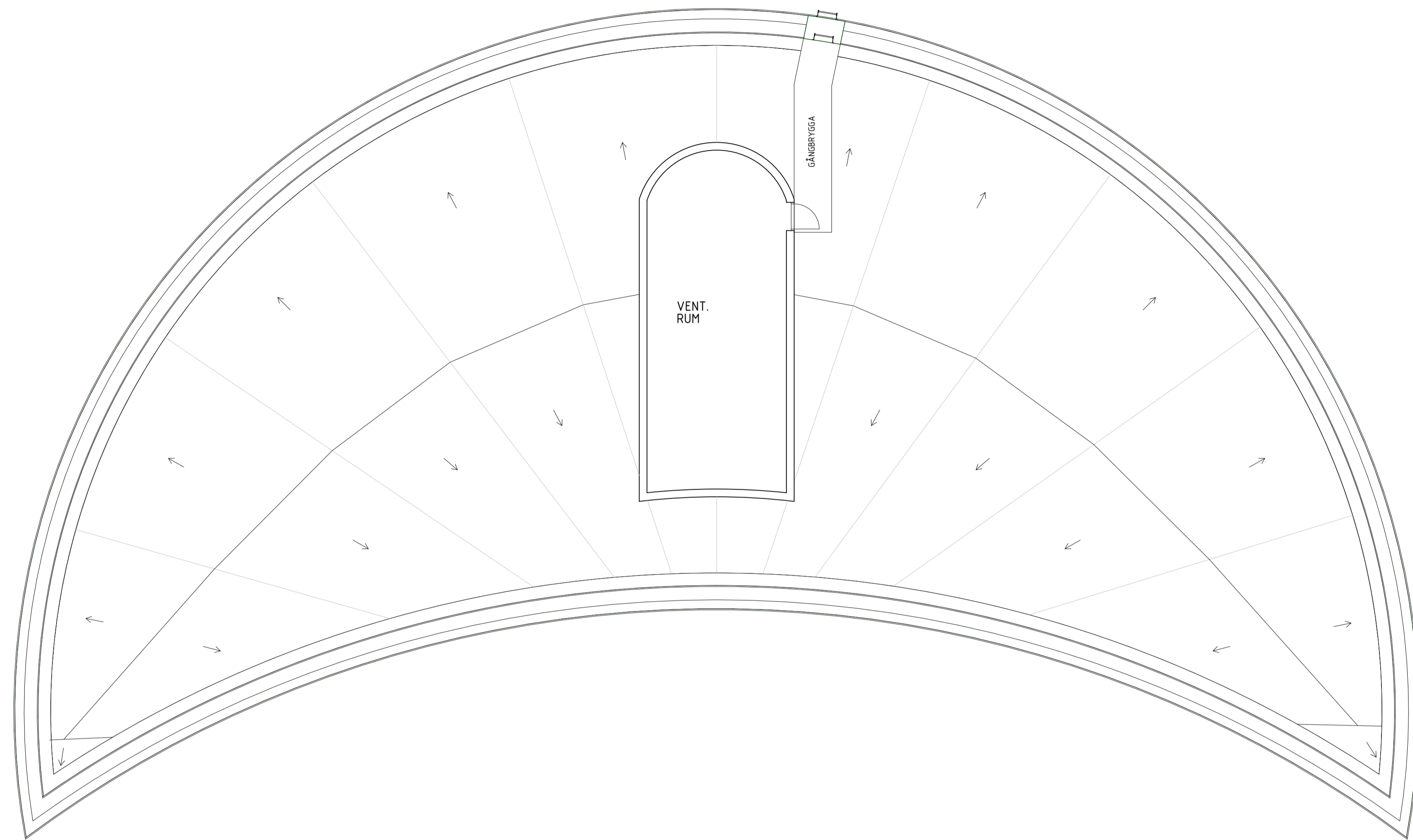

**FÖRKLARINGAR**

→ TAKLUTNINGSDIRIKTION

**BESKRIVNINGAR**

SE SEPARAT BYGGLOVSBESKRIVNING, BILAGA 2

**HÄNVISNINGAR**

SE HANDLINGSFÖRTECKNING, A-HF

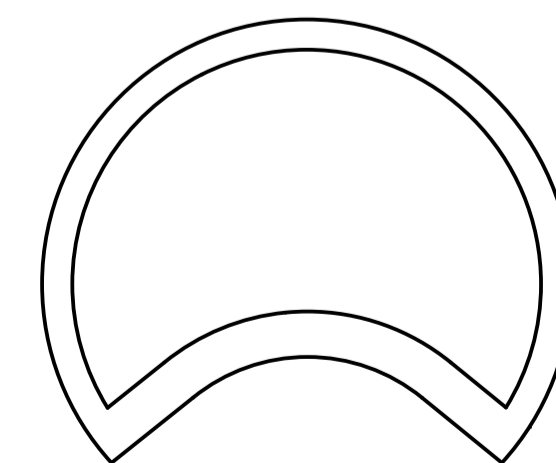
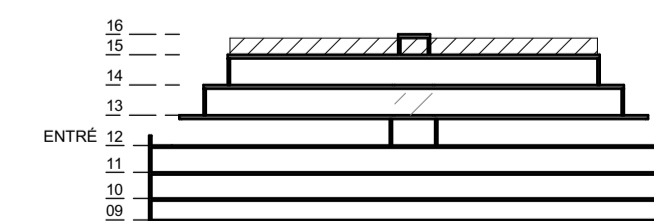

SKALA 1:100  
PLAN: SWEREF 99 18 00  
0 1 2 5 10  
METER  
HÖJD: RH2000

BET	ANT	ÄNDRINGEN AVSER	SIGN	DATUM	
<b>BYGGLOVSHANDLING</b>					
<b>SICKLAÖN 88:1</b> NACKA KOMMUN					
 Katarinavägen 15, Box 1230   111 82 Stockholm Tel: 08-412 92 00					
UPPDRAG NR 1036367	RITAD AV LIPE / ANRO		HANDLÄGGARE ANRO		
DATUM 2021-12-13	ANSVARIG MARA				
TILLBYGGNAD PLAN 15					
SKALA 1:100 (A1) 1:200 (A3)	NUMMER A-40-1-151			BET	

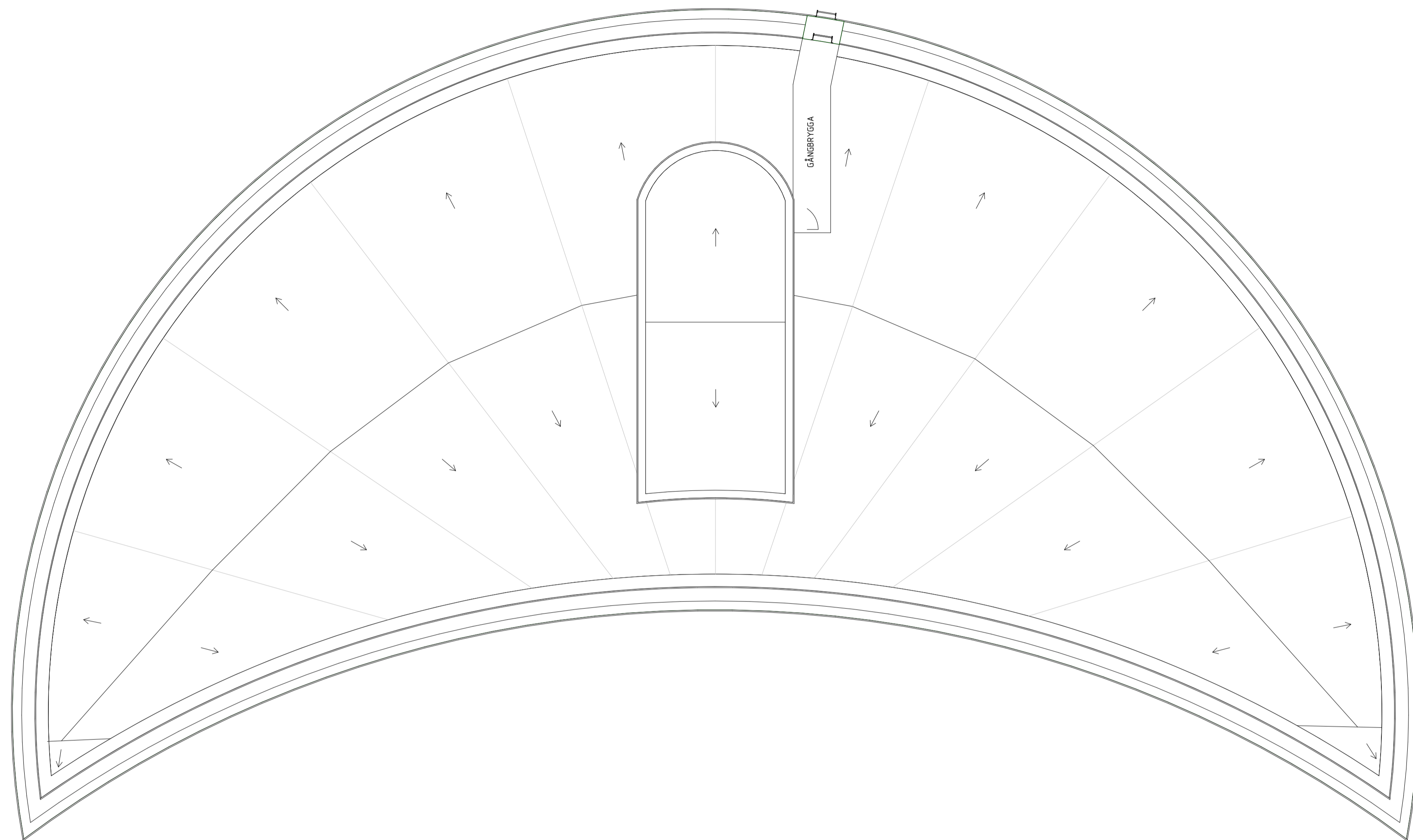

B↑

↑B

**FÖRKLARINGAR**

→ TAKLUTNINGSDIREKTION

**BESKRIVNINGAR**

SE SEPARAT BYGGLOVSBESKRIVNING, BILAGA 2

**HÄNVISNINGAR**

SE HANDLINGSFÖRTECKNING, A-HF

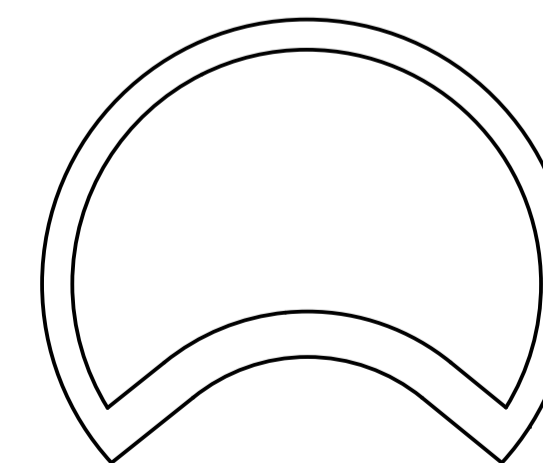
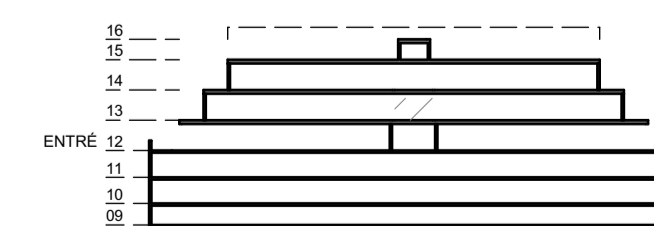

SKALA 1:100  
 0 1 2 5 10  
 METER  
 PLAN: SWEREF 99 18 00  
 HÖJD: RH2000

BET	ANT	ÄNDRINGEN AVSER	SIGN	DATUM
<b>BYGGLOVSHANDLING</b>				
<b>SICKLAÖN 88:1</b> NACKA KOMMUN				
 <small>Katarinavägen 15, Box 1230   111 82 Stockholm Tel: 08-412 92 00</small>				
UPPDRAG NR	BITAD AV		HANDLÄGGARE	
1036367	LIPE / ANRO		ANRO	
DATUM	ANSVARIG			
2021-12-13	MARA			
TILLBYGGNAD				
PLAN 16, TAKPLAN				
SKALA	1:100 (A1)	NUMMER	I BET	
	1:200 (A3)	A-40-1-161		