

PLAN 10
1:100

FÖRKLARINGAR
 Mått anges i millimeter
 Plus höjd anges i meter
 Höjdsystem RH 2000

- Konnektionslinje 1:100
- Brandcellgräns EI 60
- Brandcellgräns EI 90-M
- Tillvalsvägg

BGV = Brandgasventilation
 TF = Takfönster

FÖRESKRIFTER
 Rumshöjd generellt 2,56m. Badrum och hall 2,30m.

HÄNVISNINGAR
 Takplan se A-41-1-1117 till A-41-1-1217
 Utf. Beskrivning, material och kulör

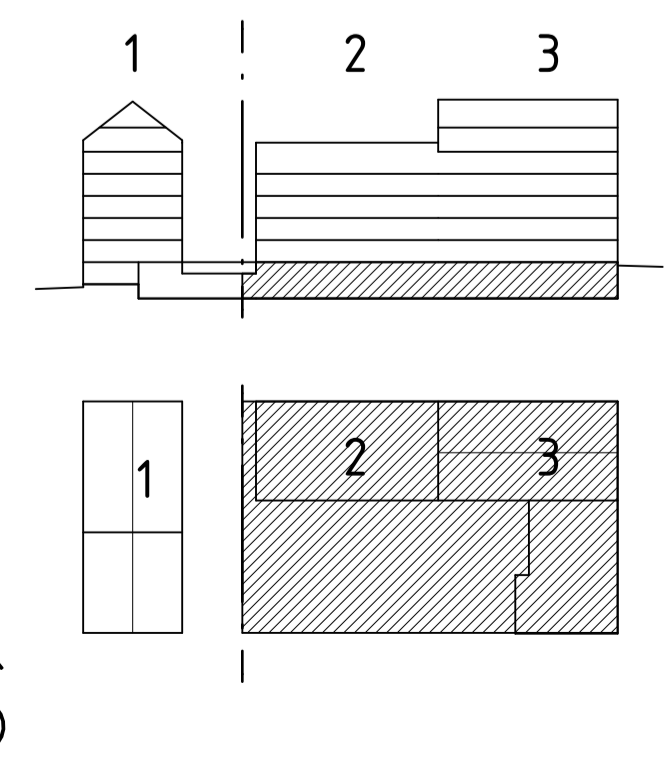
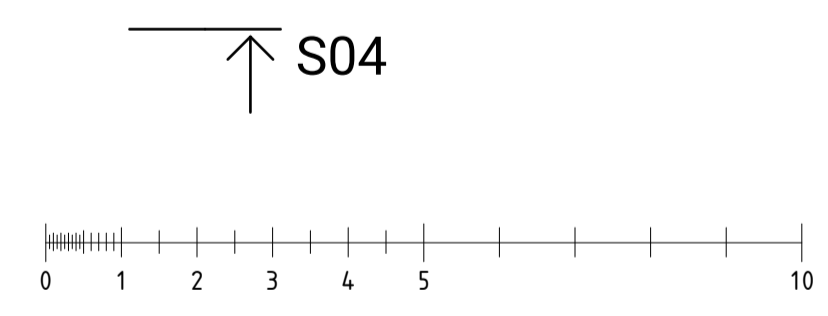

BET	ANT	ÄNDRING AVSER	DATUM	SIGN
BYGGLOVHANDLING				
SJÖLYCKAN				
A		BAU AB, Gävlegatan 12A, 133 30 Stockholm		
K		Byggnadstekniska byrån, Stadsgården 10 9tr, 116 45 Stockholm		
V		Incoord, Vendevägen 89, 182 32 Danderyd		
E		Incoord, Vendevägen 89, 182 32 Danderyd		
LA		Mandaworks AB, Åsögatan 121 5 tr, 116 24 Stockholm		
JUPPORAD NR	21040SLN	RITAD AV A. Rathsmann	HANDLAGGARE A. Rathsmann	
DATUM	2022-04-20	ANSVARIG Eskil Olsson		
PLANER 1:100				
TRH 2-3, PLAN 10, ENTREPLAN, GARAGEPLAN				
SKALA (A1)	1:100	SKALA (A3)	1:200	NUMMER
			A-40-1-1210	BET
				-

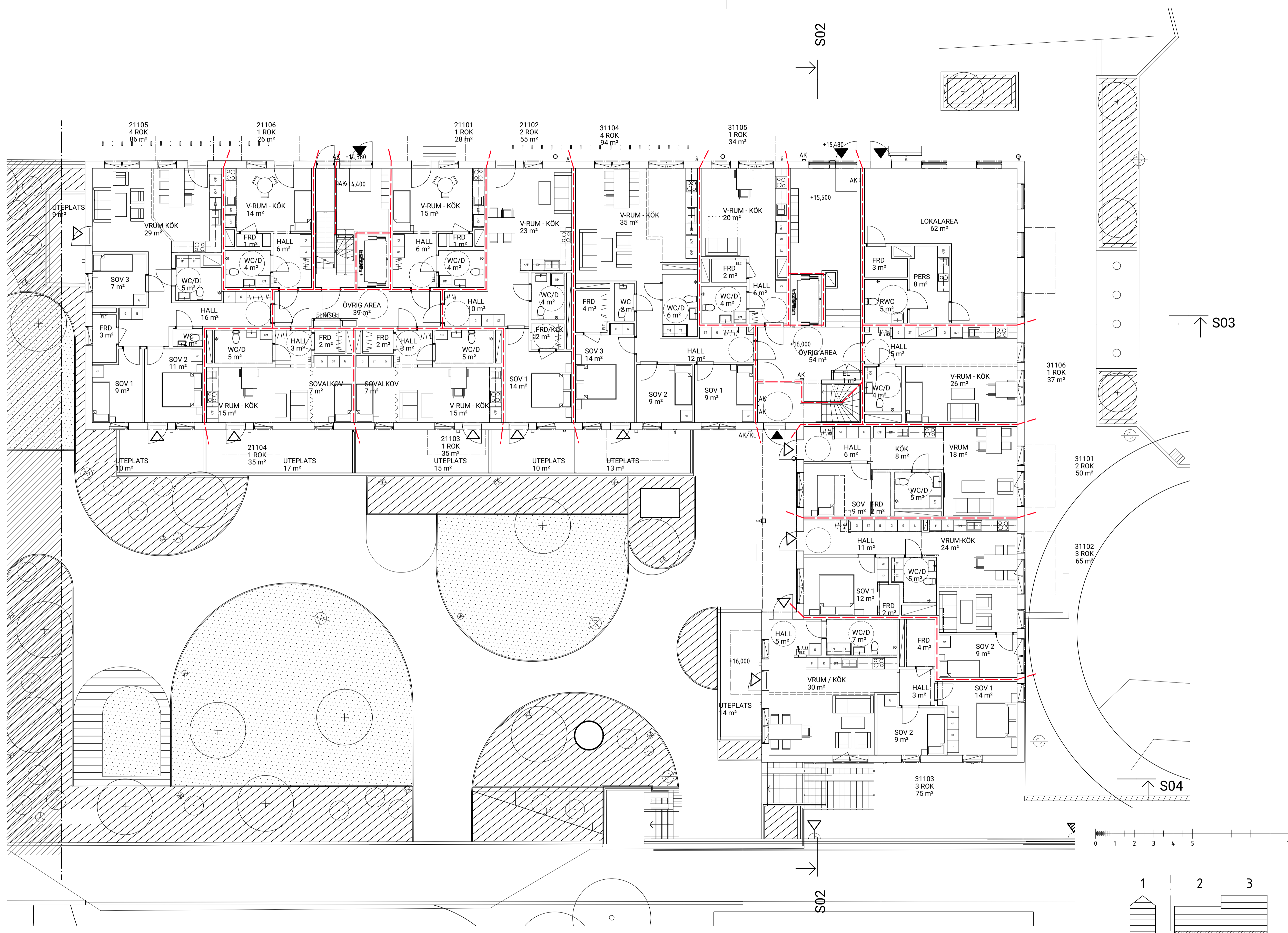

FÖRKLARINGAR
 Mått anges i millimeter
 Plus höjd anges i meter
 Höjdsystem RH 2000

- Konnektionslinje 1:100
- Brandcellgräns EI 60
- Brandcellgräns REI 90-M
- Tillvalsvägg

BGV = Brandgasventilation
 TF = Takfönster

FÖRESKRIFTER
 Rumshöjd generellt 2,56m. Badrum och hall 2,30m.

HÄNVISNINGAR
 Takplan se A-41-1-1117 till A-41-1-1217
 Utf. Beskrivning, material och kulör

PLAN 11 (GÅRDSPLAN)
 1:100

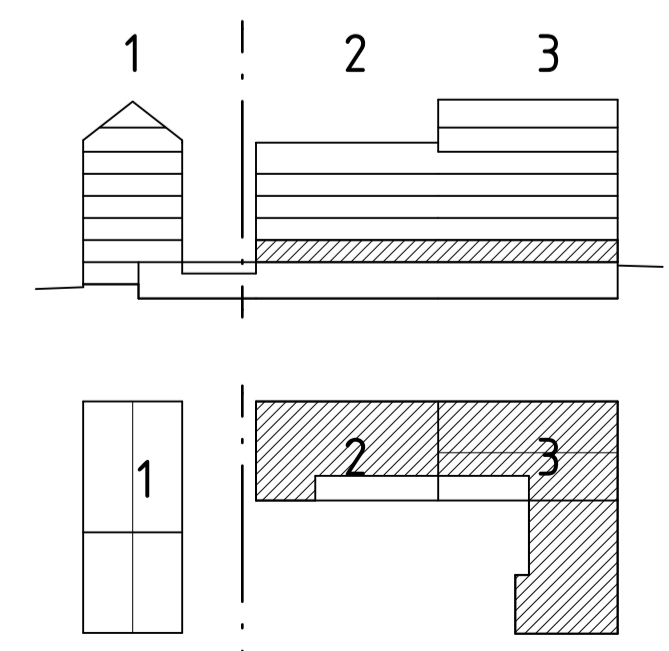
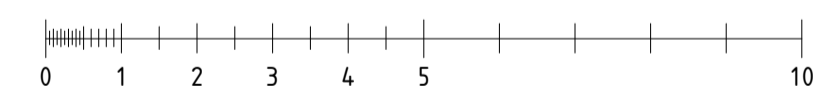

BET	ANT	ÄNDRING AVISER	DATUM	SIGN
BYGGLOVHANDLING				
SJÖLYCKAN				
A		BAU AB, Gävlegatan 12A, 133 30 Stockholm		
K		Byggnadstekniska byrån, Stadsgården 10 9tr, 116 45 Stockholm		
V		Incoord, Vendevägen 89, 182 32 Danderyd		
E		Incoord, Vendevägen 89, 182 32 Danderyd		
LA		Mandaworks AB, Åsögatan 121 5 tr, 116 24 Stockholm		
UPPROG NR		RITAD AV	HANDLAGGARE	
21040SLN		A. Rathsmann	A. Rathsmann	
DATUM		ANSVARIG		
2022-04-20		Eskil Olsson		
PLANER 1:100				
TRH 2-3, PLAN 11, GÅRDSPLAN				
SKALA (A1)	SKALA (A3)	NUMMER	BET	
1:100	1:200	A-40-1-1211		

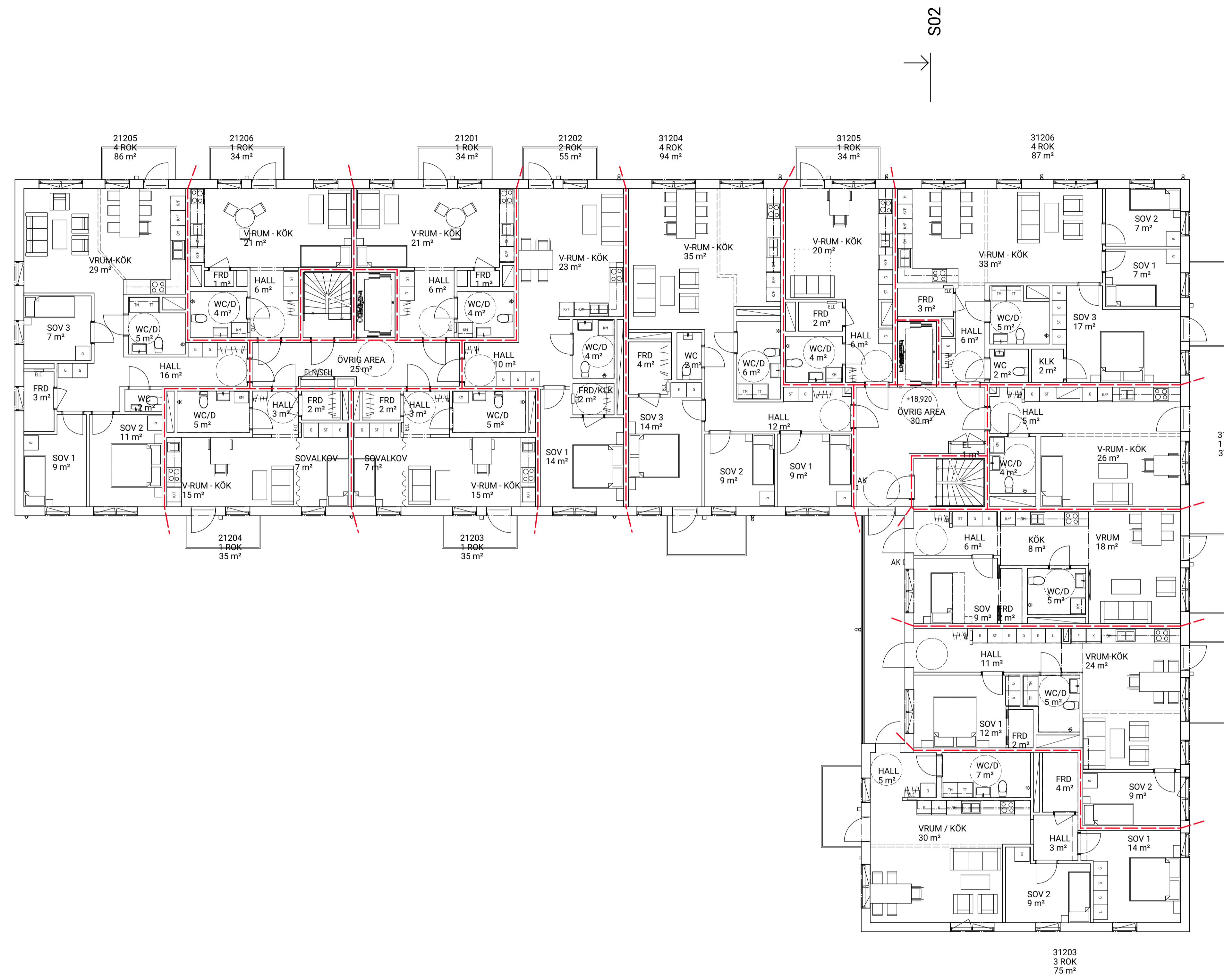

FÖRKLARINGAR

Mått anges i millimeter
 Plus höjd anges i meter
 Höjdsystem RH 2000

- Konnektionslinje 1:100
- Brandcellgräns EI 60
- Brandcellgräns REI 90-M
- Tillvalsvägg

BGV = Brandgasventilation
 TF = Takfönster

FÖRESKRIFTER

Rumshöjd generellt 2,56m. Badrum och hall 2,30m.

HÄNVISNINGAR

Takplan se A-41-1-1117 till A-41-1-1217
 Utf. Beskrivning, material och kulör

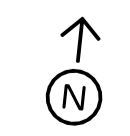
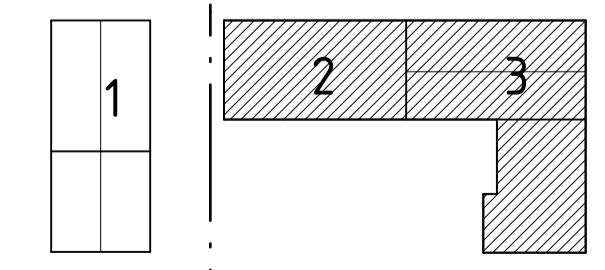
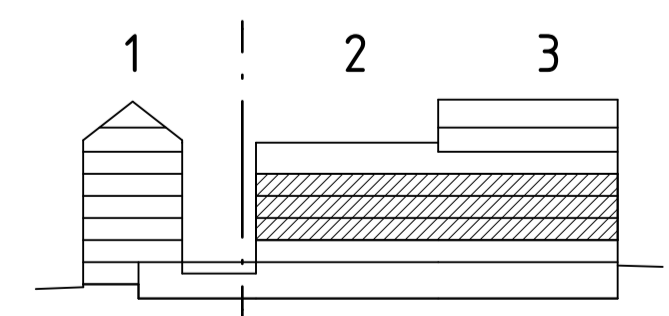

PLAN 12
 1:100

BET	ANT	ÄNDRING AVSER	DATUM	SIGN
BYGGLOVHANDLING				
SJÖLYCKAN				
A		BAU AB, Gävlegatan 12A, 133 30 Stockholm		
K		Byggnadstekniska byrån, Stadsgården 10 9tr, 116 45 Stockholm		
V		Incoord, Vendevägen 89, 182 32 Danderyd		
E		Incoord, Vendevägen 89, 182 32 Danderyd		
LA		Mandaworks AB, Åsögatan 121 5 tr, 116 24 Stockholm		
UPPROG NR	21040SLN	RITAD AV A. Rathsmann	HANDLAGGARE A. Rathsmann	
DATUM	2022-04-20	ANSVARIG Eskil Olsson		
PLANER 1:100				
TRH 2-3, PLAN 12-14, TYPPLAN				
SKALA (A1)	1:100	SKALA (A3)	1:200	NUMMER A-40-1-1212
BET				

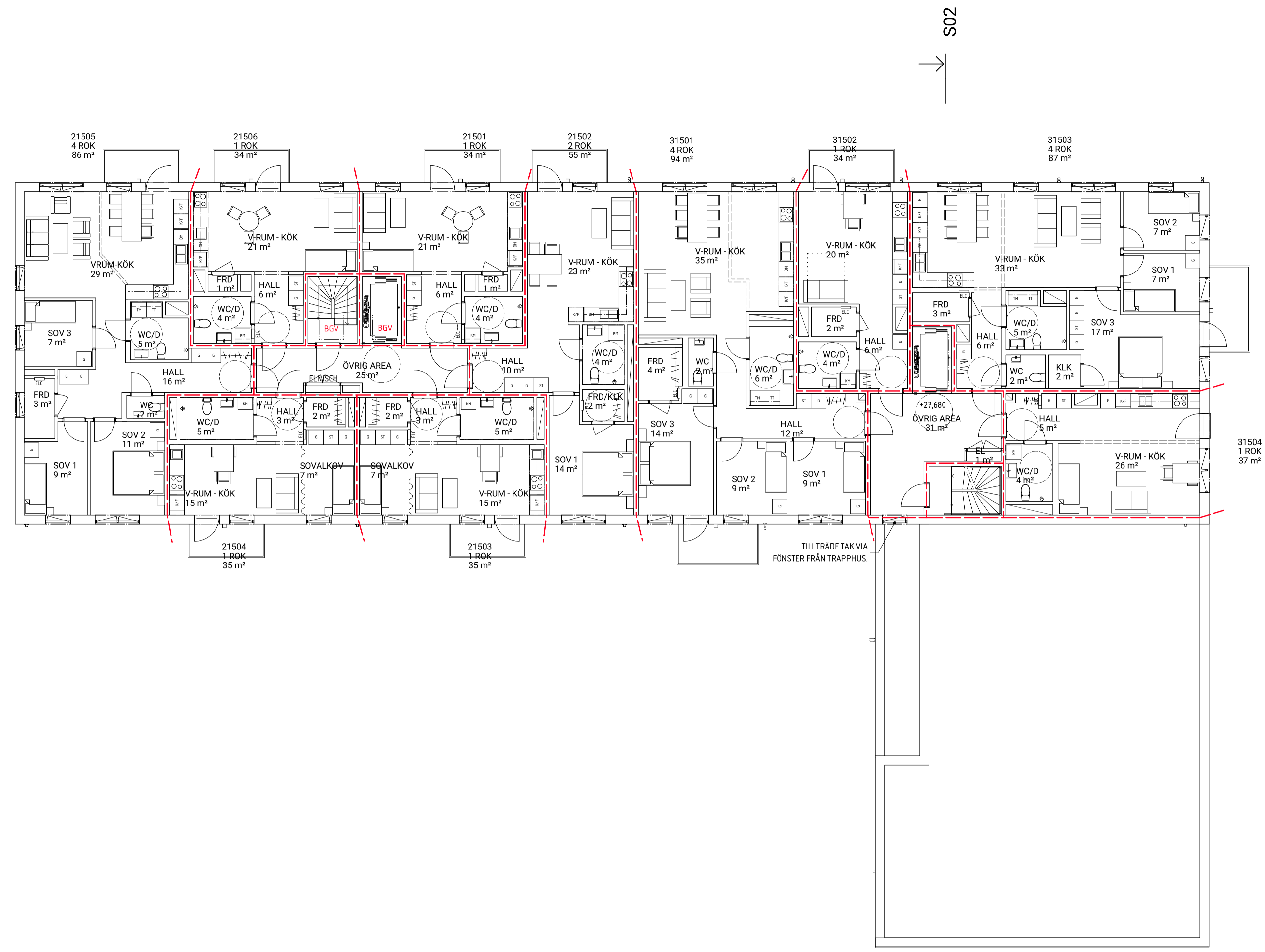

FÖRKLARINGAR

Mått anges i millimeter
 Plus höjd anges i meter
 Höjdsystem RH 2000

- Konnektionslinje 1:100
- Brandcellgräns EI 60
- Brandcellgräns REI 90-M
- Tillvalsvägg

BGV = Brandgasventilation
 TF = Takfönster

FÖRESKRIFTER

Rumshöjd generellt 2,56m. Badrum och hall 2,30m.

HÄNVISNINGAR

Takplan se A-41-1-1117 till A-41-1-1217
 Utf. Beskrivning, material och kulör

PLAN 15
 1:100

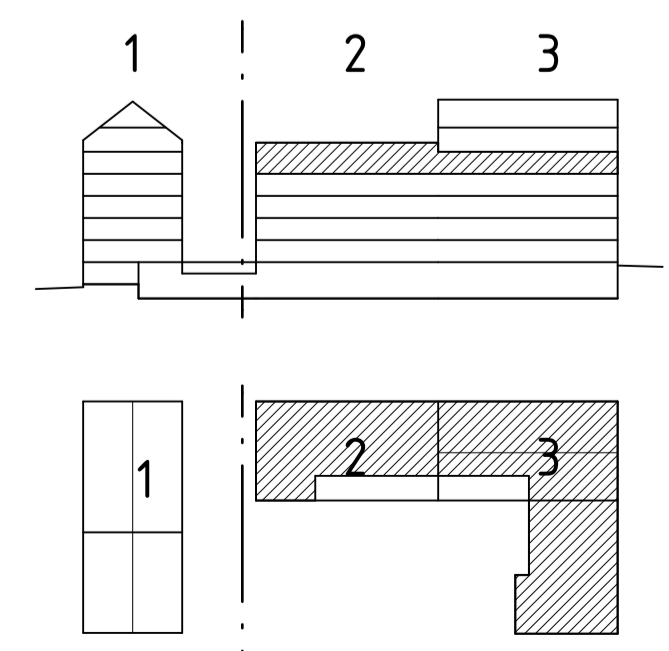
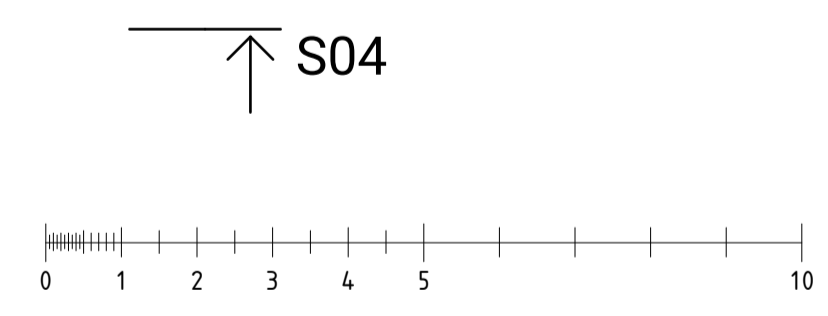

BET	ANT	ÄNDRING AVSER	DATUM	SIGN
BYGGLOVHANDLING				
SJÖLYCKAN				
A		BAU AB, Gävlegatan 12A, 133 30 Stockholm		
K		Byggnadstekniska byrån, Stadsgården 10 9tr, 116 45 Stockholm		
V		Incoord, Vendevägen 89, 182 32 Danderyd		
E		Incoord, Vendevägen 89, 182 32 Danderyd		
LA		Mandaworks AB, Åsögatan 121 5 tr, 116 24 Stockholm		
UPPROG NR	21040SLN	RITAD AV A. Rathsmann	HANDLAGGARE A. Rathsmann	
DATUM	2022-04-20	ANSVARIG Eskil Olsson		
PLANER 1:100				
TRH 2-3, PLAN 15				
SKALA (A1)	1:100	SKALA (A3)	1:200	NUMMER
			A-40-1-1215	BET
				-

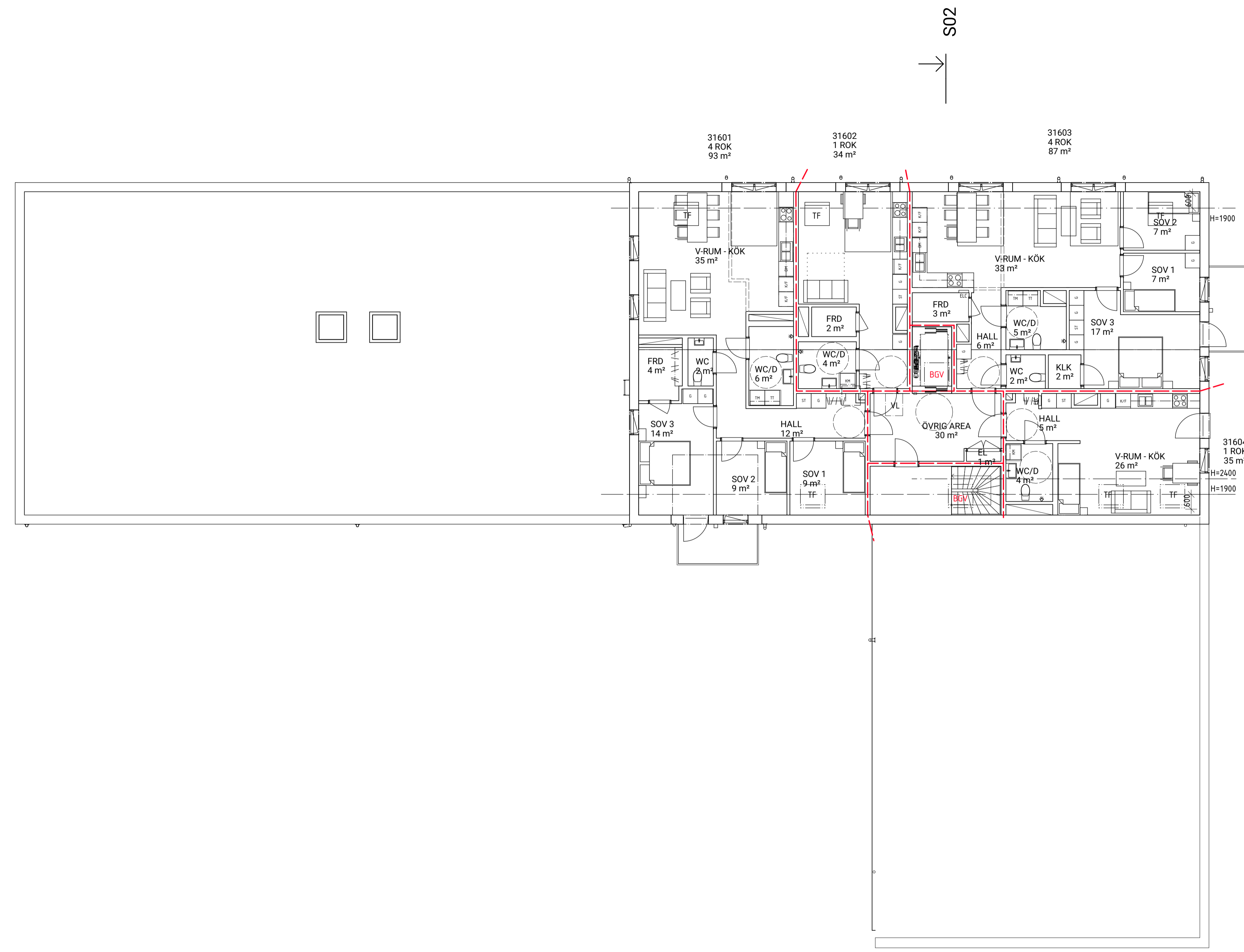

FÖRKLARINGAR

Mått anges i millimeter
Plus höjd anges i meter
Höjdsystem RH 2000

- Konnektionslinje 1:100
- Brandcellgräns EI 60
- Brandcellgräns EI 90-M
- Tillvalsvägg

BGV = Brandgasventilation
TF = Takfönster

FÖRESKRIFTER

Rumshöjd generellt 2,56m. Badrum och hall 2,30m.

HÄNVISNINGAR

Takplan se A-41-1-1117 till A-41-1-1217
Utv. Beskrivning, material och kulör

PLAN 16
1:100

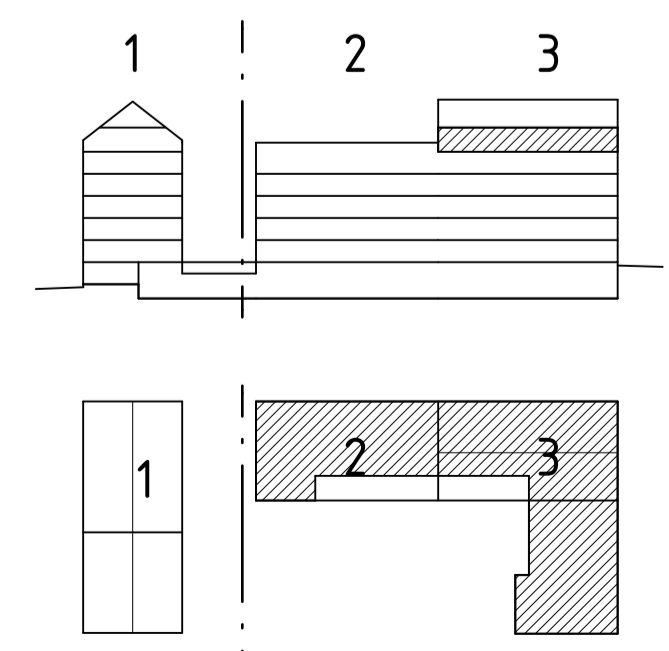
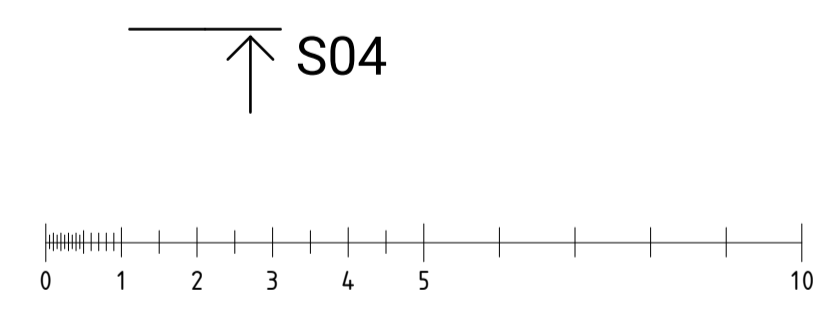

BET	ANT	ÄNDRING AVSER	DATUM	SIGN
BYGGLOVHANDLING				
SJÖLYCKAN				
A		BAU AB, Gävlegatan 12A, 133 30 Stockholm		
K		Byggnadstekniska byrån, Stadsgården 10 9tr, 116 45 Stockholm		
V		Incoord, Vendevägen 89, 182 32 Danderyd		
E		Incoord, Vendevägen 89, 182 32 Danderyd		
LA		Mandaworks AB, Åsögatan 121 5 tr, 116 24 Stockholm		
JUPPORAD NR	21040SLN	RITAD AV A. Rathsmann	HANDLAGGARE A. Rathsmann	
DATUM	2022-04-20	ANSVARIG Eskil Olsson		
PLANER 1:100				
TRH 2-3, PLAN 16				
SKALA (A1)	1:100	SKALA (A3)	1:200	NUMMER
				BET
				A-40-1-1216

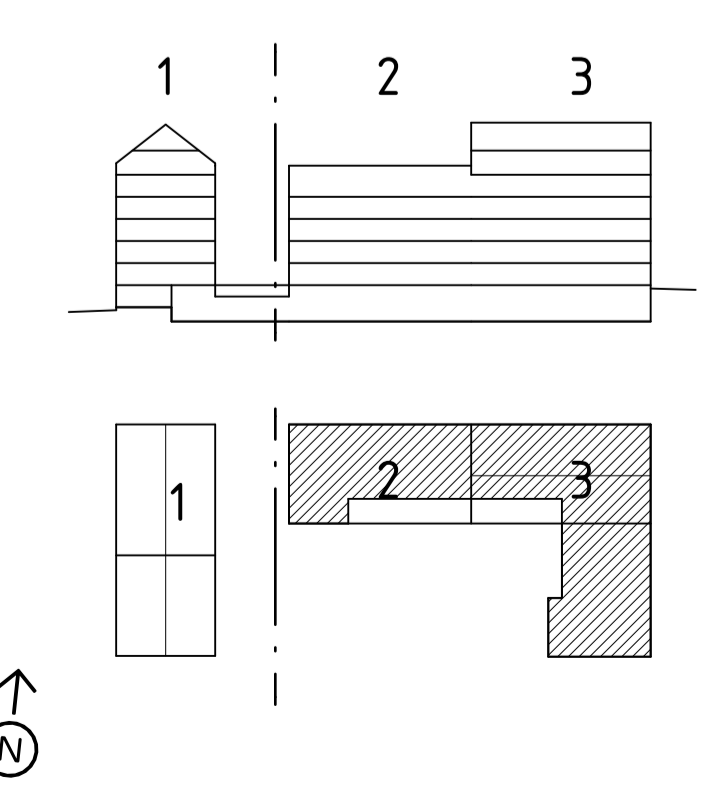
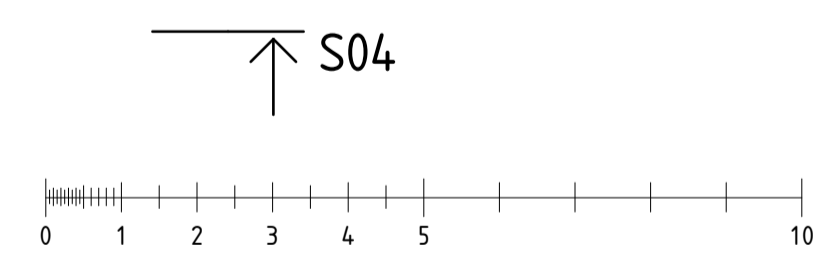
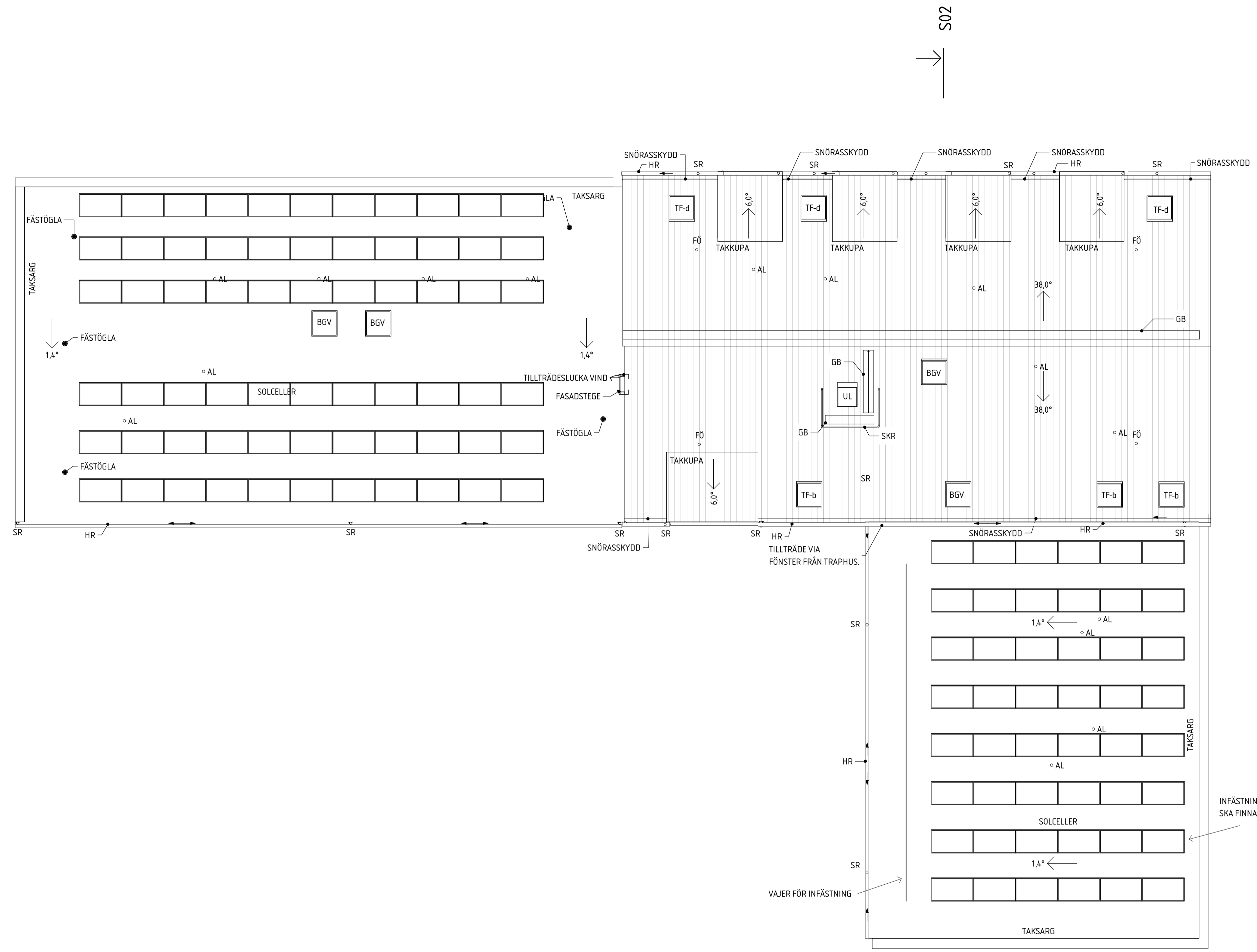

FÖRKLARINGAR
 Mått anges i millimeter
 Plus höjd anges i meter
 Höjdsystem RH 2000

- — — — — Konnektionslinje 1:100
- TF = Takfönster
- BGV = Brandventilator
- UL = Uppstigningslucka
- SR = Stuprör
- HR = Hängränna
- TS = Takstege med vajer för infästning
- GB = Gångbrygga med vajer för infästning
- FÖ = Fästögla
- AL = Avluftning enL V

FÖRESKRIFTER
 Hängrännor utförs av lackerad förzinkad stålplåt.
 Stuprör förses med själrensande lövsil i anslutning till dagvattenledningar i samma kulör som stupröret.

TAKSÄKERHET
 Säkerhet på tak ska följa boverkets byggregler BBR 29.

HÄNVISNINGAR
 Utv. Beskrivning, material och kulör.

TAKPLAN, PLAN 17
 1:100

BET	ANT	ÄNDRING AVISER	DATUM	SIGN
BYGGLOVHANDLING				
SJÖLYCKAN				
A		BAU AB, Gävlegatan 12A, 133 30 Stockholm		
K		Byggnadstekniska byrån, Stadsgården 10 9tr, 116 45 Stockholm		
V		Incoord, Vendevägen 89, 182 32 Danderyd		
E		Incoord, Vendevägen 89, 182 32 Danderyd		
LA		Mandaworks AB, Åsögatan 121 5 tr, 116 24 Stockholm		
UPPRORAD NR	21040SLN	RITAD AV R. Sjöström	HANDLAGGARE A. Rathsmann	
DATUM	2022-04-20	ANSVARIG Eskil Olsson		
TAKPLAN				
TRH 2 OCH 3, PLAN 17				
SKALA (A1)	1:100	SKALA (A3)	1:200	NUMMER A-41-1-1217
				BET

FÖRKLARINGAR

Mått anges i millimeter
 Plushöjd anges i meter
 Höjdsystem RH 2000

--- Konnektionslinje 1:100

FÖRESKRIFTER

HÄNVISNINGAR

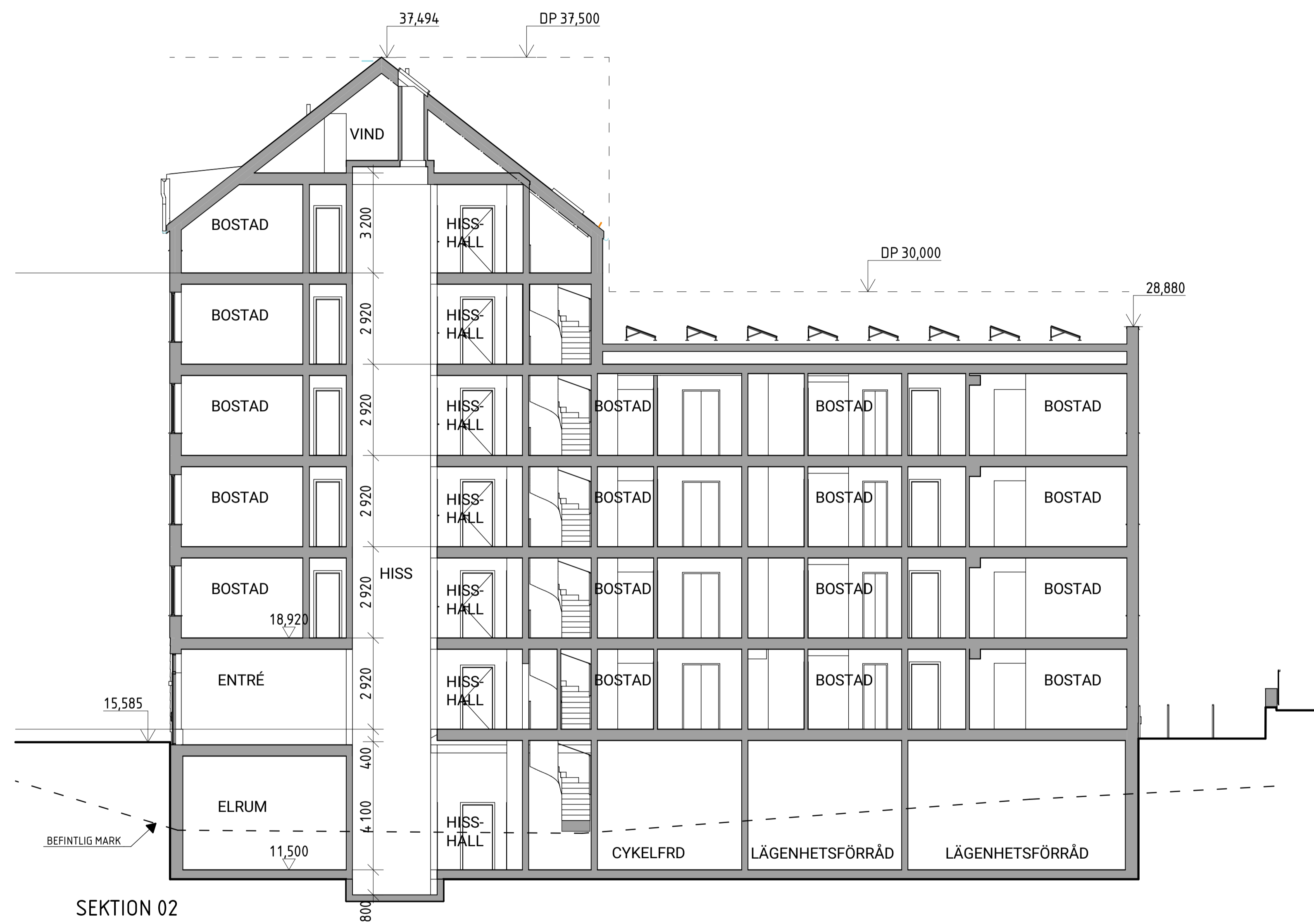

SEKTION 02
 1:100

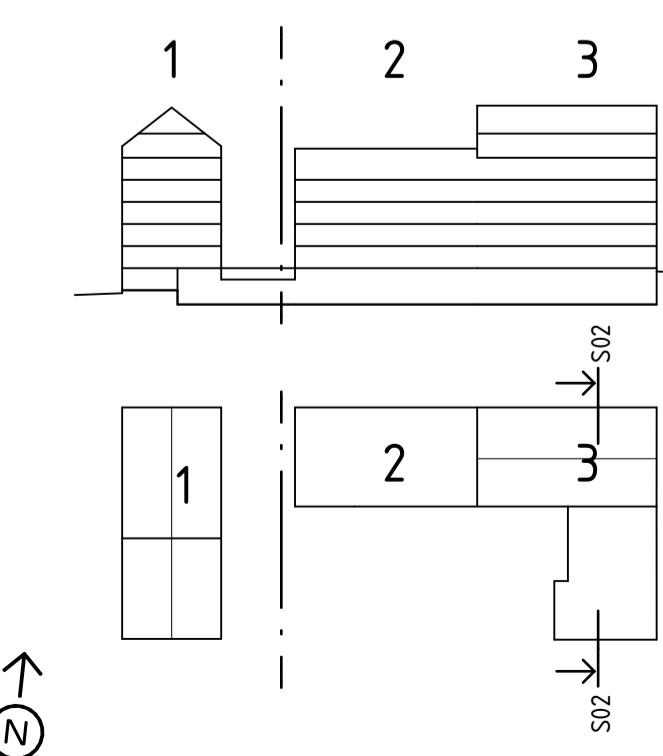

BET	ANT	ÄNDRING AVSER	DATUM	SIGN

BYGGLOVHANDLING

SJÖLYCKAN



A	BAU AB, Gävlegatan 12A, 133 30 Stockholm
K	Byggnadstekniska byrån, Stadsgården 10 9tr, 116 45 Stockholm
V	Incoord, Vendevägen 89, 182 32 Danderyd
E	Incoord, Vendevägen 89, 182 32 Danderyd
LA	Mandaworks AB, Åsögatan 121 5 tr, 116 24 Stockholm
JUPPORAD NR	21040SLN
RITAD AV	A. Rathsmann
HANDLAGGARE	A. Rathsmann
DATUM	2022-04-20
ANSVARIG	Eskil Olsson

SEKTIONER
 TRH 2 OCH 3, SEKTION 2

SKALA (A1)	SKALA (A3)	NUMMER	BET
1:100	1:200	A-40-2-1020	-

FÖRKLARINGAR

Mått anges i millimeter
Plushöjd anges i meter
Höjdsystem RH 2000

--- Konnektionslinje 1:100

FÖRESKRIFTER

HÄNVISNINGAR



SEKTION 03
1:100

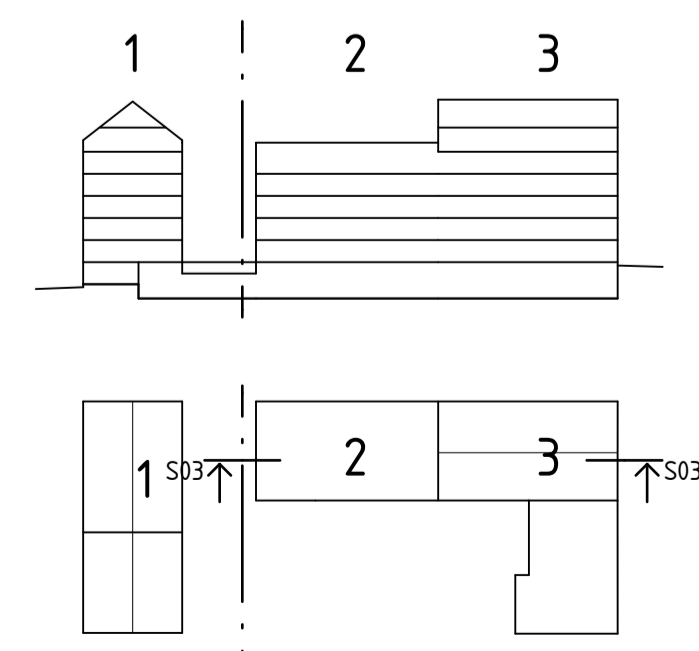
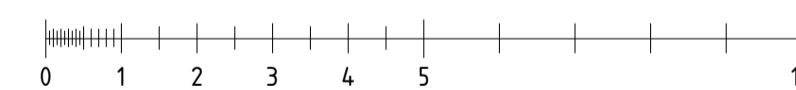

BET	ANT	ÄNDRING AVSER	DATUM	SIGN
BYGGLOVHANDLING				
SJÖLYCKAN				
A		BAU AB, Gävlegatan 12A, 133 30 Stockholm		
K		Byggnadstekniska byrån, Stadsgården 10 9tr, 116 45 Stockholm		
V		Incoord, Vendevägen 89, 182 32 Danderyd		
E		Incoord, Vendevägen 89, 182 32 Danderyd		
LA		Mandaworks AB, Åsögatan 121 5 tr, 116 24 Stockholm		
UPPROG NR	21040SLN	RITAD AV	A. Rathsmann	HANDLAGGARE
DATUM	2022-04-20	ANSVARIG	Eskil Olsson	A. Rathsmann
SEKTIONER				
TRH 2 OCH 3, SEKTION 3 DEL 2				
SKALA (A1)	1:100	SKALA (A3)	1:200	NUMMER
				A-40-2-1040
			BET	-

FÖRKLARINGAR
 Mått anges i millimeter
 Plus höjd anges i meter
 Höjdsystem RH 2000

--- Konnektionslinje 1:100

FÖRESKRIFTER

HÄNVISNINGAR



SEKTION 04
 1:100

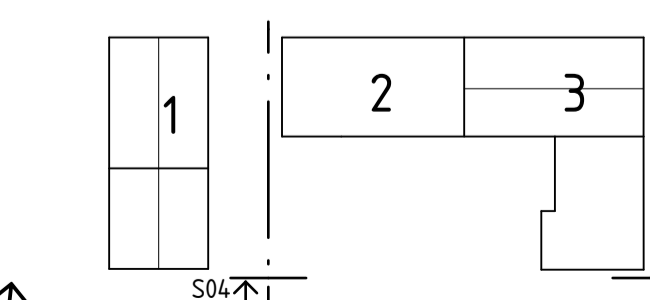
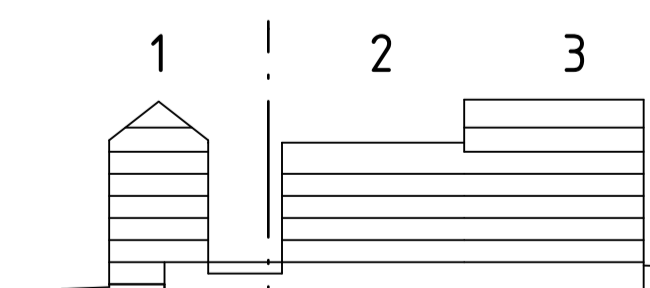
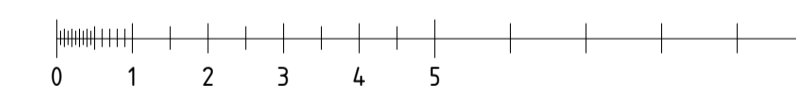

BET	ANT	ÄNDRING AVSER	DATUM	SIGN
BYGGLOVHANDLING				
SJÖLYCKAN				
A		BAU AB, Gävlegatan 12A, 133 30 Stockholm		
K		Byggnadstekniska byrån, Stadsgården 10 9tr, 116 45 Stockholm		
V		Incoord, Vendevägen 89, 182 32 Danderyd		
E		Incoord, Vendevägen 89, 182 32 Danderyd		
LA		Mandaworks AB, Åsögatan 121 5 tr, 116 24 Stockholm		
UPPROG NR	21040SLN	RITAD AV	A. Rathsmann	HANDLAGGARE
		ANSVARIG	Eskil Olsson	A. Rathsmann
DATUM	2022-04-20			
SEKTIONER				
TR 2, SEKTION 4 DEL 2				
SKALA (A1)	1:100	SKALA (A3)	1:200	NUMMER
				A-40-2-1060
			BET	-

FÖRKLARINGAR

Mått anges i millimeter
Plushöjd anges i meter
Höjdsystem RH 2000

--- Konnektionslinje 1:100

FÖRESKRIFTER

FASADER

1 2 3 4 5 6 10 11

Fasadutförande och material ent. Utv.
Beskrivning

HUSSOCKEL

7
Fasadutförande och material ent. Utv.
Beskrivning

YTERTAK

8 9
Fasadutförande och material ent. Utv.
Beskrivning

HÄNVISNINGAR

Utv. Beskrivning, material och kulör



FASAD MOT NORR (FISKSÄTRAVÄGEN) TRH 2 & 3
1:100

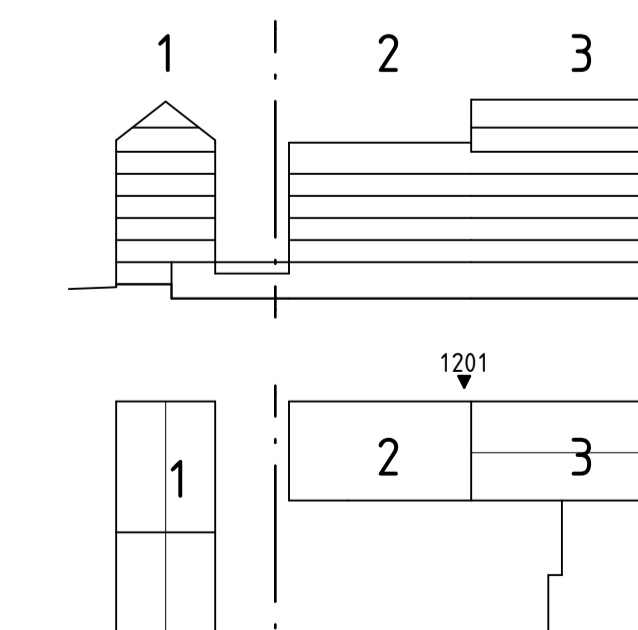
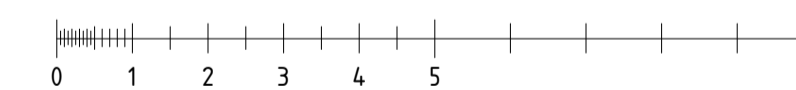

BET	ANT	ÄNDRING AVSER	DATUM	SIGN
BYGGLOVHANDLING				
SJÖLYCKAN				
A		BAU AB, Gävlegatan 12A, 133 30 Stockholm		
K		Byggnadstekniska byrån, Stadsgården 10 9tr, 116 45 Stockholm		
V		Incoord, Vendevägen 89, 182 32 Danderyd		
E		Incoord, Vendevägen 89, 182 32 Danderyd		
LA		Mandaworks AB, Åsögatan 121 5 tr, 116 24 Stockholm		
JUPPORAD NR	21040SLN	RITAD AV	A. Rathsmann	HANDLAGGARE
			A. Rathsmann	A. Rathsmann
DATUM	2022-04-20	ANSVARIG	Eskil Olsson	
FASADER				
TRH 2 OCH 3, FASAD MOT NORR (FISKSÄTRAVÄGEN)				
SKALA (A1)	1:100	SKALA (A3)	1:200	NUMMER
				A-40-3-1201
BET				



FASAD MOT ÖSTER TRH 3
1:100

FÖRKLARINGAR

Mått anges i millimeter
Plus höjd anges i meter
Höjdsystem RH 2000

— — — — — Konnektionslinje 1:100

FÖRESKRIFTER

FASADER

1 2 3 4 5 6 10 11

Fasadutförande och material ent. Utv. Beskrivning

HUSSOCKEL

7
Fasadutförande och material ent. Utv. Beskrivning

YTERTAK

8 9
Fasadutförande och material ent. Utv. Beskrivning

HÄNVISNINGAR

Utv. Beskrivning, material och kulör

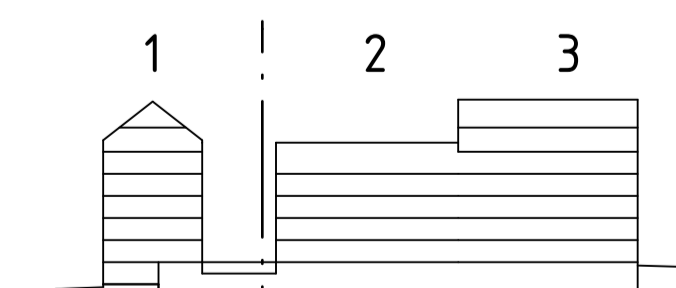
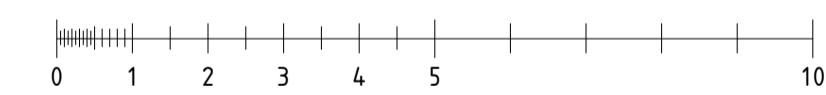

BET	ANT	ÄNDRING AVSER	DATUM	SIGN
BYGGLOVHANDLING				
SJÖLYCKAN				
A		BAU AB, Gävlegatan 12A, 133 30 Stockholm		
K		Byggnadstekniska byrån, Stadsgården 10 9tr, 116 45 Stockholm		
V		Incoord, Vendevägen 89, 182 32 Danderyd		
E		Incoord, Vendevägen 89, 182 32 Danderyd		
LA		Mandaworks AB, Åsögatan 121 5 tr, 116 24 Stockholm		
UPPROG NR	21040SLN	RITAD AV	A. Rathsmann	HANDLAGGARE
DATUM	2022-04-20	ANSVARIG	Eskil Olsson	A. Rathsmann
FASADER				
TRH 3, FASAD MOT ÖSTER				
SKALA (A1)	1:100	SKALA (A3)	1:200	NUMMER
				A-40-3-1202
BET				-

FÖRKLARINGAR

Mått anges i millimeter
Plushöjd anges i meter
Höjdsystem RH 2000

--- Konnektionslinje 1:100

FÖRESKRIFTER

FASADER

1 2 3 4 5 6 10 11

Fasadutförande och material ent. Utv.
Beskrivning

HUSSOCKEL

7

Fasadutförande och material ent. Utv.
Beskrivning

YTERTAK

8 9

Fasadutförande och material ent. Utv.
Beskrivning

HÄNVISNINGAR

Utv. Beskrivning, material och kulör



FASAD MOT SÖDER TRH 2 & 3
1:100

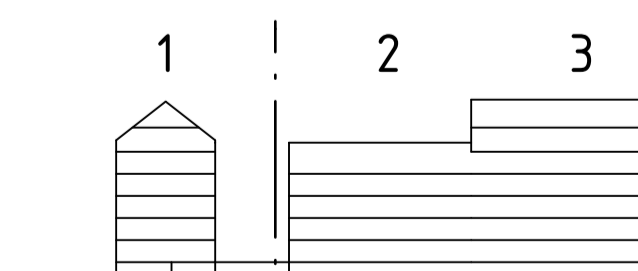
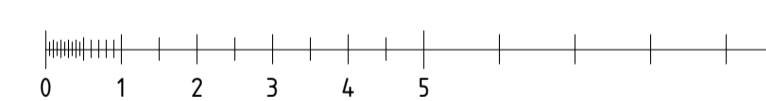

1203

BET	ANT	ÄNDRING AVSER	DATUM	SIGN
BYGGLOVHANDLING				
SJÖLYCKAN				
A		BAU AB, Gävlegatan 12A, 133 30 Stockholm		
K		Byggnadstekniska byrån, Stadsgården 10 9tr, 116 45 Stockholm		
V		Incoord, Vendevägen 89, 182 32 Danderyd		
E		Incoord, Vendevägen 89, 182 32 Danderyd		
LA		Mandaworks AB, Åsögatan 121 5 tr, 116 24 Stockholm		
UPPROG NR	21040SLN	RITAD AV	A. Rathsmann	HANDLAGGARE
DATUM	2022-04-20	ANSVARIG	Eskil Olsson	A. Rathsmann
FASADER				
TRH 2 OCH 3, FASAD MOT SÖDER				
SKALA (A1)	1:100	SKALA (A3)	1:200	NUMMER
			A-40-3-1203	BET
				-

FÖRKLARINGAR

Mått anges i millimeter
Plushöjd anges i meter
Höjdsystem RH 2000

--- Konnektionslinje 1:100

FÖRESKRIFTER

FASADER

1 2 3 4 5 6 10 11

Fasadutförande och material ent. Utv.
Beskrivning

HUSSOCKEL

7

Fasadutförande och material ent. Utv.
Beskrivning

YTERTAK

8 9

Fasadutförande och material ent. Utv.
Beskrivning

HÄNVISNINGAR

Utv. Beskrivning, material och kulör



FASAD MOT VÄSTER TRH 2 & 3
1:100

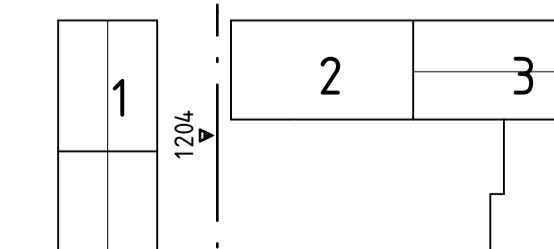
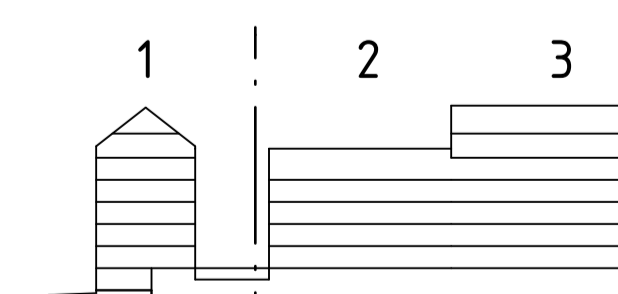
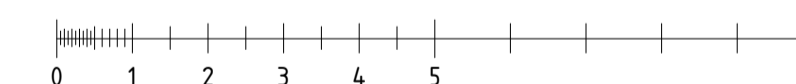

BET	ANT	ÄNDRING AVSER	DATUM	SIGN
BYGGLOVHANDLING				
SJÖLYCKAN				
A		BAU AB, Gävlegatan 12A, 133 30 Stockholm		
K		Byggnadstekniska byrån, Stadsgården 10 9tr, 116 45 Stockholm		
V		Incoord, Vendevägen 89, 182 32 Danderyd		
E		Incoord, Vendevägen 89, 182 32 Danderyd		
LA		Mandaworks AB, Åsögatan 121 5 tr, 116 24 Stockholm		
UPPROG NR	21040SLN	RITAD AV	A. Rathsmann	HANDLAGGARE
			A. Rathsmann	
DATUM	2022-04-20	ANSVARIG	Eskil Olsson	
FASADER				
TRH 2 OCH 3, FASAD MOT VÄSTER				
SKALA (A1)	1:100	SKALA (A3)	1:200	NUMMER
				A-40-3-1204
BET				
				-

BALKONG

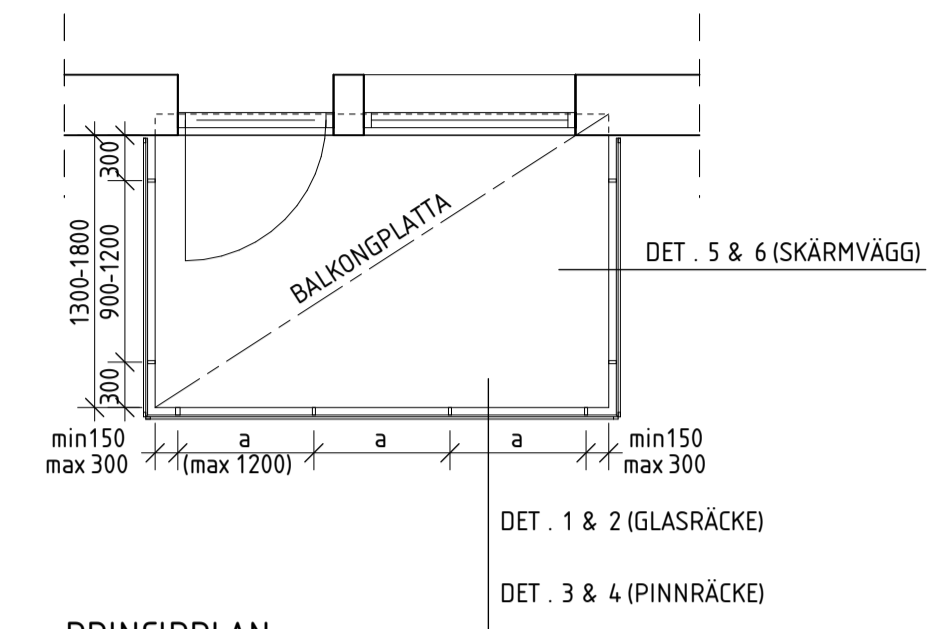

PRINCIPLAN 1:50

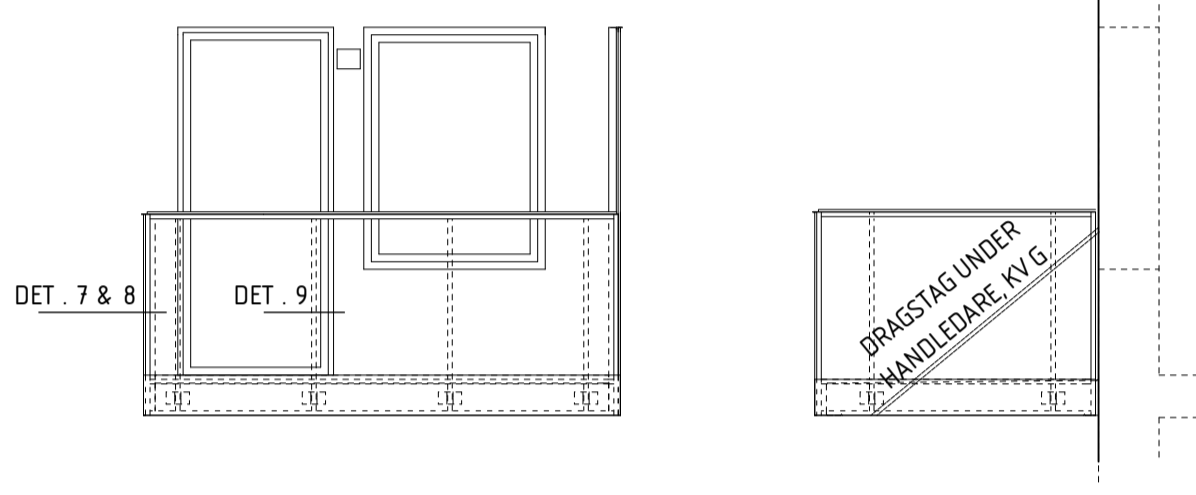

PRINCIPELEVATIONER BALKONGRÄCKE TYP A (GLASRÄCKE) 1:50

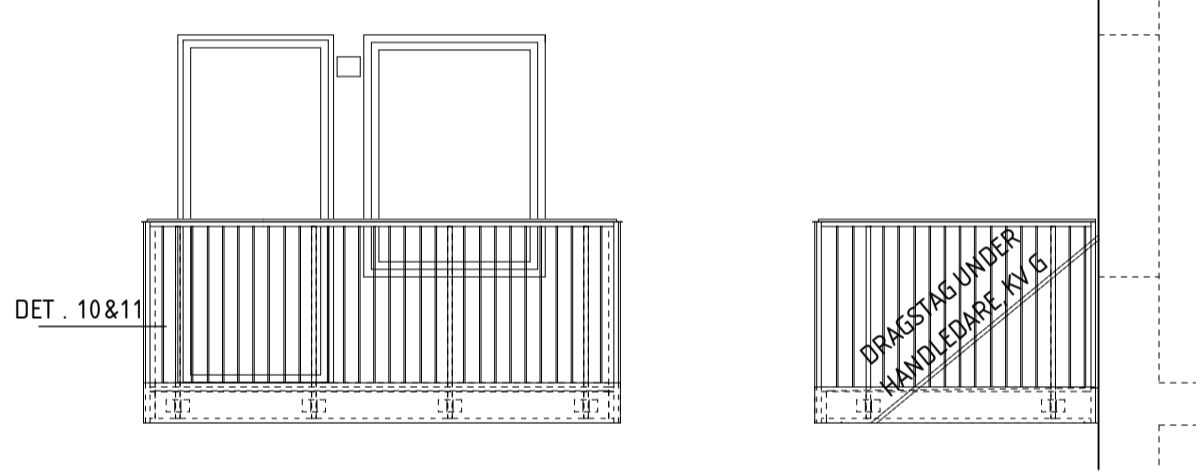

PRINCIPELEVATIONER BALKONG RÄCKE TYP B (PINNRÄCKE) 1:50

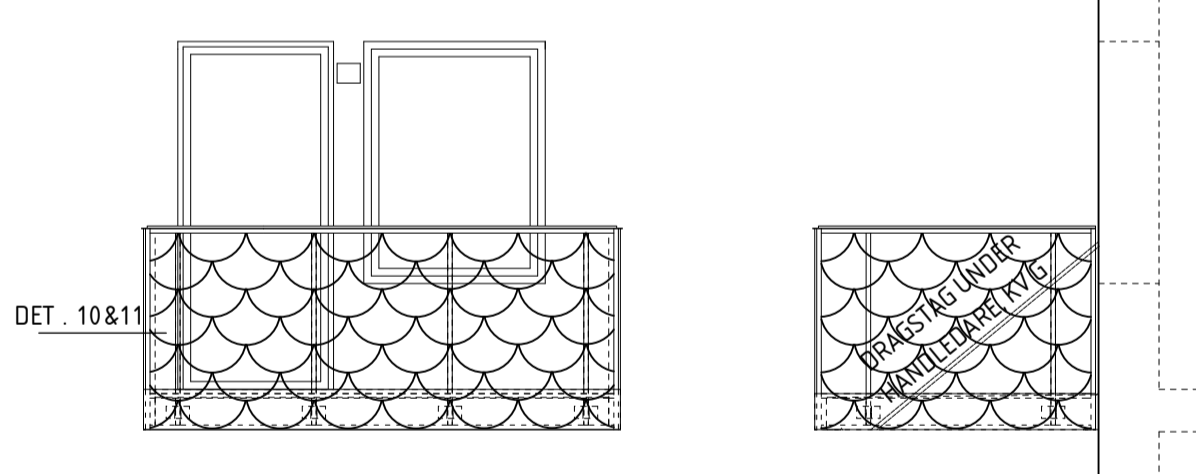

PRINCIPELEVATIONER BALKONG RÄCKE TYP C (GLASRÄCKE MÖNSTRAT) 1:50

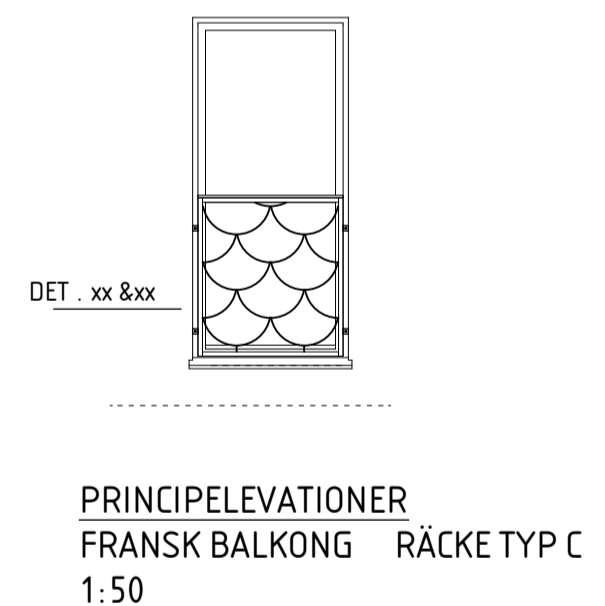

PRINCIPELEVATIONER FRANSK BALKONG RÄCKE TYP C 1:50

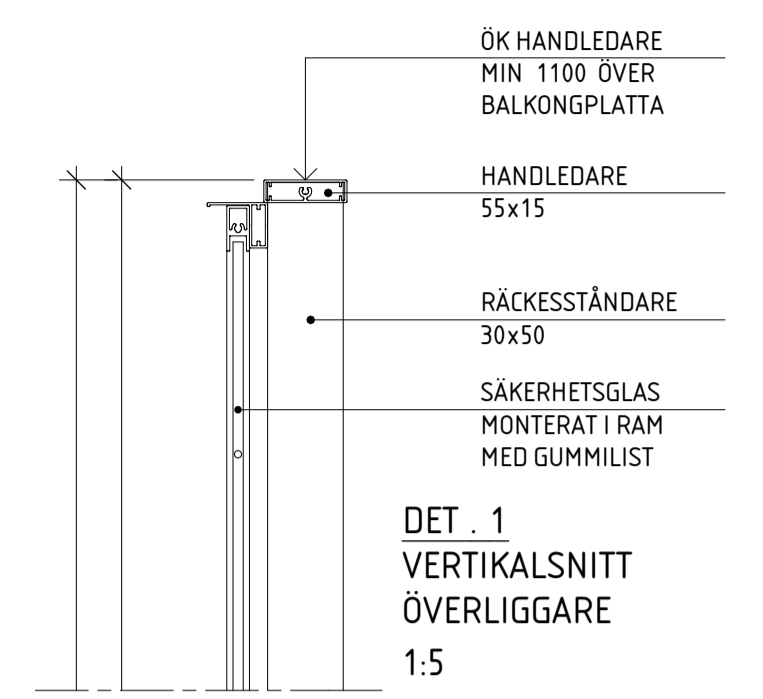

DET. 1 VERTIKALSNIITT ÖVERLIGGARE 1:5

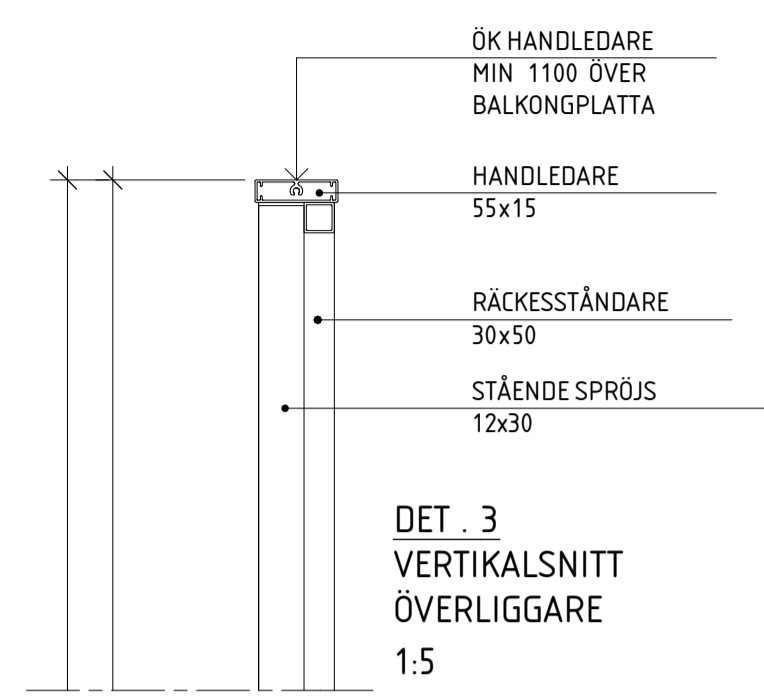

DET. 3 VERTIKALSNIITT ÖVERLIGGARE 1:5

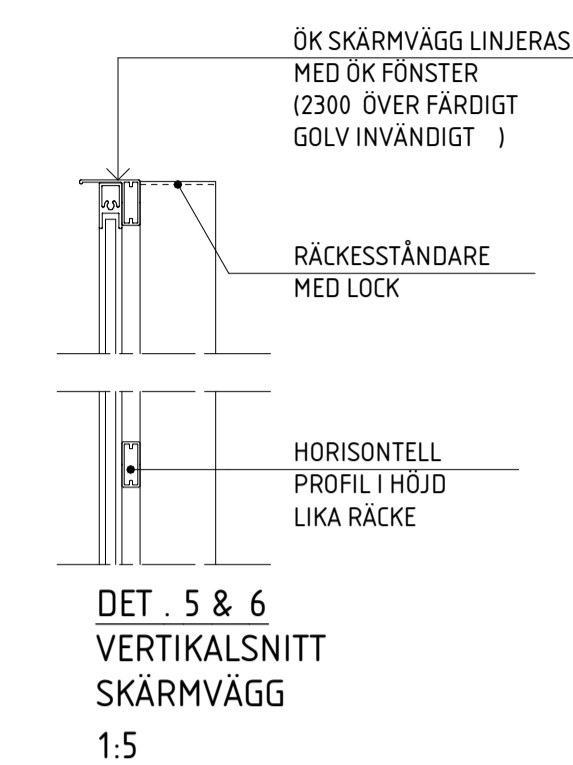

DET. 5 & 6 VERTIKALSNIITT SKÄRMVÄGG 1:5

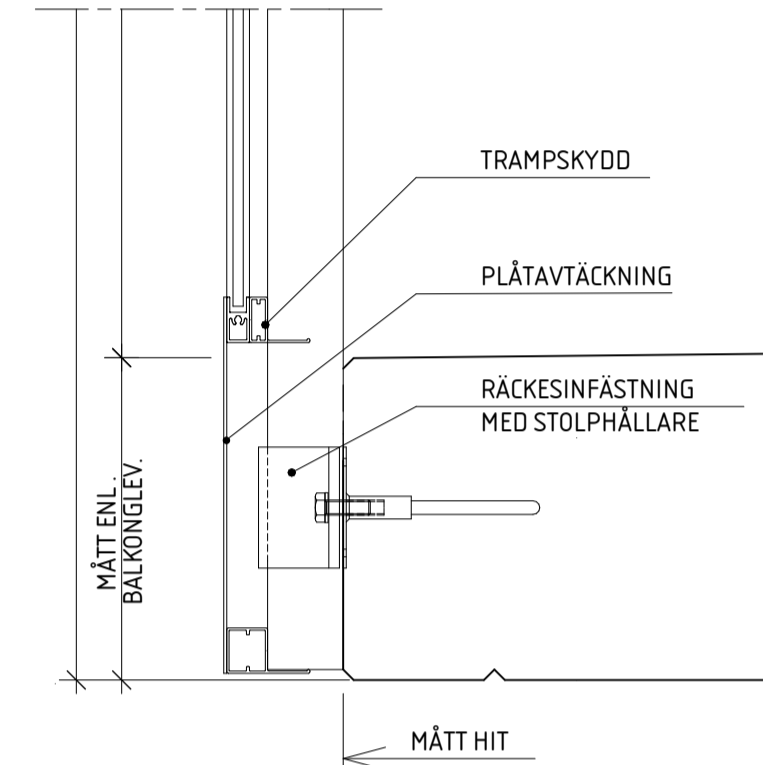

DET. 2 VERTIKALSNIITT INFÄSTNING MOT BALKONGPLATTA 1:5

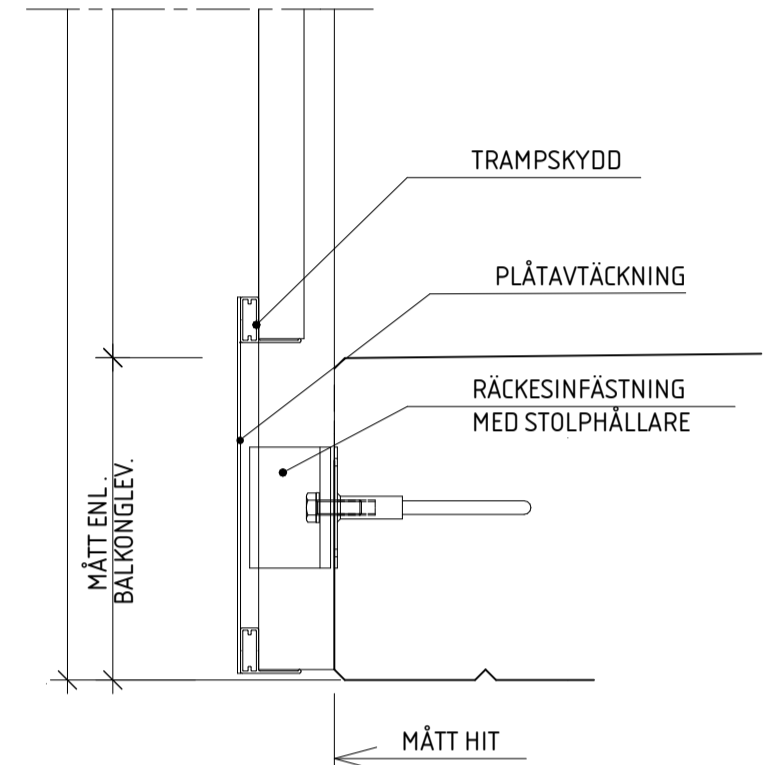

DET. 4 VERTIKALSNIITT INFÄSTNING MOT BALKONGPLATTA 1:5

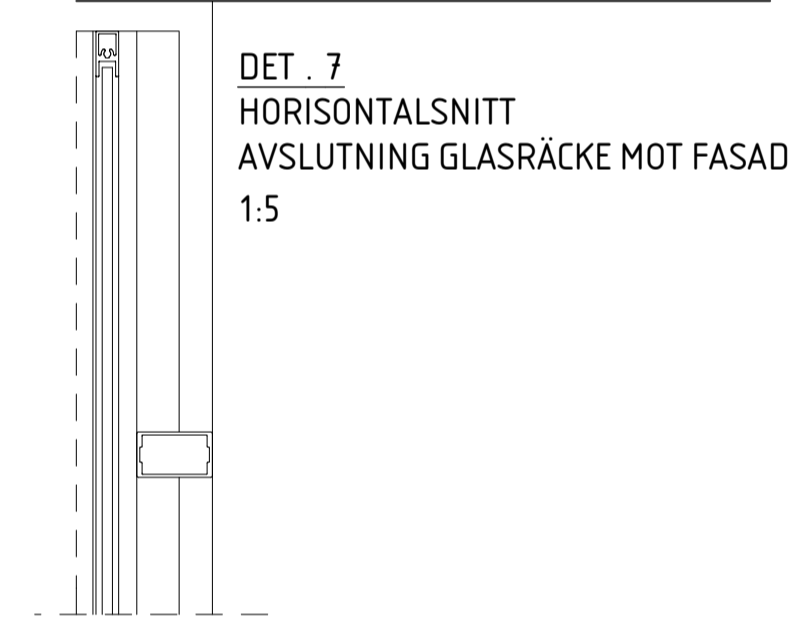

DET. 7 HORIZONTALSNIITT AVSLUTNING GLASRÄCKE MOT FASAD 1:5

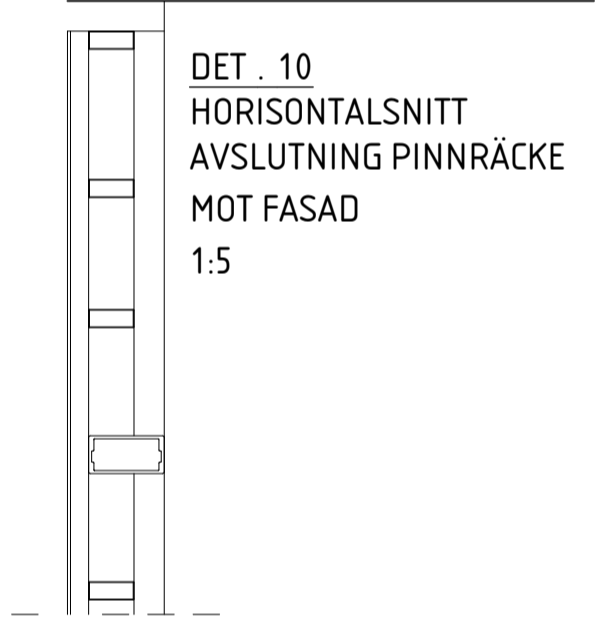

DET. 10 HORIZONTALSNIITT AVSLUTNING PINNRÄCKE MOT FASAD 1:5

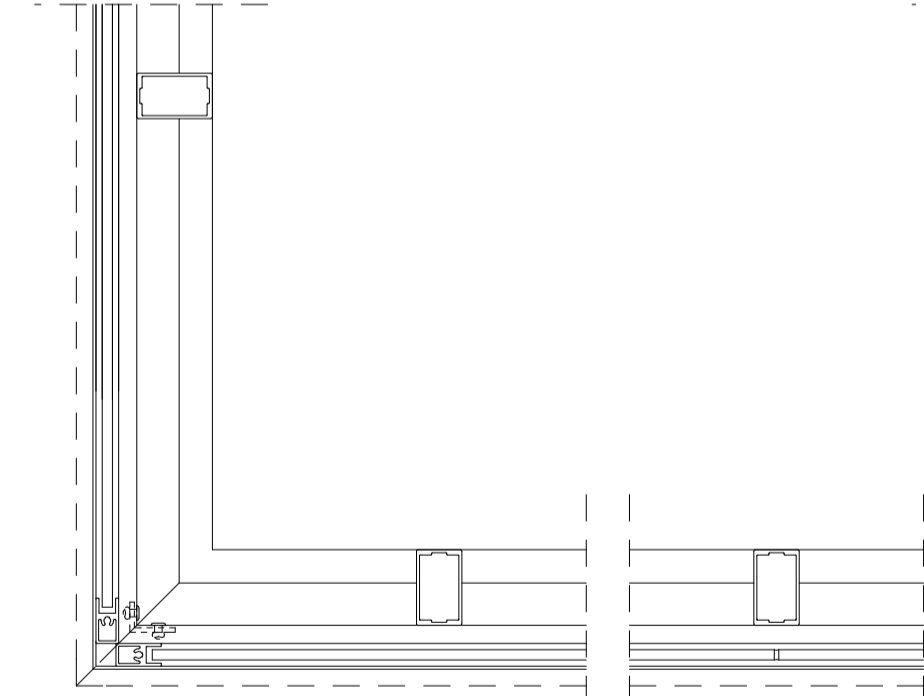

DET. 8 HORIZONTALSNIITT YTTERHÖRN GLASRÄCKE 1:5

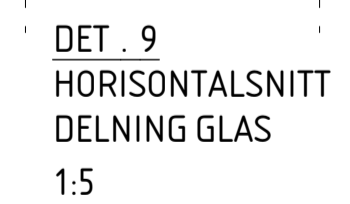

DET. 9 HORIZONTALSNIITT DELNING GLAS 1:5

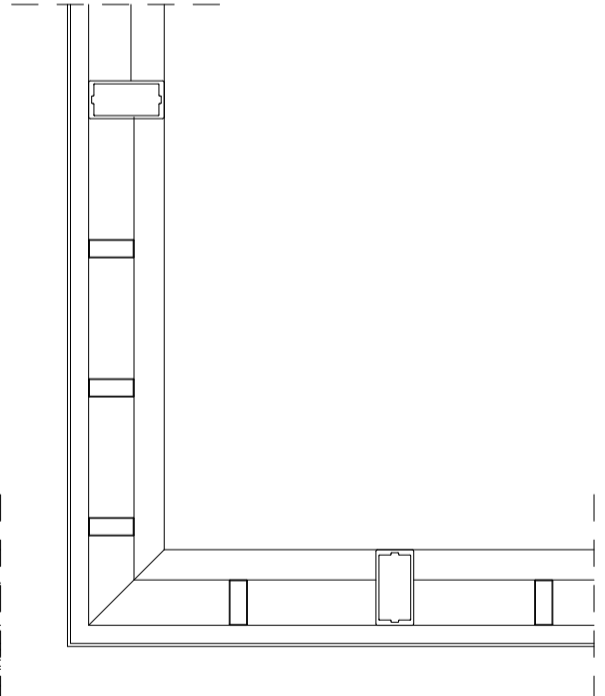

DET. 11 HORIZONTALSNIITT YTTERHÖRN PINNRÄCKE 1:5



REFERENSBILD PINNRÄCKE



REFERENSBILD PINNRÄCKE

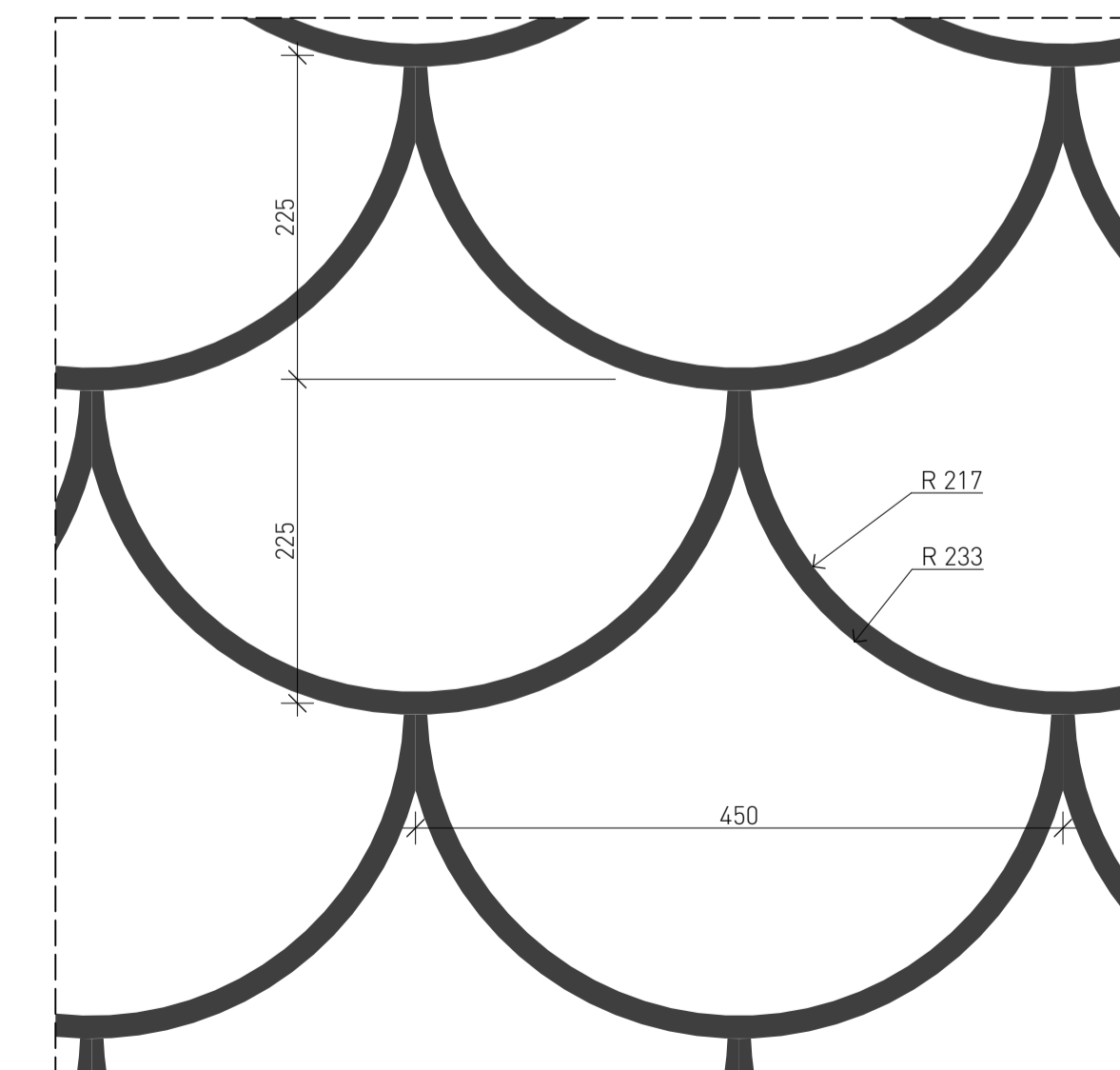

DET. 12 MÖNSTER I RÄCKE TYP C

FÖRKLARINGAR

Mått anges i millimeter

FÖRESKRIFTER

ALLMÄNT
Tillverkare ansvarar för dimensionering, säkerhetskrav och teknisk funktion. Mått skall kontrolleras på plats. Tillverkningsritningar skall granskas och godkännas av beställare och arkitekt före tillverkning.

SORT / TYP
Balkongräcken och skärmväggar av aluminiumprofiler, fabrikat weland eller likvärdigt. Pulverlackerat utförande. Infästning balkongräcken och skärmväggar: med ingjutningsbygel och stolphållare för rektangulär stolpe. Plåtavtäckning balkongplatta i pulverlackerad plåt.

Räcke typ a: Glasräcke, räckesbeklädnad av härdat och laminerat klarglas enligt tillverkarens standard.
Räcke typ b: Pinnräcke med spröjs 12x30 i lackad aluminium mellan räckesstolpar.
Räcke typ c: Transparent lamineringsfolie med tryckt mönster enligt detalj, kulör ral 8004, rödbrun.

Kulörer enl. Utv. Beskrivning.

KRAV
Räcken och infästningar ska utföras enligt gällande bestämmelser avseende belastningskrav, barn- och personsäkerhet enligt BBR.

Mått skall kontrolleras på plats innan tillverkning påbörjas.

HÄNVISNINGAR

Planritningar A-40-1-1110 till A-40-1-1216
Utv. Beskrivning, material och kulör

BET	ANT	ÄNDRING AVSER	DATUM	SIGN
BYGGLOVHANDLING				
SJÖLYCKAN				
A		BAU AB, Gävlegatan 12A, 133 30 Stockholm		
K		Byggnadstekniska byrån, Stadsgården 10 9tr, 116 45 Stockholm		
V		Incoord, Vendevägen 89, 182 32 Danderyd		
E		Incoord, Vendevägen 89, 182 32 Danderyd		
LA		Mandaworks AB, Åsögatan 121 5 tr, 116 24 Stockholm		
UPPDRAG NR	21040SLN	RITAD AV A. Rathman	HANDLAGGARE A. Rathman	
DATUM	2022-04-20	ANSVARIG Eskil Olsson		
UTVÄNDIGA RÄCKEN				
UPPSTÄLLNING OCH DETALJER				
SKALA (A1)	SKALA (A3)	NUMMER	BET	
1:50, 1:5	1:100	A-45-4-1101	-	