

HÄNVISNINGAR

STÖDMURAR, ELEVATIONER: A-40-3-201

FÖRKLARINGAR

- +0,00 BEF. MARKHÖJD
- +0,00 NY MARKHÖJD
- FG +0,00 FÄRDIG GOLVHÖJD
- MK +0,00 ÖVERKANT, STÖDMUR

HÖJDKURVOR AVSER BEFINTLIGA HÖJDER FRÅN PRIMÄRKARTA.

- G GRUS
- GR GRÄS
- NM NATURMARK
- SM STENMJÖL
- BP BETONGPLATTOR
- TR TRÄTRALL

- AG ARMERAT GRÄS
- H FÖRESLAGEN HÄCK
- PL PLANTERING
- Ux KARLSKÅP, SANSAC ELLER LIKV., TRÄPANEL LIKA FASADER.
- U1 PLATS FÖR 2st min 660 L
- U2 PLATS FÖR 2st min 240 L
- U3 PLATS FÖR 2st min 140 L

(U5) MÖJLIG PLATS FÖR 2st 240 L VID BEHOV

- SM STÖDMUR, BETONG
- SM1 STÖDMUR, L-STÖD. BETONG MED TRÄPANEL ÖK ENL. PLANRITNING
- SM2 STÖDMUR, GABIONMUR. ÖK. ENL. PLANRITNING
- R1 RÄCKE, min 1,1m VID FALLRISK. TRÄ, KULÖR LIKA FASAD.
- POST POSTLÅDOR, PLACERING ENL. POSTNORDS ANVISNINGAR
- FRD FÖRRÅD. SE TYPHUSRITNING
- MARK SOM EJ ÄR SPECIFICERAD, SKALL ÅTERSTÄLLAS SOM NATURMARK.

PLACERING AV KÄRL FÖR AVFALL ÄR FRAMTAGEN I SAMRÅD MED NACKA VATTEN & AVFALL DIMENSIONERING ENLIGT AVFALL SVERIGES HANDBOK.

FÖRESKRIFTER

PARKERINGSPLATS OCH GÅNG TILL ENTRÉER UTFÖRS SOM FAST OCH JÄMN GRUSYTA. MAX LUTNING I SIDLED 1:50 (BBR 3:1221). TRAPPOR UTFÖRS I BETONG, HANDELDARE PÅ ENA SIDAN SOM LÖPER 300MM FÖRBI FÖRSTA OCH SISTA STEG. RÄCKEN UTFÖRS VID FALLRISK, ENL. BBR.

DAGVATTEN
DRÄNERINGSLEDNINGAR UTFÖRS RUNT BYGGNADER OCH LEDS TILL STENKISTA PÅ TOMT. STENKISTOR UTFÖRS MED MINSTA FÖRDRÖJNINGSMÄNGD PÅ 1,5m³ VATTEN.

A	PM1	2023-02-03	
BET	ÄNDRINGEN AVSER	DATUM	SIGN

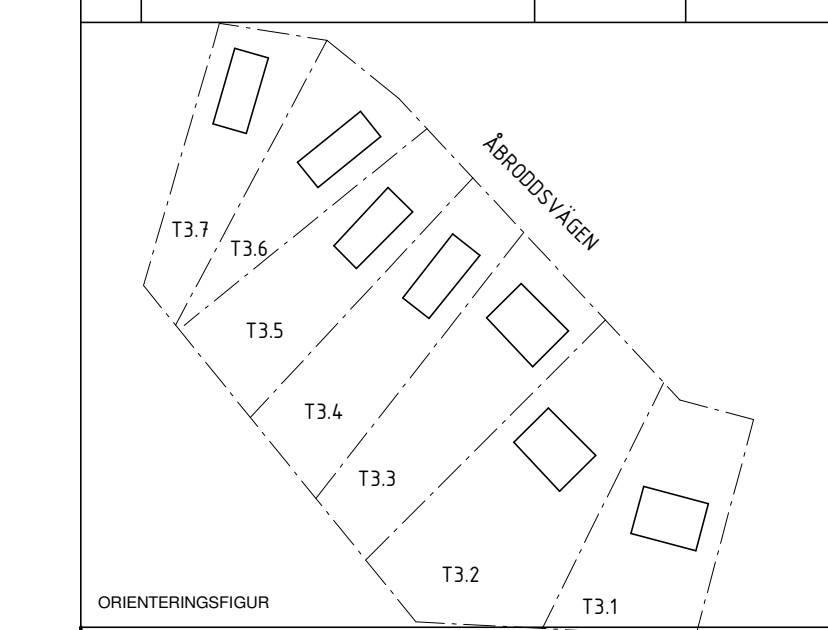

BYGGLOVSHANDLING

KUMMELNÄS
VELAMSUND 14:70, 14:71, 14:72, 14:144, 14:145, 14:146, 14:147

A VOTEN / CREAM

UPPDRAG NR 20023	RITAD/KONSTR. AV GJ/EG	HANDLÄGGARE GJ
DATUM 2022-12-29	ANSVARIG G. JOHANSSON	

NYBYGGNAD BOSTADSHUS
SITUATIONSPLAN, TOMT 3.1-3.7
FRILIGGANDE HUS

SKALA A1 1:250 A3 1:500	NUMMER A-01-1-300	BET A
-------------------------------	----------------------	----------

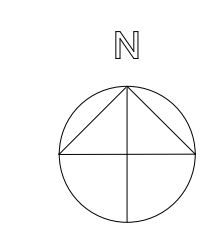
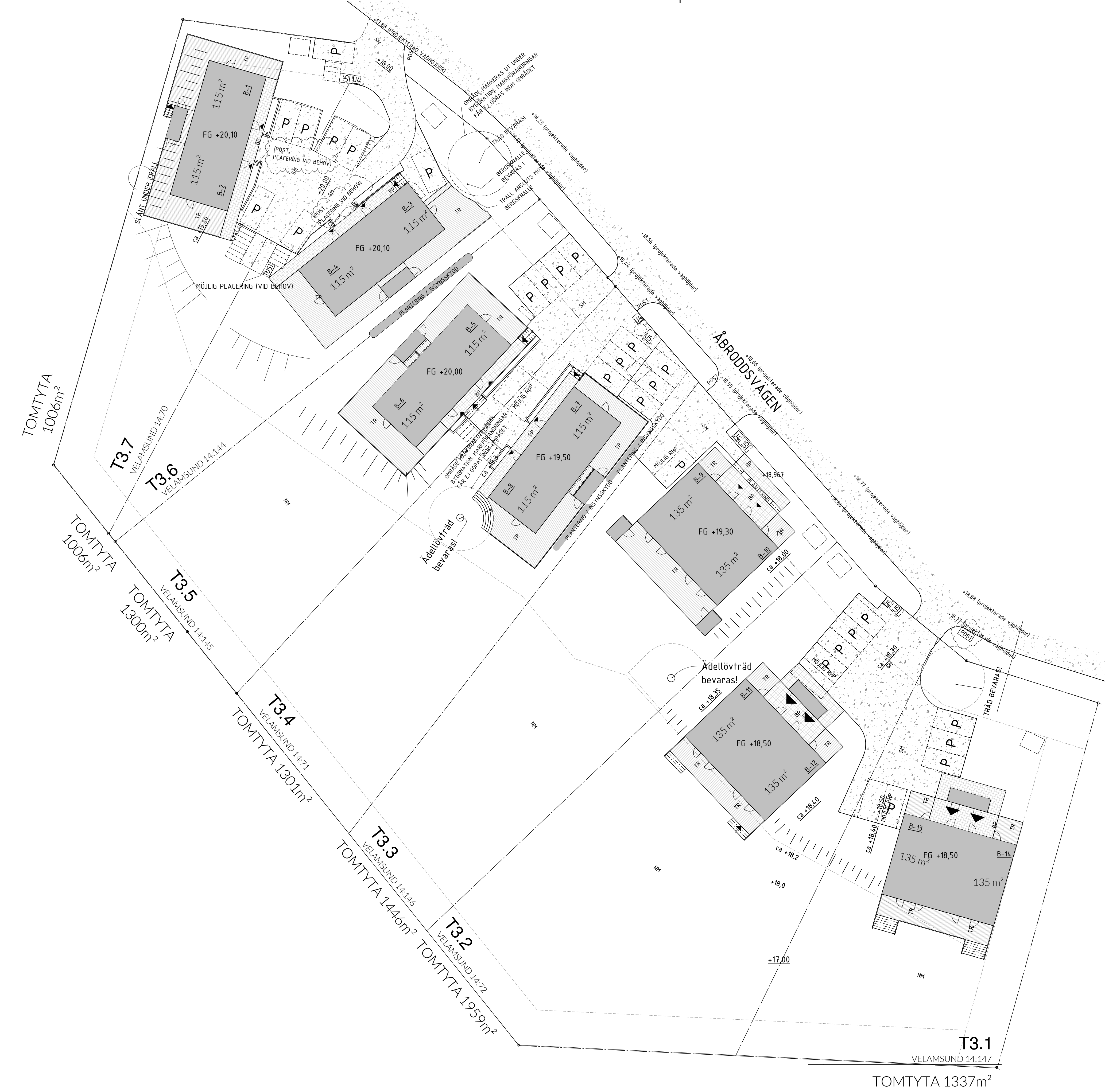

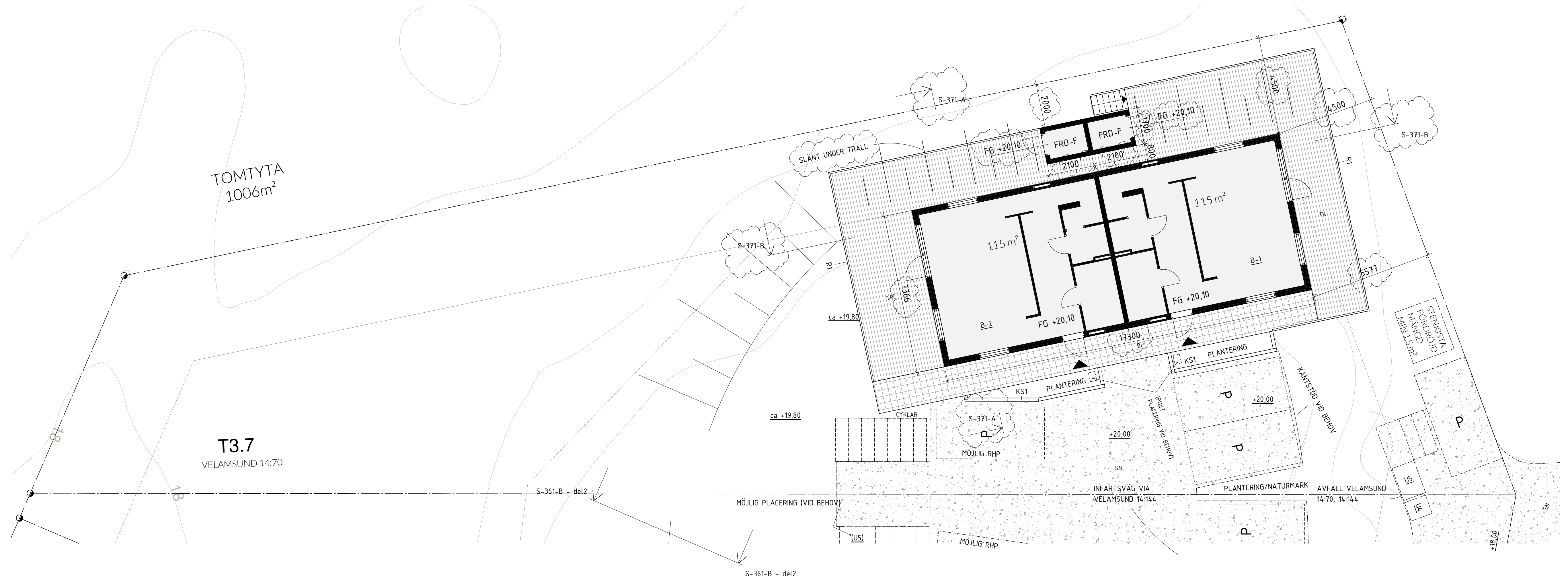

FÖRKLARINGAR

- +0,00 BEF. MARKHÖJD
- +0,00 NY MARKHÖJD
- FG +0,00 FÄRDIG GOLVHÖJD
- MK +0,00 ÖVERKANT, STÖDMUR

HÖJDKURVOR AVSER BEFINTLIGA HÖJDER FRÅN PRIMÄRKARTA.

G	GRUS	
GR	GRÄS	
NM	NATURMARK	
SM	STENMJÖL	
BP	BETONGPLATTOR	
TR	TRÄTRALL	
AG	ARMERAT GRÄS	
H	FÖRESLAGEN HÄCK	
PL	PLANTERING	

- Ux KÄRLSKÅP, SANSAC ELLER LIKV., TRÄPANEL LIKA FASADER.
- U1 PLATS FÖR 2st min 660 l.
- U2 PLATS FÖR 2st min 240 l.
- U3 PLATS FÖR 2st min 140 l.
- (U5) MÖJLIG PLATS FÖR 2st 240 l. VID BEHOV
- SM STÖDMUR, BETONG
- SM1 STÖDMUR, L-STÖD, BETONG MED TRÄPANEL ÖK ENL. PLANRITNING
- SM2 STÖDMUR, GABIONMUR ÖK. ENL. PLANRITNING
- R1 RÄCKE, min 1,1m VID FALLRISK. TRÄ, KULÖR LIKA FASAD.
- POST POSTLÅDOR, PLACERING ENL. POSTNORDS ANVISNINGAR
- FRD FÖRRÅD. SE TYPHUSRITNING

MARK SOM EJ ÄR SPECIFICERAD, SKALL ÅTERSTÄLLAS SOM NATURMARK.

PLACERING AV KÄRL FÖR AVFALL ÄR FRAMTAGEN I SAMRÅD MED NACKA VATTEN & AVFALL DIMENSIONERING ENLIGT AVFALL SVERIGES HANDBOK.

FÖRESKRIFTER

PARKERINGSPLATS OCH GÅNG TILL ENTRÉER UTFÖRS SOM FAST OCH JÄMN GRUSYTA. MAX LUTNING I SIDLED 1:50 (BBR 3:1221). TRAPPOR UTFÖRS I BETONG, HANDELDARE PÅ ENA SIDAN SOM LÖPER 300MM FÖRBI FÖRSTA OCH SISTA STEG. RÄCKEN UTFÖRS VID FALLRISK, ENL. BBR.

DAGVATTEN DRÄNERINGSLEDNINGAR UTFÖRS RUNT BYGGNADER OCH LEDS TILL STENKISTA PÅ TOMT. STENKISTOR UTFÖRS MED MINSTA FÖRDRÖJNINGSMÅNGD PÅ 1,5m³ VATTEN.

HÄNVISNINGAR

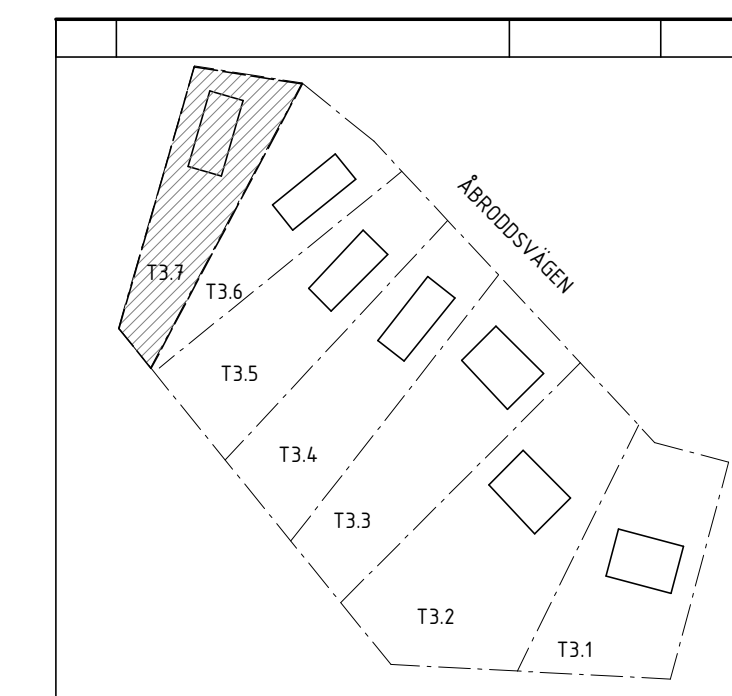

ORIENTERINGSFIGUR

A	PM1	2023-02-03	
BET	ANDRINGEN AVSER	DATUM	SIGN
BYGGLOVSHANDLING			
KUMMELNÄS			
VELAMSUND 14:70			
<input checked="" type="checkbox"/> A VOTEN / CREAM			
UPPDRAG NR 20023 DATUM 2022-12-29			
RITAD/KONSTR. AV GJ		HANDELAGGARE GJ	
NYBYGGNAD BOSTADSHUS MARKPLANERING, TOMT 3.7 FRILIGGANDE HUS			
SKALA A1 1:100 A3 1:200	NUMMER A-01-1-370	BET A	

FÖRKLARINGAR

FASADKULÖR:
LIKA HUVUDBYGGNAD

BTA/BYA - FÖRRÅD OMR.2 och 3

FÖRRÅD B 4,9 m²
FÖRRÅD C 4,9 m²
FÖRRÅD F 4,4 m²

BOSTADSFÖRRÅD

FÖRRÅD - VARIANT B

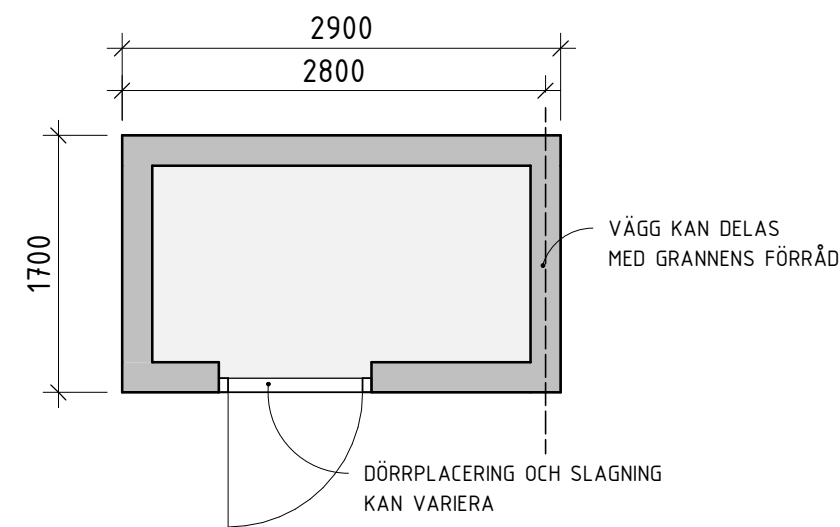

Plan 1

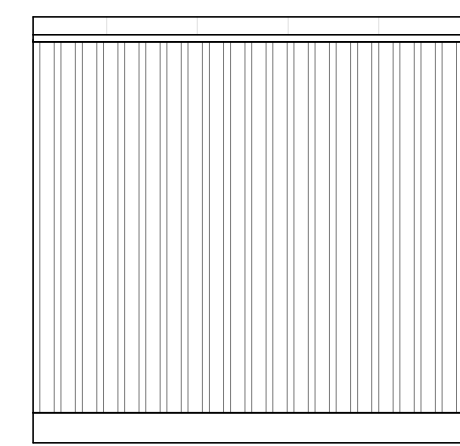

B - FASAD NORR

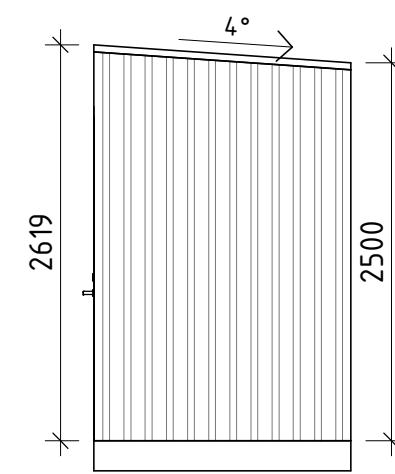

B - FASAD ÖSTER

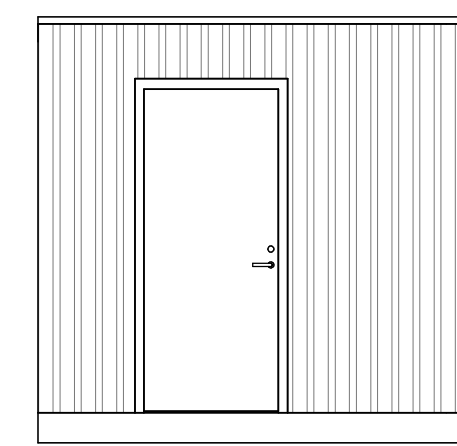

B - FASAD SÖDER

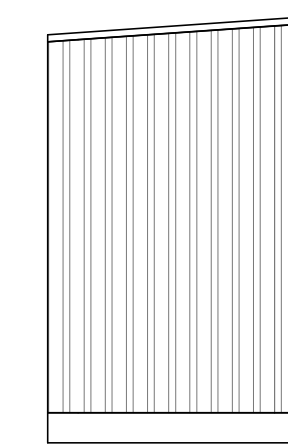

B - FASAD VÄSTER

FÖRRÅD - VARIANT C

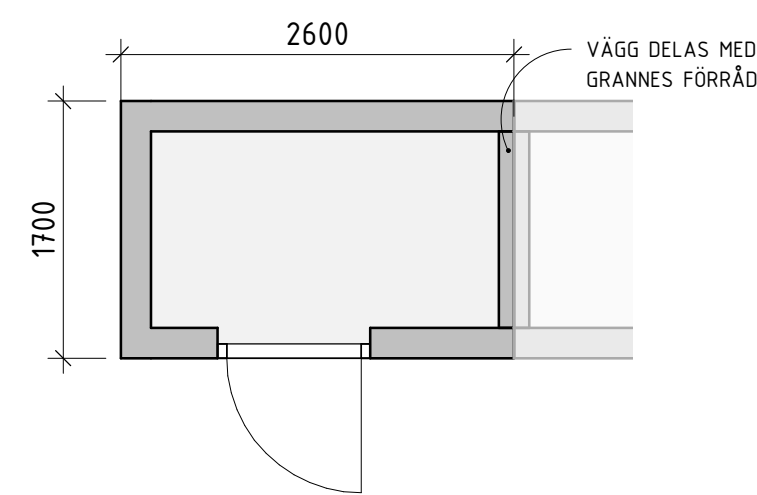

Plan 1 FÖRRÅD - VARIANT F

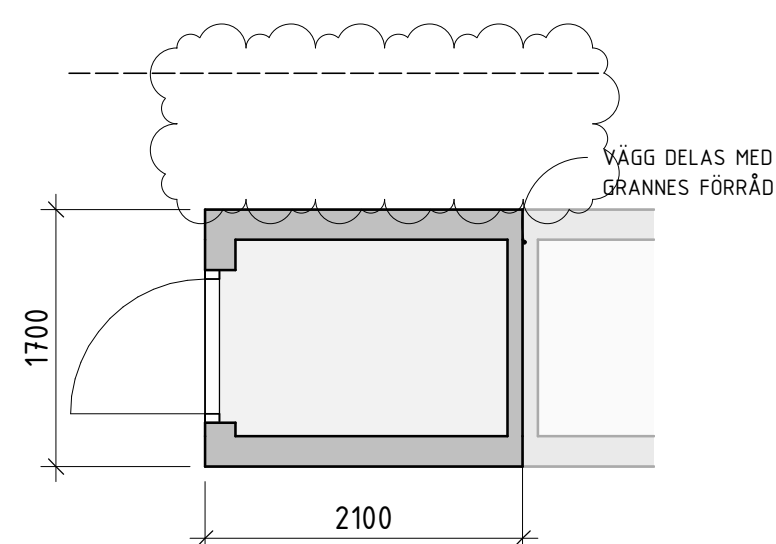

F - PLAN

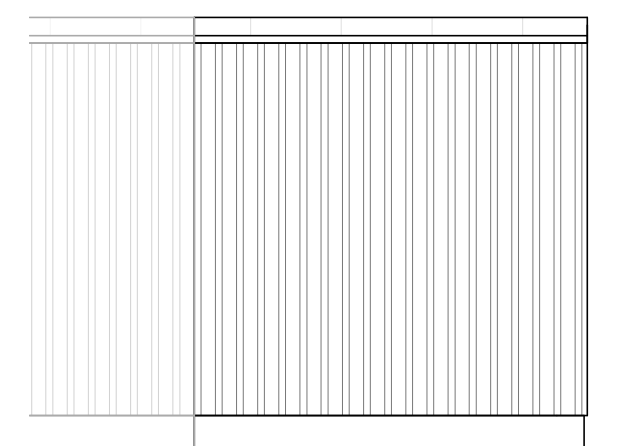

C - FASAD NORR

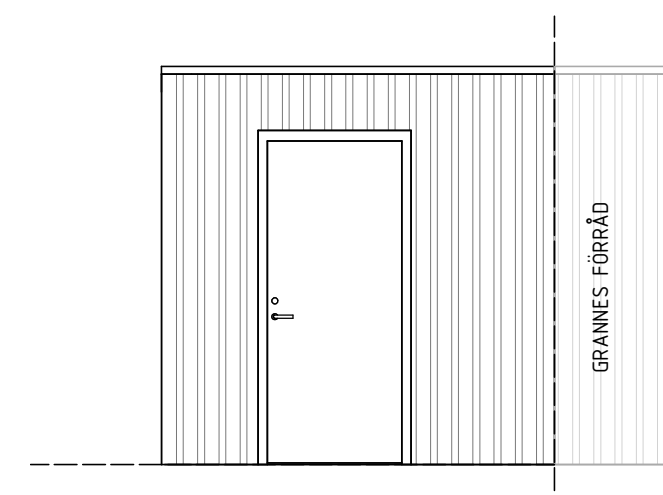

C - FASAD SÖDER

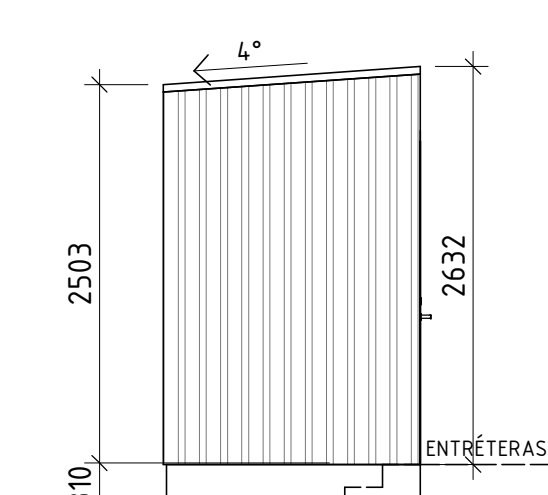

C - FASAD VÄSTER

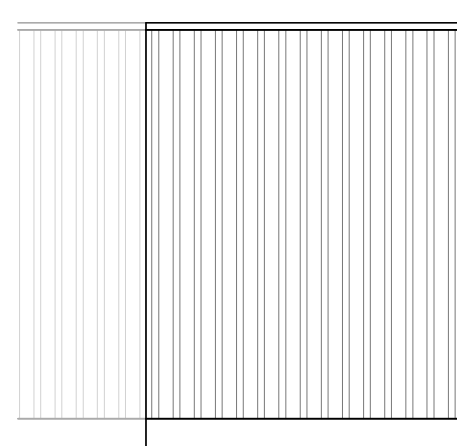

F - FASAD NORR

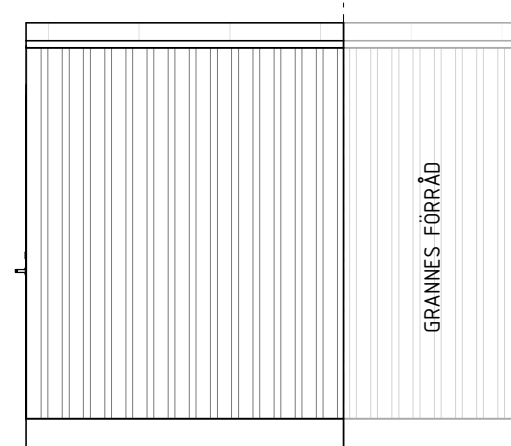

F - FASAD SÖDER

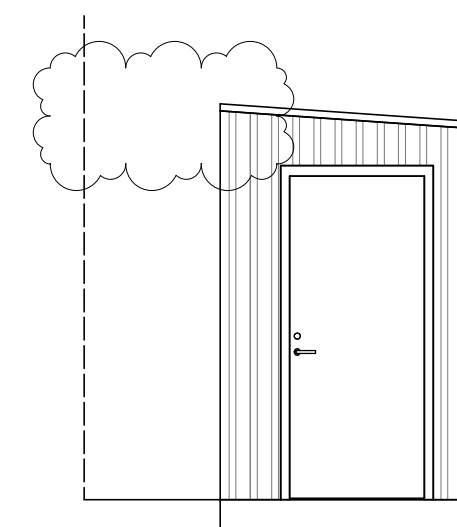

F - FASAD VÄSTER

FÖRESKRIFTER

TAK PAPTAK, SVART

DÖRRAR SVART RAL 9011

SKJUTDÖRRAR TRÄ, KULÖR LIKA FASAD

TAKAVVATTNING/

PLÅTARBETEN SVART RAL 9011

HÄNVISNINGAR

A	PM1	2023-02-03	
BET	ÄNDRINGEN AVSER	DATUM	SIGN

ORIENTERINGSGIFUR

KUMMELNÄS
VELAMSUND 14:70, 14:71; 14:72, 14:14.4,
14:14.5, 14:14.6, 14:14.7

A VOTEN / CREAM

UPPDRAG NR 20023	RITAD/KONSTR. AV GJ/MS/EG	HANDELAGGARE GJ
DATUM 2022-12-28	ANSVARIG G. JOHANSSON	

NYBYGGNAD BOSTADSHUS
FÖRRÅDSBYGGNADER, FRILIGGANDE HUS
TYPHUSRITNING

SKALA A1 1:50 A3 1:100	NUMMER A-40-0-310	BET A
------------------------------	----------------------	----------

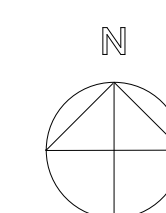

FÖRKLARINGAR

- DM DISKMASKIN
- F FRYSS
- G GÄRDEROB
- K KYLSKÅP
- K/F KYL/FRYSS
- KM KOMBIMASKIN
- L LINNESKÅP
- TM TVÄTTMASKIN
- TT TORKTUMLARE
- ST STÄDSKÅP
- VP VÄRMEPUMP
- BS BÄCKSKÅP
- STI STÄDSKÅPSINREDNING
- SG SKJUTGÄRDEROB
- BYA - PARHUS

PARHUS 127,4 m²

BTA - PARHUS

PARHUS
 PLAN 1 127,4 m²
 PLAN 2 127,5 m²
 254,9 m²

BOA - PARHUS

BOSTAD 1
 PLAN 1 56,6 m²
 PLAN 2 56,6 m²
 113,2 m²
 BOSTAD 2
 PLAN 1 56,6 m²
 PLAN 2 56,6 m²
 113,2 m²

FÖRESKRIFTER

HÄNVISNINGAR

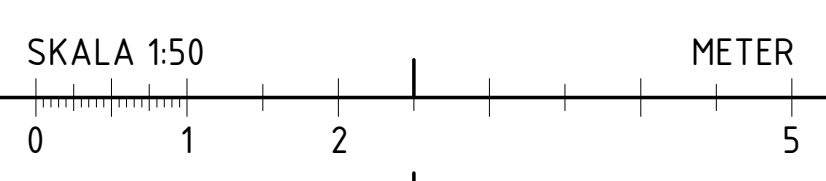
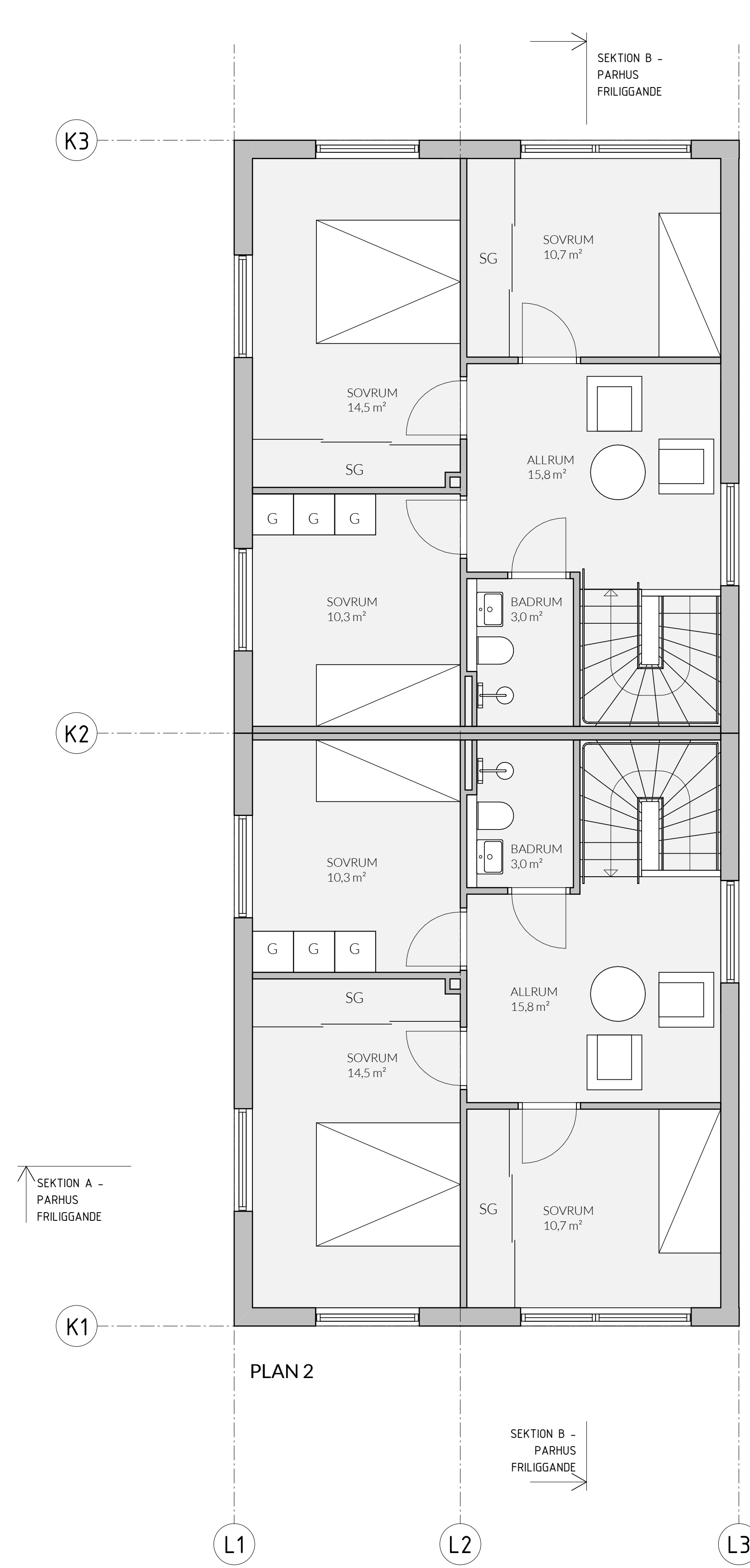
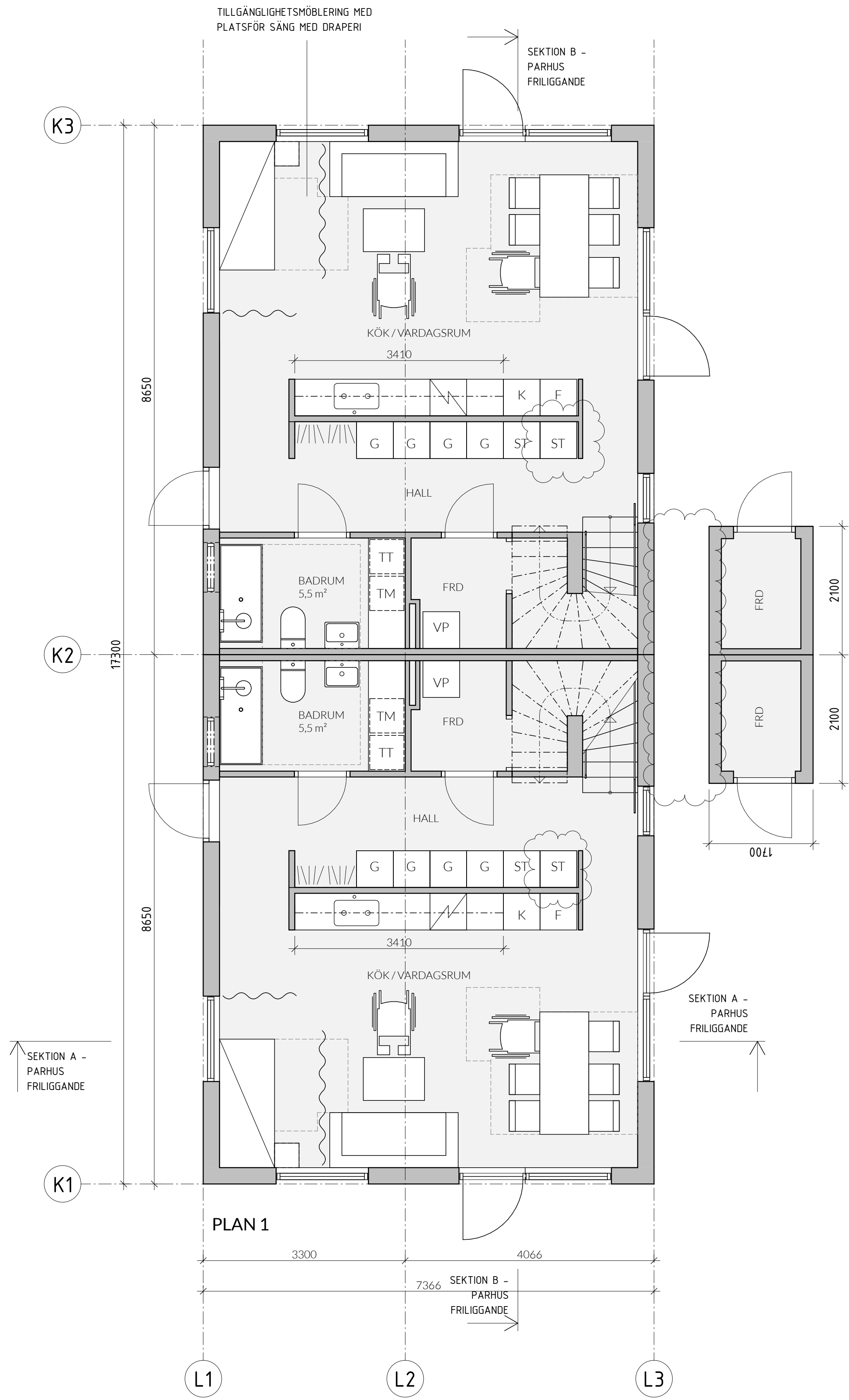

A	PM1	2023-02-03	
BET	ÄNDRINGEN AVSER	DATUM	SIGN
ORIENTERINGSGRUPP			
BYGGLOVSHANDLING			
KUMMELNÄS			
VELAMSUND 14:70-72, 14:144-14:147			
<input checked="" type="checkbox"/> A VOTEN / CREAM			
<small>UPPDRAG NR</small> 20023 <small>RITÄD/KONSTR. AV</small> EG <small>HANDLÄGGARE</small> GJ <small>DATUM</small> 2022-12-29 <small>ANSVARIG</small> G. JOHANSSON			
NYBYGGNAD BOSTADSHUS PLANER, FRILIGGANDE PARHUS TYPHUSRITNING			
<small>SKALA</small>	<small>NUMMER</small>	<small>BET</small>	
A1 1:50 A3 1:100	A-40-1-340	A	

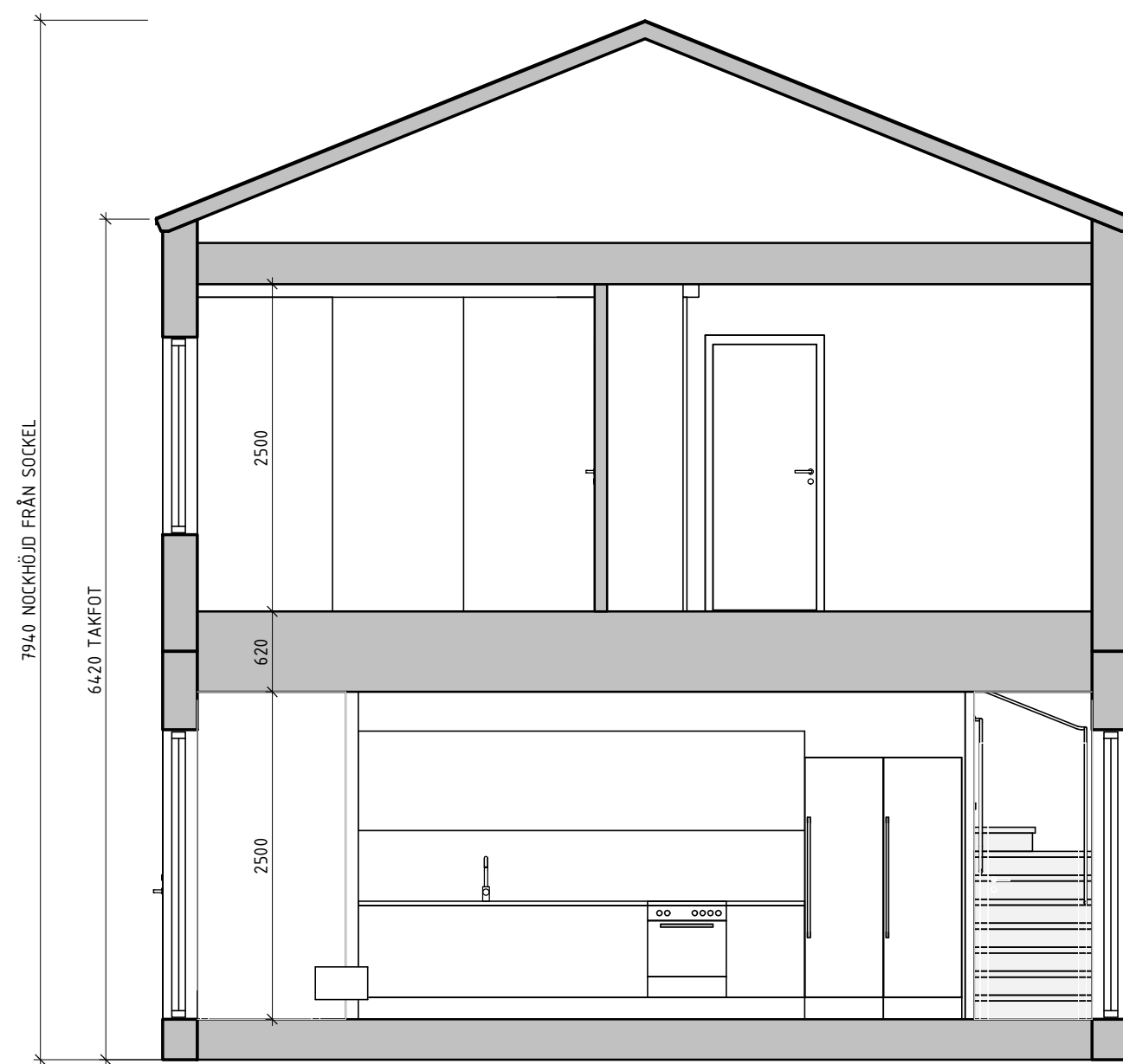

SEKTION A - PARHUS FRILIGGANDE

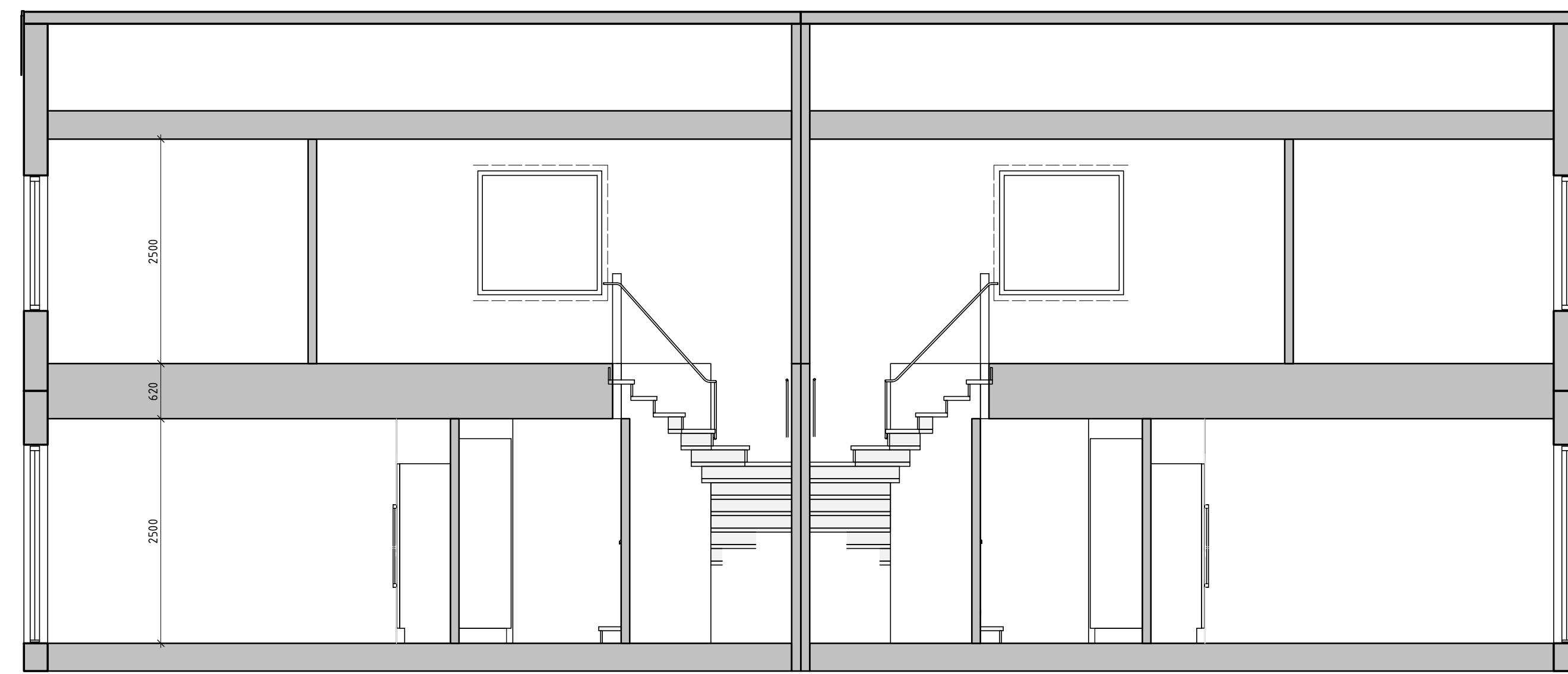

SEKTION B - PARHUS FRILIGGANDE

SKALA 1:50
METER
0 1 2 5

BET	ÄNDRINGEN AVSER	DATUM	SIGN

ORIENTERINGSFIGUR

BYGGLOVSHANDLING

KUMMELNÄS
VELAMSUND 14:70-72, 14:144-14:147

A VOTEN / CREAM

UPPDRAG NR 20023 RITADYKONSTR. AV EG HANDLÄGGARE GJ

DATUM 2022-12-29 ANSVARIG G. JOHANSSON

NYBYGGNAD BOSTADSHUS
SEKTIONER,FRILIGGANDE PARHUS
TYPHUSRITNING

SKALA A1 1:50 A3 1:100 NUMMER A-40-2-340 BET

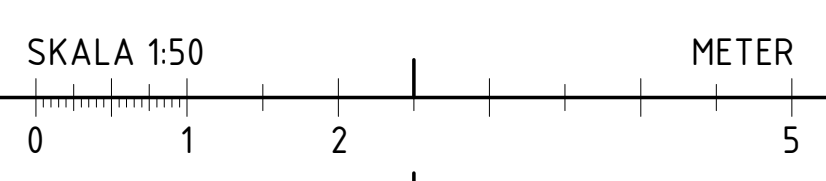
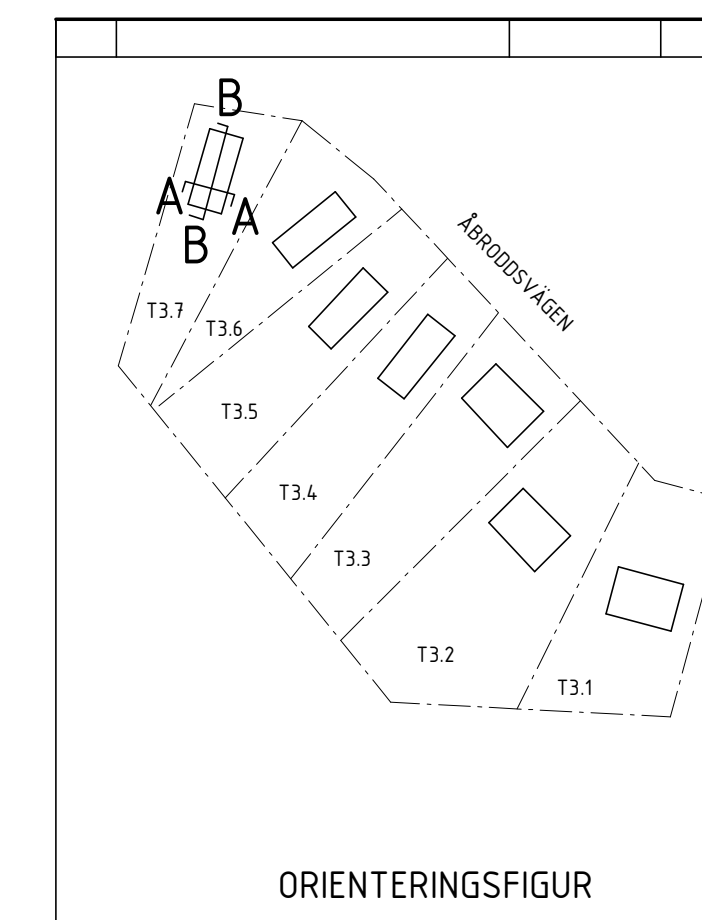
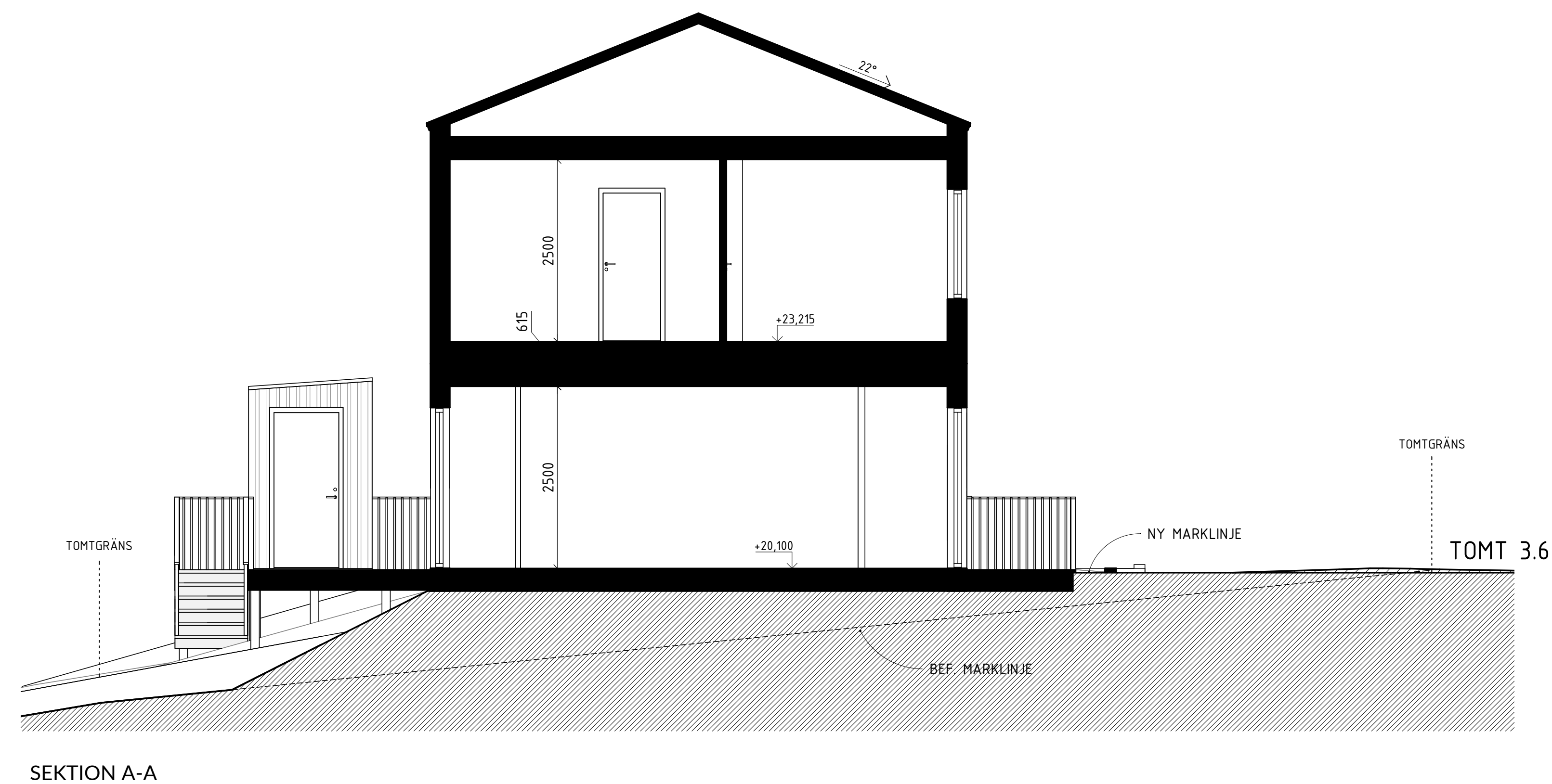

B	PM2	2023-02-13	
A	PM1	2023-02-03	
BET	ANDRINGEN AVSER	DATUM	SIGN
BYGGLOVSHANDLING			
KUMMELNÄS VELAMSUND 14:70			
<input checked="" type="checkbox"/> A VOTEN / CREAM			
UPPROG NR	RITAD/KONSTR. AV	HANDELAGGARE	
20023	EG/FR	GJ	
DATUM	ANSVARIG		
2022-12-29	G. JOHANSSON		
NYBYGGNAD BOSTADSHUS SEKTION, TOMT 3.7 FRILIGGANDE HUS			
SKALA	NUMMER	BET	
A1 1:50 A3 1:100	A-40-2-371	B	

FÖRKLARINGAR

FASADKULÖR:
#2 MÖRK SILVERGRÅ, ALCRO TRÄLASYR, 342 HÖNÖ ELLER LIKV
(NÄRLIGGANDE NCS: S 6005-Y50R)

MMN = MEDLEMARKNIVÅ

FÖRESKRIFTER

FASAD, PLAN 1 OMVÄND LOCKLÄKTPANEL, STÄENDE

FASAD, PLAN 2 LOCKLÄKTPANEL, STÄENDE

TAK TAKPAPP, SVART

FÖNSTER INVÄNDIGT: TRÄ, VIT
UTVÄNDIGT: ALU, SVART RAL 9011
SMYG LIKA KARM

FÖNSTERDÖRRAR INVÄNDIGT: TRÄ, VIT
UTVÄNDIGT: ALU, SVART RAL 9011
SMYG LIKA KARM

TAKAVVÄTTNING/
PLÅTARBETEN SVART RAL 9011

STÖDMUR SE PLANRITNING

HÄNVISNINGAR

FÖR KULÖRER SE ÄVEN KULÖRBESKRIVNING

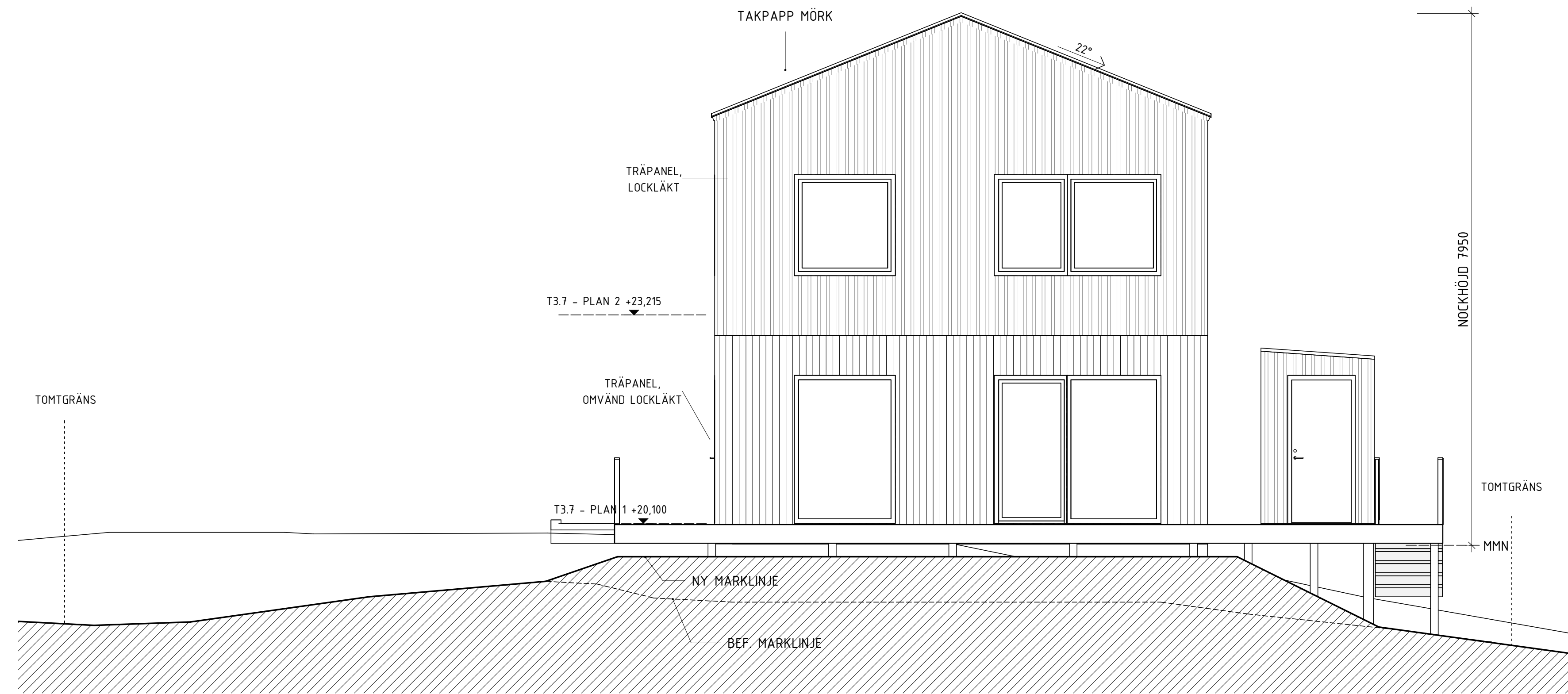

FASAD MOT NORDÖST

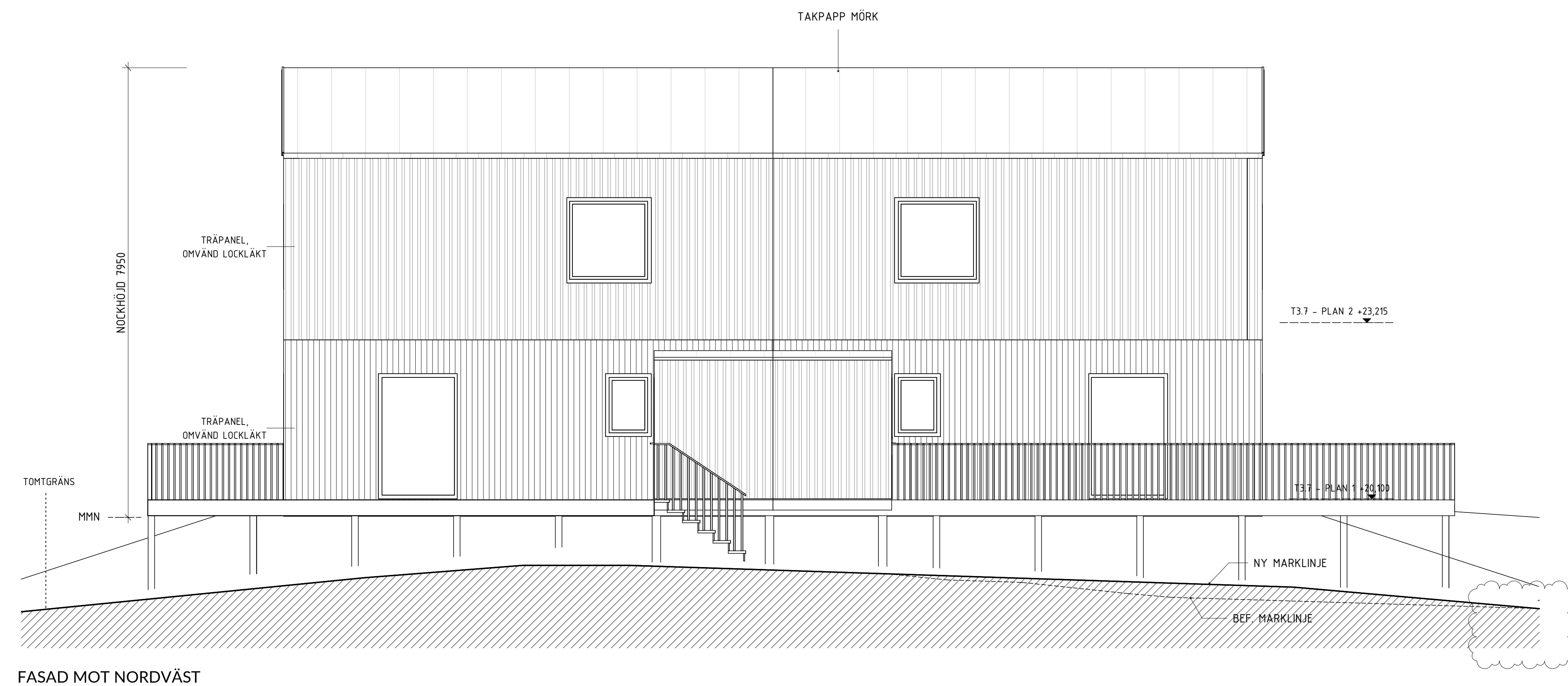

FASAD MOT NORDVÄST

SKALA 1:50
METER
0 1 2 5

B	PM2	2023-02-13	
A	PM1	2023-02-03	
BET	ÄNDRINGEN AVSER	DATUM	SIGN

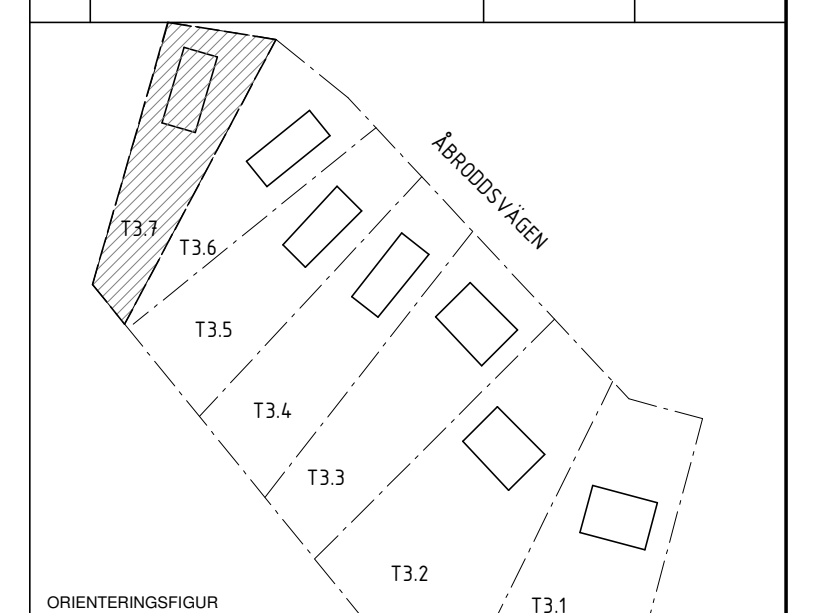

BYGGLOVSHANDLING

KUMMELNÄS
VELAMSUND 14:70

A VOTEN / CREAM

UPPDRAG NR 20023	RITADYKONSTR. AV EG/FR	HANLÄGGARE GJ
DATUM 2022-12-29	ANSVARIG G. JOHANSSON	

NYBYGGNAD BOSTADSHUS
FASADER, TOMT 3.7
FRILIGGANDE HUS

SKALA A1 1:50 A3 1:100	NUMMER A-40-3-371	BET B
------------------------------	----------------------	----------

FÖRKLARINGAR

FASADKULÖR:
#2 MÖRK SILVERGRÅ, ALCRO TRÄLASYR, 342 HÖNÖ ELLER LIKVA
(NÄRLIGGANDE NCS: S 6005-Y50R)

MMN = MEDLEMARKNIVÅ

FÖRESKRIFTER

FASAD, PLAN 1 OMVÄND LOCKLÄKTPANEL, STÄENDE

FASAD, PLAN 2 LOCKLÄKTPANEL, STÄENDE

TAK TAKPAPP, SVART

FÖNSTER INVÄNDIGT: TRÄ, VIT
UTVÄNDIGT: ALU, SVART RAL 9011
SMYG LIKA KARM

FÖNSTERDÖRRAR INVÄNDIGT: TRÄ, VIT
UTVÄNDIGT: ALU, SVART RAL 9011
SMYG LIKA KARM

TAKAVVATTNING/
PLÅTARBETEN SVART RAL 9011

STÖDMUR SE PLANRITNING

HÄNVISNINGAR

FÖR KULÖRER SE ÄVEN KULÖRBESKRIVNING

TAKPAPP MÖRK

TRÄPANEL,
LOCKLÄKT

TRÄPANEL,
OMVÄND LOCKLÄKT

NY MARKLINJE

BEF. MARKLINJE

T3.7 - PLAN 2 +23,215

T3.7 - PLAN 1 +20,100

MMN

NOCKHÖJD 7950

TOMTGRÄNS

FASAD MOT SYDOST del 1

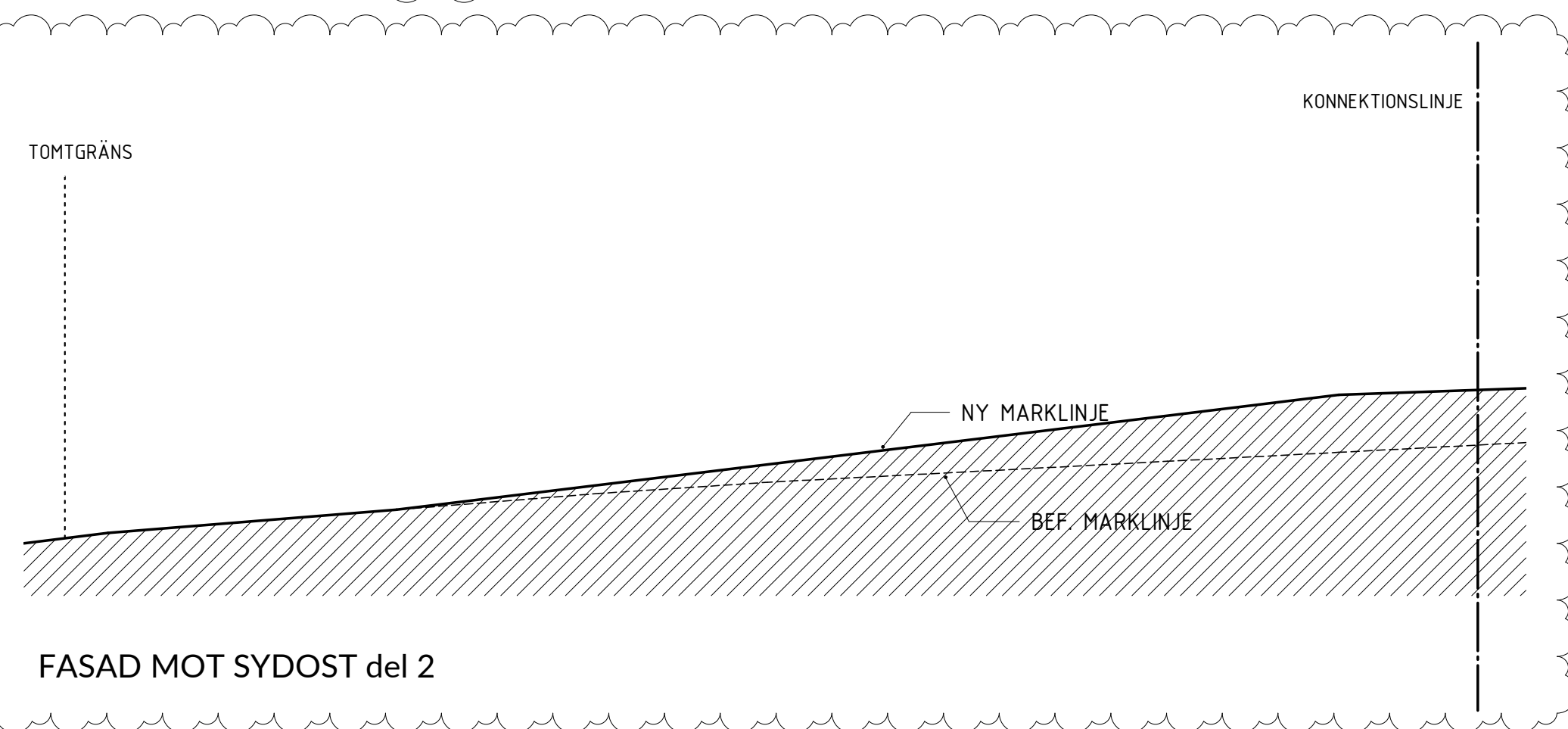

FASAD MOT SYDOST del 2

TAKPAPP MÖRK

TRÄPANEL,
LOCKLÄKT

TRÄPANEL,
OMVÄND LOCKLÄKT

T3.7 - PLAN 2 +23,215

T3.7 - PLAN 1 +20,100

NOCKHÖJD 7950

TOMTGRÄNS

MMN

NY MARKLINJE

BEF. MARKLINJE

FASAD MOT SYDVÄST

SKALA 1:50

METER

0 1 2 5

B	PM2	2023-02-13	
A	PM1	2023-02-03	
BET	ÄNDRINGEN AVSER	DATUM	SIGN

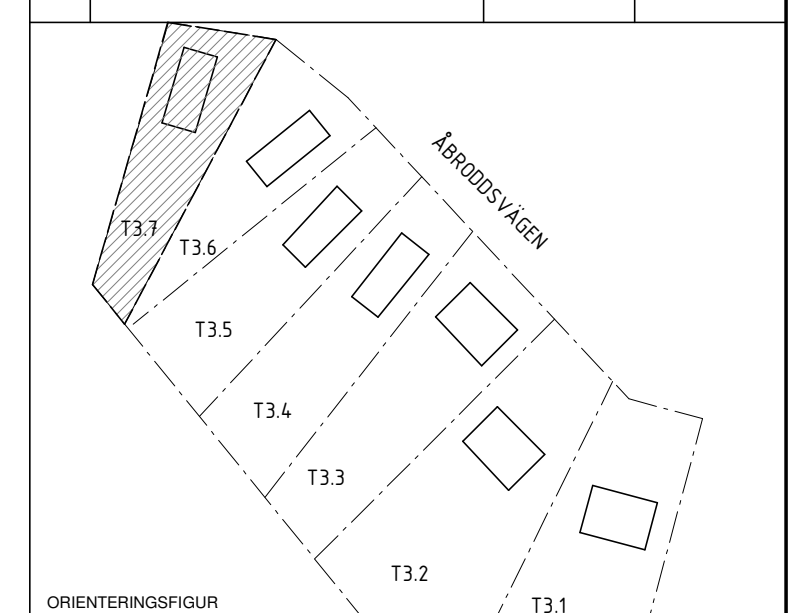

BYGGLOVSHANDLING

KUMMELNÄS
VELAMSUND 14:70

A VOTEN / CREAM

UPPDRAG NR 20023	RITÄD/KONSTR. AV EG/FR	HANDLÄGGARE GJ
DATUM 2022-12-29	ANSVARIG G. JOHANSSON	

NYBYGGNAD BOSTADSHUS
FASADER, TOMT 3.7
FRILIGGANDE HUS

SKALA A1 1:50 A3 1:100	NUMMER A-40-3-372	BET B
------------------------------	----------------------	----------

**PROJ-MÄTNING FRÅN NACKA KOMMUN
EXPLOATERING BIFOGAS I SEPARAT DWG**

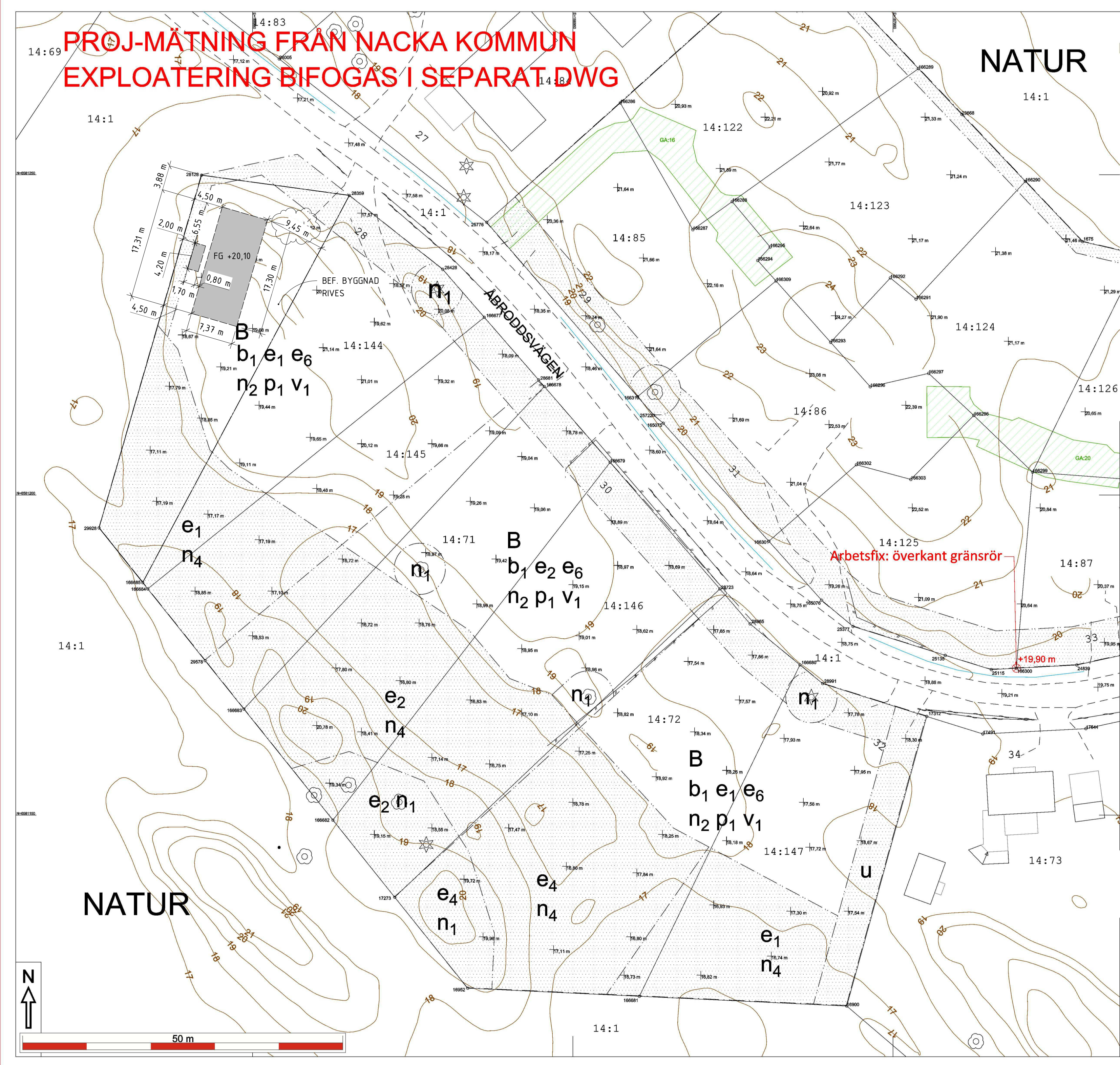

Fastighet
Velamsund 14:70-14:72, 14:144-14:147
Typ av karta
Karta A: Nybyggnadskarta
Adress
Åbroddsvägen 28 m.fl
Arendenummer
221222-Nybyggnadskarta-IF46, m.fl 7 fgh



Kartan upprättad: 2023-01-18
Av: Vibeke Waldemar
Granskad av: SRL
Mätt av: HL

Nacka Vatten och Avfall AB:s uppgifter:

I avvaktan på kommunalt VA ska fastighetsägaren ansvara för att lösa sin egen vatten- och avlopps försörjning.

Var vänligen kontakta anslutning@nvoa.se, tel. 08-718 80 00 för frågor angående VA.

Nacka Vatten och Avfall AB
2023-01-12
M.Parkeborn

Samfälligheter/Gemensamhetsanläggningar inskrivna i Lantmäteriets fastighetsregister: inga uppgifter i fastighetsregistret.

Rättigheter inskrivna i Lantmäteriets fastighetsregister (OBS: Det kan finnas rättigheter som inte är inritade i kartan samt som ligger utanför området): inga uppgifter i fastighetsregistret.

Officiella noteringar 14:70 - 14:72: Redovisning av rättigheter kan vara ofullständig

Arbetsfix: överkant gränsrör +19,90m

Markhöjder är karterade från laserskannad flygdata gjord år 2020 och har noggrannhet i höjddet: 5 cm på hårdgjorda ytor och 10 cm på övriga ytor. Noggrannhet i plan: 15 cm.
Nivåkurvorna är ingen exakt redovisning av höjden och bör inte användas vid detaljprojektering

Markdetaljer såsom murar etc är karterade från flygfoto och kan inte användas för detaljplanering.

Vid schaktning och andra markarbeten hänvisas till ledningskollen.se

Gränspunktkoordinater enl. Lantmäteriets registerkarta

Nr 28128	N 6581249.93	E 166892.02	Typ rg ej återfunnen
Nr 28359	N 6581246.77	E 166915.10	Typ rg ej återfunnen
Nr 28428	N 6581235.24	E 166926.67	Typ rg ej återfunnen
Nr 166677	N 6581227.74	E 166936.17	Typ rm ny
Nr 28681	N 6581217.98	E 166944.64	Typ rg kontrollerad, rubbad
Nr 166678	N 6581216.94	E 166945.55	Typ rm ny
Nr 166679	N 6581205.10	E 166955.82	Typ rm ny
Nr 28723	N 6581185.34	E 166972.96	Typ rg kontrollerad
Nr 28965	N 6581179.86	E 166977.68	Typ rm kontrollerad
Nr 166680	N 6581173.46	E 166985.46	Typ rm ny
Nr 28991	N 6581170.55	E 166989.00	Typ rg kontrollerad
Nr 17312	N 6581165.41	E 167005.26	Typ rm kontrollerad
Nr 16900	N 6581120.19	E 166992.78	Typ rg kontrollerad, rubbad
Nr 166681	N 6581121.72	E 166960.40	Typ rm ny
Nr 16952	N 6581122.98	E 166933.59	Typ rm kontrollerad
Nr 17273	N 6581137.19	E 166922.18	Typ rg kontrollerad
Nr 166682	N 6581149.23	E 166912.53	Typ rm ny
Nr 166683	N 6581166.57	E 166898.63	Typ rm ny
Nr 29578	N 6581174.13	E 166892.57	Typ rg kontrollerad
Nr 166685	N 6581186.31	E 166882.83	Typ om ny
Nr 166684	N 6581185.34	E 166883.61	Typ rm ny
Nr 29928	N 6581194.85	E 166876.01	Typ rg kontrollerad

- Väg
- Fastighetsgräns
- Höjdkurva
- Slip
- Strandlinje
- GC-väg
- Tunnel
- Häck
- Mur
- Stödmur
- Plank/Staket/Slängsel
- Rättighetsområde
- Gemensamhetsområde
- PLANBESTÄMMELSER
- Användningsgräns
- Egenskapsgräns
- VA-UPPGIFTER
- Vattenvädring
- Spilvattenedledning
- Tryckledning, spill
- Regvattenedledning
- Ledning ur drift
- Arbetsfix
- Fornninne
- Barträd
- Lövtärd
- Trappa
- Gränspunkt
- Markhöjd
- SH Sockelhöjd
- FG Höjd Färdigt Golv
- Gränspunkter om = omräskad rm = rör i mark db = dubbl i storn rb = rör i berg rg = rör i grävning st = stälvtolstolpe st = stälvtolstolpe

Gällande planer
Plantyp, planamn, akttäckning, lagakraftsdatum
Detaljplan, DP 628, 0182K-P2019/628, 2019-02-25

Planbestämmelser ritas enbart in på aktuell fastighet.
Stämmer fastigheten med gällande fastighetsplan eller kommundelning FINNS EJ
Fastighetens areal: enl. Lantmäteriets fastighetsreg. 2005, 1300, 1962, 1003, 1301, 1445, 1340m2
Byggnadsmål: Parhuj 470, 1471, 1472, 14344, 14344, 14145, 14146, 14147
Skala i A2: Velamsund 14:70-14:72, 14:144-14:147
1:400

De juridiskt gällande fastighetsgränserna utgörs i första hand av gränsmarkeringarna på marken, läs mer på nacka.se
Det är användarens ansvar att kvalitetskontrollera koordinatförteckningen
Kartan är giltig i två år från det datum då den upprättats. Kartans detaljer får inte ändras!
Koordinatsystem
SWEREF 99 28 CG - Höjdsystem Rik2000
OBS! Planbestämmelser som anges i kartan skrivs in som de står angivna i planen, i dess bedragna höjdsystem. Eventuell omräkning kan behövas göras för att karta och planbestämmelser ska vara i samma höjdsystem. Stämningen mellan Rik2000 och Rik2000 = +0,524m.

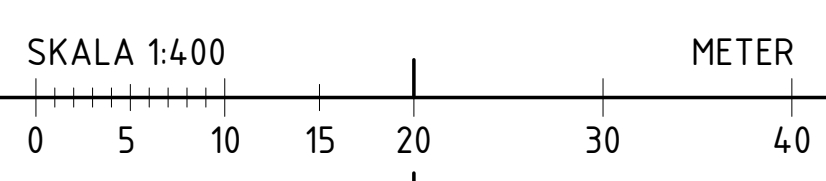
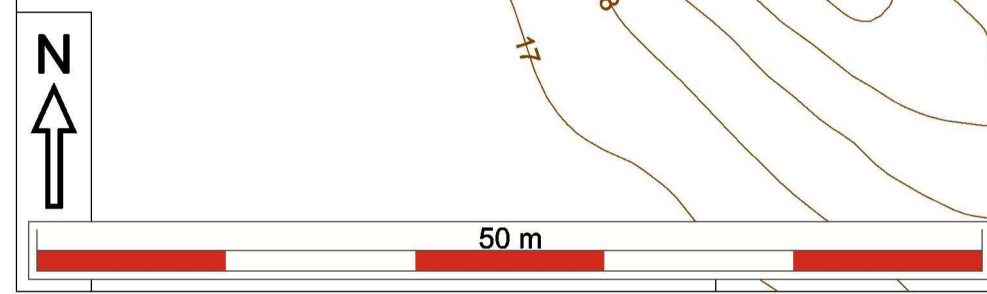

A	PM1	2023-02-03	
BET	ANDRINGEN AVSER	DATUM	SIGN
BYGGLOVSHANDLING			
KUMMELNÄS VELAMSUND 14:70			
X A VOTEN / CREAM			
UPPRORAG NR	RITADYKONSTR. AV	HANDLÄGGARE	
20023	Author	GJ	
DATUM	ANSVARIG		
2022-12-29	G. JOHANSSON		
NYBYGGNAD BOSTADSHUS VELAMSUND 14-70			
SKALA	NUMMER	BET	
A1 A3	NBK, TOMT 3.7	A	