

2015-01-15

Förslag yttrande
NTN 2016/43

Miljö- och stadsbyggnadsnämnden

Detaljplan för Vikingshill och Sommarbo, del av Velamsund (område C) i Boo, Nacka kommun

KFKS 2010/64-214

Natur- och trafiknämnden lämnar följande yttrande

Framkomlighet

Inledning

Dåvarande Tekniska nämnden lämnade ett utlåtande 2014 där synpunkter på vägarnas utformning med utgångspunkt i framkomlighet för sopbil, snöröjningsfordon och räddningstjänst. När nu planen ställs ut på nytt är de synpunkterna fortfarande gällande varför de upprepas. Synen på vägbredder och vändplaner har från arbetsmiljöverkets och entreprenörernas sida skärpts så pass mycket att riskerna för hämtstopp med anledning av icke godkända vändmöjligheter är större än förut. Tidigare har arbetsmiljöarbetet inom avfallshämtningen koncentrerats kring centrala delar med stora avfallsmängder men nu sker arbete med uppsamlingsplatser även i villaområden. Detta arbete är mycket problematiskt när förutsättningar i detaljplan saknas, i många fall leder detta i praktiken till att sopkärlen tvingas stå i vägytan och utgör trafikproblem, särskilt vintertid. Utifrån ovanstående ska även vägar i mindre tätbebyggda områden i samband med planläggning i möjligaste mån utformas så att möjlighet för sophämtning finns.

Tidigare utlåtande

I utlåtandet från antagandet 2014 har dåvarande Tekniska nämnden påtalat att planområdet har flera återvändsgator där vändplaner eller trevägskorsningar, som möjliggör en så kallad T-vändning, saknas eller inte är tillräckligt stora. Alla återvändsgator ska ha vändplaner med minsta diametern 18 meter och med en hindersfri remsa på 1,5 meter runt om eller vid god sikt trevägskorsning som möjliggör en så kallad T-vändning. Om vändplaner eller trevägskorsningar inte skapas måste gemensamma uppsamlingsplatser för hushållsavfall tas fram för att sophämtningen ska kunna genomföras. De fastigheter som delar sophämtningsplats ska bilda en gemensamhetsanläggning för sophämtningsplatsen som inte bör ligga mer än 50 meter från berörda boende.

Vägarnas bredd ska vara minst 5,5 meter om körning i båda riktningarna förekommer. Om vägarna är smalare innebär det risk för att sophämtning uteblir vintertid och att

snöröjningsfordon och räddningstjänstens fordon inte kan komma fram. Om mindre vägar görs måste mötesmöjligheter anordnas. Körytan ska ha en fri höjd på 4,7 meter. Träd och växtlighet får inte inkräkta på den fria höjden.

Planförslaget har sedan dess kompletterats med en T-korsning i slutet av Almdalsvägen. Planenheten bedömde att det i övrigt inte var rimligt att ändra vägbredder/vändplaner i planförslaget med hänvisning till ett antal olika förhållanden.

Områden där vändmöjlighet saknas

Vid Brynjevägen i plankartans blad 1 saknas vändmöjlighet på den väg som går in mellan fastigheterna 1:77 och 1:81. Område för uppsamlingsplats för sopkärl saknas i plankartan. Ett område för uppsamlingsplats bör finnas i 90-graderskurvan på Brynjevägen. Lämplig yta för uppsamlingsplats finns vid kurvan och kommunen äger den marken.

Vägar med föreslagen T-vändning

Övriga vägar som inte är genomfarter avslutas med olika utformningar av T-vändningsytor, vilket underlättar vändning. För att dessa med säkerhet ska gå att vända på med sopbil krävs mått enligt figuren till vänster nedan. Det bör säkerställas att ytorna för T-vändning har dessa mått.

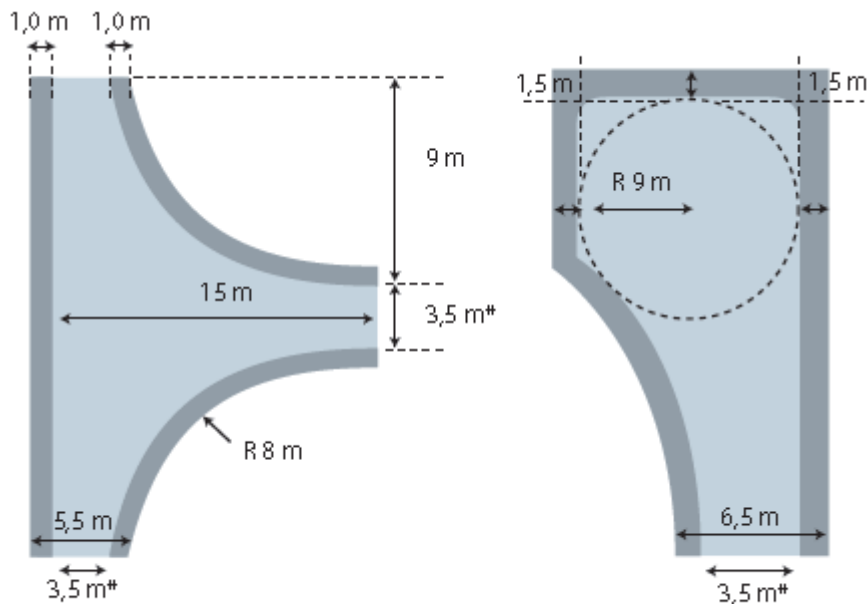

*Gäller mötesfri väg med p-förbud.

Ur Avfall Sveriges handbok för avfallsutrymmen, 2009.

Konsekvens

Områdets vägföreningar har enligt utlåtande 2014-08-29 informerats om vilka följder som kan inträffa om vändplaner och vägbredder inte uppfyller kraven. Risk finns att sophämningsentreprenör får svårt att hämta avfall vid respektive fastighet, speciellt



vintertid. Detta kan i värsta fall leda till att entreprenörens skyddsombud utfärdar s.k. hämtstopp för aktuella adresser vilket tvingar fram andra placeringar av abonnenternas sopkärl.

Uteblivna anordnade uppsamlingsplatser gör att det vintertid med mycket snö kommer att stå sopkärl i vägområdet vilket minskar framkomligheten och försvårar snöröjningen.

Natur- och trafiknämnden

Gunilla Grudevall-Steen
Ordförande

Dag Björklund
Natur- och trafikdirektör