

KALLELSE

Kommunstyrelsens arbetsutskott kallas till sammanträde

Dag Tisdagen den 20 september 2016
Tid Kl. 09.45
Plats Nacka stadshus, sammanträdesrummet Jelgava
Ordförande Mats Gerdau
Nämndsekreterare Görel Petersson

Föredragningslista

Nr	Ärende	Noteringar
1.	Upprop	
2.	Val av justeringsman	
3.	Anmälningar	
4.	Delegationsbeslut	
	Ekonomi och verksamhet	
5.	Kommunstyrelsens förslag till mål och budget 2017-2019 för sin egen verksamhet KFKS 2016/118-041	
6.	Långtidsprognos 2017-2030 KFKS 2016/118-041	
7.	Redovisning av användning av kommunalt partistöd KFKS 2014/441-040	
8.	Ändringar i kommunstyrelsens delegationsordning om rätt att besluta i ärenden om upphandling KFKS 2016/757	
	Kommunstyrelsens övriga ansvarsområden	
9.	Överlåtelseavtal med Nacka vatten AB KFKS 2015/586-001	
10.	ANDT-strategi 2017-2020 <i>Remisbeslut</i> KFKS 2016/742	

Nr	Ärende	Noteringar
11.	Program för naturreservaten Velamsund och Nyckelviken KFKS 2016/429	
12.	Revisionsrapport 1 - Granskning av flyktingmottagande <i>Yttrande till kommunfullmäktiges revisorer</i> KFKS 2016/748	
13.	Yttrande till Miljö- och energidepartementet över överklagan naturreservat Skuruparken KFKS 2011/537-265	
14.	Miljöbedömningar – en promemoria med förslag till ändringar i miljöbalken <i>Information inför yttrande till miljö- och energidepartementet</i> KFKS 2016/600	
	Motioner	
15.	Fastighetsnära insamling av avfall <i>Motion den 14 mars 2016 av Åsa Marnell och Per Chrisander (MP)</i> KFKS 2016/184, NTN §150	
16.	Mottagningscentrum för nyanlända barn <i>Motion den 18 april 2016 av Pascal Mafall Fall (MP)</i> KFKS 2016/310, UBN § 48, KSVU 20/9-16	
17.	Föreningsdag i Nacka <i>Motion av Lisskulla Zayane och Sidney Holm (MP) den 18 april 2016</i> KFKS 2016/309, KUN § 42, AFN § 49, FRN §36	
18.	Sammanhängande promenadstråk i Nacka <i>Motion den 18 april 2016 av Helena Westerling m fl (S)</i> KFKS 2016/317, NTN § 131	
19.	Uttagskapacitet i Sandasjöns reservvattentäkt <i>Motion den 18 april av Roger Bydler (MP)</i> KFKS 2016/313, NTN § 132	
20.	Remiss av motioner väckta i kommunfullmäktige den 12 september 2016	
21.	Övriga frågor	

Kommunstyrelsens förslag till mål och budget 2017-2019

Förslag till beslut

- a) Kommunstyrelsen föreslår att kommunfullmäktige fastställer fokus och resultatindikatorer samt budgetram 2017-2019 för kommunstyrelsen i enlighet med stadsledningskontorets tjänsteskrivelse.
- b) Kommunstyrelsen föreslår att kommunfullmäktige avslår förslagen i motionen ”Kollektivtrafik på Saltsjöbanan”. Kommunstyrelsen beslutade 13 januari 2014 § 10, att planeringen av Västra Sicklaön ska utgå ifrån att Saltsjöbanan ska fortsätta i sin nuvarande sträckning till Slussen och inte konverteras till tvärbana. Detta beslut har varit styrande i den fortsatta planeringen och bland annat innebär lett till planläggning för upphöjning av Saltsjöbanan vid Planiavägen. Motionen ”Kollektivtrafik på Saltsjöbanan” är därmed färdigbehandlad.
- c) Kommunstyrelsen föreslår att kommunfullmäktige avslår förslagen i motionen ”Kommunalt bostadsbolag i Nacka”. Kommunen möjliggör bostadsbyggande av hyresrätter på annat sätt än genom att själv eller genom ett kommunalt bostadsbolag förvalta, bygga och förvärva hyresrätter. Motionen ”Kommunalt bostadsbolag i Nacka” är därmed färdigbehandlad.
- d) Kommunstyrelsen föreslår att kommunfullmäktige inom kommunstyrelsen inrättar en kommitté för hälsa och livskvalitet och därmed gör följande tillägg till §16 i kommunstyrelsens reglemente: Inom kommunstyrelsens ansvarsområde ska det finnas mångfaldskommitté, miljömålskommitté och kommitté för hälsa och livskvalitet samt att §19 införs: Kommittén för hälsa och livskvalitet ska utifrån ett kommunövergripande perspektiv utveckla och synliggöra insatserna för att främja hälsa och livskvalitet bland Nackaborna och kommunens anställda

Sammanfattning

Det här ärendet omfattar stadsledningskontorets förslag till mål och budget för kommunstyrelsens egna ansvarsområden, för perioden 2017-2019. Förslagen bygger på de ramar som kommunstyrelsen noterade den 20 juni 2016, § 218. Stadsledningskontorets förslag innebär en ökning på 2,7 miljoner kronor jämfört med den ram som presenterades för kommunstyrelsen i juni.

Dessutom ingår beredning av motioner om kollektivtrafik på Saltsjöbanan och bildandet av ett kommunalt bostadsbolag. Motionerna och tjänsteskrivelserna biläggs stadsledningskontorets tjänsteskrivelse. Stadsledningskontoret föreslår att samtliga motioner avslås.

Ärendet

Detta ärende omfattar stadsledningskontorets förslag till mål och budget för kommunstyrelsens egna ansvarsområden, för perioden 2017-2019. Förslagen bygger på de ramar som kommunstyrelsen noterade den 20 juni 2016, § 218. Stadsledningskontorets förslag innebär en ökning på 2,7 miljoner kronor jämfört med den ram som presenterades för kommunstyrelsen i juni. Skälen för det justerade förslaget om ram framgår nedan under rubriken ”Resursfördelning”.

Ärendet inleds med att redovisa kommunstyrelsens ansvar och uppgifter samt en kort beskrivning av utgångsläget. Därefter följer förslag till fokus och resultatindikatorer för budgetperioden. Efter stadsledningskontorets motivering av den ram som nu föreslås tittar stadsledningskontoret framåt på utmaningar och möjligheter. Stadsledningskontoret redovisar också de särskilda uppdrag som direktörerna fick den 20 juni 2016, i samband med att kommunstyrelsen noterade stadsledningskontorets underlag för ramar. Avslutningsvis sammanfattas de motioner som kommunstyrelsens arbetsutskott beslutat ska beredas i ärendet om mål och budget.

1. Ansvar och uppgifter

Kommunstyrelsen bereder ärenden och verkställer beslut åt kommunfullmäktige. Kommunstyrelsen har ett särskilt ansvar för att leda, samordna och ha uppsikt över kommunens samlade verksamhet. Kommunstyrelsen har också ett ansvar som egen nämnd för arbetsgivarfrågor, näringslivspolitik, fastighetsfrågor och markpolitik, exploateringsverksamhet, god livsmiljö och långsiktigt hållbar utveckling och frågor som rör trygghet och säkerhet.

2. Kortfattad beskrivning av utgångsläge

Utgångsläget för kommunstyrelsen är gott. Det preliminära ekonomiska resultatet för årets åtta första månader är i nivå med budget för de flesta enheterna. Resultaten från medborgarundersökning och medarbetarenkäten presenteras i samband med årsbokslutet.

Under året har kommunens nya ärende- och dokumenthanteringssystem implementerats och nya www.nacka.se har lanserats. Införande av ett nytt ekonomisystem pågår och ska vara klart senast

1/1-2017. Nacka vatten har bildats och kommunens va- och avfallsverksamhet har överlåtits till det nybildade bolaget per 1/9-2016.

Skolvalet har genomförts och många av de kommunala skolorna är mycket populära. Flera skolor har nått sitt kapacitetstak. De flesta elever har fått sitt 1:a handsval tillgodosett. Den årliga kundundersökningen har genomförts.

Lokalenheten och enheten för fastighetsutveckling arbetar för en än mer aktiv strategisk planering för mark, bostäder, lokaler och anläggningar. Det finns ett fortsatt behov av att prova nya sätt och utveckla former för samverkan med externa aktörer för att tillgodose behovet av mark- bostäder och lokaler för välfärdsverksamhet, särskilt kopplat till det utökade bostadssociala åtagandet.

De största investeringsprojekten finns inom exploateringsverksamheten, lokalenheten och enheten för fastighetsutveckling. Större projekt som pågått under året är Kvarnholmsförbindelsen, ny påfartsramp vid Björknäs, Strandparkens förskolas lokalanpassning och utbyggnad av Lotsens förskola.

Kommunens arbete med att sänka korttidssjukfrånvaron har intensifieras under året, bland annat genom de obligatoriska hälsosamtalen som chefer genomför med medarbetare med upprepad sjukfrånvaro och genom nytt samarbete med företagshälsovården kring hälsosamtal. Sänkt korttidssjukfrånvaro är ett mål för 2016.

3. Nämndens fokus och resultatindikatorer 2017-2019

I det här avsnittet presenteras stadsledningskontorets förslag på fokus och resultatindikatorer för kommunstyrelsen. Fokus och resultatindikatorer presenteras under två rubriker; en för kommunstyrelsen i sin roll att leda och samordna och en för kommunstyrelsen som egen nämnd.

Kommunstyrelsen i sin roll att leda och samordna – förslag på fokus och resultatindikatorer

Bästa utveckling för alla

Nämndens fokus

Kundvalssystemen är väl fungerande för medborgarna och attraktiva för anordnarna.
Kvaliteten i alla verksamheter håller en hög nivå och förbättras över tid.
Reellt inflytande och påverkan i alla verksamheter ökar.

Resultatindikatorer

- Nöjd kundindex NKI (nuläge blandat)
- Nöjd medborgarindex NMI medborgare (nuläge 63, målvärde >67)
- Kvaliteten bland de 10% bästa i alla verksamheter
- Nöjd inflytande index medborgare (nuläge 46, målnivå>50)
- Folkhälsa, frisktal mm

Attraktiva livsmiljöer i hela Nacka

Nämndens fokus

Säkerställa en aktiv strategisk planering för mark, bostäder, lokaler och anläggningar.
Säkerställa blandad bebyggelse med olika typer av bostäder, arbetsplatser, mötesplatser och gestaltning i hela Nacka.
Säkerställa att minst Nacka är grönt och att invånare har nära till olika grönområden och vatten.

Resultatindikatorer

- Balans mellan verksamheter och bostäder i större utvecklingsområden med god infrastruktur (30 – 70).
- Andel hyresrätter i nyproduktion över tid (minst 30% i rullande 5-årsperioder)
- Andel grönt (park, natur, reservat mm grön mark)
- Andel invånare som har nära till grönt (300m) och vatten (1000m)

Stark och balanserad tillväxt

Nämndens fokus

Resultatöverskott ska ligga på långsiktigt hållbar nivå.
Soliditeten ska öka över tid
Nya bostäder och nya arbetsplatser färdigställs enligt målen och är attraktiva över tid.

Resultatindikatorer

- Resultatöverskott (>2 %)
- Soliditeten ska öka över tid (>38%)
- Färdigställda bostäder (>1300 per år)
- Nya arbetsplatser (>1000 per år)
- Nya nackabor, befolkningstillväxt (>3000 per år eller 3%)

Maximalt värde för skattepengarna

Nämndens fokus

Kostnadseffektivitet - låg kostnad per invånare jämfört med andra kommuner på alla områden.
Digitalisering som gör att kommunen är smart, enkel, öppen och tillgänglig för medborgarna.
Öppen och proaktiv kommunikation och dialog på alla områden.

Resultatindikatorer

- Kostnad per invånare på alla områden (bland de 25% lägsta, nuläge blandat)
- Låg skattesats (nuläge 9:e lägsta i landet)
- Digitaliseringsindex
- Kommunikationsindex

Kommunstyrelsen som egen nämnd – förslag på fokus och resultatindikatorer

Bästa utveckling för alla

Nämndens fokus

Kommunens verksamhet ska drivas med hög kvalitet, ständiga förbättringar och ligga i framkant inom sitt område.

Attraktiv arbetsgivare med kompetenta, stolta, friska och motiverade medarbetare.

Utveckla dynamiskt företagsklimat i toppklass som främjar innovation och entreprenörskap.

Resultatindikatorer

- Nöjd kundindex NKI för KS alla områden
- Antal nystartade företag per år
- Hållbart medarbetarengagemang HME
- Utvecklingsindex medarbetare
- Arbets- och hälsoindex medarbetare

Attraktiva livsmiljöer i hela Nacka

Nämndens fokus

Skapa goda urbana lokaliseringsförutsättningar för verksamheter och arbetsplatser inom olika branscher i kommersiellt attraktiva lägen.

Utveckla infrastruktur som bidrar till stadsutveckling och ökad framkomlighet i nära samspel med regionala och nationella aktörer.

Tillhandahålla ändamålsenliga och kostnadseffektiva lokaler, bostäder och anläggningar med högt nyttjande, låg energiförbrukning i giftfria och trygga miljöer.

Resultatindikatorer

- Volym (BTA) planerad verksamhetsyta
- Andel nackabor som är nöjda med framkomligheten
- Nöjd medborgarindex NMI (SCB) med 5 Nackafrågor
- Nöjd kundindex NKI, för hyresgäster i kommunens lokaler och anläggningar.
- Kapacitet lokaler i förhållande till efterfrågan
- Minskad klimatpåverkan genom minskat koldioxidutsläpp, minskad energiförbrukning och minskad användning av kemikalier i våra välfärdsfastigheter.

Stark och balanserad tillväxt

Nämndens fokus

God tillgång till arbetskraft med relevant kompetens för strategiskt viktiga branscher.

Stadsutvecklingsekonomi ska vara självfinansierad över tid.

Övriga investeringar ska ha en hög självfinansieringsgrad.

Kommunens eget markinnehav ska utvecklas så att det bidrar till minst 40% av bostäder och arbetsplatser av det samlade målet till 2030.

Resultatindikatorer

- Företagens tillgång till medarbetare med relevant kompetens (Svenskt näringsliv)
- Stadsutvecklingsekonomi är självfinansierad i rullande 5-årsperioder
- Övriga investeringar är självfinansierade till 50%
- Nya företag per år

- Antal färdigställda bostäder på kommunal mark - minst 550 per år (8000 - 2030)
- Antal nya arbetsplatser på kommunal mark – minst 400 per år (6000 - 2030)
- Attraktivitetsindex medarbetare

Maximalt värde för skattepengarna

Nämndens fokus

Aktiv markpolitik som är tydligt kopplad till näringslivets förutsättningar och en väl fungerande process för att etablera nya företag.

Säkerställa att kommunens markinnehav används på ett affärsmässigt sätt.

Överskottsmål i kommunal produktion.

Kostnadseffektivitet i alla verksamheter.

Resultatindikatorer

- Tillgänglig mark för företagsetableringar i förhållande till efterfrågan (>0)
- Försäljningsvärde på fastigheter/mark i förhållande till marknadsvärde (>0)
- Nöjd kundindex NKI kopplad till ex bygglov, miljö
- Nöjd kundindex NKI kundservice, NKI, svarstid mm
- Kostnad per invånare på alla områden (25% lägsta)
- Effektivitetsindex medarbetare

4. Resursfördelning

Ramärendet

Volymförändringen för kommunstyrelsen mot plan 2017 på 24,4 miljoner kronor beror till drygt hälften på att KPI för tunnelbaneavtalet har förändrats. Den andra stora förändringen motsvarande cirka 13 miljoner kronor är relaterad till högre avkastning från lokalenheten och enheten för fastighetsutveckling.

Vid ingången av 2016 hade Valfärd skola ett ackumulerat underskott på 28,2 miljoner kronor och Valfärd samhällsservice ett ackumulerat underskott på 6,5 miljoner kronor. I ramärendet finns ett budgeterat överskott för produktionsverksamheterna på ca 0,5 procent av omslutningen, i syfte att återställa de tidigare upparbetade underskotten i verksamheten. Valfärd Skola ska årligen lämna ett överskott på 9,2 miljoner kronor. Valfärd Samhällsservice ska lämna ett årligt överskott på 2,7 miljoner kronor.

Fastighetsverksamheten ska under perioden 2016-2018 lämna ett överskott på 41 miljoner kronor. Detta är en effekt av 2015 års ändrade redovisningsprinciper där del av underhållet av fastigheter bokförs via balansräkningen (den så kallade ”komponentavskrivningen”) samt en hyreshöjning med 0,5 procent. Underhållets storlek ska inte påverkas av förändringen.



Nämndyttrande

Kommunfullmäktiges budget består av till största del av arvoden till presidiet och ledamöter i kommunfullmäktige. Då kostnaden för arvoden förväntas öka under 2017 som en följd av höjt personalomkostnadspålägg och en utvecklingsdag för-kommunfullmäktiges ledamöter. Budgeten för medborgarskapsceremonin uppgår till 250 000 kronor, en nivå som föreslås vara oförändrad till 2017. Revisionen har inkommit med förslag till budget för sin verksamhet för 2017.

Budgetförslaget uppgår till 2,2 miljoner kronor, vilket är en marginell ökning med 50 000 kronor jämfört med 2016. Kommunfullmäktige presidiet stödjer revisionens förslag och lämnar ett budgetförslag för hela kommunfullmäktige på totalt 5,7 miljoner kronor, vilket är en ökning med 0,2 miljoner kronor.

Kommunstyrelsen beslutade i samband med ramärendet i juni 2016 att kommunfullmäktige ska föreslås att en kommitté för hälsa och livskvalitet inrättas. Syftet är att utifrån ett kommunövergripande perspektiv utveckla och synliggöra insatserna för att främja hälsa och livskvalitet bland Nackaborna och kommunens anställda. För tjänstemannastöd och arvoden till ledamöter i kommittén begär stadsledningskontoret 0,5 miljoner. Det är samma nivå som mångfaldskommittén och miljömålskommittén har.

Nya teknologier innebär nya möjligheter. Tekniken i sig ska inte vara en utmaning utan en förutsättning och en möjlighet för kommunens verksamheter att använda för att stärka kommunen som aktör för demokrati och likabehandling. I takt med satsningar på digitalisering ökar också kommunens beroende av de digitala lösningarna och även att individernas förtroende och tillit kan säkerställas. Enheterna har ansvar för styrning och ledning av arbetet med att säkerställa att hantering, lagring och åtkomst av den egna informationen sker på ett säkert sätt, men det behövs stöd av kommunens IT-enhet.

För att implementera nya digitala lösningar och säkerställa dess funktionalitet och säkerhet krävs en teknisk plattform som uppfyller både de moderna kraven som ny teknik ställer men som också kan klara av att hantera de äldre verksamhetssystemens behov. För att möta de tekniska kraven som den kommande digitaliseringen innebär begär stadsledningskontoret 1 miljon kronor.

Enheten för strategisk stadsutveckling bildades våren 2015. I samband med mål- och budget 2016-2018 beviljades enheten 3,6 miljoner kronor från kommunstyrelsen. Den pengarna ska användas till initiering, samordning, uppföljning och genomförandeplanering av projektportföljen och till strategisk kommunikation. En av enhetens viktigaste uppgifter är att skapa en effektiv initieringsprocess. Enheten ansvarar för att rätt projekt startas upp i rätt tid, med rätt förutsättningar och med rätt samordning.

Enhetens arbete har utvecklats och utökats med fler resurser under året i linje med den plan som gjorts för enheten. Utvecklingen är att enhetens medarbetare, helt i enlighet med enhetens prioriterade arbetsuppgifter, lägger allt mindre tid på enskilda stadsbyggnadsprojekt. Av den anledningen är bedömningen inför 2017 att omfattningen på den verksamheten kommer att vara

sådan att nuvarande medel från kommunstyrelsen inte räcker. Stadsledningskontoret föreslår att enheten erhåller ytterligare 1 miljon kronor från kommunstyrelsen.

Tabell 2) Nämnderna resursfördelning, nettoredovisning (tkr) ¹

Verksamhet (tkr)	Bokslut 2015	Budget 2016	Prognos 2016 T2	Förändring			Budget 2017	Skillnad budget 16 och ram 2017		
				Ram- ärendet	Nämndyttrande			Majoritet	tkr	%
					Volym	Satsning				
Kommunfullmäktige	-5 328	-5 500	-5 500			-200	-5 700	-200	4	
- varav revision	-1 958	-2 150	-2 150				-2 150			
Kommunstyrelsen	-53 937	-41 596	-41 596				-41 596			
Stadsledningskontoret och stödenheter	-87 643	-91 160	-91 160	647		-2 500	-93 013	-1 853	2	
Enheten för fastighetsutveckling	6 149	5 000	5 000	-2 000			3 000	-2 000	-40	
Lokalenheten	40 753	23 000	23 000				23 000			
Tunnelbanan KPI		-12 800	-12 800				-12 800			
Brandförsvaret	-37 587	-37 427	-37 427				-37 427			
Välfärdsproduktion	9 864	9 200	10 673	2 700			11 900	2 700	29	
Välfärd Skola	5 546	9 200	10 673				9 200			
Välfärd Samhällsservice	4 318			2 700			2 700	2 700	-	
Summa	-117 073	-140 283	-138 810	1 347		-2 700	-105 340	-1 153	-9	

5. Utmaningar och möjligheter – framåtblick 2030

Nacka kommun står inför en stor tillväxt; 2030 beräknas Nacka vara drygt 140 000 invånare, vilket är ungefär 45 procent fler invånare än dagens cirka 99 000 invånare. En utmaning i denna utveckling är att säkra en hållbar ekonomi med en långsiktigt hållbar resultatnivå, där låneskulden hålls på en rimlig nivå. Att redan nu ha en låg skuldsättning är en förutsättning för att klara den kommande tillväxten. Stadsledningskontoret kommer under hösten presentera en uppdaterad långtidsprognos. Där presenteras konsekvenser av olika scenarios, exempelvis nivån på pris- och lönekomensation och nivån på fastighetsinvesteringar.

En stor utmaning är att säkerställa tillgång till bostäder, lokaler och mark för välfärdsverksamhet. Kommunen ska tillhandahålla ändamålsenliga lokaler, men behöver inte äga desamma.

Många verksamheter inom Nacka kommun nämner brist på rätt kompetens som en stor utmaning framöver. Att vara en attraktiv arbetsgivare är en förutsättning för att kunna rekrytera rätt kompetens. Kommunen är en attraktiv arbetsgivare med chefer som rekryterar för mångfald, inklusive jämställdhet, och som arbetar aktivt med integration som resurs och strategi i kompetensförsörjningen - ”från praktikant/lärling till medarbetare/chef”. Chefer och medarbetare driver ett aktivt värdegrundarbete och motverkar förhållanden i arbetsmiljön som kan ge upphov till kränkande särbehandling och diskriminering. Ingen nedsättande behandling accepteras i Nacka kommun. Genom effektivt samspel utvecklar vi attraktiva arbetsplatser med smarta arbetssätt. Vi

¹ I kolumnen ”Ramärende” anges den volym som ramärendet är baserat på, i kolumn ”Nämndyttrande” är det eventuella förändring jämfört med ramärendet, uppdelat på volym och satsning. Dessa summeras sedan till kolumn Budget 2017.



uppnår bra arbetsmiljö och hållbart medarbetarengagemang samt inspirerar varandra till hälsosmarta val på arbetet och fritiden vilket främjar hälsa och låga sjuktal.

6. Övriga uppdrag

I ramärendet gavs särskilda uppdrag till nämnderna. Här redovisas de uppdrag som kommunstyrelsen fick.

Ekonomisk balans i stadsutvecklingsekonomin

Stadsbyggnadsdirektören ska i kommunstyrelsens förslag till mål och budget beskriva en långsiktig prognos och åtgärder för att förbättra det ekonomiska resultatet i den samlade projektportföljen för stadsutvecklingsekonomin. Verksamheten ska vara i ekonomisk balans för perioden 2016-2020 (5-årsperspektiv).

En prognos baserad på samtliga pågående och planerade projekt visar i nuläget på en stadsutvecklingsekonomi i balans för hela perioden 2016-2030. Prognoser har även gjorts för tre femårsperioder. Den första femårsperioden (2016-2020) visar i nuläget på ett underskott medan de två sista genererar ett överskott. I beräkningarna för den första perioden ingår delar av flera stora infrastrukturprojekt så som överdäckning av 222 och en upphöjning av Saltsjöbanan. Även fortsatt arbete med kommunens förnyelseområden ingår i den första perioden. Dessa projekt har en stor negativ påverkan på prognosen för perioden.

För att möjliggöra en stadsutvecklingsekonomi i balans för perioden 2016-2020 kan flera åtgärder vidtas. Ett alternativ är att göra förändringar i tidplanen och skjuta vissa projekt framåt till nästkommande femårsperiod. En förskjutning i tidplanen av infrastrukturprojekten kan medföra att bostäder färdigställs senare än beräknat och att det blir mer komplicerat att genomföra dessa projekt. Inte minst kan utbyggnaden av tunnelbanan komma att försvåras. Att skjuta på förnyelseplaneringen innebär att bostäder får vänta på kommunalt vatten och avlopp och att miljöproblem med individuella VA-lösningar kvarstår en längre tid. Nya byggrätter inom planerade förnyelseområden skjuts även framåt i tiden. Att göra förändringar i tidplanen får därmed konsekvenser för kommunens måluppfyllnad om 20 000 bostäder och 10 000 nya arbetsplatser. Ett annat alternativ för att säkerställa en ekonomi i balans är att göra generell kostnadsbesparingar inom projekten. Under 2017 kommer en genomgång av möjligheterna att minska kostnaderna samt att öka intäkterna för säkerställa en ekonomi i balans för den aktuella perioden.

En ökad grad av digitalisering

Digitaliseringen brukar tillsammans med den pågående urbaniseringen och en ökande globalisering kallas för ett pågående paradigmskifte. Många likställer effekterna av denna samhällstransformation med den som skedde i samband med industrialiseringen. För oss som deltar i denna transformation är rätt kunskap, rätt förutsättningar och att tänka lätttröligt med fokus på brukaren i alla teknik och processval oerhört viktigt.



För en allt mer kunnig och kompetent medborgare räcker det inte att vara passiv mottagare av information. För varje smart digital funktion man stöter på ökar förväntningarna på nästa. Medborgaren väntar inte på att bli inbjuden att delta i dialoger och debatter, de gör det redan på nätet och i sociala medier.

Samtliga verksamheter kommer i samband med arbetet med internbudgeten under hösten 2016 analysera och genomföra effektiviseringar som en följd av pågående och kommande digitalisering under 2017-2019.

Lokalenheten och enheten för fastighetsutveckling jobbar med "Fastighetsportalen" som finns på www.nacka.se. Portalen ger hyresgäster och medborgare snabb tillgång till information kring olika objekt, samt ger möjlighet till interaktiv kommunikation. Att informationen finns tillgänglig och sökbar förenklar kommunikationen och minskar den administration som tidigare lagts på detta. Arbetet med Fastighetsportalen kommer fortsätta under budgetperioden.

7. Motioner

Kollektivtrafik på Saltsjöbanan

Motion den 14 mars 2016 av Sidney Holm. (MP)

Sidney Holm (MP) föreslår i motionen att Saltsjöbanans byggs om till spårväg genom centrala Nacka på sträckan mellan Quality hotell och Järla sjö. Förslaget innebär att Saltsjöbanans banvall byggs om till gata och delar av busstrafiken får samsas med Saltsjöbanan. Enligt motionären skulle denna lösning innebära bättre framkomlighet och större flexibilitet, som bättre passar in i en modern stadsmiljö. Motionären menar även att förslaget skulle ge stora möjligheter till att skapa en naturskön mötesplats vid Kyrkviken med bland annat ett borttagande av Järlaleden.

I samband med att den övergripande strukturplanen för västra Sicklaön togs fram, diskuterades ett antal olika scenarier för Saltsjöbanans framtid som även presenterades för kommunstyrelsen. Bland scenarierna fanns både en ombyggnad av hela Saltsjöbanan till snabbspårväg och en förlängning av tvärbanan till Järla station.

Kommunstyrelsen var emellertid tydlig i sitt beslut 13 januari 2014, § 10. Beslutet innebär att den övergripande strukturplanen ska vara en utgångspunkt för den fortsatta stadsutvecklingen på västra Sicklaön. Kommunstyrelsen beslutade även om justeringar i den övergripande strukturplanen på 4 punkter. Punkt 3 lyder: "Planeringen ska utgå ifrån att Saltsjöbanan ska fortsätta i sin nuvarande sträckning till Slussen och inte konverteras till tvärbana".

Motionen "Kollektivtrafik på Saltsjöbanan" är därmed färdigbehandlad.

Kommunalt bostadsbolag i Nacka

Motion den 16 november 2015 av Rolf Wasteson (V), Camilla Carlberg (V) och Birgit Hansson (V)



Rolf Wasteson (V), Camilla Carlberg (V) och Birgit Hansson (V) lämnade vid kommunfullmäktiges sammanträde den 16 november 2015 en motion med förslag om att kommunen bildar ett kommunalt bostadsbolag som ska förvalta, låta bygga men också kunna förvärva hyresbostäder.

Stadsledningskontoret föreslår att förslaget i motionen avslås. Kommunen möjliggör bostadsbyggande av hyresrätter på annat sätt än genom att kommunen själv ska förvalta, bygga och förvärva hyresrätter. Förslaget att bilda ett kommunalt bostadsbolag för att få hyresbostäder förutsätter dessutom en ekonomisk omprioritering som stadsledningskontoret inte kan se står i rimlig proportion till nyttan för kommunen.

Motionärerna menar att bostadssituationen i Nacka visar på ett behov av hyresbostäder. När Nacka bygger stad så kommer det under många år byggas väldigt många bostäder. Om planerna uppfylls kommer många av dem att vara hyresbostäder. Nacka behöver fler hyresbostäder och till rimliga hyror.

Motionärerna menar vidare att Nacka står inför en stor utmaning att bygga stad på Västra Sicklaön och sammantaget mer än 20,000 bostäder på 15 år så är det än mer aktuellt än det varit tidigare att kommunen har ett kommunalt bostadsbolag

Kommunen ska fortsätta sitt arbete med att få till stånd hyresrätter på marknadsmässiga villkor, också hyresrätter som människor med låga inkomster har råd med. Att få fram hyresrätter är viktigt och ingår som en naturlig del arbetet med Nackas stadsutveckling.

Kommunfullmäktige antog den 18 april 2016 "Program för markanvändning" (KFKS 2016/153-003). Programmet anger grunden för hur kommunen ska använda sitt markinnehav för att utveckla Nacka som en attraktiv plats att bo, leva och verka i. Programmet gäller för all kommunal verksamhet.

Programmet fastställer att kommunen ska äga, förvalta och utveckla fastigheter som bedöms vara av strategisk betydelse. Kommunal mark kan upplåtas med nyttjanderätt för att tillgodose allmänna intressen. Fastighet för hyresrättslägenheter ska i första hand upplåtas med tomträtt. Programmet tydliggör att kommunen eftersträvar blandade storlekar på bostäder och vill säkerställa bostäder för studenter och äldre samt prisvärda hyres- och bostadsrätter. Kommunen kan och ska, i mån av behov, ställa krav på att byggherren upplåter bostäder för sociala ändamål.

Motionen "Kollektivtrafik på Saltsjöbanan" är därmed färdigbehandlad.

Bilagor

- 1) Kommunfullmäktiges budget 2017-2019
- 2) Revisionens budget 2017-2019



- 3) Kommunalt bostadsbolag i Nacka
- 4) Motion ”Kommunalt bostadsbolag i Nacka”
- 5) Kollektivtrafik på Saltsjöbanan
- 6) Motion ”Kollektivtrafik på Saltsjöbanan”

Lena Dahlstedt
Stadsdirektör
Stadsledningskontoret

Johanna Magnusson
Controller
Controllerenheten

Kommunfullmäktiges budget för 2017 och plan för 2018 och 2019

Kommunfullmäktiges ekonomiska utfall kan fördelas på tre verksamheter; nämnd och nämndstöd, revision och medborgarskapsceremonin. Det preliminära utfallet för januari-augusti 2016, budget för samma period samt helårsbudget 2016 fördelar sig enligt tabellen nedan:

Verksamhet (belopp i tusentals kronor)	Utfall jan-aug 2016	Budget jan-aug 2016	Budget 2016
Nämnd och styrelseverksamhet	1 923	2 067	3 100
Medborgarskapsceremonin	234	219	250
Revision	960	1 434	2 150
Totalsumma	3 117	3 720	5 500

Största kostnadsposten för nämnd och styrelseverksamheten är arvoden till presidiet och ledamöter i kommunfullmäktige. Andra poster är kostnader för exempelvis votering, it-system och lokalhyror.

Antalet sammanträden för fullmäktige föreslås vara oförändrade 2017 jämfört med 2016. Arvoden till ledamöter förväntas öka och personalomkostnadspålägget ökar till 42%. Presidiet och gruppledarna planerar en utvecklingsdag för kommunfullmäktiges ledamöter. En sådan dag kan hållas under våren 2017 och därefter årligen.

2018 är valår och det innebär att kommunfullmäktige får nya ledamöter under hösten 2018. Det kommer att krävas utbildning av ledamöter samt inköp av plattor till de nya ledamöterna.

Medborgarskapsceremonin är ett årligen återkommande och uppskattat arrangemang. 2016 deltog 250 nya medborgare i arrangemanget, vilket är en ökning från föregående år. Budgeten för medborgarskapsceremonin uppgår till 250 tusen kronor, en nivå som föreslås vara oförändrad till 2017.

Baserat på ovanstående förslår presidiet en ökning av kommunfullmäktiges budget. Revisionen har inkommit med förslag till budget för sin verksamhet för 2017. Budgetförslaget uppgår till 2 200 tusen kronor, vilket är en marginell ökning med 50 tusen kronor jämfört med 2016. Presidiet stödjer revisionens förslag.

Verksamhet (belopp i tusentals kronor)	Budget 2016	Budget 2017	Plan 2018	Plan 2019
Nämnd och styrelseverksamhet	3 100	3 250	3 300	3 400
Revision	2 150	2 200	2 250	2 300
Medborgarskapsceremonin	250	250	250	250
Totalsumma	5 500	5 700	5 800	5 950

Nacka 5 september

Lars Stenholm

Stefan Saläng

Anita Johansson

Till Kommunfullmäktiges presidium

Budget för revisorerna 2017

Revisorerna överlämnar härmed förslag till budget för år 2017.

Revisorerna har enligt kommunallagens nuvarande lydelse att i den omfattning som följer av god revisionsred granska all verksamhet som bedrivs inom kommunstyrelsens och nämndernas verksamhetsområden.

Revisorerna skall därvid pröva om

- Verksamheten sköts på ett ändamålsenligt och från ekonomisk synpunkt tillfredsställande sätt,
- Räkenskaperna i allt väsentligt är rättvisande, samt
- Att den interna kontroll som utövades inom nämnderna är tillräcklig.

Revisorerna är kommunfullmäktiges kontrollinstrument. Arbetet bedrivs i överensstämmelse med revisionsreglementet "God revisionsred i kommunal verksamhet". I vårt arbete anlitar vi sakkunnigstöd vid granskning och rapportering.

I kommunallagen stadgas att revisorerna årligen granskar all verksamhet som bedrivs inom nämndernas verksamhetsområden och genom de utsedda lekmannarevisorerna den verksamhet som bedrivs av de kommunala bolagen. Revisorerna ska samordna den "förvaltningsrevisionella koncerngranskningen". Revisorerna är lekmannarevisorer i de kommunala bolagen. Också i den rollen anlitar vi sakkunnigstöd när vi granskar bolagen och skriver årliga granskningsrapporter.

Revisorer utför inom ramen för sin årliga revisionsplan redovisnings- och förvaltningsrevisionella projekt. Dessa har till främsta syfte att initiera förbättringar och omprövningar av verksamheter, system och rutiner. Revisorerna har även som mål att arbeta förebyggande och rådgivande.

Utgångspunkten för revisorernas insatser är att samtliga styrelser och nämnder blir granskade varje år i den omfattning som är motiverad utifrån väsentlighet och risk. Revisorerna har under de senaste åren arbetat efter en granskningsinsats som innebär att granskning sker årligen av den interna kontrollen inom samtliga nämnder och kommunstyrelse

Vid en jämförelse med andra kommuner av liknande storlek, har Nacka en revisionskostnad som är lite lägre. Nacka har 22kr/invånare, genomsnitt i Sverige och Stockholms län är 29 resp 33kr/inv. (Se SKLs analys från 2014.) Vid denna jämförelse bör noteras att Nacka har relativt mer verksamhet utlagd, via checksystem och därmed inte har direkt verksamhetsansvar. Behovet av revision får därmed annan inriktning och något mindre omfattning. Kostnader för bolagsrevision saknar Nacka helt i jämförelsen, medan i vissa kommuner ingår den.

Nackas expansion med såväl bostadsbyggande som infrastruktur och ökande befolkning ställer större krav på Revisionen. Vår ambition är också att granska viss verksamhet redan i etableringsfasen. Sammantaget ökar behovet av sakkunnigstöd men också vårt eget behov av kompetensutveckling. I förslaget till budget för 2017 har vi vägt in detta, Vi har planerligt gjort en ny upphandling av sakkunnigstöd, innebärande en ökad fast kostnad om 285tkr, jämfört med tidigare avtal. Ökningen klarar vi delvis genom att omfördela kostnader för insatser, vi tidigare gjort utöver avtal. Revisorernas åskande för år 2017 uppgår till 2 200 tkr (föregående år 2 150 tkr).

För Nacka kommuns revisorer

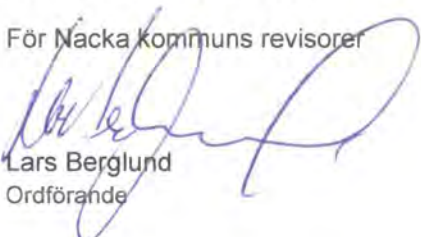
Lars Berglund
Ordförande

Yvonne Wessman
Vice ordförande

2016-06-07

TJÄNSTESKRIVELSE
KFKS 2015/752-299

Kommunstyrelsen

Kommunalt bostadsbolag i Nacka

Motion den 16 november 2015 av Rolf Wasteson (V), Camilla Carlberg (V) och Birgit Hansson (V)

Förslag till beslut

Kommunstyrelsen föreslår kommunfullmäktige fatta följande beslut.

Kommunfullmäktige avslår förslaget i motionen då kommunen möjliggör bostadsbyggande av hyresrätter på annat sätt än genom att själv eller genom ett kommunalt bostadsbolag förvalta, bygga och förvärva hyresrätter.

Sammanfattning

Rolf Wasteson (V), Camilla Carlberg (V) och Birgit Hansson (V) lämnade vid kommunfullmäktiges sammanträde den 16 november 2015 en motion med förslag om att kommunen bildar ett kommunalt bostadsbolag som ska förvalta, låta bygga men också kunna förvärva hyresbostäder.

Stadsledningskontoret föreslår att förslaget i motionen avslås. Kommunen möjliggör bostadsbyggande av hyresrätter på annat sätt än genom att kommunen själv ska förvalta, bygga och förvärva hyresrätter. Förslaget att bilda ett kommunalt bostadsbolag för att få hyresbostäder förutsätter dessutom en ekonomisk omprioritering som stadsledningskontoret inte kan se står i rimlig proportion till nyttan för kommunen.

Förslagen i motionen

Motionärerna föreslår att Nacka kommun återinför ett kommunalt bostadsbolag som ska förvalta, låta bygga men också kunna förvärva hyresbostäder.

Motionärerna menar att bostadssituationen i Nacka visar på ett behov av hyresbostäder. När Nacka bygger stad så kommer det under många år byggas väldigt många bostäder. Om planerna uppfylls kommer många av dem att vara hyresbostäder. Nacka behöver fler hyresbostäder och till rimliga hyror.

Motionärerna menar vidare att Nacka står inför en stor utmaning att bygga stad på Västra Sicklaön och sammantaget mer än 20,000 bostäder på 15 år så är det än mer aktuellt än det varit tidigare att kommunen har ett kommunalt bostadsbolag

Stadsledningskontorets utredning och bedömning

Kommunen ska fortsätta sitt arbete med att få till stånd hyresrätter på marknadsmässiga villkor, också hyresrätter som människor med låga inkomster har råd med. Att få fram hyresrätter är viktigt och ingår som en naturlig del arbetet med Nackas stadsutveckling.

Kommunfullmäktige antog den 18 april 2016 ”Program för markanvändning” (KFKS 2016/153-003). Programmet anger grunden för hur kommunen ska använda sitt markinnehav för att utveckla Nacka som en attraktiv plats att bo, leva och verka i. Programmet gäller för all kommunal verksamhet.

Programmet fastställer att kommunen ska äga, förvalta och utveckla fastigheter som bedöms vara av strategisk betydelse. Kommunal mark kan upplåtas med nyttjanderätt för att tillgodose allmänna intressen. Fastighet för hyresrättslägenheter ska i första hand upplåtas med tomträtt. Programmet tydliggör att kommunen eftersträvar blandade storlekar på bostäder och vill säkerställa bostäder för studenter och äldre samt prisvärda hyres- och bostadsrätter. Kommunen kan och ska, i mån av behov, ställa krav på att byggherren upplåter bostäder för sociala ändamål.

Mer kraft behöver ägnas åt att skapa lägenheter som personer med lägre inkomster har råd med, och fler ”Första bostaden”-koncept för studenter, nyanlända, ungdomar och andra behövs. Nacka ska ha en stark och balanserad tillväxt och tillväxten ska vara ekologisk, social och ekonomiskt hållbar på kort och lång sikt.

I beredningen av motionen ”*Boende till överkomligt pris – ett måste för en socialt hållbar stad*” (behandlandes av kommunfullmäktige i samband med mål och budget den 26 november 2015) bedömde Enheten för strategisk stadsutveckling att den modell Nacka arbetar efter, det vill säga att via avtal reglera olika typer av bostäder och upplåtelseformer, har mycket goda förutsättningar att fungera väl – även på sikt. Enheten har ansvar att följa upp hela stadsutvecklingen vilket även innefattar kommunens arbete med att få fram hyresrätter. Genomförandeplaneringen för västra Sicklaön bygger på att kommunen arbetar vidare med att fram hyresrätter på marknadsmässiga villkor.

Stadsledningskontorets bedömning är att hyresrätter kan komma till stånd utan ett kommunalt bostadsbolag. Det viktigaste är att skapa förutsättningar för byggherrar att bygga hyresrätter på marknadsmässiga villkor.

Förslaget om att återinföra ett kommunalt bostadsbolag bör därför avslås.



Förslagets ekonomiska konsekvenser

Att återinföra ett kommunalt bostadsbolag skulle kosta många miljoner kronor, både i årlig administrations- och driftskostnad samt i investering. Nyttan anses inte stå i relation till kostnaden.

Förslag till beslut innebär inga ekonomiska konsekvenser för kommunen.

Bilagor

Motion ”Kommunalt bostadsbolag i Nacka”

Eva Olin
Ekonomidirektör
Stadsledningskontoret

Johanna Magnusson
Controller
Controllerenheten



2015-11-12

Motion till Nacka kommunfullmäktige

Bilda ett kommunalt bostadsbolag – en allmännytta – i Nacka

Nacka kommun hade ett kommunalt allmännyttigt bostadsbolag, Nackahem, fram till för 20 år sedan. Då sålde den moderatledda majoriteten bolaget och sprätte iväg pengarna genom att sänka skatten.

Bostadssituationen i Nacka visar behov av ett stort antal hyresbostäder. Under de gångna åren har inte många nya hyresbostäder byggts och många av de som funnits har ombildats till bostadsrätter. Samtidigt har en stor mängd bostadsrätter byggts och Nacka har kommit att bli en än mer segregerad kommun.

Nu när Nacka bygger stad så kommer det, under åtminstone ett 20-tal år, att byggas väldigt mycket bostäder. Om planerna uppfylls och alliansmajoriteten inte slarvar bort möjligheten, så kommer många av dem att vara hyresbostäder. Nacka behöver fler nya hyresbostäder och det behövs hyresbostäder till rimliga hyror. Det är viktigt att målmedvetet arbeta för att bygga bort segregationen i Nacka. Ett kommunalt bostadsbolag skulle vara ett kraftfullt verktyg i att kunna uppfylla de behoven.

Vänsterpartiet har flera gånger i motioner krävt just att ett nytt kommunalt bostadsbolag ska bildas. Och varje gång har den moderatledda alliansmajoriteten avslagit det. Men nu när Nacka står inför en så stor utmaning att bygga stad på Västra Sicklaön och sammantaget mer än 20000 bostäder på ett 15-tal år så är det än mer aktuellt än det varit tidigare. Därför är det vår förhoppning att även alliansmajoriteten inser det och äntligen byter fot och tillstyrker vårt krav

att Nacka ska bilda ett kommunalt bostadsbolag som ska förvalta, låta bygga men också kunna förvärva hyresbostäder.

Vänsterpartiet Nacka

Rolf Wasteson

Camilla Carlberg

Birgit Hansson

2016-06-10

TJÄNSTESKRIVELSE
KFKS 2016/180

Kommunstyrelsen

Kollektivtrafik på Saltsjöbanan

Motion den 14 mars 2016 av Sidney Holm. (MP)

Förslag till beslut

Kommunstyrelsen föreslår kommunfullmäktige fatta följande beslut.

Kommunfullmäktige avslår motionen, då den strider mot kommunstyrelsens beslut av den 13 januari 2014, som är en utgångspunkt för den fortsatta stadsutvecklingen på västra Sicklaön.

Motionen anses därmed färdigbehandlad.

Sammanfattning

Sidney Holm (MP) föreslår i motionen att Saltsjöbanans byggs om till spårväg genom centrala Nacka på sträckan mellan Quality hotell och Järla sjö.

Kommunstyrelsen beslutade 13 januari 2014 § 10, punkt 3 att planeringen ska utgå ifrån att Saltsjöbanan ska fortsätta i sin nuvarande sträckning till Slussen och inte konverteras till tvärbana. Detta beslut har varit styrande i den fortsatta planeringen och bland annat innebär lett till planläggning för upphöjning av Saltsjöbanan vid Planiavägen. Förslaget i motionen är därför inte aktuellt.

Förslagen i motionen

Sidney Holm (MP) föreslår i motionen att Saltsjöbanans byggs om till spårväg genom centrala Nacka på sträckan mellan Quality hotell och Järla sjö. Förslaget innebär att Saltsjöbanans banvall byggs om till gata och delar av busstrafiken får samsas med Saltsjöbanan. Enligt motionären skulle denna lösning innebära bättre framkomlighet och större flexibilitet, som bättre passar in i en modern stadsmiljö. Motionären menar även att förslaget skulle ge stora möjligheter till att skapa en naturskön mötesplats vid Kyrkviken med bland annat ett borttagande av Järlaleden.



Strategiska stadsutvecklingsenhetens utredning och bedömning

I samband med att den övergripande strukturplanen för västra Sicklaön togs fram, diskuterades ett antal olika scenarier för Saltsjöbanans framtid som även presenterades för kommunstyrelsen. Bland scenarierna fanns både en ombyggnad av hela Saltsjöbanan till snabbspårväg och en förlängning av tvärbanan till Järfa station.

Kommunstyrelsen var emellertid tydlig i sitt beslut 13 januari 2014, § 10 Beslutet innebär att den övergripande strukturplanen ska vara en utgångspunkt för den fortsatta stadsutvecklingen på västra Sicklaön. Kommunstyrelsen beslutade även om justeringar i den övergripande strukturplanen på 4 punkter. Punkt 3 lyder: "Planeringen ska utgå ifrån att Saltsjöbanan ska fortsätta i sin nuvarande sträckning till Slussen och inte konverteras till tvärbana".

Förslagets ekonomiska konsekvenser

Förslaget till beslut ger inga ekonomiska konsekvenser. Eftersom en konvertering av Saltsjöbanan till spårväg inte varit aktuell sedan kommunstyrelsens beslut i januari 2014, har denna fråga inte närmare utretts ekonomiskt.

Bilaga

Motion

Andreas Totschnig
Enhetschef
Enheten för strategisk stadsutveckling

Sven Andersson
Översiktsplanerare
Enheten för strategisk stadsutveckling



Kollektivtrafikkörfält på Saltsjöbanan

Motion till Nacka kommunfullmäktige 2016-03-14

Sidney Holm

Miljöpartiet de gröna i Nacka

Vi måste hushålla med våra resurser när vi bygger stad - Tidvis är det väldigt trångt på vägarna i de centrala delarna av Nacka. Samtidigt finns det en stor outnyttjad överkapacitet på Saltsjöbanans banvallar. Detta är slöseri med resurser och Miljöpartiet vill därför att det byggs kollektivtrafikkörfält på valda delar av Saltsjöbanan.

Bygg om Saltsjöbanan till spårväg genom centrala Nacka - Skillnaderna mellan spårväg och järnväg behöver inte vara särskilt stor. För Nackas del handlar det mest om att Saltsjöbanans banvall behöver byggas om till gata och rälsen bytas ut, förslagsvis på sträckan Quality hotell – Järla sjö. Om delar av busstrafiken kan samsas med Saltsjöbanan blir det bättre framkomlighet för alla och en större flexibilitet som bättre passar in i en modern stadsmiljö. Med lägre hastighet blir det också tillåtet med tätare trafik. Att moderna "tramtracks" bullrar mindre en vanlig räls blir dessutom en välkommen bonus för alla närboende.

Kyrkviksparken – Med busstrafik på Saltsjöbanan och en vägförbindelse mellan Planiavägen och Värmdövägen, öppnas stora möjligheter att skapa en naturskön mötesplats vid Kyrkviken. Det går då att helt ta bort Järlaledens sträckning förbi Kyrkviken och skapa en fantastisk våtmarkspark, där dagvattnet från hela Planiaområdet på ett naturligt sätt kan renas på sin väg ner mot Kyrkviken. Kyrkviksparken med sitt mikroklimat och perfekta söderläge, skulle generera enorma värden, både sociala, ekologiska och ekonomiska.

Lösningarna finns, vad väntar vi på?

Nu kör vi!



Miljöpartiet yrkar på att:

- ❖ Kontakt tas med SL för att tillsammans undersöka möjligheterna till kollektivtrafikkörfält på delar av Saltsjöbanan.

 Sidney Holm (MP)



2016-09-07

TJÄNSTESKRIVELSE
KFKS 2016/118-041

Kommunstyrelsen

Långtidsprognos 2017-2030

Förslag till beslut

Kommunstyrelsen noterar informationen.

Sammanfattning

Nacka kommun står inför en period med en mycket stark befolkningstillväxt, vilket kommer att ha effekter på den kommunala ekonomin. Genom att simulera olika alternativ kan långtidsprognosen bidra med underlag på vilka ekonomiska effekter som uppstår i kommunen vid respektive alternativ för perioden till och med år 2030. Underlagen bör bidra till att möjliggöra en ökad långsiktighet i de ekonomiska besluten.

I detta ärende har olika scenarier simulerats för perioden 2017-2030. Scenarierna är baserade på olika andel egen fastighetsinvestering (50 procent och 25 procent) i kombination med olika uppräknings av priser och löner (2 procent, 1 procent och ingen kompensation).

Slutsatserna är framför allt att låga uppräknings av priser och löner är viktiga för att möjliggöra en god resultatnivå över tiden. Det är också viktigt att hålla nere låneskulden för att räntekostnader inte ska ta för stor del i anspråk från den löpande verksamheten. Planerade försäljningar av mark med mera och låga egna investeringar bidrar till att hålla skulden nere. Andra aktörer behöver komma med och finansiera investeringar. Frågan om att hålla tidplanen i bland annat byggnadstakt är viktig för att möjliggöra att de mål som finns i tunnelbaneöverenskommelsen uppnås. Det är också viktigt att ha god kontroll på byggandet så att exempelvis skolor står klara i rätt tid.

Viktiga frågor att arbeta med är beslut kring vad som ska genomföras, när det ska göras och även vad det är som inte ska genomföras. Under den kommande perioden kommer styrning och precision vara viktiga områden att fokusera på för kommunen.



Ärendet

Nacka kommun står inför en ökande befolkning fram till 2030 ska 20 000 nya bostäder och 15 000 nya arbetsplatser komma till. Då beräknas kommunens invånare vara drygt 140 000, vilket är cirka 45 procent fler än dagens cirka 99 000 invånare. Det är därför viktigt att ha kontroll på i vilken takt verksamheter behöver växa, med exempelvis fler skolor och särskilda boenden, och vilka ekonomiska effekter det kan ha. Förra året genomfördes ett arbete med att ta fram en modell som genererar långsiktiga beräkningar av Nacka kommuns ekonomi fram till år 2030 med syfte att skapa underlag för långsiktiga ekonomiska och finansiella beslut. I år har modellen uppdaterats med ny information och aktuella uppgifter för att få ett uppdaterat utgångsläge.

En utmaning i denna utveckling är att säkra en hållbar ekonomi med en långsiktig hållbar resultatnivå, där låneskulden hålls på en rimlig nivå.

I Modellarbetet

Ekonomiprocessen har ansvarat för att utveckla en långtidsmodell. Långtidmodellen är framtagen tillsammans med representanter från kommunens olika verksamheter i Nacka.

För att vara aktuell måste långtidsprognosen regelbundet uppdateras med exempelvis aktuell befolkningsprognos, skatte- och statsbidragsprognos, exploateringsprognos, planer för investeringar, kapacitetsbehov av verksamhetsfastigheter, checkbelopp och andra ersättningar samt övrig styrdata så som exempelvis lön, BNP och räntenivåer.

Syftet med långtidsmodellen är inte att finna en exakthet utan fånga upp de stora effekterna vid olika alternativa scenarier för att utifrån dessa möjliggöra en styrning åt den riktning som önskas. Modellen bidrar också till att få en ökad långsiktighet i de ekonomiska besluten. För att få styrbarhet är det viktigt att modellen är uppdaterad med så korrekt information som möjligt, exempelvis med byggplaner i närtid.

I.1 Förutsättningar och antaganden

Följande antagande ligger som grund i nuvarande långtidsprognos:

- Oförändrad skattesats (18,63 kronor)
- Skatteprognosen är framtagen av SKL och baseras på att rikets skatteunderlag från augusti 2016 fram till 2019. År 2020 använder SKL en framskrivningsmodell med samma uppräkningsstal som för 2019, därefter antas att rikets och Nacka kommuns skatteunderlag ökar med 4 procent och med beaktande av att Nacka förväntas ha en högre befolkningstillväxt än riket i övrigt.
- Kostnadsutjämnningen bygger på SKL:s prognos. I simuleringarna jämförs kommunens relativa befolkningsstruktur med motsvarade för riket. I beräkningarna tas endast hänsyn till invånarnas ålder. Inga socioekonomiska eller geografiska variabler beaktas.
- I samband med vårpropositionen aviserade, men ej beslutade, regeringen ett statsbidrag, den så kallade Valfärdsmiljarden. Denna är beaktad med 36,2 miljoner kronor årligen för perioden 2017-2030.

- Planerad byggnation i kommunen inkluderad.
- Det nybildade VA och avfallsbolaget ingår inte.

Långtidsprognosen har sin bas i de ekonomiska ramar för åren 2017-2019 som fastställdes i juni av kommunstyrelsen i ”Mål och budget 2017-2019- ramärendet” (KFKS 2016/118-041), men har uppdaterats med:

- skatte- och generella statsbidragsprognos
- befolkningsprognos
- pensionsprognos
- försäljningspris från exploatering, med aktuell prisbild i Nacka.
- styrparametrar BNP, pris och lön.

1.2 Skillnader i förutsättningar mellan 2015 års långtidsprognos och nuvarande

Jämfört med den prognos som togs fram i samband med den ekonomiska långtidsprognosen som gjordes 2015 är det framför allt två förutsättningar som har största påverkan, skattenettet (det vill säga skatteintäkter och generella statsbidrag) och reavinsterna från exploatering. Dessa påverkar samtliga scenariers förmåga att nå uppsatt resultatmål och utvecklingen av skuldsättningen inom kommunen.

Prognosen för skattenettet har förändrats jämfört med tidigare långtidsprognos, framför allt för den senare delen av prognosperioden. Trots ökad befolkningstillväxt för Nacka, sjunker skattenettet väsentligt till följd av den för riket försämrade skatteunderlagsutvecklingen.

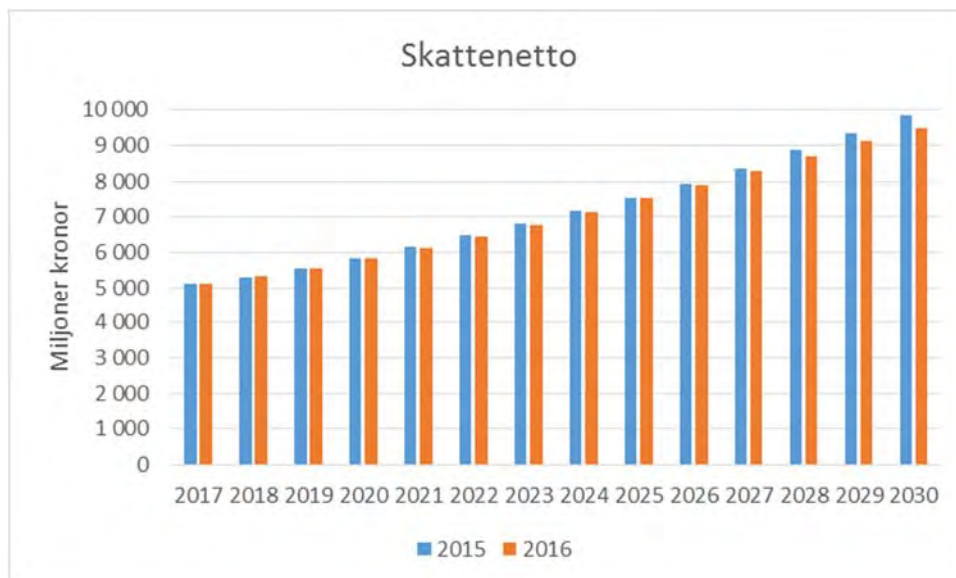

Skattenettet är relativt oförändrat under de första åren i perioden mellan långtidsprognoserna, men minskar under resterande period. Befolkningstillväxten medför att det är fler som nyttjar de kommunala tjänsterna. I och med att kommunen får lägre skatteintäkter per invånare, jämfört med föregående långtidsprognos, så försämras också de årliga

resultaten. Detta leder till mindre möjligheter att minska skulderna, vilket i sin tur leder till något högre finansiella kostnader.

Reavinsterna från exploateringsverksamheten är ytterligare en väsentlig del i att påverka kommunens långsiktiga ekonomi. Nuvarande prognos har förändrats sedan föregående år (se bild nedan) och nu bedöms en större del av försäljningarna infalla tidigare i tid och är i sin helhet cirka 2 miljarder kronor högre, delvis relaterat till en reviderad prisbild. I senare avsnitt beskrivs effekt av olika försäljningsnivåer och dess påverkan på låneskulden.

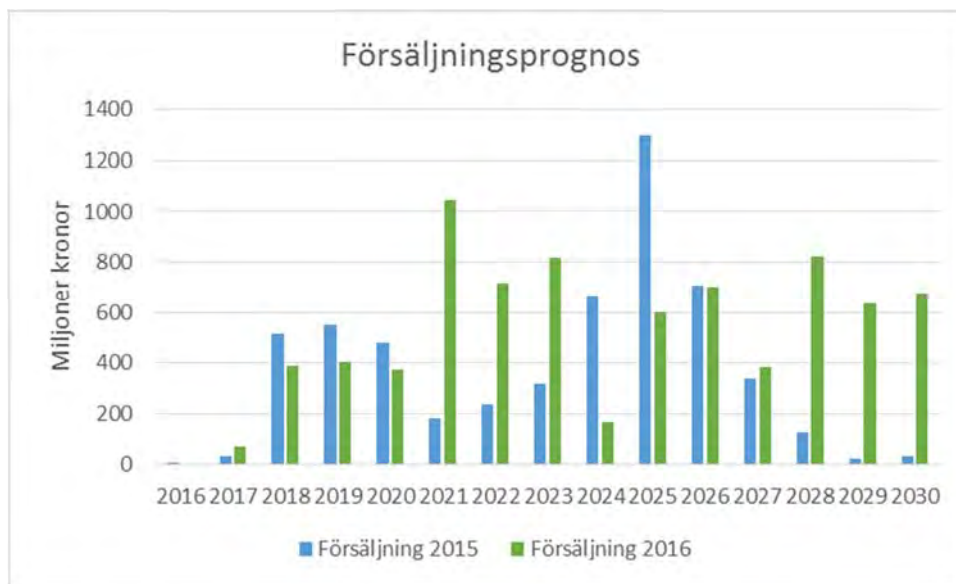

Två ytterligare faktorer som påverkar långtidsprognoserna och som skiljer sig åt mellan den nuvarande och den föregående prognosen är förändrad räntenivå samt att VA och avfallsverksamheten numera är bolagiserad och inräknas inte i långtidsprognosen. Räntenivån har justerats ner något mellan de två prognostillfällena och bedömningen nu är att räntenivån ligger kvar längre på en lägre nivå.

1.3 Befolkningsutveckling

En viktig grund för långtidsprognosen är befolkningsprognosen som är en framskrivning av folkmängden, utifrån det planerade bostadsbyggandet, som i denna prognos antas vara ungefär 20 000 bostäder fram till 2030. Det innebär ett byggande på i snitt 1200-1300 bostäder per år, vilket är mer än dubbla takten jämfört med senaste 10-årsperioden (då snittet legat på cirka 500 bostäder per år). Befolkningsprognosen är inte statisk utan uppdateras kontinuerligt, framför allt utifrån uppdateringar av det planerade byggandet, men också utifrån förändrade födelse- och dödstal och förändrade beteendemönster vad gäller in- och utflyttning.

Jämfört med den prognos som togs fram i samband med den ekonomiska långtidsprognos som gjordes 2015 skiljer sig den aktuella när det gäller antagandet för när bostäder kommer att bli klara. I det planerade bostadsbyggandet ligger en mycket stor del av antalet färdigställda bostäder fram till 2030 under första halvan av 2020-talet. I den tidigare prognosen gjordes en större justering av byggandet utifrån antagandet att färdigställandet av bostäder

skulle var mer utspritt under hela perioden fram till 2030. Det i sin tur innebar en ganska jämn befolkningstillväxt under perioden. I takt med att planerna för framför allt Västra Sicklaön men också stora projekt i andra kommundelar framskrider och blir säkrare justeras befolkningsprognosen. I den aktuella befolkningsprognosen antas fler bostäder bli inflyttningsklara under första halvan av 2020-talet, vilket ligger mer i linje med bostadsbyggnadsplanerna. En viss justering (det vill säga förskjutning i förhållande till byggplanerna avseende andel av de bostäder som planeras bli inflyttningsklara från början av 2020-talet till slutet av 2020-talet) har gjorts även i denna prognosomgång, men den är betydligt mindre nu än i prognosen som togs fram 2015. Detta leder till ”en puckel” i befolkningstillväxten 2020-2025.

I denna framskrivning beräknas folkmängden i Nacka kommun vara drygt 140 000 år 2030. Det innebär en befolkningstillväxt på ungefär 45 procent på 15 år. I bilden nedan visas den årliga befolkningstillväxten historiskt och prognos för 2015-2030.

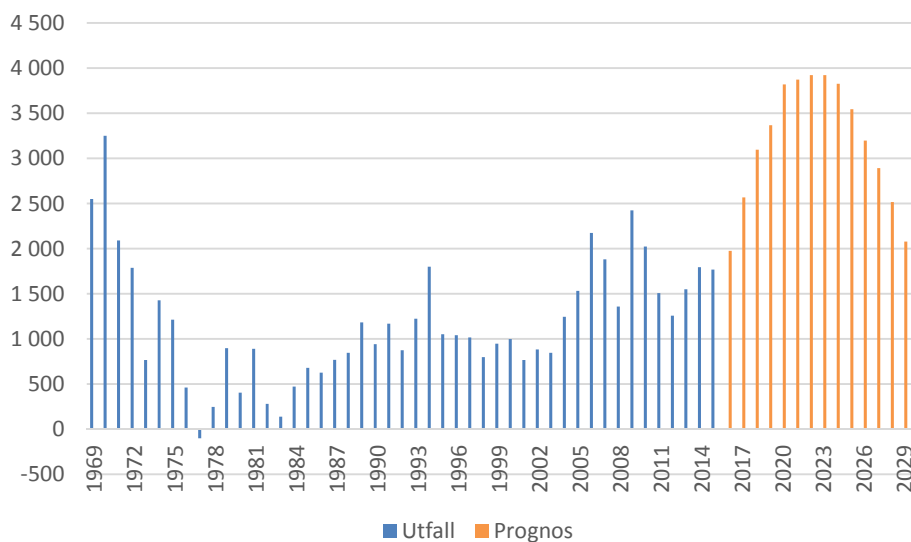

Den sammanfattande slutsatsen av befolkningsprognosen är att det demografiska trycket på kommunens välfärdstjänster och också övrig infrastruktur kommer att vara högt. Under den närmsta 5-årsperioden kommer det största trycket komma från en mycket stor ökning av antalet skolbarn. Antalet förskolebarn, som under de senaste åren sjunkit i kommunen, kommer börja öka inom de närmsta åren för att sedan öka starkt under hela perioden. Trycket på äldreomsorgen kommer att öka kontinuerligt men främst under den senare delen av perioden, då den stora kullen födda på 40-talet uppnår en ålder då behov av stöd och omsorg är stort.

2 Scenarier

Nedan presenteras olika scenarier och vilka långsiktiga ekonomiska effekter som uppstår i respektive alternativ. Scenarierna består av:



- Olika andel egen fastighetsinvestering:
 - 1) 50 procent och
 - 2) 25 procent

- Olika uppräkningsnivåer av löner och priser:
 - A) 2 procent kompensation,
 - B) 1 procent och
 - C) 0 procent (ingen kompensation).

- Olika försäljningsnivåer inom exploateringsverksamheten.
 - Full försäljning (i enlighet med nuvarande försäljningsplan)
 - 50 procent försäljning (försäljningsbeloppen har årligen halverats)
 - Ingen försäljning (inget av planerad försäljning genomförs)

Ingen höjd har tagits för eventuella politiska satsningar utan dessa får hanteras inom befintlig ram. Inte i något av alternativen med uppräkningsnivåer av löner och priser ges full kostnadsersättning, utan samtliga scenarier kräver besparingar och effektiviseringar. Den beräknade kostnadsutvecklingen är cirka 3,5 procent över tid.

Fokus i analysen är på årligt resultat och på låneskuldens utveckling (skuldsättning). För att nå en hållbar långsiktig ekonomi bör varje enskilt år generera ett resultat på minst 2 procent av skatter och generella statsbidrag (god ekonomisk hushållning). Resultatnivån möjliggör bland annat att svängningar i skatteintäkter och annat kan hanteras samt viss finansiering av investeringar blir möjlig. Varje krona på resultatet påverkar lånenivån. För att expansiva kommuner med mycket investeringar är denna resultatnivå särskilt viktig.

Resultatmålet om 2 procent av skatteintäkter och generella statsbidrag i absoluta tal förändras över tiden i takt med att skatteunderlaget stiger, från drygt 100 miljoner kronor 2017 till 190 miljoner kronor 2030 (se bild nedan).

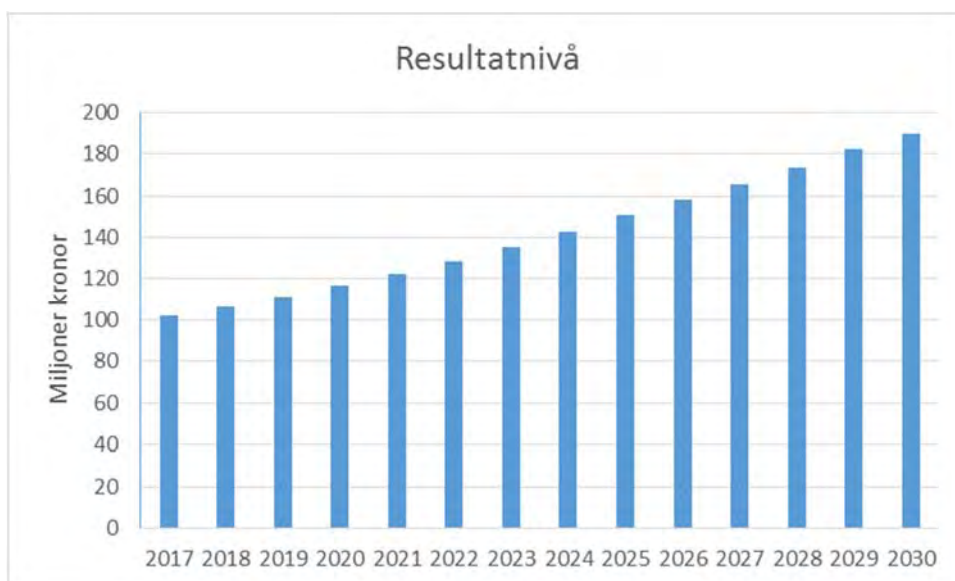

För en långsiktig stabil ekonomi ska den årliga driften (löpande verksamheten) inte finansieras med reavinster, med vilket menas att resultatmålet bör vara exklusive exploateringsverksamhetens reavinster. I bilderna över årets resultat nedan, visas därför varje års resultat både inklusive och exklusive reavinster från exploateringsverksamheten. De gröna staplarna inkluderar reavinster vilket förbättrar resultatet under vissa år. Den blå linjen visar i nedan scenarier resultatmål. Ligger resultatet under linjen, så är inte årets resultatmål uppfyllt.

Att växa i den takt som Nacka planerar innebär att många och stora investeringar kommer tidigt i processen för att möjliggöra för ökad befolkning. Då är det också viktigt att tillse att intäkter från exempelvis markförsäljning kommer så tidigt som möjligt för att inte initialt bygga på en för stor låneskuld. Affärsmässiga avtal är givetvis också oerhört viktigt. Jämna positiva resultat över åren bidrar till en förbättrad ekonomisk stabilitet.

Ur ett finansiellt perspektiv är det viktigt att ha lägsta möjliga finansiella kostnader, vilket innebär att ha en jämn nivå på såväl inbetalningar som utbetalningar samt säkra låneskuldens utveckling. Låneskulden påverkas, förutom av resultatet, även av bland annat investeringsvolymerna och andra in- och utbetalningar såsom försäljningsintäkter och utbetalning/utlåning till tunnelbanan. En lägre skuldsättningsgrad medför i normalläget bättre räntevillkor, med lägre finansiella kostnader som följd. I nedan figur beskrivs försäljningsintäkterna från exploateringsverksamheten, vilka har samma effekt på låneskulden oavsett scenario.

Exploateringsverksamhetens beräknade försäljningsintäkter är ojämnt fördelad över tidsperioden, se bilden nedan.

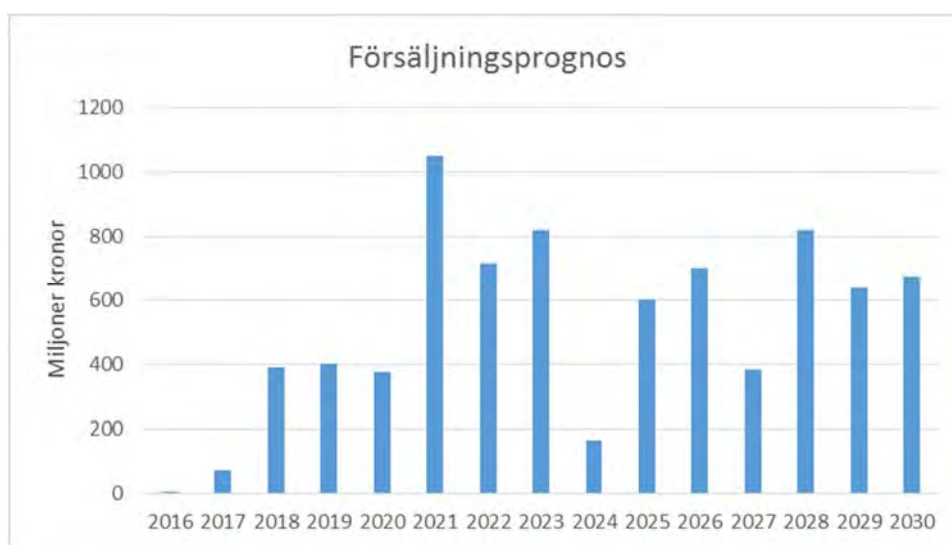



Scenario 1A) 50 procent andel egen fastighetsinvestering samt 2 procents kompensation för pris och lön

I figuren nedan presenteras ett scenario med 50 procent andel fastighetsinvesteringar i egen regi samt 2 procents kompensation för pris och lön 2019-2030. Ett sådant scenario innebär ett årligt effektiviseringskrav på 1,5 procent, då en full kompensation beräknas motsvaras av 3,5 procents kompensation för pris och lön. Inga politiska satsningar ingår.

Årets resultat

I scenariot med 2 procents kompensation för pris och lön samt 50 procent egen fastighetsinvestering baseras den procentuella kostnadsuppräknningen på en allt högre kostnadsnivå. Detta försämrar resultatet och resultatmålet uppnås först de sista tre åren av perioden, när reavinsterna från exploatering exkluderas (se orangea staplar). Det är därmed viktigt att hålla nere kostnadsnivån i ett tidigt skede. Skulle man härutöver även lägga till nya politiska satsningar så försämras läget ytterligare.

Beaktas reavinsterna från exploateringsverksamheten (gröna staplar) nås resultatmålet under hela perioden.

Jämfört med föregående års motsvarande scenario så har läget försämrats. Bedömningen var då att resultatmålet skulle uppnås år 2024 exkluderat för exploateringsverksamhetens reavinsterna. År 2030 var bedömningen att resultatet skulle vara betydligt större än dagens bedömning. Huvudsakliga förklaringen till det är den försämrade skatteprognosen de senare åren i prognosperioden i kombination med förändrad befolkningsutveckling som genererar ytterligare kostnader.

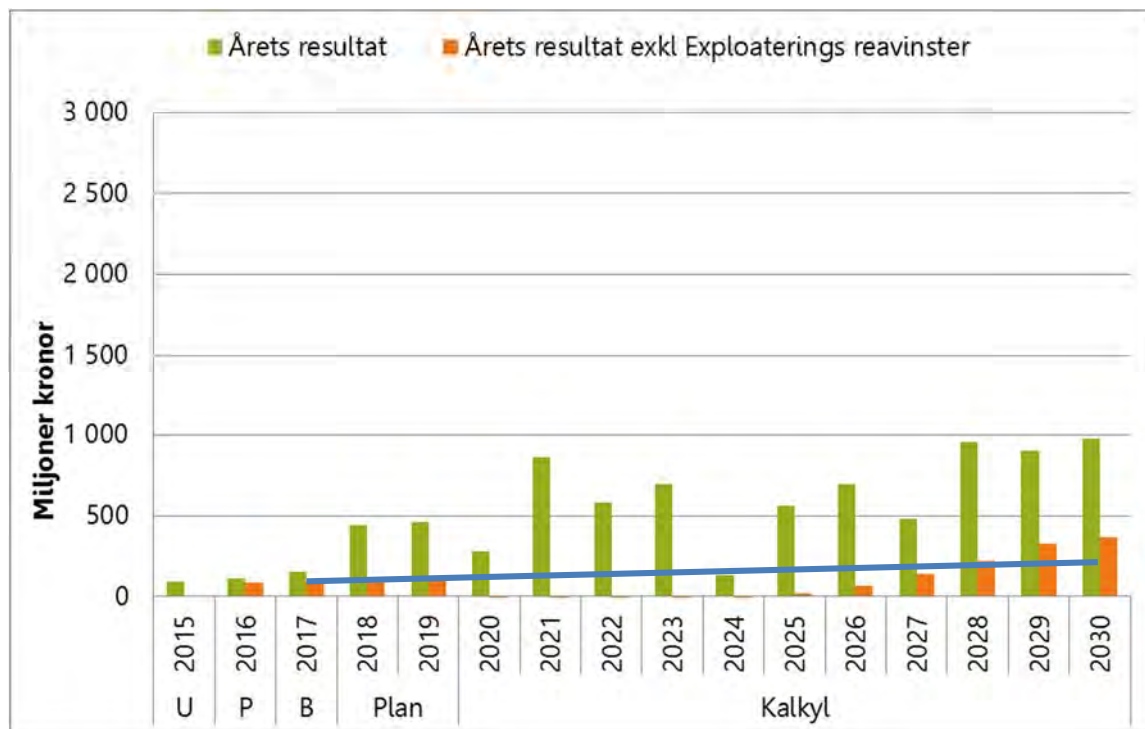

Skuldsättning

Figuren nedan visar låneskuldens utveckling. Skulden byggs kontinuerligt på under perioden fram till 2020, då den stabiliseras vid knappa 4,5 miljarder kronor och sjunker något fram till 2023 för att sedan ytterligare stiga under 2024 och 2025 innan den därefter stabilt sjunker för att år 2030 uppgå till cirka 650 miljoner kronor. Anledningen till svängningarna är en kombination av när i tid försäljningsinkomster väntas samt att det inom fastighetsområdet sker stora investeringar fram till år 2020. I och med att resultatmålen dessutom inte uppnås under någon del av den här perioden så är möjligheterna att minska låneskulden ytterst små.

Det medför att de finansiella kostnaderna beräknas öka från knappt 30 miljoner kronor 2017 till som högst år 2024 då de är cirka 180 miljoner kronor. I takt med att låneskulden därefter sjunker så minskar de finansiella kostnaderna för att år 2030 vara cirka 40 miljoner kronor.

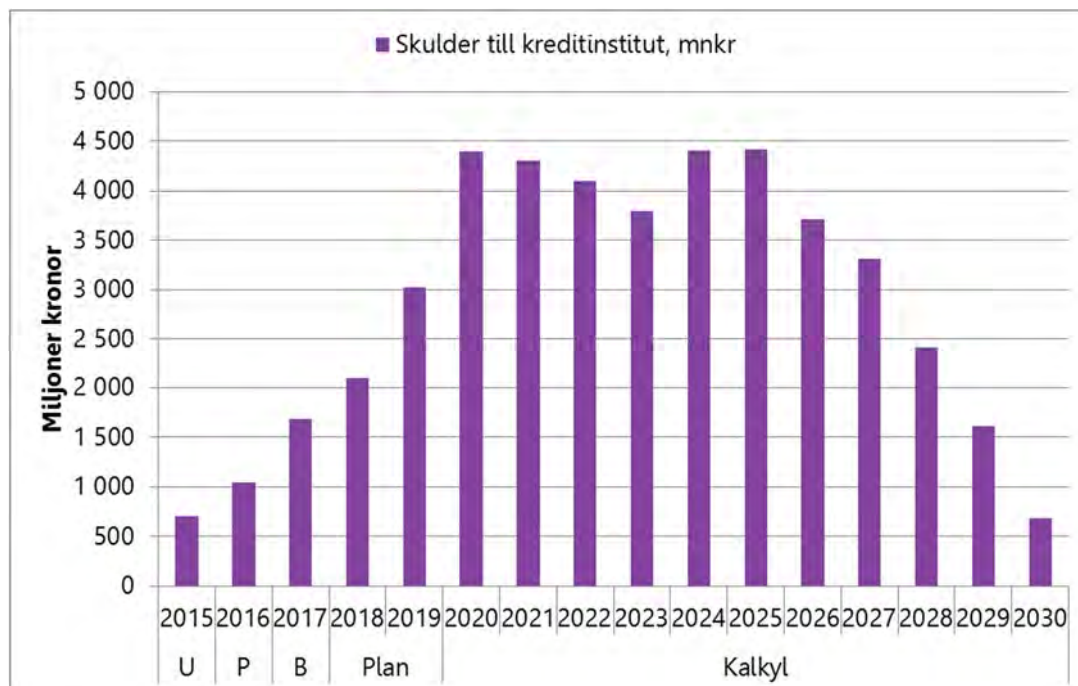

Slutsats

Detta scenario med 2 procents kompensation för pris och lön och 50 procents egen andel fastighetsinvestering kräver i sig effektiviseringar motsvarande 1,5 procent men leder trots det till att resultatmål inte nås förrän de sista tre åren i perioden.

Trots att reavinster från exploateringsverksamheten kommer i ett tidigare skede och till högre totalbelopp, jämfört med föregående långtidsprognos, så uppnås resultatmålet först 4-5 år senare. Den främsta anledningen till det är att skattenettet per invånare är lägre. Den något högre befolkningsprognosen bidrar dessutom till högre volymrelaterade kostnader.

Scenario 1B) 50 procent andel egen fastighetsinvestering samt 1 procent pris och lönekompensation

I detta scenario kvarstår andelen egen fastighetsinvestering, men kompensationen för pris och lön sänks från 2 till 1 procent, vilket i realiteten innebär ett effektiviseringskrav för verksamheten på 2,5 procent. Inga politiska satsningar ingår.

Årets resultat

Från och med år 2022 beräknas resultatmålet (exklusive exploateringsverksamhetens reavinster) vara uppnådd, vilket är 6 år tidigare än föregående scenario (1A). Det ger en indikation på hur viktigt det är att tidigt hålla kompensationen för pris och lön nere. Genom att den årliga uppräkningshålls tillbaka gynnas nästkommande års uppräkningshålls på en lägre kostnadsnivå.

De kritiska åren i detta scenario är perioden fram till och med 2022, då resultatet understiger resultatmålet (blå linje). Först från 2023 beräknas resultatmålet utan exploateringsverksamhetens reavinster vara uppnådd. Därefter ges ett ökande årligt resultat.



Det man dock ska komma ihåg är att samtliga år innebär effektiviseringar av verksamheten med 2,5 procent.

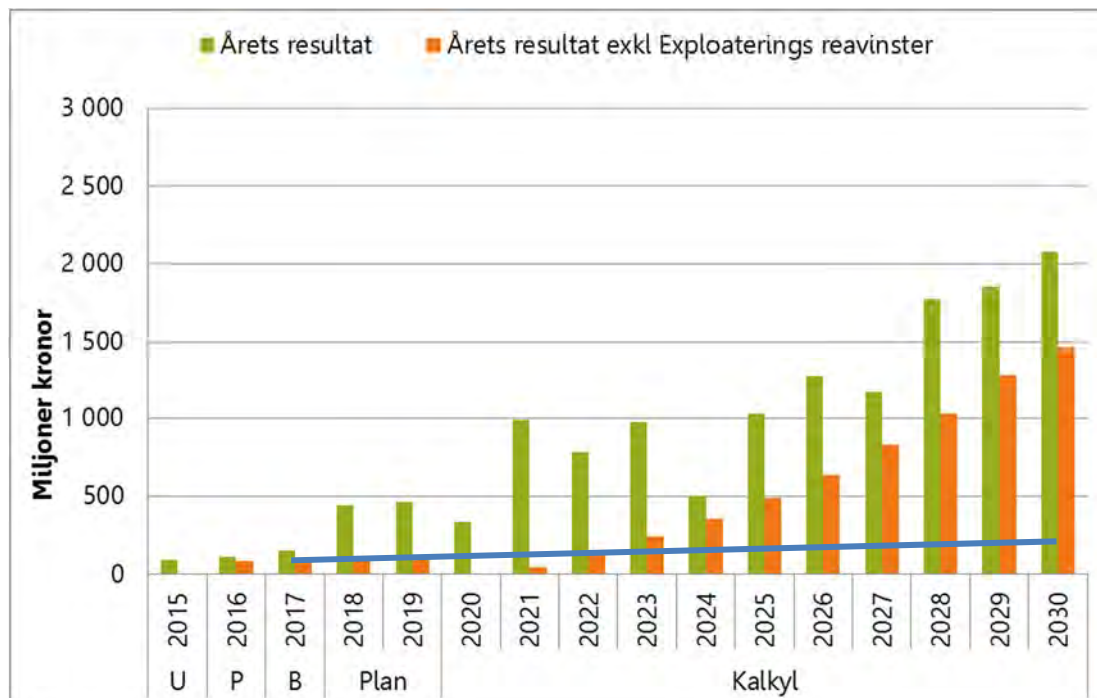

Skuldsättning

Nedan figur visar låneskuldens utveckling under perioden. Skulden byggs snabbt på fram till år 2020, då den uppgår till drygt 4 miljarder kronor, som en följd av mycket stora investeringar. Efter år 2020 minskar den kontinuerligt (med undantag för en marginell ökning år 2024) fram till år 2030, då låneskulden förväntas vara cirka 190 miljoner kronor. Detta är framför allt en effekt av tidiga försäljningsintäkter i kombination med en lägre nivå av fastighetsinvesteringar efter år 2020.

Jämfört med föregående års långtidsprognos blir det en jämnare och längre avtrappning av skuldnivån, som då bedömdes kraftigt minska år 2025 för att i stort sett vara skuldfri år 2025-2030. Anledningen till den utvecklingen var reavinster i kombination med återbetalning av förskott från tunnelbanan samt den goda resultatnivån. Skillnaden nu är framför allt en lägre resultatnivå generellt för perioden samt när i tid försäljningsintäkterna kommer.

De finansiella kostnaderna beräknas öka från knappt 30 miljoner kronor år 2017 till cirka 160 miljoner kronor år 2020 för att därefter falla till 2030.

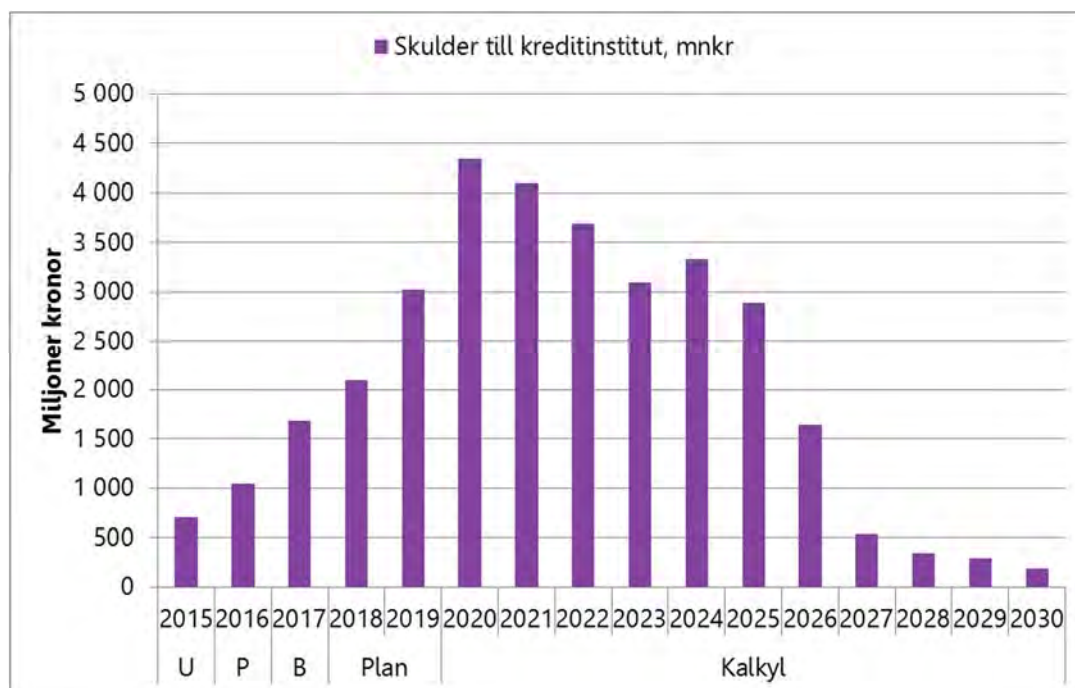

Slutsats

Inte heller pris och lönekomensation med 1 procent räcker i början av perioden för att nå resultatmål vid 50 procents andel egen fastighetsinvestering. Från och med 2022 uppnås resultatmålet (exklusive reavinster).

Scenario 1C 50 procent andel egen fastighetsinvestering och ingen komensation för pris och lön

I detta scenario, som inte var med i föregående års analys, så kvarstår andelen egen fastighetsinvestering till 50 procent, men det sker inte någon komensation för pris och lön. Det i sig förutsätter en effektivisering av motsvarande 3,5 procent årligen.

Årets resultat

Även i detta scenario är det svårt att komma upp till resultatmålet under den första delen av perioden. Dock uppnås resultatmålet ett år tidigare, 2021, jämfört med alternativet med 1 procents uppräknings (1B). Från och med 2021 blir det också en kraftigare ökning av de årliga resultaten. Detta ger en hävstångseffekt genom att det inte sker någon uppräknings av pris och lön.

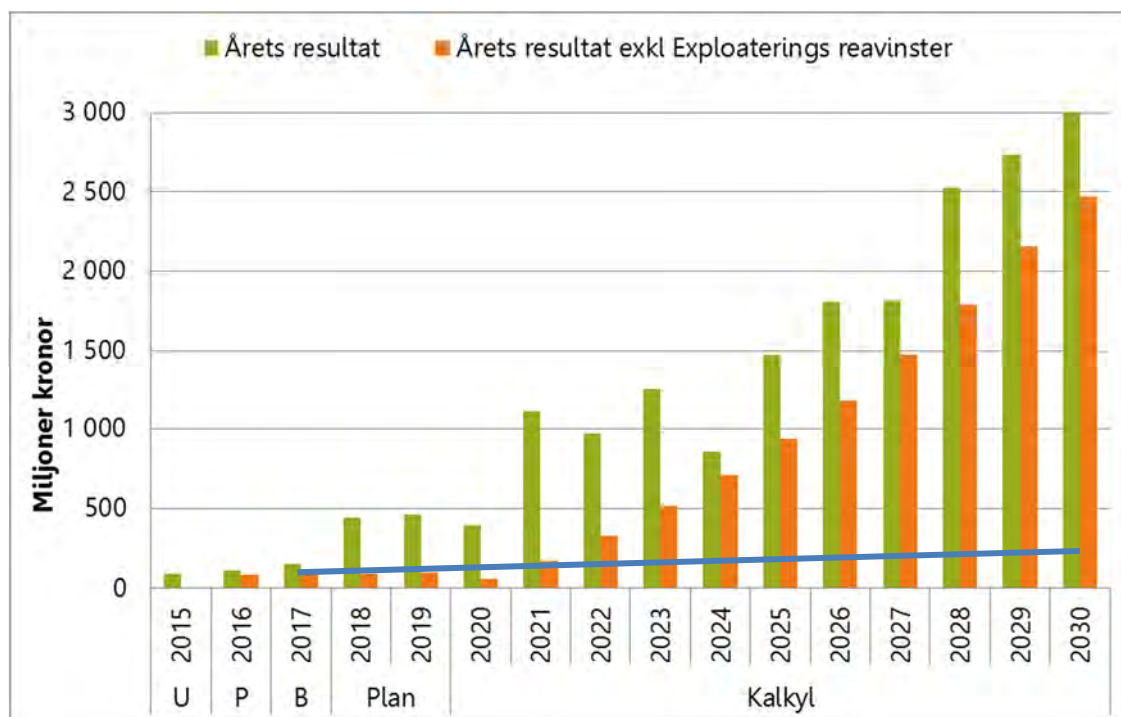

Skuldsättning

Nedan figur visar skuldsättningens utveckling under perioden. I likhet med tidigare alternativ så ökar skuldsättningen kraftigt, på grund av en förhållandevis större investeringsvolym, fram till cirka år 2020 för att uppgå till dryga 4 miljarder kronor. Exploateringsreavinsterna i kombination med tidigare högre årliga resultat gör att skuldsättningen avtar tidigare för att landa på cirka 200 miljoner kronor år 2030.

De årliga finansiella kostnaderna beräknas öka från cirka 30 miljoner kronor år 2017 och vara som högst år 2020 med cirka 160 miljoner kronor.

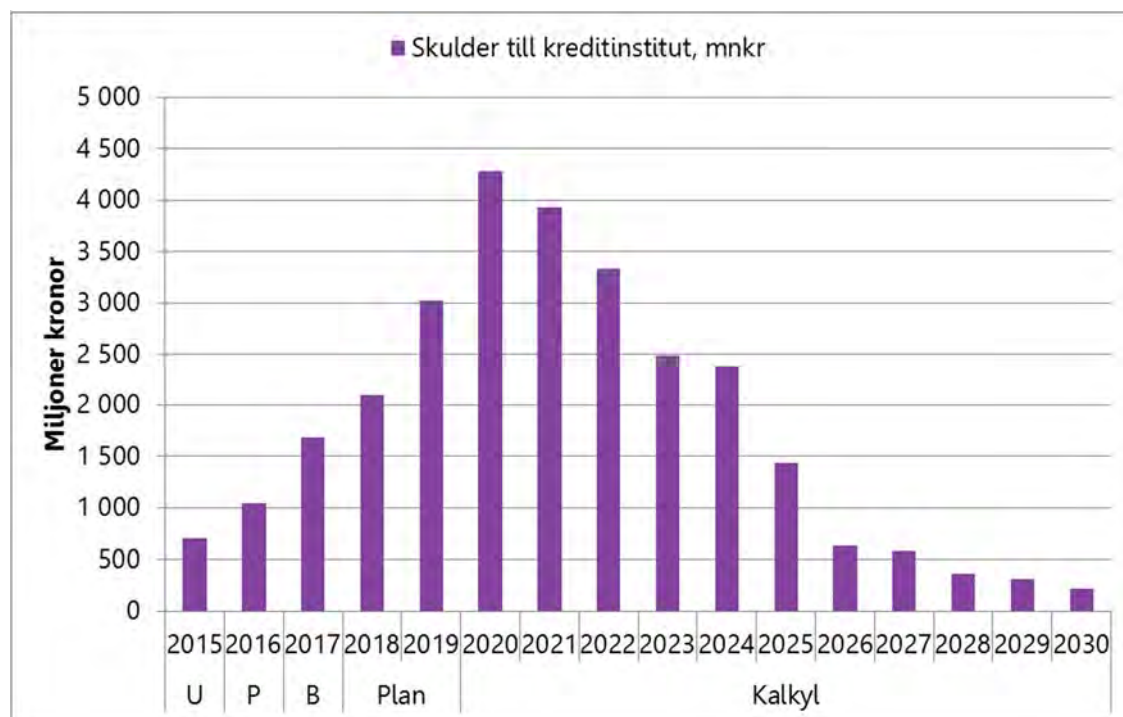

Slutsats

I detta scenario med 50 procents andel egen fastighetsinvestering och utan kompensation för pris och lön, så uppnås resultatmålen 2021 och framåt. Skuldsättningen ökar hela vägen upp till dryga 4,2 miljarder kronor innan den därefter successivt kan minskas.

Scenariot ställer stora effektiviseringskrav på verksamheten motsvarande 3,5 procent årligen.

Scenario 2A) 25 procent andel egen fastighetsinvestering samt 2 procents kompensation för pris och lön

I figurerna nedan presenteras ett scenario med 25 procent fastighetsinvesteringar i egen regi och 2 procents kompensation för pris och lön 2019-2030. Ett sådant scenario innebär ett årligt effektiviseringskrav på 1,5 procent, då en full kompensation beräknas motsvaras av 3,5 procents kompensation för pris och lön. Inga politiska satsningar ingår.

Årets resultat

I scenariot har andelen fastighetsinvesteringar i egen regi sänkts från 50 procent till 25 procent, medan 2 procents kompensation för pris och lön 2019-2030 kvarstår. Den huvudsakliga effekten av sänkt andel egen fastighetsinvestering består av en lägre skuldsättningsgrad och därmed lägre finansiella kostnader. Det årliga resultatmålet uppnås 2024. År 2030 beräknas det årliga resultatet (exklusive reavinster) uppgå till cirka 600 miljoner kronor, vilket är cirka 250 miljoner kronor bättre än vid scenariot 50 procent andel egen fastighetsinvestering.

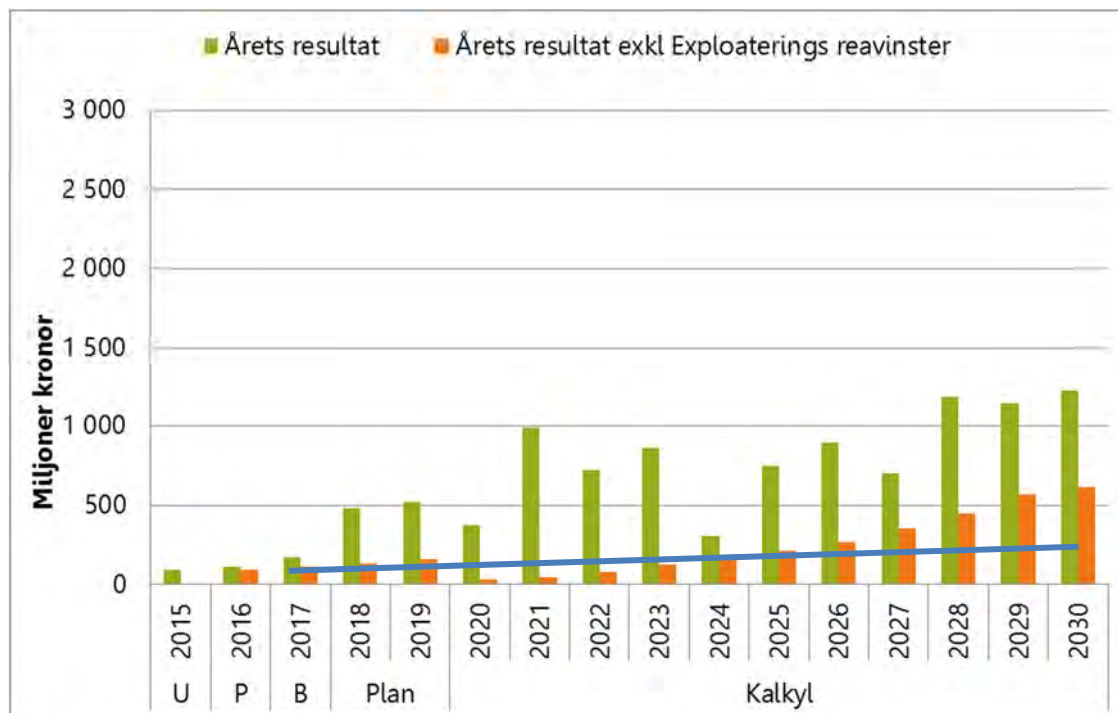

Skuldsättning

Figuren nedan visar på låneskuldens utveckling under perioden. I likhet med alternativet om 50 procents andel egen fastighetsinvestering ökar skulden kontinuerligt fram till 2020, men är på en betydligt lägre nivå motsvarande cirka 2,5 miljarder kronor. På motsvarande sätt och av motsvarande orsak som i tidigare scenarios så sjunker låneskulden kontinuerligt (med undantag för år 2024) fram till 2030 och avslutar perioden på cirka 200 miljoner kronor.

De finansiella kostnaderna beräknas vara som högst år 2020 med cirka 115 miljoner kronor och väntas därefter falla.

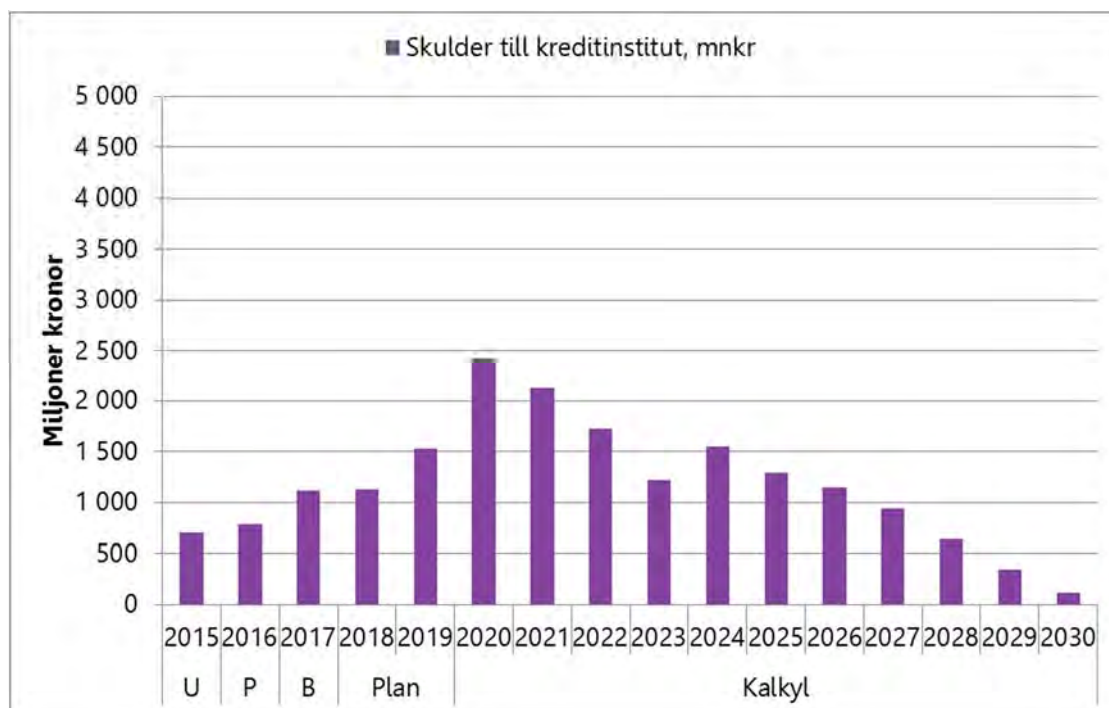

Slutsats

En kostnadsuppräknning motsvarande 2 procent innebär att det tar tid att uppnå resultatmål, även om det är möjligt att tidigare uppnå resultatmålet vid 25 procent egen andel fastighetsinvestering än vid 50 procent andel. I och med detta kan man sluta sig till att uppräkningsstakten har en större resultat effekt än andelen egen fastighetsinvestering. Dock har andelen fastighetsinvestering en viss resultat effekt till följd av att vid lägre egen andel så kan låneskulden hållas nere och därmed också de finansiella kostnaderna som har en direkt resultatpåverkande effekt.

Scenario 2B 25 procent andel egen fastighetsinvestering och 1 procent pris och lönekomensation

I figurerna nedan presenteras ett scenario med 25 procent fastighetsinvesteringar i egen regi och 1 procent komensation för pris och lön 2019-2030. Det innebär i realiteten ett effektiviseringskrav för verksamheten på 2,5 procent. Inga politiska satsningar ingår.

Årets resultat

Redan från början av perioden beräknas resultatmålet (exklusive exploateringsverksamhetens reavinster) vara uppnådd med undantag för år 2020. Genom att sänka komensationen för pris och lön 2019-2030 med 1 procent (till 1 procent) förbättras resultatet snabbt under perioden. Den årliga uppräknningen hålls tillbaka vilket gynnar nästkommande års uppräknning, som då beräknas på en lägre kostnadsnivå. Detta scenario innebär ett årligt effektiviseringskrav på 2,5 procent på verksamheten.

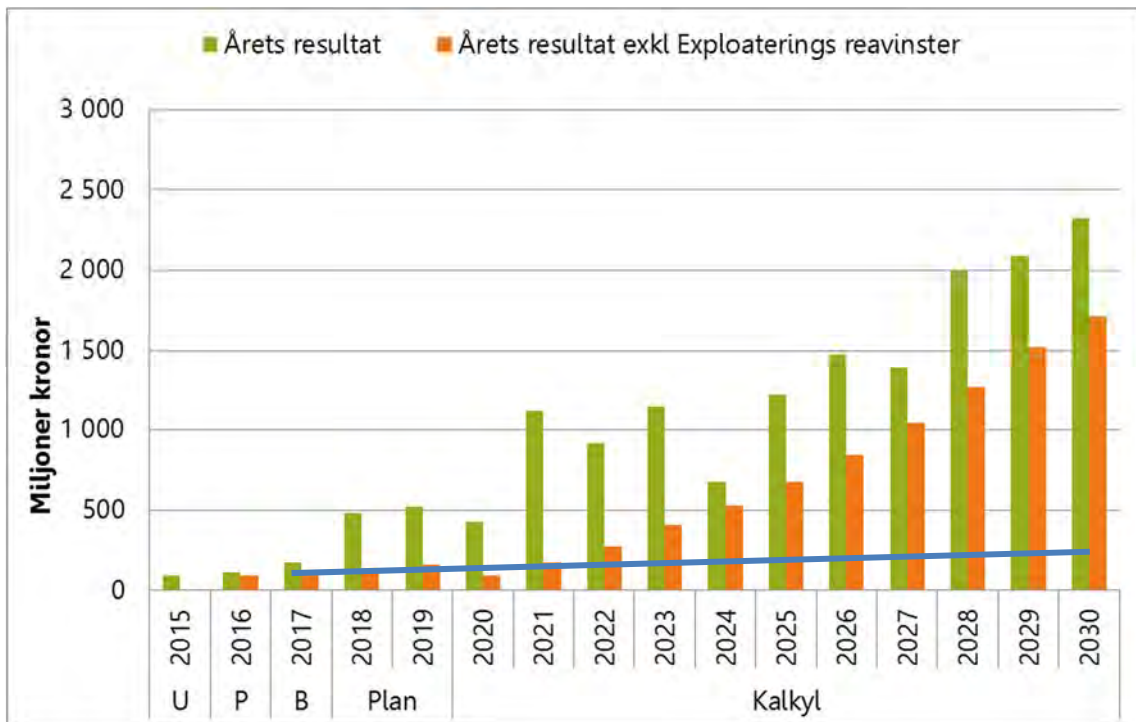

Skuldsättning

Bättre resultat leder till lägre skuldsättning. Under år 2020 kulminerar skuldsättningen på en betydligt lägre nivå (cirka 2,4 miljarder kronor) jämfört med den högsta nivån (cirka 4,2 miljarder kronor) för motsvarande alternativ med 1 procents uppräkningsreavinst. Reavinsterna från exploateringsverksamheten och de höga resultaten i slutet av perioden medför att kommunens skuldnivå blir låg de sista åren. De finansiella kostnaderna beräknas öka från drygt 30 miljoner kronor 2017 till cirka 115 miljoner kronor år 2020 för att därefter falla.

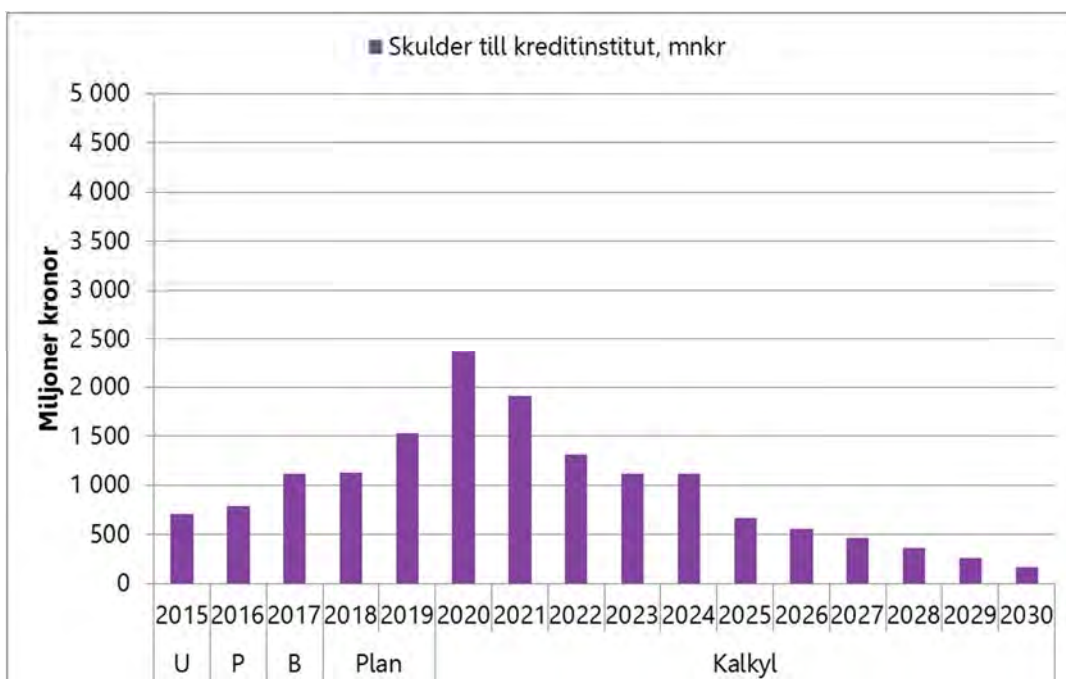

Slutsats

Alternativet med 1 procents kompensation beräknas räcka för att under de första åren i perioden, med undantag för år 2020, uppnå resultatmålet även exklusive reavinster. Därefter har de grundläggande goda resultaten gjort att det årliga resultatet kommer att förbättras med en hävstångseffekt förutsatt fortsatt årliga effektiviseringar motsvarande 2,5 procent. De låga finansiella kostnaderna som en följd av lägre andel egen fastighetsinvestering, bidrar också till att resultatet förbättras.

I och med att resultatmålen uppnås i ett tidigt skede och i kombination med reavinster från exploateringsverksamheten kan skuldsättningsnivån hållas nere.

Scenario 2C 25 procent andel egen fastighetsinvestering och ingen kompensation för pris och lön

I detta scenario är andelen egna fastighetsinvesteringar fortsatt 25 procent, men saknar nu helt kompensation för pris och lön 2019-2030.

Årets resultat

Scenariot består av 25 procent andel fastighetsinvesteringar i egen regi och utan kompensation för pris och lön, 2019-2030. Det innebär ett årligt effektiviseringskrav på 3,5 procent. Resultatmålet uppnås under hela perioden. I perioden fram till och med 2020 ligger resultaten i nivå med resultatmålet för att därefter öka kraftigt.

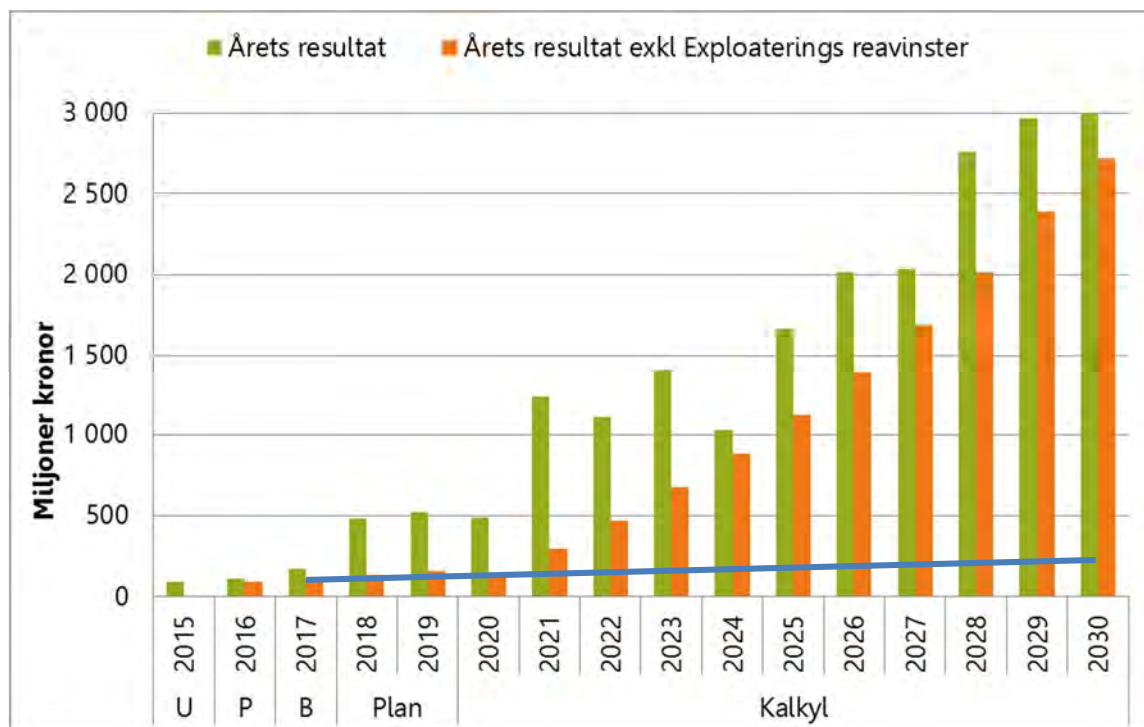

Skuldsättning

Nedan figur visar låneskuldens utveckling under perioden. I likhet med övriga alternativ ökar skulden kontinuerligt fram till 2020. År 2020 uppgår skulden till knappt 2,4 miljarder

kronor, vilket är cirka 1,8 miljarder kronor lägre än alternativet med 50 procent andel egen fastighetsinvestering.

I och med den lägre nivån på låneskulden så får realisationsvinsterna ett större procentuellt påverkan på den totala skuldnivån. Det syns bland annat tydligt mellan åren 2020 till 2023.

De finansiella kostnaderna beräknas öka från knappt 30 miljoner kronor 2017 till cirka 110 miljoner kronor år 2020 för att därefter falla till 2030. Detta är en något lägre kostnadsnivå än i alternativet 50 procent andel fastighetsinvesteringar i egen regi.

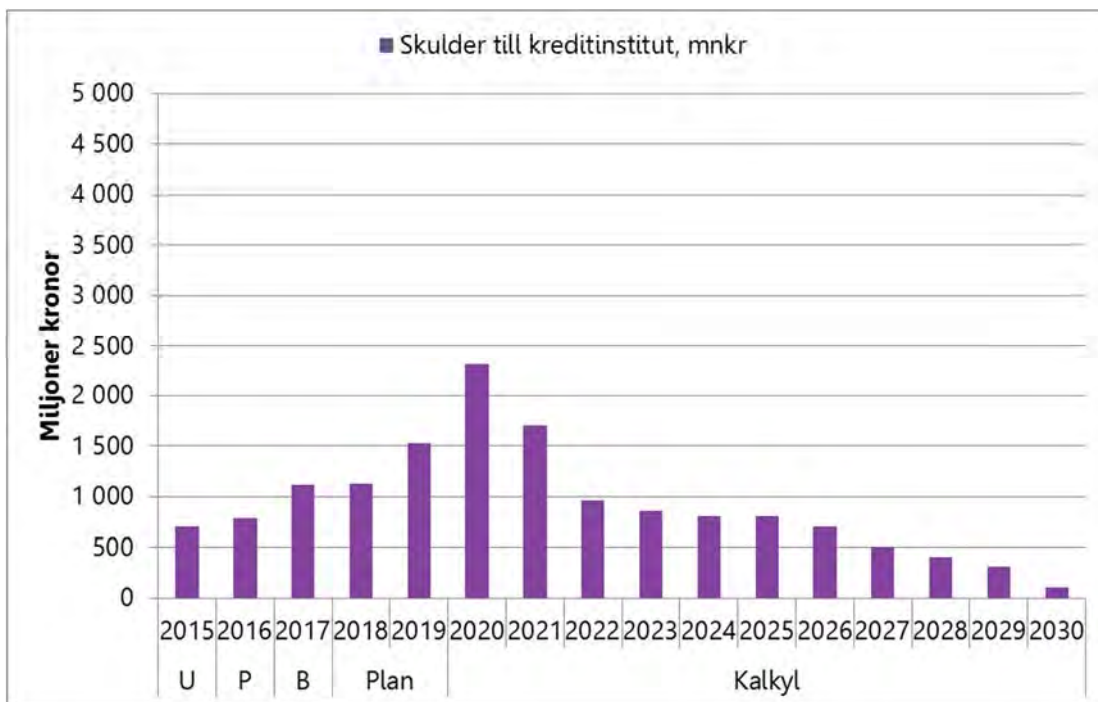

Slutsats

Att hålla nere uppräkningsgraden för pris och lönekompensation har en större resultateffekt än andelen fastighetsinvestering i egen regi, dock ger en lägre andel fastighetsinvestering en viss resultateffekt till följd av lägre finansiella kostnader.

Scenario 3 Olika försäljningsnivåer

Skuldsättning

Låneskulden påverkas i hög grad av omfattningen av försäljningar (främst mark). I bilden nedan visas tre olika scenarier, där försäljningsnivåerna förändrats för perioden 2017-2030. Dessa är: Full försäljning (det vill säga enligt nuvarande försäljningsplan), 50 procent försäljning (försäljningsbeloppen har årligen halverats) och ingen försäljning. I samtliga scenarier kvarstår byggprognos och befolkningsutveckling. Detta scenario är en förenklad bild av verkligheten och får ses som ett mer teoretiskt resonemang. Naturligtvis sker förändringar i bostadsbyggnation och därmed påverkas skatteintäkter och verksamhetens kostnader.

I scenarion med försäljning (full respektive 50 procent) är låneskulden som högst år 2025 för att sedan falla från år 2026 till följd av höga reavinster från exploateringsverksamheten, årliga höga resultat samt återbetalning av förskottet för tunnelbanan. Vid full försäljning ligger låneskulden som högst på dryga 4 miljarder kronor. Vid ett antagande om att försäljningen sjunker med 50 procent ökar låneskulden för att kulminera på cirka 6 miljarder kronor, det vill säga cirka 2 miljarder kronor högre än vid full försäljning. Om ingen försäljning genomförs ökar låneskulden med ytterligare cirka 3 miljarder kronor till cirka 9 miljarder kronor 2025. År 2030 är skillnaden i låneskuld mellan full och ingen försäljning cirka 5 miljard kronor.

De finansiella kostnaderna skulle år 2030 vara 230 miljoner kronor högre om ingen försäljning sker jämfört med full försäljning och cirka 100 miljoner kronor om 50 procent av försäljningarna genomförs. Över tid blir det stora skillnader i finansiella kostnader, det vill säga minskat utrymme för verksamhet. Summerat över perioden blir det en kraftig resultatpåverkan.

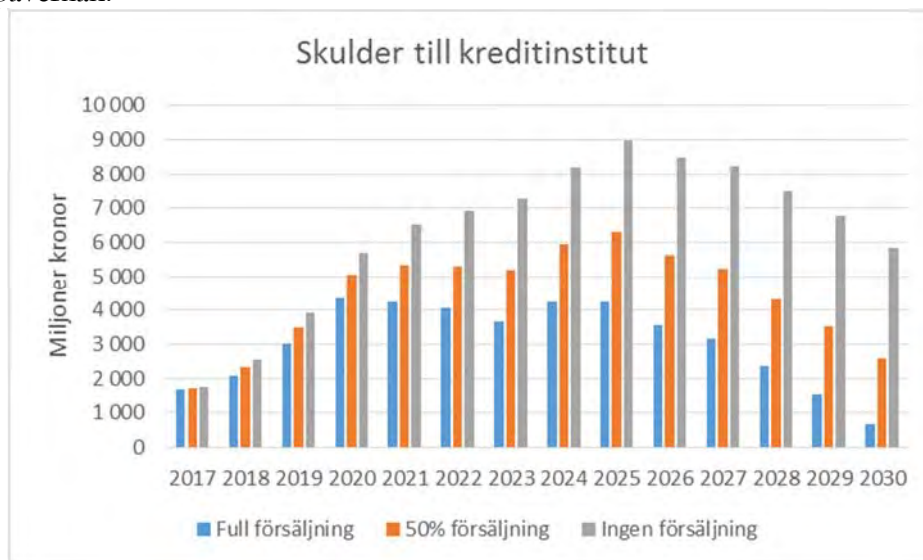

Låneskulden utgår från scenariot 50% egna fastighetsinvesteringar och 2% pris och lönekompensation.

Låneskulden ställd i relation till befolkningen visar att låneskulden per invånare är som högst under åren 2021-2026 i de olika scenarierna. Full försäljning har högst låneskuld om knappt 40 tusen kronor per invånare år 2021, 50 procent av försäljningen knappt 50 tusen kronor per invånare år 2026 och ingen försäljning knappt 70 tusen kronor per invånare år 2026.

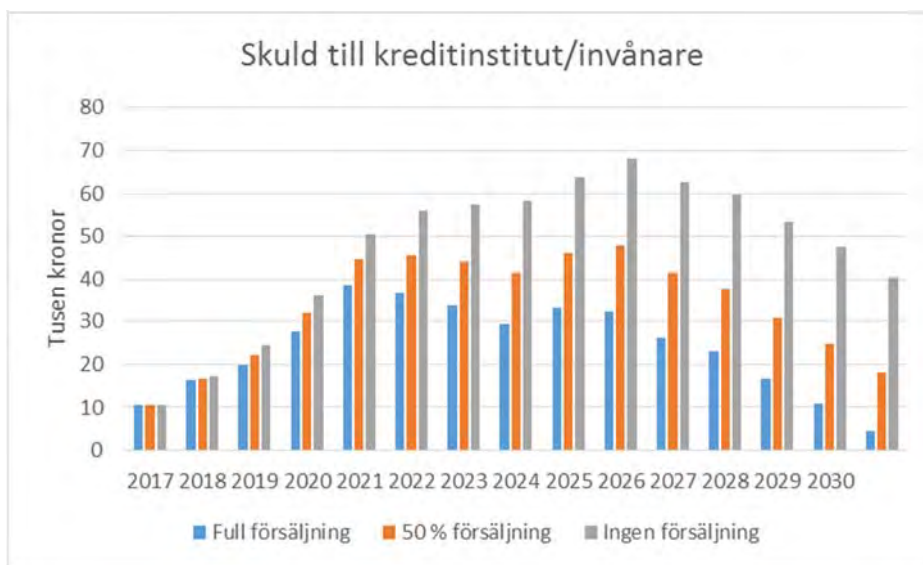

3 Slutsatser

Låga uppräkningskostnader viktigt

De slutsatser som kan dras från beskrivna scenarion är att det är mycket viktigt att hålla nere pris- och lönekomensation. Det är extra viktigt i början av perioden eftersom det utgör basen för kommande uppräkningskostnader. Resultatnivån bör också hållas på en nivå som årligen uppgår till minst 2 procent av skatteintäkter och generella statsbidrag, det vill säga i absoluta tal från cirka 100 miljoner kronor för 2017 till cirka 190 miljoner kronor år 2030. En låg uppräkningskostnad av pris- och lönekomensation förutsätter effektiviseringar i verksamheten.

Tempo och tajming i byggnadstakt och matchning m.m.

För att lyckas skapa ett Nacka med 140 000 invånare som ges god service, är det viktigt att tidplaner hålls. Befolkningsinflyttningen är en förutsättning för nya skattemedel som ska finansiera utbyggnaden och välfärden.

Den kommunala ekonomin är ett samspel mellan olika verksamheter och det är viktigt att hålla tidplanen i byggnadstakten för att exempelvis matcha byggande av skola med när befolkningen flyttar in. Genom samordning och god kontroll så kommer ekonomin att kunna optimeras. Det är i mellanrummen som risken finns att ekonomiskt resultat tappas (skatteintäkter).

Genom ett samarbete med byggherrarna kan inflyttningarna förläggas så att inflyttning sker före den 1 nov bland annat för att säkra skatteintäkter för den service som ska ges även till nya Nackabor.

Låga egna investeringar, få andra att investera



Investeringar som kommunen finansierar själv bör hållas på en låg nivå eftersom investeringsutrymmet är begränsat under perioden. Det är viktigt att få in andra aktörer som kan finansiera exempelvis välfärdsfastigheter.

Hålla nere låneskulden

Kommunens låneskuld bör också hållas nere på rimliga nivåer för att ge utrymmer för verksamhet i driften. Låga räntekostnader ger ett större utrymme för verksamhet. En lägre låneskuld i kombination med goda resultat möjliggör också bättre lånevillkor på den finansiella marknaden.

Intäkter tidigt och affärsmässigt

När kommunen byggs ut kommer kostnaderna tidigt och skatteintäkterna kommer senare. Det är viktigt i planeringen att få in intäkter så tidigt som möjligt och att få ut bästa möjliga värde utifrån givna förutsättningar (affärsmässigt). Försäljningar av mark är ett värdefullt tillskott.

Viktigt med jämna positiva resultat

Att arbeta med att tidigarelägga försäljningar och jämna ut exploateringsverksamhetens reavinster skulle minska nivån på skuldsättningen och kan bidra till att förbättra resultatet något under de tidigare åren. Jämfört med föregående långtidsprognos har en sådan förskjutning skett.

Prioritera, styra, precision!

Framöver kommer prioriteringsfrågorna och styrningen bli allt viktigare och likaså en god precision i leveranser och uppföljningar. Det handlar om genomförande i komplexitet.

Hålla i och hålla ut!

Eva Olin
Ekonomidirektör

Nina Hammargren
Budgetcontroller

Bilagor

Bilaga 1 Styrparametrar





BILAGA I

Styrparametrar

	Budget	Plan		Kalkyl	
	2017	2018	2019	2020	2021-2030
Lön	3,3	3,4	3,4	3,4	4,0
Pris	1,6	2,3	3,2	3,2	2,0
Kommunalt prisindex	2,9	3,1	3,4	3,35	3,5
BNP	2,5	1,6	1,6	2,0	2,0
Arbetade timmar	1,2	0,2	0,2	0,5	0,5
Arbetslöshet, nivå	6,3	6,0	6,1	6,5	6,5
Skatteunderlag riket %	4,60	4,10	4,10	4,10	4,00
Ränta lån (inkl utnyttjande av checkkredit)	2,50%	2,40%	2,40%	2,50%	2,8-3,5%
Resultatmål, procent	2,0%	2,0%	2,0%	2,0%	2,0%

2016-09-01

TJÄNSTESKRIVELSE
KFKS 2014/441-040

Kommunstyrelsen

Redovisning av användning av kommunalt partistöd

Förslag till beslut

Kommunstyrelsen föreslår kommunfullmäktige notera att samtliga partier som uppstår kommunalt partistöd i Nacka har redovisat användningen och kan erhålla partistöd för 2017.

Sammanfattning

Partier som erhåller kommunalt partistöd från Nacka kommun ska årligen redovisa användningen av det kommunala partistödet. Samtliga partier som fått kommunalt partistöd från Nacka har redovisat användningen. Redovisningarna från samtliga partier är granskade av respektive partis revisor och uppfyller kommunens krav på redovisning.

Ärendet

Nacka kommun betalar årligen partistöd till de partier som är representerade i kommunfullmäktige. Partier som erhåller partistöd ska årligen redovisa hur partistödet har använts. Hur partierna ska redovisa användningen av partistödet är inte reglerat i lagen. Det väsentliga är att redovisningen ger en rättvisande bild av hur partierna använt stödet.

Kommunstyrelsen beslutade den 31 augusti 2015, §213, att partier som erhåller kommunalt partistöd från Nacka kommun senast i juni året efter utbetalningen ska redovisa hur partistödet har stärkt den lokala demokratin. Redovisningen ska tydligt beskriva hur partistödet har använts och ge en rättvisande bild av användningen.

Stadsledningskontoret kan konstatera att samtliga partier i Nackas kommunfullmäktige har redovisat användningen av partistödet.

Parti	Lämnat redovisning	Erhållet partistöd 2015
Moderaterna	Ja	950 000 kr
Liberalerna	Ja	285 000 kr
Centerpartiet	Ja	215 000 kr
Kristdemokraterna	Ja	180 000 kr
Socialdemokraterna	Ja	495 000 kr
Miljöpartiet	Ja	355 000 kr



Vänsterpartiet	Ja	215 000 kr
Nackalistan	Ja	250 000 kr
Sverigedemokraterna	Ja	180 000 kr

Alla partier har fått sin redovisning granskad av respektive partis revisor.

Ekonomiska konsekvenser

Partier som inte redovisar partistöd kan gå miste om partistöd för kommande år. Då samtliga partier redovisat användningen av stödet för 2015 kan samtliga partier erhålla partistöd för 2017. Partistödet för 2017 beslutas av kommunfullmäktige i samband med mål och budgetärendet den 14 november 2016.

Konsekvenser för barn

Syftet med det kommunala partistödet är att stärka den lokala demokratin. En tydligare redovisning av vad partierna gjort för den lokala demokratin bidrar till att barn och unga får en ökad insyn i det offentliga och politiska arbetet.

Eva Olin
Ekonomidirektör
Stadsledningskontoret

Johanna Magnusson
Controller
Controllerenheten

2016-09-12

TJÄNSTESKRIVELSE
KFKS 2016/757

Kommunstyrelsen

Ändring i kommunstyrelsens delegationsordning om rätt att besluta i ärenden om upphandling

Förslag till beslut

Kommunstyrelsen ändrar punkterna 28 och 30 i sin delegationsordning så att de får följande lydelse. Punkterna 29, 31 och 32 utgår.

28.	<p><i>Upphandling av varor, tjänster och entreprenader, utanför området för beslutade exploateringsåtgärder</i></p> <p>Samtliga beslut vid direktupphandling</p> <ul style="list-style-type: none"> – ramavtal som avser hela kommunens organisation – Övriga kontrakt <p>Beslut om utformning av förfrågningsunderlag för kontraktsvärde till 5 miljoner kronor</p> <p>Beslut om att avbryta upphandling</p> <ul style="list-style-type: none"> – ramavtal som avser hela kommunens organisation – övriga kontrakt <p>Beslut om tilldelning och ingående av kontrakt</p> <ul style="list-style-type: none"> – ramavtal som avser hela kommunens organisation – övriga kontrakt 	<p>Ekonomidirektören</p> <p>Enhetschef/ rektor/ verksamhetschef</p> <p>Respektive utskott</p> <p>Ekonomidirektören</p> <p>Enhetschef/ rektor/ verksamhetschef</p> <p>Ekonomidirektören</p> <p>Enhetschef/ rektor/ verksamhetschef</p>
30.	<p><i>Inom ramen för beslutade exploateringsåtgärder</i></p> <p>Beslut om förfrågningsunderlag, avbryta upphandling eller tilldela och ingå kontrakt</p>	<p>Exploateringschefen</p>



Kommunstyrelsen noterar att ändringarna medför att numreringen ändras i delegationsordningen.

Sammanfattning

Bestämmelserna om vem som beslutar om vad i upphandlingar behöver förtydligas. Stadsledningskontoret föreslår att delegationsordningen ska ändras så att det blir tydligt att förfrågningsunderlag ska beslutas av ansvarigt utskott om kontraktsvärdet beräknas understiga 5 miljoner kronor och av kommunstyrelsen för värden därutöver. Beslut i direktupphandlingar delegeras enligt förslaget till tjänsteman. Detsamma gäller beslut att tilldela och att avbryta, säkerställa effektiviteten i de lägena.

Förslaget gäller inte upphandlingar som görs inom ramen för beslutade exploateringsåtgärder eftersom förutsättningarna för de upphandlingarna är politiskt behandlade genom beslut om detaljplan och utbyggnadspromemoria. Det innebär att exploateringschef oförändrat föreslås som delegat i de ärendena.

Ärendet

Stadsledningskontoret föreslår att kommunstyrelsen ska ändra bestämmelserna om vem som får fatta beslut om vad i alla upphandlingar utom de som görs inom ramen för beslutade exploateringsåtgärder. Förslaget avser att säkerställa 1) kommunstyrelsens möjligheter att påverka utformningen av förfrågningsunderlag och definiera kraven på det kommunen upphandlar, 2) säkerställa effektivitet i samband med tilldelningsbeslut. Beslut om utformning av förfrågningsunderlag delegeras till utskott om kontraktsvärdet understiger 5 miljoner kronor. I alla andra fall beslutar kommunstyrelsen om förfrågningsunderlag. I de fall förfrågningsunderlaget har beslutats av kommunstyrelsen, eller av utskott om kontraktsvärdet understiger 5 miljoner kronor, föreslås att kommunstyrelsen delegerar antagningsbeslutet till

- ekonomidirektören om det handlar om ramavtal för hela kommunens organisation och i övrigt till
- enhetschef inom myndighets- och huvudmannorganisationen
- till rektor/förskolechef i det kommunala produktionsområdet Valfärd skola
- verksamhetschef i det kommunala produktionsområdet Valfärd samhällsservice.

Samtliga beslut i direktupphandlingar delegeras på samma sätt. Detsamma gäller beslut om att avbryta upphandlingar, då det krävs skyndsamma beslut när en upphandling måste avbrytas.

Anledningen till att alla beslut i upphandlingar inom beslutade exploateringsåtgärder delegeras till exploateringschef är att förutsättningarna för upphandlingarna är politiskt behandlade genom beslut om detaljplan och utbyggnadspromemoria.



Ekonomiska konsekvenser

Beslutet att ändra i delegationsordningen medför inte några ekonomiska konsekvenser.

Konsekvenser för barn

Beslutet att ändra i delegationsordningen medför inte några direkta konsekvenser för barn.

Helena Meier
Stadsjurist
Stadsledningskontoret

2016-08-30

TJÄNSTESKRIVELSE
KFKS 2015/586-001

Kommunstyrelsen

Överlåtelseavtal med Nacka vatten AB

Förslag till beslut

Kommunstyrelsen beslutar ingå överlåtelseavtal med Nacka vatten AB i enlighet med stadsledningskontorets tjänsteskrivelse.

Sammanfattning

Kommunfullmäktige beslutade på sitt sammanträde den 18 april 2016, §100, att bilda ett kommunalt aktiebolag för att hantera de taxefinansierade verksamheterna som avser vatten och avlopp (VA) enligt vattentjänstlagen och insamling av hushållsavfall enligt miljöbalken. Kommunfullmäktige beslutade att tillgångar som tillhör de båda taxekollektiven överförs från kommunen till det nystartade bolagets genom ett särskilt överlåtelseavtal. Överlåtelsen baseras på anläggningsregister och balansräkning upprättat vid ordinarie bokslut för andra tertialet 2016 för respektive kollektiv. Tillgångarna värderas till drygt 221 miljoner kronor, vilket motsvarar det ekonomiska bokföra värdet, och överläts i befintligt skick.

Kommunfullmäktige bemyndigade i sitt beslut kommunstyrelsen att ingå det slutligt formulerade avtalet mellan kommunen och det nybildade bolaget.

Ärendet

Nacka kommun ska ingå ett överlåtelseavtal med Nacka vatten AB. Förutsättningarna för överlåtelsen finns i kommunfullmäktiges beslut om att bilda bolaget. Kommunen överlåter byggnader, anläggningar och andra tillgångar som finns i kommunens anläggningsregister och som avser vatten- och avfallsverksamhet. Tillgångarna värderas till bokfört värde och de överläts i befintligt skick. I överlåtelsen ingår även samtliga avtal innefattande alla rättigheter och skyldigheter gentemot leverantörer, kunder, markägare eller annan som avser verksamhet, byggnader, anläggningar och andra tillgångar. Det åligger bolaget att ordna nyttjanderätter där sådana eventuellt saknas.

Nacka vatten AB har inte något upparbetad kassa. För att betala det pris som fastställs i överlåtelsen lämnar Nacka kommun, via koncernbolaget Nacka stadshus AB, ett lån till



Nacka vatten AB. Lånet ska användas för att betala överlåtelselikviden samt löpande kassaflöde för verksamheten under 2016. Lånet ska vara på marknadsmässiga villkor. Räntekostnader och amorteringsvillkor på lånet från kommunen ska vara på marknadsmässiga villkor och följer samma regler som gäller för de krav som Nacka kommun ställer på Nacka Energi AB.

Bilagor

- a) Överlåtelseavtal
- b) Lista på anläggningar

Lena Dahlstedt
Stadsdirektör
Stadsledningskontoret

Johanna Magnusson
Controller
Controllerenheten

Sylvia Ryel
Kommunjurist
Juridik- och kanslienheden

Överlåtelseavtal avseende byggnader, anläggningar och andra tillgångar, för VA-verksamhet och insamling av hushållsavfall, mellan Nacka kommun och Nacka vatten AB

Mellan Nacka kommun, organisationsnummer 212000-0167, nedan kommunen, och Nacka vatten AB, organisationsnummer, 559066-7589, nedan bolaget, ingås följande överlåtelseavtal.

1. Bakgrund

Kommunfullmäktige beslutade på sitt sammanträde den 18 april 2016, §100, att bilda ett kommunalt aktiebolag för att hantera de taxefinansierade verksamheterna som avser vatten och avlopp (VA) enligt vattentjänstlagen och insamling av hushållsavfall enligt miljöbalken. Kommunfullmäktige beslutade att tillgångar som tillhör de båda taxekollektiven överförs från kommunen till det nystartade bolagets genom ett särskilt överlåtelseavtal.

2. Överlåtelseförklaring

Kommunen överlåter till bolaget byggnader, anläggningar och andra tillgångar förtecknade i bilaga A. Överlåtelsen baseras på anläggningsregister och balansräkning upprättat vid ordinarie bokslut för andra tertialet 2016 för respektive kollektiv. Tillgångarna värderas till bokfört värde.

3. Köpeskilling

Köpeskillingen är 221 332 857 (tvåhundra tjugoen miljoner trehundra trettiofyra tusen åttahundra femtio sju) kronor

4. Betalning och tidpunkt för överlåtelse

Äganderätten till den överlåtna egendomen övergår till bolaget retroaktivt från och med den 1 september 2016. Nacka vatten AB erhåller ett lån från Nacka stadshus AB för att betala överlåtelselikviden. Ränta och amortering på lånet ska vara på marknadsmässiga villkor.

5. Kostnader och intäkter

Kostnader och intäkter för tiden intill den 1 september 2016 har parterna reglerat sig emellan.

6. Byggnadernas och anläggningarnas skick

Byggnaderna och anläggningarna överlåts i befintligt skick per den 1 september 2016. Bolaget är medvetet om anläggningarnas skick och förbinder sig att inte rikta några krav mot kommunen avseende skicket på byggnaderna och anläggningarna.

7. Nyttjanderätter och andra avtal

Kommunen överlåter samtliga avtal innefattande alla rättigheter och skyldigheter gentemot leverantörer, kunder, markägare eller annan som avser verksamhet, byggnader, anläggningar och andra tillgångar enligt detta avtal förtecknade i bilaga A. Det åligger bolaget att ordna nyttjanderätter där sådana eventuellt saknas. För byggnader och anläggningar på kommunal

mark upplåter kommunen nyttjanderätt till dessa. Om kommunen överlåter fastighet eller anläggning som berör bolagets rätt enligt detta avtal ska kommunen gentemot förvärvaren göra förbehåll för bolagets rätt.

8. Personal

Personal anställd av kommunen för verksamheter enligt detta avtal övergår till bolaget.

9. Administration

Kommunen tillhandahåller personal för administration till bolaget. Det omfattar exempelvis personal för ekonomi, juridik, personal och it. För administrationen ska bolaget betala kommunen ersättning som beräknas på samma sätt som gäller internt inom kommunen.

10. Tvister och ansvar innan överlåtelsen

Eventuellt förekommande tvister som avser verksamheterna enligt detta avtal men som avser tiden innan överlåtelsen ska hanteras av bolaget.

Ansvar för efterbehandling av nedlagda deponier kvarstår hos kommunen.

Detta avtal är upprättat i två exemplar av vilka parterna tagit var sitt.

Nacka den 2016

Mats Gerdau
Kommunstyrelsens ordförande

Dag Björklund
Verkställande direktör Nacka vatten AB

Anläggningsregistret

Urval:

Anltyp: *, Avskrivningstyp: *, Anlid: *, Benämning: *, Periodurval: 190001-201608, ANS: 18200,18300,23200,23201,23202,23210,23405,23408,23410,23411, VHT: *, AKT: *, OBJ: *, Händelse: *, Status: B,D, Anskaffningsdatum: *, Avslutsdag: *, Projektnummer: *, Fastighetsbeteckning: *, Komponent: *

Anltyp	Avskrivningstyp	Anlid	Benämning	ANS	VHT	AKT	Status	Anskaffningsdatum	Avslutsdag	Projektnummer	Fastighetsbeteckning	Komponent	Anskaffning	Planm. avskr.	Restvärde
ANSL	AS20	106819-0	Anslutningsavgift pumpstation	18200 VA-verket	77232 VA, spillvatten LTA		B	2014-12-31	2035-01-17	9242932400			-2 058 420,00	-171 816,97	-1 886 603,03
	AS20	106828-0	Anslutningsavgift pumpstation	18200 VA-verket	77232 VA, spillvatten LTA		B	2014-12-31	2035-01-17	9242934600			-533 647,20	-44 543,70	-489 103,50
	AS20	106843-0	Pumpstation Anslutning	18200 VA-verket	77232 VA, spillvatten LTA		B	2014-12-31	2035-01-17	9242936700			-407 630,88	-34 025,07	-373 605,81
	AS20	107136-0	VA-pump ansl	18200 VA-verket	77232 VA, spillvatten LTA		B	2014-12-31	2035-01-18	9242952800			-975 000,00	-81 250,00	-893 750,00
	AS20	107851-0	VA-pump ansl	18200 VA-verket	77230 VA, spillvatten		B	2015-08-01	2035-08-19	9242932700			-27 360,00	-1 485,44	-25 874,56
	AS20	107866-0	VA-pump ansl	18200 VA-verket	77230 VA, spillvatten		B	2015-08-01	2035-08-19	9242932800			-54 180,00	-2 941,55	-51 238,45
	AS20	108135-0	Ledningar/Anläggningsavgifter	18200 VA-verket	77232 VA, spillvatten LTA		B	2015-12-01	2035-12-19	9242934600			-189 076,80	-7 105,49	-181 971,31
	AS20	108141-0	Ledningar/Anläggningsavgifter Solhöjdsvägen	18200 VA-verket	77232 VA, spillvatten LTA		B	2015-12-01	2035-12-19	9242935800			-28 771,20	-1 081,22	-27 689,98
	AS50	106656-0	Anslutningsavgifter 2006 - 2007	18200 VA-verket	77299 Justering anslutningsavgifter		B	2007-01-01	2057-02-09		Ingående balanser från 20131231		-52 609 993,40	-10 171 265,41	-42 438 727,99
	AS50	106692-0	Anläggningsavgifter 2008	18200 VA-verket	77299 Justering anslutningsavgifter		B	2008-01-01	2058-02-10	Inlägg IB värde anläggningsavgifter			-3 108 399,40	-538 789,24	-2 569 610,16
	AS50	106693-0	Anläggningsavgifter 2009	18200 VA-verket	77299 Justering anslutningsavgifter		B	2009-01-01	2059-02-11				-38 787 625,60	-5 947 435,91	-32 840 189,69
	AS50	106694-0	Anläggningsavgifter 2010	18200 VA-verket	77299 Justering anslutningsavgifter		B	2010-01-01	2060-02-12				-11 287 421,59	-1 504 989,54	-9 782 432,05
	AS50	106695-0	Anläggningsavgifter 2011	18200 VA-verket	77299 Justering anslutningsavgifter		B	2011-01-01	2061-02-13				-13 899 238,00	-1 575 246,98	-12 323 991,02
	AS50	106696-0	Anläggningsavgifter 2012	18200 VA-verket	77299 Justering anslutningsavgifter		B	2012-01-01	2062-02-14				-12 718 069,19	-1 187 019,77	-11 531 049,42

Anltyp	Avskrivnings typ	Anlid	Benämning	ANS	VHT	AKT	Status	Anskaffningsdatum	Avslutsdag	Projektnummer	Fastighetsbeteckning	Komponent	Anskaffning	Planm. avskr.	Restvärde
	AS50	106697-0	Anläggningsavgifter 2013	18200 VA-verket	77299 Justering anslutningsavgifter		B	2013-01-01	2063-07-11				-62 972 197,72	-4 114 183,57	-58 858 014,15
	AS50	106765-0	Anläggningsavgifter	18200 VA-verket	77299 Justering anslutningsavgifter		B	2014-12-01	2065-01-17	9182009998			-2 175 814,40	-76 223,05	-2 099 591,35
	AS50	106815-0	Anslutningsavgift ledning	18200 VA-verket	77220 VA, vatten		B	2014-12-31	2065-02-16	9242932400			-2 519 790,00	-84 131,08	-2 435 658,92
	AS50	106817-0	Anslutningsavgift ledning	18200 VA-verket	77230 VA, spillvatten		B	2014-12-31	2065-02-16	9242932400			-2 519 790,00	-84 131,08	-2 435 658,92
	AS50	106841-0	Ledningar Anslutning	18200 VA-verket	77224 VA, vatten LTA		B	2014-12-31	2065-02-16	9242936700			-475 569,36	-15 878,37	-459 690,99
	AS50	106842-0	Ledningar Anslutning	18200 VA-verket	77232 VA, spillvatten LTA		B	2014-12-31	2065-02-16	9242936700			-475 569,36	-15 878,37	-459 690,99
	AS50	106884-0	Anläggningsavgifter	18200 VA-verket	77299 Justering anslutningsavgifter		B	2014-12-01	2065-01-17	9182009998			-66 600,00	-2 333,13	-64 266,87
	AS50	107135-0	VA-ledning ansl	18200 VA-verket	77224 VA, vatten LTA		B	2014-12-31	2065-02-17	9242952800			-975 000,00	-32 500,00	-942 500,00
	AS50	107850-0	VA-ledning ansl	18200 VA-verket	77220 VA, vatten		B	2015-08-01	2065-09-18	9242932700			-124 640,00	-2 706,81	-121 933,19
	AS50	107865-0	VA-ledning ansl	18200 VA-verket	77220 VA, vatten		B	2015-08-01	2065-09-18	9242932800			-246 820,00	-5 360,16	-241 459,84
	AS50	107879-0	VA-ledning ansl	18200 VA-verket	77220 VA, vatten		B	2015-08-01	2065-09-17	9242962000			-11 498,40	-249,72	-11 248,68
	AS50	107883-0	Anläggningsavgifter 2015	18200 VA-verket	77299 Justering anslutningsavgifter		B	2015-08-01	2065-09-18	9182009998			-2 036 455,60	-44 225,49	-1 992 230,11
	AS50	108122-0	Ledningar/Anläggningsavgifter	18200 VA-verket	77230 VA, spillvatten		B	2015-12-01	2066-01-18	9242930300			-120 038,40	-1 804,41	-118 233,99
	AS50	108123-0	Ledningar/Anläggningsavgifter	18200 VA-verket	77220 VA, vatten		B	2015-12-01	2066-01-18	9242930300			-120 038,40	-1 804,41	-118 233,99
	AS50	108125-0	Ledningar/Anläggningsavgifter	18200 VA-verket	77230 VA, spillvatten		B	2015-12-01	2066-01-18	9242930700			-81 446,00	-1 224,31	-80 221,69
	AS50	108126-0	Ledningar/Anläggningsavgifter	18200 VA-verket	77220 VA, vatten		B	2015-12-01	2066-01-18	9242930700			-81 446,00	-1 224,31	-80 221,69
	AS50	108129-0	Ledningar/Anläggningsavgifter	18200 VA-verket	77224 VA, vatten LTA		B	2015-12-01	2066-01-18	9242931100			-130 098,40	-1 955,64	-128 142,76
	AS50	108130-0	Ledningar/Anläggningsavgifter	18200 VA-verket	77220 VA, vatten		B	2015-12-01	2066-01-18	9242931700			-278 603,40	-4 187,95	-274 415,45
	AS50	108131-0	Ledningar/Anläggningsavgifter	18200 VA-verket	77230 VA, spillvatten		B	2015-12-01	2066-01-18	9242931700			-278 603,40	-4 187,95	-274 415,45

Anltyp	Avskrivnings typ	Anlid	Benämning	ANS	VHT	AKT	Status	Anskaffningsdatum	Avslutsdag	Projektnummer	Fastighetsbeteckning	Komponent	Anskaffning	Planm. avskr.	Restvärde
	AS50	108132-0	Ledningar/Anläggningsavgifter	18200 VA-verket	77232 VA, spillvatten LTA		B	2015-12-01	2066-01-18	9242931700			-278 603,40	-4 187,95	-274 415,45
	AS50	108133-0	Ledningar/Anläggningsavgifter	18200 VA-verket	77224 VA, vatten LTA		B	2015-12-01	2066-01-18	9242931700			-278 603,40	-4 187,95	-274 415,45
	AS50	108139-0	Ledningar/Anläggningsavgifter björknäs	18200 VA-verket	77232 VA, spillvatten LTA		B	2015-12-01	2066-01-10	9242935600			-119 074,40	-1 838,78	-117 235,62
	AS50	108142-0	Ledningar/Anläggningsavgifter Grävlingsberg	18200 VA-verket	77230 VA, spillvatten		B	2015-12-01	2066-01-18	9242936100			-565 823,90	-8 505,45	-557 318,45
	AS50	108143-0	Ledningar/Anläggningsavgifter	18200 VA-verket	77220 VA, vatten		B	2015-12-01	2066-01-18	9242936100			-565 823,90	-8 505,45	-557 318,45
	AS50	108144-0	Ledningar/Anläggningsavgifter Mellanvägen Ekallen	18200 VA-verket	77220 VA, vatten		B	2015-12-01	2066-01-18	9242937200			-108 466,80	-1 630,46	-106 836,34
	AS50	108145-0	Ledningar/Anläggningsavgifter Mellanvägen Ekallen	18200 VA-verket	77230 VA, spillvatten		B	2015-12-01	2066-01-18	9242937200			-108 466,80	-1 630,46	-106 836,34
	AS50	108148-0	Ledningar/Anläggningsavgifter Grävlingsberg	18200 VA-verket	77232 VA, spillvatten LTA		B	2015-12-01	2066-01-18	9242938100			-210 639,90	-3 166,32	-207 473,58
	AS50	108149-0	Ledningar/Anläggningsavgifter Grävlingsberg	18200 VA-verket	77224 VA, vatten LTA		B	2015-12-01	2066-01-18	9242938100			-210 639,90	-3 166,32	-207 473,58
	AS50	108193-0	Anläggningsavgifter 2015 T3	18200 VA-verket	77299 Justering anslutningsavgifter		B	2015-12-31	2066-02-17	9182009998			-1 658 290,20	-22 201,40	-1 636 088,80
	AS50	108233-0	Ledningar/Anläggningsavgifter	18200 VA-verket	77232 VA, spillvatten LTA		B	2015-12-01	2066-01-18	9242936700			-28 771,20	-432,49	-28 338,71
	AS50	108234-0	Ledningar/Anläggningsavgifter	18200 VA-verket	77232 VA, spillvatten LTA		B	2015-12-01	2066-01-18	9242939400			-115 084,80	-1 729,95	-113 354,85
	AS50	108275-0	Ledningar/Anläggningsavgifter	18200 VA-verket	77232 VA, spillvatten LTA		B	2016-04-30	2066-06-18	9242937200	Mellanvägen-Ekallén	Ledningar/Anläggningsavgifter	-140 832,00	-954,28	-139 877,72
	AS50	108279-0	Ledningar/Anläggningsavgifter	18200 VA-verket	77232 VA, spillvatten LTA		B	2016-04-30	2066-06-18	9242934100	Aborrvägen	Ledningar/Anläggningsavgifter	-29 346,40	-198,84	-29 147,56
	AS50	108280-0	Ledningar/Anläggningsavgifter	18200 VA-verket	77232 VA, spillvatten LTA		B	2016-04-30	2066-06-18	9242932800	SV Lännersta 1B	Ledningar/Anläggningsavgifter	-28 771,20	-194,96	-28 576,24

Anlytp	Avskrivnings typ	Anlid	Benämning	ANS	VHT	AKT	Status	Anskaffningsdatum	Avslutsdag	Projektnummer	Fastighetsbeteckning	Komponent	Anskaffning	Planm. avskr.	Restvärde
	AS50	108281-0	Ledningar/Anläggningsavgifter	18200 VA-verket	77232 VA, spillvatten LTA		B	2016-02-29	2066-04-18	9242931700	Omr J Blåbärsstigen	Ledningar/Anläggningsavgifter	-79 252,80	-801,18	-78 451,62
	AS50	108284-0	Insjön II	18200 VA-verket	77232 VA, spillvatten LTA		B	2016-05-31	2066-07-20	9242934700	Insjön II	Ledningar/Anläggningsavgifter	-5 280,00	-26,83	-5 253,17
	AS50	108626-0	Anläggningsavgift	18200 VA-verket	77232 VA, spillvatten LTA		B	2016-06-30	2066-08-18	9242931100			-58 117,60	-200,08	-57 917,52
	AS50	108627-0	Anläggningsavgift	18200 VA-verket	77232 VA, spillvatten LTA		B	2016-04-30	2066-06-18	9242932700			-271 632,40	-1 840,57	-269 791,83
Summa ANSL													-217 236 373,10	-25 828 585,82	-191 407 787,28
FEFA	FE05	108116-0	Inredning brandskydd skyltning	18300 Avfallsverket	78911 ÅTERVINNING PERS./DRIFT		B	2015-12-31	2021-01-04	98100054			500 000,00	66 666,67	433 333,33
	FE05	108117-0	Utomhuskrukor	18300 Avfallsverket	78911 ÅTERVINNING PERS./DRIFT		B	2015-12-31	2021-01-04	98100054			85 000,00	11 333,32	73 666,68
	FE10	108115-0	Ventilation	18300 Avfallsverket	78911 ÅTERVINNING PERS./DRIFT		B	2015-12-31	2026-01-09	98100054			900 000,00	60 000,00	840 000,00
	FE20	108114-0	Byggnadsarbeten	18300 Avfallsverket	78911 ÅTERVINNING PERS./DRIFT		B	2015-12-31	2036-01-19	98100054			15 800 000,00	526 666,68	15 273 333,32
	FE25	103160-0	Övriga Exploateringsområden	18200 VA-verket	77220 VA, vatten		B	2009-01-31	2034-08-06	9182999800			750 398,45	213 675,32	536 723,13
	FE25	107896-0	Ombyggnad pumpstationer Moranverket	18200 VA-verket	77210 VA, gemensamt		B	2015-01-01	2040-01-23	90000139		El & ventilation	2 500 000,00	166 666,67	2 333 333,33
	FE40	108113-0	Mark och anläggningsarbeten yttre VA yttre el/Tele	18300 Avfallsverket	78911 ÅTERVINNING PERS./DRIFT		B	2015-12-31	2056-02-08	98100054			25 749 250,76	429 154,19	25 320 096,57
	FE50	107884-0	Ombyggnad pumpstationer Moranverket	18200 VA-verket	77210 VA, gemensamt		B	2015-01-01	2065-02-17	90000139		Ombyggnad	10 342 822,24	344 760,74	9 998 061,50
	FE50	108112-0	Renovering va-ledningar Evalundsvägen	18200 VA-verket	77230 VA, spillvatten		B	2015-12-31	2065-10-19	90000272			8 691 863,32	173 996,01	8 517 867,31
	FE50	108118-0	Reinvestering ledningsnät	18200 VA-verket	77340 VA, omläggning		B	2015-12-31	2065-10-18	90000242			4 662 500,67	93 590,64	4 568 910,03

Anltyp	Avskrivnings typ	Anlid	Benämning	ANS	VHT	AKT	Status	Anskaffningsdatum	Avslutsdag	Projektnummer	Fastighetsbeteckning	Komponent	Anskaffning	Planm. avskr.	Restvärde
	FE50	108119-0	Reinvestering ledningsnät	18200 VA-verket	77340 VA, omläggning		B	2015-12-31	2065-10-18	90000242			321 376,12	6 451,01	314 925,11
	FE50	108120-0	Reinvestering ledningsnät	18200 VA-verket	77340 VA, omläggning		B	2015-12-31	2065-10-18	90000242			1 246 924,05	25 029,59	1 221 894,46
	FE50	108242-0	Va-ledning	18200 VA-verket	77210 VA, gemensamt		B	2016-01-01	2066-02-18	90000240		Va-ledning	1 733 487,24	23 113,16	1 710 374,08
	PR00	106740-0	Spillvattenledning Ältasjön	18200 VA-verket	77230 VA, spillvatten		B	2014-04-30	1799-12-31	90000211			643 890,87	0,00	643 890,87
	VE20	103311-0	Distributionsledningar	18200 VA-verket	77220 VA, vatten		B	2005-01-01	2026-04-16				1 874 276,01	974 652,88	899 623,13
	VE20	103312-0	Servisledning ar	18200 VA-verket	77220 VA, vatten		B	2004-12-31	2025-01-08			Ledningar	4 125 000,00	2 406 285,99	1 718 714,01
	VE20	104740-0	Byte av pumpar	18200 VA-verket	77210 VA, gemensamt		B	2009-01-31	2029-02-11	9182000001		Pumpar	1 930 800,90	732 095,29	1 198 705,61
	VE20	104741-0	Dagvattenledning Planiavägen	18200 VA-verket	77210 VA, gemensamt		B	2009-01-31	2029-02-11	9182000007			1 000 000,00	379 174,32	620 825,68
	VE20	106044-0	Ängsvatten dagvattenledning i	18200 VA-verket	77210 VA, gemensamt		B	2011-10-01	2031-10-15	9182000013		Ledningar	3 220 582,00	792 057,31	2 428 524,69
	VE20	106046-0	Dagvatten Sickla Alle	18200 VA-verket	77210 VA, gemensamt		B	2011-10-01	2031-10-15	9182000016		Ledningar	1 611 139,87	396 237,39	1 214 902,48
	VE20	106115-0	Neglinge Center, dagvatten	18200 VA-verket	77240 VA, dagvatten		B	2011-12-01	2031-12-15	9242950500			51 056,25	12 129,92	38 926,33
	VE20	106118-0	Järila Sjö dagvatten	18200 VA-verket	77240 VA, dagvatten		B	2011-12-01	2031-12-15	9242916600			290 722,56	69 069,85	221 652,71
	VE20	106122-0	Norra Lillängen dagvatten	18200 VA-verket	77240 VA, dagvatten		B	2011-12-01	2031-12-15	9242918000			308 789,00	73 362,06	235 426,94
	VE20	106318-0	Byte av pumpar 2010	18200 VA-verket	77210 VA, gemensamt		B	2012-12-01	2032-12-16	9182000019			179 667,25	33 699,88	145 967,37
	VE20	106801-0	VA pumpstation LTA	18200 VA-verket	77224 VA, vatten LTA		B	2014-12-31	2035-01-17	9242931200			596 000,00	49 748,30	546 251,70
	VE20	106802-0	VA pumpstation LTA spillv	18200 VA-verket	77232 VA, spillvatten LTA		B	2014-12-31	2035-01-17	9242931200			595 000,00	49 664,84	545 335,16
	VE20	106820-0	Pumpstation	18200 VA-verket	77232 VA, spillvatten LTA		B	2014-12-31	2035-01-17	9242932400			2 213 570,00	184 767,41	2 028 802,59
	VE20	106829-0	Pumpstation	18200 VA-verket	77232 VA, spillvatten LTA		B	2014-12-31	2035-01-17	9242934600			1 321 759,24	110 327,66	1 211 431,58
	VE20	106840-0	Pumpstation	18200 VA-verket	77232 VA, spillvatten LTA		B	2014-12-31	2035-01-17	9242936700			184 315,50	15 384,87	168 930,63
	VE20	107131-0	VA - pumpar	18200 VA-verket	77232 VA, spillvatten LTA		B	2014-12-31	2035-01-18	9242952800			38 322 000,00	3 193 499,99	35 128 500,01
	VE20	107846-0	VA - pumpar	18200 VA-verket	77230 VA, spillvatten		B	2015-08-01	2035-08-19	9242932700			1 581 120,00	85 842,56	1 495 277,44

Anltyp	Avskrivnings typ	Anlid	Benämning	ANS	VHT	AKT	Status	Anskaffningsdatum	Avslutsdag	Projektnummer	Fastighetsbeteckning	Komponent	Anskaffning	Planm. avskr.	Restvärde
	VE20	107862-0	VA - pumpar	18200 VA-verket	77230 VA, spillvatten		B	2015-08-01	2035-08-19	9242932800			2 487 420,00	135 047,62	2 352 372,38
	VE20	108053-0	Återvinningscentraler avdelat från 103113 25 %	18300 Avfallsverket	78911 ÅTERVINNING PERS./DRIFT		B	2005-02-28	2025-03-10				1 433 479,52	824 245,04	609 234,48
	VE20	108121-0	Pumpar Ekdungen	18200 VA-verket	77232 VA, spillvatten LTA		B	2015-12-01	2035-12-19	9242913400			244 548,00	9 190,09	235 357,91
	VE20	108124-0	Pumpar	18200 VA-verket	77232 VA, spillvatten LTA		B	2015-12-01	2035-12-19	9242930300			40 969,80	1 539,64	39 430,16
	VE20	108127-0	Pumpar	18200 VA-verket	77232 VA, spillvatten LTA		B	2015-12-01	2035-12-19	9242930700			37 705,00	1 416,96	36 288,04
	VE20	108128-0	Pumpar	18200 VA-verket	77232 VA, spillvatten LTA		B	2015-12-01	2035-12-19	9242931100			7 885,00	296,31	7 588,69
	VE20	108134-0	Pumpar	18200 VA-verket	77232 VA, spillvatten LTA		B	2015-12-01	2035-12-19	9242931700			59 640,00	2 241,27	57 398,73
	VE20	108136-0	Pumpar	18200 VA-verket	77232 VA, spillvatten LTA		B	2015-12-01	2035-12-19	9242934600			83 295,00	3 130,21	80 164,79
	VE20	108137-0	Pumpar	18200 VA-verket	77232 VA, spillvatten LTA		B	2015-12-01	2035-12-19	9242934700			11 700,00	439,68	11 260,32
	VE20	108138-0	Pumpar Tollare Korsudden	18200 VA-verket	77232 VA, spillvatten LTA		B	2015-12-01	2035-12-19	9242935100			47 940,00	1 801,58	46 138,42
	VE20	108140-0	Pumpar Björknäs	18200 VA-verket	77232 VA, spillvatten LTA		B	2015-12-01	2035-12-26	9242935600			77 465,00	2 834,17	74 630,83
	VE20	108146-0	Pumpar Mellanvägen Ekallen	18200 VA-verket	77230 VA, spillvatten		B	2015-12-01	2035-12-19	9242937200			37 705,00	1 416,96	36 288,04
	VE20	108147-0	Pumpar Grävlingberg	18200 VA-verket	77232 VA, spillvatten LTA		B	2015-12-01	2035-12-19	9242938100			154 844,00	5 819,03	149 024,97
	VE25	104802-0	Byte av pumpar 2009	18200 VA-verket	77220 VA, vatten		B	2009-12-31	2035-01-18				634 735,10	169 265,28	465 469,82
	VE25	106045-0	Byte pumpar	18200 VA-verket	77210 VA, gemensamt		B	2011-10-01	2036-10-20	9182000014			737 444,24	145 091,31	592 352,93
	VE25	107118-0	Byte av pumpar 2011	18200 VA-verket	77210 VA, gemensamt		B	2014-01-01	2039-01-22	90000053			2 905 892,77	309 961,89	2 595 930,88
	VE30	103995-0	käppala	18200 VA-verket	77230 VA, spillvatten		B	2007-01-31	2037-03-01			Reningsanläggning	6 000 000,00	1 915 550,14	4 084 449,86
	VE33	102985-0	Servisledningar	18200 VA-verket	77360 VA, serviser		B	2002-01-01	2038-06-10			Ledningar	2 344 452,00	801 770,44	1 542 681,56
	VE33	103002-0	Servisledningar	18200 VA-verket	77360 VA, serviser		B	2003-11-01	2039-03-02				990 000,00	316 879,00	673 121,00
	VE33	103041-0	Distributionsledningar	18200 VA-verket	77230 VA, spillvatten		B	2002-12-01	2036-10-07				365 783,00	143 612,96	222 170,04

Anltyp	Avskrivnings- typ	Anlid	Benämning	ANS	VHT	AKT	Status	Anskaffningsdatum	Avslutsdag	Projektnum- mer	Fastighetsbet- eckning	Komponent	Anskaffning	Planm. avskr.	Restvärde
	VE33	103046-0	Servisledning- ar	18200 VA- verket	77360 VA, serviser		B	2003-11-01	2039-05-12				990 000,00	311 083,00	678 917,00
	VE33	108054-0	Återvinningsc- entraler 2005- 2 25 % från 102634	18300 Avfallsverket	78911 ÅTERVINNI NG PERS./DRIF T		B	2009-01-31	2042-02-25	9183902101			174 995,75	40 212,78	134 782,97
	VE33	108055-0	Skuru återvinningsc- entral 25% från 102639	18300 Avfallsverket	78911 ÅTERVINNI NG PERS./DRIF T		B	2002-12-01	2036-01-20				311 731,00	129 100,21	182 630,79
	VE48	102329-0	Tryckstegrings- station Stensö	18200 VA- verket	77220 VA, vatten		B	2005-12-31	2054-03-03			Tryckstegrings- station	5 783 499,00	1 284 142,10	4 499 356,90
	VE48	102945-0	Vattenanlägg- ningar	18200 VA- verket	77210 VA, gemensamt		D	1960-01-01	2010-12-31				95 517,00	95 517,00	0,00
	VE48	102946-0	Vattenanlägg- ningar	18200 VA- verket	77210 VA, gemensamt		D	1961-01-01	2010-12-31				89 126,00	89 126,00	0,00
	VE48	102947-0	Vattenanlägg- ningar	18200 VA- verket	77210 VA, gemensamt		D	1962-01-01	2010-12-31				80 857,00	80 857,00	0,00
	VE48	102965-0	Vattenanlägg- ningar	18200 VA- verket	77210 VA, gemensamt		B	1979-01-01	2029-01-23				1 796 537,00	1 334 589,95	461 947,05
	VE48	102966-0	Vattenanlägg- ningar	18200 VA- verket	77210 VA, gemensamt		B	1980-01-01	2030-01-24				2 733 950,00	1 973 947,74	760 002,26
	VE48	102967-0	Vattenanlägg- ningar	18200 VA- verket	77210 VA, gemensamt		B	1981-01-01	2031-01-26				1 497 748,00	1 050 183,64	447 564,36
	VE48	102968-0	Vattenanlägg- ningar	18200 VA- verket	77210 VA, gemensamt		B	1982-01-01	2032-01-27			Ledningar	3 319 953,00	2 258 814,01	1 061 138,99
	VE48	102969-0	Vattenanlägg- ningar	18200 VA- verket	77210 VA, gemensamt		B	1983-01-01	2033-01-28				1 692 666,00	1 116 418,99	576 247,01
	VE48	102970-0	Vattenanlägg- ningar	18200 VA- verket	77210 VA, gemensamt		B	1984-01-01	2034-01-31				2 141 608,00	1 367 835,34	773 772,66
	VE48	102971-0	Vattenanlägg- ningar	18200 VA- verket	77210 VA, gemensamt		B	1985-01-01	2035-02-02				664 265,00	410 392,76	253 872,24
	VE48	102972-0	Vattenanlägg- ningar	18200 VA- verket	77210 VA, gemensamt		B	1986-01-01	2029-10-23				3 327 520,10	2 420 188,89	907 331,21
	VE48	102973-0	Vattenanlägg- ningar	18200 VA- verket	77210 VA, gemensamt		B	1987-01-01	2032-09-23			Ledningar	2 907 489,62	1 938 787,26	968 702,36
	VE48	102974-0	Vattenanlägg- ningar	18200 VA- verket	77210 VA, gemensamt		B	1988-01-01	2028-10-14				2 702 650,61	2 023 144,57	679 506,04
	VE48	102975-0	Vattenanlägg- ningar	18200 VA- verket	77210 VA, gemensamt		B	1989-01-01	2039-02-08				1 239 122,00	662 315,24	576 806,76
	VE48	102976-0	Vattenanlägg- ningar	18200 VA- verket	77210 VA, gemensamt		D	1990-01-01	2010-12-31				3 974 620,80	3 974 620,80	0,00
	VE48	102994-0	Avloppsanlägg- ningar	18200 VA- verket	77230 VA, spillvatten		D	1960-01-01	2010-12-31				58 828,00	58 828,00	0,00
	VE48	102995-0	Avloppsanlägg- ningar	18200 VA- verket	77230 VA, spillvatten		D	1961-01-01	2010-12-31				152 715,00	152 715,00	0,00
	VE48	102996-0	Avloppsanlägg- ningar	18200 VA- verket	77230 VA, spillvatten		D	1962-01-01	2010-12-31				282 877,00	282 877,00	0,00

Anltyp	Avskrivnings typ	Anlid	Benämning	ANS	VHT	AKT	Status	Anskaffningsdatum	Avslutsdag	Projektnummer	Fastighetsbeteckning	Komponent	Anskaffning	Planm. avskr.	Restvärde
	VE48	102997-0	Avloppsanläggningar	18200 VA-verket	77230 VA, spillvatten		D	1963-01-01	2010-12-31				601 089,00	601 089,00	0,00
	VE48	103015-0	Avloppsanläggningar	18200 VA-verket	77230 VA, spillvatten		B	1980-01-01	2030-01-24				1 652 098,00	1 192 837,34	459 260,66
	VE48	103016-0	Avloppsanläggningar	18200 VA-verket	77230 VA, spillvatten		B	1981-01-01	2031-01-26			Ledningar	3 388 773,00	2 376 167,25	1 012 605,75
	VE48	103017-0	Avloppsanläggningar	18200 VA-verket	77230 VA, spillvatten		B	1982-01-01	2032-01-27			Ledningar	7 300 369,00	4 966 891,58	2 333 477,42
	VE48	103018-0	Avloppsanläggningar	18200 VA-verket	77230 VA, spillvatten		B	1983-01-01	2033-01-29			Ledningar	3 671 329,00	2 421 387,51	1 249 941,49
	VE48	103019-0	Avloppsanläggningar	18200 VA-verket	77230 VA, spillvatten		B	1984-01-01	2034-01-31			Ledningar	4 032 816,00	2 575 699,78	1 457 116,22
	VE48	103020-0	Avloppsanläggningar	18200 VA-verket	77230 VA, spillvatten		B	1985-01-01	2035-02-01			Ledningar	2 545 270,00	1 572 655,64	972 614,36
	VE48	103021-0	Avloppsanläggningar	18200 VA-verket	77230 VA, spillvatten		B	1986-01-01	2036-02-03			Ledningar	7 048 576,00	4 208 218,55	2 840 357,45
	VE48	103022-0	Avloppsanläggningar	18200 VA-verket	77230 VA, spillvatten		B	1987-01-01	2037-02-04			Ledningar	6 030 655,00	3 474 880,51	2 555 774,49
	VE48	103023-0	Avloppsanläggningar	18200 VA-verket	77230 VA, spillvatten		B	1988-01-01	2035-11-27			Ledningar	3 741 617,75	2 248 300,24	1 493 317,51
	VE48	103024-0	Avloppsanläggningar	18200 VA-verket	77230 VA, spillvatten		B	1989-01-01	2039-02-07				1 239 899,00	662 823,82	577 075,18
	VE48	103025-0	Avloppsanläggningar	18200 VA-verket	77230 VA, spillvatten		B	1990-01-01	2035-08-11			Ledningar	10 356 703,20	6 286 490,68	4 070 212,52
	VE48	103026-0	Avloppsanläggningar	18200 VA-verket	77230 VA, spillvatten		B	1993-01-01	2043-02-14				1 747 675,00	788 527,74	959 147,26
	VE48	103027-0	Avloppsanläggningar	18200 VA-verket	77230 VA, spillvatten		B	1997-01-01	2043-06-27			Ledningar	2 591 022,80	1 149 459,09	1 441 563,71
	VE48	103772-0	Danviksstrand, vatten	18200 VA-verket	77210 VA, gemensamt		B	2006-12-28	2055-03-02	9242915001			64 405,87	12 967,30	51 438,57
	VE48	103773-0	Danviksstrand, avlopp	18200 VA-verket	77230 VA, spillvatten		B	2006-12-28	2055-03-02	9242915002			64 405,86	12 967,30	51 438,56
	VE48	103777-0	Stora Skvaltån Jet, vatten	18200 VA-verket	77210 VA, gemensamt		B	2006-12-28	2055-03-05	9242917003			237 931,44	47 868,22	190 063,22
	VE48	103778-0	Stora Skvaltån Jet, avlopp	18200 VA-verket	77230 VA, spillvatten		B	2006-12-28	2055-03-05	9242917004			237 931,42	47 868,22	190 063,20
	VE48	103780-0	Västra Eknäs, avlopp	18200 VA-verket	77230 VA, spillvatten		B	2006-12-29	2055-03-05	9242930703			539 370,08	108 501,77	430 868,31
	VE48	104056-0	Abborrvägen, vatten	18200 VA-verket	77210 VA, gemensamt		B	2007-11-23	2056-02-05	9242934103			221 953,50	40 405,97	181 547,53
	VE48	104057-0	Abborrvägen, avlopp	18200 VA-verket	77230 VA, spillvatten		B	2007-11-23	2056-02-04	9242934104			698 918,50	127 260,23	571 658,27
	VE48	104569-0	Lilla Björknäs etapp 1, vatt	18200 VA-verket	77210 VA, gemensamt		B	2008-11-12	2057-02-05	9242935605		Ledningar	5 140 616,06	829 032,60	4 311 583,46
	VE48	104570-0	Lilla Björknäs etapp 1, avlo	18200 VA-verket	77230 VA, spillvatten		B	2008-11-12	2057-02-05	9242935606		Ledningar	8 459 957,71	1 364 322,47	7 095 635,24
	VE48	104622-0	Gnejsvägen, Boo vatten	18200 VA-verket	77210 VA, gemensamt		B	2008-12-09	2057-03-04	9242931802			41 839,15	6 683,41	35 155,74

Anlytp	Avskrivnings typ	Anlid	Benämning	ANS	VHT	AKT	Status	Anskaffningsdatum	Avslutsdag	Projektnummer	Fastighetsbeteckning	Komponent	Anskaffning	Planm. avskr.	Restvärde
	VE48	104623-0	Gnejsvägen, Boo avlopp	18200 VA-verket	77230 VA, spillvatten		B	2008-12-09	2057-03-04	9242931803			41 839,15	6 683,41	35 155,74
	VE48	104624-0	Tollare 1:5, Korsudden vatte	18200 VA-verket	77210 VA, gemensamt		B	2008-12-09	2057-03-12	9242935101			32 408,80	5 163,90	27 244,90
	VE48	104625-0	Tollare 1:5, Korsudden avlopp	18200 VA-verket	77230 VA, spillvatten		B	2008-12-09	2057-03-12	9242935102			32 408,80	5 163,90	27 244,90
	VE48	104636-0	Gundersbergs vägen, vatten	18200 VA-verket	77210 VA, gemensamt		B	2009-01-01	2057-04-07	9242938000		Ledningar	1 569 358,20	247 650,14	1 321 708,06
	VE48	104637-0	Gundersbergs vägen, avlopp	18200 VA-verket	77230 VA, spillvatten		B	2009-01-01	2057-04-08	9242938000		Ledningar	2 519 641,80	397 583,90	2 122 057,90
	VE48	104643-0	Sydvästra Hedvigslund, vatte	18200 VA-verket	77210 VA, gemensamt		B	2008-12-23	2057-03-08	9242960600		Ledningar	1 393 493,20	222 302,47	1 171 190,73
	VE48	104644-0	Sydvästra Hedvigslund avlopp	18200 VA-verket	77230 VA, spillvatten		B	2008-12-23	2057-03-08	9242960600		Ledningar	1 335 154,00	213 002,26	1 122 151,74
	VE48	104645-0	Alskogsv. - Rödhakev. vatten	18200 VA-verket	77210 VA, gemensamt		B	2008-12-23	2057-03-08	9242930300			570 154,00	90 962,20	479 191,80
	VE48	104646-0	Alskogsv. - Rödhakev. avlopp	18200 VA-verket	77230 VA, spillvatten		B	2008-12-23	2057-03-08	9242930300			837 815,30	133 670,56	704 144,74
	VE48	104976-0	Waldorfskola, vatten	18200 VA-verket	77210 VA, gemensamt		B	2009-12-31	2058-03-10	9242939404		Ledningar	1 628 863,54	225 924,82	1 402 938,72
	VE48	104977-0	Waldorfskola, avlopp	18200 VA-verket	77230 VA, spillvatten		B	2009-12-31	2058-03-10	9242939405		Ledningar	1 628 863,54	225 924,82	1 402 938,72
	VE48	104979-0	Lidl Orminge, vatten	18200 VA-verket	77210 VA, gemensamt		B	2009-12-31	2058-03-09	9242939602			247 500,00	34 331,99	213 168,01
	VE48	104980-0	Lidl Orminge, avlopp	18200 VA-verket	77230 VA, spillvatten		B	2009-12-31	2058-03-09	9242939603			247 500,00	34 331,99	213 168,01
	VE48	105258-0	Lillsvängen omr K, vatten	18200 VA-verket	77220 VA, vatten		B	2010-10-28	2059-01-09	9242930502			1 057 837,09	128 357,78	929 479,31
	VE48	105259-0	Lillsvängen omr K, avlopp	18200 VA-verket	77230 VA, spillvatten		B	2010-10-28	2059-01-09	9242930503		Ledningar	1 334 355,80	161 910,13	1 172 445,67
	VE48	105260-0	Evedalsvägen /Solbrinken, vat	18200 VA-verket	77220 VA, vatten		B	2010-10-28	2059-01-09	9242934201			1 048 194,74	127 187,28	921 007,46
	VE48	105261-0	Evedalsvägen /Solbrinken, avl	18200 VA-verket	77230 VA, spillvatten		B	2010-10-28	2059-01-09	9242934202		Ledningar	1 446 897,91	175 565,10	1 271 332,81
	VE48	105289-0	Galärvägen, vatten	18200 VA-verket	77220 VA, vatten		B	2010-12-20	2059-03-11	9242937603		Ledningar	1 165 806,41	137 409,76	1 028 396,65
	VE48	105290-0	Galärvägen, avlopp	18200 VA-verket	77230 VA, spillvatten		B	2010-12-20	2059-03-11	9242937604		Ledningar	5 310 895,89	625 977,92	4 684 917,97
	VE48	105296-0	Sicklaön 202:9, Ektops C, va	18200 VA-verket	77220 VA, vatten		B	2010-12-28	2059-03-11	9242914402			11 597,54	1 366,96	10 230,58

Anltyp	Avskrivnings typ	Anlid	Benämning	ANS	VHT	AKT	Status	Anskaffningsdatum	Avslutsdag	Projektnummer	Fastighetsbeteckning	Komponent	Anskaffning	Planm. avskr.	Restvärde
	VE48	105297-0	Sicklaön 202:9 Ektorps C, av	18200 VA-verket	77230 VA, spillvatten		B	2010-12-28	2059-03-11	9242914403			11 597,54	1 366,96	10 230,58
	VE48	105301-0	Kv Dahlian, vatten	18200 VA-verket	77220 VA, vatten		B	2010-12-28	2059-03-11	9242916703			37 500,00	4 420,00	33 080,00
	VE48	105302-0	Kv Dahlian, avlopp	18200 VA-verket	77230 VA, spillvatten		B	2010-12-28	2059-03-11	9242916704			37 500,00	4 420,00	33 080,00
	VE48	105304-0	Rensåtra, vatten	18200 VA-verket	77220 VA, vatten		B	2010-12-28	2059-03-11	9242931102		Ledningar	2 865 610,52	337 760,14	2 527 850,38
	VE48	105305-0	Rensåtra, avlopp	18200 VA-verket	77230 VA, spillvatten		B	2010-12-28	2059-03-11	9242931103		Ledningar	2 865 610,53	337 760,14	2 527 850,39
	VE48	105308-0	Grävlingsberg, vatten	18200 VA-verket	77220 VA, vatten		B	2010-12-28	2059-03-11	9242938103		Ledningar	11 350 593,67	1 337 857,26	10 012 736,41
	VE48	105309-0	Grävlingsberg, avlopp	18200 VA-verket	77230 VA, spillvatten		B	2010-12-28	2059-03-11	9242938104		Ledningar	11 350 593,67	1 337 857,26	10 012 736,41
	VE50	103028-0	Avloppsanläggningar	18200 VA-verket	77230 VA, spillvatten		B	1998-01-01	2046-05-12			Ledningar	15 525 055,00	6 330 018,23	9 195 036,77
	VE50	103029-0	Käppala	18200 VA-verket	77230 VA, spillvatten		B	1999-01-01	2048-10-17			Reningsanläggning	30 647 783,00	11 007 687,41	19 640 095,59
	VE50	103030-0	Ansl. Käppala	18200 VA-verket	77230 VA, spillvatten		B	1999-12-31	2049-10-20				91 698,00	31 092,44	60 605,56
	VE50	103032-0	Distributionsledning	18200 VA-verket	77230 VA, spillvatten		B	2000-12-01	2051-02-03				1 357 672,00	425 429,48	932 242,52
	VE50	103033-0	Avloppsledning	18200 VA-verket	77230 VA, spillvatten		B	2000-12-31	2051-02-06				291 290,00	91 220,86	200 069,14
	VE50	103034-0	Avloppsledning	18200 VA-verket	77230 VA, spillvatten		B	2000-12-31	2050-04-13			Ledningar	2 212 978,00	729 233,17	1 483 744,83
	VE50	103035-0	Distributionsledning	18200 VA-verket	77230 VA, spillvatten		B	2000-12-31	2051-02-18				50 000,00	15 626,67	34 373,33
	VE50	103036-0	Lps	18200 VA-verket	77230 VA, spillvatten		B	2000-12-31	2051-02-02				1 103 186,00	345 707,75	757 478,25
	VE50	103037-0	Avloppsledning	18200 VA-verket	77230 VA, spillvatten		B	2001-12-31	2051-12-23			Ledningar	2 517 012,00	744 231,36	1 772 780,64
	VE50	103038-0	Distributionsledning	18200 VA-verket	77230 VA, spillvatten		B	2001-12-31	2052-03-30				165 808,00	48 139,58	117 668,42
	VE50	103039-0	Lps	18200 VA-verket	77230 VA, spillvatten		B	2001-12-31	2052-02-04			Ledningar	13 334 786,00	3 911 575,74	9 423 210,26
	VE50	103040-0	Mellanvägen -Ekallen	18200 VA-verket	77230 VA, spillvatten		B	2002-10-30	2052-12-06			Ledningar	6 390 801,00	1 767 976,79	4 622 824,21
	VE50	103042-0	Servisledning	18200 VA-verket	77360 VA, serviser		B	2001-12-31	2052-02-04			Ledningar	1 511 992,00	443 519,10	1 068 472,90
	VE50	103043-0	Servisledning	18200 VA-verket	77360 VA, serviser		B	1999-12-31	2050-02-02				1 386 000,00	462 000,00	924 000,00
	VE50	103044-0	Servisledning	18200 VA-verket	77360 VA, serviser		B	2001-12-01	2051-02-03			Ledningar	2 549 200,00	798 789,34	1 750 410,66
	VE50	103045-0	Servisledning	18200 VA-verket	77360 VA, serviser		B	2001-12-31	2052-02-04			Ledningar	1 511 994,55	443 519,37	1 068 475,18
	VE50	104093-0	Solhöjdsvägen, vatten	18200 VA-verket	77210 VA, gemensamt		B	2007-12-31	2058-02-10	9242935803			894 378,40	155 038,90	739 339,50
	VE50	104094-0	Solhöjdsvägen, avlopp	18200 VA-verket	77230 VA, spillvatten		B	2007-12-31	2058-02-10	9242935804		Ledningar	1 253 517,40	217 269,32	1 036 248,08

Anltyp	Avskrivnings typ	Anlid	Benämning	ANS	VHT	AKT	Status	Anskaffningsdatum	Avslutsdag	Projektnummer	Fastighetsbeteckning	Komponent	Anskaffning	Planm. avskr.	Restvärde
	VE50	104805-0	Huvudledning Norra Boo	18200 VA-verket	77220 VA, vatten		B	2010-12-31	2061-02-13			Ledningar	26 178 047,02	2 966 845,33	23 211 201,69
	VE50	106055-0	Båthöjden	18200 VA-verket	77220 VA, vatten		B	2011-10-01	2061-11-14	9242952600			42 585,75	4 189,37	38 396,38
	VE50	106056-0	Båthöjden	18200 VA-verket	77230 VA, spillvatten		B	2011-10-01	2061-11-14	9242952600			42 585,75	4 189,37	38 396,38
	VE50	106113-0	Neglinge Center, Vatten	18200 VA-verket	77220 VA, vatten		B	2011-12-01	2062-01-14	9242950500			79 330,00	7 538,88	71 791,12
	VE50	106114-0	Neglinge Center, Spillvatten	18200 VA-verket	77230 VA, spillvatten		B	2011-12-01	2062-01-14	9242950500			79 330,00	7 538,88	71 791,12
	VE50	106116-0	Järsla Sjö vatten	18200 VA-verket	77220 VA, vatten		B	2011-12-01	2062-01-14	9242916600			339 378,00	32 251,75	307 126,25
	VE50	106117-0	Järsla Sjö spillvatten	18200 VA-verket	77230 VA, spillvatten		B	2011-12-01	2062-01-14	9242916600			339 378,00	32 251,75	307 126,25
	VE50	106120-0	Norra Lillängen vatten	18200 VA-verket	77220 VA, vatten		B	2011-12-01	2062-01-14	9242918000			304 188,09	28 907,58	275 280,51
	VE50	106121-0	Norra Lillängen spillvatten	18200 VA-verket	77230 VA, spillvatten		B	2011-12-01	2062-01-14	9242918000			311 753,34	29 626,55	282 126,79
	VE50	106124-0	Sickla Sjö vatten	18200 VA-verket	77220 VA, vatten		B	2011-12-01	2062-01-14	9242916800			205 957,05	19 572,49	186 384,56
	VE50	106125-0	Sickla Sjö spillvatten	18200 VA-verket	77230 VA, spillvatten		B	2011-12-01	2062-01-14	9242916800			205 957,05	19 572,49	186 384,56
	VE50	106352-0	VA ledningar	18200 VA-verket	77224 VA, vatten LTA		B	2012-12-01	2063-01-15	9242931700		Ledningar	1 535 500,00	115 204,45	1 420 295,55
	VE50	106353-0	Va ledningar	18200 VA-verket	77232 VA, spillvatten LTA		B	2012-12-01	2063-01-15	9242931700		Ledningar	1 535 500,00	115 204,45	1 420 295,55
	VE50	106355-0	Va ledningar	18200 VA-verket	77220 VA, vatten		B	2012-12-01	2063-01-15	9242939100		Ledningar	1 848 000,00	138 650,48	1 709 349,52
	VE50	106356-0	Va ledningar	18200 VA-verket	77230 VA, spillvatten		B	2012-12-01	2063-01-15	9242939100		Ledningar	1 848 000,00	138 650,48	1 709 349,52
	VE50	106370-0	Tryckstegringsstation Östervik	18200 VA-verket	77210 VA, gemensamt		B	2013-01-01	2063-02-15	9182000002		Tryckstegringsstation	12 275 976,53	900 238,27	11 375 738,26
	VE50	106371-0	Tryckstegringsstation Glasbrukssjön	18200 VA-verket	77210 VA, gemensamt		B	2013-01-01	2063-02-15	9182000010			740 399,44	54 295,97	686 103,47
	VE50	106523-0	Va-ledningar Värmdö-Nacka	18200 VA-verket	77210 VA, gemensamt		B	2013-01-01	2063-02-15	9182000003		Ledningar	5 353 119,22	392 562,06	4 960 557,16
	VE50	106569-0	Ekdungen 370meter VA ledningar	18200 VA-verket	77210 VA, gemensamt		B	2013-12-31	2064-02-16	9242913400		Ledningar	1 408 608,75	75 125,82	1 333 482,93
	VE50	106571-0	Insjön II Va-ledningar	18200 VA-verket	77210 VA, gemensamt		B	2013-12-31	2064-02-16	9242934700		Ledningar	1 808 439,61	96 450,11	1 711 989,50
	VE50	106628-0	Huvudvattenledning Boo Dalvägen	18200 VA-verket	77340 VA, omläggning		B	2014-01-01	2064-02-16	9182000021			2 552 585,13	136 137,87	2 416 447,26

Anltyp	Avskrivnings typ	Anlid	Benämning	ANS	VHT	AKT	Status	Anskaffningsdatum	Avslutsdag	Projektnummer	Fastighetsbeteckning	Komponent	Anskaffning	Planm. avskr.	Restvärde
	VE50	106630-0	Björnbärgsömr anslut. VA	18200 VA-verket	77220 VA, vatten		B	2014-07-01	2064-08-15	98000064			789 875,13	34 292,84	755 582,29
	VE50	106766-0	Anläggningskostnader	18200 VA-verket	77299 Justering anslutningsavgifter		B	2014-12-01	2065-01-17	9182009998			262 702,00	9 202,96	253 499,04
	VE50	106782-0	VA vatten	18200 VA-verket	77220 VA, vatten		B	2014-12-31	2065-02-16	9242921100	Sicklaön 83:32		353 483,60	11 802,16	341 681,44
	VE50	106783-0	VA Spillvatten	18200 VA-verket	77230 VA, spillvatten		B	2014-12-31	2065-02-16	9242921100	Sicklaön 83:32		352 000,00	11 752,62	340 247,38
	VE50	106799-0	VA ledningar vatten	18200 VA-verket	77220 VA, vatten		B	2014-12-31	2065-02-16	9242931200			1 390 000,00	46 409,49	1 343 590,51
	VE50	106800-0	VA ledningar spillvatten	18200 VA-verket	77230 VA, spillvatten		B	2014-12-31	2065-02-16	9242931200			1 390 000,00	46 409,49	1 343 590,51
	VE50	106816-0	Ledningar	18200 VA-verket	77220 VA, vatten		B	2014-12-31	2065-02-16	9242932400			2 709 715,00	90 472,32	2 619 242,68
	VE50	106818-0	Ledningar	18200 VA-verket	77230 VA, spillvatten		B	2014-12-31	2065-02-16	9242932400			2 709 715,00	90 472,32	2 619 242,68
	VE50	106838-0	Ledningar	18200 VA-verket	77224 VA, vatten LTA		B	2014-12-31	2065-02-16	9242936700			215 034,75	7 179,62	207 855,13
	VE50	106839-0	Ledningar	18200 VA-verket	77232 VA, spillvatten LTA		B	2014-12-31	2065-02-16	9242936700			215 034,75	7 179,62	207 855,13
	VE50	106854-0	Ledningar	18200 VA-verket	77220 VA, vatten		B	2014-12-31	2065-02-16	9242939900			6 499 500,00	217 006,13	6 282 493,87
	VE50	106856-0	Ledningar	18200 VA-verket	77220 VA, vatten		B	2014-12-31	2065-02-16	9242939900			6 499 500,00	217 006,13	6 282 493,87
	VE50	106859-0	Pumpar	18200 VA-verket	77220 VA, vatten		B	2014-12-31	2065-02-16	9242951500			36 007,50	1 202,23	34 805,27
	VE50	107130-0	VA-ledning	18200 VA-verket	77224 VA, vatten LTA		B	2014-12-31	2065-02-17	9242952800			38 322 000,00	1 277 400,00	37 044 600,00
	VE50	107845-0	VA-ledning	18200 VA-verket	77220 VA, vatten		B	2015-08-01	2065-09-18	9242932700			7 202 880,00	156 424,21	7 046 455,79
	VE50	107861-0	VA-ledning	18200 VA-verket	77220 VA, vatten		B	2015-08-01	2065-09-18	9242932800			11 331 580,00	246 086,76	11 085 493,24
	VE50	107877-0	VA-ledning	18200 VA-verket	77220 VA, vatten		B	2015-08-01	2065-09-18	9242962000			2 754 000,00	59 808,34	2 694 191,66
	VE50	108101-0	VA-ledning	18200 VA-verket	77220 VA, vatten		B	2015-12-31	2066-02-18	9242919200			217 500,00	2 899,99	214 600,01
	VE50	108109-0	VA-ledning	18200 VA-verket	77230 VA, spillvatten		B	2015-12-31	2066-02-18	9242919200			217 500,00	2 899,99	214 600,01
	VE50	108254-0	VA-ledning	18200 VA-verket	77240 VA, dagvatten		B	2016-01-01	2066-02-18	9242962200		VA-ledning	211 000,00	2 813,32	208 186,68
Summa FEFA													537 198 103,40	119 053 371,10	418 144 732,30
INVE	IN00	106974-0	Datorer utköp Atea	23200 M&H vatten	77370 VA, huvudmannau ppgifter		B	2014-12-01	2014-12-31	90000319			52 476,00	52 476,00	0,00
	IN00	106975-0	Datorer utköp Atea	23201 M&H - VA planering	77370 VA, huvudmannau ppgifter		B	2014-12-01	2014-12-31	90000319			75 813,00	75 813,00	0,00

Anltyp	Avskrivnings typ	Anlid	Benämning	ANS	VHT	AKT	Status	Anskaffningsdatum	Avslutsdag	Projektnummer	Fastighetsbeteckning	Komponent	Anskaffning	Planm. avskr.	Restvärde
	IN00	106976-0	Datorer utköp Atea	23202 M&H - VA Gis	77370 VA, huvudmannau ppgifter		B	2014-12-01	2014-12-31	90000319			11 296,00	11 296,00	0,00
	IN00	106977-0	Datorer utköp Atea	23210 M&H - avfall	78100 Avfall & Återv, huvudmannau ppg		B	2014-12-01	2014-12-31	90000319			8 037,00	8 037,00	0,00
	IN00	106981-0	Datorer utköp Atea	23405 VA-drift bygg anläggning	77370 VA, huvudmannau ppgifter		B	2014-12-01	2014-12-31	90000319			32 740,00	32 740,00	0,00
	IN00	106983-0	Datorer utköp Atea	23408 VA-drift serviser	77231 Va, nät		B	2014-12-01	2014-12-31	90000319			11 296,00	11 296,00	0,00
	IN00	106984-0	Datorer utköp Atea	23410 VA-drift ledningsnät	77231 Va, nät		B	2014-12-01	2014-12-31	90000319			99 147,00	99 147,00	0,00
	IN00	106985-0	Datorer utköp Atea	23411 VA-drift anläggningar	77233 VA, anläggningar		B	2014-12-01	2014-12-31	90000319			69 955,00	69 955,00	0,00
	IN00	107081-0	Datorer utköp Atea	23201 M&H - VA planering	77370 VA, huvudmannau ppgifter		B	2014-12-01	2014-12-31	90000319			12 353,05	12 353,05	0,00
	IN00	107082-0	Datorer utköp Atea	23202 M&H - VA Gis	77370 VA, huvudmannau ppgifter		B	2014-12-01	2014-12-31	90000319			14 380,09	14 380,09	0,00
	IN00	107083-0	Datorer utköp Atea	23210 M&H - avfall	78100 Avfall & Återv, huvudmannau ppg		B	2014-12-01	2014-12-31	90000319			16 407,14	16 407,14	0,00
	IN00	108042-0	Datautrustning utköp Atea	23200 M&H vatten	77370 VA, huvudmannau ppgifter		B	2015-12-01	2015-12-31	90000319			28 151,01	28 151,01	0,00
	IN00	108043-0	Datautrustning utköp Atea	23201 M&H - VA planering	77370 VA, huvudmannau ppgifter		B	2015-12-01	2015-12-31	90000319			4 482,46	4 482,46	0,00
	IN00	108044-0	Datautrustning utköp Atea	23202 M&H - VA Gis	77370 VA, huvudmannau ppgifter		B	2015-12-01	2015-12-31	90000319			7 261,64	7 261,64	0,00
	IN00	108045-0	Datautrustning utköp Atea	23210 M&H - avfall	78100 Avfall & Återv, huvudmannau ppg		B	2015-12-01	2015-12-31	90000319			7 255,98	7 255,98	0,00
	IN00	108049-0	Datautrustning utköp Atea	23405 VA-drift bygg anläggning	77210 VA, gemensamt		B	2015-12-01	2015-12-31	90000319			1 108,12	1 108,12	0,00
	IN00	108051-0	Datautrustning utköp Atea	23408 VA-drift serviser	77231 Va, nät		B	2015-12-01	2015-12-31	90000319			11 619,39	11 619,39	0,00
	IN00	108052-0	Datautrustning utköp Atea	23411 VA-drift anläggningar	77233 VA, anläggningar		B	2015-12-01	2015-12-31	90000319			5 065,67	5 065,67	0,00
	IN02	100155-0	PC mätarverkstaden	23200 M&H vatten	77213 VA, mätarverkstad		D	2002-09-25	2010-12-31				11 271,00	11 271,00	0,00
	IN02	100156-0	Laptop va-enheten	23200 M&H vatten	77210 VA, gemensamt		D	2002-06-11	2010-12-31				23 788,00	23 788,00	0,00

Anltyp	Avskrivnings typ	Anlid	Benämning	ANS	VHT	AKT	Status	Anskaffningsdatum	Avslutsdag	Projektnummer	Fastighetsbeteckning	Komponent	Anskaffning	Planm. avskr.	Restvärde
	IN10	103907-0	Fibernät Duvnäs Utskog	23200 M&H vatten	77210 VA, gemensamt		B	2007-05-04	2017-06-02	9180000008			103 203,25	95 461,88	7 741,37
	IN10	103909-0	Mätutrustning va Trimtec	23200 M&H vatten	77210 VA, gemensamt		B	2007-05-04	2017-06-02	9180000009			375 175,25	347 017,33	28 157,92
Summa INVE													982 282,05	946 382,76	35 899,29
MASK	VA10	103114-0	Distriktsmätare vatten	18200 VA-verket	77220 VA, vatten		B	2004-12-31	2015-01-31				160 138,65	160 138,65	0,00
	VA10	103408-0	Distriktsmätare vatten	18200 VA-verket	77220 VA, vatten		B	2005-12-31	2015-12-31				221 140,10	221 140,10	0,00
Summa MASK													381 278,75	381 278,75	0,00
VEFA	VF20	108276-0	Pumpar	18200 VA-verket	77232 VA, spillvatten LTA		B	2016-04-30	2036-05-18	9242935600	Björknäs 10:223	Pumpar	15 770,00	267,15	15 502,85
	VF20	108277-0	Pumpar	18200 VA-verket	77232 VA, spillvatten LTA		B	2016-05-31	2036-06-18	9242934700	Insjön II	Pumpar	18 120,00	230,22	17 889,78
	VF20	108282-0	Pumpar	18200 VA-verket	77232 VA, spillvatten LTA		B	2016-05-31	2036-06-18	9242931200	Djurgårdsvägen område X	Pumpar	7 885,00	100,17	7 784,83
	VF20	108283-0	Pumpar	18200 VA-verket	77232 VA, spillvatten LTA		B	2016-04-30	2036-05-18	9242932700	Mellanvägen-Ekallén	Pumpar	7 885,00	133,57	7 751,43
	VF20	108625-0	Pumpar	18200 VA-verket	77232 VA, spillvatten LTA		B	2016-06-30	2036-07-18	9242931100			23 400,00	201,39	23 198,61
	VF20	108628-0	Pumpar	18200 VA-verket	77232 VA, spillvatten LTA		B	2016-04-30	2036-05-18	9242932700			8 061,39	136,56	7 924,83
	VF50	108278-0	Ledningar/Anläggningsavgifter	18200 VA-verket	77232 VA, spillvatten LTA		B	2016-03-31	2066-05-19	9242934600	Lillebo	Ledningar/Anläggningsavgifter	18 120,00	152,49	17 967,51
Summa VEFA													99 241,39	1 221,55	98 019,84
ÖIVB	ÖA50	106780-0	Bidrag VA vatten	18200 VA-verket	77220 VA, vatten		B	2014-12-31	2065-02-16	9242921100	Sicklaön 83:32		-150 000,00	-5 008,22	-144 991,78
	ÖA50	106781-0	Bidrag VA spillvatten	18200 VA-verket	77230 VA, spillvatten		B	2014-12-31	2065-02-16	9242921100	Sicklaön 83:32		-150 000,00	-5 008,22	-144 991,78
	ÖA50	106803-0	Bidrag VA vatten	18200 VA-verket	77220 VA, vatten		B	2014-12-31	2065-02-16	9242931200			-41 580,00	-1 388,28	-40 191,72
	ÖA50	106804-0	Bidrag VA spillvatten	18200 VA-verket	77230 VA, spillvatten		B	2014-12-31	2065-02-16	9242931200			-41 721,13	-1 392,99	-40 328,14
	ÖB20	107134-0	Öv exp in pump	18200 VA-verket	77232 VA, spillvatten LTA		B	2014-12-31	2035-01-18	9242952800			-549 000,00	-45 750,00	-503 250,00
	ÖB20	107849-0	Öv exp in pump	18200 VA-verket	77230 VA, spillvatten		B	2015-08-01	2035-08-19	9242932700			-93 960,00	-5 101,31	-88 858,69
	ÖB20	107864-0	Öv exp in pump	18200 VA-verket	77230 VA, spillvatten		B	2015-08-01	2035-08-19	9242932800			-12 060,00	-654,76	-11 405,24
	ÖB50	106853-0	Bidrag Ledningar	18200 VA-verket	77220 VA, vatten		B	2014-12-31	2065-02-16	9242939900			-1 724 000,00	-57 561,15	-1 666 438,85

Anltyp	Avskrivnings typ	Anlid	Benämning	ANS	VHT	AKT	Status	Anskaffningsdatum	Avslutsdag	Projektnummer	Fastighetsbeteckning	Komponent	Anskaffning	Planm. avskr.	Restvärde
	ÖB50	106855-0	Bidrag Ledningar	18200 VA-verket	77220 VA, vatten		B	2014-12-31	2065-02-16	9242939900			-1 724 000,00	-57 561,15	-1 666 438,85
	ÖB50	107133-0	Öv exp in va led	18200 VA-verket	77224 VA, vatten LTA		B	2014-12-31	2065-02-17	9242952800			-549 000,00	-18 300,00	-530 700,00
	ÖB50	107848-0	Öv exp in va led	18200 VA-verket	77220 VA, vatten		B	2015-08-01	2065-09-18	9242932700			-428 040,00	-9 295,70	-418 744,30
	ÖB50	107863-0	Öv exp in va led	18200 VA-verket	77220 VA, vatten		B	2015-08-01	2065-09-18	9242932800			-54 940,00	-1 193,13	-53 746,87
	ÖB50	108102-0	Öv exp in va led	18200 VA-verket	77220 VA, vatten		B	2015-12-31	2066-02-18	9242919200			-10 000,00	-133,33	-9 866,67
	ÖB50	108110-0	Öv exp in va led	18200 VA-verket	77230 VA, spillvatten		B	2015-12-31	2066-02-18	9242919200			-10 000,00	-133,33	-9 866,67
	ÖB50	108255-0	Övrig exploaterings intäkt va ledning	18200 VA-verket	77240 VA, dagvatten		B	2016-01-01	2066-02-18	9242962200		Övrig exploaterings intäkt va ledning	-211 000,00	-2 813,32	-208 186,68
Summa ÖIVB													-5 749 301,13	-211 294,89	-5 538 006,24
													315 675 231,36	94 342 373,45	221 332 857,91

Kommunstyrelsens arbetsutskott

Alkohol, narkotika, dopnings- och tobaksstrategi

Remissbeslut

Förslag till beslut

Kommunstyrelsens arbetsutskott beslutar att förslaget till alkohol, narkotika, dopnings- och tobaksstrategi (ANDT-strategi) sänds på remiss för att få synpunkter på de prioriterade målområdena till:

- Socialnämnden
- Äldrenämnden
- Fritidsnämnden
- Kommunstyrelsens brottsförebyggande råd
- Arbets- och företagsnämnden
- Utbildningsnämnden
- Miljö- och stadsbyggnadsnämnden
- Kulturnämnden
- Valfärd skola
- Valfärd samhällsservice

Yttranden lämnas till Sociala kvalitetsenheten senaste den 15 december.

Sammanfattning

Nacka kommuns ANDT-strategi för perioden 2014-2016 löper ut vid årsskiftet. Ett förslag till en ny ANDT-strategi har tagits fram för perioden 2017-2020.

Målsättningen med förslaget till en ny strategi är att fortsätta stödja och utveckla ett hållbart, strukturerat och målinriktat drogförebyggande arbete i Nacka kommun.

Sociala kvalitetsenheten föreslår att förslaget till strategi remitteras till berörda nämnder för att få synpunkter på prioriterade målområden och ansvarig nämnd enligt förslag.

Remisstiden föreslås vara till den 15 december.

Ärendet

Våren 2011 antog Sveriges Riksdag *"En samlad strategi för alkohol, narkotika, dopnings- och tobakspolitik"*. Strategin innehöll ett övergripande visionärt mål och sju målområden med



inriktning och prioriteringar för samhällets insatser under åren 2011–2015. I strategin lyftes kommunens olika ansvarsområden fram.

En ny nationell samlad ANDT-strategi har antagits för perioden 2016-2020 (bilaga 1). Det övergripande målet från 2011 ligger fast för den nya strategiperioden. *Ett samhälle fritt från narkotika och dopning, med minskade medicinska och sociala skador orsakade av alkohol och ett minskat tobaksbruk.*

Regeringen tydliggör i strategin att jämlikhets- och jämställdhetsperspektiven ska genomsyra ANDT-arbetet samt att barn ska skyddas från skadliga effekter orsakade av ANDT.

2013 föreslog stadsledningskontorets ledningsgrupp att Nacka kommun skulle utarbeta en lokal ANDT-strategi för perioden 2014-2016 (bilaga 2).

Framtaget förslag på ANDT-strategi för perioden 2017-2020 (bilaga 3) bygger vidare på Nacka kommuns tidigare strategi som syftar till att stödja och utveckla ett hållbart, strukturerat och målinriktat drogförebyggande arbete i Nacka kommun.

Strategin ska vara vägledande för nämnder, verksamheter och enheter i deras verksamhetsplanering och utvecklingsarbete och årligen följas upp av kommunstyrelsen. Därigenom får kommunstyrelsen förutsättningar att kunna styra och följa upp att ANDT-strategin leder till önskat resultat.

Berörda nämnder föreslås ta fram handlingsplaner varje år kopplat till sina ansvarsområden. För att få ett än mer samlat grepp kring Nacka kommunens drogförebyggande arbete föreslås en kommunövergripande styrgrupp med representanter från berörda nämnder/verksamheter.

Strategin remitteras till berörda nämnder för att få synpunkter på prioriterade målområden och ansvarig nämnd enligt förslag. Senast den 15 december ska nämnderna ha yttrat sig.

Sociala kvalitetsenheten kommer att ha ett fortsatt övergripande ansvar för utveckling, uppföljning och samordning av de insatser som görs i kommunen.

Ekonomiska konsekvenser

Inga ekonomiska konsekvenser förutses då samtliga ingående insatser integreras i ordinarie verksamhet.

Bilagor

Bilaga 1 Nationella ANDT-strategin 2016-2020

Bilaga 2 ANDT-strategi 2014-2016

Bilaga 3 ANDT-strategi 2017-2020

Anders Fredriksson
Social- och äldredirektör

Marie Haesert
Planerare/utvecklare
Sociala kvalitetsenheten

1. Tillgång till alkohol, narkotika, dopningsmedel och tobak ska minska.

Skarpare reglering för att minska illegal handel av tobak.

Samordnad, effektiv och likvärdig alkohol- och tobakstillsyn.

Bekämpning av illegal handel och en restriktiv och tydligt reglerad och legal handel via digitala medier.

Samverkan mellan ANDT-förebyggande och brottsförebyggande arbete på alla nivåer.

2. Antalet barn och unga som börjar använda narkotika, dopningsmedel och tobak eller debuterar tidigt med alkohol ska successivt minska.

Reglering och tillsyn för att begränsa marknadsföring och exponering av alkohol och tobak.

En hälsofrämjande skola utifrån elevers olika förutsättningar och behov.

Effektivt arbete mot langning av alkohol och tobak.

Spridning och tillämpning av ett kunskapsbaserat cannabisförebyggande arbete.

3. Antalet kvinnor och män samt flickor och pojkar som utvecklar skadligt bruk, missbruk eller beroende av alkohol, narkotika, dopningsmedel eller tobak ska successivt minska.

Uppmärksamma och förebygga ANDT-relaterad ohälsa bland kvinnor och män samt flickor och pojkar inom hälso- och sjukvården, socialtjänsten och inom andra arenor.

Dopningsförebyggande arbete inom motions-idrotten.

4. Kvinnor och män samt flickor och pojkar med missbruk eller beroende ska utifrån sina förutsättningar och behov ha ökad tillgänglighet till vård och stöd av god kvalitet.

Samverkan mellan hälso- och sjukvård och socialtjänst samt med andra aktörer för en sammanhållen vård utifrån kvinnors och mäns samt flickors och pojkars specifika förutsättningar och behov.

Insatser för att nå kvinnor och män samt flickor och pojkar i en socialt och hälsomässigt utsatt situation till följd av missbruk eller beroende.

5. Antalet kvinnor och män samt flickor och pojkar som dör och skadas på grund av sitt eget eller andras bruk av alkohol, narkotika, dopningsmedel eller tobak ska minska.

Tidig uppmärksamhet av riskbruk och beroende bland blivande föräldrar.

Uppmärksamma och erbjuda ändamålsenligt stöd till flickor och pojkar som föds med skador till följd av ANDT eller som växer upp i familjer med missbruk eller annan omsorgssvikt, inklusive förekomst av våld, med koppling till alkohol eller narkotika utifrån deras förutsättningar och behov.

Strategiskt och långsiktigt arbete för att motverka narkotika-relaterad dödlighet bland kvinnor och män samt flickor och pojkar.

Insatser för att motverka trafikrelaterade skador och dödsfall till följd av alkohol- och narkotika-bruk.

6. En folkhälsobaserad syn på ANDT inom EU och internationellt.

Aktivt verka för en folkhälsoorienterad syn på narkotika inom EU och FN med utgångspunkt i politiken för mänskliga rättigheter.

WHO bör arbeta fram och anta en bred folkhälspolitisk ansats till narkotikafrågan före 2019.

Utveckla narkotikafrågorna i det globala utvecklingssamarbetet.

Internationellt arbete mot dopning med utgångspunkt i idrotten.

Aktivt verka för genomförandet av WHO:s ramar-konvention om tobak.

Aktivt verka för och bidra till en EU-gemensam alkoholstrategi.

Nordiskt samarbete.

Insatsområden

STRATEGI

Alkohol-, narkotika-, dopnings- och tobaksstrategi 2014-2016

Dokumentets syfte

Syftet med strategin är att ge en gemensam plattform för kommunens arbete mot narkotika och doping, för minskade medicinska och sociala skador orsakade av alkohol och för ett minskat tobaksbruk. Strategin utgår från de av riksdagen beslutade sju målområdena med inriktning och prioriteringar för samhällets insatser. Av dessa sju målområden berörs kommunen av sex stycken.

Dokumentet gäller för

Social- och äldre- och fritidsnämnden, utbildningsnämnden, miljö- och stadsbyggnadsnämnden, arbets- och företagsnämnden, Valfärd skola och Valfärd samhällsservice samt för kommunstyrelsen som ansvarig för kommunalt producerade välfärdstjänster.

Alkohol, narkotika, doping och tobak benämns gemensamt ANDT, utifrån hur riksdagen har lagt fast begreppet.

Sociala kvalitetsenheten kommer att ha ett övergripande ansvar för utveckling, uppföljning och samordning av de insatser som görs i kommunen. Ansvariga för varje enskild verksamhet och nämnd ska i samband med verksamhetsberättelser rapportera hur de arbetat med frågan.

Riksdagens långsiktiga mål	Kommunens ansvarsområde	Nacka kommuns prioriterade målområden	Ansvarig nämnd
1. Tillgång till ANDT ska minska	a. Effektiv och samordnad alkohol- och tobakstillsyn	I samverkan med polis, skattemyndighet och räddningstjänst utveckla en effektiv tillsyn	Social- och äldre- nämnden
	b. En fungerande lokal och regional samverkan och samordning mellan ANDT och brottsförebyggande arbete	Utveckla verk samma metoder i ANDT och brottsförebyggande arbete i samverkan med polis och andra aktuella aktörer	Kommunstyrelsen och social- och äldre- nämnden
2. Barn ska skyddas mot skadliga effekter av ANDT	b. Barn i familjer med missbruk, psykisk sjukdom eller psykisk funktionsnedsättning ska erbjudas ändamålsenligt stöd	Förstärka barn- och föräldraperspektiv inom såväl barn- och ungdoms- som vuxeninstanser I samverkan med andra parter, utveckla och erbjuda	Social- och äldre- nämnden

Diarienummer	Fastställd/senast uppdaterad	Beslutsinstans	Ansvarigt politiskt organ	Ansvarig processägare
KFKS 2013/561-761			Kommunstyrelsens arbetsutskott	Anders Fredriksson, socialdirektör

Riksdagens långsiktiga mål	Kommunens ansvarsområde	Nacka kommuns prioriterade målområden	Ansvarig nämnd
		förebyggande- och öppenvårdsinsatser	
3. Antalet barn och ungdomar som börjar använda narkotika, dopingmedel och tobak eller debuterar tidigt med alkohol ska minska	a. Minska nyrekryteringen till narkotika och dopingmissbruk	Utveckla samverkan med polis, restauranger, vakter och grannkommuner för att stoppa narkotika på krogen	Social- och äldrenämnden
		Stärka ungdomars negativa attityd till narkotika och doping	Social- och äldrenämnden och utbildningsnämnden
		Utveckla informationsinsatser till föräldrar	Social- och äldrenämnden och utbildningsnämnden
	b. Utveckla metoder för att barn och ungdomar inte ska börja använda tobaksprodukter	Stöd till skolor, fritidsgårdar och frivilliga organisationer som vill utveckla ett arbete mot användandet av tobaksprodukter	Social- och äldrenämnden, fritidsnämnden och utbildningsnämnden
		Ge goda alternativ som är attraktiva och drogfria.	Fritidsnämnden
		Förstärkt tillsyn av skolornas förebyggande arbete för att minska användningen av tobaksprodukter	Miljö- och stadsbyggnadsnämnden
		Förstärkt tillsyn av tobakslagen i samverkan med polis	Social- och äldrenämnden
	c. Ökad användning av befintliga verksamma metoder för att skjuta	Öka kunskap om befintliga metoder samt öka	Social- och äldrenämnden och utbildningsnämnden

Riksdagens långsiktiga mål	Kommunens ansvarsområde	Nacka kommuns prioriterade målområden	Ansvarig nämnd
	upp alkoholdebuten och minska alkoholkonsumtionen	användningen av dem i samverkan med polis och andra aktuella aktörer	
	d. En hälsofrämjande skola	Stödja och stimulera skolorna att arbeta med ANDT frågan	Utbildningsnämnden
	e. Ökat deltagande av föräldrar, idéburna organisationer och näringsliv i det förebyggande arbetet	Utvecklandet av en strategi för det förebyggande arbetet	Social- och äldrenämnden och fritidsnämnden
4. Antalet personer som utvecklar skadligt bruk, missbruk eller beroende av ANDT ska successivt minska	b. Minskat riskbruk och intensiv- konsumtion bland studenter och unga vuxna med psykisk ohälsa	Tillsammans med huvudmän utveckla samverkan för att upptäcka risk- eller missbruk med särskilt fokus på unga vuxna, föräldrar till minderåriga och personer 65 år och äldre	Social- och äldrenämnden och arbets- och företagsnämnden
5. Personer med missbruk eller beroende ska ges ökad tillgänglighet till vård och stöd av god kvalitet	a. Tillgång till kunskapsbaserad vård och stödinsatser ska öka	Utveckla kunskapsbaserade stöd och vårdinsatser på hemmaplan Utveckla icke-biståndsbedömda insatser Brukarnas samt anhörigas kunskap, synpunkter och erfarenheter synliggörs och tillvaratas	Social- och äldrenämnden Social- och äldrenämnden Social- och äldrenämnden
	b. En tydlig och mer ändamålsenlig ansvarsfördelning mellan huvudmännen för	Utveckla organisation och struktur för samverkan mellan inblandade parter	Social- och äldrenämnden

Riksdagens långsiktiga mål	Kommunens ansvarsområde	Nacka kommuns prioriterade målområden	Ansvarig nämnd
	missbruks- och beroendevården ska uppnås		
6. Antalet döda och skadade pga. eget eller andras bruk av alkohol, narkotika, dopningsmedel eller tobak ska minska	a. Antalet döda och skadade i trafiken p.g.a. alkohol eller andra droger ska minska	Utveckla samverkan med polis	Social- och äldrenämnden
	b. Antalet döda och skadade pga. ANDT-relaterat våld ska minska	Utveckling av samarbetet med polisen och andra myndigheter Fortsatt arbete med våld i nära relationer Att använda sig av evidensbaserade metoder i den mån det är möjligt	Social- och äldrenämnden

STRATEGI

Alkohol, narkotika, dopnings- och tobaksstrategi 2017-2020

Dokumentets syfte

Syftet med strategin är att ge en gemensam plattform för kommunens arbete mot narkotika och dopning, för minskade medicinska och sociala skador orsakade av alkohol och för ett minskat tobaksbruk. Strategin utgår från de av riksdagen beslutade sex målområdena med inriktning och prioriteringar för samhällets insatser. Av dessa sex målområden berörs kommunen av fem stycken.

Dokumentet gäller för

Socialnämnden, äldrenämnden, fritidsnämnden, utbildningsnämnden, kulturnämnden, miljö- och stadsbyggnadsnämnden, arbets- och företagsnämnden, Valfärd skola och Valfärd samhällsservice samt för kommunstyrelsen som ansvarig för kommunalt producerade välfärdstjänster.

Alkohol, narkotika, dopning och tobak benämns gemensamt ANDT, utifrån hur riksdagen har lagt fast begreppet.

Sociala kvalitetsenheten kommer att ha ett övergripande ansvar för utveckling, uppföljning och samordning av de insatser som görs i kommunen. Ansvariga för varje enskild verksamhet och nämnd ska i samband med verksamhetsberättelser rapportera hur de arbetat med frågan.

Riksdagens långsiktiga mål	Nacka kommuns delmål	Ansvarig nämnd
1. Tillgång till ANDT ska minska	1.1 Det finns en samverkan med polis, skattemyndighet och räddningstjänst för en effektiv alkohol- och tobakstillsyn	Socialnämnd
	1.2 Det finns effektiv tillsyn av skolgårdar kring tobak	Miljö- och stadsbyggnadsnämnd
	1.3 I samverkan med polis och andra aktuella aktörer används verk samma metoder inom ANDT och brottsförebyggande arbete	Kommunstyrelsen och socialnämnd, utbildningsnämnd
2. Antalet barn och unga som börjar använda narkotika, dopningsmedel och tobak eller debuterar	2.1 Det pågår ett ANDT arbete i skolorna i samverkan med berörda aktörer	Utbildningsnämnd
	2.2 Minskad langning av alkohol och tobak	Socialnämnd och utbildningsnämnd

Diarienummer	Fastställt/senast uppdaterad	Beslutsinstans	Ansvarigt politiskt organ	Ansvarig processägare
			Kommunstyrelsens arbetsutskott	Anders Fredriksson, socialdirektör

Riksdagens långsiktiga mål	Nacka kommuns delmål	Ansvarig nämnd
tidigt med alkohol ska successivt minska	2.3 Vuxna och barn har kunskap om risker med ANDT	Socialnämnd, utbildningsnämnd och fritidsnämnd
	2.4 Evidens- och kunskapsbaserade metoder används för att skjuta upp tobaksdebuten och minska tobaksbruket	Socialnämnden, fritidsnämnden och utbildningsnämnden
	2.5 Evidens- och kunskapsbaserade metoder används för att skjuta upp alkoholdebuten och minska alkoholkonsumtionen	Socialnämnden, fritidsnämnden och utbildningsnämnden
	2.6 Ungdomar har en mer negativ attityd till narkotika	Socialnämnd, fritidsnämnd och utbildningsnämnd
3. Antalet kvinnor och män samt flickor och pojkar som utvecklar skadligt bruk, missbruk eller beroende av alkohol, narkotika, dopningsmedel eller tobak ska successivt minska	3.1 Det finns ett starkt fokus inom kommunen för att förebygga ANDT-relaterad ohälsa bland kvinnor och män samt flickor och pojkar	Socialnämnd, fritidsnämnd, arbets- och företagsnämnd, äldrenämnd, kulturnämnd och utbildningsnämnd
	3.2 Kopplingen mellan ANDT-missbruk och våld i nära relation är förankrad bland professionella	Socialnämnd, arbets- och företagsnämnd och äldrenämnd
	3.3 Ungdomar har en mer negativ attityd till dopning	Socialnämnd, utbildningsnämnd och fritidsnämnd
4. Kvinnor och män samt flickor och pojkar med missbruk eller beroende ska utifrån sina förutsättningar och behov ha ökad tillgänglighet till vård och stöd av god kvalitet	4.1 Socialtjänst, hälso- och sjukvård och andra aktörer samverkar för en sammanhållen vård utifrån kvinnors och mäns samt flickor och pojkars risk- eller missbruk. Särskilt fokus på unga vuxna, föräldrar till minderåriga och personer 65 år och äldre	Socialnämnd och äldrenämnd
	4.2 Brukarnas samt anhörigas kunskap, synpunkter och erfarenheter är synliggjorda och tillvaratagna	Socialnämnd och äldrenämnd
	4.3 Evidens- och kunskapsbaserade	Socialnämnd och äldrenämnd

Riksdagens långsiktiga mål	Nacka kommuns delmål	Ansvarig nämnd
	metoder används för att nå kvinnor och män samt flickor och pojkar i en socialt och hälsomässigt utsatt situation till följd av missbruk eller beroende	
5. Antalet kvinnor och män samt flickor och pojkar som dör och skadas på grund av sitt eget eller andras bruk av alkohol, narkotika, dopningsmedel eller tobak ska minska	5.1 Det finns ett väl fungerande samarbete med berörda för att erbjuda stöd till flickor och pojkar som växer upp i familjer med missbruk eller annan omsorgssvikt, inklusive förekomst av våld, med koppling till alkohol eller narkotika utifrån deras förutsättningar och behov	Socialnämnd, utbildningsnämnd och äldrenämnd
	5.2 Evidens- och kunskapsbaserade metoder används för att fånga upp personer i riskzon	Socialnämnd, fritidsnämnd, utbildningsnämnd och äldrenämnd

Kommunstyrelsen

Program för utvecklingen av naturreservaten Velamsund och Nyckelviken

Förlag till beslut

Kommunstyrelsen föreslår kommunfullmäktige fatta följande beslut.

Kommunfullmäktige antar föreslaget program för utveckling av naturreservaten Nyckelviken och Velamsund.

Under förutsättning av kommunfullmäktiges beslut enligt, ovan uppdrar kommunstyrelsen till stadsdirektören att samordna kommunens insatser enligt programmet.

Sammanfattning

Under många år har kommunen på olika sätt drivit eller finansierat verksamheter inom kommunens två största egna naturreservat, Velamsund och Nyckelviken. Behovet av ett samordnat grepp har ökat och många har uttryckt behovet av en bättre samordning och uppföljning av helheten inom de båda områdena. Stadsledningskontoret föreslår därför att kommunfullmäktige antar ett program för utvecklingen av naturreservaten, baserat på fyra gemensamma perspektiv; helhet, tillgänglighet, utbud och barnperspektiv. Utgångspunkten är att nuvarande aktiviteter ska vidmakthållas och att områdena ska utvecklas som besöksmål i ett växande Nacka. Inriktningen är att kommunens samlade insatser ska gynna en mångfald aktiviteter och öka den totala attraktiviteten i reservaten. Insatserna ska ske inom ramen för vid var tid gällande skötsel föreskrifter och den för varje kommunal verksamhet beslutade budgeten.

Det behövs en tydlig kommunintern koordination av vad som sker i reservaten och vem inom kommunen som är ansvarig för vad. Rapportering till kommunstyrelsen är en del av den samlade kommunikationen kring verksamheterna i reservaten och är ett komplement till motsvarande rapportering som sker inom respektive facknämnds ansvar.



Ärendet

Bakgrund

Både Velamsunds och Nyckelvikens naturreservat fick sina föreskrifter antagna i början på 1990-talet. Ändamålet med båda är att i första hand säkerställa ett välfrekventerat friluftslivs- och rekreationsområde. I antagandehandlingar finns beskrivningar av naturmarken men också av då pågående verksamheter inom reservaten och befintliga byggnader och dess kulturhistoriska värden. I skötselplanerna anges att områdena skall vårdas så att deras natur- och kulturvärden samt värden för friluftslivet bevaras. Skötselplanerna omfattar naturmark och till viss del mark av parkkaraktär närmast bebyggelse. Verksamheter och de kulturhistoriskt intressanta byggnaderna berörs däremot inte i skötselplanerna.

Alltför ofta uppstår konflikter mellan olika aktörer och verksamheter inom reservaten. Dessa konflikter hämmar utvecklingen för områdena som besöksmål men också berörda företags och föreningars verksamhet. Ofta upplever olika aktörer sig ha kommunens medgivande för sitt agerande vilket ökar frustrationen när konflikter uppstår med annan del av kommunen eller annan aktör på platsen.

Vid en kartläggningen genomförd under vintern 2015/2016 konstateras att ett tiotal kommunala verksamheter med ett 20-tal inblandade tjänstemän har kopplingar till aktiviteter i reservaten. Ett 30-tal externa aktörer, ofta kopplade till kommunal finansiering eller delfinansiering, hade verksamhet i områdena. Med åren har ett 75-tal avtal och överenskommelser av olika slag träffats som rör områdena och där kommunen är part i någon form. Därtill finns många drivande individer som verkar kraftfullt utifrån sin egen verksamhet.

Inriktning för kommunens agerande samlas i ett program

Inriktningen för kommunens samlade agerande är att en mångfald aktörer ska beredas möjlighet att bedriva verksamhet och aktiviteter inom reservaten. För att det ska kunna ske behövs en tydlig kommunintern koordination av vad som sker i reservaten och vem som är kontaktperson med externa aktörer eller ansvarig för kommunal verksamhet som bedrivs där. Ömsesidig information om varandras verksamheter är en förutsättning för att skapa förtroende och samarbete mellan olika intressen. En samlad rapportering till kommunstyrelsen är en del av kommunikationen kring verksamheterna i reservaten och ska vara ett komplement till motsvarande rapportering som sker inom respektive facknämnds ansvar.

Stadsledningskontoret föreslår att dessa frågor samlas i ett styrdokument, som är ett program för utvecklingen av naturreservaten Velamsund och Nyckelviken. Det föreslagna programmet har en gemensam bas som består av fyra utgångspunkter: Helhet, tillgänglighet, utbud och barnperspektiv. På denna bas föreslås inriktningar som utgår från de respektive reservatens egna förutsättningar och pågående verksamhet. Nuvarande aktiviteter i Velamsund och Nyckelviken ska vidmakthållas och områdena ska utvecklas som besöksmål i ett växande Nacka. Inom ramen för naturreservatens förutsättningar och gällande



föreskrifter samt vid var tid gällande budget för berörd nämnd, ska kommunen stödja de privata verksamheter som över åren har etablerats sig i respektive reservat samt verka för att nya tillkommer.

Kommunen tar på sig en tydlig roll som koordinator och samordnare i båda reservaten. Stadsdirektören har tagit initiativ till en kommunintern grupp för sådan samordning som får börja med att ta till sig resultatet av den gångna vintern kartläggning av verksamheterna i områdena. Gruppen består primärt av tjänstemän som sköter reservaten enligt skötsel-föreskrifterna, förvaltar byggnaderna och från fritid som har mest kontakter med föreningslivet. Till gruppen ska tjänstemän från andra berörda verksamheter inom t ex sociala stödresurser, skolan och arbets- och företagsenheten kunna adjungeras beroende vilka frågor som är aktuella.

Till gruppens förfogande behöver det avsättas en funktion för att praktisk samordna aktiviteter och kommunicera inom kommunen, med alla aktörer i områdena och med allmänhet/besökare. Butiksgallerior har i regel centrumledare som samordnar de olika butikernas aktiviteter och driver gemensamma aktiviteter som stärker helheten och ökar centrets attraktivitet för allmänheten. Detta baserat på gällande avtal, fysiska förutsättningarna och gemensam budget. Motsvarande roll bör kunna etableras för Velamsund och Nyckelviken i syfte att stärka attraktiviteten för både besökare och verksamheter inom reservaten. Frågan om resurstillsättning föreslås bli hanterad i kommunstyrelsens arbete med mål och budget för 2017.

Programmet fångar frågor utanför skötsel-föreskrifterna

Hur natur- och parkmark ska skötas framgår av skötselplanerna. Några motsvarande planer för bebyggelsen saknas. Likaså finns idag ingen planering för hur verksamheterna ska utvecklas och koordineras för bra resultat för både enskilda och allmänna intressen. När det är motiverat inom den ordinarie verksamheten ska kommunen verka för att nedanstående verksamheter och företeelser, som översiktligt inventerats årsskiftet 2015/2016, vidmakthålls och utvecklas inom naturreservaten. *Kursiverat anges aktuell avtalsform eller huvudman för respektive företeelse.* Förteckningen är inte heltäckande och ambitionen är att fler företeelser tillkommer.

Inom Velamsund:

- Ridverksamhet, primärt inriktad mot ungdomar - *långsiktigt arrendeavtal*
- Restaurang och som minimum caféserving även vintertid på helger - *hyresavtal*
- Golf - *långsiktigt arrendeavtal*
- Daglig verksamhet med djurhållning – *Nacka kommun i samarbete med entreprenör*
- Motionsverksamhet på individuell basis, i form av motions slinga, utegym och spår för skidåkning vintertid - *kommunen i samarbete med förening*
- Friluftsgård med möjlighet till dusch och matsäcksättning inomhus - *kommunen*
- Badmöjligheter vid anlagd badplats i Insjön - *kommunen*



- Organiserad tävlingsverksamhet för sporter av olika slag så långt det är förenligt med reservatets föreskrifter - *föreningar*
- Temporär utökning av parkering vid olika evenemang - *arrangör*
- Hamn för fritidsbåtar – *arrende*
- Naturskola – *kommunen*
- Dagläger för skolungdomar - *kommunen*
- Kommunen ska verka för att traditionsfirande såsom julmarknad, skördemarknad, och midsommarfirande anordnas årligen - *kommunens samordningsgrupp i samarbete med verksamheter och föreningar*

Inom Nyckelviken:

- Restaurang och caféverksamhet - *hyresavtal*
- Djurhållning kopplat till tidigare jordbruk med barn som målgrupp och för att möjliggöra bete – *kommun*
- Visningsträdgård öppen för allmänhet men också för rehabilitering och skolundervisning – *kommun*
- Motionsverksamhet på individuell basis, i form av motions slinga, utegym och spår för skidåkning vintertid där så är möjligt – *kommun i samarbete med föreningar*
- Hembygdsmuseum – *hembygdsföreningen i samarbete med kommunen*
- Kommunen ska verka för att traditionsfirande såsom valborg, midsommarfirande och julmarknad anordnas årligen - *kommunens samordningsgrupp i samarbete med verksamheterna*
- Plats för filminspelning och TV-produktioner så långt det inte hindrar generellt tillträde för allmänheten – *filmare efter samordning med samordningsgruppen*
- Det kulturhistoriska byggnadsarvet ska bevaras och göras känt - *kommunen*

För den samordnade styrningen och ledningen inom kommunen planeras en för båda naturreservaten gemensam styrgrupp, där berörda processägare (direktör) och ansvariga enhetschefer medverkar. Därutöver behövs en funktion som kan samordna och koordinera aktiviteter, aktörer och gemensam kommunikation. Denna funktion ska inom vardera naturreservatet leda en samordningsgrupp med alla aktörer inom reservatet.

Bilaga

Program för utveckling inom Velamsund och Nyckelvikens naturreservat

Lena Dahlstedt
Stadsdirektör

Dag Björklund
Natur- och trafikdirektör

PROGRAM

för utveckling av naturreservaten Velamsund och Nyckelviken

Dokumentets syfte

Ändamålet med naturreservaten Velamsund och Nyckelviken är att i första hand bidra till att säkerställa behovet av attraktiva frilufts- och rekreationsområden. Detta program kompletterar reservatsföreskrifterna för att styra och leda de helt eller delvis kommunalt finansierade verksamheterna och koordinera dessa med föreningsverksamhet och privat verksamhet inom reservaten.

Dokumentet gäller för

All verksamhet som helt eller delvis finansieras kommunalt inom naturreservaten Velamsund och Nyckelviken

Nacka kommun vill bevara nuvarande och/eller motsvarande aktiviteter i Velamsund och Nyckelviken och utveckla områdena som attraktiva och välbesökta besöksmål i ett växande Nacka. Med utgångspunkt i områdenas förutsättningar och reservatsföreskrifter bejakar kommunen de verksamheter som över åren har etablerats i reservaten och ska verka för att nya verksamheter som stärker naturreservaten som besöksmål för friluftsliv och rekreation tillkommer.

Gemensamma utgångspunkter

Naturreservaten ska vara välkomnande och tillgängliga för alla. Barnens perspektiv är fokus i den fortsatta utvecklingen.

Helhet

Helheten är viktig för besökarens upplevelse. All verksamhet ska samordnas så att varje aktör kan utveckla sin del i helheten.

Kommunikation om verksamheter och aktiviteter inom reservaten ska utvecklas. Ömsesidig information om varandras verksamheter är en förutsättning för att skapa förtroende och samarbete mellan olika aktörer.

Tillgänglighet

Naturreservaten ska vara tillgängliga utifrån besökarens förutsättningar oavsett transportmedel. Kommunen ska utveckla möjligheterna till flera geografiska entréer, där olika verksamheter kan ha sin utgångspunkt. Lättfattlig information om vad områdena erbjuder är en del i tillgängligheten.

Lättfattlig information om syftet med reservatet och vad man kan göra inom naturreservatet är en nyckelfaktor för besökarnas möjligheter att ta till sig allt det som området erbjuder.

Diarienummer	Fastställt/senast uppdaterad	Beslutsinstans	Ansvarigt politiskt organ	Ansvarig processägare
KFKS 2016/	2016-	Kommunfullmäktige	Kommunstyrelsen	Stadsdirektören

Utbud

Velamsund och Nyckelviken ska utifrån sina naturliga förutsättningar erbjuda mångfacetterade verksamheter. Kommersiell verksamhet som stärker rekreativa värden ska vara möjlig.

Barnperspektiv

Barnets upplevelser formar den vuxna människan. Verksamheterna i Velamsund och Nyckelviken ska i allt utgå från barnets upplevelse.

Inriktning för Velamsunds naturreservat

Velamsunds utveckling till ett än mera attraktivt och uppskattat frilufts- och rekreationsområde sker med utgångspunkt i djur- och naturvård och friluftsaktiviteter som fokuserar på rörelse och hälsa.

Förteckningen av aktiviteter nedan baseras på en genomgång av pågående verksamheter 2016. Samtliga aktiviteter, såväl privata, föreningsdrivna och kommunalt finansierade, förutsätts få möjlighet att utvecklas i samspel inom helheten.

- Ridning, primärt inriktad mot ungdomar
- Restaurang och caféservering även vintertid på helger
- Golf
- Daglig verksamhet med djurhållning
- Motionsverksamhet på individuell basis, i bl a motionsslinga, utegym och spår för skidåkning vintertid
- Friluftsgård med möjlighet till dusch och äta matsäck inomhus
- Badmöjligheter vid anlagd badplats i Insjön
- Organiserad tävlingsverksamhet för sporter av olika slag så långt det är förenligt med reservatets föreskrifter
- Temporär utökning av parkering vid olika evenemang
- Hamn för fritidsbåtar
- Naturskola
- Dagläger för skolungdomar

Gårdsområdet utgör en huvudentré som kompletteras med fullvärdiga, geografiskt spridda entréer för att öka tillgången till och sprida verksamheterna inom reservatet. Varje entré ska fungera väl oavsett om besökaren kommer till fots, med cykel eller annat fordon eller med kollektiva färdmedel.

Parkområdet erbjuder förutsättningar för programverksamhet som teater och andra utomhusevenemang vilket bör utvecklas. Kommunen ska verka för att traditionsfirande såsom julmarknad, skördemarknad, och midsommarfirande anordnas årligen

samt att någon form av gårdsbutik eller växtförsäljning ska kunna komplettera området.

Inriktning för Nyckelvikens naturreservat

Nyckelviken är ett stadsnära frilufts- och rekreationsområde med utgångspunkt i 1700-talsgården och den kulturhistoriska miljön med trädgård och park. Området ska utvecklas till en friluftsstadspark i den växande staden på västra Sicklaön.

Förteckningen av aktiviteter nedan baseras på en genomgång av pågående verksamheter 2016. Samtliga aktiviteter, såväl privata, föreningsdrivna och kommunalt finansierade, förutsätts få möjlighet att utvecklas i samspel inom helheten.

- Restaurang och caféverksamhet
- Djurhållning kopplat till tidigare jordbruk med barn som målgrupp och för att möjliggöra bete inom reservatet
- Visningsträdgård öppen för allmänhet men också för rehabilitering och skolundervisning
- Motionsverksamhet på individuell basis, i form av motions slinga, utegym och spår för skidåkning vintertid där så är möjligt
- Hembygdsmuseum
- Plats för filminspelning och TV-produktioner
- Växthusodling

Det kulturhistoriska byggnadsarvet ska bevaras och göras känt. De gamla och unika byggnaderna med deras inredning och hembygdsmuseet ska bevaras och utvecklas. Parkområdet erbjuder förutsättningar för programverksamhet som teater och andra utomhusevenemang vilket bör utvecklas liksom dess möjlighet som plats för filminspelning och TV-produktioner. Kommunen ska verka för att traditionsfirande såsom julmarknad, valborg och midsommar anordnas årligen.

Tillgängligheten och känslan av att ha nära till Nyckelviken är grundläggande för att utveckla området till att också vara en friluftsstadspark i stadsmiljö. Möjligheterna att komma till området från olika håll, oavsett färdmedel, ska förstärkas och samordnas med den pågående stadsutvecklingen.

Styrning och samordning

Kommunstyrelsen ansvarar för den samordnade styrningen av verksamheterna inom naturreservaten. Den nämnd som är reservatsförvaltare ansvarar för utvecklingen enligt reservatsföreskrifterna.

Uppföljning och utvärdering

Kommunstyrelsen ska årligen i årsbokslutet rapportera verksamhet, resultat och kvalitet.

- - -

2016-09-09

TJÄNSTESKRIVELSE
2016/748

Kommunstyrelsen

Yttrande över revisionskrivelsen Revisionsrapport nr 1/2016 - Granskning av flyktingmottagande

Förslag till beslut

Kommunstyrelsen antar föreslaget yttrande till revisorerna angående revisionskrivelsen Revisionsrapport nr 1 / 2016 – Granskning av flyktingmottagande.

Ärendet

På uppdrag av de förtroendevalda revisorerna i Nacka kommun har Ernst & Young (EY) genomfört en granskning av kommunens flyktingmottagande. Syftet med granskningen har varit att bedöma om kommunen har en ändamålsenlig styrning och uppföljning i arbete med flyktingmottagande samt om det finns väl fungerande samarbete med aktörer som har till uppgift att ge flyktingar stöd för att etablera sig i samhället.

EY bedömer att kommunen har en ändamålsenlig styrning och uppföljning av arbetet med flyktingmottagande men att det finns behov av att stärka vissa områden. Sammantaget kan sägas att kommunstyrelsen har vidtagit eller kommer att vidta åtgärder inom samtliga utvecklingsområden som föreslås i revisionskrivelsen.

Revisorernas rekommendationer för att stärka flyktingmottagandet

Revisorerna har lämnat kommunstyrelsen följande rekommendation till det fortsatta arbetet med flyktingmottagande:

- Stärk samordningen med arbets- och företagsnämnden avseende bostäder för nyanlända. Förtydliga informationsvägarna mellan styrelsen och nämnderna.



Bilagor

1. Förslag till yttrande
2. Revisionskrivelse
3. Revisionsrapport

Jenny Asmundsson
Fastighetsdirektör
Nacka kommun

2016-09-09

Förslag till yttrande
2016/748

Kommunfullmäktiges revisorer

Yttrande över revisionsrapport nr I/2016 - Granskning av flyktingmottagande

Kommunstyrelsen lämnar följande yttrande med anledning av revisorernas rekommendation att i det fortsatta arbetet med flyktingmottagande stärka samordningen med arbets- och företagsnämnden avseende bostäder för nyanlända och att förtydliga informationsvägarna mellan styrelsen och nämnderna. Sammantaget kan sägas att kommunstyrelsen har vidtagit eller kommer att vidta åtgärder inom samtliga utvecklingsområden som föreslås i revisionsskrivelsen.

Stärkt samordning avseende bostäder för nyanlända

Nacka kommun har historiskt inte behövt arbeta med bostadsförsörjning i den omfattningen nu har kommit att krävas. Kommunstyrelsen är medveten om kommunen behöver utveckla samordningen mellan å ena sidan kommunstyrelsens ansvar som fastighetsägare och för inhyrning av externa lägenheter/lokaler och å andra arbets- och företagsnämndens ansvar för flyktingmottagandet, vilket inkluderar att anskaffa de bostäder som behövs för mottagandet. Denna gränsdragning är viktig för att rätt saker ska hanteras på rätt ställe.

På tjänstemannasidan bedrivs ett utvecklingsarbete som involverar medarbetare från arbets- och företagsenheten (arbets- och företagsnämnden), enheten för fastighetsutveckling och lokalenheten (båda kommunstyrelsen). Det finns en för enheterna gemensam ledningsgrupp för bostadsförsörjning och ett forum som kallas borådet. Samordning sker också genom en person som direkt finansieras av arbets- och företagsnämnden och som organisatoriskt tillhör förnyelseenheten, som är en strategisk funktion för kommunens utvecklingsarbete på en övergripande nivå.

För att stärka samordningen kommer kommunstyrelsens arbetsutskott regelbundet följa upp arbetet med flyktingmottagandet i dess helhet.



Tydligare informationsvägar mellan kommunstyrelsen och nämnderna

Arbetsmarknadsdirektören och fastighetsdirektören redovisade ett ärende kallat "bostadsförsörjning till nyanlända invandrare" som senast vid kommunstyrelsens stadsutvecklingsutskotts sammanträde den 9 augusti 2016¹. Sådana rapporteringar kommer framöver att ske regelbundet.

För att öka samordningen mellan nämnderna ska fastighetsdirektören delta löpande på kommande sammanträden för arbets- och företagsnämnden, med en informationspunkt om bostadsförsörjning för nyanlända.

För kommunstyrelsen

Mats Gerdau
Ordförande
Kommunstyrelsen

Lena Dahlstedt
Stadsdirektör
Nacka kommun

¹ Dnr KFKS 2016/480

Nacka kommun
Revisorerna

Revisionskrivelse
2016-06-08

Till: Kommunstyrelsen, Arbets- och företagsnämnden, Socialnämnden,
Överförmyndarnämnden

För kännedom: Kommunfullmäktige

Revisionsrapport nr 1/2016 – Granskning av flyktingmottagande

På uppdrag av oss revisorer i Nacka kommun har Ernst & Young AB (EY) genomfört en granskning av kommunens flyktingmottagande. Syftet med den genomförda granskningen har varit att bedöma om kommunen har en ändamålsenlig styrning och uppföljning av arbetet med flyktingmottagande samt om det finns väl fungerande samarbete mellan de aktörer som har till uppgift att ge flyktingar stöd för att etablera sig i samhället.

Granskningen har visat att Nacka kommun genomför ett stort antal insatser avseende flyktingmottagning och etableringsprocessen för nyanlända. Det finns mål som direkt och indirekt berör flyktingmottagandet. Det finns även ett flertal dokumenterade rutiner för olika moment i mottagandeprocessen och riktlinjer för ansvarsfördelning mellan olika aktörer.

Enheterna följer upp sina verksamheter utifrån riktlinjer och rutiner och de samverkar i vissa uppföljningsmoment. Vi bedömer att kommunen har en ändamålsenlig styrning och uppföljning av arbetet med flyktingmottagande men det finns behov av att stärka uppföljningen inom vuxenutbildningsområdet.

Arbets- och företagsnämnden har sedan 1 januari 2015 helhetsansvaret för flyktingmottagningen i kommunen, vilket möjliggör översikt och samordning av insatser. Att arbets- och företagsnämnden och kommunstyrelsen ansvarar för olika delar av bostadsförsörjningen upplevs dock som en utmaning av intervjuade och kräver väl utvecklad samordning.

För att kunna erbjuda nyanlända ändamålsenligt stöd krävs god samordning med Arbetsförmedlingen, vilket inte upplevs fungera fullt ut av intervjuade. Ett arbete pågår för att underlätta informationsutbyte och koordinering av insatser. Vi ser positivt på att ett antal samarbetsformer och samverkansfora har skapats, både inom kommunen och med externa aktörer. Dessa ger goda förutsättningar att uppnå en god samordning och samverkan avseende mottagning och etablering framgent.

Vi ger följande rekommendationer till det fortsatta arbetet:

Kommunstyrelsen

Stärk samordningen med arbets- och företagsnämnden avseende bostäder för nyanlända. Förtydliga informationsvägarna mellan styrelsen och nämnden.

Arbets- och företagsnämnden

- Säkerställ en ändamålsenlig uppföljning av måluppfyllelse och effekter av genomförda insatser inom vuxenutbildningen och svenska för invandrare samt kurser för samhällsorientering
- Vidareutveckla samverkan med Arbetsförmedlingen för att uppnå en god samordning av insatser för nyanlända
- Säkerställ att uppföljning av placeringar av ensamkommande barn sker enligt plan
- Utveckla en snabbare process för tillsättning av särskilt förordnad vårdnadshavare

Överförmyndarnämnden

- Nämnden ombeds att som komplettering till granskningen redogöra för hur lämplighetsprövningen av gode män görs samt hur nämndens uppföljning sker för att säkerställa att ensamkommande barns behov av god man tillgodoses med den tillämplade lämplighetsprövningen.

Revisionen önskar kommunstyrelsens och nämndernas kommentarer till de iakttagelser som framgår i rapporten, liksom rekommendationerna och frågorna ovan. Svar önskas senast den 29 september 2016.

För revisorerna i Nacka kommun



Lars Berglund
Ordförande



Yvonne Wessman
Vice ordförande

Bilaga: Revisionsrapport nr 1/2016 – Granskning av flyktingmottagande

Granskning av flyktingmottagande

Nacka kommun



Building a better
working world

Innehållsförteckning

Sammanfattning	1
1 Inledning	2
1.1 Bakgrund.....	2
1.2 Syfte.....	2
1.3 Revisionsfrågor	2
1.4 Ansvariga nämnder	2
1.5 Revisionskriterier.....	2
1.6 Metod.....	2
1.7 Kvalitetssäkring	3
2 Styrning av flyktingmottagande och integration	4
2.1 Ansvar.....	4
2.2 Lagstiftning.....	5
3 Kommunens flyktingmottagande	6
3.1 Regional överenskommelse	6
3.2 Statlig ersättning	6
3.3 Lokal samverkan	7
3.4 Ansvarsförhållanden i kommunen	8
3.4.1 Reglementen.....	8
3.5 Mål och direktiv	9
3.6 Kommunens arbete med mottagande och etablering	10
3.6.1 Arbets- och företagsenheten	10
3.6.2 Individ- och familjeomsorg.....	13
3.6.3 Bostadsförsörjning	15
3.6.4 Överförmyndarenheten	17
3.6.5 Hälsokommunikatörer	18
3.6.6 Fritidspeng	18
3.7 Samverkan inom kommunen.....	18
3.8 Samverkan med aktörer utanför kommunen.....	20
3.9 Återsökning av statliga medel.....	22
3.10 Intern kontroll	23
3.11 Återrapportering	24
4 Bedömning.....	25
4.1 Svar på revisionsfrågorna	25
4.2 Bedömning.....	27
Källförteckning.....	28

Sammanfattning

EY har på uppdrag av kommunens revisorer genomfört en granskning med syftet att bedöma om kommunen har en ändamålsenlig styrning och uppföljning av arbetet med flyktingmottagande samt om det finns väl fungerande samarbete mellan de aktörer som har till uppgift att ge flyktingar stöd för att etablera sig i samhället.

Nacka kommun genomför ett stort antal insatser avseende flyktingmottagning och etableringsprocessen för nyanlända.

Det finns mål som direkt och indirekt berör flyktingmottagandet. Det finns även ett flertal dokumenterade rutiner för olika moment i mottagandeprocessen och riktlinjer för ansvarsfördelning mellan olika aktörer.

Enheterna följer upp sina verksamheter utifrån riktlinjer och rutiner och de samverkar i vissa uppföljningsmoment. Vi bedömer att kommunen har en ändamålsenlig styrning och uppföljning av arbetet med flyktingmottagande men det finns behov av att stärka uppföljningen inom vuxenutbildningsområdet.

Det finns strukturer och former för samverkan mellan de granskade verksamheterna i kommunen. Arbets- och företagsnämnden har sedan 1 januari 2015 helhetsansvaret för flyktingmottagningen i kommunen, vilket möjliggör översikt och samordning av insatser. Att arbets- och företagsnämnden och kommunstyrelsen ansvarar för olika delar av bostadsförsörjningen upplevs dock som en utmaning av intervjuade och kräver väl utvecklad samordning.

För att kunna erbjuda nyanlända ändamålsenligt stöd, krävs god samordning med Arbetsförmedlingen, vilket inte upplevs fungera fullt ut av intervjuade. Ett arbete pågår för att underlätta informationsutbyte och koordinering av insatser. Vi ser positivt på att ett antal samarbetsformer och samverkansforum har skapats, både inom kommunen och med externa aktörer. Dessa ger goda förutsättningar att uppnå en god samordning och samverkan avseende mottagning och etablering framgent.

Vi ger följande rekommendationer till det fortsatta arbetet:

Kommunstyrelsen

- ▶ Stärk samordningen med arbets- och företagsnämnden avseende bostäder för nyanlända. Förtydliga informationsvägarna mellan styrelsen och nämnden.

Arbets- och företagsnämnden

- ▶ Säkerställ en ändamålsenlig uppföljning av måluppfyllelse och effekter av genomförda insatser inom vuxenutbildningen och svenska för invandrare
- ▶ Vidareutveckla samverkan med Arbetsförmedlingen för att uppnå en god samordning av insatser för nyanlända
- ▶ Säkerställ att uppföljning av placeringar av ensamkommande barn sker enligt plan
- ▶ Utveckla en snabbare process för tillsättning av särskilt förordnad vårdnadshavare

1 Inledning

1.1 Bakgrund

Sverige har det senaste året tagit emot många flyktingar¹ och även om ökningen inte är lika omfattande som under hösten 2015 fortsätter ökningen av antalet nyanlända under innevarande år till följd av situationen i delar av vår omvärld. Att ge nyanlända förutsättningar att etablera sig är en stor utmaning som engagerar flera aktörer, både inom och utanför kommunen. För att stödet ska vara effektivt ställs stora krav på systematisk styrning och samverkan.

Mot bakgrund i detta har revisorerna i sin risk- och väsentlighetsanalys identifierat styrning och uppföljning av flyktingmottagandet som ett område för granskning.

1.2 Syfte

Syftet med granskningen är att bedöma om kommunen har en ändamålsenlig styrning och uppföljning av arbete med flyktingmottagande samt om det finns väl fungerande samarbete mellan de aktörer som har till uppgift att ge flyktingar stöd för att etablera sig i samhället.

1.3 Revisionsfrågor

I granskningen besvaras följande revisionsfrågor:

- ▶ Vilka verksamheter berörs av kommunens flyktingmottagande?
- ▶ Är roller och ansvar i den politiska organisationen samt mellan verksamheterna tydlig?
- ▶ Finns det mål och dokumenterade rutiner för mottagandet?
- ▶ Vilken återrapportering sker till berörda nämnder?
- ▶ Har kommunstyrelsen och nämnderna en tillfredsställande intern kontroll?
- ▶ Hur säkerställs att kommunen återsöker de medel kommunen har rätt till från Migrationsverket?
- ▶ Vilken samverkan sker internt samt med externa aktörer i arbetet med mottagande?
- ▶ Hur sker kontroll och uppföljning av hem där barnen placeras, såväl initialt som löpande?
- ▶ Hur följs resultatet av genomförda insatser upp?

1.4 Ansvariga nämnder

Granskningen avgränsas till kommunstyrelsen, arbets- och företagsnämnden, överförmyndarnämnden och socialnämnden.

1.5 Revisionskriterier

- ▶ Lagen om etableringsinsatser för vissa nyanlända invandrare
- ▶ Regionala överenskommelser

1.6 Metod

Granskningen har genomförts genom dokumentgranskning och intervjuer. Granskade dokument listas i källförteckningen.

Intervjuer har genomförts med:

- ▶ Arbetsmarknadsdirektör
- ▶ Enhetschef, arbets- och företagsenheten
- ▶ Controller, integrationsstrateg, etableringsutvecklare, migrationsspecialist och samhällsplanerare arbets- och företagsenheten

¹ FN:s definition av en flykting är en person som lämnat sitt hem och som inte kan återvända dit på grund av fruktan för förföljelse beroende på etnicitet, nationalitet, tillhörighet till viss samhällsgrupp, religiös eller politisk uppfattning. Flyktingar är även de som tvingats lämna sitt hemland på grund av krig eller inbördeskrig.

- ▶ Enhetschef, individ- och familjeomsorg
- ▶ Rektor, vuxenutbildning
- ▶ Enhetschef och handläggare, överförmyndarenheten
- ▶ Sektionschef, Arbetsförmedlingen
- ▶ Utvecklingsledare, Länsstyrelsen Stockholms län
- ▶ Ordförande, 1:e vice ordförande och 2:e vice ordförande i arbets- och företagsnämnden

1.7 Kvalitetssäkring

Samtliga intervjuade har fått möjlighet att komma med synpunkter på rapportutkastet för att säkerställa att revisionsrapporten bygger på korrekta fakta och uttalanden.

2 Styrning av flyktingmottagande och integration

2.1 Ansvar

Etableringsreformen² trädde i kraft under 2010 och den har inneburit förändrade roller för flera myndigheter. Kommuner och olika myndigheter har ett gemensamt ansvar för flyktingmottagande och integration i Sverige. I detta avsnitt ger vi en översiktlig bild av hur ansvaret är fördelat.

Staten har det ekonomiska ansvaret för asylmottagandet³ samt för kommunernas kostnader för flyktingmottagandet de första 3,5 åren.

Länsstyrelserna ska verka för att det finns beredskap och kapacitet i kommunerna för att ta emot flyktingar. Länsstyrelserna ansvarar för att träffa överenskommelser med kommuner om mottagande och bosättning av nyanlända och ska främja regional samverkan mellan berörda kommuner, myndigheter, organisationer m.fl. **Migrationsverket** administrerar ersättningar till kommunerna. Förutom överenskommelserna om mottagande och bosättning av nyanlända för länsstyrelsen också dialog med kommunerna om mottagande av ensamkommande barn⁴, detta görs under ledning av Migrationsverket.⁵

Arbetsförmedlingens ansvar omfattar bland annat:

- Samordning av etableringsinsatser enligt lag (2010:197) om etableringsinsatser för vissa nyanlända invandrare.
- Vara stödjande och pådrivande i förhållande till andra parter.
- Upprättande av etableringsplan. Ska utformas tillsammans med den nyanlände och i samverkan med berörda kommuner, myndigheter, företag och organisationer.
- Genomförande av etableringssamtal.
- Besluta om etableringsersättning.
- Vid behov anvisa de personer som har rätt till en etableringsplan en bostad. Det gäller för alla som tillhör hushållet.

Kommunerna ansvarar bland annat för:

- Bostadsförsörjning, mottagande och praktisk hjälp i samband med bosättning.
- Försörjningsstöd i vissa situationer.
- Undervisning i sfi⁶ (svenska för invandrare) och annan vuxenutbildning.
- Samhällsorientering.
- Skola, förskoleverksamhet, barnomsorg och andra insatser för barn och ungdomar.

² Lagen omfattar nyanlända i arbetsför ålder (20-64 år) samt nyanlända i åldern 18-19 år utan föräldrar i Sverige med permanent uppehållstillstånd som flyktingar eller skyddsbehövande. Lagen omfattar även anhöriga, i samma ålder, som ansökt om permanent uppehållstillstånd inom sex år från att personen som hen har anknytning till togs emot i en kommun.

³ Sverige har skrivit under FN:s flyktingkonvention. Det betyder bl.a. att Sverige ska pröva varje persons asylansökan individuellt. Sverige ska ge uppehållstillstånd till den som är flykting enligt FN-konventionen men också till "alternativt skyddsbehövande" i enlighet med EU:s gemensamma regler samt till övriga skyddsbehövande i enlighet med den nationella utlänningslagen.

⁴ Med ensamkommande barn avses barn under 18 år som vid, eller efter, ankomsten till Sverige är skilda från båda sina föräldrar.

⁵ När ett ensamkommande barn anländer till Sverige och ansöker om asyl får barnet i enlighet med socialtjänstlagen ett tillfälligt boende i den kommun (ankomstkommun) där det ger sig till känna för svensk myndighet. Migrationsverket ska så snart som möjligt efter det att barnet ansökt om asyl, anvisa en kommun som ska ta över det långsiktiga ansvaret för barnets boende och omsorg (anvisningskommun).

⁶ Rätt att delta i sfi har den som saknar sådana grundläggande kunskaper i svenska språket som utbildningen syftar till att ge. Rättigheten gäller för den som är bosatt i landet, från och med andra kalenderhalvåret det år han eller hon fyller 16 år. Ingen övre åldersgräns definieras i skollagen.

- Insatser inom det sociala området.
- Tillse att övrig kommunal verksamhet och service kommer nyanlända till del.
- God man för ensamkommande.

Landstinget ansvarar för att ge den vård flyktingar behöver, såväl den psykiska som den fysiska. Landstinget får ersättning av staten för denna vård.

Försäkringskassan beslutar om tilläggsersättningarna etableringstillägg och bostadsersättning och betalar ut dessa ersättningar, liksom etableringsersättningen.

2.2 Lagstiftning

Lag (2010:197) om etableringsinsatser för vissa nyanlända invandrare

Lagen innehåller bestämmelser om ansvar och insatser som syftar till att underlätta och påskynda vissa nyanlända invandrades⁷ etablering i arbets- och samhällslivet. Insatserna ska ge de nyanlända förutsättningar till egenförsörjning och stärka deras aktiva deltagande i arbets- och samhällslivet.

Målgruppen är nyanländ, som har fyllt 20 år men inte 65 år, och som har beviljats ett permanent uppehållstillstånd⁸ som kan ligga till grund för folkbokföring. Lagen gäller också nyanländ som har fyllt 18 år men inte 20 år och som har beviljats permanent uppehållstillstånd, förutsatt att personen saknar föräldrar här i landet.

I lagen fastställs bl.a. vilka *myndigheter* som är ansvariga och vad deras ansvar omfattar, *etableringsinsatsernas* omfattning och innehåll, regler kring *etableringslotsar och valfrihetssystem*, vilka som berörs av *tystnadsplikt*, regler för *ersättning till nyanlända*, samt vilka som omfattas av *uppgiftskyldighet*.

Ny lagstiftning (SFS 2016:38) och förordningar gällande mottagande av vissa nyanlända invandare för bosättning

- ▶ Förordning (2016:39) om mottagande av vissa nyanlända invandrare för bosättning, SFS 2016:39
- ▶ Förordning (2016:40) om fördelning av anvisningar till kommuner, SFS 2016:40
- ▶ Förordning (2016:42) om ändring i förordningen (2010:1122) om statlig ersättning för insatser för vissa utlännningar (ersättningsförordningen), SFS 2016:42

Huvudpunkterna i den nya lagen och de nya förordningarna är att antalet nyanlända som ska omfattas av anvisningar till kommuner ska under 2016 vara 21 702. Nacka kommuns fördelningstal är oförändrat från länsstyrelsens tidigare beräkning på 366 nyanlända⁹. En kommun är skyldig att efter anvisning ta emot en nyanländ för bosättning. Fördelningen av anvisningar mellan kommuner ska ta hänsyn till kommunens arbetsmarknadsförutsättningar, befolkningsstorlek, sammantagna mottagande av nyanlända och ensamkommande barn samt omfattningen av asylsökande som vistas i kommunen. Endast nyanlända som är

⁷ Enligt Migrationsverket avses med nyanländ en person som omfattas av lagen (2010:197) om etableringsinsatser för vissa nyanlända invandrare. Det kan vara en person som är mottagen i en kommun, omfattas av etableringslagen och har överförts till Sverige för vidarebosättning (kvotflykting), eller som har fått permanent uppehållstillstånd som flykting, skyddsbehövande eller på grund av synnerligen ömmande omständigheter, eller som är anhörig till ovanstående personer och har fått permanent uppehållstillstånd på grund av anknytning. Enligt Arbetsförmedlingen och länsstyrelsen räknas man som nyanländ i två år från det att man fått sitt permanenta uppehållstillstånd, alltså under de två år som Arbetsförmedlingens etableringsprogram pågår.

⁸ Permanent uppehållstillstånd betyder att du har rätt att stanna i Sverige så länge du vill. I vissa fall kan Migrationsverket ge uppehållstillstånd som gäller en viss tid, till exempel ett år.

⁹ Se ändrat fördelningstal under avsnitt 3.1.

registrerade och vistats vid Migrationsverkets anläggningsboenden, och kvotflyktingar ska omfattas av anvisningar.

I beslutet om anvisning ska det anges när kommunen senast ska ta emot en nyanländ för bosättning. Mottagandet ska dock ske senast inom två månader efter beslutet om anvisning. Undantag får göras för kvotflyktingar då Migrationsverket i dessa fall kan besluta om en längre tidsfrist. Migrationsverket kommer att vara anvisande myndighet från och med 2017. Fram till dess anvisas nyanlända enligt samma system som gällt hittills. Tidigare har kommunerna presenterat boenden vartefter och anvisning skett efter matchning. Nya rutiner för anvisning är under utarbetande och kommunerna kommer framgent att få anvisning i grupp om flera personer. Inom två månader efter anvisning ska en nyanländ tas emot i kommunen.

3 Kommunens flyktingmottagande

3.1 Regional överenskommelse

Nacka kommuns fördelningstal för år 2016 är 355 nyanlända enligt förordning (2016:40) om fördelning av anvisningar till kommuner. Boendeplaneringen för året görs i dialog med länsstyrelsen. Fram till den 30 april 2016 hade 43 nyanlända anvisats för bosättning i kommunen. Länsstyrelsen har informerat att prognosen för mottagande av nyanlända för 2017 och 2018 kommer att vara betydligt högre än för 2016. Det beror på att det stora antal flyktingar som kom under hösten 2015 kommer att få sina asylärenden prövade under 2016 och 2017.

Nacka kommun är en av få kommuner i Stockholms län som tagit emot kvotflyktingar. Migrationsverket kommer under 2016 främst rikta in anvisningar till kommuner som har denna erfarenhet. Detta innebär att Nacka kommun, enligt den årsplan som presenterats, kommer att ta emot en stor andel kvotflyktingar.

Nacka kommun har en överenskommelse med länsstyrelsen om att årligen tillhandahålla 48 asylplatser för ensamkommande barn samt 27 boendeplatser för ensamkommande med uppehållstillstånd. I november 2015 gjorde länsstyrelsen en ny beräkning och Nackas fördelningstal blev då boendeplatser för 401 asylsökande ensamkommande barn. När granskningen genomförs ansvarar Nacka kommun för 326 ensamkommande barn, varav 46 barn har fått permanent uppehållstillstånd och övriga är asylsökande.

Av statusrapport till arbets- och företagsnämnden i maj 2016 framgår det att utöver kommunens tidigare fördelningstal på 366 individer så har 13 personer hittat bostad i kommunen på egen hand (EBO) sedan årsskiftet.¹⁰ Det framgår även att Nacka har fått godkänt att minska antalet kvotflyktingar med elva personer från 59 till 48. Därmed blir det totala antalet för kommunen 355 personer 2016.

3.2 Statlig ersättning

En kommun som har tagit emot nyanlända har bland annat rätt till följande ersättningar:

- ▶ Grundersättning - 5 basbelopp per år. För 2016 är det 221 500 kr.
- ▶ Ersättning för etablering och introduktion för nyanlända personer (schablonersättning) – för ny anlända som tagits emot i en kommun till och med 31 december 2015¹¹

¹⁰ Sedan tidigare är 70 personer bosatta med EBO i kommunen.

¹¹ Kostnader för mottagande och praktisk hjälp vid bosättning, särskilda introduktionsinsatser inom skola, förskola, fritidshem med mera, utbildning i svenska för invandrare, samhällsorientering samt

- ▶ 82 700 kronor för en person som inte fyllt 65 år,
- ▶ 51 800 kronor för en person som fyllt 65 år.

- ▶ För nyanlända som tagits emot i en kommun från och med den 1 januari 2016
 - ▶ 125 000 kronor för en person som inte fyllt 65 år,
 - ▶ 78 200 kronor för en person som fyllt 65 år.

- ▶ Ersättning för initiala kostnader för ekonomiskt bistånd¹²
- ▶ Ersättning för mottagande av ensamkommande barn och ungdomar¹³
 - ▶ Ersättning för boendeplatser¹⁴
 - ▶ Ersättning för vissa kostnader vid mottagandet¹⁵
- ▶ Ny prestationsbaserad ersättning¹⁶

3.3 Lokal samverkan

Överenskommelse om lokal samverkan med Arbetsförmedlingen

I maj 2015 tecknades en överenskommelse om samverkan mellan Arbetsförmedlingen Nacka/Värmdö, Nacka kommun och Försäkringskassan gällande nyanlända flyktingar inom etableringsuppdraget. Överenskommelsen tydliggör parternas uppdrag, ansvarsfördelning och samverkansrutiner. Uppföljning av överenskommelsen ska ske årligen i oktober/november med en avstämning på våren.

Det övergripande syftet med överenskommelsen är att:

- ▶ Utveckla och gemensamt ta ansvar för insatser som ska främja och stödja den nyanländes etablering på arbetsmarknaden och introduktion till samhällslivet.
- ▶ Bidra till en gemensam behovsbild och gemensam målsättning gällande insatser för att nå uppsatta mål.
- ▶ Definiera aktörernas specifika roller och ansvar samt synliggöra behovet av utvecklings- och kvalitetsarbete.

Personer som omfattas av den lokala överenskommelsen är nyanlända som omfattas av lagen (2010:197) om etableringsinsatser för vissa nyanlända.

tolkning och andra insatser för att underlätta etablering i samhället. Beroende på när den nyanlända tagits emot i kommunen gäller olika schablonbelopp.

¹² 3 000 – 7 500 kronor beroende på ålder och för vuxna om de är anvisade.

¹³ Kommuner som tecknat överenskommelse om att ha boendeplatser för ensamkommande barn och ungdomar med uppehållstillstånd, ersätts för detta. De kan dessutom få ersättning för vissa andra kostnader som kan uppstå vid mottagandet.

¹⁴ Beloppet är 1 900 kronor per dygn för varje plats, varav 300 kr måste ersättas efter inlämnat beslut på de ensamkommande barn som har belagt platsen för avtalet. Ersättningen för boendeplatser betalas ut sista bankdagen månaden efter kvartalsskiftet. Engångsersättningen betalas ut sista bankdagen månaden efter när Migrationsverket betalade ut ersättning för belagd plats eller vård och boende.

¹⁵ Den kommun som först tar emot barnet och har ansökt om samt beviljats ersättning för vård och boende för kommunplacerade ensamkommande barn med uppehållstillstånd, har därefter också rätt till en engångsersättning på 30 000 kronor för vissa kostnader. Det ska täcka kostnader för god man och särskilda kostnader inom socialtjänsten.

¹⁶ Ersättningen varierar mellan 0–15 000 kronor per person, beroende av kommunens totala mottagande (bosättningsanvisade och egenbosatta). Prestationsbaserade ersättningar har upphört och går inte att få för nyanlända 2016. Däremot går det fortfarande att få ersättning för nyanlända som togs emot under 2015.

Ett arbete pågår med att uppdatera överenskommelsen om lokal samverkan med Arbetsförmedlingen. Arbetet beräknas vara klart innan sommaren. Uppdateringen syftar främst till att anpassa överenskommelsen till de organisatoriska och personella förändringar som skett i Nacka kommun, enligt intervjuade.

3.4 Ansvarförhållanden i kommunen

3.4.1 Reglementen

Kommunstyrelsen

Kommunstyrelsen leder, styr och samordnar planering och uppföljning av kommunens ekonomi och verksamhet. Kommunstyrelsen ska se till att verksamheten bedrivs i enlighet med de mål och riktlinjer som fullmäktige har bestämt, de föreskrifter som kan finnas i lag eller förordning samt bestämmelser som finns i reglementet. Det innebär följande ansvar som direkt eller indirekt berör flyktingmottagandet:

- Leda och samordna utformningen av mål, riktlinjer och ramar för styrningen av hela den kommunala verksamheten
- Ta initiativ och vidta åtgärder för största möjliga effektivitet i den kommunala verksamheten.
- Bevaka att det finns mark och verksamhetslokaler för kommunalt finansierade verksamheter och kommunala behov i övrigt samt bevaka tillgången till bostäder inom kommunens ansvarsområden.
- Se till att en tillfredsställande markberedskap upprätthålls samt att bostadsförsörjningen och samhällsbyggandet främjas.
- Ansvara och vidta åtgärder för samordning och utnyttjande av alla lokaler och mark som behövs för kommunens verksamhet.
- Övergripande samordning av kommunens uppgifter utifrån de övergripande målen om "god livsmiljö och långsiktigt hållbar utveckling" samt "trygg och säker kommun".
- Befolkningsprognoser

Arbets- och företagsnämnden

Arbets- och företagsnämnden ansvarar för den kommunala vuxenutbildningen, ekonomiskt bistånd och arbetsmarknadsinsatser. Nämnden har sedan 1 januari 2015 helhetsansvar för flyktingmottagandet vilket inkluderar ensamkommande barn.

Arbets- och företagsnämnden har ett utskott som hanterar individärenden. Utskottet bildades när nämnden fick utökat ansvar för flyktingmottagande och handläggning av ekonomiskt bistånd 1 januari 2015.

Socialnämnden

Socialnämnden fullgör kommunens uppgifter inom socialtjänst avseende individ- och familjeomsorg (exklusive ekonomiskt bistånd), kommunal vård och omsorg som inte avser äldre, lagen om stöd och service till vissa funktionshindrade och de uppgifter som enligt annan lag eller författning ankommer på socialnämnd med undantag för de uppgifter som åligger arbets- och företagsnämnden och äldre- och familjenämnden.

Överförmyndarnämnden

Överförmyndarnämnden ansvarar för att fullgöra kommunens uppgifter inom överförmyndarverksamheten enligt föräldrabalken, samt vad som i övrigt åvilar överförmyndare eller överförmyndarnämnd enligt annan lag och författning. Nämnden utövar tillsyn över förmyndare, förvaltare och gode män. I uppdraget ingår att kontinuerligt verka för att det finns gode män och förvaltare att tillgå så att god man eller förvaltare skall kunna

utes inom kortast möjliga tid efter det att enskilda behov av sådan konstaterats, samt erbjuda gode män och förvaltare möjlighet till kunskapsutbyte och information som är väsentlig för uppdragets fullgörande.

3.5 Mål och direktiv

Kommunstyrelsen

Kommunstyrelsen har inga specifika mål gällande flyktingmottagande, men flertalet mål berör flyktingmottagandet direkt eller indirekt:

- ▶ Tjänster som finansieras av kommunen har god kvalitet
- ▶ God service, bra bemötande och hög tillgänglighet i alla externa kontakter
- ▶ Kommuninvånarna har stor valfrihet
- ▶ Medborgarna har förtroende för kommunen och är nöjda med information och sina möjligheter att påverka
- ▶ Kommuninvånarna upplever att kommunen är trygg och säker
- ▶ Kommunen planerar för 20 000 nya bostäder 2030 varav 13 500 på västra Sicklaön
- ▶ Kommunen planerar för minst 15 000 nya arbetsplatser 2030 varav 10 000 på västra Sicklaön
- ▶ Ekonomin är långsiktigt hållbar

Arbets- och företagsnämnden

Nämnden har ett flertal uppsatta mål som berör flyktingmottagande:

- ▶ I Nacka ska alla nyanlända ses som en tillgång och ska erbjudas för individen adekvat stöd för en snabb och effektiv integration
- ▶ Vi är den ledande arbetsmarknadsaktören i Sverige genom en högkvalitativ vuxenutbildning som möter individens och företagets kompetensbehov.
- ▶ Vi är den ledande arbetsmarknadsaktören i Sverige med en mångfald av flexibla lösningar.
- ▶ Vi är den ledande arbetsmarknadsaktören i Sverige som leder till ett ökat innanförskap och en väsentligt lägre arbetslöshet.
- ▶ Vi är den ledande arbetsmarknadsaktören i Sverige som leder till tillväxt, integration och fler arbetstillfällen.
- ▶ Vi är den ledande arbetsmarknadsaktören i Sverige med insatser som är kostnadseffektiva och långsiktigt hållbara.

Socialnämnden

Nämnden har inga specifika mål för flyktingmottagande men flertalet mål berör flyktingmottagandet direkt eller indirekt. Några exempel är:

- ▶ Medborgare ska ha en hög tillgänglighet och god service
- ▶ Utredningar och beslut ska vara korrekta, välgrundade och lätta att förstå
- ▶ Öka möjligheterna för kunden att göra aktiva val
- ▶ Medborgare ska ha kännedom och få tillgång till förebyggande och tidiga insatser

Överförmyndarnämnden

Nämnden har inga specifika mål för flyktingmottagande men har mål som berör flyktingmottagandet:

- ▶ Alla huvudmän har en god man/förvaltare som agerar för huvudmannens bästa inom ramen för uppdraget.
- ▶ Rättssäker och effektiv tillsynsverksamhet med hög kvalitet och god service

3.6 Kommunens arbete med mottagande och etablering

Arbets- och företagsnämnden har sedan 1 januari 2015 helhetsansvaret för kommunens flyktingmottagande inklusive ensamkommande barn. Den 1:a maj 2016 fick arbets- och företagsenheten ett utökat uppdrag att handlägga alla individer med permanent uppehållstillstånd, utan vårdbehov, mellan 18-21 år.

En arbetsgrupp inom individ- och familjeomsorgen handlägger ärenden avseende ensamkommande barn och håller ihop arbetet med barn- och ungdomsvård. Individ- och familjeomsorgen handlägger alla ärenden rörande barn 0-18 år samt ungdomar med vårdbehov upp till 21 år. När individen fyller 18 år stängs barnakten och ansvaret övergår till arbets- och företagsenheten, där insatser och stöd ges för att individen ska hitta arbete och bostad.

Individ- och familjeomsorgen svarar i sitt arbete med ensamkommande barn mot arbets- och företagsnämnden, förutom i ärenden som rör omhändertagande av barn enligt LVU¹⁷ där arbetsgruppen svarar mot socialnämnden. Det finns en fastställd samarbetsstruktur mellan individ- och familjeomsorgen och arbets- och företagsenheten och när granskningen genomförs pågår ett arbete med att ta fram rutiner för detta samarbete.

3.6.1 Arbets- och företagsenheten

När en individ fått permanent uppehållstillstånd och blivit anvisad till kommunen bokas ett möte med etableringsgruppen på arbets- och företagsenheten. Information om nyanlända kommer till etableringsgruppen via Arbetsförmedlingen eller Migrationsverket. Nyanlända som kommer till kommunen utöver anvisning, t.ex. via eget boende (EBO), kan kontakta etableringsgruppen via bland annat drop in-tider i stadshuset eller kommunens bibliotek.

Etableringsgruppen består av studie- och yrkesvägledare, karriärvägledare, socialsekreterare ekonomiskt bistånd samt socialsekreterare för ensamkommande barn. Individen träffar två handläggare med olika kompetens från etableringsgruppen för ett första vägledningssamtal. Under samtalet kartläggs individens utbildnings- och yrkesbakgrund och behörighet samt tankar om framtiden. Enheten har upprättat rutiner för kartläggningen. I processen finns etablerade kontaktytor mot bland annat individ- och familjeomsorg (t.ex. missbruksenhet, boendestödjare), Arbetsförmedlingen, fastighet, tolkar, äldreenhet, utbildning och överförmyndare efter behov. Därefter fattar handläggare beslut om lämpliga insatser.

I de fall den nyanlände har en etableringsplan, uppmantras denne att ta med sig planen till vägledningssamtalet. Etableringsplanen utgör då grunden för beslut om insatser, som kan kompletteras. Om den nyanlände har en etableringsplan men den av olika anledningar inte kommer handläggaren till del, fattas beslut om insatser utifrån genomförd kartläggning.

Utöver de funktioner som arbetar i etableringsgruppen finns stödfunktioner i form av en etableringsutvecklare som arbetar både internt och mot myndigheter, en integrationsstrateg som arbetar mot näringsliv, skolor och civilsamhälle, en controller samt en migrationspecialist som arbetar med återsökningsfrågor.

Kundval Jobbpeng

Nacka kommun arbetar med kundval och en auktorisationsmodell för anordnare av välfärdstjänster. Kommunen fastställer mål för verksamheterna och auktoriserar anordnare utifrån uppställda mål. De anordnare som auktoriserats utformar sedan tjänster som

¹⁷ Lag (1990:52) med särskilda bestämmelser om vård av unga

invånarna får välja mellan. Integrationsstrateg deltar vid auktorisering för att förbereda anordnare för olika målgrupper. Kommunen har ett gemensamt fastställt regelverk med Värmdö kommun avseende Komvux.¹⁸

Individen har 5 dagar att välja insatser genom kommunens kundval, utifrån fattat beslut. Inom en vecka efter individens val ska det finnas plan för genomförande. Respektive anordnare som ska genomföra en insats upprättar en individuell genomförandeplan utifrån genomförd kartläggning, som ska godkännas av handläggaren. Från det att anordnaren först möter den nyanlände har anordnaren 60 dagar på sig att ta fram en genomförandeplan. Under perioden som planen upprättas kan vissa insatser påbörjas, såsom svenska för invandrare. Genomförandeplanen innehåller även kontakt med myndigheter, såsom Arbetsförmedlingen och hälso- och sjukvård.

Anordnarna ersätts via checkar (s.k. Jobbpeng) från kommunen för den verksamhet de bedriver och kommunen ansvarar för uppföljning och utvärdering av verksamheten. Med avseende på mottagande och etablering av nyanlända omfattar kundvalet t.ex. svenska för invandrare, vuxenutbildning, arbetsträning, praktik, samhällsorientering, och språkutbildningar. Samhällsorientering och svenska för invandrare ingår i samtliga genomförandeplaner.

Den check som följer respektive individ består ofta av en kombination av insatser. Checken har tre nivåer och dess tidsomfattning beror på den individuella planeringen. Checken upphör när individen når egen försörjning genom arbete eller studier i minst sex månader.

Handläggaren i etableringsgruppen ansvarar för beslut och uppföljning av respektive insats. Anordnarna rapporterar månadsvis tillbaka till handläggaren via ett systemstöd enligt upprättade rutiner. Uppföljning sker av bland annat uppdragsbekräftelse, upprättande av genomförandeplan inom utsatt tid, månadsrapporter per individ samt slutrapporter när insats avslutas och resultat rapporteras. Anordnarna kan även lämna en bonusrapport, om anställningsavtal eller studieintyg kan uppvisas vid avslutad insats.

Som ett led i det systematiska kvalitetsarbetet ska anordnarna upprätta en årsrapport, rapportera och kommentera betygs- och avbrottsstatistik i enlighet med anvisningar från kommunen, medverka i det kvalitetsarbete som samordnas av Kommunförbundet Stockholms län, samt ta emot representanter från kommunen vid verksamhetsbesök i de lokaler där utbildningen bedrivs. Det framgår av enhetens uppföljning att kvalitetsarbetet varierar mellan anordnarna.

Kommunen har när granskningen genomförs 13 auktoriserade anordnare inom svenska för invandrare, 30 anordnare inom vuxenutbildning och 22 anordnare inom arbetsmarknadsinsatser. Flera anordnare är auktoriserade inom flera kundval, varav 7 stycken erbjuder ett komplett utbildningspaket med svenska för invandrare, samhällsorientering och arbetsmarknadsutbildning. Enligt rektor fungerar de olika utbildningsalternativen väl. Det finns flera huvudmän vilket minskar sårbarheten och skolans resultat beskrivs som goda. Andra fördelar som lyfts är att eleverna kan välja och byta anordnare samt att kommunen kan ändra leveransvillkoren under periodens gång. Upplägget beskrivs som mer flexibelt än upphandling enligt LOU.

Om eleven önskar byta anordnare eller gör avbrott i insats kallar handläggaren till nytt möte. Enligt intervjuade är avbrott vanligt inom svenska för invandrare, då t.ex. säsongsbetonat arbete kan föranleda uppehåll i studierna.

¹⁸ Anordnarna benämns jobb- och utbildningsexperter.

Om en och samma anordnare har hand om samtliga insatser för en individ så löper utbildningsinsatsen ofta smidigt, enligt rektor. Fokus ligger på att först genomföra språkinsatser för att sedan sätta in mer yrkesförberedande insatser. Om det är tre olika anordnare så krävs mer samordning. I allmänhet upplevs det dock fungera väl.

Anordnare som inte fullgör sitt uppdrag kan bli avauktorerade av arbets- och företagsnämnden. Det sker även av utövare som inte haft några kunder under de senaste 12 månaderna. Flera anordnare har enligt intervjuade valt att själva avsluta samarbetet då de inte kunnat utföra sitt uppdrag på ett tillfredställande sätt.

Vuxenutbildning och svenska för invandrare

Nacka kommun ingår i den gemensamma vuxenutbildningsregion som samordnas av Kommunförbundet Stockholms län. Delmålen i överenskommelsen, som undertecknats av länets 26 kommuner, var att säkerställa ett gemensamt utbud, optimera resurser och att stärka kommunernas samverkan i kontakt med externa aktörer.

I kommunen finns ungefär 4000 elever i vuxenutbildning. Detta innefattar inte bara nyanlända utan kan även vara personer som behöver kompletterande kompetens.

Inom ramen för samarbetet med en gemensam vuxenutbildningsregion genomförs årligen elevenkäter till samtliga elever i kommunal vuxenutbildning i Stockholms län. År 2015 genomfördes för första gången även en enkät till elever som läser svenska för invandrare och yrkesinriktad språkundervisning. Elevsvaren visar att majoriteten av eleverna är nöjda med utbildningen och kopplingar till arbetslivet. Nackas elever är generellt mer nöjda än genomsnittet för länets elever.

Rektor träffar vuxenskolorna för individuella samtal och uppföljning en gång per år. Utöver detta samlas samtliga vuxenskolor tillsammans med rektor för månadsvisa möten. Anordnare som anses vara goda exempel delar där med sig av sina erfarenheter och kunskaper. Det är av stor vikt att handläggaren agerar neutralt i förhållande till anordnarna och detta tydliggörs enligt rektor i de månadsvisa möten som hålls. I uppstarten av kundvalssystemet fanns farhågor bland anordnare om bristande neutralitet från vägledarnas sida. Under senare år har denna fråga enligt intervjuad inte aktualiserats.

Två gånger per år genomförs verksamhets- och kvalitetsdialoger, där kvalitetsstrateg och rektor genomför verksamhetsbesök och uppföljning enligt fastställd rutin. Verksamhets- och kvalitetsdialogerna redovisas till arbets- och företagsnämnden två gånger per år. Av redovisningen i april 2016 framgår att en mångfald av kursutbud och utbildningar erbjuds för att matcha individens behov för att nå målen. Skolorna rekommenderas dock att i högre utsträckning matcha utbildningsutbud, elever och marknadens kommande behov av arbetskraft, med varandra för att än mer öka möjligheterna att fler människor ska bli självförsörjande. Tidigare har gruppen nyanlända inte följts upp specifikt, men detta kommer att ske framgent enligt intervjuad.

Enligt rektor finns förbättringspotential avseende uppföljning av måluppfyllelse, och framförallt att kunna mäta effekter av genomförda insatser, för att säkerställa att utförda insatser är relevanta och effektiva.

Samhällsorientering

Det är sedan 2010 obligatoriskt för kommuner att erbjuda nyanlända invandrare samhällsorientering. Syftet med utbildningen är att underlätta etableringen i arbets- och

samhällslivet. I Nacka kommun är målgruppen utvidgad till samtliga nyanlända i kommunen. Målgruppen omfattar ett hundratal individer.

Nacka lämnade år 2013 samarbete med Centrum för Samhällsorientering och utvecklade ett kundvalssystem för verksamheten. Samhällsorienteringen ges under minst 60 timmar och erbjuds på individens eget språk. För närvarande erbjuder 6 anordnare samhällsorientering. Målet är att individen ska förstå hur samhället fungerar och hur det är att bo i Nacka.

I mars – maj 2015 genomförde länsstyrelsen, som är tillsynsmyndighet, en uppföljning av samhällsorienteringen i Nacka kommun. Länsstyrelsen konstaterade att uppföljningen inte kunde genomföras då begärd statistik inte hade inkommit ifrån kommunen. Synpunkter framkom även avseende kursupplägg, uppföljning, samverkan med Arbetsförmedlingen, lärares kompetens samt information till eleverna om möjligheten att byta anordnare.

Enligt intervjuad saknades information från Arbetsförmedlingen om vilka som var inom etablering, då det råder sekretess på dessa uppgifter. Detta föranledde att kommunen inte hade information om vilka individer som skulle följas upp. När granskningen genomförs har kommunen och Arbetsförmedlingen kommit överens om en rutin för anmälning av personer i etablering, vilket kommer underlätta framtagandet av statistik.

Av nämndens protokoll framgår det att verksamheten ser över möjligheterna att förbättra administrationen av samhällsorienteringen, bland annat mot bakgrund av synpunkter från Länsstyrelsen. Ett antal initiativ har tagits för att förbättra uppföljningsarbetet, såsom nya auktorisationsvillkor för anordnare, en ny process för att granska ansökningar om auktorisation, en kvalitetsöversyn som inleddes under 2015 samt utveckling av ett nytt IT-stöd som tas i drift under våren 2016.

3.6.2 Individ- och familjeomsorg

Kommunen tar emot asylsökande ensamkommande barn som anvisats av Migrationsverket. När Migrationsverket anvisar ett ensamkommande barn till kommunen innebär det ansvar för barnets mottagande, omsorg och boende. Nacka kommun ansvarar för 326 ensamkommande barn¹⁹, varav 46 barn har fått permanent upphållstillstånd och övriga är asylsökande. Under 2016 har antalet anvisade ensamkommande minskat drastiskt, endast fem barn togs emot under januari och inget barn har anvisats under februari, mars eller april.

När ett ensamkommande barn anvisas till kommunen träffar socialsekreterare från arbetsgruppen ensamkommande barn inom individ- och familjeomsorgen barnet och utredning inleds. När granskningen genomförs arbetar 11 socialsekreterare och 3 konsulter på heltid med ensamkommande barn, därutöver finns 3 timvikarier. Skyddsbedömning görs och det upprättas en vårdplan och genomförandeplan. Placering görs i lämplig boendeform. Boendeform kan vara jourhem²⁰, familjehem, stödboende eller hem för vård eller boende (HVB)²¹ beroende på barnets behov och förutsättningar. Processen från anvisning till placering tar enligt intervjuad 1-2 dagar.

¹⁹ Per den 23 maj 2016

²⁰ Ett jourhem tar emot barn och ungdomar som behöver placeras akut. Under tiden i jourhemmet ska socialtjänsten utreda omständigheterna för att se vad som är bäst för barnet/ungdomen i det långa loppet. Meningen med placeringen är alltså att barnet/ungdomen ska stanna en kortare tid, tills det antingen kan åka hem till sin familj igen eller tills det placeras i t.ex. ett familjehem.

²¹ Ett HVB-hem (Hem för vård eller boende) kan rikta sig till barn, ungdomar, vuxna eller familjer med någon form av behov inom socialtjänstens ansvarsområde, exempelvis missbruks- eller beteendeproblematik. Målgruppen kan också vara ensamkommande barn som söker asyl eller som fått permanent uppehållstillstånd i Sverige. Innehållet i verksamheten ska anpassas efter den

Enligt lag är längsta tillåtna utredningstid fyra månader. I november 2015 gjorde enhetschef för individ- och familjeomsorgen en lex Sarah-anmälan, då brist på socialsekreterare medförde att enheten inte kunde fullgöra sitt uppdrag. Den stora inströmningen av ensamkommande barn under hösten medförde att individ- och familjeomsorgen barn och unga var tvungna att styra om del av personalen för att kunna hantera mottagning och utredning. Detta ledde till att uppföljningar inte kunde genomföras enligt fastställd plan.

Under 2016 har anvisningarna minskat drastiskt och det minskade inflödet har skapat möjlighet för handläggarna att komma ikapp avseende vissa uppgifter. När granskningen genomförs har samtliga ensamkommande barn handläggare och enheten har enligt intervjuad kontroll över hur respektive barn har det, vilket varit fokus. Alla utredningar är ännu inte avslutade och det återstår även att genomföra uppföljningar. Under våren har enheten haft ett flertal omplaceringar samt att vissa placeringar inte fungerat, enligt intervjuad. I de delar enheten inte hunnit med finns för närvarande en planering. Det återstår en del arbete innan verksamheten ligger i fas.

Kommunen har sedan 2015 riktlinjer för bistånd för ensamkommande barn. Riktlinjerna innehåller förutsättningar för olika placeringsformer och stödinsatser samt specificerar hur uppföljning ska ske. Socialsekreterarna arbetar efter Socialstyrelsens metod Barns Behov i Centrum (BBIC) när de ser över barnens psykiska och fysiska hälsa. I detta arbete finns kontaktytor inom barn- och ungdomspsykiatri (BUP).

Enhetschefen för individ- och familjeomsorg upplever att organisationen idag, trots en högre personalomsättning än tidigare, fortfarande är stabil. Under hösten var personalomsättningen högre. Det beskrivs svårt att rekrytera erfarna socionomer. Detta beror inte enbart på höstens ansträngda situation, utan har även tidigare varit en utmaning. Dock har Nacka inte märkt av det på samma sätt som andra kommuner. Enligt intervjuad söker socionomer tjänsterna, men många saknar erfarenhet. Det innebär ett större fokus på upplärning innan den nyanställda blir självgående. Det beskrivs även som svårt att rekrytera erfarna chefer. Enheten nyanställer egna medarbetare men har haft några konsulter knutna till verksamheten, som planeras avslutas till sommaren.

Individ- och familjeomsorgen följer upp placeringen av ensamkommande barn boende på HVB-hem. Integrationsstrateg och kvalitetsstrateg vid arbets- och företagsenheten följer upp boendena utifrån ett integrations- och kvalitetsperspektiv. Resultatet av uppföljningen presenteras vid nämndens sammanträden eller genom övervägande av vård vid arbets- och företagsnämndens utskott. Enligt intervjuad är kvaliteten på kommunens boenden god och engagemanget hos personalen starkt. Skolgång följs upp av utbildningsenheten.

Placering i jourhem ska regelbundet följas upp med täta besök och samtal med barnet, god man/särskild förordnad vårdnadshavare och övrigt nätverk. Uppföljningen av jourhem ska ske med täta besök vilket initialt innebär besök oftare än fyra gånger per år. Det är enligt intervjuad resurskrävande men nödvändigt då jourhemsplaceringar är tillfälliga insatser som pågår tills utredningen av ungdomen är klar och andra boendeformer kan bli aktuella.

Uppföljning av övriga boendeformer ska ske enligt följande:

- Uppföljning av insatsen vid familjehem ska ske var 3:e månad, oftare vid behov.
- Uppföljning av insatsen vid stödboende ska ske var 3:e månad. Inför uppföljningarna ska en skriftlig redogörelse om vården och måluppfyllelsen ha inkommit till socialtjänsten.

enskildes individuella behov och förutsättningar, och utformas så att vistelsen upplevs som meningsfull. Vistelsen på ett HVB sker under begränsad tid.

- Uppföljning av kontaktfamilj ska ske minst var 6:e månad.
- Uppföljning av kontaktperson ska ske minst var 6:e månad.
- Uppföljning av insatsen vid HVB-hem görs minst var 3:e månad, tillsammans med barnet och övriga aktörer, oftare vid behov.

Nacka kommun har ensamkommande barn placerade i andra kommuner. Enligt intervjuade försvårar detta integrationen och socialsekreterarna tvingas resa för att träffa barnen. Kommunen arbetar, allteftersom att kapaciteten ökar, med att flytta tillbaka dem till Nacka. Målet är att innan sommaren flytta hem ett stort antal barn till Nacka. För berörda barn är det inte alltid en positiv process, då de kan ha hunnit rota sig i den kommun de placerats i. När granskningen genomförs finns även 32 familjer som är intresserade av att bli familjehem, som beräknas vara utredda inom två månader. Kapaciteten att ta emot barn kommer således att öka.

3.6.3 Bostadsförsörjning

När en nyanländ anvisas till kommunen ska en bostad finnas tillgänglig. En boendestödjare träffar och stödjer den nyanlände i praktiska frågor. Boendestödjaren finns tillgänglig efter behov, som varierar stort mellan individer/familjer utifrån tidigare erfarenheter och förutsättningar. Av de 139 anvisade nyanlända som kommunen tog emot 2015 lyckades kommunen ordna boende åt 116 personer. Av dessa fick 51 boende i kommunens omställda verksamhetslokaler, 29 fick kontrakt med bostadsbolag, 19 fick boende i kommunens omställda villor och 17 fick kontrakt med privat hyresvärd. För 2016 ska 355 anvisade nyanlända erbjudas bostad, och fram till 2018 är prognosen 1450 individer.

Det samlade ansvaret för boendeförsörjning faller under arbets- och företagsnämnden som arbetar med att hitta lösningar gällande privata fastigheter via privatpersoner och kommersiella aktörer. Ansvar och prioritering för kommunala boenden faller under kommunstyrelsen och lokalenheten, som är kommunens fastighetsägare. Enligt intervjuade är detta en utmaning. Uppdelningen kräver stor samordning för att de olika boendeformerna ska komplettera varandra på ett ändamålsenligt sätt. Större delen av behovet, cirka två av tre personer, kräver involverande av kommunala fastigheter.

Kommunen anskaffar bostäder genom inhyrning från privata fastighetsägare, köp av fastigheter och bostadsrätter, ombyggnation av verksamhetslokaler och produktion av bostäder i fastigheter med tidsbegränsade bygglov. En utmaning med anvisningarna är enligt intervjuade att Arbetsförmedlingens framförhållning bara är 1-2 veckor och att kommunen inte vet vilka familjekonstellationer som anvisas. Detta gör att kommunen behöver ha en bostadsbuffert eller övergångsbostäder för att hitta lämpliga, mer långsiktiga lösningar. Detta försvårar planeringen då bostadstillgången är knapp i Stockholmsområdet.

Arbets- och företagsnämnden, lokalenheten, välfärd samhällsservice och individ- och familjeomsorgen har skapat gemensamma rutiner för att hyra bostäder av privatpersoner. Kommunen skriver ett förstahandskontrakt med privatpersonen och hyr sedan ut bostaden i andra hand till hyresgästen. Boendehandläggare kan hjälpa till som en länk för uthyraren om det blir frågor kring såväl uthyrning som frågor som rör integration i bostaden och bostadsområdet. Enligt intervjuad finns flera utmaningar avseende att hyra av privatpersoner, exempelvis avsaknad av tidigare erfarenheter. Det finns heller inga riskanalyser gjorda för processen eftersom den tagits fram under kort tid.

Intervjuade betonar att bostäderna som kommunen tillhandahåller ska vara genomströmningsboenden. Hyresavtalen har därför korta hyresperioder och löper under de två år individen är i etablering. Därefter kan kontraktet löpa på i ytterligare två år, men då som sociala hyreskontrakt. Det är enligt intervjuad viktigt att bevaka besittningsskyddet så att

inte kontrakten blir permanenta. Bostäderna ska hålla en acceptabel standard och ha rimlig boendeyta, men det är enligt intervjuade viktigt att det även finns incitament för de nyanlända att själva hitta lösningar för en bättre boendesituation. Det ses som viktigt att undvika utanförskap på såväl boende- som arbetsmarknaden. Det är önskvärt att etableringsersättningen ska täcka hyreskostnaden.²² Ett ökat flyktingmottagande och den begränsade tidsperiod kommunen har för att hitta boende vid anvisningar kommer dock att pressa upp hyrorna och då kan kommunal ersättning behövas, enligt intervjuad.

För att klara bostadsförsörjningen och åstadkomma en god samordning för de grupper i kommunen som ska ut på arbetsmarknaden har ett bostadsråd och en ledningsgrupp med deltagare från flertalet enheter skapats. Bostadsrådet har deltagare från individ- och familjeomsorgen, arbets- och företagsenheten, sociala kvalitetsenheten och fastighet- och lokalavdelningen. Syftet är att identifiera och matcha bostäder utifrån nämndernas behov, initiera ombyggnation såväl som nybyggnation och köp av bostäder, bearbeta initiativ från privatpersoner för att skriva kontrakt samt att lämna underlag till styrgrupp fastighet. När granskningen genomförs har bostadsrådet överlämnat en behovsbild avseende bostadsförsörjningen till lokalenheten.

Enligt intervjuad har bostadsrådets uppgifter börjat förändras från omvandling av befintliga byggnader till bostäder till att arbeta för snabb nybyggnation av bostäder för att möta det behov som kommer att finnas under de kommande fyra åren. Bostadsrådet har inget beslutsmandat men har möjlighet att föreslå förändringar för styrgruppen för fastighet, som sedan beslutar.

Ledningsgruppen med inriktning på bostadsförsörjning består av personer från arbets- och företagsenheten, lokalenheten, fastighetsutvecklingsenheten, sociala kvalitetsenheten och enheten för strategisk stadsutveckling. Syftet är att på beslutsfattande nivå skapa förutsättningar för att bostadsförsörjningen prioriteras och att utveckling kan ske, då detta är beroende av att flertalet enheter arbetar aktivt tillsammans för att uppnå gemensamma mål.

Planering av bostäder med tidsbegränsade bygglov är under arbete, bostäderna kommer att vara inflyttningsklara under hösten 2016. Identifiering av nya tomter görs för att kunna bygga med såväl tidsbegränsade som permanenta bygglov. Flera möten är inplanerade med externa fastighetsägare som är etablerade i Nacka och som ska bygga inom en nära framtid. Detta för att samordna kommunens bostadsbehov för såväl nyanlända som för sociala behov.

Asylsökande kan hitta egna bostäder (EBO) i Nacka kommun eller flytta till annan kommun. Även nyanlända i etablering kan på grund av bostad eller arbete flytta från kommunen. Det gör att det totala antalet personer som ska beredas boende kan såväl öka som minska. En mer detaljerad planering pågår när granskningen genomförs.

Kommunen drev mellan 10 november 2015 och 13 maj 2016 ett asylboende på uppdrag av Migrationsverket. De boende hade sökt asyl och saknade boende i väntan på plats på Migrationsverkets ordinarie mottagningsboende. Boendet var fullbelagt med runt 100 boende under perioden.

²² Etableringsersättningen är cirka 6500 kr/ månad för en person som deltar till 100 %, vilket inte räcker till hyra och egna omkostnader, enligt intervjuade. Så gott som alla är beroende av att söka bostadsbidrag för att nå den summa som anses skälig att ha som levnadsstandard. Det beskrivs dock som viktigt att hålla nere hyresnivåer så att de nyanlända inte hamnar i ett beroende av ekonomiskt bistånd.

Kommunen bedriver två HVB-hem i egen regi och har tre HVB-hem på entreprenad. Därutöver har kommunen 180 jour- och familjehem. Av de 326 ensamkommande barn som kommunen ansvarar för bor 127 barn på HVB-hem och 199 barn är boende i jour- och familjehem.

3.6.4 Överförmyndarenheten

Överförmyndarnämnden ska förordna god man till ensamkommande barn som vistas i kommunen. På överförmyndarenheten finns enhetschef, fyra handläggare, en nämndsekreterare, en administratör samt två inhyrda personer och en assistent som arbetar vid behov. Handläggarna har specialområden men har kompetens att gå in och stödja varandra. Enheten har ungefär 130-140 gode män som vanligtvis har 1-3 uppdrag vardera.

Tillsättning av en god man för ett ensamkommande barn börjar med en ansökan från Migrationsverket, enheten är då skyldig att skyndsamt tillförordna en god man. Det finns utbildade och lämplighetsprövade gode män som står redo att ta uppdrag, enligt intervjuad. Den gode mannen åker sedan ut till boendet för att möta ungdomen, i vissa fall i sällskap av socialsekreterare. Om ungdomen samtycker så fattas beslut om tillsättning av god man.

Överförmyndarnämnden har utifrån vistelsebegreppet ansvar för asylsökande ensamkommande barn även om en annan kommun placerat dem i Nacka kommun. Detta medför att överförmyndarnämndens ärendemängd inte enbart styrs av kommunens eget mottagande utan även andra kommuners placering av barn i Nacka. Det försvårar enligt intervjuade planeringen av resurser. Enligt intervjuad vistades 219 ensamkommande barn i Nacka kommun under 2015. Av dem var 115 anvisade till Nacka kommun, 18 barn kom från utanför Stockholms län och 86 barn kom från andra kommuner i Stockholms län.

Under hösten 2015 fick enheten inga anvisningar från Migrationsverket på grund av myndighetens höga arbetsbelastning, istället kom anvisningar från socialtjänsten och andra kommuner. De gode männen träffade därefter ungdomen. Den största utmaningen beskrivs vara att veta var barnen befinner sig och vem som är ansvarig socialtjänst. Det har hänt att barn vistats i kommunen i två månader utan enhetens vetskap. Informationsöverlämningen mellan kommunerna har i dessa fall varit bristfällig, enligt intervjuad.

När gode män lämplighetsprövats genomgår de utbildning om uppdraget, som består av fyra 3,5-timmarspass. Utbildningen syftar till att ge en bred kunskap på olika områden som de gode männen kan tänkas komma i kontakt med, exempelvis asylprocess, skola och hälsa. De gode männen har mentorer och möjlighet att ringa handläggare för att få stöd. Enheten är enligt intervjuad tydlig med att förmedla de gode männens roll och hur enheten vill att deras utförande av uppdraget ska se ut.

Enheten har tidigare arbetat med verksamhetsutveckling och effektivisering samt gjort studiebesök på boenden, men det är något som i mindre grad hunnits med under hösten. Tillsyn av gode män har inte heller kunnat utföras i lika stor omfattning.

Det beskrivs som en utmaning med gode män som utbildats i andra kommuner och sedan tagit uppdrag i Nacka kommun. Enligt intervjuad finns det skillnad i utbildnings- och kompetensnivå. Regional samverkan av utbildningen för gode män efterfrågas.

Det finns enligt intervjuad många som är intresserade av att vara god man till ensamkommande barn. För överförmyndarenhetens del medför det att stora resurser läggs på att lämplighetspröva och utbilda gode män. Omsättningen av barn är även hög eftersom de flyttar snabbt och blir myndiga.

Överförmyndarenheten samarbetar med socialtjänsten men upplever enligt intervjuad vissa samarbetsvårigheter då enheternas arbetsstruktur skiljer sig åt. Det kan medföra att informationsöverlämningen blir bristfällig och att förordnandet av god man fördröjs.

När en ensamkommande ungdom får permanent uppehållstillstånd, ska en särskilt förordnad vårdnadshavare tillsättas, och god mans uppdrag avslutas. Ansökan till Tingsrätten om särskild förordnad vårdnadshavare görs av arbets- och företagsnämnden. Enligt intervjuad är detta en svårighet då processen tar lång tid och under tiden belastar överförmyndarnämndens budget. Överförmyndarnämnden ansvarar för att god man fortsätter sitt uppdrag tills dess att tillsättningen är klar, men den statliga ersättningen för arvodet upphör när ungdomen får permanent uppehållstillstånd. Enligt intervjuad ska frågan ses över, bland annat avseende arvoden till gode män där ungdomen fått permanent uppehållstillstånd.

3.6.5 Hälsokommunikatörer

Under hösten 2015 genomförde sociala kvalitetsenheten och arbets- och företagsenheten i Nacka ett gemensamt projekt med syfte att främja hälsa och förebygga ohälsa bland nyanlända. Det genomfördes med hälsokommunikatörer från Transkulturellt centrum vid Stockholms läns landsting. Två grupper med nyanlända träffade hälsokommunikatörerna och sociala kvalitetsenheten ansvarade för uppföljningen som visade goda resultat.

Kommunen har fortsatt anlita hälsokommunikatörer som kan möta de nyanlända. Detta sker ofta i samordning med andra insatser, såsom samhällsorientering och svenska för invandrare. Ensamkommande unga är en prioriterad grupp som kan få hälsokommunikation på sitt boende eller i Nacka gymnasium. Det främsta syftet med verksamheten är att främja hälsa bland framförallt nyanlända, men inkluderar även andra invandrargrupper. Arbetssättet består av dialogpedagogik och motiverande samtal i grupper om 10-20 deltagare. Grupperna träffas 8-12 gånger och följer ett program som består av bland annat orientering i vårdsystemet, levnadsvanor och egenvård. Landstinget och vissa av länets kommuner finansierar verksamheten. Finansiering utgår från antalet invånare per kommun.

3.6.6 Fritidspeng

Från den 1 januari 2015 infördes bestämmelser i socialtjänstlagen (2001:453), om fritidspeng för barn på 3 000 kronor. Fritidspengen innebär att hushåll med barn i årskurs 4-9 som mottagit försörjningsstöd under en längre tid, minst sex månader under den senaste tolv månadersperioden, har rätt till ersättning från arbets- och företagsnämnden för kostnader för barnens deltagande i fritidsaktiviteter. Fritidspengen ska inte behovsprövas och är inte ett ekonomiskt bistånd utan en ersättning upp till en viss nivå för faktiska kostnader för barnens fritidsaktiviteter.

Att utforska vilken fritidssysselsättning barnen vill utöva är en del i utredningen som görs för varje ensamkommande barn, som sedan kopplas till den vårdplan som upprättas. Boendet ansvarar för att barnen får utöva den aktivitet de vill och följer upp aktiviteten löpande. Även ungdomar under gymnasietiden (16-21 år) kan, efter behovsprövning, beviljas fritidspeng för att garantera en aktiv fritid. Krav att aktiviteten är regelbunden och ledarledd.

3.7 Samverkan inom kommunen

Enligt intervjuade arbetar arbets- och företagsenheten på olika sätt för att underlätta samarbete mellan och inom enheter. Det har tidigare funnits svårigheter med informationsflöden, exempelvis mellan arbets- och företagsenheten, överförmyndarenheten

och individ- och familjeomsorgen samt mellan olika funktioner på arbets- och företagsenheten. För att underlätta samverkan har ett antal samverkansforum nyligen skapats mellan enheter som arbetar med och berörs av flyktingmottagandet. Dessa beskrivs nedan.

Styrgrupp för etablering

Vid årsskiftet 2015/2016 tillsattes en kommunövergripande styrgrupp för etablering. Gruppen inkluderar de olika enheter som berörs av etableringsfrågor och ska möjliggöra samspel så att individer inte hamnar mellan stolarna. Representanter från fastighetsavdelningen, näringslivsenheten, socialtjänsten och stadsbyggnadsenheten sitter i styrgruppen, som framförallt arbetar på ledningsnivå.

Kommunen hade under en kort tid hösten 2015, när den mest omfattande flyktingvågen kom, en krisledning under ledning av stadsdirektören. Kommunen hade då 500 personer per natt på transitboende vilket ställde stora krav och krävde extra bevakning på funktioner som matlagning, miljö och socialjour.

Ledningsgrupp för bostadsförsörjning

I ledningsgrupp bostadsförsörjning deltar ledningsgrupp fastighet, arbets- och företagsenhetens ledning samt funktioner från andra enheter avseende bostadsförsörjning för individer och familjer. Fokus är sociala hyreskontrakt, korttidskontrakt och nyanländas bosättning. Hela ledningsgruppen träffas varannan vecka, en kärngrupp inom ledningsgruppen träffas veckovis.

I ledningsgruppens uppdrag ligger att ta ställning till vägval, prioriteringar och resursfördelning. Gruppen ska även fatta beslut om användning av respektive objekt, genom dialog mellan personer i fastighets ledningsgrupp och arbets- och företagsnämndens ledningsgrupp. Ledningsgruppen ger direktiv till Bostadsrådet och kan i vissa fall fatta inriktningsbeslut om matchning. I uppdraget ligger också att ta fram förslag och strategier för att nå ökade resultat, använda styrgrupper för vägval och strategiska prioriteringar samt att ta fram beslutsunderlag till exempelvis nämnder.

Ledningsgruppen rapporterar till fastighetsdirektör och arbetsmarknadsdirektör samt rapporterar till och informerar styrgrupper.

Bostadsrådet

Bostadsrådet har deltagare från individ- och familjeomsorgen, arbets- och företagsenheten, sociala kvalitetsenheten och fastighet- och lokalavdelningen. Gruppen jobbar tvärfunktionellt och har veckovisa möten. Syftet är att identifiera och matcha bostäder utifrån nämndernas behov, initiera ombyggnation såväl som nybyggnation och köp av bostäder, bearbeta initiativ från privatpersoner för att skriva kontrakt samt att lämna underlag till styrgrupp fastighet för beslut. Övriga enheter i kommunen som är knutna till bostadsrådets arbete är bygglovsenheten, fastighetsutveckling, markgruppen, strategisk stadsutveckling, förnyelseenheten, kommunikation samt välfärd samhällsservice.

Bostadsrådet rapporterar till ledningsgrupp bostadsförsörjning och fastighetsdirektör.

Utvecklingsdialog

Det finns ett nystartat nätverk för boenden för ensamkommande barn. Nätverket syftar till dialog mellan parter och mellan boendena för att utveckla processer och arbetssätt. Tjänstemän från bl. a. från individ- och familjeomsorgen, överförmyndarenheten, kultur- och fritidsenheten, Volontär i Nacka samt ansvariga verksamhetschefer för boenden som drivs på entreprenad ska ingå. Målet är en enhetlig hantering och synsätt kring ensamkommande

både på strategiskt nivå och i det dagliga arbetet. Enligt intervjuad ska även representanter från skolan delta i dialogen vid vissa tillfällen.

3.8 Samverkan med aktörer utanför kommunen

SETINNA

SETINNA-gruppen (samverkan för etablering och integration för nyanlända i Nacka) består av integrationsstrateg, etableringsutvecklare, sektionschef för etablering och bosättningshandläggare på Arbetsförmedlingen, välfärd samhällsservice, biträdande chef för karriärvägledare, representant från Volontär i Nacka samt samordningsförbundet Välfärd i Nacka. Gruppen ska träffas en gång i månaden och har så gjort under den korta tid den varit verksam. Enligt intervjuad saknas för närvarande representant från landstinget.

Samverkan med näringsliv

För att ta reda på vilken kompetens som efterfrågas i Nacka kommun så träffar rektor för vuxenutbildningen regelbundet exempelvis Företagarna, Handelskammaren och ett företagarråd. Mötena är enligt intervjuad inte systematiserade.

Etablering Södertörn

Etablering Södertörn är ett samverkansorgan där kommuner och Arbetsförmedlingen utvecklar och säkerställer en likvärdig etablering för nyanlända. Nacka kommun ingår tillsammans med Botkyrka, Haninge, Huddinge, Nykvarn, Nynäshamn, Salem, Södertälje, Tyresö och Värmdö. Inom ramen för samarbetet finansierar Södertörnskommunerna samt Värmdö och Nacka en gemensam strategitjänst.

Entreprenörsarena

Entreprenörsarena är en form av en arbetsmarknadsinsats med rådgivning, gruppträffar och stöttning för nyanlända att starta eget företag för de med intresse för eller tidigare erfarenhet av företagande. Personerna deltar i programmet i syfte att öka sin anställningsbarhet och komma till egen försörjning snabbare som egen företagare eller genom anställning. Samverkan sker med bl.a. Arbetsförmedlingen, olika rådgivningsaktörer och lokalt näringsliv. Satsningen är ett pilotprojekt och löper från maj 2016 till maj 2017 med planerat 100 deltagande under perioden. Arbetet ska följas upp löpande och utvärderas i december 2016 och april 2017.

Arbetsförmedlingen

Kommunens kontakt med Arbetsförmedlingen avseende anvisningar sker genom tre olika enheter: bostad, etablering (kontoret ligger i Haninge och ansvarar för hela östra Södertörn) och den lokala Arbetsförmedlingen i Nacka Värmdö. Samarbetet med flera enheter utgör en svårighet enligt intervjuade. Det kräver god samordning internt hos Arbetsförmedlingen, något som inte upplevts fungera ändamålsenligt av intervjuade. Enligt intervjuad på Arbetsförmedlingen är verksamheterna uppdelade då de utgör skilda processer.

Både intervjuade i kommunen och på Arbetsförmedlingen beskriver utmaningar i samverkan i planering av etableringsuppdraget. En viktig förutsättning för att kunna planera och erbjuda insatser i etableringsprocessen är att kommunens och Arbetsförmedlingens insatser samordnas. I dagsläget försvåras denna samordning då kommunen på grund av sekretess inte har tillgång till Arbetsförmedlingens etableringsplaner för aktuella individer. Vid parallella planeringar skapas lätt en otydlighet för individen om vad som bör prioriteras. Vid tiden för granskningen undersöker myndigheternas respektive jurister möjligheterna för kommunen att få ta del av Arbetsförmedlingens uppgifter. Detta avser både initial etableringsplan och förändringar av den.

Att individens etableringsplan inte samordnas mellan kommunen och Arbetsförmedlingen får enligt intervjuade stora ekonomiska konsekvenser för kommunen som står med kostnader för ekonomiskt bistånd. Kommunen är skyldig att utbetala ekonomiskt bistånd från det att personen anvisats till kommunen tills dess att etableringsplanen är klar och etableringsersättning träder in. Dessa kostnader är inte återsökningsbara.

Intervjuad vid Arbetsförmedlingen upplever svårigheter med att kommunens karriärvägledare skapar heltidsplaner för etableringssökande, då de kan krocka med Arbetsförmedlingens etableringsplaner. Det beskrivs försvåra Arbetsförmedlingens samordnande roll gällande etableringsinsatser och kan resultera i att etableringssökande bosatta i Nacka kommun väljer bort Arbetsförmedlingens insatser. En annan utmaning som beskrivs är att samhällsorienteringens upplägg (60 timmar utspridda under en 20-veckorsperiod) gör det svårt för etableringssökande att delta i andra aktiviteter och insatser förutom svenska för invandrare.

De intervjuade upplever dock att dialogen överlag är god. Kontakten beskrivs som behovsstyrd och sker via möten och telefon. Uppföljning av insatser sker månadsvis.

Länsstyrelsen

Kommunen samverkar med Länsstyrelsen gällande bosättningsfrågor. Nacka kommun har deltagit i Länsstyrelsens analys "Bosättning av nyanlända" och även deltagit under ett seminarium där Nackas presentation behandlade privatpersoners bostadsuthyrning.

Länsstyrelsen har beviljat § 37-bidrag²³ på 4,5 miljoner kronor till Nacka kommun för ombyggnad av lokaler. Länsstyrelsen deltar i Etablering Södertörn för att föra dialog med kommunerna kring bosättningsfrågor. Samverkan har även skett specifikt med Nacka kommun kring bostäder för grupper som har svårt att ta sig in på bostadsmarknaden.

Landstinget

Kommunen har ett samverkansavtal med Stockholms läns landsting avseende insatser att tillhandahålla god hälso- och sjukvård, omsorg, och rehabilitering för befolkningen i Nacka kommun. Samarbete och samverkan skall utgå från brukare/patienters och närståendes behov. Avtalet syftar till att parterna ska ha kännedom om varandras verksamhet, ge insatser med den enskildes behov i centrum, formulera krav på samverkan i avtal med externa producenter och följa upp hur de övergripande samverkansöverenskommelser mellan landsting och kommun fungerar.

I det politiska samverkansforumet, samrådsgruppen, representeras Nacka kommun av politiker från socialnämnden och äldrenämnden. Dessutom ingår tjänstemän från båda parter. Vid behov kan andra politiker och tjänstemän adjungeras. Sammanträden hålls normalt två gånger per år och förbereds av tjänstemän från båda parter. Avtalet gäller perioden 2016-2019.

Nacka kommun har genom individ- och familjeomsorgen samverkansavtal med Stockholms läns sjukvårdsområde om ungdomsmottagningen som, utöver ordinarie mottagning, även är ute på boenden och informerar ensamkommande.

Nacka kommun har även en så kallad BUS-överenskommelse²⁴ med landstinget. Överenskommelsen syftar till att tydliggöra ansvar och beskriva gemensamma

²³ I Förordningen (2010:1122) om statlig ersättning för insatser för vissa utlänningar

²⁴ Överenskommelse mellan kommunerna och landstinget i Stockholms län om samverkan kring barn i behov av särskilt stöd

utgångspunkter och samverkansstrukturer för att barn och ungdomar (under 18 år) i behov av särskilt stöd ska få de insatser de behöver och har rätt till. Den ska i huvudsak vara ett stöd till ledning och chefer inom kommuner och landsting.

Utöver detta sker samverkan med landstinget avseende hälsokommunikatörer samt tidigare beskrivna nätverk.

Samverkan med föreningar

Ett internt nätverk i kommunen samarbetar aktivt med föreningar. Kommunen har enligt intervjuade stor kontakt med föreningslivet, som bidrar med integrationskontakter. Arbets- och företagsenheten samordnar nätverket, som intervjuade upplever fungerar bra. Stort fokus ligger på kommunikation och att förenkla kontaktvägar in till kommunen. Varje enhet arbetar utifrån sin verksamhet, t.ex. behandlas skolfrågor i skolan.

I Fisksätra finns Fisksätraakademien med deltagare som Nacka kommun, Försäkringskassan, Arbetsförmedlingen, Polisen, Stena Fastigheter, Hyresgästföreningen samt ett antal ideella föreningar, där projekt bedrivs som integrationsstrategen använder som forum för att integrera nyanlända.

Integrationsstrategen jobbar även inom kultur- och fritidsverksamheten genom att exempelvis samarbeta med simhallen med specialsimkurser för nyanlända samt översätta material och informera om uppträdande för ensamkommande barn. Bibliotek och föreningar är andra verksamheter som integrationsstrategen arbetar mot. Till sommaren planeras "öppet hus" på boenden då exempelvis verksamheter som bibliotek, simhall, skolor i närområdet och Folkets hus kan komma på besök.

Till sommaren anordnas även sommaraktiviteter för asylsökande och nyanlända barn och unga, med medfinansiering från Myndigheten för Ungdoms- och Civilsamhällesfrågor (MUCF, tidigare Ungdomsstyrelsen). Aktiviteterna inkluderar språkinläring, sport- och friluftaktiviteter, dagkollo, konst och kultur samt övningar kring samhälle och demokrati.

Genom verksamhetsbidrag stödjer Nacka kommun även ideella organisationer som bidrar till integration av nyanlända.

3.9 Återsökning av statliga medel

En migrationsspecialist vid arbets- och företagsenheten ansvarar för återsökning av medel från Migrationsverket avseende flyktingmottagande. Migrationsspecialisten ansvarar även för statistik kring mottagandet och har själv dokumenterat rutiner kring arbetet med återsökning. Processen beskrivs av intervjuad som smidig när det gäller personer med permanent uppehållstillstånd men svårare när det handlar om ensamkommande flyktingbarn, då det krävs fler beslut och större andel manuellt arbete. Avseende återsökning av medel för evakueringsboende skapade migrationsspecialisten själv rutiner samt motiverade bidragansökningar gentemot Migrationsverket, då inga statliga kriterier hunnit etableras.

Information och utbildning för återsökning av medel sker genom information från Migrationsverket, Migrationsverkets hemsida samt kurser som anordnats av bland annat Stockholms läns landsting och Migrationsverket. Återsökningsansvarig ingår i ett nätverk med återsökningsansvariga från andra kommuner i södra Stockholm som träffas för att utbyta erfarenheter ett par gånger om året. Deltagandet från övriga kommuner har dock enligt intervjuad varit lågt.

Åtterrapporering till arbets- och företagsnämnden gällande återsökning av statliga medel sköts av kontrollern på arbets- och företagsenheten.

Återsökning av medel för gode mäns arvode innan kommunplacering och tolkfakturor samt kontroll av kostnader och att rätt statliga medel betalas tillbaka till kommunen sköts av överförmyndarhandläggare. Återsökningar görs varje kvartal och fungerar, enligt intervjuad, väl även om det kan ta tid innan beslut kommer från Migrationsverket.

Rektor återsöker, med hjälp av en handläggare, medel för vuxenutbildning och språkutbildning. Det finns nio olika statsbidrag att söka för en insats vilket gör att mycket resurser går åt till administration. Det finns ingen fastställd rutin för återsökandet, vilket enligt intervjuad avspeglar utvecklingen på nationell nivå. Svårigheter upplevs avseende kort framförhållning vid beslut.

3.10 Intern kontroll

Enligt kommunfullmäktiges reglemente för intern kontroll ska nämnderna i samband med att de beslutar om förslag till mål och budgetram anta en uppföljningsplan, där den interna uppföljningen och kontrollen ingår. Som en del i uppföljningsplanen har nämnderna fattat beslut om vilka nyckeltal och tillhörande målvärden för dessa som ska gälla för år 2016.

Av årsredovisningen för 2015 framgår det att kommunstyrelsen tagit ställning till att internrevisionen ska utvecklas, för att stärka kommunens interna kontroll. Nämnderna ansvarar för att ha intern kontroll men i kommunstyrelsens ansvar att ha uppsikt ingår att genom internrevision säkerställa att den interna kontrollen fungerar och är korrekt i förhållande till respektive nämnds ansvar.

Kommunstyrelsen

Kommunstyrelsens internkontrollplan 2016 omfattar 25 kontrollpunkter. Punkter som berör flyktningmottagande är exempelvis *reglemente för kundval*. Det innefattar granskning att varje nämnds specifika auktorisationsvillkor följer generella villkor i reglementet för kundval samt granskning att rutiner för varje verksamhet följer reglementet för kundval, specifika auktorisationsvillkor samt regelverk. En annan kontrollpunkt är kvalitet och resultat för elever som går i skola i Nacka.

Arbets- och företagsnämnden

Arbets- och företagsnämndens uppföljning och interna kontroll omfattar flera delar:

- ▶ Uppföljning av att individen som omfattas av insatserna erhåller de insatser som beslutats och dokumenterats i genomförandeplan.
- ▶ Uppföljning av insatsernas resultat och effekt.
- ▶ Uppföljning av att Nacka kommuns strategiska mål uppfylls inom arbets- och företagsnämnden, med nyckeltal och målvärden.
- ▶ Uppföljning och kontroll av ställda krav i auktorisationsvillkoren.

Det finns ett flertal uppställda mål, indikatorer och nyckeltal med bäring på flyktningmottagandet och etablering av nyanlända.

Socialnämnden

I socialnämndens internkontrollplan finns bland annat kontrollmoment för att kontrollerna upptagna i uppföljningsplanen för kvalitet har genomförts och att rutiner för Lex Sarah följs och fungerar.

Överförmyndarnämnden

Överförmyndarnämndens interna kontroll innefattar nyckeltal och målnivåer samt uppföljningsplan och intern kontroll. Nyckeltal och målnivåer kring strategiska mått som "alla huvudmän har en god man/förvaltare som agerar för huvudmannens bästa inom ramen för

uppdraget” samt ”rättssäker och effektiv tillsynsverksamhet med hög kvalitet och god service” har bäring på flyktingmottagande.

3.11 Återrapportering

Kommunstyrelsen

Återrapportering avseende frågor med bäring på flyktingmottagandet sker främst genom ordinarie uppföljning i delårs- och årsrapportering. Frågor med bäring på flyktingmottagande och etablering av nyanlända har även behandlats som egna ärenden.

I februari 2016 behandlades t.ex. utveckling av innehåll och checknivåer avseende kundval för arbetsmarknadsinsatser. I maj 2016 behandlade kommunstyrelsen mark-, bostads- och lokalförsörjningsplaneringen för åren 2016-2030.

Arbets- och företagsnämnden

Arbets- och företagsnämnden rapporterar utöver delårs- och årsrapportering sedan september 2015 aktuell situation i mottagandet av nyanlända invandrare och ensamkommande barn löpande via månadsvisa statusrapporter till arbets- och företagsnämnden.

Ett flertal ärenden rörande flyktingmottagandet behandlas löpande i nämndens protokoll.

Uppföljning och information från individ- och familjeomsorgen till arbets- och företagsnämnden sker var 6:e månad.

Intervjuade i nämnden upplever återrapporteringen som överlag god och betonar att det är en stor mängd information att behandla i en mycket föränderlig situation. Utmaningar som lyfts är svårigheten i att göra ändamålsenliga långsiktiga analyser för kommunens olika verksamheter avseende etablering och integration samt att uppnå en framförhållning i den återrapportering som sker.

Socialnämnden

Återrapportering från individ- och familjeomsorgen avseende flyktingmottagandet samt ensamkommande barn sker i delårs- och årsrapportering, samt löpande vid nämndens möten under hösten 2015 samt början av 2016. Återrapporteringen rör exempelvis antal, placeringar samt personalsituation.

Utöver detta har riktlinjer för sociala hyreskontrakt behandlats under 2016.

Överförmyndarnämnden

Utöver delårs- och årsrapportering där bland annat uppföljning sker av huvudmäns och gode mäns nöjdhet, sker uppföljning av statistik såsom antal huvudmän som väntar på att få god man samt önskemål om byte av god man vid varje nämndsammanträde. Uppföljning av årsräkningar sker vid nämndens sammanträden i mars, maj och september samt i förekommande fall vid extra sammanträden.

Nämnden har även behandlat överförmyndarenhetens beredskap inför ett ökat antal ensamkommande.

4 Bedömning

4.1 Svar på revisionsfrågorna

Revisionsfråga	Svar
Vilka verksamheter berörs av kommunens flyktingmottagande?	Flyktingmottagandet berör många av kommunens verksamheter, såsom t.ex. socialtjänst, omsorg, skola, vuxenutbildning, arbetsmarknadsinsatser, överförmyndarverksamhet samt bostads- och lokalförsörjning.
Är roller och ansvar i den politiska organisationen samt mellan verksamheterna tydligt?	<p>Delvis. Arbets- och företagsenheten har sedan 1 januari 2015 helhetsansvar för flyktingmottagandet samt mottagandet av ensamkommande barn, vilket möjliggör en översikt och samordning av insatser.</p> <p>Kommunstyrelsen ansvarar för bostadsförsörjningen avseende kommunala lokaler.</p> <p>Enligt intervjuade är det en stor utmaning att arbets- och företagsnämnden har ett helhetsansvar för flyktingmottagandet, men inte har mandat att fatta beslut avseende kommunala bostäder, där kommunstyrelsen ansvarar. Detta kräver hög grad av samordning för att olika bostadsformer ska komplettera varandra på ett ändamålsenligt sätt. Hur information- och beslutgång ska gå mellan kommunstyrelse och nämnd beskrivs i vissa fall som otydlig.</p>
Finns det mål och dokumenterade rutiner för mottagandet?	<p>Ja. Ansvariga nämnder har ett flertal mål som direkt eller indirekt berör flyktingmottagande. I de fall särskilda insatser görs finns mer specifika mål. Ett antal mål berör samtliga invånare i kommunen, inklusive nyanlända.</p> <p>Det finns dokumenterade rutiner för ett antal processer i mottagnings- och etableringsprocessen.</p>
Vilken återrapportering sker till berörda nämnder?	<p>Arbets- och företagsnämnden får löpande information och månadsvisa statusrapporter avseende flyktingmottagningen.</p> <p>Socialnämnden får löpande information från individ- och familjeomsorgen avseende utvecklingen i mottagandet av ensamkommande barn och boendesituationen.</p> <p>Frågor som direkt eller indirekt berör flyktingmottagande behandlas i delårs- och årsbokslut. Härutöver behandlas ett antal ärenden som berör flyktingmottagningen i nämnderna.</p>
Har kommunstyrelsen och nämnderna en tillfredsställande intern kontroll?	Det finns relevanta kontrollmoment i nämndernas internkontrollplaner avseende flyktingmottagning. Det varierar, beroende på nämndens ansvarsområde, i vilken omfattning uppföljningsplanerna har specifika kontrollmoment för flyktingmottagande.

<p>Hur säkerställs att kommunen återsöker de medel kommunen har rätt till från Migrationsverket?</p>	<p>En migrationsspecialist vid arbets- och företagsenheten ansvarar för återsökning av medel från Migrationsverket avseende flyktingmottagande. Denne har upprättat dokumentation för hur processen ska gå till.</p> <p>Återsökning av medel för gode mäns arvode sköts av överförmyndarhandläggare.</p> <p>Rektor återsöker, med hjälp av handläggare, medel för vuxenutbildning och språkutbildning, vilket beskrivs som resurskrävande.</p>
<p>Vilken samverkan sker internt samt med externa aktörer i arbetet med mottagande?</p>	<p>Ett antal samverkansforum har skapats under 2015 och 2016 med bäring på flyktingmottagande och etablering av nyanlända. Det finns både interna samverkansforum på ledningsnivå och operativ nivå i kommunen och samverkan samt överenskommelser med externa aktörer, vilket ger en god grund för samordning.</p> <p>Utöver de forum som finns på ledningsnivå i kommunen, fungerar etableringsutvecklare och integrationsstrateg vid arbets- och företagsenheten som nav för många av nätverken.</p>
<p>Hur sker kontroll och uppföljning av hem där barnen placeras, såväl initialt som löpande?</p>	<p>Uppföljningen av olika boendeformer för placerade barn och unga sker med frekvens 3-6 månader, samt efter behov. Jourhem, som är en tillfällig insats följs upp tätare. Uppföljning görs ofta i samverkan med de kontaktpersoner barnet har inom kommunen, såsom socialsekreterare och god man.</p> <p>Under hösten 2015 genomfördes inte uppföljningar enligt fastställd plan, på grund av den stora flyktingströmmen, varför individ- och familjeomsorgen gjorde en lex Sarah-anmälan.</p> <p>Från 2016 arbetar individ- och familjesorgen aktivt med uppföljningar, men är ännu inte i fas när granskningen genomförs. Arbets- och företagsenheten följer upp boenden ur ett kvalitets- och integrationsperspektiv.</p>
<p>Hur följs resultatet av genomförda insatser upp?</p>	<p>Uppföljning sker på olika sätt i de olika verksamheterna. Insatser utifrån kundvalet följs upp enligt fastställd rutin, t.ex. genom verksamhets- och kvalitetsdialoger som återrapporteras till nämnd.</p> <p>Förbättringsområden har identifierats av verksamheterna avseende t.ex. vuxenutbildning och samhällsorientering.</p> <p>Överförmyndarenheten följer upp gode män och ärendemängd löpande.</p> <p>Kommunstyrelsen har bland annat behandlat utveckling av insatser inom kundvalet och samt frågor rörande bostadsförsörjningen.</p>

4.2 Bedömning

Syftet med granskningen har varit att bedöma om kommunen har en ändamålsenlig styrning och uppföljning av arbetet med flyktingmottagande samt om det finns väl fungerande samarbete mellan de aktörer som har till uppgift att ge flyktingar stöd för att etablera sig i samhället.

Nacka kommun genomför ett stort antal insatser avseende flyktingmottagning och etableringsprocessen för nyanlända. Det finns mål som direkt och indirekt berör flyktingmottagandet. Det finns även ett flertal dokumenterade rutiner för olika moment i mottagandeprocessen och riktlinjer för ansvarsfördelning mellan olika aktörer. Relevanta kontrollmoment finns i kommunstyrelsens och nämndernas internkontrollplaner.

Enheterna följer upp sina verksamheter utifrån riktlinjer och rutiner och de samverkar i vissa uppföljningsmoment. Vi bedömer att kommunen har en ändamålsenlig styrning och uppföljning av arbetet med flyktingmottagande men det finns behov av att stärka uppföljningen inom vuxenutbildningsområdet.

Det finns strukturer och former för samverkan mellan de granskade verksamheterna i kommunen. Arbets- och företagsnämnden har sedan 1 januari 2015 helhetsansvaret för flyktingmottagningen i kommunen, vilket möjliggör översikt och samordning av insatser. Att arbets- och företagsnämnden och kommunstyrelsen ansvarar för olika delar av bostadsförsörjningen upplevs dock som en utmaning av intervjuade och kräver väl utvecklad samordning.

För att kunna erbjuda nyanlända ändamålsenligt stöd, krävs god samordning med Arbetsförmedlingen, vilket inte upplevs fungera fullt ut av intervjuade. Ett arbete pågår för att underlätta informationsutbyte och koordinering av insatser. Vi ser positivt på att ett antal samarbetsformer och samverkansforum har skapats, både inom kommunen och med externa aktörer. Dessa ger goda förutsättningar att uppnå en god samordning och samverkan avseende mottagning och etablering framgent.

Vi ger följande rekommendationer till det fortsatta arbetet:

Kommunstyrelsen

- ▶ Stärk samordningen med arbets- och företagsnämnden avseende bostäder för nyanlända. Förtydliga informationsvägarna mellan styrelsen och nämnden.

Arbets- och företagsnämnden

- ▶ Säkerställ en ändamålsenlig uppföljning av måluppfyllelse och effekter av genomförda insatser inom vuxenutbildningen och svenska för invandrare
- ▶ Vidareutveckla samverkan med Arbetsförmedlingen för att uppnå en god samordning av insatser för nyanlända
- ▶ Säkerställ att uppföljning av placeringar av ensamkommande barn sker enligt plan
- ▶ Utveckla en snabbare process för tillsättning av särskilt förordnad vårdnadshavare

Stockholm, 8 juni 2016

Anja Zetterberg

Jakob Hallén

Lena Joelsson

Källförteckning

- ▶ Mål och Budget 2016-2018, Nacka kommun
- ▶ Reglemente för arbets- och företagsnämnden
- ▶ Reglemente för kommunstyrelsen
- ▶ Reglemente för socialnämnden
- ▶ Reglemente för överförmyndarnämnden
- ▶ Protokoll och handlingar, socialnämnden september 2015-maj 2016
- ▶ Protokoll och handlingar, kommunstyrelsen september 2015-maj 2016
- ▶ Protokoll och handlingar, arbets- och företagsnämnden september 2015-maj 2016
- ▶ Protokoll och handlingar, överförmyndarnämnden september 2015-maj 2016
- ▶ Internbudget 2016 inkl. internkontrollplan kommunstyrelsen
- ▶ Internbudget 2016 inkl. internkontrollplan arbets- och företagsnämnden
- ▶ Internbudget 2016 inkl. internkontrollplan socialnämnden
- ▶ Internbudget 2016 inkl. internkontrollplan överförmyndarnämnden
- ▶ Riktlinjer för bistånd till ensamkommande barn
- ▶ Riktlinjer för ekonomisk bistånd
- ▶ Riktlinjer för sociala hyreskontrakt
- ▶ Genomförandeplan, vuxenutbildningen Nacka kommun
- ▶ Statlig ersättning till kommuner för asylsökande – Migrationsverket, mars 2016
- ▶ Statlig ersättning till kommuner för personer med uppehållstillstånd – Migrationsverket, mars 2016
- ▶ Elevenkät vuxenutbildning 2015, Tjänsteskrivelse AFN 2015/94-615,
- ▶ Statusrapporter flyktingmottagande, arbets- och företagsnämnden september 2015 – maj 2016
- ▶ Tjänsteskrivelse AFN 2015/108-231, Arbets- och företagsnämnden – Bostäder för nyanlända invandrare med uppehållstillstånd
- ▶ Tjänsteskrivelse AFN 2016/36, Arbets- och företagsnämnden – Hälsokommunikatörer i Nacka, 2016-03-18
- ▶ Tjänsteskrivelse AFN 2016/40, Arbets- och företagsnämnden - Sommarverksamhet för asylsökande och nyanlända barn och unga 2016-03-22
- ▶ Samverkansavtal mellan Stockholms läns landsting och Nacka kommun, SOCN 2015/598-106
- ▶ Överenskommelse kring lokal samverkan mellan Arbetsförmedlingen Nacka/Värmdö, Nacka kommun och Försäkringskassan kring nyanlända inom etableringsuppdraget, 2015-05-22
- ▶ Framställan om överenskommelse avseende mottagande och bosättning av nyanlända invandrare, Länsstyrelsen Stockholms län 2015-11-18
- ▶ Uppföljning av samhällsorientering för nyanlända i Nacka kommun, möten den 27 mars och 12 maj 2015, Länsstyrelsen Stockholms län
- ▶ Rutiner för återsökning av statliga medel, arbets- och företagsenheten

2016-09-05

TJÄNSTESKRIVELSE
Dnr KFKS 2011/537-265

Kommunstyrelsen

Yttrande till Miljö- och energidepartementet över överklagan naturreservat Skuruparken

Förslag till beslut

Kommunstyrelsen yttrar sig över överklagan avseende beslut om naturreservat Skuruparken enligt bilaga 2 till tjänsteskrivelsen daterad 5 september 2016.

Sammanfattning

Kommunfullmäktige fattade beslut om naturreservatet Skuruparken den 27 april 2015. Markägaren JM AB och arrendatorerna som har stugor i området (via Skuruparkens stugägareförening) överklagade beslutet till länsstyrelsen. Länsstyrelsen beslutade den 9 maj 2016 att beslutet om naturreservatet skulle bestå men ändrade i föreskrifterna. JM AB har överklagat länsstyrelsens beslut och har yrkat att naturreservatet ska upphävas. Kommunen har anmodats att yttra sig över överklagan. I förslaget till yttrande kommenteras JM ABs kritik mot att länsstyrelsen ändrade i föreskrifterna och inte upphävde beslutet om naturreservatet.

Ärendet

Kommunfullmäktige fattade beslut om naturreservatet Skuruparken den 27 april 2015. Markägaren JM AB och arrendatorerna som har stugor i området (via Skuruparkens stugägareförening) överklagade beslutet till länsstyrelsen. Länsstyrelsen beslutade den 9 maj 2016 att beslutet om naturreservatet skulle bestå men ändrade i föreskrifterna.

Föreskriften A1 som bland annat anger ett förbud mot att uppföra byggnad fick ett tillägg, ”Förstörd byggnad får dock återställas till tidigare skick”. Länsstyrelsen ansåg att det var en oproportionerlig inskränkning för de enskilda stugägarna att inte få uppföra en förstörd eller nedbrunnen stuga.

I föreskriften A7 togs det tillägg bort, som kommunen gjorde efter samrådet med sakägarna, ”Förbud mot att plantera hindrande vegetation som motverkar reservatets syfte”.



Länsstyrelsen ansåg dels att sakägarna borde ha fått yttra sig över detta tillägg och dels att det var otydligt att hänvisa till reservatets syfte. Det som är kvar i A7 är ”Förbud att uppföra staket, stängsel eller andra hägnader med undantag av stängsel för betesdjur”.

Föreskrifterna B4 och B5 om vissa åtgärder som fastighetsägaren och andra sakägare ska vara tvungna att tåla som intrång, kafébyggnad och övriga åtgärder och nyttjande av området enligt skötselplanen, upphävdes. Länsstyrelsen ansåg att kafébyggnaden skulle inskränka fastighetsägarens rätt längre än vad som krävs för att syftet med naturreservatet ska tillgodoses och att en allmän hänvisning till skötselplanen inte var lämpligt då inskränkningar i rätten att använda mark måste framgå tydligt. En skötselplan ska inte ange inskränkningar i grundläggande rättigheter att disponera mark.

Kommunen beslutade att inte överklaga länsstyrelsens beslut. Nu har kommunen anmodats att lämna yttrande över JM ABs överklagan.

I förslaget till yttrande kommenteras JM ABs kritik mot att länsstyrelsen ändrade i föreskrifterna och inte upphävde beslutet om naturreservatet.

Ekonomiska konsekvenser

Inte relevant i detta ärende.

Konsekvenser för barn

Inte relevant i detta ärende.

Bilagor

1. JM ABs överklagan
2. Förslag yttrande över överklagan

Dag Björklund
Natur- och trafikdirektör

Sylvia Ryel
Kommunjurist
Juridik- och kanslienheten

2016-09-05

KFKS 2011/537-265
FÖRSLAGRegeringskansliet
Miljö- och energidepartementet
m.registrator@regeringskansliet.se

Yttrande över överklagan avseende naturreservatet Skuruparken

Ert diarienummer M2016/01548/Me

Nacka kommun, nedan kommunen, bestrider JM ABs yrkanden.

Kommunen vidhåller vad som anförts tidigare i kommunens beslut och i yttrandet till länsstyrelsen, men vill förtydliga och göra vissa tillägg enligt nedan.

Även om kommunen inte delar länsstyrelsens bedömningar i alla delar anser kommunen att naturreservatet kan fungera även med de ändringar länsstyrelsen har gjort i föreskrifterna till naturreservatet.

Vad gäller den av länsstyrelsen borttagna delen om förbud mot att plantera hindrande vegetation som motverkar reservatets syfte i föreskriften A7, menar kommunen att den i egentlig mening inte innebar något ytterligare förbud då den skulle innebära i stort sett samma sak som förbud mot att uppföra staket, stängsel eller andra hägnader och dessutom omfattas förmodligen en sådan åtgärd ändå av förbudet enligt föreskriften A9, nämligen förbud mot att plantera för trakten främmande växtarter. Det var anledningen till att detta tillägg inte kommunicerades med sakägarna. Avsikten med tillägget var att förtydliga föreskriften. Kommunen delar inte heller länsstyrelsens uttalande om att texten "... som motverkar reservatets syfte", skulle vara otydlig, då det måste vara klart att begreppet "hindrande" avser allmänhetens tillgänglighet, som angivits som en viktig del i bildandet av naturreservatet.

Anledningen till att kommunen ville möjliggöra en kafébyggnad med bland annat möjlighet att ha information till allmänheten i byggnaden var att förhöja upplevelsen av naturreservatet. Det hade kunnat ordnas en utställning med information om områdets historia och vilka djur- och växtarter som förekommer i området. Sådana byggnader förekommer i naturreservat i andra kommuner. Uplevelsen av området kommer att emellertid bli stor ändå även utan en kafébyggnad så en sådan byggnad är inte en förutsättning för bildandet av naturreservatet.



Vad gäller JM ABs invändning om att de inte fått möjlighet att yttra sig över länsstyrelsens ändringar förstår inte kommunen denna invändning då utformningen av föreskrifterna efter länsstyrelsens ändringar blir densamma som det förslag kommunen skickade till sakägarna för yttrande innan beslutet om naturreservatet fattades.

Kommunen anser att gränsen till naturreservatet inkluderat gränsen till den mindre del i sydväst som omfattas av stadsplan S 38 framgår tydligt på sidan 27 i naturreservatshandlingarna. Det råder inte några tvivel om att naturreservatet inte strider mot detaljplanen.

JM AB hävdar att det inte finns skäl att inrätta ett naturreservat i det aktuella området och hävdar samtidigt att naturreservatet innebär ett stort intrång i möjligheten att använda den mark bolaget äger, detta går inte ihop. Det finns skäl att inrätta naturreservatet och dessa skäl framgår av kommunens beslut. Planerna att skydda området har funnits länge och det har aldrig funnits någon vilja av beslutsfattarna i kommunen att tillåta exploatering i området. Det kan därmed inte anses som ett stort intrång i JM ABs möjlighet att fortsätta använda marken på samma sätt som vid bolagets förvärv av marken. Det kan inte tas någon hänsyn till att bolaget hade förhoppningar om att kommunen skulle ändra sig angående områdets användning. Det är tveksamt om det överhuvudtaget kan ses som ett intrång i äganderätten.

Mats Gerdau
Kommunstyrelsens ordförande

Dag Björklund
Natur- och trafikdirektör



REGERINGSKANSLIET

131

Remiss

Aktbilaga 9

2016-07-11

M2016/01548/Me

Miljö- och energidepartementet

Miljöprövningsenheten
Astrid Öfverholm
08-405 81 03

NACKA KOMMUN	
2016 -07- 12	
Dnr
Dpl

Överklagande av beslut om inrättande av naturreservatet Skuruparken i Nacka kommun

Nacka kommun **anmodas** att senast den 2 september 2016 yttra sig över bifogade handlingar.

Yttrande skickas till Miljö- och energidepartementet, 103 33 Stockholm. Vi ser helst att remissvaren även skickas per e-post till m.registrator@regeringskansliet.se med kopia till astrid.ofverholm@regeringskansliet.se.

Diarienummer M2016/01548/Me bör anges.

Magnus Blücher
Departementsråd

Bifogas, Länsstyrelsen i Stockholms läns beslut samt aktbilaga 1 och 5

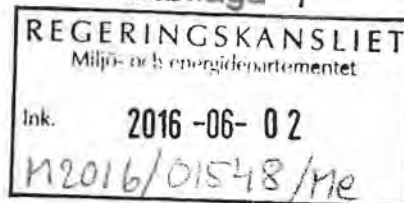

INKOM
LÄNSSTYRELSEN I STOCKHOLMS LÄN
2016-05-31
DNR: 5052-20489-2016

Regeringen
Miljö- och energidepartementet
c/o Länsstyrelsen Stockholm
Enheten för överklaganden
Box 22067
104 22 Stockholm

Även via e-post.
stockholm@lansstyrelsen.se

Stockholm 2016-05-30

ÖVERKLAGANDE

Klagande: JM AB
169 82 Stockholm

Ombud: Advokat Carolina Gustavsson
Landahl Advokatbyrå
Box 19143
104 32 Stockholm

Motpart: Nacka kommun, Kommunfullmäktige
131 81 Nacka

Saken: Beslut att inrätta naturreservatet Skuruparken

Överklagat avgörande: Länsstyrelsens Stockholm beslut 2016-05-09, dnr 5051-24799-2015

Undertecknad får i egenskap av ombud för JM AB inkomma med överklagande av länsstyrelsens ovannämnda beslut med nedanstående

YRKANDE

JM AB yrkar, med ändring av länsstyrelsens och Nacka kommuns beslut, att beslutet att inrätta naturreservatet Skuruparken upphävs.

Undertecknad hemställer om anstånd med utveckling av talan till den 21 juni 2016 Skäl härför är tillfällig arbetsanhopning samt att ytterligare tid erfordras för samråd med huvudmannen.

Stockholm som ovan

Carolina Gustavsson

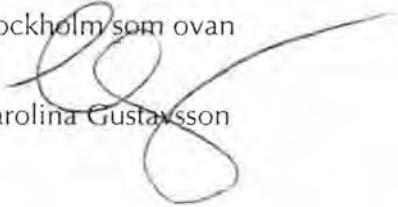

Från: Ulla-Beth Sandelius <Ulla-Beth.Sandelius@landahl.se>
Skickat: den 21 juni 2016 13:39
Till: M Registrator
Ämne: Dnr M 2016/01548/Me JM AB ./.Nacka kommun, ang beslut att inrätta naturreservatet Skuruparken
Bifogade filer: 1663_001.pdf

AppServerName: klaradia
DocumentID: M2016/01548-4
DocumentIsArchived: -1

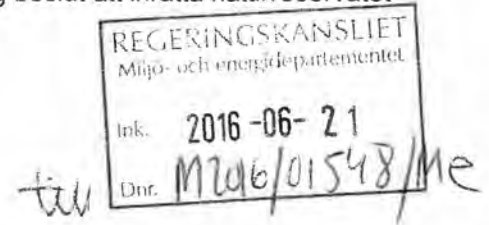

Jag bilägger komplettering av överklagande.

Med vänlig hälsning

Ulla-Beth Sandelius
 Assistent

Landahl Advokatbyrå AB
 Rådmansgatan 40
 Box 19143 • 104 32 Stockholm
 Tel 08-66 66 700 • Fax 08-66 66 900
 Dir 08-66 66 796
 ulla-beth.sandelius@landahl.se • www.landahl.se

landahl
 advokatbyrå

Värna vår miljö. Skriv inte ut detta mail om det inte är absolut nödvändigt.



Från: printer@landahl.se [mailto:printer@landahl.se]
Skickat: den 21 juni 2016 13:29
Till: Ulla-Beth Sandelius <Ulla-Beth.Sandelius@landahl.se>
Ämne: Attached Image

Regeringen
Miljö- och energidepartementet

E-post:
miljodepartementet.registrator@regeringskansliet.se

Stockholm 2016-06-21

Dnr M 2016/01548/Me

JM AB ./. Nacka kommun, beslut att inrätta naturreservatet Skuruparken

I egenskap av ombud för JM AB får jag komplettera ingivet överklagande 2016-05-30,

JM AB vidhåller vad bolaget anfört hos kommunen och länsstyrelsen samt vill särskilt framhålla nedanstående.

Ändring av föreskrifter i naturreservatet ex officio

Vid länsstyrelsen yrkade JM att naturreservatet skulle upphävas. JM anförde olika omständigheter till stöd för sitt yrkande, bl a att Nacka kommun inte hade låtit sakägarna yttra sig över de ändrade föreskrifter, t ex A2 och A7, som kommunen sedermera antog utan att låta sakägare yttra sig. Länsstyrelsen har i sina skäl konstaterat att kommunen felaktigt inte har låtit sakägarna yttra sig därom. Istället för att upphäva beslutet om naturreservat ändrade länsstyrelsen föreskrifterna till den tidigare föreslagna föreskriften. Detta är inte i överensstämmelse med syftet med sakägarnas möjlighet att komma med synpunkter. Sakägarna fick aldrig möjlighet att komma med synpunkter på de nya föreskrifterna. Att länsstyrelsen ex officio och därutöver utan att kommunicera denna fråga särskilt i länsstyrelsen fattat beslut om att ändra föreskrifterna är felaktigt. Istället skulle länsstyrelsen ha upphävt beslutet om naturreservat och låtit Nacka kommun handlägga ärendet på nytt. Genom länsstyrelsens beslut betas JM en möjlighet att i två instanser överklaga den enligt länsstyrelsen nu gällande föreskriften. Vid handläggningen hos länsstyrelsen gäller förvaltningslagen. Som sakägare har JM inte tillgång till hela den akt som kommunen lämnat över till länsstyrelsen. JM har därför inte haft möjlighet att närmare granska formalia som länsstyrelsen har uttalat sig om under rubriken "Formalia". Då länsstyrelsen avsåg att ändra föreskrifterna borde de enligt ändamålet för 17 § förvaltningslagen ha låtit JM yttra sig

i denna del, d v s i den del som avser om föreskrifterna ex officio kan ändras. Att länsstyrelsen inte gjort så är en brist i handläggningen. Föreskrifterna kan inte ex officio ändras.

Nacka kommun har som anges ovan inte följt bestämmelserna i 24 § förordning om områdesskydd enligt miljöbalken m m. Detta är ett brott mot formalia som finns vid inrättande av naturreservat. Att ett formaliafel inte utgör grund för upphävande av naturreservatet är inte rättsäkert. Formalia finns till för att sakägare ska kunna ges möjlighet att yttra sig och måste följas särskilt vid inrättande av naturreservat. Som JM angivit i inlagor till länsstyrelsen är inrättandet av ett naturreservat ett intrång i JM:s äganderätt. Det är ett stort ingrepp och ett ingrepp i äganderätten får endast ske med stöd av 2 kap 15 § regeringsformen om det finns ett angeläget allmänt intresse. Just formalia är ett sätt att skydda sakägare och är en grund för att varje sakägare ska ha möjlighet att bevaka sin rätt. Det finns därför grund att ånyo upphäva beslutet om naturreservat av formaliasakal. Att länsstyrelsen 2013 upphävde naturreservatsbeslutet av formaliasakal hindrar inte att ett formaliafel åter skett. Formaliafelet vid förra prövningen ledde till att naturreservatet upphävdes. Varför det nu aktuella formaliafelet inte leder till upphävande har länsstyrelsen inte angivit. Vid ingrepp i den enskildes äganderätt ska formalia vara rätt.

Grund för att upphäva beslutet om naturreservat föreligger således även vad gäller formaliafelet 2015.

JM har aldrig yrkat att föreskrifterna skulle ändras enbart att naturreservatet skulle upphävas. Det ryms därför inte inom prövningens ram att ändra föreskrifterna, endast att upphäva naturreservatet. Länsstyrelsen har i sina skäl inte närmare angivit lagstöd för att ändra föreskriften. Med hänsyn till den felaktiga handläggningen föreligger skäl att upphäva naturreservatet.

Naturreservatets syfte

Som JM tidigare framhållit i länsstyrelsen är syftet med naturreservatet, d v s allmänhetens tillträde till området, redan nu uppfyllt utan inrättande av ett naturreservat. Det är möjligt för allmänheten att ströva i området mellan stugorna redan idag. Flertalet av stugorna får inte ändras utan att strandskyddsdispens beviljas. Det finns därför för kommunen möjlighet att pröva om området ska förändras eller inte genom prövning av ansökan om strandskyddsdispens. Allmänheten har således enligt allemansrätten rätt att vistas i området oavsett om det finns ett naturreservat eller inte. Den rätten utökas inte genom ett naturreservat. Syftet med naturreservatet kan därför uppnås utan inrättande av ett naturreservat. Det föreligger således inte förutsättningar att inrätta ett naturreservat.

Till detta ska läggas det stora intrång som inrättandet av naturreservatet innebär för JM AB:s möjlighet att använda den mark som bolaget äger. Som JM tidigare framhållit fanns under 2000-talet planer på att exploatera en del av fastigheten. Ett av JM:s syften är att exploatera mark, inte att äga naturreservat. Vid inrättande av en tvångsåtgärd som ett naturreservat innebär ska JM:s intressen vägas mot det allmänna intresset av inrättandet av ett naturreservat. Naturreservat ska endast inrättas om det finns ett angeläget allmänt intresse. Som anges ovan finns det redan idag ett skydd för området utan inrättande av ett naturreservat varför det allmänna intresset inte väger särskilt tungt gentemot JM:s intresse av att förfoga över sin mark.

Förenlighet med detaljplaner

Länsstyrelsen har i sin bedömning om inrättandet av naturreservatet är i strid med detaljplanen eller inte kunnat konstatera att det är svårt att avgöra var gränsen för det planerade reservatet går i förhållande till egenskapsgränsen i stadsplanens karta. Redan detta är en sådan otydlighet om naturreservatets utbredning uppfyller detaljplanen att det föreligger grund för att upphäva beslutet om naturreservat. Inrättandet av ett naturreservat måste vara tydligt och det är Nacka kommun som ska stå för tydligheten. Redan härav föreligger grund att upphäva naturreservatet.

Föreskrift B 4 och B 5

Föreskrift B4 och B5 har upphävts utan att JM har yrkat det. JM får återigen framhålla att bolaget har yrkat att naturreservatet ska upphävas. Som länsstyrelsen konstaterat innebär föreskrifterna B4 och B5 att markägare ska tåla uppförande av kafébyggnad och till denna hörande tekniska anläggningar samt övriga åtgärder för nyttjandet av området som framgår av bifogad skötselplan. Som länsstyrelsen konstaterat är det mycket ingripande åtgärder då det ger ett stort utrymme för en skönsmässig bedömning från kommunens sida vad markägaren ska tåla. JM får återigen framhålla att regeringsformen endast medger ingrepp i äganderätten om det är för ett angeläget allmänt intresse. Nacka kommun avsåg att utföra de åtgärder som framgick av bifogad skötselplan. Det är en mycket omfattande inskränkning, vilket länsstyrelsen konstaterat. Istället för att upphäva beslutet om naturreservat upphävdes föreskrifterna. Att inrätta ett naturreservat är ett komplext beslut då föreskrifterna är en del av beslutet om naturreservat och föreskrifterna ska spegla syftet med naturreservatet. Genom att länsstyrelsen utan att beakta denna komplexitet ex officio har beslutat upphäva två föreskrifter utan att ta ställning till om naturreservatet i sig ska upphävas medför en inskränkning i markägarens rätt som inte kan tålas, jfr RÅ 1996 ref. 40. Genom att inte se helheten i bildandet av naturreservat vari föreskrifterna utgör en viktig del beaktas inte lagstiftarens mening att det ska vara en rimlig balans mellan det allmänna och intrånget i den enskildes rätt.

Länsstyrelsen har inte gjort en proportionalitetsavvägning. Varken Nacka kommun eller länsstyrelsen har gjort denna avvägning tillräckligt noggrant. Att naturreservatet är ett stort ingrepp i äganderätten kan konstateras genom att länsstyrelsen ex officio har upphävt bl a föreskriften om att ett kafé ska inrättas i området. Länsstyrelsen har ex officio, som det får förstås, mildrat konsekvenserna av naturreservatet och upphävt föreskriften om kafé när istället naturreservatet rätteligen skulle upphävas. Att just kaféföreskriften upphävdes har troligtvis sin bakgrund i att det är ett stort ingrepp att det får inrättas ett kafé men JM får inte uppföra en enda byggnad. Upphävandet av föreskrifterna är således ett tecken på att inrättande av naturreservatet och dess omfattning är i strid med JM:s äganderätt.

Att Nacka kommun vid inrättandet av naturreservatet inte följt Naturvårdsverkets handledning "Beslut om att bilda naturreservat innehåll och utformning juni 2015" genom att i föreskrift B 5 hänvisa till skötselplanen istället för att precisera vilket intrång som en markägare ska tåla är grund för upphävande av naturreservatet då det är ett tydligt tecken på att Nacka kommun inte gjort en proportionalitetsavvägning mellan intresset av att inrätta ett naturreservat och JM:s intresse av att kunna använda sin mark utan inskränkningar.

SAMMANFATTNING

När länsstyrelsens beslut genomgås fås känslan av att länsstyrelsen genom upphävande av föreskrifter och ändring av föreskrifter försökt att rätta till de felaktigheter som Nacka kommun har gjort såväl i formalia, d v s att kommunikering inte har skett på rätt sätt, som föreskrifternas utformning för att det av kommunen inrättande naturreservatet ska bestå. Det riktiga hade varit att länsstyrelsen upphävt naturreservatet eftersom föreskrifter behövt ändras och upphävas på flera olika sätt för att länsstyrelsen ska anse att det "finns fog för att inrätta det aktuella naturreservatet". Enligt 7 kap 4 och 5 §§ MB ska området förklaras som naturreservat för att bevara biologisk mångfald, vårda och bevara värdefull naturmiljö och tillgodose behov av område för friluftslivet. I beslutet om att bilda naturreservat ska ingå de inskränkningar av rätten att använda mark- och vattenområden som behövs för att uppnå syftet med reservatet. Dessa paragrafer innehåller inte något om att det är som länsstyrelsen angivit; att det räcker med att det ska finnas fog att inrätta naturreservat. Snarare tvärtom, markområde får endast förklaras som naturreservat när förutsättningarna i paragraferna är uppfyllda. Fog är inte tillräckligt. Inskränkningarna i äganderätten ska också vara tydliga.

Det föreligger grund för att upphäva det aktuella beslutet om naturreservat med hänsyn till att länsstyrelsen har behövt ändra i beslutet för att kunna låta naturreservatet vara kvar. Detta är

inte en korrekt handläggning av det stora ingreppet i JM:s äganderätt som beslutet om naturreservat innebär.

JM begär företräde inför regeringen.

Stockholm som ovan

Carolina Gustavsson

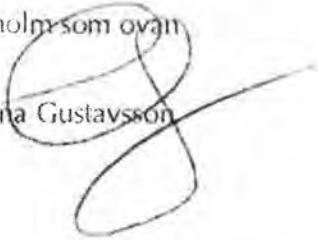

2016-09-13

TJÄNSTESKRIVELSE
KFKS 2016/600

Kommunstyrelsens arbetsutskott

Miljöbedömningar – en promemoria förslag till ändringar i miljöbalken

Information inför yttrande till miljö- och energidepartementet

Förslag till beslut

Kommunstyrelsens arbetsutskott noterar informationen till protokollet.

Sammanfattning

Nacka kommun har fått promemorian Miljöbedömningar på remiss från Miljö- och energidepartementet. I promemorian föreslås bland annat ett nytt 6 kapitel i miljöbalken, en ny miljöbedömningsförordning och följdändringar i sektorslagstiftning. Det nya 6 kapitlet miljöbalken föreslås förtydligas genom en ny struktur och att vissa nya ord och uttryck introduceras, bland annat strategisk miljöbedömning och praktisk miljöbedömning. Miljöorganisationer föreslås ges en uttrycklig rätt att överklaga fler tillsynsbeslut och förändringar i områdesskydd, till exempel för naturreservat. Vidare föreslås ändring av kriteriet för hur länge en miljöorganisation ska ha bedrivit verksamhet för att ha rätt att överklaga från 3 år till 2, vilket har en viss betydelse för detalplaner. Ändringarna föreslås träda i kraft den 1 juli 2017.

Planenheten och miljöenheten bedömer att föreslagna lagförändringar generellt innebär en förbättring i jämförelse med dagens lagstiftning, då den blir tydligare i flera avseende. Nacka kommun är dock i princip mot att det blir en viss utökad möjlighet för miljöorganisationer att överklaga detalplaner, eftersom det kan förlänga detalplanprocessen och därmed leda till att kommunens mål om bostadsbyggandet inte uppfylls.

Ärendet

Nacka kommun har fått promemorian Miljöbedömningar på remiss från Miljö- och energidepartementet.



I promemorian föreslås bland annat ett nytt 6 kapitel i miljöbalken, en ny miljöbedömningsförordning och följdändringar i sektorslagstiftning. Det övergripande syftet med förslaget är att dels tillgodose de krav som följer av Sveriges EU-rättsliga och internationella åtaganden, dels effektivisera miljöbalkens bestämmelser om miljöbedömningar för såväl planer och program som verksamheter och åtgärder. Därigenom ges förutsättningar för att öka den samlade miljöskyddseffekten och samtidigt minska tidsåtgången och den administrativa bördan vid miljöprövningen.

Det nya 6 kapitlet miljöbalken föreslås få en ny struktur och vissa nya ord och uttryck introduceras. Ordet miljöbedömning används för att beskriva de processer som regleras i 6 kapitlet. Uttrycket strategisk miljöbedömning används för den process som avser planer och program och uttrycket praktisk miljöbedömning används för den process som avser verksamheter och åtgärder.

När det gäller miljöbedömning av planer och program innehåller det nya 6 kapitlet framför allt förtydliganden av vad som redan gäller. De ändringar som görs i förhållande till planer och program syftar till att öka myndigheters och kommuners tillämpning av bestämmelserna om miljöbedömningar samt till att öka transparensen i bedömningarna om en sådan ska göras eller inte göras.

När det gäller verksamheter och åtgärder föreslås en bestämmelse som tydliggör de nuvarande kraven på innehåll i ett samrådsunderlag. Vidare föreslås bestämmelser som tydliggör de urvalskriterier som länsstyrelsen ska tillämpa i fråga om en miljöbedömning ska göras eller inte. En tidsfrist för när länsstyrelsen ska fatta beslut om huruvida en verksamhet eller åtgärd kan antas medföra betydande miljöpåverkan föreslås. Därtill föreslås bestämmelser med nya och förtydligade krav på vad en miljökonsekvensbeskrivning ska innehålla samt ett kompetenskrav för de personer som tar fram en sådan beskrivning.

Bestämmelserna om en praktisk miljöbedömning av verksamheter och åtgärder ska enligt förslaget tillämpas endast på sådana verksamheter och åtgärder som kan antas medföra en betydande miljöpåverkan. I fråga om verksamheter och åtgärder som inte kan antas medföra en betydande miljöpåverkan ska verksamhetsutövaren i stället ta fram ett förenklat underlag. Vidare tydliggörs kraven och skillnaderna på innehåll i en miljökonsekvensbeskrivning och i ett förenklat underlag.

Miljöorganisationers tillgång till rättslig prövning i miljöfrågor ändras till följd av Sveriges EU-rättsliga och internationella åtaganden. Miljöorganisationer föreslås ges en uttrycklig rätt att överklaga fler beslutstyper enligt miljöbalken. Utökningen avser tillsynsbeslut och beslut som innebär ett försämrat områdesskydd, till exempel för naturreservat. Kriteriet för att en miljöorganisation ska ha rätt att överklaga ändras också från att den ska ha bedrivit verksamhet i Sverige i minst tre år, till att det ska vara en ideell organisation som har till huvudsakligt ändamål att ta tillvara miljöskyddsintressen och har verkat för sådana intressen under minst två år. Miljöorganisationen ska ha minst 100 medlemmar i Sverige eller på



annat sätt visa att den har allmänhetens stöd. Det ändrade kriteriet för en hur länge en miljöorganisation ska ha bedrivit verksamhet, från 3 år till 2 år, för att ha rätt att överklaga kan ha en viss påverkan på detaljplaneprocesser då det kan bli fler organisationer som överklagar detaljplaner. Det är dock även fortsatt endast de detaljplaner som kräver en miljökonsekvensbeskrivning, eller inom vilka strandskyddet upphävs, miljöorganisationer har rätt att överklaga.

Ändringarna föreslås träda i kraft den 1 juli 2017.

Planenheten och miljöenheten bedömer att föreslagna lagförändringar innebär en generell förbättring i jämförelse med dagens lagstiftning, då processen för och tillämpningen av bestämmelserna om miljöbedömningar, samt undersökningen huruvida en sådan krävs, förtydligas. Vidare bedömer enheterna är det positivt att skilja mellan strategiska och praktiska miljöbedömningar. Nacka kommun är dock i princip mot att det blir en viss utökad möjlighet för miljöorganisationer att överklaga detaljplaner, eftersom det kan förlänga detaljplaneprocessen och därmed leda till att kommunens mål om bostadsbyggandet inte uppfylls.

Inom Nacka kommun har remissen handlagts på planenheten. Synpunkter har inhämtats från miljöenheten.

Miljö- och stadsbyggnadsnämnden hanterar ärendet den 21 september 2016. Eftersom remisstiden slutar den 11 oktober 2016 måste ärendet därefter gå direkt till kommunstyrelsen för beslut den 3 oktober 2016. Kommunstyrelsens arbetsutskott föreslås därför enbart notera informationen om ärendet till protokollet utan att göra något eget ställningstagande i frågan. Som bilagor till denna tjänsteskrivelse bifogas förslag till yttrande, tjänsteskrivelsen till miljö- och stadsbyggnadsnämnden samt själva remissen PM Miljöbedömningar

Ekonomiska konsekvenser

Förslaget medför inte några ekonomiska konsekvenser.

Konsekvenser för barn

Förslaget medför inte några konsekvenser för barn.

Planenheten

Gunilla Glantz
Stadsbyggnadsdirektör

Roger Björk
Planarkitekt



Bilagor

1. Förslag till yttrande
2. Tjänsteskrivelse till Miljö- och stadsbyggnadsnämnden, daterad 2016-09-02 rev. 2016-09-13
3. Utredningen och författningsförslag (PM Miljöbedömningar, Ds 2016:25)

2016-10-03

FÖRSLAG TILL YTTRANDE
KFKS 2016/600

Miljö- och energidepartementet
m.registrator@regeringskansliet.se

Yttrande över promemorian Miljöbedömningar, ert dnr Ds 2016:25

Nacka kommun har fått rubricerad promemoria på remiss från Miljö- och energidepartementet.

Nacka kommun är generellt positiv till de lagändringar som föreslås i promemorian Miljöbedömningar, då lagstiftningen blir tydligare.

Avsnitt 12.1 och 14.2

Nacka kommun är i princip mot att det blir en viss utökad möjlighet för miljöorganisationer att överklaga detaljplaner, eftersom det kan förlänga detaljplaneprocessen och därmed leda till att kommunens mål om bostadsbyggandet inte uppfylls.

Mats Gerdau
Kommunstyrelsens ordförande

Gunilla Glantz
Stadsbyggnadsdirektör

Bilaga: Protokollsutdrag från kommunstyrelsen i Nacka kommun, 2016-10-03

2016-09-02

TJÄNSTESKRIVELSE
KFKS 2016/600

Miljö- och stadsbyggnadsnämnden

Miljöbedömningar – en promemoria förslag till ändringar i miljöbalken

Förslag till beslut

Miljö- och stadsbyggnadsnämnden föreslår kommunstyrelsen fatta följande beslut. Kommunstyrelsen antar förslag till yttrande enligt bilaga 1 till tjänsteskrivelse daterad 2016-09-02.

Sammanfattning

Nacka kommun har fått promemorian Miljöbedömningar på remiss från Miljö- och energidepartementet. I promemorian föreslås bland annat ett nytt 6 kapitel i miljöbalken, en ny miljöbedömningsförordning och följdändringar i sektorslagstiftning. Det nya 6 kapitlet miljöbalken föreslås få en ny struktur och vissa nya ord och uttryck introduceras, bland annat strategisk miljöbedömning och praktisk miljöbedömning. När det gäller strategisk miljöbedömning av planer och program innehåller det nya 6 kapitlet framför allt förtydliganden av vad som redan gäller. När det gäller praktisk miljöbedömning av verksamheter och åtgärder föreslås en bestämmelse som tydliggör de nuvarande kraven på innehåll i ett samrådsunderlag, samt att den tillämpas endast på sådana verksamheter och åtgärder som kan antas medföra en betydande miljöpåverkan. Vidare föreslås miljöorganisationer ges en uttrycklig rätt att överklaga fler beslutstyper. Ändringarna föreslås träda i kraft den 1 juli 2017. Planenheten och miljöenheten bedömer att föreslagna lagförändringar innebär en förbättring i jämförelse med dagens lagstiftning. Förslagen bedöms inte medföra några ekonomiska konsekvenser eller konsekvenser för barn.

Ärendet

Nacka kommun har fått promemorian Miljöbedömningar på remiss från Miljö- och energidepartementet.

I promemorian föreslås bland annat ett nytt 6 kapitel i miljöbalken, en ny miljöbedömningsförordning och följdändringar i sektorslagstiftning. Det övergripande syftet med förslaget är att dels tillgodose de krav som följer av Sveriges EU-rättsliga och



internationella åtaganden, dels effektivisera miljöbalkens bestämmelser om miljöbedömningar för såväl planer och program som verksamheter och åtgärder. Därigenom ges förutsättningar för att öka den samlade miljöskyddseffekten och samtidigt minska tidsåtgången och den administrativa bördan vid miljöprövningen.

Det nya 6 kapitlet miljöbalken föreslås få en ny struktur och vissa nya ord och uttryck introduceras. Ordet miljöbedömning används för att beskriva de processer som regleras i 6 kapitlet. Uttrycket strategisk miljöbedömning används för den process som avser planer och program och uttrycket praktisk miljöbedömning används för den process som avser verksamheter och åtgärder.

När det gäller miljöbedömning av planer och program innehåller det nya 6 kapitlet framför allt förtydliganden av vad som redan gäller. De ändringar som görs i förhållande till planer och program syftar till att öka myndigheters och kommuners tillämpning av bestämmelserna om miljöbedömningar samt till att öka transparensen i bedömningarna om en sådan ska göras eller inte göras.

När det gäller verksamheter och åtgärder föreslås en bestämmelse som tydliggör de nuvarande kraven på innehåll i ett samrådsunderlag. Vidare föreslås bestämmelser som tydliggör de urvalskriterier som länsstyrelsen ska tillämpa i fråga om en miljöbedömning ska göras eller inte. En tidsfrist för när länsstyrelsen ska fatta beslut om huruvida en verksamhet eller åtgärd kan antas medföra betydande miljöpåverkan föreslås. Därtill föreslås bestämmelser med nya och förtydligade krav på vad en miljökonsekvensbeskrivning ska innehålla samt ett kompetenskrav för de personer som tar fram en sådan beskrivning.

Bestämmelserna om en praktisk miljöbedömning av verksamheter och åtgärder ska enligt förslaget tillämpas endast på sådana verksamheter och åtgärder som kan antas medföra en betydande miljöpåverkan. I fråga om verksamheter och åtgärder som inte kan antas medföra en betydande miljöpåverkan ska verksamhetsutövaren i stället ta fram ett förenklat underlag. Vidare tydliggörs kraven och skillnaderna på innehåll i en miljökonsekvensbeskrivning och i ett förenklat underlag.

Miljöorganisationer föreslås ges en uttrycklig rätt att överklaga fler beslutstyper. Utökningen avser tillsynsbeslut och beslut som innebär ett försämrat områdesskydd. Kriteriet för att en miljöorganisation ska ha rätt att överklaga ändras från att den ska ha bedrivit verksamhet i Sverige i minst tre år, till att det ska vara en ideell organisation som har till huvudsakligt ändamål att ta tillvara miljöskyddsintressen, har verkat för sådana intressen under minst två år och har minst 100 medlemmar i Sverige eller på annat sätt visar att den har allmänhetens stöd.

Ändringarna föreslås träda i kraft den 1 juli 2017.



Planenheten och miljöenheten bedömer att föreslagna lagförändringar innebär en förbättring i jämförelse med dagens lagstiftning, då processen för och tillämpningen av bestämmelserna om miljöbedömningar, samt undersökningen huruvida en sådan krävs, förtydligas. Vidare bedömer enheterna är det positivt att skilja mellan strategiska och praktiska miljöbedömningar.

Inom Nacka kommun har remissen handlagts på planenheten. Synpunkter har inhämtats från miljöenheten.

Ekonomiska konsekvenser

Förslaget medför inte några ekonomiska konsekvenser.

Konsekvenser för barn

Förslaget medför inte några konsekvenser för barn.

Planenheten

Gunilla Glantz
Stadsbyggnadsdirektör

Roger Björk
Planarkitekt

Bilagor

1. Förslag till yttrande
2. Utredningen och författningsförslag (PM Miljöbedömningar, Ds 2016:25)

Miljöbedömningar



REGERINGSKANSLIET

Miljö- och energidepartementet

SOU och Ds kan köpas från Wolters Kluwers kundservice.
Beställningsadress: Wolters Kluwers kundservice, 106 47 Stockholm
Ordertelefon: 08-598 191 90
E-post: kundservice@wolterskluwer.se
Webbplats: wolterskluwer.se/offentligapublikationer

För remissutsändningar av SOU och Ds svarar Wolters Kluwer Sverige AB
på uppdrag av Regeringskansliets förvaltningsavdelning.

Svara på remiss – hur och varför

Statsrådsberedningen, SB PM 2003:2 (reviderad 2009-05-02).

En kort handledning för dem som ska svara på remiss.

Häftet är gratis och kan laddas ner som pdf från eller beställas på regeringen.se/remisser

Omslag: Regeringskansliets standard

Tryck: Elanders Sverige AB, Stockholm 2016

ISBN 978-91-38-24477-7

ISSN 0284-6012

Innehåll

1	Promemorians huvudsakliga innehåll	9
2	Författningsförslag.....	13
2.1	Förslag till lag om ändring i miljöbalken.....	13
2.2	Förslag till miljöbedömningsförordning	37
2.3	Förslag till lag om ändring i lagen (1962:627) om vissa åtgärder för utnyttjande av vattenkraft vid krig m.m.	52
2.4	Förslag till lag om ändring i lagen (1966:314) om kontinentalsockeln.....	53
2.5	Förslag till förordning om ändring i kontinentalsockelförordningen (1966:315)	55
2.6	Förslag till lag om ändring i väglagen (1971:948)	58
2.7	Förslag till lag om ändring i lagen (1977:439) om kommunal energiplanering.....	62
2.8	Förslag till lag om ändring i lagen (1978:160) om vissa rörledningar	63
2.9	Förslag till förordning om ändring i förordningen (1978:164) om vissa rörledningar	65
2.10	Förslag till lag om ändring i lagen (1983:293) om inrättande, utvidgning och avlysning av allmän farled och allmän hamn	67
2.11	Förslag till lag om ändring i lagen (1984:3) om kärnteknisk verksamhet.....	70

2.12	Förslag till förordning om ändring i förordningen (1984:14) om kärnteknisk verksamhet	72
2.13	Förslag till lag om ändring i minerallagen (1991:45).....	74
2.14	Förslag till förordning om ändring i mineralförordningen (1992:285).....	76
2.15	Förslag till lag om ändring i lagen (1992:1140) om Sveriges ekonomiska zon	80
2.16	Förslag till lag om ändring i lagen (1995:1649) om byggande av järnväg.....	82
2.17	Förslag till lag om ändring i ellagen (1997:857)	86
2.18	Förslag till lag om ändring i lagen (1998:814) med särskilda bestämmelser om gatuhållning och skyltning	89
2.19	Förslag till förordning om ändring i förordningen (1998:896) om hushållning med mark- och vattenområden m.m.....	91
2.20	Förslag till förordning om ändring i förordningen (1998:898) om inrättande, utvidgning och avlysning av allmän farled och allmän hamn	93
2.21	Förslag till förordning om ändring i förordningen (1998:899) om miljöfarlig verksamhet och hälsoskydd.....	94
2.22	Förslag till förordning om ändring i förordningen (1998:929) om gatuhållning och skyltning.....	97
2.23	Förslag till förordning om ändring i förordningen (1998:940) om avgifter för prövning och tillsyn enligt miljöbalken.....	98
2.24	Förslag till förordning om ändring i förordningen (1998:1252) om områdesskydd enligt miljöbalken m.m....	101
2.25	Förslag till förordning om ändring i förordningen (1998:1388) om vattenverksamhet m.m.	103
2.26	Förslag till lag om ändring i naturgaslagen (2005:403)	105

2.27	Förslag till förordning om ändring i naturgasförordningen (2006:1043)	107
2.28	Förslag till förordning om ändring i förordningen (2008:715) om finansiella åtgärder för hanteringen av restprodukter från kärnteknisk verksamhet.....	110
2.29	Förslag till lag om ändring i plan- och bygglagen (2010:900)	113
2.30	Förslag till förordning om ändring i havsmiljöförordningen (2010:1341)	118
2.31	Förslag till förordning om ändring i plan- och byggförordningen (2011:338)	119
2.32	Förslag till förordning om ändring i avfallsförordningen (2011:927)	120
2.33	Förslag till förordning om ändring i förordningen (2011:1237) om miljöprövningsdelegationer	121
2.34	Förslag till förordning om ändring i förordningen (2012:546) med instruktion för Boverket	123
2.35	Förslag till förordning om ändring i vägförordningen (2012:707)	124
2.36	Förslag till förordning om ändring i förordningen (2012:708) om byggande av järnväg	126
2.37	Förslag till förordning om ändring i elförordningen (2013:208)	128
2.38	Förslag till förordning om ändring i miljöprövningsförordningen (2013:251)	130
2.39	Förslag till förordning om ändring i förordningen (2013:752) om tillståndsgivning i fråga om transeuropeiska energinfrastrukturer	131
2.40	Förslag till förordning om ändring i havsplaneringsförordningen (2015:400)	132
3	Ärendet och dess beredning	133

4	EU-rättsliga och internationella krav	139
4.1	SMB-direktivet	139
4.2	Esbokonventionen.....	141
4.3	MKB-direktivet.....	142
4.4	Århuskonventionen.....	147
5	Svensk rätt.....	153
5.1	Miljöbalkens bestämmelser om miljökonsekvens- beskrivningar och miljöbedömningar.....	154
5.2	Tidigare ändringar av miljöbalkens bestämmelser på området	155
6	Ett nytt 6 kap. miljöbalken	157
7	Nya och ändrade ord och uttryck	163
7.1	Strategiska och praktiska miljöbedömningar.....	163
7.2	Undersökning i frågan om en miljöbedömning ska göras	167
7.3	Beteckning för underlaget som ska tas fram för verksamheter utan en betydande miljöpåverkan	167
7.4	Miljöpåverkan, miljöeffekter och miljökonsekvenser.....	169
8	Gemensamma bestämmelser i 6 kap. miljöbalken	173
8.1	En ny gemensam syftesbestämmelse.....	173
8.2	Samordning av miljöbedömningar och liknande arbete.....	176
8.3	Planer och planeringsunderlag.....	177
9	Strategiska miljöbedömningar	181
9.1	Tillämpningsområdet för planer och program i 6 kap. miljöbalken.....	181
9.2	Samråd inom ramen för undersökningen.....	185

9.3	Beslut inom ramen för undersökningen.....	189
9.4	En strategisk miljöbedömning	191
9.5	Avgränsningssamråd inom ramen för den strategiska miljöbedömningen	192
9.6	Miljökonsekvensbeskrivningen inom ramen för den strategiska miljöbedömningen	193
9.7	Gränsöverskridande samråd inom ramen för den strategiska miljöbedömningen	195
9.8	Information om och yttranden över beslutsunderlag.....	196
9.9	Planer och program som läggs till grund för reglering	197
9.10	Information om antagande av en plan eller ett program	198
9.11	Övervakning	199
10	Praktiska miljöbedömningar	201
10.1	Tillämpningsområde	201
10.2	Utökat tillämpningsområde och följdändringar	207
10.3	Tillståndsplikt för vissa miljöfarliga verksamheter	210
10.4	Undersökning i frågan om en praktisk miljöbedömning ska göras	212
10.5	Samråd och beslut inom ramen för undersökningen.....	214
10.6	Beslutsunderlag när miljöpåverkan inte är betydande	218
10.7	En praktisk miljöbedömning.....	222
10.8	Avgränsningssamråd inom ramen för en praktisk miljöbedömning	224
10.9	Gränsöverskridande samråd inom ramen för den praktiska miljöbedömningen.....	228
10.10	Miljökonsekvensbeskrivningen inom ramen för den praktiska miljöbedömningen.....	229

10.11	Kontrollen av miljökonsekvensbeskrivningens kvalitet inom ramen för den praktiska miljöbedömningen.....	237
10.12	Allmänhetens deltagande inom ramen för den praktiska miljöbedömningen.....	240
10.13	Slutlig identifiering, beskrivning och samlad bedömning..	243
10.14	Information om avgörandet i tillståndsfrågan.....	244
11	Ändringar i vissa sektorslagar	247
11.1	Väglagen (1971:948), lagen (1995:1649) om byggande av järnväg och ellagen (1997:857).....	247
11.2	Plan- och bygglagen (2010:900)	251
11.3	Minerallagen (1991:45)	252
12	Övriga frågor	257
12.1	Miljöorganisationers tillgång till rättslig prövning i miljöfrågor	257
12.2	Allmänhetens deltagande när en renhållningsordning ändras	265
12.3	Kommunikationsskyldigheten enligt 19 kap. miljöbalken.....	267
12.4	Några lagtekniska ändringar i övrigt	267
12.5	Gemensam handläggning av vissa ärenden vid länsstyrelsernas miljöprövningsdelegationer	268
13	Ikraftträdande- och övergångsbestämmelser	271
14	Konsekvenser	275
14.1	Förslagen i korthet, syfte och alternativ	275
14.2	Berörda myndigheter, kommuner, företag och andra enskilda.....	279
14.3	Konsekvenser för miljömålen och berörda aktörer.....	281

15	Författningskommentar	295
15.1	Förslag till lag om ändring i miljöbalken.....	295
15.2	Förslag till lag om ändring i lagen (1962:627) om vissa åtgärder för utnyttjande av vattenkraft vid krig m.m.	335
15.3	Förslag till lag om ändring i lagen (1966:314) om kontinentalsockeln.....	336
15.4	Förslag till lag om ändring i väglagen (1971:948)	336
15.5	Förslag till lag om ändring i lagen (1977:439) om kommunal energiplanering.....	338
15.6	Förslag till lag om ändring i lagen (1978:160) om vissa rörledningar	339
15.7	Förslag till lag om ändring i lagen (1983:293) om inrättande, utvidgning och avlysning av allmän farled och allmän hamn	339
15.8	Förslag till lag om ändring i lagen (1984:3) om kärnteknisk verksamhet.....	340
15.9	Förslag till lag om ändring i minerallagen (1991:45)	341
15.10	Förslag till lag om ändring i lagen (1992:1140) om Sveriges ekonomiska zon.....	342
15.11	Förslag till lag om ändring i lagen (1995:1649) om byggande av järnväg	343
15.12	Förslag till lag om ändring i ellagen (1997:857)	345
15.13	Förslaget till lag om ändring i lagen (1998:814) med särskilda bestämmelser om gatuhållning och skyltning	347
15.14	Förslaget till lag om ändring i naturgaslagen (2005:403) ...	348
15.15	Förslaget till lag om ändring i plan- och bygglagen (2010:900)	349

Bilaga 1	Europaparlamentets och rådets direktiv 2011/92/EU av den 13 december 2011 om bedömning av inverkan på miljön av vissa offentliga och privata projekt (kodifiering)	353
Bilaga 2	Europaparlamentets och rådets direktiv 2014/52/EU av den 16 april 2014 om ändring av direktiv 2011/92/EU om bedömning av inverkan på miljön av vissa offentliga och privata projekt	375

1 Promemorians huvudsakliga innehåll

I denna promemoria föreslås bl.a. ett nytt 6 kap. miljöbalken, en ny miljöbedömningsförordning och följdändringar i sektorslagstiftning. Det övergripande syftet med förslaget är att *dels* genomföra de senaste ändringarna i det s.k. MKB-direktivet och i övrigt tillgodose de krav som följer av Sveriges EU-rättsliga och internationella åtaganden, *dels* effektivisera miljöbalkens bestämmelser om miljöbedömningar för såväl planer och program som verksamheter och åtgärder. Därigenom ges förutsättningar för att öka den samlade miljöskyddseffekten och samtidigt minska tidsåtgången och den administrativa bördan vid miljöprövningen.

En tydligare och mer strukturerad lagstiftning

Det nya 6 kap. miljöbalken föreslås få en ny struktur och vissa nya ord och uttryck introduceras. En påtaglig sådan ändring är att ordet miljöbedömning används för att beskriva de processer som regleras i 6 kap. Uttrycket strategisk miljöbedömning används för den process som avser planer och program och uttrycket praktisk miljöbedömning används för den process som avser verksamheter och åtgärder.

När det gäller miljöbedömning av planer och program innehåller det nya 6 kap. framför allt förtydliganden av vad som redan gäller. De ändringar som görs i förhållande till planer och program syftar till att öka myndigheters och kommuners tillämpning av bestämmelserna om miljöbedömningar samt till att öka transparensen i bedömningarna om en sådan ska göras eller inte göras.

Det s.k. ändringsdirektivet genomförs

När det gäller verksamheter och åtgärder innehåller promemorian ett förslag på hur de senaste ändringarna i MKB-direktivet ska genomföras i svensk rätt. För att tillgodose de nya kraven föreslås en bestämmelse som tydliggör de nuvarande kraven på innehåll i ett samrådsunderlag. Vidare föreslås bestämmelser som tydliggör de urvalskriterier som länsstyrelsen ska tillämpa i fråga om en miljöbedömning ska göras eller inte. En tidsfrist för när länsstyrelsen ska fatta beslut om huruvida en verksamhet eller åtgärd kan antas medföra betydande miljöpåverkan föreslås. Därtill föreslås bestämmelser med nya och förtydligade krav på vad en miljökonsekvensbeskrivning ska innehålla samt ett kompetenskrav för de personer som tar fram en sådan beskrivning. Slutligen föreslås krav som innebär att prövningsmyndigheten ska kungöra miljökonsekvensbeskrivningen på en lämplig webbplats och att allmänheten ska få skäligen tid och minst 30 dagar att yttra sig över beskrivningen.

Skilda kravnivåer tydliggörs

Bestämmelserna om en praktisk miljöbedömning av verksamheter och åtgärder ska enligt förslaget tillämpas endast på sådana verksamheter och åtgärder som *kan antas* medföra en betydande miljöpåverkan. I fråga om verksamheter och åtgärder som *inte kan antas* medföra en betydande miljöpåverkan ska verksamhetsutövaren i stället ta fram ett förenklat underlag. Ändringen syftar till att tydliggöra den skillnad i kravnivå som finns i nuvarande regelverk. Den bärande tanken är att en praktisk miljöbedömning ska krävas i den utsträckning det är miljömässigt motiverat, dvs. för verksamheter och åtgärder som kan antas medföra en betydande miljöpåverkan. Kraven på innehåll i en miljökonsekvensbeskrivning och i ett förenklat underlag tydliggörs.

Miljöorganisationers rätt att överklaga förtydligas

I promemorian föreslås att 16 kap. 13 § miljöbalken om miljöorganisationers rätt att överklaga ändras på så sätt att miljöorganisationer ges en uttrycklig rätt att överklaga fler beslutstyper. Utök-

ningen avser tillsynsbeslut och beslut som innebär ett försämrat områdesskydd. Vidare tas kriteriet om att en miljöorganisation – för att ha rätt att överklaga – ska ha bedrivit verksamhet i Sverige i minst tre år bort. Rätt att överklaga ges i stället en ideell organisation som har till huvudsakligt ändamål att ta tillvara miljöskyddsintressen, har verkat för sådana intressen under minst två år och har minst 100 medlemmar i Sverige eller på annat sätt visar att den har allmänhetens stöd.

Övriga förslag och ikraftträdande

Promemorian innehåller även förslag om att en miljöprövningsdelegation ska kunna besluta om gemensam handläggning av vissa ärenden, t.ex. ska en miljöprövningsdelegation kunna handlägga ett ärende om tillstånd till miljöfarlig verksamhet gemensamt med ett ärende om dispens enligt artskyddsförordningen om ärendena har samband med varandra och har samma sökande.

Slutligen innehåller promemorian förslag om att bestämmelserna om samråd i 6 kap. miljöbalken ska göras tillämpliga i ärenden om bearbetningskoncession enligt minerallagen.

Ändringarna föreslås träda i kraft den 1 juli 2017.

2 Författningsförslag

2.1 Förslag till lag om ändring i miljöbalken

Härigenom föreskrivs i fråga om miljöbalken

dels att 6 kap. ska upphöra att gälla,

dels att nuvarande 22 kap. 1 a, 1 b, 1 c och 1 d ska betecknas 22 kap. 1 b, 1 c, 1 d och 1 e,

dels att 5 kap. 11 §, 9 kap. 6 a §, 16 kap. 13 §, 17 kap. 3 och 6 §§ samt 19 kap. 4 § ska ha följande lydelse,

dels att det ska införas ett nytt kapitel, 6 kap., tio nya paragrafer, 3 kap. 11–13 §§, 5 kap. 12–15 §§, 19 kap. 4 a och 6 §§ och 22 kap. 1 a §, och närmast före 3 kap. 11 § och 5 kap. 13 och 15 §§ nya rubriker av följande lydelse.

Nuvarande lydelse

Föreslagen lydelse

3 kap.

Planer och planeringsunderlag

11 §

Den myndighet som handlägger ett mål eller ärende enligt denna balk ska se till att sådana planer enligt plan- och bygglagen (2010:900) och sådant planeringsunderlag som behövs för att belysa frågor om hushållning med mark och vatten finns tillgängliga i målet eller ärendet. Om myndigheten begär det, är kommunen skyldig att tillhandahålla planer

enligt plan- och bygglagen samt planeringsunderlaget till dessa.

12 §

Regeringen får i ett visst fall besluta att en eller flera kommuner ska redovisa till regeringen eller någon annan myndighet hur kommunen eller kommunerna i sin planering enligt plan- och bygglagen (2010:900) avser att tillgoda ett intresse som rör hushållningen med mark och vatten enligt detta kapitel och 4 kap.

13 §

Statliga myndigheter ska anmäla till regeringen om det uppkommer behov av en sådan redovisning som avses i 12 §.

5 kap.

11 §¹

En länsstyrelse i varje vattendistrikt *skall* vara vattenmyndighet med ansvar för förvaltningen av kvaliteten på vattenmiljön i distriktet.

Regeringen meddelar föreskrifter om vattenmyndigheterna.

Regeringen eller den myndighet som regeringen bestämmer får meddela föreskrifter om karaktärisering av vattenområden, förvaltningsplaner för vattendistrikt

En länsstyrelse i varje vattendistrikt *ska* vara vattenmyndighet med ansvar för förvaltningen av kvaliteten på vattenmiljön i distriktet.

¹ Senaste lydelse 2004:404.

och övervakning av vattenmiljön samt de föreskrifter som i övrigt behövs för förvaltningen av kvaliteten på vattenmiljön.

12 §

Regeringen eller den myndighet som regeringen bestämmer får meddela föreskrifter om karaktärisering av vattenområden, förvaltningsplaner för vattendistrikt och övervakning av vattenmiljön samt de föreskrifter som i övrigt behövs för förvaltningen av kvaliteten på vattenmiljön.

Redovisning från kommunerna

13 §

Regeringen får i ett visst fall besluta att en eller flera kommuner ska redovisa till regeringen eller någon annan myndighet hur kommunen eller kommunerna i sin planering enligt plan- och bygglagen (2010:900) avser att genomföra ett åtgärdsprogram eller på annat sätt skapa förutsättningar för att miljö kvalitetsnormer enligt detta kapitel följs.

14 §

Statliga myndigheter ska anmäla till regeringen om det uppkommer behov av en redovisning enligt 13 §.

*Åtgärdsprogram och
förvaltningsplaner som
beslutsunderlag vid annan
prövning*

15 §

Den myndighet som handlägger ett mål eller ärende enligt denna balk ska se till att sådana beslutade åtgärdsprogram och förvaltningsplaner som avses i detta kapitel och som har betydelse för prövningen finns tillgängliga i målet eller ärendet.

6 kap. Miljöbedömningar

1 § I detta kapitel finns bestämmelser om miljöbedömningar för

1. planer och program (strategiska miljöbedömningar), och
2. verksamheter och åtgärder (praktiska miljöbedömningar).

2 § Kapitlet syftar till en enhetlig identifiering, beskrivning och bedömning av miljöeffekter vid planering och beslutsfattande samt till att ge allmänheten tillgång till information och möjlighet till medbestämmande.

Med miljöeffekter avses direkta, indirekta, kumulativa, samverkande, positiva och negativa effekter på

1. befolkning och människors hälsa,
2. djur- eller växtarter som är skyddade enligt 8 kap., och biologisk mångfald i övrigt,
3. mark, jord, vatten, luft, klimat, landskap, bebyggelse och kulturmiljö,
4. hushållningen med mark, vatten och den fysiska miljön i övrigt,
5. annan hushållning med material, råvaror och energi, och
6. andra delar av miljön.

Med effekter avses såväl tillfälliga som bestående effekter samt effekter på kort, medellång och lång sikt.

Planer och program

Att undersöka om det ska göras en strategisk miljöbedömning

3 § En myndighet eller kommun som upprättar, antar eller ändrar en plan eller ett program som krävs i lag eller annan författning ska

1. undersöka om genomförandet av planen, programmet eller ändringen kan antas medföra en betydande miljöpåverkan, och

2. göra en strategisk miljöbedömning, om undersökningen visar att genomförandet kan antas medföra en betydande miljöpåverkan.

4 § Skyldigheterna i 3 § gäller inte

1. planer och program som endast syftar till att tjäna totalförsvaret eller räddningstjänsten,

2. finansiella eller budgetära planer och program, och

3. planer och program som enligt föreskrifter som regeringen meddelar inte kan antas medföra en betydande miljöpåverkan.

5 § Regeringen får meddela föreskrifter om att vissa slag av planer och program inte ska antas medföra en betydande miljöpåverkan.

6 § Undersökningen ska innebära att myndigheten eller kommunen

1. identifierar de omständigheter som talar för eller emot en betydande miljöpåverkan,

2. samråder i frågan om betydande miljöpåverkan med de kommuner, länsstyrelser och andra myndigheter som från miljösynpunkt kan antas bli berörda av planen eller programmet, och

3. avgör genom ett särskilt beslut om en strategisk miljöbedömning ska göras.

Regeringen kan med stöd av 8 kap. 7 § regeringsformen meddela närmare föreskrifter om undersökningen.

7 § Beslutet om strategisk miljöbedömning ska grundas på och redovisa det som kommer fram vid identifieringen och samrådet.

Om myndigheten eller kommunen utan samråd kommer fram till att en strategisk miljöbedömning ska göras, får beslutet fattas trots att samråd inte skett.

Beslutet ska göras tillgängligt för allmänheten.

8 § Beslutet om strategisk miljöbedömning får inte överklagas särskilt.

Att göra en strategisk miljöbedömning

- 9 § Den som ska göra en strategisk miljöbedömning ska
1. samråda om hur omfattningen av och detaljeringsgraden i en miljökonsekvensbeskrivning ska avgränsas (avgränsningssamråd),
 2. ta fram en miljökonsekvensbeskrivning,
 3. ge tillfälle till synpunkter på miljökonsekvensbeskrivningen och förslaget till plan eller program, och
 4. ta hänsyn till miljökonsekvensbeskrivningen och inkomna synpunkter innan planen eller programmet antas.

Avgränsningssamrådet i den strategiska miljöbedömningen

10 § Avgränsningssamrådet ska ske med de kommuner, länsstyrelser och andra myndigheter som från miljösynpunkt kan antas bli berörda av planen eller programmet.

Miljökonsekvensbeskrivningen i den strategiska miljöbedömningen

- 11 § Miljökonsekvensbeskrivningen ska innehålla
1. en sammanfattning av planens eller programmets innehåll, dess huvudsakliga syfte och förhållande till andra relevanta planer och program,
 2. en identifiering, beskrivning och bedömning av rimliga alternativ med hänsyn till planens eller programmets syfte och geografiska räckvidd,
 3. uppgifter om
 - a) miljöförhållandena och miljöns sannolika utveckling om planen eller programmet inte genomförs,
 - b) miljöförhållandena i de områden som kan antas komma att påverkas betydligt,
 - c) befintliga miljöproblem som är relevanta för planen eller programmet, särskilt miljöproblem som rör ett sådant område som avses i 7 kap. eller ett annat område av särskild betydelse för miljön, och
 - d) hur hänsyn tas till relevanta miljö kvalitetsmål och andra miljöhänsyn,

4. en identifiering, beskrivning och bedömning av de betydande miljöeffekter som genomförandet av planen eller programmet kan antas medföra,

5. uppgifter om de åtgärder som planeras för att förebygga, hindra, motverka eller avhjälpa betydande negativ miljöpåverkan,

6. en sammanfattning av de överväganden som har gjorts, vilka skäl som ligger bakom gjorda val av olika alternativ och eventuella problem i samband med att uppgifterna sammanställdes,

7. en redogörelse för de åtgärder som planeras för uppföljning och övervakning av den betydande miljöpåverkan som genomförandet av planen eller programmet medför, och

8. en icke-teknisk sammanfattning av 1–7.

12 § Miljökonsekvensbeskrivningens omfattning och detaljeringsgrad ska vara rimlig med hänsyn till

1. bedömningsmetoder och aktuell kunskap,

2. planens eller programmets innehåll och detaljeringsgrad,

3. var i en beslutsprocess som planen eller programmet befinner sig,

4. att vissa frågor kan bedömas bättre i samband med prövningen av andra planer och program eller i tillståndsprövningen av verksamheter eller åtgärder, och

5. allmänhetens intresse.

Samråd med andra länder i den strategiska miljöbedömningen

13 § Om planens eller programmets genomförande kan antas medföra en betydande miljöpåverkan i ett annat land eller om ett land som kan komma att påverkas betydligt av genomförandet begär det, ska den myndighet som regeringen bestämmer

1. överlämna miljökonsekvensbeskrivningen och förslaget till plan eller program till det andra landets ansvariga myndighet,

2. om det andra landet vill delta i miljöbedömningen, samråda med det landet i fråga om den gränsöverskridande miljöpåverkan som genomförandet av planen eller programmet kan antas medföra och de åtgärder som planeras för att förebygga, hindra eller motverka en betydande miljöpåverkan, och

3. ge det andra landet den information som behövs för samrådet och möjlighet att lämna synpunkter.

14 § Regeringen eller den myndighet som regeringen bestämmer får meddela ytterligare föreskrifter om samråd enligt 13 §.

Synpunkter på det slutliga beslutsunderlaget för en plan eller ett program

15 § När miljökonsekvensbeskrivningen har tagits fram ska den och förslaget till plan eller program, så tidigt som möjligt och innan planen eller programmet antas, göras tillgängliga för allmänheten och de myndigheter och kommuner som från miljösynpunkt kan antas bli berörda. De ska ges information om hur de kan ta del av förslaget och miljökonsekvensbeskrivningen samt hur och inom vilken tid synpunkter kan lämnas. Tiden för synpunkter ska vara skälig.

Beslut att anta en plan eller ett program

16 § Av ett beslut att anta en plan eller ett program som omfattas av kravet på strategisk miljöbedömning eller av en särskild handling i anslutning till beslutet ska det finnas en redovisning av

1. hur miljöaspekterna har integrerats i planen eller programmet,
2. hur hänsyn har tagits till miljökonsekvensbeskrivningen och inkomna synpunkter,
3. skälen för att planen eller programmet har antagits i stället för de alternativ som övervägts, och
4. vilka åtgärder som planeras för att övervaka och följa upp den betydande miljöpåverkan som genomförandet av planen eller programmet medför.

17 § Den som har antagit en plan eller ett program som omfattas av kravet på strategisk miljöbedömning ska informera allmänheten och de myndigheter och kommuner som från miljösynpunkt kan antas bli berörda om antagandet och göra planen eller programmet, beslutet och den redovisning som avses i 16 § tillgängliga för dem.

18 § När samråd har skett med ett annat land enligt 13 §, ska den myndighet som regeringen bestämmer se till att den information som avses i 17 § lämnas till den ansvariga myndigheten i det andra landet.

19 § Den myndighet eller kommun som har antagit en plan eller ett program som omfattas av kravet på strategisk miljöbedömning ska övervaka och följa upp de betydande miljöeffekter som genomförandet av planen eller programmet faktiskt medför. Detta ska göras för att myndigheten eller kommunen tidigt ska få kännedom om sådan betydande miljöpåverkan som tidigare inte har identifierats så att lämpliga åtgärder för avhjälpande kan vidtas.

Resultatet av övervakningen och uppföljningen ska göras tillgängligt för allmänheten.

Verksamheter och åtgärder

Praktiska miljöbedömningar vid tillståndsprövning och i andra ärenden

20 § En praktisk miljöbedömning ska göras i fråga om en verksamhet eller åtgärd som ska prövas

1. för ett tillstånd som avses i 7 kap. 28 a §, om det inte rör sig om brådskande åtgärder som är nödvändiga med hänsyn till skyddet mot allvarliga olägenheter för människors hälsa, eller

2. för ett tillstånd som avses i 9 eller 11 kap. eller för en tillåtelse som avses i 17 kap., om verksamheten eller åtgärden kan antas medföra en betydande miljöpåverkan.

En bestämmelse om förenklat underlag finns i 27 §.

21 § Regeringen får meddela föreskrifter om att vissa slag av verksamheter och åtgärder ska eller inte ska antas medföra en betydande miljöpåverkan.

22 § Regeringen får meddela föreskrifter om att 23–46 §§ ska tillämpas helt eller delvis i dispensärenden eller andra ärenden enligt denna balk eller enligt föreskrifter som har meddelats med stöd av balken.

Att undersöka om det ska göras en praktisk miljöbedömning

23 § Om en praktisk miljöbedömning är beroende av att verksamheten eller åtgärden kan antas medföra en betydande miljö-

påverkan, ska frågan om betydande miljöpåverkan avgöras i en undersökning.

En sådan undersökning behöver dock inte göras om

1. den som avser att bedriva verksamheten eller vidta åtgärden (verksamhetsutövaren) anser att en betydande miljöpåverkan kan antas,

2. frågan om betydande miljöpåverkan har reglerats i föreskrifter som regeringen har meddelat med stöd av 21 §, eller

3. verksamhetsutövaren har förelagts att ansöka om ett tillstånd som avses i 9 kap. 6 a §.

24 § Undersökningen ska innebära att

1. verksamhetsutövaren tar fram ett samrådsunderlag,

2. verksamhetsutövaren samråder i frågan om betydande miljöpåverkan (undersökningssamråd) med länsstyrelsen, tillsynsmyndigheten och de enskilda som kan antas bli särskilt berörda av verksamheten eller åtgärden, och

3. länsstyrelsen avgör genom ett särskilt beslut om en praktisk miljöbedömning ska göras.

Regeringen kan med stöd av 8 kap. 7 § regeringsformen meddela närmare föreskrifter om undersökningen.

25 § Verksamhetsutövaren ska

1. lämna samrådsunderlaget till dem som deltar i undersökningssamrådet i så god tid att synpunkter på underlaget och i frågan om betydande miljöpåverkan kan tas till vara när länsstyrelsen prövar frågan om en praktisk miljöbedömning ska göras, och

2. när samrådet är avslutat redogöra för hur samrådet skett, vilka som bjudits in och vad som framkommit vid samrådet och lämna samrådsredogörelsen till länsstyrelsen.

26 § Länsstyrelsens beslut i frågan om en praktisk miljöbedömning ska göras ska grundas på och redovisa de omständigheter som talar för eller emot att verksamheten eller åtgärden kan antas medföra en betydande miljöpåverkan.

Beslutet får inte överklagas särskilt.

Förenklat underlag när en praktisk miljöbedömning inte ska göras

27 § Om länsstyrelsen beslutar att en praktisk miljöbedömning inte ska göras, ska verksamhetsutövaren i stället ta fram ett förenklat underlag som innehåller de upplysningar som behövs för en bedömning av de huvudsakliga miljöeffekter som verksamheten eller åtgärden ändå kan förväntas ge.

Verksamhetsutövaren ska se till att de som deltog i undersökningssamrådet har fått tillfälle att ge sina synpunkter på underlagets omfattning och detaljeringsgrad innan underlaget tas fram. Underlaget ska innehålla en redovisning av de synpunkterna och samrådsredogörelsen enligt 25 § 2.

Att göra en praktisk miljöbedömning

28 § Den praktiska miljöbedömningen ska innebära att

1. verksamhetsutövaren samråder om hur en miljökonsekvensbeskrivning ska avgränsas (avgränsningssamråd),

2. verksamhetsutövaren tar fram en miljökonsekvensbeskrivning,

3. verksamhetsutövaren ger in miljökonsekvensbeskrivningen till den som prövar tillståndsfrågan,

4. den som prövar tillståndsfrågan ger tillfälle till synpunkter på miljökonsekvensbeskrivningen, och

5. den som prövar tillståndsfrågan gör en slutlig bedömning som grundas på miljökonsekvensbeskrivningen och det som i övrigt kommer fram under handläggningen.

Avgränsningssamrådet i den praktiska miljöbedömningen

29 § Avgränsningssamrådet ska innebära att verksamhetsutövaren inför arbetet med miljökonsekvensbeskrivningen samråder om verksamhetens eller åtgärdens lokalisering, omfattning och utformning, de huvudsakliga miljöeffekter som verksamheten eller åtgärden kan antas medföra i sig eller till följd av yttre händelser samt om miljökonsekvensbeskrivningens omfattning och detaljeringsgrad.

Om samrådet avser en verksamhet eller åtgärd som omfattas av lagen (1999:381) om åtgärder för att förebygga och begränsa följderna av allvarliga kemikalieolyckor ska samrådet även avse hur all-

varliga kemikalieolyckor till följd av verksamheten eller åtgärden ska kunna förebyggas och begränsas.

30 § Avgränsningssamrådet ska ske med länsstyrelsen och tillsynsmyndigheten och de övriga statliga myndigheter, de kommuner och den allmänhet som kan antas bli berörda av verksamheten eller åtgärden.

Verksamhetsutövaren ska se till att de som ingår i samrådsgruppen enligt första stycket men som inte tidigare har fått ett samrådsunderlag kan ta del av ett sådant underlag.

Om något undersökningssamråd inte har skett med stöd av 24 § 2, ska samrådsunderlaget innehålla uppgift om det.

31 § Avgränsningssamrådet ska påbörjas och samrådsunderlaget lämnas i så god tid att det ger utrymme för ett meningsfullt samråd innan verksamhetsutövaren utformar miljökonsekvensbeskrivningen och sin slutliga tillståndsansökan.

32 § Länsstyrelsen ska under avgränsningssamrådet verka för att innehållet i miljökonsekvensbeskrivningen får den omfattning och detaljeringsgrad som behövs för tillståndsprövningen.

Om verksamhetsutövaren begär det, ska länsstyrelsen redovisa sin bedömning i frågan. Länsstyrelsens redovisning är inte bindande.

Samråd med andra länder i den praktiska miljöbedömningen

33 § Om verksamheten eller åtgärden kan antas medföra en betydande miljöpåverkan i ett annat land eller om ett land som kan komma att påverkas betydligt av verksamheten eller åtgärden begär det, ska den myndighet som regeringen bestämmer

1. informera det andra landet om verksamheten eller åtgärden, dess möjliga gränsöverskridande konsekvenser och vilken typ av beslut som kan komma att fattas, och

2. ge det andra landet skälig tid att yttra sig över om det vill delta i miljöbedömningen.

Om det andra landet vill delta i miljöbedömningen, ska myndigheten ge det andra landet möjlighet att delta i ett samrådsför-

farande om miljökonsekvensbeskrivningen och den slutliga tillståndsansökan.

34 § Regeringen eller den myndighet som regeringen bestämmer får meddela ytterligare föreskrifter om samråd enligt 33 §.

Miljökonsekvensbeskrivningen i den praktiska miljöbedömningen

35 § Miljökonsekvensbeskrivningen ska möjliggöra en samlad bedömning av de huvudsakliga miljöeffekter som verksamheten eller åtgärden kan antas medföra i sig eller till följd av yttre händelser och innehålla

1. uppgifter om verksamhetens eller åtgärdens lokalisering, utformning, omfattning och andra egenskaper som kan ha betydelse för miljöbedömningen,

2. uppgifter om alternativa lösningar för verksamheten eller åtgärden,

3. uppgifter om relevanta miljöförhållanden innan verksamheten påbörjas eller åtgärden vidtas och hur de förhållandena förväntas utveckla sig om verksamheten eller åtgärden inte påbörjas eller vidtas,

4. en identifiering, beskrivning och bedömning av de huvudsakliga miljöeffekterna,

5. uppgifter om de åtgärder som planeras för att förebygga, hindra, motverka eller avhjälpa de negativa miljöeffekterna,

6. uppgifter om de åtgärder som planeras för att undvika att verksamheten eller åtgärden bidrar till att en miljökvalitetsnorm enligt 5 kap. inte följs, om sådana uppgifter är relevanta med hänsyn till verksamhetens art och omfattning,

7. uppgifter om beredskapen för och föreslagna insatser vid kris-situationer, om sådana uppgifter är relevanta med hänsyn till verksamhetens eller åtgärdens art och omfattning,

8. en redogörelse för de prognos- och mätmetoder, underlag och informationskällor som har använts med uppgift om eventuella brister och osäkerheter i metoderna och underlagen,

9. en icke-teknisk sammanfattning av 1–8,

10. en referenslista med uppgifter om de källor som har använts, och

11. en redogörelse för de samråd som har skett och vad som kommit fram i samråden.

I fråga om att ändra en verksamhet enligt 16 kap. 2 § första stycket får miljökonsekvensbeskrivningens innehåll anpassas till ändringen i den utsträckning som de betydande miljöeffekter som ändringen i sig eller till följd av yttre händelser kan förväntas medföra inte har ett samband med miljöeffekter som kan förväntas från verksamheten i övrigt.

36 § Om verksamheten eller åtgärden på ett betydande sätt kan påverka miljön i ett naturområde som är förtecknat enligt 7 kap. 27 § första stycket 1 eller 2, ska miljökonsekvensbeskrivningen innehålla en beskrivning av verksamhetens eller åtgärdens konsekvenser för syftet med att bevara området, en redogörelse för de alternativ som har övervägts med en motivering till varför ett visst alternativ valts samt de uppgifter som i övrigt behövs för prövningen enligt 7 kap. 28 b och 29 §§.

Om miljökonsekvensbeskrivningen har upprättats enbart för en prövning enligt 7 kap. 28 b och 29 §§, kan innehållet i miljökonsekvensbeskrivningen begränsas till de uppgifter som behövs för den prövningen.

37 § De uppgifter som ska finnas med i miljökonsekvensbeskrivningen enligt 35 och 36 §§ ska ha den omfattning och detaljeringsgrad som är rimlig med hänsyn till bedömningsmetoder och aktuell kunskap.

38 § Regeringen kan med stöd av 8 kap. 7 § regeringsformen meddela närmare föreskrifter om vad miljökonsekvensbeskrivningen ska innehålla.

Regeringen får meddela föreskrifter om hur miljökonsekvensbeskrivningen ska tas fram.

Miljöbedömningen hos den som prövar tillståndsfrågan

39 § Den som prövar tillståndsfrågan ska, om miljökonsekvensbeskrivningen kan läggas till grund för den fortsatta miljöbedömningen, kungöra att miljökonsekvensbeskrivningen finns, göra den

tillgänglig för allmänheten och ge allmänheten skälig tid och minst 30 dagar att yttra sig.

Om tillståndsfrågan enbart avser en prövning enligt 7 kap. 28 b eller 29 § ska första stycket tillämpas endast i den utsträckning som behövs för prövningen eller som är lämplig för att ge allmänheten information.

40 § Kungörelsen ska innehålla upplysningar om

1. att verksamheten eller åtgärden omfattas av kraven på praktisk miljöbedömning enligt detta kapitel,
2. vem som prövar tillståndsfrågan,
3. var miljökonsekvensbeskrivningen och andra handlingar i målet eller ärendet finns tillgängliga,
4. till vem och inom vilken tid synpunkter kan lämnas, och
5. hur ny information i målet eller ärendet kommer att kungöras eller hållas tillgänglig.

Om samråd med ett annat land ska ske enligt detta kapitel, ska kungörelsen innehålla en upplysning om detta.

41 § Kungörelsen om miljökonsekvensbeskrivningen ska göras

1. på en lämplig webbplats,
2. i en ortstidning eller på den plats som är särskilt föreskriven, och
3. tillsammans med kungörelsen om ansökan, om ansökan ska kungöras.

42 § Den som prövar tillståndsfrågan ska, om det främjar prövningen, i ett särskilt beslut innan tillståndsfrågan avgörs ta ställning till om miljökonsekvensbeskrivningen uppfyller kraven i detta kapitel så att den praktiska miljöbedömningen kan slutföras. Ett sådant beslut får inte överklagas särskilt.

43 § Den som prövar tillståndsfrågan ska, när tillståndsfrågan avgörs, slutföra miljöbedömningen genom att med hänsyn till innehållet i miljökonsekvensbeskrivningen och det som kommit fram under handläggningen av målet eller ärendet identifiera, beskriva och göra en samlad bedömning av miljöeffekterna.

Om något särskilt beslut enligt 42 § inte har meddelats, ska myndigheten ta ställning till om miljökonsekvensbeskrivningen

uppfyller kraven i detta kapitel i samband med avgörandet av målet eller ärendet.

Information om avgörandet i tillståndsfrågan

44 § Den som prövar en tillståndsfråga som kräver en praktisk miljöbedömning ska, när frågan är avgjord, snarast kungöra detta. Av kungörelsen ska det framgå hur allmänheten kan få tillgång till innehållet i avgörandet.

Om avgörandet enbart avser en prövning enligt 7 kap. 28 b eller 29 §, behöver dock kungörelse ske endast om det är lämpligt för att ge allmänheten information.

45 § Om samråd har skett med ett annat land enligt 33 §, ska den myndighet som regeringen bestämmer se till att den information som avses i 44 § lämnas till den ansvariga myndigheten i det andra landet.

Samordning

46 § Den som gör en strategisk eller praktisk miljöbedömning ska sträva efter att samordna arbetet med andra miljöbedömningar som görs enligt detta kapitel eller med liknande arbete som görs enligt andra författningar.

Nuvarande lydelse

Föreslagen lydelse

9 kap.

6 a §²

Även om tillståndsplikt inte följer av föreskrifter som har meddelats med stöd av 6 §, får tillsynsmyndigheten besluta att förelägga en verksamhetsutövare att ansöka om tillstånd, om

Även om tillståndsplikt inte följer av föreskrifter som har meddelats med stöd av 6 § får tillsynsmyndigheten besluta att förelägga en verksamhetsutövare att ansöka om tillstånd, om

² Senaste lydelse 2012:907

verksamheten *medför risk för betydande föroreningar eller andra betydande olägenheter för människors hälsa eller miljön.* verksamheten *kan antas medföra en betydande miljöpåverkan.*

Lydelse enligt SFS 2016:782

Föreslagen lydelse

15 kap.

44 §

Bestämmelserna i 42 och 43 §§ gäller även förslag till ändringar i en renhållningsordning.

En kommun behöver inte ställa ut ett förslag till ändring i renhållningsordningen, om ändringen berör endast ett fåtal fastighetsinnehavare eller annars är liten.

Nuvarande lydelse

Föreslagen lydelse

16 kap.

7 §

Vid prövningen enligt denna balk *skall* hänsyn tas till andra verksamheter eller särskilda anläggningar som kan *antas bli behövliga* för att verksamheten *skall* kunna *utnyttjas* på ett ändamålsenligt sätt.

Vid prövningen enligt denna balk *ska* hänsyn tas till andra verksamheter eller särskilda anläggningar som kan *komma att behövas* för att verksamheten *ska* kunna *komma till stånd eller bedrivas* på ett ändamålsenligt sätt.

13 §³

Överklagbara domar och beslut *om* tillstånd, godkännande eller

En ideell organisation som har till huvudsakligt ändamål att ta

³ Senaste lydelse 2010:882.

dispens enligt denna balk, om upphävande av skydd av området enligt 7 kap. eller om tillsyn enligt 10 kap. eller i sådana frågor enligt föreskrifter som har meddelats med stöd av balken, får överklagas av en ideell förening eller en annan juridisk person som

1. har till huvudsakligt ändamål att *tillvarata naturskydds- eller miljöskyddsintressen,*
2. *inte är vinstdrivande,*
3. *har bedrivit verksamhet i Sverige under minst tre år, och*
4. har minst 100 medlemmar eller på annat sätt visar att *verksamheten* har allmänhetens stöd.

Rätten att överklaga *enligt första stycket* gäller även om överklagandet enbart avser ett villkor eller en annan bestämmelse i domen eller beslutet och även om domen eller beslutet är resultatet av en prövning enligt 22 kap. 26 §, 24 kap. 2, 3, 5, 6 eller 8 § denna balk eller en prövning enligt 7 kap. 13, 14 eller 16 § lagen (1998:812) med särskilda bestämmelser om vattenverksamhet. Rätten att överklaga *enligt första stycket* gäller dock inte domar och beslut som rör Försvarsmakten, Fortifikationsverket, Försvarets materielverk eller Försvarets radioanstalt.

tillvara miljöskyddsintressen, har verkat för sådana intressen under minst två år och har minst 100 medlemmar i Sverige eller på annat sätt visar att den har allmänhetens stöd får överklaga överklagbara domar och beslut enligt denna balk eller enligt föreskrifter som har meddelats med stöd av balken i fråga om tillstånd, godkännande, dispens eller tillsyn eller som innebär ett försämrat områdeskydd. Den som vill överklaga ska göra det innan tiden för överklagande har gått ut för parterna och sakägarna.

Rätten att överklaga gäller även om överklagandet enbart avser ett villkor eller en annan bestämmelse i domen eller beslutet och även om domen eller beslutet är resultatet av en prövning enligt 22 kap. 26 §, 24 kap. 2, 3, 5, 6 eller 8 § denna balk eller en prövning enligt 7 kap. 13, 14 eller 16 § lagen (1998:812) med särskilda bestämmelser om vattenverksamhet.

Rätten att överklaga gäller inte domar och beslut som rör Försvarsmakten, Fortifikationsverket, Försvarets materielverk eller Försvarets radioanstalt.

Den som vill överklaga med stöd av första eller andra stycket ska göra det innan tiden för överklagande har gått ut för parterna och sakägarna.

17 kap.

3 §⁴

Regeringen får för ett visst fall förbehålla sig att pröva tillåtligheten av en verksamhet som inte omfattas av kravet på prövning enligt 1 §, om

1. verksamheten i betraktande av de intressen som denna balk enligt 1 kap. 1 § *skall* främja kan antas få betydande omfattning eller bli av ingripande slag,

2. verksamheten utanför ett område som förtecknats enligt 7 kap. 27 § kan antas mer än obetydligt skada naturvärdet inom området,

3. verksamheten omfattas av *bestämmelserna* i 4 kap. 6 § tredje stycket.

Rätten till förbehåll enligt första stycket 2 gäller enbart verksamhet som är tillståndspliktig enligt balken eller enligt föreskrifter meddelade med stöd av balken.

Om ett mål eller ärende enligt denna balk pågår om tillståndsprövning av verksamheten, *skall* regeringen omedelbart lämna besked om förbehållet till den tillståndsprövande mark- och miljödomstolen eller myndigheten.

1. verksamheten i betraktande av de intressen som denna balk enligt 1 kap. 1 § *ska* främja kan antas få betydande omfattning eller bli av ingripande slag,

2. verksamheten utanför ett område som förtecknats enligt 7 kap. 27 § kan antas mer än obetydligt skada naturvärdet inom området, *eller*

3. verksamheten omfattas av 4 kap. 6 § tredje stycket.

Om ett mål eller ärende enligt denna balk pågår om tillståndsprövning av verksamheten, *ska* regeringen omedelbart lämna besked om förbehållet till den tillståndsprövande mark- och miljödomstolen eller myndigheten.

⁴ Senaste lydelse 2010:923.

6 §⁵

Regeringen får tillåta en verksamhet som avses i 1 § 1, endast om kommunfullmäktige har tillstyrkt detta.

Samma förutsättning för regeringens tillåtlighet gäller också i fråga om verksamheter som avses i 3 § första stycket 1 eller 4 §, om de avser annat än vattenverksamhet eller trafikanläggningar.

Om det från nationell synpunkt är synnerligen angeläget att verksamheten kommer till stånd, får regeringen trots det som sägs i första och andra styckena, tillåta

1. en verksamhet som anges i 1 § 1, om det är fråga om mellanlagring eller slutlig förvaring av kärnämne eller kärnavfall, och

2. en verksamhet som anges i 4 a § 6–9.

Tredje stycket gäller dock inte om en annan plats bedöms vara lämpligare för verksamheten eller om en lämplig plats har anvisats för verksamheten inom en annan kommun som kan antas godta en placering där.

Kommunfullmäktiges tillstyrkan krävs för att regeringen ska få tillåta en verksamhet som

1. avses i 1 § 1, eller

2. avses i 3 § första stycket 1 eller 4 § och inte är en vattenverksamhet eller trafikanläggning.

Regeringen får trots första stycket tillåta mellanlagring eller slutlig förvaring av kärnämne eller kärnavfall eller en verksamhet som anges i 4 a § 6, 7, 8 eller 9, om det från nationell synpunkt är synnerligen angeläget att verksamheten kommer till stånd och det inte finns någon annan plats som bedöms vara lämpligare för verksamheten eller som är lämplig och har anvisats för verksamheten inom en annan kommun som kan antas godta en placering där.

⁵ Senaste lydelse 2009:652

19 kap.

4 §

Länsstyrelser eller kommunala nämnder *skall* *En länsstyrelse eller kommunal nämnd som prövar ett ärende om en miljöfarlig verksamhet ska*

1. genom kungörelse i ortstidning eller på annat lämpligt sätt bereda den som kan beröras av verksamheten tillfälle att yttra sig,

2. samråda med de statliga och kommunala myndigheter som har väsentliga intressen att bevaka i saken,

3. hålla sammanträde med den som saken angår och besiktning på platsen om det behövs för utredningen i ärendet, *samt*

4. *underrätta den som gjort en ansökan eller kommit med synpunkter genom någon annan än honom eller henne själv och ge honom eller henne tillfälle att yttra sig om inte annat följer av 17 § förvaltningslagen (1986:223).*

3. hålla sammanträde med den som saken angår och besiktning på platsen om det behövs för utredningen i ärendet, *och*

4. *tillämpa 17 § förvaltningslagen (1986:223) om parters rätt att få del av uppgifter också i fråga om den som har lämnat synpunkter i ärendet utan att vara part.*

6 §

En ansökan om tillstånd enligt 7 kap. 28 a § ska innehålla en beskrivning av verksamhetens eller åtgärdens konsekvenser för syftet med att bevara området samt en redogörelse för de alternativ som övervägts med en motivering till varför ett visst alternativ valts. Om det enligt 6 kap. krävs en praktisk miljöbedömning, ska ansökan innehålla en miljökonsekvensbeskrivning enligt det kapitlet.

22 kap.

1 §⁶

En ansökan i ett ansökningsmål ska vara skriftlig. Den ska innehålla

1. ritningar och tekniska beskrivningar med uppgifter om förhållandena på platsen, produktionsmängd eller *annan* liknande *uppgift samt* användningen av råvaror, andra insatsvaror och ämnen *liksom* energianvändning,
2. uppgifter om utsläppskällor, art och mängd av förutsebara utsläpp *samt* förslag till de åtgärder som kan behövas dels för att förebygga uppkomsten av avfall, dels för att förbereda för återanvändning, materialåtervinning och annan återvinning av det avfall som anläggningen ger upphov till,
3. *en* miljökonsekvensbeskrivning *när det krävs* enligt 6 kap. och *uppgift om det samråd som skett enligt 6 kap. 4 och 6 §§*,
4. förslag till skyddsåtgärder eller andra försiktighetsmått samt de övriga uppgifter som behövs för att bedöma hur de allmänna hänsynsreglerna i 2 kap. följs,
5. förslag till övervakning och kontroll av verksamheten,
6. det handlingsprogram och den säkerhetsrapport som krävs enligt lagen (1999:381) om åtgärder för att förebygga och begränsa följderna av allvarliga kemikalieolyckor, om den verksamhet eller åtgärd som målet avser omfattas av den lagen,
7. en statusrapport när det krävs enligt föreskrifter som har meddelats med stöd av 10 kap. 21 § första stycket 5, och
8. en icke-teknisk sammanfattning av de uppgifter som anges i 1–7.

⁶ Senaste lydelse 2015:232.

I mål om vattenverksamhet ska ansökan dessutom innehålla

1. uppgift om det finns fastigheter som berörs av vattenverksamheten eller ej och i förekommande fall namn och adress på ägarna och berörda innehavare av särskild rätt till fastigheterna, och

2. uppgifter om de ersättningsbelopp som sökanden erbjuder varje sakägare, om det inte på grund av verksamhetens omfattning bör anstå med sådana uppgifter.

I 7 kap. 4 § lagen (1998:812) med särskilda bestämmelser om vattenverksamhet finns det ytterligare bestämmelser om vad en ansökan i vissa fall ska innehålla i mål om vattenverksamhet.

1 a §

I mål om vattenverksamhet ska ansökan, utöver det som anges i 1 §, innehålla

1. uppgift om det finns fastigheter som berörs av vattenverksamheten eller inte och i förekommande fall namn och adress på ägarna och berörda innehavare av särskild rätt till fastigheterna, och

2. uppgifter om de ersättningsbelopp som sökanden erbjuder varje sakägare, om det inte på grund av verksamhetens omfattning bör anstå med sådana uppgifter.

I 7 kap. 4 § lagen (1998:812) med särskilda bestämmelser om vattenverksamhet finns det ytterligare bestämmelser om vad en ansökan i vissa fall ska innehålla i mål om vattenverksamhet.

-
1. Denna lag träder i kraft den 1 juli 2017.
 2. Äldre föreskrifter ska fortfarande gälla för handläggningen och bedömningen av ärenden om planer eller program som har påbörjats före den 1 juli 2017.
 3. Äldre föreskrifter ska fortfarande gälla för handläggningen och prövningen av mål och ärenden om verksamheter eller åtgärder där ansökan inkommit till den som ska pröva tillståndsfrågan före den 1 juli 2017.
 4. Om länsstyrelsen före ikraftträdandet har beslutat att en verksamhet eller åtgärd inte ska antas medföra en betydande miljöpåverkan, ska äldre föreskrifter fortsätta att tillämpas i den frågan.

2.2 Förslag till miljöbedömningsförordning

Härigenom föreskrivs följande.

1 § Denna förordning innehåller bestämmelser om miljöbedömningar enligt 6 kap. miljöbalken.

Förordningen är meddelad med stöd av

- 6 kap. 21 § miljöbalken i fråga om 8-9 §§,
- 6 kap. 13 och 33 §§ miljöbalken i fråga om 23–24 §§,
- 6 kap. 38 § miljöbalken i fråga om 19 § och
- 8 kap. 7 § regeringsformen i fråga om övriga bestämmelser.

Betydande miljöpåverkan av planer och program

2 § Bestämmelserna i 3–7 §§ gäller när en myndighet eller kommun enligt 6 kap. 6 § första stycket 1 miljöbalken identifierar de omständigheter som talar för eller emot att genomförandet av en plan, ett program eller en ändring kan antas medföra en betydande miljöpåverkan.

3 § En betydande miljöpåverkan ska antas om genomförandet kan komma att omfatta en verksamhet eller åtgärd som kräver tillstånd enligt 7 kap. 28 a § miljöbalken.

4 § En betydande miljöpåverkan ska antas om planen, programmet eller ändringen anger förutsättningarna för kommande tillstånd för verksamheter eller åtgärder som anges i 9 § eller bilagan och är

1. ett åtgärdsprogram enligt 5 kap. 5 § miljöbalken,
2. en avfallsplan enligt 15 kap. 41 § miljöbalken,
3. en översiktsplan enligt 3 kap. plan- och bygglagen (2010:900),
4. en plan för tillförsel, distribution och användning av energi enligt lagen (1977:439) om kommunal energiplanering,
5. en länsplan enligt förordningen (1997:263) om länsplaner för regional transportinfrastruktur,
6. en havsplan enligt havsplaneringsförordningen (2015:400) eller

7. en annan plan eller ett annat program som avser jord- eller skogsbruk, fiske, energi, industri, transporter, regional utveckling, avfallshantering, vattenförvaltning, telekommunikationer, turism, fysisk planering eller markanvändning.

5 § För detaljplaner enligt plan- och bygglagen (2010:900) eller andra planer och program som omfattas av 4 § och som avser användningen av ett litet område på lokal nivå ska, trots 4 §, en betydande miljöpåverkan antas endast om omständigheterna i det enskilda fallet talar för en sådan miljöpåverkan. Detsamma gäller när myndigheten eller kommunen endast gör små ändringar i sådana planer eller program som avses i 4 §.

6 § Andra planer, program eller ändringar än sådana som omfattas av 4 § ska antas medföra en betydande miljöpåverkan endast om planen, programmet eller ändringen anger förutsättningar för kommande tillstånd för verksamheter eller åtgärder som kan påverka miljön och övriga omständigheterna i det enskilda fallet talar för en sådan miljöpåverkan.

7 § Vid bedömningen av om övriga omständigheterna i det enskilda fallet talar för en betydande miljöpåverkan ska hänsyn tas till

1. i vilken utsträckning planen, programmet eller ändringen
 - a) anger förutsättningar för verksamheter eller åtgärder när det gäller lokalisering, typ av verksamhet, storlek eller driftsförhållanden eller genom att fördela resurser,
 - b) har betydelse för de miljöeffekter som genomförandet av andra planer eller program medför,
 - c) har betydelse för att främja en hållbar utveckling eller för integreringen av miljöaspekter i övrigt, eller
 - d) har betydelse för möjligheterna att följa miljölagstiftningen,
2. miljöproblem som är relevanta för planen, programmet eller ändringen,
3. de sannolika miljöeffekternas och det påverkade områdets utmärkande egenskaper,
4. i vilken utsträckning det går att avhjälpa de sannolika miljöeffekterna,
5. miljöeffekternas gränsöverskridande egenskaper,
7. miljöeffekternas omfattning,

8. riskerna för människors hälsa eller för miljön till följd av allvarliga olyckor eller katastrofer eller andra omständigheter,

9. det påverkade områdets betydelse och sårbarhet på grund av intensiv markanvändning, överskridna miljökvalitetsnormer, dess kulturvärden eller andra utmärkande egenskaper i naturen, och

10. påverkan på områden eller natur som har erkänd skyddsstatus nationellt, inom Europeiska unionen eller internationellt.

Verksamheter och åtgärder som inte ska antas medföra en betydande miljöpåverkan

8 § En verksamhet eller åtgärd ska inte antas medföra en betydande miljöpåverkan, om det endast är fråga om

1. en avloppsanordning eller anslutning som avses i 13 § förordningen (1998:899) om miljöfarlig verksamhet och hälsoskydd,

2. en värmepumpsanläggning som avses i 17 § förordningen om miljöfarlig verksamhet och hälsoskydd, eller

3. något som är tillståndspliktigt enligt föreskrifter som har meddelats med stöd av 39, 40 eller 42 § förordningen om miljöfarlig verksamhet och hälsoskydd.

Verksamheter och åtgärder som ska antas medföra en betydande miljöpåverkan

9 § En verksamhet eller åtgärd ska antas medföra en betydande miljöpåverkan, om verksamheten eller åtgärden

1. är tillståndspliktig enligt 2 kap. 1 eller 2 §, 3 kap. 1 §, 4 kap. 8, 9, 11, 12, 13, 14, 15 eller 16 §, 6 kap. 1 eller 2 §, 7 kap. 1 eller 2 §, 8 kap. 1 eller 6 §, 9 kap., 11 kap. 1, 2, 4, 5 eller 6 §, 12 kap. 1, 2, 3 eller 5 §, 14 kap. 1, 2, 8, 9, 14 eller 15 §, 15 kap. 1, 2, 3, 4, 5, 6, 7, 9, 10, 11, 12, 13, 14, 15, 16 eller 17 §, 17 kap. 1, 4 eller 5 §, 18 kap. 3, 6, 7 eller 9 §, 19 kap. 1 eller 4 §, 20 kap. 1 eller 3 §, 21 kap. 2, 4, 5, 6, 10 eller 11 §, 22 kap., 24 kap. 1, 3 eller 4 §, 28 kap. 1 § eller 29 kap. 11, 15, 16, 18, 20, 22, 24, 26, 35, 36, 38, 39, 40, 42, 43, 46, 48, 51, 55, 56, 57, 61, 62, 63 eller 64 § eller 30 kap. 1 § miljöprövningsförordningen (2013:251),

2. omfattas av 4 kap. 1, 2 eller 3 § miljöprövningsförordningen och

- a) är en torvtäkt som omfattar mer än 150 hektar eller har en produktion som överstiger 25 000 kubikmeter per kalenderår, eller
- b) är en täkt för annat än husbehov av berg, naturgrus eller andra jordarter, torv och matjord undantagna, som omfattar mer än 25 hektar eller har en produktion som överstiger 25 000 ton per kalenderår,
- 3. är en vattenverksamhet med
 - a) minikraftverk eller annat vattenkraftverk,
 - b) vattenöverledning av mer än fem procent av normal lågvattenmängd i något av de berörda områdena, eller
 - c) muddring i ett miljöriskområde eller för en farled,
- 4. omfattas av någon av bestämmelserna om regeringens tillåtlighetsprövning i 17 kap. 1 § 1, 2 eller 3 eller 4 a § 13–17 miljöbalken,
- 5. innefattar en rörledning med en diameter som överstiger 800 millimeter och en längd som överstiger 40 kilometer för transport av gas, olja eller kemikalier eller av koldioxid för geologisk lagring,
- 6. innefattar en anläggning för starkströmsluftledning med en spänning på minst 220 kilovolt och en längd av minst 15 kilometer,
- 7. motorvägar och motortrafikleder samt andra vägar med minst fyra körfält och en sträckning av minst tio kilometer, eller
- 8. järnvägar avsedda för fjärtrafik och anläggande av nytt spår på en sträcka av minst fem kilometer för befintliga järnvägar för fjärtrafik.

Samrådsunderlag för verksamheter och åtgärder

- 10 § Samrådsunderlaget enligt 6 kap. 24 § första stycket 1 och 30 § andra stycket miljöbalken ska innehålla uppgifter om
- 1. verksamhetens eller åtgärdens utformning och omfattning,
 - 2. rivningsarbeten, om sådana kan förutses,
 - 3. verksamhetens eller åtgärdens lokalisering,
 - 4. miljöns känslighet i de områden som kan antas bli påverkade,
 - 5. vad i miljön som kan antas bli betydligt påverkat,
 - 6. de betydande miljöeffekter som det finns tillgängliga uppgifter om, och
 - 7. verksamhetsutövarens bedömning i frågan om en betydande miljöpåverkan kan antas.

Om samrådsunderlaget avser en verksamhet eller åtgärd som omfattas av lagen (1999:381) om åtgärder för att förebygga och begränsa följderna av allvarliga kemikalieolyckor, ska underlaget innehålla en upplysning om detta.

Att undersöka om det ska göras en praktisk miljöbedömning

11 § Om verksamhetsutövaren eller länsstyrelsen i en undersökning behöver ta ställning till vilka omständigheter som talar för eller emot att verksamheten eller åtgärden kan antas medföra en betydande miljöpåverkan, ska hänsyn tas till

1. verksamhetens eller åtgärdens utmärkande egenskaper,
2. verksamhetens eller åtgärdens lokalisering, och
3. de möjliga miljöeffekternas typ och utmärkande egenskaper.

12 § I fråga om verksamhetens eller åtgärdens utmärkande egenskaper ska särskild hänsyn tas till

1. verksamhetens eller åtgärdens omfattning och utformning,
2. hur verksamheten eller åtgärden bidrar till kumulativa effekter tillsammans med andra verksamheter som bedrivs, som har fått ett tillstånd eller som har anmälts och får påbörjas,
3. verksamhetens eller åtgärdens användning av mark, jord, vatten, biologisk mångfald och andra naturtillgångar,
4. det avfall som verksamheten eller åtgärden ger upphov till,
5. föroreningar och störningar från verksamheten eller åtgärden,
6. risken för allvarliga olyckor eller katastrofer som är relevanta för den aktuella verksamheten eller åtgärden, och
7. risker för människors hälsa.

13 § I fråga om verksamhetens eller åtgärdens lokalisering ska särskild hänsyn tas till

1. pågående eller tillåten markanvändning,
2. de naturresurser som finns i det område som kan antas bli påverkat och deras relativa förekomst, tillgänglighet, kvalitet och förnyelseförmåga i området, och
3. naturresursernas och naturmiljöns tålighet i det område som kan antas bli påverkat, med särskild uppmärksamhet på påverkan som avser

- a) ett stort opåverkat område,
- b) en våtmark, ett strandområde eller en älvmyrning,
- c) ett kustområde eller en marin miljö,
- d) ett bergs- eller skogsområde,
- e) en nationalpark, ett naturreservat, ett kulturresevat eller ett annat område som är skyddat enligt 7 kap. miljöbalken,
- f) ett område där miljö kvalitetsnormer inte följs eller riskerar att inte kunna följas,
- g) ett tätbefolkat område,
- h) ett område som skyddas enligt 2-4 kap. kulturmiljölagen (1988:950), eller
- i) ett sådant område som är upptaget på världsarvslistan i enlighet med Unescos konvention av den 16 november 1972 om skydd för världens kultur- och naturarv.

14 § I fråga om de möjliga miljöeffekternas typ och utmärkande egenskaper ska hänsyn tas till

1. effekternas storlek, utbredning, karaktär, intensitet och komplexitet,
2. sannolikheten för att effekterna uppkommer, hur de uppkommer, vilken varaktighet eller frekvens de har och hur reversibla de är,
3. hur gränsöverskridande effekterna är,
4. effekternas kumulativa verkan tillsammans med effekterna av andra verksamheter som bedrivs, som har fått ett tillstånd eller som har anmälts och får påbörjas, och
5. möjligheten att begränsa effekterna på ett effektivt sätt.

Vid bedömningen ska hänsyn tas till allmänhetens behov av information.

Länsstyrelsens beslut om praktisk miljöbedömning

15 § Länsstyrelsen ska, så snart som möjligt och senast 90 dagar efter att verksamhetsutövaren tagit fram ett fullständigt samrådsunderlag och lämnat in sin samrådsredogörelse enligt 6 kap. 25 § 2 miljöbalken, avgöra frågan om en praktisk miljöbedömning ska göras.

Trots första stycket får handläggningstiden förlängas vid högst ett tillfälle, om det är nödvändigt på grund av verksamhetens eller åtgärdens art, komplexitet, lokalisering eller omfattning. Länsstyrelsen ska i så fall, innan den ursprungliga tidsfristen löpt ut, informera verksamhetsutövaren om skälen för förlängningen och ange när beslutet senast kommer att meddelas.

Miljökonsekvensbeskrivningen i den praktiska miljöbedömningen

16 § Miljökonsekvensbeskrivningen ska i fråga om uppgifter om verksamheten eller åtgärden enligt 6 kap. 35 § första stycket 1 miljöbalken innehålla relevanta uppgifter om

1. behovet av mark,
2. förutsebara rivningsarbeten,
3. vad som utmärker verksamheten eller åtgärden i fråga om energibehov, energianvändning samt arten och mängden av de material och naturtillgångar som används,
4. uppskattade typer och mängder av avfall och utsläpp som kan förutses, och
5. andra verksamheter eller särskilda anläggningar som kan komma att behövas för att verksamheten ska kunna komma till stånd eller bedrivas på ett ändamålsenligt sätt.

17 § Miljökonsekvensbeskrivningen ska i fråga om uppgifter om alternativa lösningar enligt 6 kap. 35 § första stycket 2 miljöbalken innehålla uppgifter om

1. möjliga alternativa utformningar och skälen för den valda utformningen med hänsyn till miljöeffekter,
2. möjliga alternativa platser och skälen för den valda platsen med hänsyn till miljöeffekter,
3. undersökta möjliga alternativ i fråga om teknik, storlek, omfattning och andra relevanta aspekter och skälen för de val som har gjorts med hänsyn till miljöeffekter, och
4. en redovisning av alternativa sätt att nå samma syfte, om länsstyrelsen under samrådet har begärt att miljökonsekvensbeskrivningen ska innehålla en sådan redovisning.

18 § Miljökonsekvensbeskrivningen ska i fråga om miljöeffekter enligt 6 kap. 35 § första stycket 4 miljöbalken omfatta sådana huvudsakliga miljöeffekter som kan förväntas uppkomma till följd av

1. verksamhetens eller åtgärdens uppbyggnad, drift eller rivning,
2. användningen av naturresurser,
3. buller, vibrationer, ljus, värme, strålning, utsläpp av föroreningar eller andra störningar,
4. bortskaffande och återvinning av avfall,
5. olyckor, katastrofer eller andra händelser som utgör risker för människors hälsa, kulturarv eller miljö,
6. verksamheten eller åtgärden tillsammans med andra verksamheter som bedrivs, som har fått ett tillstånd eller som har anmälts och får påbörjas,
7. verksamhetens klimatpåverkan och sårbarhet för klimatförändringar, eller
8. den teknik och de ämnen som använts.

19 § Verksamhetsutövaren ska se till att miljökonsekvensbeskrivningen tas fram med den sakkunskap som krävs i fråga om verksamhetens eller åtgärdens särskilda förutsättningar och förväntade miljöeffekter.

Lämpligt kungörande av miljökonsekvensbeskrivningen

20 § En lämplig webbplats för att kungöra miljökonsekvensbeskrivningen är en publik webbplats som tillhör den som prövar tillståndsfrågan.

Samråd med andra länder

21 § Naturvårdsverket är ansvarig myndighet enligt 6 kap. 13 och 33 §§ miljöbalken och enligt Esbokonventionen om miljökonsekvensbeskrivningar i gränsöverskridande sammanhang (SÖ 1992:1), om inte regeringen efter anmälan av verket i ett visst ärende beslutar att den ansvariga myndighetens uppgifter ska fullgöras av en annan myndighet.

22 § Om en statlig myndighet får kännedom om en plan, ett program, en verksamhet eller en åtgärd som kan antas medföra en

betydande miljöpåverkan i ett annat land, ska myndigheten underätta Naturvårdsverket om detta.

23 § När samråd ska ske med ett annat land enligt 6 kap. 13 eller 33 § miljöbalken, ska Naturvårdsverket komma överens med den ansvariga myndigheten i det landet om hur samrådet ska genomföras så att de myndigheter och den allmänhet som kan antas bli berörda i det andra landet ges möjlighet att lämna synpunkter inom en skälig tid som ska vara minst 30 dagar.

24 § Naturvårdsverket ska

1. lämna och ta emot underrättelser och i övrigt fullgöra de skyldigheter som en part har enligt artikel 2 punkterna 4–6, artikel 3 punkterna 1–3 och 5–8, artikel 4 punkten 2 och artiklarna 5–7 i Esbokonventionen om miljökonsekvensbeskrivningar i ett gränsöverskridande sammanhang samt artikel 10 i konventionens protokoll om strategiska miljöbedömningar,

2. fullgöra de uppgifter som följer av artikel 7 i Europaparlamentets och rådets direktiv 2001/42/EG av den 27 juni 2001 om bedömning av vissa planers och programs miljöpåverkan,

3. fullgöra de uppgifter som följer av artikel 16 i Europaparlamentets och rådets direktiv 2006/21/EG av den 15 mars 2006 om hantering av avfall från utvinningsindustrin och om ändring av direktiv 2004/35/EG,

4. fullgöra de uppgifter som följer av artikel 26 i Europaparlamentets och rådets direktiv 2010/75/EU av den 24 november 2010 om industriutsläpp (samordnade åtgärder för att förebygga och begränsa föroreningar), och

5. fullgöra de uppgifter som följer av artikel 7 i Europaparlamentets och rådets direktiv 2011/92/EU av den 13 december 2011 om bedömning av inverkan på miljön av vissa offentliga och privata projekt.

25 § För fullgörandet av samråd med andra länder får Naturvårdsverket kungöra information i Sverige, i ett annat land i Europeiska unionen och i ett annat land som är utsatt part enligt Esbokonventionen om miljökonsekvensbeskrivningar i ett gränsöverskridande sammanhang eller konventionens protokoll om strategiska miljöbedömningar.

Innan ett kungörande sker i ett annat land, ska verket höra det landets ansvariga myndighet.

Underrättelser för regeringens tillåtlighetsprövning

26 § En underrättelse till regeringen enligt 17 kap. 5 § miljöbalken ska göras snarast efter det att myndigheten eller kommunen i samrådet enligt 6 kap. miljöbalken har fått kännedom om att en verksamhet förbereds som inte omfattas av obligatorisk tillåtlighetsprövning enligt 17 kap. 1 § miljöbalken men som kan antas kunna bli föremål för tillåtlighetsprövning efter förbehåll enligt 17 kap. 3 § miljöbalken.

-
1. Denna förordning träder i kraft den 1 juli 2017.
 2. Genom förordningen upphävs förordningen (1998:905) om miljökonsekvensbeskrivningar.
 3. Äldre föreskrifter ska fortfarande gälla för handläggningen och bedömningen av ärenden om planer eller program som har påbörjats före den 1 juli 2017.
 4. Äldre föreskrifter ska fortfarande gälla för handläggningen och prövningen av mål och ärenden om verksamheter eller åtgärder där ansökan inkommit till den som ska pröva tillståndsfrågan före den 1 juli 2017.
 5. Om länsstyrelsen före ikraftträdandet har beslutat att en verksamhet eller åtgärd inte ska antas medföra en betydande miljöpåverkan, ska äldre föreskrifter fortsätta att tillämpas i den frågan.

*Bilaga***Verksamheter och åtgärder av betydelse för bedömningen av planers och programs miljöpåverkan**

1. Verksamheter och åtgärder inom jordbruk, skogsbruk eller vattenbruk som avser

- a) omstrukturering av fastighetsbildningen på landsbygden,
- b) användning av obrukad mark eller delvis orörda naturområden för intensivjordbruk,
- c) bevattning, markavvattning eller annan vattenförsörjning inom jordbruket,
- d) nyplantering av skog eller avskogning i syfte att ändra markanvändningen,
- e) andra anläggningar för intensiv djuruppfödning än de som anges i 9 §,
- f) intensiv fiskodling, eller
- g) återvinning av land från havet.

2. Verksamheter och åtgärder inom utvinningsindustrin som avser

- a) andra stenbrott, annan gruvdrift i dagbrott eller annan torvutvinning än de som omfattas av 9 §,
- b) underjordisk gruvdrift.
- c) utvinning av mineraler genom muddring till havs eller i vattendrag,
- d) geotermisk borrhning, borrhning för lagring av kärnavfall, borrhning efter vatten djupborrning eller annan djupborrning, eller
- e) industrianläggningar ovan jord för utvinning av kol, olja, naturgas, malmer eller bituminös skiffer,

Första stycket d gäller inte borrhning för att undersöka markens bärighet.

3. Verksamheter och åtgärder inom energiproduktion som avser

- a) andra anläggningar för produktion av elektricitet, ånga eller hetvatten än de som omfattas av 9 §,
- b) andra anläggningar för transport av gas, ånga eller hetvatten eller för överföring av elektrisk energi med luftledningar än de som omfattas av 9 §,
- c) lagring av naturgas ovan jord,
- d) lagring under jord av brännbara gaser,

- e) lagring av fossila bränslen ovan jord,
- f) industriell tillverkning av briketter av kol eller brunkol,
- g) andra anläggningar för behandling eller lagring av radioaktivt avfall än de som omfattas av 9 §,
- h) anläggningar för produktion av vattenkraftsbaserad energi, eller
- i) grupper av vindkraftverk.

4. Verksamheter och åtgärder för framställning eller bearbetning av metaller som avser

- a) anläggningar för produktion av råjärn eller stål (primär eller sekundär smältning), inklusive utrustning för kontinuerlig gjutning,
- b) anläggningar för behandling av järnbaserade metaller genom varmvalsning, genom hammarsmide eller genom anbringande av skyddsbeläggningar av smält metall,
- c) järn- eller stål-gjuterier,
- d) anläggningar för smältning, inklusive framställning av legeringsmetaller, av andra icke-järnmetaller än ädelmetaller, inklusive återvinningsprodukter (färskning, formgjutning eller liknande),
- e) anläggningar för ytbehandling av metaller eller plaster med användning av en elektrolytisk eller kemisk process,
- f) tillverkning eller sammansättning av motorfordon eller tillverkning av fordonsmotorer,
- g) skeppsvarv,
- h) anläggningar för tillverkning eller reparation av flygplan,
- i) tillverkning av järnvägsutrustning,
- j) formning med användning av sprängmedel, eller
- k) rostnings- eller sintringsverk för metalliska malmer.

5. Verksamheter och åtgärder inom metallindustrin som avser

- a) koksverk (torrdestillation av kol),
- b) cementfabriker,
- c) andra anläggningar för produktion av asbest eller tillverkning av asbestbaserade produkter än de som omfattas av 9 §,
- d) anläggningar för produktion av glas eller glasfiber,
- e) anläggningar för smältning av mineraler eller för tillverkning av mineralull, eller

f) tillverkning av takpannor, tegel, eldfast sten, kakel, stengods, porslin eller andra keramiska produkter genom bränning.

6. Verksamheter och åtgärder inom kemisk industri som avser

- a) behandling av mellanprodukter eller framställning av kemikalier,
- b) framställning av bekämpningsmedel, farmaceutiska produkter, färger, lacker, elastomerer eller peroxider, eller
- c) anläggningar för lagring av olja, petrokemiska produkter eller kemiska produkter.

7. Verksamheter och åtgärder inom livsmedelsindustrin som avser

- a) framställning av vegetabiliska eller animaliska oljor eller fetter,
- b) förpackning eller konservering av animaliska eller vegetabiliska produkter,
- c) framställning av mejeriprodukter,
- d) bryggning eller maltning,
- e) sockervaruindustrier,
- f) slakterier,
- g) industriell framställning av stärkelse,
- h) fiskmjöls- eller fiskoljefabriker, eller
- i) sockerfabriker.

8. Verksamheter och åtgärder inom textil-, läder, trä- eller pappersindustrin som avser

- a) andra industrianläggningar för framställning av papper eller papp än de som omfattas av 9 §,
- b) anläggningar för färgning av fibrer eller textilier eller för tvättning, blekning, mercerisering eller annan förbehandling av fibrer eller textilier,
- c) garverier, eller
- d) anläggningar för produktion eller bearbetning av cellulosa.

9. Verksamheter och åtgärder inom gummiindustrin som avser tillverkning eller behandling av elastomerbaserade produkter.

10. Infrastrukturprojekt som avser
- a) anläggning av industriområden,
 - b) tätortsbebyggelse, inklusive byggande av shoppingcentrum och parkeringsplatser,
 - c) byggande av järnvägar, omlastningsstationer eller terminaler för kombinerad trafik,
 - d) anläggning av flygfält,
 - e) byggande av vägar, hamnar eller hamnanläggningar, inklusive fiskehamnar,
 - f) anläggning av inre vattenvägar eller anläggningar för reglering av vattenflöden,
 - g) dammar och andra fördämningar eller vattenmagasin för långvarigt bruk,
 - h) spårvägar, upphöjda eller underjordiska järnvägar, hängbanor eller liknande banor av speciell typ som endast eller i huvudsak används för passagerartransport,
 - i) byggande av rörledningar för gas eller olja,
 - j) anläggning av vattenledningar över långa avstånd,
 - k) kustanläggningar för att bekämpa erosion eller havsanläggningar i form av vallar, pিরer, vågbrytare eller andra anläggningar för skydd mot havet eller andra havsanläggningar varigenom kustlinjen kan ändras (andra verksamheter och åtgärder än sådana som avser underhåll eller återuppbyggnad av anläggningar),
 - l) system för utvinning av grundvatten eller konstgjord grundvattenbildning, eller
 - m) anläggningar för överledning av vatten mellan avrinningsområden.
- Första stycket gäller inte verksamheter och åtgärder som omfattas av 9 §.

11. Verksamheter och åtgärder för turism eller fritid som avser
- a) skidbackar, skidliftar eller linbanor med tillhörande anläggningar,
 - b) hamnar för fritidsbåtar,
 - c) hotellkomplex eller fritidsbyar med tillhörande anläggningar utanför sammanhållen bebyggelse,
 - d) permanenta campingplatser, eller
 - e) temaparker.

12. Permanenta tävlings- och testbanor för motorfordon.
13. Provbänkar för motorer, turbiner eller reaktorer.
14. Anläggningar för tillverkning av konstgjorda mineralfibrer.
15. Verksamheter och åtgärder för avfallshantering som avser
 - a) lagring av skrotbilar eller järnskrot,
 - b) anläggningar för behandling av djurkadaver,
 - c) anläggningar för återvinning eller förstöring av explosiva ämnen,
 - d) andra avloppsreningsverk än de som omfattas av 9 §,
 - e) deponering av slam från reningsverk, eller
 - f) andra anläggningar för bortskaffande av avfall än de som omfattas av 9 §.

2.3 Förslag till lag om ändring i lagen (1962:627) om vissa åtgärder för utnyttjande av vattenkraft vid krig m.m.

Härigenom föreskrivs att 7 § lagen (1962:627) om vissa åtgärder för utnyttjande av vattenkraft vid krig m.m. ska ha följande lydelse.

Nuvarande lydelse

Föreslagen lydelse

7 §¹

Bestämmelserna i 6 kap. 4-5 §§ och 17 kap. 4 a § miljöbalken skall inte gälla i fråga om vattenverksamhet enligt denna lag.

Bestämmelserna om praktisk miljöbedömning i 6 kap. miljöbalken och bestämmelserna i 17 kap. 4 a § miljöbalken ska inte gälla i fråga om vattenverksamhet enligt denna lag.

I fråga om vattenverksamhet enligt denna lag ska ett förenklat underlag enligt 6 kap. 27 § miljöbalken tas fram.

Denna lag träder i kraft den 1 juli 2017.

¹ Senaste lydelse 2005:573

2.4 Förslag till lag om ändring i lagen (1966:314) om kontinentalsockeln

Härigenom föreskrivs att 3 a § lagen (1966:314) om kontinentalsockeln ska ha följande lydelse.

Nuvarande lydelse

Föreslagen lydelse

3 a §¹

Vid prövning av tillstånd att utforska kontinentalsockeln eller att utvinna naturtillgångar från den tillämpas 2 kap. och 5 kap. 3 § miljöbalken.

Bestämmelser om att tillstånd krävs för vissa verksamheter och åtgärder finns i 7 kap. 28 a–29 b §§ miljöbalken.

Vid prövning av tillstånd att utvinna naturtillgångar från kontinentalsockeln tillämpas dessutom 3 och 4 kap. miljöbalken.

En miljökonsekvensbeskrivning ska ingå i en ansökan om tillstånd att genom borrhning eller sprängning utforska kontinentalsockeln eller att utvinna naturtillgångar från den. I fråga om förfarandet, kraven på miljökonsekvensbeskrivningar samt planer och planeringsunderlag gäller 6 kap. miljöbalken.

För verksamheter och åtgärder som ska prövas för ett tillstånd att genom borrhning eller sprängning utforska kontinentalsockeln eller att utvinna naturtillgångar från den ska

1. bestämmelserna om planer och annat underlag i 3 kap. 11 § och 5 kap. 15 § tillämpas,

2. frågan om verksamheten eller åtgärden kan antas medföra en betydande miljöpåverkan avgöras i en undersökning enligt 6 kap. 23–26 §§ miljöbalken om annat inte följer av undantagen i 6 kap. 23 § andra stycket,

3. ett förenklat underlag tas fram enligt 6 kap. 27 § miljöbalken, om undersökningen visar att

¹ Senaste lydelse 2010:883

en betydande miljöpåverkan inte kan antas, och

4. en praktisk miljöbedömning göras, information lämnas och samordning ske enligt 6 kap. 28–46 §§ miljöbalken, om en betydande miljöpåverkan kan antas.

-
1. Denna lag träder i kraft den 1 juli 2017.
 2. Äldre föreskrifter ska fortfarande gälla för handläggningen och prövningen av ärenden som har inletts före den 1 juli 2017. De äldre bestämmelsernas hänvisningar till 6 kap. miljöbalken ska avse balkens lydelse vid utgången av juni 2017.

2.5 Förslag till förordning om ändring i kontinentalsockelförordningen (1966:315)

Härigenom föreskrivs att 4 och 5 §§ förordningen om ändring i kontinentalsockelförordningen (1966:315) ska ha följande lydelse.

Nuvarande lydelse

Föreslagen lydelse

4 §¹

Tillstånd att utforska kontinentalsockeln eller att utvinna naturtillgångar från denna meddelas av regeringen, om ej annat följer av 5 §.

Ansökan ska ges in till Regeringskansliet (Näringsdepartementet) och ska innehålla

1. uppgift om sökandens hemvist och postadress samt, när sökanden är utländskt företag, om filial som sökanden har eller avser att inrätta i Sverige för den tillämnade verksamheten,

2. uppgift om den tillämnade verksamhetens art och omfattning samt om det område och den tid ansökningsen avser,

3. arbetsprogram för verksamheten,

4. de uppgifter som behövs för att bedöma hur de allmänna hänsynsreglerna i 2 kap. miljöbalken iakttas,

5. uppgift om de åtgärder sökanden anser nödvändiga för att förebygga vattenförorening och intrång på sjöfart, fiske samt andra allmänna och enskilda intressen,

6. uppgift om sökandens tekniska och ekonomiska förutsättningar för verksamheten,

7. karta, upprättad enligt Sveriges geologiska undersöknings anvisningar, jämte beskrivning över det område som avses med ansökningsen,

8. intyg som sökanden vill åberopa för att styrka uppgifter som avses i 3–6.

8. intyg som sökanden vill åberopa för att styrka uppgifter som avses i 3–6, *och*

¹ Senaste lydelse 2007:952

9. det förenklade underlag eller den miljökonsekvensbeskrivning som krävs enligt 3 a § lagen (1966:314) om kontinentalsockeln och 6 kap. miljöbalken.

Enligt 3 a § lagen (1966:314) om kontinentalsockeln ska en ansökan om tillstånd att genom borrhning eller sprängning utforska kontinentalsockeln eller att utvinna naturtillgångar från den innehålla en miljökonsekvensbeskrivning.

Ansökningshandlingarna ska ges in i minst sex exemplar.

5 §²

Sveriges geologiska undersökning prövar frågor om tillstånd till sand-, grus- eller stentäkt på ett område som i sin helhet är beläget inom allmänt vattenområde i havet, om inte regeringen enligt fjärde stycket ska göra detta. Ansökan ska innehålla de uppgifter som behövs för att bedöma hur de allmänna hänsynsreglerna i 2 kap. miljöbalken följs.

Enligt 3 a § lagen (1966:314) om kontinentalsockeln ska ansökan innehålla en miljökonsekvensbeskrivning. Ansöknings-

Sveriges geologiska undersökning prövar frågor om tillstånd till sand-, grus- eller stentäkt på ett område som i sin helhet är beläget inom allmänt vattenområde i havet, om inte regeringen enligt fjärde stycket ska göra detta. Ansökan ska innehålla de uppgifter som behövs för att bedöma hur de allmänna hänsynsreglerna i 2 kap. miljöbalken följs *samt det förenklade underlag eller den miljökonsekvensbeskrivning som krävs enligt 3 a § lagen (1966:314) om kontinentalsockeln och 6 kap. miljöbalken.*

Ansökningshandlingarna ska ges in i minst sex exemplar. Sveriges geologiska undersökning ska i ett tillståndsärende

² Senaste lydelse 2011:653

handlingarna ska ges in i minst sex exemplar. Sveriges geologiska undersökning ska i ett tillståndsärende inhämta yttrande från Naturvårdsverket, Havs- och vattenmyndigheten, kommunen och andra berörda myndigheter.

Ett beslut om tillstånd ska gälla för viss tid, högst tio år, och avse ett visst område. I beslutet ska det anges i vilken omfattning sand, grus eller sten får tas samt de villkor som behövs för att i skälig omfattning tillgodose andra intressen såsom sjöfarten, fisket och naturvården eller som annars föranleds av bestämmelserna i havsrättskonventionen. Beslutet ska också innehålla en upplysning om den prövning av verksamheten som kan krävas enligt någon annan författning.

Sveriges geologiska undersökning ska ta ut en avgift för tillstånd enligt 4 b § andra stycket lagen om kontinentalsockeln. En avgift behöver dock inte tas ut om företaget är av ringa omfattning eller om det finns något annat särskilt skäl mot att ta ut avgiften. Avgifterna bestäms av Sveriges geologiska undersökning.

Om en täkt som avses med ansökningsen är av större omfattning eller kan medföra betydande skadeverkningar eller om Naturvårdsverket eller Havs- och vattenmyndigheten begär det, ska Sveriges geologiska undersökning med eget yttrande överlämna ärendet till regeringen för prövning.

Denna förordning träder i kraft den 1 juli 2017.

2.6 Förslag till lag om ändring i väglagen (1971:948)

Härigenom föreskrivs att 13 a, 14 b, 15 c, 16, 16 b, 17 och 18 §§ väglagen (1971:948)¹ ska ha följande lydelse.

Nuvarande lydelse

Föreslagen lydelse

13 a §²

Planläggning och annan prövning enligt denna lag som avser användning av ett mark- eller vattenområde som också har prövats eller ska prövas enligt annan lag ska samordnas med den planläggningen och prövningen, om det lämpligen kan ske.

Bestämmelser om planer och planeringsunderlag finns i 6 kap. 19 och 20 §§ miljöbalken.

Bestämmelser om planer och annat underlag finns i 3 kap. 11 § och 5 kap. 15 § miljöbalken.

14 b §³

Den som avser att bygga en väg ska under arbetet med att upprätta en vägplan samråda med länsstyrelsen, berörda kommuner och de enskilda som särskilt berörs. Om vägplanen har betydelse för kollektivtrafiken, ska samråd även ske med berörda regionala kollektivtrafikmyndigheter. Samrådet ska avse vägens lokalisering, utformning och miljöpåverkan.

Om vägen kan antas medföra en betydande miljöpåverkan ska

1. samråd också ske med de övriga statliga myndigheter samt den allmänhet och de organisationer som kan antas bli berörda, och
2. samrådet även avse innehåll i och utformning av sådan miljökonsekvensbeskrivning som ska finnas tillsammans med vägplanen.

Länsstyrelsen ska verka för att miljökonsekvensbeskrivningen får den *inriktning* och omfatt-

Länsstyrelsen ska verka för att miljökonsekvensbeskrivningen får den omfattning och *detaljer-*

¹ Lagen omtryckt 1987:459.

² Senaste lydelse 2012:439

³ Senaste lydelse 2012:439

ning som behövs för prövningen av vägplanen.

ingsgrad som behövs för prövningen av vägplanen. Om den som avser att bygga vägen begär det, ska länsstyrelsen redovisa sin bedömning i frågan. Länsstyrelsens redovisning är inte bindande.

Under samrådet får berörd kommun medge att undantag görs från krav på bygglov för upplag, materialgårdar, murar, plank och transformatorstationer.

15 c §⁴

Om ett projekt kan antas medföra en betydande miljöpåverkan i ett annat land ska 6 kap. 6 § miljöbalken tillämpas.

Om ett projekt kan antas medföra en betydande miljöpåverkan i ett annat land ska 6 kap. 33 § miljöbalken tillämpas.

16 §⁵

Om ett projekt ska tillåtlighetsprövas enligt 17 kap. 3 § miljöbalken, ska den som avser att bygga vägen överlämna ärendet till regeringen med eget yttrande. Ärendet ska överlämnas när den som avser att bygga vägen har tagit ställning till vilka alternativ som är rimliga och rangordnat dessa.

Ärendet ska innehålla en miljökonsekvensbeskrivning och det övriga underlag som behövs för tillåtlighetsprövningen. När underlaget tas fram ska förfarandet för vägplan i 14 b–15, 15 c och 17 §§ tillämpas.

Miljökonsekvensbeskrivningen ska uppfylla kraven i 6 kap. 7 § miljöbalken och godkännas av berörda länsstyrelser innan ärendet kungörs.

Miljökonsekvensbeskrivningen ska uppfylla kraven i 6 kap. 35–38 §§ miljöbalken och godkännas av berörda länsstyrelser innan ärendet kungörs.

⁴ Senaste lydelse 2012:439

⁵ Senaste lydelse 2012:439

16 b §⁶

En miljökonsekvensbeskrivning ska uppfylla kraven i 6 kap. 7 § miljöbalken. En miljökonsekvensbeskrivning ska uppfylla kraven i 6 kap. 35–38 §§ miljöbalken.

Miljökonsekvensbeskrivningen ska godkännas av berörda länsstyrelser innan den kungörs enligt 17 §.

17 §⁷

Den som avser att bygga en väg ska kungöra förslaget till vägplan och underlaget till denna och låta det granskas. Om en miljökonsekvensbeskrivning har upprättats, ska denna kungöras och hållas tillgänglig för allmänheten enligt 6 kap. 8 § första stycket miljöbalken. Den som avser att bygga en väg ska kungöra förslaget till vägplan och underlaget till denna och låta det granskas. Om en miljökonsekvensbeskrivning har upprättats, ska denna kungöras och hållas tillgänglig för allmänheten enligt 6 kap. 39 § första stycket och 40–41 §§ miljöbalken.

Om förslaget enbart gäller åtgärder som också har prövats eller ska prövas genom detaljplan enligt plan- och bygglagen (2010:900), får kungörandet samordnas med det kungörande som ska ske i detaljplaneärendet.

18 §⁸

Trafikverket prövar frågan om att fastställa en vägplan efter samråd med berörda länsstyrelser.

Trafikverket ska överlämna frågan om att fastställa planen till regeringen för prövning om Trafikverket och en länsstyrelse har olika uppfattning.

⁶ Senaste lydelse 2012:439

⁷ Senaste lydelse 2012:439

⁸ Senaste lydelse 2012:439

När frågan om att fastställa planen avgörs ska

1. en identifiering, beskrivning och samlad bedömning av miljöeffekterna göras om planen avser ett projekt som kan antas medföra en betydande miljöpåverkan, och

2. innehållet i en miljökonsekvensbeskrivning och resultatet av samråd och yttranden beaktas.

Innehållet i en miljökonsekvensbeskrivning samt resultatet av samråd och yttranden ska beaktas när frågan om att fastställa vägplanen prövas. Ett beslut att fastställa planen ska kungöras. Om samråd har skett med en ansvarig myndighet i ett annat land enligt 6 kap. 6 § miljöbalken, ska den ansvariga myndigheten i det landet informeras.

Ett beslut att fastställa planen ska kungöras. Om samråd har skett med en ansvarig myndighet i ett annat land enligt 6 kap. 33 § miljöbalken, ska den ansvariga myndigheten i det landet informeras.

1. Denna lag träder i kraft den 1 juli 2017.

2. Ett ärende ska handläggas och bedömas enligt äldre bestämmelser, om det i ärendet ingår en miljökonsekvensbeskrivning som vid denna lags ikraftträdande har överlämnats till länsstyrelsen för godkännande enligt 16 § tredje stycket eller 16 b §. De äldre bestämmelsernas hänvisningar till 6 kap. miljöbalken ska avse balkens lydelse vid utgången av juni 2017.

2.7 Förslag till lag om ändring i lagen (1977:439) om kommunal energiplanering

Härigenom föreskrivs att 8 § lagen (1977:439) om kommunal energiplanering ska ha följande lydelse.

Nuvarande lydelse

Föreslagen lydelse

8 §¹

Om en plan som upprättas enligt denna lag kan antas medföra en sådan betydande miljöpåverkan som avses i 6 kap. 11 § miljöbalken *skall bestämmelserna i 6 kap. 11–18 och 22 §§ miljöbalken tillämpas.*

Om en plan som upprättas enligt denna lag kan antas medföra en sådan betydande miljöpåverkan som avses i 6 kap. 3 § miljöbalken *ska en strategisk miljöbedömning göras, beslut fattas, information lämnas samt övervakning och samordning ske enligt 6 kap. 9–19 och 46 §§ miljöbalken. För att avgöra om planen har en sådan påverkan ska en undersökning enligt 6 kap. 6–8 §§ miljöbalken göras.*

1. Denna lag träder i kraft den 1 juli 2017.
2. Äldre föreskrifter ska fortfarande gälla för handläggningen och bedömningen av ärenden om planer som har påbörjats före den 1 juli 2017. De äldre bestämmelsernas hänvisningar till 6 kap. miljöbalken ska avse balkens lydelse vid utgången av juni 2017.

¹ Senaste lydelse 2004:602.

2.8 Förslag till lag om ändring i lagen (1978:160) om vissa rörledning

ningar

Härigenom föreskrivs att 4 § lagen (1978:160) om vissa rörledningar ska ha följande lydelse.

Nuvarande lydelse

Föreslagen lydelse

4 §¹

Koncession får meddelas endast om det från allmän synpunkt är lämpligt att ledningen dras fram och används och sökanden är lämplig att utöva verksamhet som avses med koncessionen.

Koncession får inte strida mot en detaljplan eller områdesbestämmelser. Om syftet med planen eller bestämmelserna inte motverkas, får dock mindre avvikelser göras.

Vid koncessionsprövning ska 2-4 kap. och 5 kap. 3 § miljöbalken tillämpas.

En miljökonsekvensbeskrivning ska ingå i en ansökan om koncession. När det gäller förfarandet, kraven på miljökonsekvensbeskrivningen samt planer och planeringsunderlag gäller 6 kap. miljöbalken. Vad som där föreskrivs om tillståndsmyndighet ska gälla regeringen eller den myndighet som regeringen bestämmer.

Vid koncessionsprövning ska 2-4 kap. och 5 kap. 3 och 15 §§ miljöbalken tillämpas.

För verksamheter och åtgärder som ska prövas för en koncession ska

1. frågan om verksamheten eller åtgärden kan antas medföra en betydande miljöpåverkan avgöras i en undersökning enligt 6 kap. 23–26 §§ miljöbalken om annat inte följer av undantagen i 6 kap. 23 § andra stycket,

2. ett förenklat underlag tas fram enligt 6 kap. 27 § miljöbalken, om undersökningen visar att en betydande miljöpåverkan inte kan antas, och

¹ Senaste lydelse 2010:885.

3. en praktisk miljöbedömning göras, information lämnas och samordning ske enligt 6 kap. 28–46 §§ miljöbalken, om en betydande miljöpåverkan kan antas.

-
1. Denna lag träder i kraft den 1 juli 2017.
 2. Äldre föreskrifter ska fortfarande gälla för handläggningen och prövningen av ärenden som har inletts före den 1 juli 2017. De äldre bestämmelsernas hänvisningar till 6 kap. miljöbalken ska avse balkens lydelse vid utgången av juni 2017.

2.9 Förslag till förordning om ändring i förordningen (1978:164) om vissa rörledningar

Härigenom föreskrivs att 1 och 5 §§ förordningen om ändring i förordningen (1978:164) om vissa rörledningar ska ha följande lydelse.

Nuvarande lydelse

Föreslagen lydelse

1 §¹

Ansökan om koncession enligt lagen (1978:160) om vissa rörledningar ska vara skriftlig. Handling med sådan ansökan ska ges in i sex exemplar till Energimarknadsinspektionen och innehålla uppgift om

1. sökandens namn, yrke, hemvist och adress,
2. den tid för vilken koncession begärs,
3. de fastigheter som berörs av ansökningen samt namn och adress på fastighetsägare, förvaltare av trafikled och övriga sakägare,
4. markanvändning och planförhållanden i berörda områden,
5. hur de allmänna hänsynsreglerna i 2 kap. miljöbalken iakttas,
6. den inverkan på allmänna och enskilda intressen som den tillämnade verksamheten kan bedömas få samt de åtgärder sökanden anser behövliga för att skydda allmänna intressen eller enskild rätt,
7. plan för den tillämnade verksamheten samt sökandens tekniska och ekonomiska förutsättningar att fullfölja planen,
8. de huvudsakliga villkor som enligt sökandens mening bör gälla för verksamheten.

8. de huvudsakliga villkor som enligt sökandens mening bör gälla för verksamheten, *och*

¹ Senaste lydelse 2007:1323.

9. det förenklade underlag eller den miljökonsekvensbeskrivning som krävs enligt 4 § lagen (1978:160) om vissa rörledningar och 6 kap. miljöbalken.

Enligt 4 § lagen om vissa rörledningar ska ansökan innehålla en miljökonsekvensbeskrivning.

Sökanden är skyldig att på begäran av Energimarknadsinspektionen ge in ytterligare ett eller flera exemplar av ansökningshandlingen.

5 §²

Avvisas inte ansökan om koncession, ska Energimarknadsinspektionen införa en kungörelse om ansökningen i Post- och Inrikes Tidningar och ortstidning.

Avvisas inte ansökan om koncession, ska Energimarknadsinspektionen införa en kungörelse om ansökningen i Post- och Inrikes Tidningar och ortstidning. *Bestämmelser om kungörelse av miljökonsekvensbeskrivningen finns i 6 kap. 39-41 §§ miljöbalken.*

Energimarknadsinspektionen ska sända meddelande om ansökning om koncession till de sakägare som har angivits i ansökningshandlingen.

I en kungörelse enligt första stycket och meddelande enligt andra stycket ska det anges att erinringar mot ansökningen ska göras skriftligen hos Energimarknadsinspektionen inom viss angiven tid, minst fyra veckor efter det att kungörelsen var införd i post- och Inrikes Tidningar.

1. Denna förordning träder i kraft den 1 juli 2017.
2. Äldre föreskrifter gäller dock fortfarande för handläggningen av ärenden som har inletts före den 1 juli 2017.

² Senaste lydelse 2007:1323.

2.10 Förslag till lag om ändring i lagen (1983:293) om inrättande, utvidgning och avlysning av allmän farled och allmän hamn

Härigenom föreskrivs i fråga om lagen (1983:293) om inrättande, utvidgning och avlysning av allmän farled och allmän hamn

dels att 1 a och 1 b §§ ska ha följande lydelse,

dels att nuvarande 1 c § ska betecknas 1 d §,

dels att det ska införas en ny paragraf, 1 c §.

Nuvarande lydelse

Föreslagen lydelse

1 a §¹

Vid prövning av ärenden enligt denna lag ska 2–4 kap. och 5 kap. 3 § miljöbalken tillämpas.

Vid prövning av ärenden enligt denna lag ska 2–4 kap. och 5 kap. 3 *och* 15 §§ miljöbalken tillämpas.

1 b §²

En miljökonsekvensbeskrivning skall ingå i ett ärende enligt denna lag.

Innan miljökonsekvensbeskrivningen upprättas skall den som avser att inleda ett ärende enligt denna lag samråda enligt 6 kap. 4 § första–tredje styckena miljöbalken med Sjöfartsverket, berörda länsstyrelser och enskilda.

När det gäller förfarandet för att upprätta miljökonsekvensbeskrivningen och kraven på denna samt planer och planerings-

I ett ärende enligt denna lag ska

1. frågan om farleden eller hamnen kan antas medföra en

¹ Senaste lydelse 2010:886.

² Senaste lydelse 2006:1012.

underlag skall 6 kap. 3 §, 4 § första-tredje styckena, 5 § andra stycket, 6-8, 10, 19 och 20 §§ miljöbalken tillämpas. Vad som där föreskrivs om länsstyrelse skall gälla den länsstyrelse inom vars område verksamheten huvudsakligen skall bedrivas.

Miljökonsekvensbeskrivningen skall godkännas av berörda länsstyrelser innan beslut fattas om att inrätta, utvidga eller avlysa allmän farled eller allmän hamn. Beslut i fråga om godkännande av miljökonsekvensbeskrivningen får inte överklagas.

I samband med prövningen av ett ärende enligt denna lag skall miljökonsekvensbeskrivningen och resultatet av samråd och yttranden beaktas.

betydande miljöpåverkan avgöras i en undersökning enligt 6 kap. 23–26 §§ miljöbalken om inte annat följer av undantagen i 6 kap. 23 § andra stycket,

2. ett förenklat underlag tas fram enligt 6 kap. 27 § miljöbalken, om undersökningen visar att en betydande miljöpåverkan inte kan antas, och

3. en praktisk miljöbedömning göras och information lämnas enligt 6 kap. 28–41 och 44–45 §§ miljöbalken, om en betydande miljöpåverkan kan antas.

Det som föreskrivs i 6 kap. miljöbalken om länsstyrelse ska gälla den länsstyrelse inom vars område verksamheten huvudsakligen ska bedrivas.

Berörda länsstyrelser ska ta ställning till om miljökonsekvensbeskrivningen uppfyller kraven i 6 kap. miljöbalken innan beslut fattas om att inrätta, utvidga eller avlysa allmän farled eller allmän hamn. Beslut i den frågan får inte överklagas.

I samband med prövningen av ett ärende enligt denna lag ska miljökonsekvensbeskrivningen och resultatet av samråd och yttranden beaktas.

1 c §

Det förenklade underlag eller den miljökonsekvensbeskrivning som krävs enligt 1 b § och 6 kap. miljöbalken ska ingå i ett ärende enligt denna lag.

-
1. Denna lag träder i kraft den 1 juli 2017.
 2. Äldre föreskrifter ska fortfarande gälla för handläggningen och prövningen av ärenden som har inletts före den 1 juli 2017. De äldre bestämmelsernas hänvisningar till 6 kap. miljöbalken ska avse balkens lydelse vid utgången av juni 2017.

2.11 Förslag till lag om ändring i lagen (1984:3) om kärnteknisk verksamhet

Härigenom föreskrivs att 5 c och 5 e §§ lagen (1984:3) om kärnteknisk verksamhet ska ha följande lydelse.

Nuvarande lydelse

Föreslagen lydelse

5 c §¹

En miljökonsekvensbeskrivning ska ingå i en ansökan om tillstånd att uppföra, inneha eller driva en kärnteknisk anläggning. I fråga om förfarandet för att upprätta miljökonsekvensbeskrivningen och kraven på denna samt planer och planeringsunderlag gäller 6 kap. miljöbalken.

För uppförande, innehav eller drift av kärntekniska anläggningar som ska prövas för ett tillstånd ska

1. bestämmelserna om planer och planeringsunderlag i 3 kap. 11 § och 5 kap. 15 § miljöbalken tillämpas,

2. frågan om verksamheten eller åtgärden kan antas medföra en betydande miljöpåverkan avgöras i en undersökning enligt 6 kap. 23–26 §§ miljöbalken om annat inte följer av undantagen i 6 kap. 23 § andra stycket,

3. ett förenklat underlag tas fram enligt 6 kap. 27 § miljöbalken, om undersökningen visar att en betydande miljöpåverkan inte kan antas, och

4. en praktisk miljöbedömning görs, information lämnas och samordning ske enligt 6 kap. 28–46 §§ miljöbalken, om en betydande miljöpåverkan kan antas.

¹ Senaste lydelse 2014:141.

5 e §²

Regeringen eller den myndighet som regeringen bestämmer får meddela föreskrifter om att *det ska upprättas en miljökonsekvensbeskrivning* även i andra ärenden om tillstånd enligt denna lag än sådana som avses i 5 c §.

Regeringen eller den myndighet som regeringen bestämmer får meddela föreskrifter om att *6 kap. miljöbalken ska tillämpas* även i andra ärenden om tillstånd enligt denna lag än sådana som avses i 5 c §.

-
1. Denna lag träder i kraft den 1 juli 2017.
 2. Äldre föreskrifter ska fortfarande gälla för handläggningen och prövningen av ärenden som har inletts före den 1 juli 2017. De äldre bestämmelsernas hänvisningar till 6 kap. miljöbalken ska avse balkens lydelse vid utgången av juni 2017.

² Senaste lydelse 2014:141.

2.12 Förslag till förordning om ändring i förordningen (1984:14) om kärnteknisk verksamhet

Härigenom föreskrivs att 3 a och 24 §§ förordningen (1984:14) om kärnteknisk verksamhet ska ha följande lydelse.

Nuvarande lydelse

Föreslagen lydelse

3 a §¹

Strålsäkerhetsmyndigheten får meddela föreskrifter om att *det ska upprättas en miljökonsekvensbeskrivning* i sådana ärenden om tillstånd som avses i 5 c § *andra stycket* lagen (1984:3) om kärnteknisk verksamhet. *Strålsäkerhetsmyndigheten får i det enskilda fallet besluta att en sådan beskrivning ska ges in. I sådana föreskrifter och beslut ska myndigheten med ledning av bestämmelserna i 6 kap. miljöbalken ange vad som ska gälla i fråga om förfarandet för att upprätta miljökonsekvensbeskrivningen och kraven på denna.*

Strålsäkerhetsmyndigheten får när det gäller ärenden om tillstånd som avses i 5 e § lagen (1984:3) om kärnteknisk verksamhet

1. meddela föreskrifter om att *6 kap. miljöbalken ska tillämpas, och*

2. i det enskilda fallet besluta att *de bestämmelserna ska tillämpas.*

24 §²

Ansökan om tillstånd eller godkännande enligt 5 § eller 5 a § första stycket lagen (1984:3) om kärnteknisk verksamhet ska göras skriftligen och ges in till Strålsäkerhetsmyndigheten.

¹ Senaste lydelse 2010:1328.

² Senaste lydelse 2010:1328.

Ansökan om tillstånd enligt 5 § lagen om kärnteknisk verksamhet ska innehålla det förenklade underlag eller den miljökonsekvensbeskrivning som krävs enligt 5 c § lagen om kärnteknisk verksamhet och 6 kap. miljöbalken.

Denna förordning träder i kraft den 1 juli 2017.

2.13 Förslag till lag om ändring i minerallagen (1991:45)

Härigenom föreskrivs att 4 kap. 2 § minerallagen (1991:45) ska ha följande lydelse.

Nuvarande lydelse

Föreslagen lydelse

4 kap.

2 §¹

Koncession *skall* meddelas, om
1. en fyndighet som sannolikt kan tillgodogöras ekonomiskt har blivit påträffad och

2. fyndighetens belägenhet och art inte gör det olämpligt att sökanden får den begärda koncessionen.

Koncession för bearbetning av olja eller gasformiga kolväten får beviljas endast den som visar att *han* är lämplig att bedriva sådan bearbetning.

I ärenden om beviljande av koncession *skall* 3 och 4 kap. miljöbalken tillämpas.

Om ett ärende om beviljande av koncession avser en verksamhet som senare *skall* prövas även enligt miljöbalken eller andra lagar, *skall* 3 och 4 kap. miljöbalken tillämpas endast vid den prövning som sker i koncessionsärendet.

Koncession *ska* meddelas, om

1. en fyndighet som sannolikt kan tillgodogöras ekonomiskt har blivit påträffad, och

2. fyndighetens belägenhet och art inte gör det olämpligt att sökanden får den begärda koncessionen.

Koncession för bearbetning av olja eller gasformiga kolväten får beviljas endast den som visar att *den* är lämplig att bedriva sådan bearbetning.

I ärenden om beviljande av koncession *ska* 3 och 4 kap. *och* 5 kap. 15 § miljöbalken tillämpas.

Om ett ärende om beviljande av koncession avser en verksamhet som senare *ska* prövas även enligt miljöbalken eller andra lagar, *ska* 3 och 4 kap. miljöbalken tillämpas endast vid den prövning som sker i koncessionsärendet.

¹ Senaste lydelse 2004:600.

I ärenden om beviljande av koncession *skall en miljökonsekvensbeskrivning fogas till ansökan. När det gäller förfarandet, kraven på miljökonsekvensbeskrivningar samt planer och planeringsunderlag skall 6 kap. 3 och 7 §§, 8 § första stycket, 9, 10, 19 och 20 §§ miljöbalken tillämpas.*

I ärenden om beviljande av koncession *ska*

1. frågan om bearbetningen av fyndigheten kan antas medföra en betydande miljöpåverkan avgöras i en undersökning enligt 6 kap. 23–26 §§ miljöbalken om annat inte följer av undantagen i 6 kap. 23 § andra stycket,

2. ett förenklat underlag tas fram enligt 6 kap. 27 § miljöbalken, om undersökningen visar att en betydande miljöpåverkan inte kan antas, och

3. en praktisk miljöbedömning göras, information lämnas och samordning ske enligt 6 kap. 28–46 §§ miljöbalken, om en betydande miljöpåverkan kan antas.

Koncession får inte strida mot detaljplan eller områdesbestämmelser. Om syftet med planen eller bestämmelserna inte motverkas, får dock mindre avvikelser göras.

1. Denna lag träder i kraft den 1 juli 2017.

2. Äldre föreskrifter ska fortfarande gälla för handläggningen och prövningen av ärenden som har inletts före den 1 juli 2017. De äldre bestämmelsernas hänvisningar till 6 kap. miljöbalken ska avse balkens lydelse vid utgången av juni 2017.

2.14 Förslag till förordning om ändring i mineralförordningen (1992:285)

Härigenom föreskrivs att 17, 20, 21, 28 §§ mineralförordningen (1992:285) ska ha följande lydelse.

Nuvarande lydelse

Föreslagen lydelse

17 §¹

En ansökan om bearbetningskoncession *skall* vara skriftlig och ges in till bergmästaren. Den *skall enligt 4 kap. 2 § minerallagen (1991:45) vara åtföljd av en miljökonsekvensbeskrivning* samt innehålla uppgifter om

En ansökan om bearbetningskoncession *ska* vara *skriftlig, ges in till bergmästaren och innehålla det förenklade underlag eller den miljökonsekvensbeskrivning som krävs enligt 4 kap. 2 § minerallagen (1991:45) och 6 kap. miljöbalken* samt uppgifter om

1. sökandens namn, hemvist och adress samt kontaktperson om sökanden är en juridisk person,
2. det eller de koncessionsmineral ansökan avser,
3. det område och den tid som avses med ansökan,
4. de fastigheter som berörs av ansökan samt fastighetsägarnas och andra, för sökanden kända, sakägares namn och adress,
5. huruvida det inom eller omedelbart intill området finns områden som omfattas av bestämmelserna i 5 kap. 10 § eller 17 kap. 3 § minerallagen (1991:45),
6. huruvida sådan företrädesrätt som avses i 4 kap. 3 § minerallagen (1991:45) föreligger,
7. huruvida sådant förhållande som nämns i 4 kap. 4 § minerallagen (1991:45) föreligger,

6. huruvida sådan företrädesrätt som avses i 4 kap. 3 § minerallagen föreligger,
7. huruvida sådant förhållande som nämns i 4 kap. 4 § minerallagen föreligger,

¹ Senaste lydelse 2005:162.

8. den planerade verksamhetens inverkan på allmänna och enskilda intressen samt de åtgärder som, enligt sökandens uppfattning, behövs för att skydda allmänna intressen och enskild rätt,

9. sökandens plan för den planerade verksamheten och, om ansökningen avser olja eller gasformiga kolväten, en utredning om sökandens tekniska och ekonomiska möjligheter att fullfölja planen,

10. undersökningstillstånd som sökanden har eller har haft inom området,

11. de huvudsakliga villkor som enligt sökandens uppfattning bör gälla för verksamheten, *och*

12. den benämning sökanden föreslår på koncessionsområdet.

Bergmästaren *skall* i varje särskilt fall efter samråd med sökanden bestämma i hur många exemplar ansökan och de handlingar som avses i 18 § *skall* ges in.

Bergmästaren får medge undantag från föreskrifterna i första stycket om sökanden i det begärda koncessionsområdet redan innehar utmål.

11. de huvudsakliga villkor som enligt sökandens uppfattning bör gälla för verksamheten,

12. den benämning sökanden föreslår på koncessionsområdet, *och*

Bergmästaren *ska* i varje särskilt fall efter samråd med sökanden bestämma i hur många exemplar ansökan och de handlingar som avses i 18 § *ska* ges in.

Bergmästaren får *i ett enskilt fall* medge undantag från föreskrifterna i första stycket om sökanden i det begärda koncessionsområdet redan innehar utmål.

20 §²

Om ansökan inte uppfyller vad som fordras enligt 17 och 18 §§ eller om den i övrigt är ofullständig eller om sökanden inte betalar ansökningsavgift enligt 19 §, *skall* bergmästaren förelägga

Om ansökan inte uppfyller vad som fordras enligt 17 och 18 §§ eller om den i övrigt är ofullständig eller om sökanden inte betalar ansökningsavgift enligt 19 §, *ska* bergmästaren förelägga

² Senaste lydelse 2005:162.

ga sökanden att inom viss tid avhjälpa bristen. Föreläggandet *skall* delges. Om sökanden inte avhjälper bristen *skall* bergmästaren avvisa ansökan, dock bara om bristen är så väsentlig att ansökan inte kan ligga till grund för prövning av ärendet, om miljökonsekvensbeskrivning inte har getts in eller om sökanden inte har betalat ansökningsavgift.

sökanden att inom viss tid avhjälpa bristen. Föreläggandet *ska* delges. Om sökanden inte avhjälper bristen *ska* bergmästaren avvisa ansökan, dock bara om bristen är så väsentlig att ansökan inte kan ligga till grund för prövning av ärendet, om *det för-enklade underlag eller den miljökonsekvensbeskrivning som krävs* inte har getts in eller om sökanden inte har betalat ansökningsavgift.

21 §³

Bergmästaren *skall* skicka meddelande om ansökan och miljökonsekvensbeskrivningen till berörda fastighetsägare, nyttjanderättshavare, servitutshavare, industriella företag samt innehavare av företrädesrätt enligt 4 kap. 4 § minerallagen (1991:45).

I kungörelser och meddelanden *skall* bergmästaren ange dels att invändningar mot ansökan *skall* göras skriftligen hos bergmästaren inom viss angiven tid, minst fyra veckor efter det att kungörelsen var införd, dels att invändningar mot miljökonsekvensbeskrivningen *skall* göras hos länsstyrelsen inom samma tid.

Bergmästaren *ska* skicka meddelande om ansökan och *det för-enklade underlag eller den miljökonsekvensbeskrivning som krävs*, till berörda fastighetsägare, nyttjanderättshavare, servitutshavare, industriella företag samt innehavare av företrädesrätt enligt 4 kap. 4 § minerallagen (1991:45).

I kungörelser och meddelanden *ska* bergmästaren ange dels att invändningar mot ansökan *ska* göras skriftligen hos bergmästaren inom viss angiven tid, minst fyra veckor efter det att kungörelsen var införd, dels att invändningar mot miljökonsekvensbeskrivningen *ska* göras hos länsstyrelsen inom samma tid.

³ Senaste lydelse 2005:162.

28 §⁴

Länsstyrelsen ska inhämta yttrande från kommunen vid det samråd som enligt 8 kap. 1 § tredje stycket och 8 kap. 3 § andra stycket minerallagen (1991:45) ska äga rum i ärenden om beviljande av bearbetningskoncession enligt 4 kap. 2 § minerallagen och om förlängning av koncessionstiden enligt 4 kap. 10 § minerallagen. Länsstyrelsen ska bedöma miljökonsekvensbeskrivningen.

Länsstyrelsen ska inhämta yttrande från kommunen vid det samråd som enligt 8 kap. 1 § tredje stycket och 8 kap. 3 § andra stycket minerallagen (1991:45) ska äga rum i ärenden om beviljande av bearbetningskoncession enligt 4 kap. 2 § minerallagen och om förlängning av koncessionstiden enligt 4 kap. 10 § minerallagen. Länsstyrelsen ska bedöma miljökonsekvensbeskrivningen, *om den krävs i ärendet.*

Bergmästaren ska inhämta yttrande från kommunen i ett ärende som gäller ett område med detaljplan eller områdesbestämmelser enligt plan- och bygglagen (2010:900).

-
1. Denna förordning träder i kraft den 1 juli 2017.
 2. Äldre föreskrifter gäller dock fortfarande för handläggningen av ärenden som har inletts före den 1 juli 2017.

⁴ Senaste lydelse 2011:363.

2.15 Förslag till lag om ändring i lagen (1992:1140) om Sveriges ekonomiska zon

Härigenom föreskrivs i fråga lagen (1992:1140) om Sveriges ekonomiska zon

dels att 6 § ska ha följande lydelse,

dels att det ska införas en ny paragraf, 6 a §, av följande lydelse.

Nuvarande lydelse

Föreslagen lydelse

6 §¹

Vid prövning av tillstånd ska 2–4 kap. och 5 kap. 3 § miljöbalken tillämpas.

En miljökonsekvensbeskrivning ska ingå i en ansökan om tillstånd. I fråga om förfarandet, kraven på miljökonsekvensbeskrivningar samt planer och planeringsunderlag ska 6 kap. miljöbalken tillämpas på samma sätt som om ansökan avser en verksamhet i Sverige. Det som sägs om länsstyrelsen ska då gälla länsstyrelsen i det län där Sveriges sjöterritorium är närmast det område där verksamheten avses att bedrivas.

Vid prövning av tillstånd ska 2–4 kap. och 5 kap. 3 och 15 §§ miljöbalken tillämpas.

För verksamheter och åtgärder som ska prövas för ett tillstånd ska, på samma sätt som om ansökan avser en verksamhet i Sverige,

1. frågan om verksamheten eller åtgärden kan antas medföra en betydande miljöpåverkan avgöras i en undersökning enligt 6 kap. 23–26 §§ miljöbalken om annat inte följer av undantagen i 6 kap. 23 § andra stycket,

2. ett förenklat underlag tas fram enligt 6 kap. 27 § miljöbalken, om undersökningen visar att en betydande miljöpåverkan inte kan antas, och

¹ Senaste lydelse 2010:891.

3. en praktisk miljöbedömning göras, information lämnas och samråd ske enligt 6 kap. 28–46 §§ miljöbalken, om en betydande miljöpåverkan kan antas.

Det som sägs om länsstyrelsen i 6 kap. miljöbalken ska gälla länsstyrelsen i det län där Sveriges sjöterritorium är närmast det område där verksamheten avses att bedrivas.

6 a §

En ansökan om tillstånd ska innehålla det förenklade underlag eller den miljökonsekvensbeskrivning som krävs enligt 6 kap. miljöbalken.

-
1. Denna lag träder i kraft den 1 juli 2017.
 2. Äldre föreskrifter ska fortfarande gälla för handläggningen och prövningen av ärenden som har inletts före den 1 juli 2017. De äldre bestämmelsernas hänvisningar till 6 kap. miljöbalken ska avse balkens lydelse vid utgången av juni 2017.

2.16 Förslag till lag om ändring i lagen (1995:1649) om byggande av järnväg

Härigenom föreskrivs att 1 kap. 4 a § samt 2 kap. 2, 7, 8, 10, 12 och 15 §§ lagen (1995:1649) om byggande av järnväg ska ha följande lydelse.

Nuvarande lydelse

Föreslagen lydelse

1 kap.

4 a §¹

Planläggning och annan prövning enligt denna lag som avser användning av ett mark- eller vattenområde som också har prövats eller ska prövas enligt annan lag, ska samordnas med den planläggningen och prövningen, om det lämpligen kan ske

Bestämmelser om planer och planeringsunderlag finns i 6 kap. 19 och 20 §§ miljöbalken.

Bestämmelser om planer och annat underlag finns i 3 kap. 11 § och 5 kap. 15 miljöbalken.

2 kap.

2 §²

Den som avser att bygga en järnväg ska under arbetet med att upprätta en järnvägsplan samråda med länsstyrelsen, berörda kommuner och de enskilda som särskilt berörs. Om järnvägsplanen har betydelse för kollektivtrafiken, ska samråd även ske med berörda regionala kollektivtrafikmyndigheter. Samrådet ska avse järnvägens lokalisering, utformning och miljöpåverkan.

Om järnvägen kan antas medföra en betydande miljöpåverkan ska

1. samråd också ske med de övriga statliga myndigheter samt den allmänhet och de organisationer som kan antas bli berörda, och

¹ Senaste lydelse 2012:440.

² Senaste lydelse 2012:440.

2. samrådet även avse innehåll i och utformning av sådan miljökonsekvensbeskrivning som ska finnas tillsammans med järnvägsplanen.

Länsstyrelsen ska verka för att miljökonsekvensbeskrivningen får den inriktning och omfattning som behövs för prövningen av järnvägsplanen.

Länsstyrelsen ska verka för att miljökonsekvensbeskrivningen får den omfattning och *detaljeringsgrad* som behövs för prövningen av järnvägsplanen. *Om den som avser att bygga en järnväg begär det, ska länsstyrelsen redovisa sin bedömning i frågan. Länsstyrelsens redovisning är inte bindande.*

Under samrådet får berörd kommun medge att undantag görs från krav på bygglov för upplag, materialgårdar, murar, plank och transformatorstationer.

7 §³

Om ett projekt kan antas medföra en betydande miljöpåverkan i ett annat land ska 6 kap. 6 § miljöbalken tillämpas.

Om ett projekt kan antas medföra en betydande miljöpåverkan i ett annat land ska 6 kap. 33 § miljöbalken tillämpas.

8 §⁴

Om ett projekt ska tillåtlighetsprövas enligt 17 kap. 3 § miljöbalken, ska den som avser att bygga järnvägen överlämna ärendet till regeringen med eget yttrande. Ärendet ska överlämnas när den som avser att bygga järnvägen har tagit ställning till vilka alternativ som är rimliga och rangordnat dessa.

Ärendet ska innehålla en miljökonsekvensbeskrivning och det övriga underlag som behövs för tillåtlighetsprövningen. När underlaget tas fram ska förfarandet för järnvägsplan i 2–4, 7 och 12 §§ tillämpas.

Miljökonsekvensbeskrivningen ska uppfylla kraven i 6 kap. 7 §

Miljökonsekvensbeskrivningen ska uppfylla kraven i 6 kap. 35–

³ Senaste lydelse 2012:440.

⁴ Senaste lydelse 2012:440.

miljöbalken och godkännas av berörda länsstyrelser innan ärendet kungörs. 38 §§ miljöbalken och godkännas av berörda länsstyrelser innan ärendet kungörs.

10 §⁵

En miljökonsekvensbeskrivning ska uppfylla kraven i 6 kap. 7 § miljöbalken. En miljökonsekvensbeskrivning ska uppfylla kraven i 6 kap. 35–38 §§ miljöbalken. Miljökonsekvensbeskrivningen ska godkännas av berörda länsstyrelser innan den kungörs enligt 12 §.

12 §⁶

Den som avser att bygga en järnväg ska kungöra förslaget till järnvägsplan och underlaget till denna och låta det granskas. Om en miljökonsekvensbeskrivning har upprättats, ska denna kungöras och hållas tillgänglig för allmänheten enligt 6 kap. 8 § första stycket miljöbalken. Den som avser att bygga en järnväg ska kungöra förslaget till järnvägsplan och underlaget till denna och låta det granskas. Om en miljökonsekvensbeskrivning har upprättats, ska denna kungöras och hållas tillgänglig för allmänheten enligt 6 kap. 39 § första stycket och 40–41 §§ miljöbalken.

Om förslaget enbart gäller åtgärder som också har prövats eller ska prövas genom detaljplan enligt plan- och bygglagen (2010:900), får kungörandet samordnas med det kungörande som ska ske i detaljplaneärendet.

15 §⁷

Trafikverket prövar frågan om att fastställa en järnvägsplan efter samråd med berörda länsstyrelser.

Trafikverket ska överlämna frågan om att fastställa planen till regeringen för prövning om Trafikverket och en länsstyrelse har olika uppfattning.

⁵ Senaste lydelse 2012:440.

⁶ Senaste lydelse 2012:440.

⁷ Senaste lydelse 2012:440.

När frågan om att fastställa planen avgörs ska

1. en identifiering, beskrivning och samlad bedömning av miljöeffekterna göras om planen avser ett projekt som kan antas medföra en betydande miljöpåverkan, och

2. innehållet i en miljökonsekvensbeskrivning och resultatet av samråd och yttranden beaktas.

Innehållet i en miljökonsekvensbeskrivning samt resultatet av samråd och yttranden ska beaktas när frågan om att fastställa järnvägsplanen prövas. Ett beslut att fastställa planen ska kungöras. Om samråd har skett med en ansvarig myndighet i ett annat land enligt 6 kap. 6 § miljöbalken, ska den ansvariga myndigheten i det landet informeras.

Ett beslut att fastställa planen ska kungöras. Om samråd har skett med en ansvarig myndighet i ett annat land enligt 6 kap. 33 § miljöbalken, ska den ansvariga myndigheten i det landet informeras.

1. Denna lag träder i kraft den 1 juli 2017.

2. Ett ärende ska handläggas och bedömas enligt äldre bestämmelser, om det i ärendet ingår en miljökonsekvensbeskrivning som vid denna lags ikraftträdande har överlämnats till länsstyrelsen för godkännande enligt 8 § tredje stycket eller 10 § andra stycket. De äldre bestämmelsernas hänvisningar till 6 kap. miljöbalken ska avse balkens lydelse vid utgången av juni 2017.

2.17 Förslag till lag om ändring i ellagen (1997:857)

Härigenom föreskrivs i fråga om ellagen (1997:857)

dels att 2 kap. 8 b § ska upphöra att gälla,

dels att 2 kap. 8 a och 15 g §§ ellagen (1997:857) ska ha följande lydelse.

Nuvarande lydelse

Föreslagen lydelse

2 kap.

8 a §¹

Vid prövning av frågor om meddelande av nätkoncession för linje ska bestämmelserna i 2–4 kap. och 5 kap. 3 § miljöbalken tillämpas.

En miljökonsekvensbeskrivning ska ingå i en ansökan om nätkoncession för linje. För förfarandet, kraven på miljökonsekvensbeskrivningen samt planer och planeringsunderlag gäller 6 kap. miljöbalken.

Vid prövning av frågor om meddelande av nätkoncession för linje ska bestämmelserna i 2–4 kap. och 5 kap. 3 *och 15* §§ miljöbalken tillämpas.

För byggandet och användandet av elektriska starkströmsledning som ska prövas för en nätkoncession för linje ska

1. frågan om byggandet eller användandet kan antas medföra en betydande miljöpåverkan avgöras i en undersökning enligt 6 kap. 23–26 §§ miljöbalken om annat inte följer av undantagen i 6 kap. 23 § andra stycket,

2. ett förenklat underlag tas fram enligt 6 kap. 27 § miljöbalken, om undersökningen visar att en betydande miljöpåverkan inte kan antas, och

3. en praktisk miljöbedömning görs, information lämnas och

¹ Senaste lydelse 2010:893.

samordning ske enligt 6 kap. 28–46 §§ miljöbalken, om en betydande miljöpåverkan kan antas.

Trots det som sägs i första och andra styckena behöver frågor som har prövats i ett mål eller ärende om tillstånd enligt miljöbalken inte prövas på nytt i ärendet om nätkoncession. Om det i målet eller ärendet om tillstånd enligt miljöbalken finns en miljökonsekvensbeskrivning som beskriver de direkta och indirekta effekter på människors hälsa och miljön som linjen kan medföra, behöver det inte finnas någon särskild miljökonsekvensbeskrivning i koncessionsärendet.

Trots det som sägs i första och andra styckena behöver frågor som har prövats i ett mål eller ärende om tillstånd enligt miljöbalken inte prövas på nytt i ärendet om nätkoncession. Om det i målet eller ärendet om tillstånd enligt miljöbalken finns *ett förenklat underlag* eller en miljökonsekvensbeskrivning som beskriver de direkta och indirekta effekter på människors hälsa och miljön som linjen kan medföra, behöver det inte finnas någon särskild miljökonsekvensbeskrivning i koncessionsärendet.

8 b §²

Regeringen får meddela föreskrifter om undantag från kravet på miljökonsekvensbeskrivning enligt 8 a § andra stycket för anläggningar vars miljöpåverkan kan antas bli mindre betydande.

15 g §³

Vid en omprövning enligt 15 b § tillämpas 2–4 kap. och 5 kap. 3 § miljöbalken.

Vid en omprövning enligt 15 b § tillämpas 2–4 kap. och 5 kap. 3 och 15 §§ miljöbalken.

² Senaste lydelse 2013:207.

³ Senaste lydelse 2013:207.

Nätkoncessionshavaren ska upprätta en miljökonsekvensbeskrivning vid en omprövning. För förfarandet, kraven på miljökonsekvensbeskrivningen samt planer och planeringsunderlag tillämpas 6 kap. miljöbalken.

Regeringen får meddela föreskrifter om undantag från kravet på miljökonsekvensbeskrivning enligt andra stycket för anläggningar vars miljöpåverkan kan antas vara mindre betydande.

För nätkoncession för linje som ska omprövas ska

1. frågan om en betydande miljöpåverkan kan antas avgöras i en undersökning enligt 6 kap. 23–26 §§ miljöbalken om annat inte följer av 6 kap. 23 § andra stycket,

2. ett förenklat underlag tas fram enligt 6 kap. 27 § miljöbalken, om undersökningen visar att en betydande miljöpåverkan inte kan antas, och

3. en praktisk miljöbedömning görs, information lämnas och samordning ske enligt 6 kap. 28–46 §§ miljöbalken, om en betydande miljöpåverkan kan antas.

Enligt 6 kap. 21 § miljöbalken får regeringen meddela föreskrifter om att vissa slag av anläggningar inte ska antas medföra en betydande miljöpåverkan.

1. Denna lag träder i kraft den 1 juli 2017.

2. Äldre föreskrifter ska fortfarande gälla för handläggningen och prövningen av ärenden som har inletts före den 1 juli 2017. De äldre bestämmelsernas hänvisningar till 6 kap. miljöbalken ska avse balkens lydelse vid utgången av juni 2017.

2.18 Förslag till lag om ändring i lagen (1998:814) med särskilda bestämmelser om gatuhållning och skyltning

Härigenom föreskrivs i fråga om lagen (1998:814) med särskilda bestämmelser om gatuhållning och skyltning

dels att 13 och 16 §§ ska ha följande lydelse,

dels att det närmast före 13 § ska införas en ny rubrik av följande lydelse.

Nuvarande lydelse

Föreslagen lydelse

Bemyndigande

13 §

Regeringen får meddela föreskrifter om avgift för en myndighets prövning av fråga om tillstånd eller medgivande enligt 5–7 och 9 §§. Regeringen får överlåta åt en myndighet eller kommuner att meddela sådana föreskrifter.

Regeringen *eller den myndighet som regeringen bestämmer* får meddela föreskrifter om

1. att ett förenklat underlag eller en miljökonsekvensbeskrivning enligt 6 kap. miljöbalken ska ingå i en ansökan om tillstånd eller medgivande enligt 5–7 eller 9 §, och

2. avgift för en myndighets prövning av fråga om tillstånd eller medgivande enligt 5–7 eller 9 §.

Regeringen får överlåta åt en kommun att meddela föreskrifter *som avses i första stycket 2.*

16 §

En kommunal nämnds beslut enligt denna lag överklagas till länsstyrelsen.

Länsstyrelsens beslut överklagas till *allmän förvaltningsdomstol*. Länsstyrelsens beslut överklagas till *mark- och miljödomstol*.

Prövningstillstånd krävs vid överklagande till kammarrätten.

-
1. Denna lag träder i kraft den 1 juli 2017.
 2. Mål och ärenden som har inletts hos en allmän förvaltningsdomstol före den 1 juli 2017 ska slutföras av de allmänna förvaltningsdomstolarna.

2.19 Förslag till förordning om ändring i förordningen (1998:896) om hushållning med mark- och vattenområden m.m.

Härigenom föreskrivs att 1 a, 1 b och 7 §§ förordningen (1998:896) om hushållning med mark- och vattenområden m.m. ska ha följande lydelse.

Nuvarande lydelse

Föreslagen lydelse

1 a §¹

Boverket har uppsikt över hushållningen med de mark- och vattenområden som omfattas av 4 kap. 1–7 §§ miljöbalken. Bestämmelser om att Boverket ska verka för samordning av de statliga myndigheternas arbete med underlag för tillämpningen av 3 och 4 kap. och 6 kap. 19–21 §§ miljöbalken finns i förordningen (2012:546) med instruktion för Boverket.

Boverket har dessutom allmän uppsikt över hushållningen med mark- och vattenområden.

Boverket har uppsikt över hushållningen med de mark- och vattenområden som omfattas av 4 kap. 1–7 §§ miljöbalken. Bestämmelser om att Boverket ska verka för samordning av de statliga myndigheternas arbete med underlag för tillämpningen av 1 b § samt 3 och 4 kap. miljöbalken finns i förordningen (2012:546) med instruktion för Boverket.

1 b §²

Länsstyrelsen har uppsikt inom länet över hushållningen med mark- och vattenområden.

Länsstyrelsen ska ställa samman utredningar, program och annat planeringsunderlag som har betydelse för hushållningen med

¹ Senaste lydelse 2015:401.

² Senaste lydelse 2015:401.

mark och vatten i länet och som finns hos statliga myndigheter. Länsstyrelsen är skyldig att på begäran tillhandahålla sådant planeringsunderlag åt kommuner och myndigheter som ska tillämpa denna balk samt åt den som är skyldig att upprätta en miljökonsekvensbeskrivning enligt 6 kap. miljöbalken.

7 §³

En anmälan som en statlig myndighet lämnar till regeringen enligt 6 kap. 21 § andra stycket miljöbalken ska innehålla uppgift om vilken samverkan som behövs mellan staten och den eller de berörda kommunerna för att kommunerna i sin planering enligt plan- och bygglagen (2010:900) ska

1. tillgodose ett intresse som rör hushållningen med mark- och vattenområden enligt 3 och 4 kap. miljöbalken, eller
2. skapa förutsättningar för att miljökvalitetsnormer enligt 5 kap. miljöbalken följs.

En anmälan som en statlig myndighet lämnar till regeringen enligt 3 kap. 13 § eller 5 kap. 14 § miljöbalken ska innehålla uppgift om vilken samverkan som behövs mellan staten och den eller de berörda kommunerna för att kommunerna i sin planering enligt plan- och bygglagen (2010:900) ska

Denna förordning träder i kraft den 1 juli 2017.

³ Senaste lydelse 2012:909.

2.20 Förslag till förordning om ändring i förordningen (1998:898) om inrättande, utvidgning och avlysning av allmän farled och allmän hamn

Härigenom föreskrivs att 2 § förordningen (1998:898) om inrättande, utvidgning och avlysning av allmän farled och allmän hamn ska ha följande lydelse.

Nuvarande lydelse

Föreslagen lydelse

2 §

När Sjöfartsverket överlämnar en fråga om allmän farled eller allmän hamn till regeringen för prövning enligt 17 kap. 1 eller 3 § miljöbalken, *skall* verket i sitt yttrande enligt 1 c § lagen (1983:293) om inrättande, utvidgning och avlysning av allmän farled och allmän hamn bland annat lämna de uppgifter som behövs för att bedöma hur de allmänna hänsynsreglerna i 2 kap. miljöbalken *iakttas* samt uppgift om det samråd som skett enligt 6 kap. 4–6 §§ miljöbalken. Även i övrigt ansvarar Sjöfartsverket för att ett tillräckligt underlag finns för regeringens prövning.

När Sjöfartsverket överlämnar en fråga om allmän farled eller allmän hamn till regeringen för prövning enligt 17 kap. 1 eller 3 § miljöbalken, *ska* verket i sitt yttrande enligt 1 c § lagen (1983:293) om inrättande, utvidgning och avlysning av allmän farled och allmän hamn bland annat lämna de uppgifter som behövs för att bedöma hur de allmänna hänsynsreglerna i 2 kap. miljöbalken *följs* samt uppgift om det samråd som skett enligt 6 kap. 24 § 2 och 28 § 1 miljöbalken. Även i övrigt ansvarar Sjöfartsverket för att ett tillräckligt underlag finns för regeringens prövning.

1. Denna förordning träder i kraft den 1 juli 2017.

2. Äldre föreskrifter ska fortfarande gälla för handläggningen av ärenden som har inletts före den 1 juli 2017. De äldre bestämmelsernas hänvisningar till 6 kap. miljöbalken ska avse balkens lydelse vid utgången av juni 2017.

2.21 Förslag till förordning om ändring i förordningen (1998:899) om miljöfarlig verksamhet och hälsoskydd

Härigenom föreskrivs i fråga om förordningen (1998:899) om miljöfarlig verksamhet och hälsoskydd

dels att 25, 26 a och 46 §§ ska ha följande lydelse,

dels att det ska införas en ny paragraf, 26 b §, av följande lydelse.

Nuvarande lydelse

Föreslagen lydelse

25 §¹

En anmälan som avses i 9 kap. 6 § miljöbalken ska innehålla de uppgifter, ritningar och tekniska beskrivningar som behövs för att tillsynsmyndigheten ska kunna bedöma den miljöfarliga verksamheten eller åtgärdens art, omfattning och miljöeffekter. *I den utsträckning som behövs i det enskilda fallet ska en anmälan också innehålla en miljökonsekvensbeskrivning enligt 6 kap. miljöbalken.*

En anmälan som avses i 9 kap. 6 § miljöbalken ska innehålla de uppgifter, ritningar och tekniska beskrivningar som behövs för att tillsynsmyndigheten ska kunna bedöma den miljöfarliga verksamheten eller åtgärdens art, omfattning och miljöeffekter.

26 a §²

I fråga om *sådana* anmälningspliktiga verksamheter och åtgärder som avses i 2 kap. 3 eller 4 §, 3 kap. 2 §, 4 kap. 5, 10 eller 17 §, 5 kap. 3, 6, 8, 9, 13, 17, 20, 22, 24, 28, 30 eller 33 §, 6 kap. 3 §,

I fråga om anmälningspliktiga verksamheter och åtgärder som avses i 2 kap. 3 eller 4 §, 3 kap. 2 §, 4 kap. 5, 10 eller 17 §, 5 kap. 3, 6, 8, 9, 13, 17, 20, 22, 24, 28, 30 eller 33 §, 6 kap. 3 §, 7 kap.

¹ Senaste lydelse 2013:262.

² Senaste lydelse 2013:262.

7 kap. 3 §, 12 kap. 6, 8, 10, 11, 12 eller 13 §, 13 kap. 2, 4 eller 6 §, 14 kap. 3, 4 eller 7 §, 15 kap. 8 §, 16 kap. 6 eller 7 §, 18 kap. 1, 2, 4, 5 eller 10 §, 20 kap. 2 eller 4 §, 21 kap. 8, 9 eller 12 §, 24 kap. 2 eller 5 §, 28 kap. 2 §, 29 kap. 17, 28, 29, 31, 32 eller 44 § eller 30 kap. 3 § miljöprövningsförordningen (2013:251) ska den myndighet som handlägger anmälningsärendet pröva om verksamheten eller åtgärden behöver tillståndsprövas. *Vid den prövningen ska myndigheten ta hänsyn till de kriterier som anges i bilaga 2 till förordningen (1998:905) om miljökonsekvensbeskrivningar.* Om myndigheten finner att verksamheten eller åtgärden ska antas medföra en betydande miljöpåverkan, ska myndigheten förelägga verksamhetsutövaren att ansöka om tillstånd.

3 §, 12 kap. 6, 8, 10, 11, 12 eller 13 §, 13 kap. 2, 4 eller 6 §, 14 kap. 3, 4 eller 7 §, 15 kap. 8 §, 16 kap. 6 eller 7 §, 18 kap. 1, 2, 4, 5 eller 10 §, 20 kap. 2 eller 4 §, 21 kap. 8, 9 eller 12 §, 24 kap. 2 eller 5 §, 28 kap. 2 §, 29 kap. 17, 28, 29, 31, 32 eller 44 § eller 30 kap. 3 § miljöprövningsförordningen (2013:251) ska den myndighet som handlägger anmälningsärendet pröva om verksamheten eller åtgärden behöver tillståndsprövas. Om myndigheten finner att verksamheten eller åtgärden kan antas medföra en betydande miljöpåverkan, ska myndigheten förelägga verksamhetsutövaren att ansöka om tillstånd.

26 b §

När myndigheten enligt 26 a § eller enligt 9 kap. 6 a § miljöbalken prövar om en verksamhet eller åtgärd kan antas medföra en betydande miljöpåverkan ska myndigheten ta hänsyn till de omständigheter som anges i 11–14 §§ miljöbedömningsförordningen (2017:000).

46 §

En ansökan eller en anmälan till den kommunala nämnden enligt *bestämmelserna* i 37 och 38 §§ eller bestämmelse meddelad med stöd av 39, 40 och 42 §§ *skall* vara skriftlig och innehålla de uppgifter som behövs för ärendet samt de ritningar och tekniska beskrivningar som behövs för att bedöma de anordningar, lokaler eller anläggningar som avses i ansökan eller anmälan.

Bestämmelse om undantag från skyldigheten att upprätta en miljökonsekvensbeskrivning enligt 6 kap. miljöbalken finns i 2 § förordningen (1998:905) om miljökonsekvensbeskrivningar.

En ansökan eller en anmälan till den kommunala nämnden enligt 37 och 38 §§ eller bestämmelse meddelad med stöd av 39, 40 och 42 §§ *ska* vara skriftlig och innehålla de uppgifter som behövs för ärendet samt de ritningar och tekniska beskrivningar som behövs för att bedöma de anordningar, lokaler eller anläggningar som avses i ansökan eller anmälan.

1. Denna förordning träder i kraft den 1 juli 2017.

2. Äldre föreskrifter ska fortfarande gälla för handläggningen och prövningen av ärenden som har inletts före den 1 juli 2017. De äldre bestämmelsernas hänvisningar till 6 kap. miljöbalken ska avse balkens lydelse vid utgången av juni 2017.

2.22 Förslag till förordning om ändring i förordningen (1998:929) om gaturenhållning och skyltning

Härigenom föreskrivs att 3 § förordningen (1998:929) om gaturenhållning och skyltning ska ha följande lydelse.

Nuvarande lydelse

Föreslagen lydelse

3 §

Ansökan om tillstånd eller medgivande enligt 6, 7 och 9 §§ lagen (1998:814) med särskilda bestämmelser om gaturenhållning och skyltning skall vara åtföljd av karta, skiss eller ritning samt i den utsträckning som behövs i det enskilda fallet en miljökonsekvensbeskrivning enligt 6 kap. miljöbalken.

Om ett ärende enligt första stycket är av stort allmänt intresse skall kungörelse om ansökan och om miljökonsekvensbeskrivningen införas i den eller de ortstidningar som länsstyrelsen bestämmer. I kungörelsen skall anges var handlingarna i ärendet hålls tillgängliga samt att skriftliga anmärkningar får lämnas till länsstyrelsen inom en viss angiven tid, minst fyra veckor efter det att kungörelsen var införd.

Ansökan om tillstånd eller medgivande enligt 6, 7 och 9 §§ lagen (1998:814) med särskilda bestämmelser om gaturenhållning och skyltning skall vara åtföljd av karta, skiss eller ritning samt i den utsträckning som behövs i det enskilda fallet *ett förenklat underlag eller* en miljökonsekvensbeskrivning enligt 6 kap. miljöbalken.

Om ett ärende enligt första stycket är av stort allmänt intresse skall kungörelse om ansökan och om *det förenklade underlaget eller* miljökonsekvensbeskrivningen införas i den eller de ortstidningar som länsstyrelsen bestämmer. I kungörelsen skall anges var handlingarna i ärendet hålls tillgängliga samt att skriftliga anmärkningar får lämnas till länsstyrelsen inom en viss angiven tid, minst fyra veckor efter det att kungörelsen var införd.

Denna förordning träder i kraft den 1 juli 2017.

2.23 Förslag till förordning om ändring i förordningen (1998:940) om avgifter för prövning och tillsyn enligt miljöbalken

Härigenom föreskrivs i fråga om förordningen (1998:940) om avgifter för prövning och tillsyn enligt miljöbalken

dels att 8 kap. 1 § ska ha följande lydelse,

dels att det ska införas tre nya paragrafer, 1 a–1 c §§, av följande lydelse.

Nuvarande lydelse

Föreslagen lydelse

8 kap.

1 §¹

I ett ärende om ansökan om ett sådant tillstånd till miljöfarlig verksamhet som avses i 9 kap. miljöbalken är sökanden skyldig att ersätta länsstyrelsens kostnader enligt 19 kap. 4 och 5 §§ miljöbalken för sakkunniga som har tillkallats av länsstyrelsen, för lokaler för sammanträden, för kungörelser i ärendet samt för aktförvarare.

Motsvarande betalningsskyldighet gäller i ärenden enligt 10 kap. miljöbalken för den som enligt 10 kap. 16 § miljöbalken är kostnadsansvarig för utredningen beträffande miljöriskområden.

Om länsstyrelsen till följd av 19 kap. 4 eller 5 § miljöbalken i ett ärende får kostnader för sakkunniga som länsstyrelsen har kallat, sammanträdeslokaler, kungörelser eller aktförvarare, ska kostnaderna ersättas av

1. sökanden, om ärendet avser en ansökan om ett sådant tillstånd till miljöfarlig verksamhet som avses i 9 kap. miljöbalken, och

2. den som enligt 10 kap. 16 § miljöbalken är kostnadsansvarig för utredningskostnader, om det är ett ärende enligt 10 kap. miljöbalken och avser ett miljöriskområde.

¹ Senaste lydelse 2010:959.

Sökanden är skyldig att ersätta en myndighets kostnad för kungörelser och aktförvarare

1. i ärenden om miljökonsekvensbeskrivning enligt 6 kap. 8 § miljöbalken,

2. i ärenden om ansökan om tillstånd eller dispens enligt 7 kap. miljöbalken, och

3. i ärenden om markavvattning enligt 11 kap. 13 eller 14 § miljöbalken.

På begäran av myndigheten ska förskott på ersättningen betalas.

Bestämmelser om skyldighet för sökanden att ersätta en mark- och miljödomstols kostnader för kungörelser m.m. finns i 25 kap. 8 § miljöbalken.

1 a §

Sökanden är skyldig att ersätta en myndighets kostnad för kungörelser och aktförvarare i ärenden som avser

1. praktisk miljöbedömning enligt 6 kap. miljöbalken,

2. tillstånd eller dispens enligt 7 kap. miljöbalken, eller

3. markavvattning enligt 11 kap. miljöbalken.

1 b §

Den som är ersättningskyldig enligt 1 eller 1 a § ska betala förskott på ersättningen, om myndigheten begär det.

1 c §

Bestämmelser om skyldighet för sökanden att ersätta en mark- och miljödomstols kostnader finns i 25 kap. 8 § miljöbalken.

Denna förordning träder i kraft den 1 juli 2017.

2.24 Förslag till förordning om ändring i förordningen (1998:1252) om områdesskydd enligt miljöbalken m.m.

Härigenom föreskrivs i fråga om förordningen (1998:1252) om områdesskydd enligt miljöbalken m.m.

dels att 23 § ska ha följande lydelse,

dels att det ska införas en ny paragraf, 23 a §, och närmast före 23 a § en ny rubrik av följande lydelse.

Nuvarande lydelse

Föreslagen lydelse

23 §

En ansökan om tillstånd eller dispens enligt 7 kap. miljöbalken eller enligt föreskrifter meddelade med stöd av 7 kap. miljöbalken eller om tillstånd till vilthägn enligt 12 kap. 11 § miljöbalken *skall* vara skriftlig och åtföljd av en karta samt i den utsträckning som det behövs i det enskilda fallet en miljökonsekvensbeskrivning enligt 6 kap. miljöbalken.

En ansökan enligt första stycket som avser en åtgärd som kan inverka negativt på ett särskilt skydds- eller bevarandeområdes bevarandestatus skall alltid vara åtföljd av en miljökonsekvensbeskrivning enligt 6 kap. miljöbalken.

Om ett ärende som avses i första stycket är av stort allmänt intresse, skall ansökan och miljö-

En ansökan om tillstånd eller dispens enligt 7 kap. miljöbalken eller enligt föreskrifter meddelade med stöd av 7 kap. miljöbalken eller om tillstånd till vilthägn enligt 12 kap. 11 § miljöbalken *ska* vara skriftlig och åtföljd av en karta samt i den utsträckning som det behövs i det enskilda fallet en miljökonsekvensbeskrivning *eller ett förenklat underlag* enligt 6 kap. miljöbalken.

I 19 kap. 6 § miljöbalken finns det en bestämmelse om det underlag som ska ingå i en ansökan om tillstånd enligt 7 kap. 28 a § miljöbalken.

*konsekvensbeskrivningen kungö-
ras även om detta inte krävs en-
ligt 6 kap. 8 § miljöbalken. Kungö-
relsen skall föras in i ortstid-
ning. I kungörelsen skall det an-
ges att skriftliga synpunkter på
miljökonsekvensbeskrivningen får
lämnas inom den tid som läns-
styrelsen eller kommunen har be-
stämt samt var beskrivningen
hålls tillgänglig.*

Kungörelse av en ansökan

23 a §

*Om ett ärende som avses i 23 § är
av stort allmänt intresse, ska den
som prövar ärendet kungöra an-
sökan. Kungörelsen ska föras in i
ortstidning. I kungörelsen ska det
anges att skriftliga synpunkter på
ansökan får lämnas inom den tid
som länsstyrelsen eller kommu-
nen har bestämt samt var hand-
lingarna i ärendet hålls tillgäng-
liga.*

Denna förordning träder i kraft den 1 juli 2017.

2.25 Förslag till förordning om ändring i förordningen (1998:1388) om vattenverksamhet m.m.

Härigenom föreskrivs att 5 och 20 §§ förordningen (1998:1388) om vattenverksamhet m.m. ska ha följande lydelse.

Nuvarande lydelse

Föreslagen lydelse

5 §¹

En ansökan om tillstånd till markavvattning enligt 11 kap. 9 § miljöbalken som prövas av en länsstyrelse ska vara skriftlig. Bestämmelserna i 22 kap. 1 § första stycket 1–5 och andra stycket 1 samt 2 § miljöbalken ska tillämpas i fråga om ansökningen. Det som *där sägs* om mark- och miljödomstol ska gälla länsstyrelsen.

Kungörelse av ansökan och miljökonsekvensbeskrivning ska ske enligt 6 kap. 8 § miljöbalken *samt 7 § förordningen (1998:905) om miljökonsekvensbeskrivningar*. Tiden för skriftliga synpunkter får inte sättas till kortare tid än fyra veckor efter *det att* kungörelsen *var införd*.

Bestämmelser om kungörelse då mark- och miljödomstolen prövar en ansökan finns i 22 kap. 3 § miljöbalken. *Bestämmelser om undantag i vissa fall från skyldigheten att upprätta en*

En ansökan om tillstånd till markavvattning enligt 11 kap. 9 § miljöbalken som prövas av en länsstyrelse ska vara skriftlig. Bestämmelserna i 22 kap. 1 § första stycket 1–5 och andra stycket 1 samt 2 § miljöbalken ska tillämpas i fråga om ansökningen. Det som *sägs där* om mark- och miljödomstol ska gälla länsstyrelsen.

Kungörelse av ansökan och miljökonsekvensbeskrivning ska ske enligt 6 kap. *39 och 41 §§* miljöbalken. Tiden för skriftliga synpunkter får inte sättas till kortare tid än fyra veckor efter kungörelsen.

Bestämmelser om kungörelse då mark- och miljödomstolen prövar en ansökan finns i 22 kap. 3 § miljöbalken.

¹ Senaste lydelse 2013:1173.

miljökonsekvensbeskrivning finns i 2 § förordningen om miljökonsekvensbeskrivningar.

20 §²

En anmälan enligt 19 § *skall*

1. *göras skriftligt* i två exemplar *eller elektroniskt, och*

2. innehålla de uppgifter, ritningar, kartor och tekniska beskrivningar samt *den miljökonsekvensbeskrivning enligt 6 kap. miljöbalken* som behövs för att tillsynsmyndigheten *skall* kunna bedöma verksamhetens art, omfattning och påverkan på *miljön och* närliggande fastigheter.

En anmälan enligt 19 § *ska vara skriftlig och, om den endast görs i pappersform, ges in i två exemplar. Anmälan ska* innehålla de uppgifter, ritningar, kartor och tekniska beskrivningar som behövs för att tillsynsmyndigheten *ska* kunna bedöma verksamhetens art, omfattning, *miljöeffekter* och påverkan på närliggande fastigheter.

Denna förordning träder i kraft den 1 juli 2017.

² Senaste lydelse 2007:168.

2.26 Förslag till lag om ändring i naturgaslagen (2005:403)

Härigenom föreskrivs att 2 kap. 7 § naturgaslagen (2005:403) ska ha följande lydelse.

Nuvarande lydelse

Föreslagen lydelse

2 kap.

7 §¹

Vid prövning av frågor om meddelande av koncession ska bestämmelserna i 2–4 kap. och 5 kap. 3 § miljöbalken tillämpas.

En miljökonsekvensbeskrivning ska ingå i en ansökan om koncession. När det gäller förfarandet, kraven på miljökonsekvensbeskrivningen samt planer och planeringsunderlag gäller 6 kap. miljöbalken. Vad som där sägs om tillståndsmyndighet ska gälla regeringen eller den myndighet som regeringen bestämmer.

Vid prövning av frågor om meddelande av koncession ska 2–4 kap. och 5 kap. 3 och 15 §§ miljöbalken tillämpas.

För verksamheter och åtgärder som ska prövas för en koncession ska

1. frågan om verksamheten eller åtgärden kan antas medföra en betydande miljöpåverkan avgöras i en undersökning enligt 6 kap. 23–26 §§ miljöbalken om annat inte följer av undantagen i 6 kap. 23 § andra stycket,

2. ett förenklat underlag tas fram enligt 6 kap. 27 § miljöbalken, om undersökningen visar att en betydande miljöpåverkan inte kan antas, och

3. en praktisk miljöbedömning göras, information lämnas och samordning ske enligt 6 kap. 28–46 §§ miljöbalken, om en betydande miljöpåverkan kan antas.

¹ Senaste lydelse 2010:895.

-
1. Denna lag träder i kraft den 1 juli 2017.
 2. Äldre föreskrifter ska fortfarande gälla för handläggningen och prövningen av ärenden som har inletts före den 1 juli 2017. De äldre bestämmelsernas hänvisningar till 6 kap. miljöbalken ska avse balkens lydelse vid utgången av juni 2017.

2.27 Förslag till förordning om ändring i naturgasförordningen (2006:1043)

Härigenom föreskrivs att 6, 8 och 10 §§ naturgasförordningen (2006:1043) ska ha följande lydelse.

Nuvarande lydelse

Föreslagen lydelse

6 §¹

En ansökan enligt 4 eller 5 § ska vara skriftlig och ges in till Energimarknadsinspektionen. Utöver vad som följer av 4 och 5 §§ ska ansökan innehålla

1. en teknisk beskrivning av den planerade ledningen, stationen eller anläggningen samt en kostnadsberäkning,

2. en karta över ledningens föreslagna sträckning eller stationens eller anläggningens föreslagna placering samt en beskrivning av den mark som behöver tas i anspråk för ledningen, stationen eller anläggningen,

3. bestyrkta förteckningar över ägare och innehavare av fastigheter över vilka ledningen avses dras fram eller på vilka stationen eller anläggningen avses placeras eller av fastigheter som på annat sätt behövs för anläggningen,

4. uppgift om de överenskommelser som träffats om upplåtelse av mark för ledningen, stationen eller anläggningen eller de hinder som finns mot sådana överenskommelser,

5. redogörelse för sökandens organisation, och

6. en redogörelse för hur de allmänna hänsynsreglerna i 2 kap. miljöbalken efterlevs.

En ansökan enligt 4 eller 5 § ska vara skriftlig och ges in till Energimarknadsinspektionen. Utöver det som följer av 4 och 5 §§ ska ansökan innehålla

1. en teknisk beskrivning av den planerade ledningen, stationen eller anläggningen samt en kostnadsberäkning,

2. en karta över ledningens föreslagna sträckning eller stationens eller anläggningens föreslagna placering samt en beskrivning av den mark som behöver tas i anspråk för ledningen, stationen eller anläggningen,

3. bestyrkta förteckningar över ägare och innehavare av fastigheter över vilka ledningen avses dras fram eller på vilka stationen eller anläggningen avses placeras eller av fastigheter som på annat sätt behövs för anläggningen,

4. uppgift om de överenskommelser som träffats om upplåtelse av mark för ledningen, stationen eller anläggningen eller de hinder som finns mot sådana överenskommelser,

5. en redogörelse för sökandens organisation,

6. en redogörelse för hur de allmänna hänsynsreglerna i 2 kap. miljöbalken följs, och

¹ Senaste lydelse 2007:1321.

7. det förenklade underlag eller den miljökonsekvensbeskrivning som krävs enligt 7 § naturgaslagen (2005:403) och 6 kap. miljöbalken.

I en beskrivning enligt första stycket 1 ska det finnas en ritning över ledningens, stationens eller anläggningens konstruktion och dess anslutning till naturgasledningar.

Enligt 2 kap. 7 § andra stycket naturgaslagen (2005:403) ska ansökan innehålla en miljökonsekvensbeskrivning.

8 §²

Energimarknadsinspektionen ska kungöra en ansökan enligt 4 eller 5 §. Kungörelsen ska göras i en ortstidning. Energimarknadsinspektionen ska dessutom *sända* meddelanden om ansökan till de sakägare som angetts i ansökan.

Energimarknadsinspektionen ska kungöra en ansökan enligt 4 eller 5 §. Kungörelsen ska göras i en ortstidning. Energimarknadsinspektionen ska dessutom *skicka* meddelanden om ansökan till de sakägare som angetts i ansökan.

I kungörelsen och i meddelanden enligt första stycket ska det anges att synpunkter på ansökan kan lämnas skriftligt till Energimarknadsinspektionen inom en viss angiven tid, som ska vara minst fyra veckor från det att kungörelsen var införd i ortstidningen.

Bestämmelser om kungörelse av miljökonsekvensbeskrivningar finns i 6 kap. 39-41 §§ miljöbalken.

10 §³

Sedan Energimarknadsinspektionen berett ett ärende enligt 4 eller 5 § ska myndigheten, med ett

Sedan Energimarknadsinspektionen berett ett ärende enligt 4 eller 5 § ska myndigheten, med ett

² Senaste lydelse 2007:1321.

³ Senaste lydelse 2007:1321.

eget yttrande, överlämna ärendet till regeringens prövning. I sitt yttrande ska myndigheten ta ställning till om *miljökonsekvensbeskrivningen* uppfyller kraven i 6 kap. miljöbalken.

eget yttrande, överlämna ärendet till regeringens prövning. I sitt yttrande ska myndigheten, *om det krävs en miljökonsekvensbeskrivning*, ta ställning till om *den* uppfyller kraven i 6 kap. miljöbalken.

-
1. Denna förordning träder i kraft den 1 juli 2017.
 2. Äldre föreskrifter ska fortfarande gälla för handläggningen av ärenden som har inletts före den 1 juli 2017. De äldre bestämmelsernas hänvisningar till 6 kap. miljöbalken ska avse balkens lydelse vid utgången av juni 2017.

2.28 Förslag till förordning om ändring i förordningen (2008:715) om finansiella åtgärder för hanteringen av restprodukter från kärnteknisk verksamhet

Härigenom föreskrivs att 32 och 33 §§ förordningen (2008:715) om finansiella åtgärder för hanteringen av restprodukter från kärnteknisk verksamhet ska ha följande lydelse.

Nuvarande lydelse

Föreslagen lydelse

32 §¹

Strålsäkerhetsmyndigheten prövar frågor om i vilken utsträckning fonderade avgiftsmedel får användas för sådant stöd till ideella föreningar som avses i 4 § 9 finansieringslagen.

Stöd får endast lämnas till ideella föreningar som

- | | |
|--|--|
| <p>1. utnyttjar rätten att delta i sådant samråd som föreskrivs i 6 kap. 4 § första stycket <i>andra meningen</i> miljöbalken avseende anläggning för hantering och slutförvaring av använt kärnbränsle,</p> | <p>1. utnyttjar rätten att delta i sådant samråd som föreskrivs i 6 kap. 28 § 1 miljöbalken avseende anläggning för hantering och slutförvaring av använt kärnbränsle,</p> |
|--|--|
2. har en styrelse som utses av medlemmarna under demokratiska former och årligen håller stämma som medlemmarna får delta i,
3. har stadgar som beslutas av stämman och anger föreningens namn och ändamål, hur beslut fattas, hur styrelsen utses samt hur revisorer som kontrollerar styrelsens verksamhet utses,
4. inte har näringsverksamhet som sin huvudsakliga inkomstkälla, och
5. har minst 1 000 medlemmar, eller är en sammanslutning av ideella föreningar som tillsammans har minst 1 000 olika personer som medlemmar och där varje förening som ingår uppfyller kraven i 2 och 4.

¹ Senaste lydelse 2011:1122.

Stöd får lämnas med högst 2,5 miljoner kronor per förening och kalenderår och med totalt högst 3,5 miljoner kronor per kalenderår.

33 §²

Stöd enligt 32 § ska avse föreningens kostnader för att delta i samrådsförfaranden enligt 6 kap. miljöbalken eller 5 c § lagen (1984:3) om kärnteknisk verksamhet och yttra sig enligt 6 kap. 8 § första stycket miljöbalken över ansökan om tillstånd och miljökonsekvensbeskrivning för en anläggning för hantering och slutförvaring av använt kärnbränsle samt kostnader för att kunna följa och bedöma frågor som rör slutförvaring av använt kärnbränsle och slutförvaringens påverkan på människors hälsa eller miljön. Kostnaderna får omfatta lönekostnader, lokalkostnader och övriga administrativa kostnader. Stödet får inte avse kostnader för information riktad direkt till allmänheten utöver vad som avser det utökade samrådsförfarandet. Stödet får inte avse insatser som föreningen gör *efter att tolv månader har förflutit* från det att tillståndsansökan och miljökonsekvensbeskrivningen har kungjorts enligt 6 kap. 8 § första stycket miljöbalken.

Stöd enligt 32 § ska avse föreningens kostnader för att delta i samrådsförfaranden enligt 6 kap. miljöbalken eller 5 c § lagen (1984:3) om kärnteknisk verksamhet och yttra sig enligt 6 kap. 38 § miljöbalken över ansökan om tillstånd och miljökonsekvensbeskrivning för en anläggning för hantering och slutförvaring av använt kärnbränsle samt kostnader för att kunna följa och bedöma frågor som rör slutförvaring av använt kärnbränsle och slutförvaringens påverkan på människors hälsa eller miljön. Kostnaderna får omfatta lönekostnader, lokalkostnader och övriga administrativa kostnader. Stödet får inte avse kostnader för information riktad direkt till allmänheten utöver vad som avser det utökade samrådsförfarandet. Stödet får inte avse insatser som föreningen gör *efter tolv månader* från det att tillståndsansökan och miljökonsekvensbeskrivningen har kungjorts enligt 6 kap. 39-41 §§ miljöbalken.

² Senaste lydelse 2010:1547.

Ansökan om stöd ska ha *in-*
kommit till Strålsäkerhetsmyn-
digheten senast den 1 oktober
före det år som ansökan avser. I
ansökan ska det anges vilka
kostnader under året som stödet
ska användas till.

Ansökan om stöd ska ha
kommit in till Strålsäkerhets-
myndigheten senast den 1 okto-
ber *året* före det år som ansökan
avser. I ansökan ska det anges
vilka kostnader under året som
stödet ska användas till.

Om de ansökningar som avser godtagbara kostnader totalt om-
fattar större belopp än vad som finns tillgängligt för stöd under ett
visst kalenderår, ska Strålsäkerhetsmyndigheten fördela stödet så
att det ges en jämn geografisk spridning och med beaktande av
föreningarnas medlemsantal och behov samt tidigare erhållet stöd.

Stödet betalas ut i förskott för kalenderår.

Denna förordning träder i kraft den 1 juli 2017.

2.29 Förslag till lag om ändring i plan- och bygglagen (2010:900)

Härigenom föreskrivs att 3 kap. 8 §, 4 kap. 34 § och 5 kap. 11, 17, 18, 23 och 31 §§ plan- och bygglagen (2010:900) ska ha följande lydelse.

Nuvarande lydelse

Föreslagen lydelse

3 kap.

8 §

Om planförslaget kan antas medföra en sådan betydande miljöpåverkan som avses i 6 kap. 11 § miljöbalken, ska kommunen låta det bli föremål för samråd och granskning på ett sätt som uppfyller också kraven i 6 kap. 11–18 och 22 §§ miljöbalken. Om en miljökonsekvensbeskrivning upprättas ska den finnas tillsammans med planförslaget.

I 6 kap. 3-8 §§ miljöbalken finns bestämmelser om undersökning i frågan om genomförandet av planförslaget kan antas medföra en betydande miljöpåverkan. Om genomförandet kan antas medföra en betydande miljöpåverkan, ska kommunen låta det bli föremål för samråd och granskning på ett sätt som uppfyller också kraven i 6 kap. 9-19 och 46 §§ miljöbalken. Om en miljökonsekvensbeskrivning upprättas ska den finnas tillsammans med planförslaget.

4 kap.

34 §¹

Om genomförandet av planen kan antas *få* en betydande miljöpåverkan, ska redovisningen enligt 33 § första stycket 4 i fråga

Om genomförandet av planen kan antas *medföra* en betydande miljöpåverkan, ska redovisningen enligt 33 § första sty-

¹ Senaste lydelse 2012:444.

om miljökonsekvenserna ha det innehåll som följer av 6 kap. 12 § och 13 § första stycket miljöbalken.

cket 4 i fråga om miljökonsekvenserna ha det innehåll som följer av 6 kap. 11-12 §§ miljöbalken.

Redovisningen ska också uppfylla kraven i 6 kap. 7 § första och andra styckena miljöbalken, om genomförandet av detaljplanen kan antas få en betydande miljöpåverkan på grund av att planområdet får tas i anspråk för

Redovisningen ska också uppfylla kraven i 6 kap. 35-38 §§ miljöbalken, om genomförandet av detaljplanen kan antas få en betydande miljöpåverkan på grund av att planområdet får tas i anspråk för

1. industriändamål,
2. ett köpcentrum, en parkeringsanläggning eller något annat projekt för sammanhållen bebyggelse,
3. en skidbacke, skidlift eller linbana med tillhörande anläggningar,
4. en hamn för fritidsbåtar,
5. ett hotellkomplex eller en fritidsby med tillhörande anläggningar, utanför sammanhållen bebyggelse,
6. en permanent campingsplats,
7. en nöjespark,
8. en djurpark,
9. en spårväg, eller
10. en tunnelbana.

5 kap.

11 §²

I arbetet med att ta fram ett program enligt 10 § eller ett förslag till en detaljplan ska kommunen samråda med

1. länsstyrelsen, lantmäterimyndigheten och de kommuner som berörs,
2. de kända sakägarna och de kända bostadsrättshavare, hyresgäster och boende som berörs,

² Senaste lydelse 2014:900.

3. de kända organisationer av hyresgäster som har avtal om förhandlingsordning för en berörd fastighet eller, om någon förhandlingsordning inte gäller, som är anslutna till en riksorganisation inom vars verksamhetsområde en berörd fastighet är belägen, och

4. de myndigheter, sammanslutningar och enskilda i övrigt som har ett väsentligt intresse av förslaget.

Kommunen behöver dock inte samråda med bostadsrättshavare, hyresgäster, boende eller organisationer av hyresgäster, om det är uppenbart att förslaget saknar betydelse för dem.

För samråd enligt första stycket 2–4 är det tillräckligt att kommunen ger tillfälle till samråd.

Om genomförandet av planen kan antas medföra en betydande miljöpåverkan, ska samrådet genomföras så att det uppfyller *bestämmelserna* i 6 kap. 6 §, 13 § *andra stycket* och 15 § miljöbalken.

Om genomförandet av planen kan antas medföra en betydande miljöpåverkan, ska samrådet genomföras så att det uppfyller *kraven* i 6 kap. 9 § 1, 10 §, 13 § och 33 § miljöbalken.

17 §³

Kommunen ska redovisa de synpunkter som har kommit fram i samrådet samt de kommentarer och förslag som kommunen har med anledning av synpunkterna. Om planförslaget är ett sådant som avses i 7 §, ska redovisningen göras samlat för alla synpunkter som har kommit fram (samrådsredogörelse). För andra planförslag än sådana som avses i 7 § är det tillräckligt att redovisningen görs i granskningsutlåtandet enligt 23 §.

Om genomförandet av detaljplanen kan antas medföra en betydande miljöpåverkan, ska samrådsredogörelsen utformas så att den också uppfyller kraven i 6 kap. 16 § *andra stycket* miljöbalken.

Om genomförandet av detaljplanen kan antas medföra en betydande miljöpåverkan, ska samrådsredogörelsen utformas så att den också uppfyller kraven i 6 kap. 16 § miljöbalken.

³ Senaste lydelse 2014:900.

18 §⁴

När samrådet enligt 11–17 §§ är klart ska kommunen i en underrättelse informera om sitt planförslag och låta det granskas under en viss tid (granskningstid). Om de som kommunen har samrått med enligt 11 § har godkänt planförslaget, behöver underrättelse inte lämnas.

Granskningstiden ska vara minst två veckor, men den får göras kortare, om alla berörda är överens om det. För ett sådant planförslag som avses i 7 § ska granskningstiden dock vara minst tre veckor.

Granskningstiden ska vara minst två veckor, men den får göras kortare, om alla berörda är överens om det. För ett sådant planförslag som avses i 7 § 1 och 2 ska granskningstiden dock vara minst tre veckor och för ett sådant planförslag som avses i 7 § 3 minst 30 dagar.

Om kommunen när samrådet är klart bedömer att planförslaget är ett sådant som avses i 7 §, ska kommunen dessutom kungöra förslaget på det sätt som anges i 11 b §, om förslaget inte har kungjorts tidigare eller det har ändrats väsentligt. Det som sägs om samrådstitid i 11 b § ska då i stället avse granskningstid.

23 §⁵

Efter granskningstiden ska kommunen göra ett granskningsutlåtande. Det ska innehålla en sammanställning av de skriftliga synpunkter som har kommit in under granskningstiden och en redovisning av kommunens förslag med anledning av synpunkterna.

Om förslaget är ett sådant som avses i 7 a § och kungörandet har samordnats enligt 18 a § andra stycket, ska granskningsutlåtandet också behandla de skriftliga synpunkter som har kommit in i det andra ärendet och har betydelse för detaljplanprövningen.

Om förslaget är ett sådant som avses i 4 kap. 34 § andra stycket, ska granskningsutlåtandet också innehålla en identifiering, be-

⁴ Senaste lydelse 2014:900.

⁵ Senaste lydelse 2014:900.

skrivning och samlad bedömning av miljöeffekterna med hänsyn till innehållet i miljökonsekvensbeskrivningen och det som har kommit fram i ärendet.

31 §

Om det för detaljplanen ska finnas en miljökonsekvensbeskrivning enligt 4 kap. 34 §, ska kommunen när planen har antagits skicka ett meddelande om det till den *myndighet* som avses i 6 kap. 8 § *andra stycket* miljöbalken.

Om samråd har skett med ett annat land enligt 6 kap. 33 § miljöbalken, ska kommunen när planen har antagits skicka ett meddelande om det till den ansvariga myndigheten i det andra landet.

1. Denna lag träder i kraft den 1 juli 2017.

2. Äldre föreskrifter ska fortfarande gälla för handläggningen och bedömningen av ärenden om planer eller program som har påbörjats före den 1 juli 2017. De äldre bestämmelsernas hänvisningar till 6 kap. miljöbalken ska avse balkens lydelse vid utgången av juni 2017.

2.30 Förslag till förordning om ändring i havsmiljöförordningen (2010:1341)

Härigenom föreskrivs att 33 § och rubriken närmast före 33 § havsmiljöförordningen (2010:1341) ska ha följande lydelse.

Nuvarande lydelse

Föreslagen lydelse

Miljökonsekvensbeskrivningar

Strategiska miljöbedömningar och annat beslutsunderlag

33 §

Bestämmelser om *miljökonsekvensbeskrivningar och annat beslutsunderlag* finns i 6 kap. miljöbalken.

Bestämmelser om *strategiska miljöbedömningar* av planer och program finns i 6 kap. miljöbalken.

Bestämmelser om planer och planeringsunderlag samt annat beslutsunderlag finns i *3 kap. 11 § och 5 kap. 15 § miljöbalken*.

-
1. Denna förordning träder i kraft den 1 juli 2017.
 2. Äldre föreskrifter ska fortfarande gälla för handläggningen av ärenden som har inletts före den 1 juli 2017. De äldre bestämmelsernas hänvisningar till 6 kap. miljöbalken ska avse balkens lydelse vid utgången av juni 2017.

2.31 Förslag till förordning om ändring i plan- och byggförordningen (2011:338)

Härigenom föreskrivs att 2 kap. 5 § plan- och byggförordningen (2011:338) ska ha följande lydelse.

Nuvarande lydelse

Föreslagen lydelse

2 kap.

5 §

När kommunen tar fram en detaljplan som medger att planområdet får tas i anspråk för en sådan verksamhet eller åtgärd som avses i 4 kap. 34 § andra stycket plan- och bygglagen (2010:900), ska kommunen vid sin bedömning av om planen medför en betydande miljöpåverkan tillämpa *kriterierna i bilaga 2 till förordningen (1998:905) om miljökonsekvensbeskrivningar*.

När kommunen tar fram en detaljplan som medger att planområdet får tas i anspråk för en sådan verksamhet eller åtgärd som avses i 4 kap. 34 § andra stycket plan- och bygglagen (2010:900), ska kommunen vid sin bedömning av om planen medför en betydande miljöpåverkan tillämpa *11-14 §§ miljöbedömningsförordningen (2017:000)*.

-
1. Denna förordning träder i kraft den 1 juli 2017.
 2. Äldre föreskrifter ska fortfarande gälla för handläggningen och bedömningen av ärenden om planer eller program som har påbörjats före den 1 juli 2017.

2.32 Förslag till förordning om ändring i avfallsförordningen (2011:927)

Härigenom föreskrivs att 78 § avfallsförordningen (2011:927) ska ha följande lydelse.

Nuvarande lydelse

Föreslagen lydelse

78 §¹

Bestämmelser om *miljöbedömningar och miljökonsekvensbeskrivningar* av planer och program finns i 6 kap. miljöbalken och i *förordningen (1998:905) om miljökonsekvensbeskrivningar*.

Bestämmelser om *strategiska miljöbedömningar* av planer och program finns i 6 kap. miljöbalken och i *miljöbedömningsförordningen (2017:000)*.

Denna förordning träder i kraft den 1 juli 2017.

¹ Senaste lydelse 2014:1076.

2.33 Förslag till förordning om ändring i förordningen (2011:1237) om miljöprövningsdelegationer

Härigenom föreskrivs att 3 § förordningen (2011:1237) om miljöprövningsdelegationer ska ha följande lydelse.

Nuvarande lydelse

Föreslagen lydelse

3 §¹

En miljöprövningsdelegation är ett särskilt organ för länsstyrelsens prövning av ärenden om

1. tillstånd till miljöfarlig verksamhet enligt 9 kap. 8 § miljöbalken eller föreskrifter som har meddelats med stöd av den paragrafen,

2. återkallelse av tillstånd till miljöfarlig verksamhet och förbud mot fortsatt verksamhet enligt 24 kap. 3 § miljöbalken,

3. omprövning av tillstånd till miljöfarlig verksamhet eller ändring eller upphävande av villkor eller andra bestämmelser i ett sådant tillstånd eller meddelande av nya villkor eller andra bestämmelser enligt 24 kap. 5 § miljöbalken,

4. upphävande eller ändring av bestämmelser eller villkor i en tillståndsdom eller ett tillståndsbeslut enligt 24 kap. 8 § miljöbalken,

5. tillstånd enligt 7 kap. 28 a § miljöbalken, om ärendet har samband med ett ärende som miljöprövningsdelegationen prövar enligt 1, 2, 3 eller 4 och ärendena har samma sökande, *och*

5. tillstånd enligt 7 kap. 28 a § miljöbalken *eller dispens enligt 7 kap. 7, 11, 18 a, 20 eller 22 §§ miljöbalken*, om ärendet har samband med ett ärende som miljöprövningsdelegationen prövar enligt 1, 2, 3 eller 4 och ärendena har samma sökande,

6. dispens från föreskrifter som har meddelats med stöd av 8 kap. 1 eller 2 § miljöbalken, om ärendet har samband med ett ärende

¹ Senaste lydelse 2013:256.

om tillstånd som miljöprövningsdelegationen prövar enligt 1, 2, 3 eller 4 och ärendena har samma sökande,

7. tillstånd enligt 11 kap. 13 § miljöbalken eller dispens enligt 11 kap. 14 § miljöbalken, om ärendet har samband med ett ärende om tillstånd som miljöprövningsdelegationen prövar enligt 1, 2, 3 eller 4 och ärendena har samma sökande, och

6. alternativvärden enligt 1 kap. 15 § och dispenser enligt 1 kap. 16 § industriutsläppsförordningen (2013:250).

8. alternativvärdet enligt 1 kap. 15 § och dispenser enligt 1 kap. 16 § industriutsläppsförordningen (2013:250).

Denna förordning träder i kraft den 1 juli 2017.

2.34 Förslag till förordning om ändring i förordningen (2012:546) med instruktion för Boverket

Härigenom föreskrivs att 2 § förordningen (2012:546) med instruktion för Boverket ska ha följande lydelse.

Nuvarande lydelse

Föreslagen lydelse

2 §

Boverket ska i frågor inom sitt verksamhetsområde verka för

1. en ökad kunskap hos kommuner, statliga myndigheter och andra berörda,

2. en hållbar utveckling med utgångspunkt i den sociala, ekologiska och ekonomiska dimensionen,

3. en god arkitektur och en ändamålsenlig utformning av den bebyggda miljön i samhällsplanering och byggande,

4. samordning av de statliga myndigheternas arbete med att ta fram underlag för tillämpningen av 3–5 kap. och 6 kap. 19–21 §§ miljöbalken samt plan- och bygglagen (2010:900), och

5. en omställning till ett ekologiskt uthålligt energisystem som innefattar främjandet av användningen av solvärmeteknik, en god hushållning med energi i bebyggelsen och en planeringsberedskap för vindkraft i enlighet med den planeringsram som riksdagen har beslutat.

Denna förordning träder i kraft den 1 juli 2017.

2.35 Förslag till förordning om ändring i vägförordningen (2012:707)

Härigenom föreskrivs att 3 kap. 6, 9, 15 och 16 §§ vägförordningen (2012:707) ska ha följande lydelse.

Nuvarande lydelse

Föreslagen lydelse

3 kap.

6 §

Inbjudan till samråd ska ske genom brev, kungörelse i ortstidning eller på annat lämpligt sätt. Underlag för samrådet ska bifogas inbjudan eller finnas tillgängligt på annat sätt.

Inbjudan till samråd ska ske genom brev, kungörelse i ortstidning eller på annat lämpligt sätt. Underlag för samrådet ska bifogas inbjudan eller finnas tillgängligt på annat sätt *och ha ett innehåll som uppfyller kraven i 10 § miljöbedömningsförordningen.*

9 §

Om samrådsunderlaget är fullständigt och de enskilda som kan antas bli särskilt berörda har getts möjlighet att yttra sig enligt 14 c § andra stycket väglagen (1971:948), ska länsstyrelsen avgöra frågan om betydande miljöpåverkan så snart som möjligt och senast 90 dagar efter att den som avser att bygga vägen lämnat frågan till länsstyrelsen för beslut.

Bestämmelser om vilka verksamheter och åtgärder som ska antas medföra betydande miljöpåverkan finns i förordningen (1998:905) om miljökonsekvensbeskrivningar.

Bestämmelser om vilka projekt som ska antas medföra en betydande miljöpåverkan finns i miljöbedömningsförordningen (2017:000).

15 §

När samrådet enligt 14 b–15 c §§ väglagen (1971:948) är avslutat, ska den som avser att bygga vägen kungöra sitt förslag till vägplan och underlaget till detta och låta handlingarna granskas under en viss tid (gransknings-tid), som ska vara minst *tre veckor*.

Under granskningstiden ska planförslaget med underlag finnas tillgängligt hos den som avser att bygga vägen samt hos berörda kommuner.

Undantag från kraven på kungörande och granskning finns i 17 a och 17 b §§ väglagen (1971:948).

När samrådet enligt 14 b–15 c §§ väglagen (1971:948) är avslutat, ska den som avser att bygga vägen kungöra sitt förslag till vägplan och underlaget till detta och låta handlingarna granskas under en viss tid (gransknings-tid), som ska vara minst *30 dagar*.

16 §

Den som avser att bygga vägen ska kungöra granskningen i Post- och inrikes tidningar och en ortstidning eller endera av dessa. *I kungörelsen ska det anges var förslaget till plan med underlag hålls tillgängligt och inom vilken tid synpunkter ska lämnas.*

Den som avser att bygga vägen ska kungöra granskningen i Post- och inrikes tidningar och en ortstidning eller endera av dessa. *Om en miljökonsekvensbeskrivning har upprättats, ska kungörelsen även ske på en lämplig webbplats.*

1. Denna förordning träder i kraft den 1 juli 2017.

2. Ett ärende ska handläggas och bedömas enligt äldre bestämmelser, om det i ärendet ingår en miljökonsekvensbeskrivning som vid denna förordnings ikraftträdande har överlämnats till länsstyrelsen för godkännande enligt 16 § tredje stycket eller 16 b § väglagen (1971:948). De äldre bestämmelsernas hänvisningar till 6 kap. miljöbalken ska avse balkens lydelse vid utgången av juni 2017.

2.36 Förslag till förordning om ändring i förordningen (2012:708) om byggande av järnväg

Härigenom föreskrivs att 6, 9, 14 och 16 §§ förordningen (2012:708) om byggande av järnväg ska ha följande lydelse.

Nuvarande lydelse

Föreslagen lydelse

6 §

Inbjudan till samråd ska ske genom brev, kungörelse i ortstidning eller på annat lämpligt sätt. Underlag för samrådet ska bifogas inbjudan eller finnas tillgängligt på annat sätt.

Inbjudan till samråd ska ske genom brev, kungörelse i ortstidning eller på annat lämpligt sätt. Underlag för samrådet ska bifogas inbjudan eller finnas tillgängligt på annat sätt *och ha ett innehåll som uppfyller kraven i 10 § miljöbedömningsförordningen.*

9 §

Om samrådsunderlaget är fullständigt och de enskilda som kan antas bli särskilt berörda har getts möjlighet att yttra sig enligt 2 kap. enligt 3 § andra stycket lagen (1995:1649) om byggande av järnväg, ska länsstyrelsen avgöra frågan om betydande miljöpåverkan så snart som möjligt och senast 90 dagar efter att den som avser att bygga vägen lämnat frågan till länsstyrelsen för beslut.

Bestämmelser om vilka verksamheter och åtgärder som ska antas medföra betydande miljöpåverkan finns i förordningen (1998:905) om miljökonsekvensbeskrivningar.

Bestämmelser om vilka projekt som ska antas medföra en betydande miljöpåverkan finns i miljöbedömningsförordningen (2017:000).

14 §

När samrådet enligt 2 kap. 2–7 §§ lagen (1995:1649) om byggande av järnväg är avslutat, ska den som avser att bygga järnvägen kungöra sitt förslag till järnvägsplan och underlaget till denna och låta handlingarna granskas under en viss tid (gransknings-tid), som ska vara minst *tre veckor*.

Under granskningstiden ska planförslaget med underlag finnas tillgängligt hos den som avser att bygga järnvägen samt hos berörda kommuner.

Undantag från kraven på kungörande och granskning finns i 2 kap. 13 och 14 §§ lagen (1995:1649) om byggande av järnväg.

När samrådet enligt 2 kap. 2–7 §§ lagen (1995:1649) om byggande av järnväg är avslutat, ska den som avser att bygga järnvägen kungöra sitt förslag till järnvägsplan och underlaget till denna och låta handlingarna granskas under en viss tid (gransknings-tid), som ska vara minst *30 dagar*.

16 §

Den som avser att bygga järnvägen ska kungöra granskningen i Post- och inrikes tidningar och en ortstidning eller endera av dessa. *I kungörelsen ska det anges var förslaget till plan med underlag hålls tillgängligt och inom vilken tid synpunkter ska lämnas.*

Den som avser att bygga järnvägen ska kungöra granskningen i Post- och inrikes tidningar och en ortstidning eller endera av dessa. *Om en miljökonsekvensbeskrivning har upprättats, ska kungörelsen även ske på en lämplig webbplats.*

1. Denna förordning träder i kraft den 1 juli 2017.

2. Ett ärende ska handläggas och bedömas enligt äldre bestämmelser, om det i ärendet ingår en miljökonsekvensbeskrivning som vid denna lags ikraftträdande har överlämnats till länsstyrelsen för godkännande enligt 8 § tredje stycket eller 10 § andra stycket lagen (1995:1649) om byggande av järnväg. De äldre bestämmelsernas hänvisningar till 6 kap. miljöbalken ska avse balkens lydelse vid utgången av juni 2017.

2.37 Förslag till förordning om ändring i elförordningen (2013:208)

Härigenom föreskrivs att 5 § elförordningen (2013:208) ska ha följande lydelse.

Nuvarande lydelse

Föreslagen lydelse

5 §

En ansökan om nätkoncession för linje ska vara skriftlig och ges in till nätmyndigheten. Den ska innehålla uppgifter om följande:

En ansökan om nätkoncession för linje ska vara skriftlig och ges in till nätmyndigheten. Den ska innehålla *det förenklade underlag eller den miljökonsekvensbeskrivning som krävs enligt 2 kap. 8 a § ellagen (1997:857) och 6 kap. miljöbalken samt* uppgifter om följande:

1. Det överföringsbehov som ledningen är avsedd att tillgodose. Om ledningen är avsedd att förstärka befintliga ledningar, ska detta anges samt upplysning lämnas dels om den belastning som befintliga ledningar tål, dels om behovet av ytterligare ledningsutbyggnader med anledning av den ledning som ansökan avser.

2. Den spänning för vilken ledningen är avsedd.

3. Om ledningen är avsedd för en spänning som inte överstiger högsta tillåtna spänning för de områden med nätkoncession som berörs av ledningen, ska de särskilda skäl som åberopas för ansökningsansökan anges.

4. Hur de allmänna hänsynsreglerna i 2 kap. miljöbalken iakttas.

5. Alternativa ledningssträckningar som sökanden har undersökt.

6. Det samråd som skett enligt 6 kap. 4 och 6 §§ miljöbalken.

6. Det samråd som skett enligt 6 kap. 24, 28 och 33 §§ miljöbalken.

Enligt 2 kap. 8 a § ellagen (1997:857) ska ansökan innehålla en miljökonsekvensbeskrivning.

Denna förordning träder i kraft den 1 juli 2017.

2.38 Förslag till förordning om ändring i miljöprövningsförordningen (2013:251)

Härigenom föreskrivs att 1 kap. 4 § miljöprövningsförordningen (2013:251) ska ha följande lydelse.

Nuvarande lydelse

Föreslagen lydelse

1 kap.

4 §

För ändring av en tillståndspliktig verksamhet krävs det också tillstånd, om

1. ändringen i sig innebär en sådan verksamhet eller åtgärd som är tillståndspliktig enligt 2–32 kap., eller

2. ändringen i sig eller tillsammans med tidigare ändringar innebär att en olägenhet av betydelse för människors hälsa eller miljön kan uppkomma.

2. ändringen i sig eller tillsammans med tidigare ändringar, med hänsyn till de omständigheter som anges i 11-14 §§ miljöbedömningsförordningen (2017:000), kan antas medföra en betydande miljöpåverkan.

Tillstånd krävs dock inte om ändringen endast avser lagring av timmer eller annat virke som inte sker på eller nära en vattentäkt, om lagringen behövs med anledning av en storm eller orkan och virket hålls väl avgränsat från annat virke.

I 104 § förordningen (2013:253) om förbränning av avfall finns en bestämmelse om att det krävs tillstånd för att övergå från förbränning av enbart icke-farligt avfall till förbränning av farligt avfall.

Denna förordning träder i kraft den 1 juli 2017.

2.39 Förslag till förordning om ändring i förordningen (2013:752) om tillståndsgivning i fråga om transeuropeiska energinfrastrukturer

Härigenom föreskrivs att 7 § förordningen (2013:752) om tillståndsgivning i fråga om transeuropeiska energinfrastrukturer.

Nuvarande lydelse

Föreslagen lydelse

7 §¹

Enligt 11 § förordningen (1998:905) om miljökonsekvensbeskrivningar ska statliga myndigheter som får kännedom om en verksamhet eller åtgärd som kan antas medföra en betydande miljöpåverkan i ett annat land underrätta Naturvårdsverket om detta.

Enligt 22 § miljöbedömningsförordningen (2017:000) ska statliga myndigheter som får kännedom om en verksamhet eller åtgärd som kan antas medföra en betydande miljöpåverkan i ett annat land underrätta Naturvårdsverket om detta.

Denna förordning träder i kraft den 1 juli 2017.

¹ Senaste lydelse 2015:366.

2.40 Förslag till förordning om ändring i havsplaneringsförordningen (2015:400)

Härigenom föreskrivs att 13 § havsplaneringsförordningen (2015:400) ska ha följande lydelse.

Nuvarande lydelse

Föreslagen lydelse

13 §

Ett förslag till havsplan ska antas medföra en sådan betydande miljöpåverkan som avses i 6 kap. 11 § miljöbalken. Havs- och vattenmyndigheten ska låta förslaget bli föremål för samråd på ett sätt som uppfyller kraven i 6 kap. 11–15 och 22 §§ miljöbalken.

Den miljökonsekvensbeskrivning som upprättas enligt 6 kap. 12 § miljöbalken ska finnas tillsammans med förslaget.

Bestämmelser om strategiska miljöbedömningar av planer och program finns i 6 kap. miljöbalken och i miljöbedömningsförordningen (2017:000).

Denna förordning träder i kraft den 1 juli 2017.

3 Ärendet och dess beredning

Tidigare utredningar och departementspromemorior

Regeringen beslutade den 20 juni 2007 att tillkalla en särskild utredare med uppdrag att utreda och föreslå bl.a. de organisations- och författningsändringar som behövs för en ändrad instansordning för vissa mål och ärenden enligt plan- och bygglagen och miljöbalken (dir. 2007:94). Till särskild utredare förordnades lagmannen Ulf Andersson. Utredningen antog namnet Miljöprocessutredningen (M 2007:04). I tilläggsdirektiv den 20 december 2007 fick utredaren i uppdrag att utreda behovet av författningsändringar i fråga om bl.a. miljökonsekvensbeskrivningar och samordning och samråd i prövningsförfarandet (dir. 2007:184). Utredarens uppdrag omfattade att undersöka möjligheterna att samordna och förenkla bestämmelserna om miljökonsekvensbeskrivningar i miljöbalken, plan- och bygglagen (2010:900) och andra författningar samt att i detta sammanhang föreslå bestämmelser som tydliggör för vilka verksamheter det ska krävas sådana miljökonsekvensbeskrivningar som avses i rådets direktiv 85/337/EEG av den 27 juni 1985 om bedömning av inverkan på miljön av vissa offentliga och privata projekt, det s.k. MKB-direktivet. Detta direktiv har numera kodifierats och ersatts av Europaparlamentets och rådets direktiv 2011/92/EU av den 13 december 2011 om bedömning av inverkan på miljön av vissa offentliga och privata projekt. Direktivet återges i *bilaga 1*. När det i den fortsatta texten talas om MKB-direktivet avses den kodifierade nu gällande versionen av direktivet. Utredaren skulle också föreslå bestämmelser som tydliggör vilka krav på miljökonsekvensbeskrivning som ska ställas på övriga tillståndspliktiga verksamheter samt undersöka möjligheterna att förenkla den aktuella terminologin genom att förtydliga innebörden av och förhållandet mellan olika termer. Syftet med uppdraget var att få

ett tydligt, enkelt och effektivt regelverk där de krav på miljökonsekvensbeskrivningar som följer av MKB-direktivet så långt som möjligt förbehålls verksamheter som enligt direktivet omfattas av kraven. I april 2009 överlämnade utredningen betänkandet Områden av riksintresse och Miljökonsekvensbeskrivningar (SOU 2009:45).

Med utgångspunkt i de förslag som utredningen lämnade i sitt betänkande togs inom Miljödepartementet fram en departementspromemoria, Enklare lagtext om miljökonsekvensbeskrivningar (Ds 2009:65), med ett omarbetat förslag till ändring av 6 kap. miljöbalken. Departementspromemorian benämns i fortsättningen 2009 års promemoria. Promemorian och Miljöprocessutredningens betänkande remissbehandlades i ett sammanhang. En sammanställning av remissvaren finns tillgänglig i Miljö- och energidepartementet (dnr M2009/01840/R).

Ett stort antal remissvar inkom i samband med remissbehandlingen av 2009 års promemoria. Av remissvaren framgick att många remissinstanser ansåg att avsaknaden av förslag till förordningstext försvårade möjligheterna att få en fullständig bild av systemet med miljökonsekvensbeskrivningar. Ett antal instanser framförde att själva processen med att bedöma planer och programs miljökonsekvenser skulle bli otydligare med förslagen i 2009 års promemoria. Förslaget att en miljökonsekvensbeskrivning skulle krävas för färre verksamheter än i dag kritiserades av företrädare för miljö- och naturintressen. Med utgångspunkter i de remissvar som lämnades fortsatte beredningen i Miljödepartementet. Det arbetet ledde fram till nya författningsförslag som presenterades i två departementspromemorior (dels promemorian Effektivare identifiering, beskrivning och bedömning av miljökonsekvenser, dels promemorian Följdändringar med anledning av ändringar i 6 kap. miljöbalken om identifiering, beskrivning och bedömning av miljökonsekvenser). Dessa departementspromemorior benämns i fortsättningen 2012 års departementspromemoria. Promemoriorna remissbehandlades under hösten 2012. En sammanställning av remissvaren finns tillgänglig i Miljö- och energidepartementet (dnr M2012/02031/R).

Ett stort antal remissvar inkom även i samband med remissbehandlingen av 2012 års departementspromemoria. Ett stort antal remissinstanser instämde i den övergripande utgångspunkten för promemorian, dvs. att bestämmelserna ska syfta till att ge förut-

sättningar för att uppnå största möjliga miljönytta genom att öka den samlade miljöskyddseffekten och minska den administrativa bördan. Flera remissinstanser ansåg dock att förslaget riskerade att leda till motsatt effekt. Av remissvaren framgick vidare att många remissinstanser ansåg att det var positivt att ett ökat fokus lades på processerna för miljöbedömningar för planer och program samt verksamheter och åtgärder. Många remissinstanser ansåg dock att lagtexten fylldes med alltför mycket information och att 6 kap. miljöbalken blev alltför omfattande och därmed otillgängligt. Flera remissinstanser ifrågasatte även lämpligheten i att föreslå en reform av reglerna i 6 kap miljöbalken innan det stod klart vilka förändringar som skulle komma att behöva ske till följd av ändringarna av MKB-direktivet som kommissionen vid den punkten hade lagt fram förslag till.

I 2012 års departementspromemoria föreslogs att Naturvårdsverket skulle få i uppdrag att ta fram underlag för regeringens föreskrifter om och i vilken utsträckning verksamheter och åtgärder alltid ska anses medföra en betydande miljöpåverkan och omvänt. Regeringen beslutade den 8 maj 2013 (dnr M2013/01362/R m.fl.) att uppdra åt Naturvårdsverket att bl.a. analysera och lämna förslag på vilka verksamheter och åtgärder som, vid en tillämpning av bestämmelserna i 6 kap. miljöbalken 1) alltid ska omfattas av de mera långtgående och formaliserade kraven i 6 kap. miljöbalken på bl.a. miljökonsekvensbeskrivning, 2) bör genomgå en särskild bedömning av behovet av att omfattas av dessa krav, eller 3) kan undantas från kravet på miljökonsekvensbeskrivning enligt 6 kap. miljöbalken. Naturvårdsverket redovisade den 3 februari 2014 uppdraget delvis genom skrivelsen Delredovisning av regeringsuppdrag om prövning av miljöfarliga verksamheter och krav på bl.a. upprättande av miljökonsekvensbeskrivning (dnr M2014/00333/R). En reviderad delredovisning lämnades i samband med att uppdraget i sin helhet redovisades slutligt den 29 juni 2015 genom skrivelsen Redovisning av regeringsuppdrag – Prövning av miljöfarliga verksamheter och krav på bland annat upprättande av miljökonsekvensbeskrivning (dnr M2015/02675/R).

Denna promemoria

MKB-direktivet har ändrats genom Europaparlamentets och rådets direktiv 2014/52/EU av den 16 april 2014 om ändring av direktiv 2011/92/EU om bedömning av inverkan på miljön av vissa offentliga och privata projekt. Direktivet återges i *bilaga 2*. När det i den fortsatta texten talas om ändringsdirektivet avses detta direktiv.

Denna promemoria innehåller författningsförslag som syftar till att genomföra ändringsdirektivet och dessutom genomföra de författningsändringar som i övrigt bedöms påkallade för att skapa ett tydligt och ändamålsenligt regelverk när det gäller processen för bedömning av inverkan på miljön av vissa offentliga och privata projekt samt bedömning av vissa planers och programs miljöpåverkan, dvs. det som vi i Sverige traditionellt benämner miljökonsekvensbeskrivning, miljökonsekvensbedömning eller miljöbedömning.

Utgångspunkt för denna promemoria har tagits i 2012 års departementspromemoria samt de remissvar som då lämnades. Därutöver har hänsyn tagits till de synpunkter som inkommit inom ramen för det s.k. miljöbalksprojektet. Miljöbalksprojektet drivs av en projektgrupp inom Naturvårdsverket vars särskilda uppdrag är att arbeta med förbättringar kopplat till miljöbalken. De synpunkter som kommit in inom ramen för projektet är inhämtade bl.a. med hjälp av ett webbformulär där alla som arbetar med eller på något sätt berörs av miljöbalken har haft möjlighet att lämna in beskrivningar på problem de upplever i sitt arbete med miljöbalken. Därutöver har synpunkter inhämtats med hjälp av ett femtiotal intervjuer. Slutligen har hänsyn tagits till de slutsatser som Naturvårdsverket dragit i den fördjupade utvärderingen 2015. När det gäller miljöbedömningar för planer och program finns slutsatserna presenterade i Naturvårdsverkets rapport 6664, Mot en hållbar stadsutveckling – med fokus på miljömålen i planeringsprocessen.

I promemorian redogörs för de ändringar i sak som förslagen innebär. I övrigt anmärks i författningskommentaren endast att förslaget innebär en språklig eller redaktionell omarbetning av den nu gällande lagtexten med upplysningar om var de nya bestämmelserna har sin motsvarighet i nuvarande lagtext och förarbeten.

I de delar som svensk rätt med gällande regelverk bedöms uppfylla de ändrade kraven i MKB-direktivet finns det inte en särskild

redogörelse för det i promemorian. Det är endast om det har bedömts att ändringsdirektivet föranleder ett genomförande i svensk rätt i form av en ändring i lag som det i sak redogörs för den föreslagna ändringen. I den mån ändringar i MKB-direktivet föranleder ett genomförande i svensk rätt på förordningsnivå finns det inte heller en närmare redogörelse för ändringarna i sak annat än genom de föreslagna förordningsbestämmelserna.

Naturvårdsverkets uppdrag med anledning av 2012 års promemoria

Naturvårdsverket slutredovisade i juni 2015 ett regeringsuppdrag med rapporten *Prövning av miljöfarliga verksamheter och krav på bland annat upprättande av miljökonsekvensbeskrivning* (dnr M2015/02675/R). Regeringsuppdraget bestod utöver den del som rörde krav på miljökonsekvensbeskrivningar bl.a. även av en översyn av miljöprövningsförordningen (2013:251) dels i syfte att förbättra systematiken och bestämmelserna i förordningen så att den blir mer logisk och enklare att tolka, dels i syfte att förbättra genomförandet av det s.k. industriutsläppsdirektivet (Europaparlamentets och rådets direktiv 2010/75/EU av den 24 november 2010 om industriutsläpp (samordnade åtgärder för att förebygga och begränsa föroreningar). Slutredovisningen remitterades i oktober 2015 med undantag för en del om krav på miljökonsekvensbeskrivningar (bilaga 3, Reviderad delredovisning). Något förslag i det avseendet återfinns inte heller i denna promemoria. Promemorian behandlar således inte frågan om vilka verksamheter och åtgärder som alltid ska omfattas av kraven på miljökonsekvensbeskrivning, som bör genomgå en särskild bedömning av behovet av att omfattas av kraven eller som kan undantas från kraven (verksamhetskategorisering i fråga om krav på miljökonsekvensbeskrivning). Det föreslås således ingen ändring av den kategorisering av verksamheter och åtgärder utifrån kraven på miljökonsekvensbeskrivningar som framgår av nuvarande 2 och 3 §§ förordningen (1998:905) om miljökonsekvensbeskrivningar. Beredningen pågår nämligen fortfarande i Regeringskansliet vad gäller de remitterade förslagen till ändringar i bl.a. miljöprövningsförordningen (2013:251). De föreslagna förändringarna av t.ex. verksamhetsbeskrivningar, mängd- och kapacitetsintervall i miljöprövningsförordningen kan komma

att påverka de slutsatser som Naturvårdsverket kommit fram till i den del av slutredovisningen som rör verksamhetskategorisering i fråga om krav på miljökonsekvensbeskrivning. Slutsatserna i den delen behöver därför ses över innan ett förslag kan remitteras. En sådan översyn kan ske så snart ändringar i miljöprövningsförordningen har beslutats. Regeringskansliet har därför för avsikt att i särskild ordning återkomma i frågan om verksamhetskategorisering när det gäller krav på miljökonsekvensbeskrivning.

4 EU-rättsliga och internationella krav

Inom EU-rätten finns det två direktiv om miljöbedömningar. Det är dels MKB-direktivet, dels Europaparlamentets och rådets direktiv 2001/42/EG av den 27 juni 2001 om bedömning av vissa planer och programs miljöpåverkan, det s.k. SMB-direktivet. Bestämmelser med krav som rör allmänhetens deltagande i utarbetandet av planer och program finns också i Europaparlamentets och rådets direktiv 2003/35/EG av den 26 maj 2003 om åtgärder för allmänhetens deltagande i utarbetandet av vissa planer och program avseende miljön och om ändring, med avseende på allmänhetens deltagande och rätt till rättslig prövning, av rådets direktiv 85/337/EEG och 96/61/EG. Det sistnämnda direktivet innehöll även ändringar i MKB-direktivet.

Utöver dessa direktiv finns det också krav på miljökonsekvensbeskrivningar och miljörapporter i Esbokonventionen om miljökonsekvensbeskrivningar i ett gränsöverskridande sammanhang samt i protokollet till konventionen.

4.1 SMB-direktivet

Syftet med direktivet är att integrera miljööverväganden vid utarbetande och antagande av vissa planer och program vars genomförande kan antas medföra betydande miljöpåverkan.

SMB-direktivet är tillämpligt på planer och program som tas fram eller antas av en myndighet eller kommun eller som antas genom ett lagstiftningsförfarande. Det ska vara fråga om planer och program som krävs enligt lag eller annan författning. Av definitionen av plan och program (artikel 2 a) framgår också att ändringar av planer och program omfattas av direktivet. En sista förutsättning

för att en plan eller ett program ska omfattas av direktivet är att genomförandet av planen eller programmet kan antas medföra en betydande miljöpåverkan.

De planer och program som omfattas av direktivets tillämpningsområde kan delas upp i två grupper. I den första gruppen finns planer och program som typiskt sett kan antas medföra en betydande miljöpåverkan. Denna grupp kan i sin tur delas upp i två kategorier, dels planer och program som upprättas för ett antal i direktivet uppräknade områden såsom energi, avfall, transporter m.m. och som anger förutsättningarna för tillstånd till verksamheter som omfattas av bilaga 1 eller 2 till MKB-direktivet, dels planer och program som kan antas påverka s.k. Natura 2000-områden. Till den andra gruppen hör planer och program som inte typiskt sett anses medföra en betydande miljöpåverkan utan där bedömningen av miljöpåverkan i stället ska göras i det enskilda fallet. Till denna grupp hör planer och program som omfattas av den första gruppen men som endast gäller små områden på lokal nivå och planer och program inom andra områden än de som omfattas av första gruppen och som anger förutsättningarna för andra verksamheter och åtgärder än de som räknas upp i bilagorna till MKB-direktivet. I sådana fall ska bedömningen av miljöpåverkan ske i det enskilda fallet och utifrån vissa i direktivet fastställda kriterier.

Inom ramen för miljöbedömningen ska en miljörapport tas fram. I rapporten ska den betydande miljöpåverkan redovisas och rimliga alternativ med hänsyn till planens eller programmets syfte och geografiska räckvidd identifieras, beskrivas och bedömas. De uppgifter som en miljörapport ska innehålla listas i bilaga 1 till direktivet. I direktivet finns bestämmelser om samråd med myndigheter och allmänhet. När planen eller programmet tas fram ska hänsyn tas till miljörapporten och de synpunkter som lämnats vid samråd. När en plan eller ett program har antagits ska berörda myndigheter och allmänheten informeras. Direktivet innehåller också bestämmelser om vad som gäller när ett genomförande av en plan eller ett program kan antas medföra en betydande miljöpåverkan i en annan medlemsstat.

SMB-direktivets bestämmelser har genomförts i svensk rätt genom bestämmelser i framför allt 6 kap. miljöbalken.

4.2 Esbokonventionen

Esbokonventionen om miljökonsekvensbeskrivningar i ett gränsöverskridande sammanhang trädde i kraft för Sverige den 10 september 1997. Enligt konventionen ska en verksamhet, som kan antas förorsaka en betydande skadlig gränsöverskridande påverkan och som närmare anges i en bilaga till konventionen, föregås av en underrättelse till varje fördragspart så tidigt som möjligt och inte senare än när allmänheten i det egna landet informeras om den. Syftet med underrättelsen är att säkerställa tillräckliga och effektiva överläggningar.

De projekt som omfattas av bilagan är t.ex. motor- och järnvägar, flygplatser, hamnar, oljeraffinaderier och avverkning av stora skogsområden.

I konventionen anges att en miljökonsekvensbeskrivning ska upprättas och att den ska innehålla vissa uppgifter som närmare preciseras i en bilaga till konventionen. Miljökonsekvensbeskrivningen ska överlämnas till den utsatta fördragsparten för vidare distribution till myndigheter och allmänhet i de områden som kan antas bli påverkade. Upphovsparten ska efter att miljökonsekvensbeskrivningen färdigställts inleda samråd med den utsatta parten angående den föreslagna verksamhetens eventuella gränsöverskridande påverkan och åtgärder för att reducera eller eliminera denna påverkan. Konventionen ändrades 2001 i fråga om allmänhetens rätt att delta i processen. Samtidigt öppnades konventionen även för länder som inte ingick i FN:s ekonomiska kommission för Europa (FN/ECE). Ändringarna trädde i kraft för Sverige den 26 augusti 2014. Ytterligare en ändring i fråga om vilka verksamheter som ska omfattas av konventionen antogs 2004. Den senaste ändringen har ännu inte trätt i kraft.

I fråga om planer och program i gränsöverskridande sammanhang antogs i maj 2003 ett protokoll till Esbokonventionen. Protokollet trädde i kraft för Sverige den 11 juli 2010. I protokollet regleras bl.a. vilka planer och program som berörs av protokollet genom att de kan antas medföra en betydande påverkan på miljön. Av protokollet framgår också vilka uppgifter en miljörapport ska innehålla och hur samråd ska genomföras. De flesta av protokollets bestämmelser har en motsvarighet i SMB-direktivet.

4.3 MKB-direktivet

Syftet med MKB-direktivet är att säkerställa att en systematisk bedömning av miljöpåverkan genomförs för projekt som på grund av sin art, storlek eller lokalisering medför en betydande miljöpåverkan. För detta ändamål föreskrivs tillståndsplikt och krav på en bedömning av deras påverkan innan tillstånd ges.

I bilaga 1 till direktivet finns en lista över de projekt som alltid kan antas medföra betydande miljöpåverkan och för vilka miljökonsekvensbedömning och tillståndsprövning är obligatoriskt. I bilaga 2 till direktivet finns en lista över de projekt där medlemsstaterna själva får bedöma från fall till fall eller med tillämpning av gränsvärden eller kriterier om en miljökonsekvensbedömning bör göras. Vid prövningen av om en miljökonsekvensbedömning ska göras för projekt som anges i bilaga 2 till direktivet ska de urvalskriterier som anges i bilaga 3 till direktivet tillämpas. Denna del kallas vanligen för *behovsbedömning* (engelskans screening).

De typer av projekt som omfattas av direktivet är dels sådana som i Sverige tillståndsprövas enligt miljöbalken – miljöfarlig verksamhet och vattenverksamhet – dels sådana som huvudsakligen prövas enligt annan lagstiftning, t.ex. vägar och järnvägar, som i denna promemoria kommer att benämnas *sektorslagstiftning*.

I fråga om de projekt för vilka en miljökonsekvensbedömning ska göras ställer direktivet krav på att verksamhetsutövaren ska utarbeta en miljökonsekvensbeskrivning, vars innehåll regleras i den sista bilagan till direktivet, bilaga 4. Vilket krav som i det enskilda fallet kan ställas på en miljökonsekvensbeskrivning avgörs från fall till fall (*avgränsning*, engelskans scoping). Processen innefattar även samråd, granskning och bedömning och avslutas med ett beslut om tillstånd. Direktivet innehåller också bestämmelser om vad som gäller när ett projekt kan antas medföra betydande miljöpåverkan på miljön i en annan medlemsstat.

För de verksamheter och åtgärder som inte bedöms ha en betydande miljöpåverkan eller som inte finns upptagna på vare sig bilaga 1 eller 2 ställer MKB-direktivet inte några krav på vare sig tillståndsplikt eller en bedömning av deras miljöpåverkan.

Det ursprungliga MKB-direktivet ändrades genom rådets direktiv 97/11/EG av den 3 mars 1997 om ändring av direktiv 85/337/EEG om bedömning av inverkan på miljön av vissa offent-

liga och privata projekt. Ändringen innebar bl.a. att det infördes en möjlighet för en sökande att inhämta besked från berörd myndighet om innehållet i och omfattningen av en miljökonsekvensbeskrivning. Dessutom utökades förteckningen i direktivets bilaga 1 över de projekt som kan antas medföra en betydande miljöpåverkan och bilaga 3 infördes. Direktivet har även ändrats genom Europaparlamentets och rådets direktiv 2003/35/EG av den 26 maj 2003 om åtgärder för allmänhetens deltagande i utarbetandet av vissa planer och program avseende miljön och om ändring, med avseende på allmänhetens deltagande och rätt till rättslig prövning, av rådets direktiv 85/337/EEG och 96/61/EG. Denna ändring genomfördes i syfte att anpassa direktivet till den s.k. Århuskonventionen, dvs. konvention om tillgång till information, allmänhetens deltagande i beslutsprocesser och tillgång till rättslig prövning i miljöfrågor (SÖ 2005:28). Eftersom MKB-direktivet hade ändrats flera gånger kodifierades det och dess officiella namn är numera Europaparlamentets och rådets direktiv 2011/92/EU av den 13 december 2011 om bedömning av inverkan på miljön av vissa offentliga och privata projekt.

De senaste ändringarna i MKB-direktivet

Sedan kodifieringen av MKB-direktivet har direktivet ändrats genom Europaparlamentets och rådets direktiv 2014/52/EU av den 16 april 2014 om ändring av direktiv 2011/92/EU om bedömning av inverkan på miljön av vissa offentliga och privata projekt (direktivet benämns *ändringsdirektivet* i denna promemoria). Många av ändringarna är förtydliganden med anledning av EU-domstolens rättspraxis. Andra syftar t.ex. till att effektivisera förfarandet och öka kvaliteten på beslutsunderlaget och miljöbedömningarna.

Ändringsdirektivet trädde i kraft den 15 maj 2014. Sista dag för ikraftträdande för de författningar som är nödvändiga för att följa ändringsdirektivet är den 16 maj 2017.

Nedan finns en redogörelse för centrala ändringar.

Ordet miljökonsekvensbedömning har definierats i direktivet

Ändringsdirektivet har infört en ny definition av det förfarande som benämns miljökonsekvensbedömning. Enligt artikel 1.2 g definieras miljökonsekvensbedömning som ett förfarande som består av ett antal moment, nämligen verksamhetsutövarens utarbetande av en miljökonsekvensbeskrivning, genomförande av samråd, den ansvariga myndighetens granskning av informationen i miljökonsekvensbeskrivningen och eventuella kompletteringar av denna samt all information som inhämtats under samråden, den ansvariga myndighetens motiverade slutsats om projektets betydande miljöpåverkan och slutligen integrering av den ansvariga myndighetens motiverade slutsats i tillståndsbeslutet. Ändringen återspeglar EU-domstolens rättspraxis och innebär i sak inget nytt.

Miljökonsekvensbedömningen omfattar fler miljöaspekter

Genom ändringsdirektivet har artikel 3.1 ändrats och därigenom breddat miljökonsekvensbedömningen till att omfatta fler miljö- och hälsoaspekter. Nu ska även klimatförändringar, biologisk mångfald och risker för olyckor eller katastrofer beaktas. Alla miljö- och hälsoaspekter kommer inte att bli relevanta i varje enskild tillståndsprövning, utan det avgörs som vanligt i avgränsningsfasen.

Underlag inför och beslut om betydande miljöpåverkan

För de projekt som redovisas i bilaga 2 till direktivet måste den ansvariga myndigheten bedöma om de ska bli föremål för en miljökonsekvensbedömning eller inte. Denna fas kallas vanligen för screening eller behovsbedömning. Genom ändringsdirektivet införs nya krav på den information som exploatören ska lämna inför en sådan bedömning. Informationen handlar i korthet om projektets art och den betydande miljöpåverkan som det kan antas medföra. En förteckning över information som ska lämnas finns i en tillkommande bilaga till MKB-direktivet, bilaga 2A.

Genom ändringsdirektivet införs dessutom en ny tidsfrist som innebär att den ansvariga myndigheten ska fatta sitt beslut inom

90 dagar från den dag exploatören lämnat all information som krävs. Vissa undantag som till exempel projektets komplexitet kan dock motivera en längre tidsfrist enligt bestämmelsen.

Miljökonsekvensbeskrivningens innehåll

Kraven på miljökonsekvensbeskrivningens innehåll har förtydligats, specificerats och kompletterats. De största ändringarna är att det införs nya krav på informationen om rimliga alternativ, referensscenario och de miljö- och hälsoaspekter som rör nya miljöproblem (t.ex. klimatförändringen, biologisk mångfald, katastrofrisker och utnyttjandet av naturresurser). En ändring har vidare gjorts i artikel 5.1 andra stycket som syftar till att undvika dubbelarbete. Det tydliggörs att exploatören ska beakta tillgängliga resultat från andra relevanta bedömningar om miljöpåverkan som gjorts till följd av annan unionslagstiftning, såsom SMB-direktivet och direktiv 2009/71/Euratom, eller nationell lagstiftning.

Kompetenta experter

En annan nyhet är krav på framtagande och kontroll av miljökonsekvensbeskrivningar, dels genom att exploatören ska se till att miljökonsekvensbeskrivningen utarbetas av behöriga experter, dels genom att den ansvariga myndigheten ska se till att den har, eller vid behov kan tillgå, tillräcklig expertis för att granska miljökonsekvensbeskrivningen (artikel 5.3). I den svenska språkversionen används uttrycket behörig expert. Vid en jämförelse med flera andra språkversioner är det dock tydligt att den svenska översättningen är missvisande och att en korrekt översättning i stället bör vara kompetent expert.

Utökade krav på samråd med myndigheter och allmänheten

Genom ändringsdirektivet ställs krav på att även lokala och regionala myndigheter ska delta i samråden (artikel 6.1). En annan nyhet är att allmänheten ska få den information som avses i artikel 6.2 elektroniskt via minst en central portal eller lättillgängliga kontakt-

punkter på lämplig förvaltningsnivå. Det införs dessutom en ny tidsram som anger att den berörda allmänheten i vart fall ska få 30 dagar på sig att komma in med synpunkter på miljökonsekvensbeskrivningen (artikel 6.7).

Krav på tillståndsmyndighetens bedömning och motivering

Ändringarna i artikel 8 och införandet av en ny artikel 8a syftar till att tydliggöra hur synpunkter och underlag om projektets miljöpåverkan ska integreras i beslut att meddela tillstånd eller inte. Enligt artikel 8a.1 ställs krav på att ett beslut om att bevilja tillstånd ska innehålla en motiverad slutsats om projektets betydande miljöpåverkan, alla miljövillkor som bifogas beslutet, en beskrivning av projektets särdrag eller planerade åtgärder för att undvika, förebygga eller minska och om möjligt kompensera betydande negativ miljöpåverkan samt i tillämpliga fall kontrollåtgärder. I ett beslut om att avslå en tillståndsansökan ske de huvudsakliga skälen till avslaget anges (artikel 8a.2).

Tillståndsmyndigheten ska undvika intressekonflikt

Enligt en ny artikel 9a ska medlemsstaterna se till att den eller de ansvariga myndigheterna fullgör de skyldigheter som följer av direktivet på ett objektivet sätt (och inte ger upphov till en situation som kan leda till intressekonflikt). Av samma bestämmelse följer att oförenliga funktioner ska skiljas åt när skyldigheterna enligt direktivet fullgörs (om den ansvariga myndigheten även är exploatör).

Rapportering

Ändringsdirektivet innebär att rapporteringskrav införs (se ändringarna i artikel 12.2). Rapportering ska göras var sjätte år från och med den 16 maj 2017.

Samordnade eller gemensamma förfaranden

Krav om samordnade eller gemensamma förfaranden införs i förhållande till det s.k. art- och habitatdirektivet och fågeldirektivet.

Uppföljning, kontrollförfaranden och sanktioner

Slutligen har det införts krav på övervakning och kontrollåtgärder. Medlemsstaterna ska se till att försiktighets- och kompensationsåtgärder genomförs och ska besluta om förfaranden avseende kontroll av betydande negativ miljöpåverkan i syfte att kunna vidta lämpliga åtgärder för att begränsa denna. Enligt en ny artikel 10a ska medlemsstaterna även fastställa regler för sanktioner vid överträdelse av de nationella bestämmelser som antas enligt direktivet.

4.4 Århuskonventionen

Allmänt om Århuskonventionen

Århuskonventionen trädde i kraft i oktober 2001. Konventionen vilar på princip 10 i Riodeklarationen från 1992. Denna princip anger att miljöfrågor hanteras bäst när alla berörda medborgare deltar på lämplig nivå. På det nationella planet ska, enligt principen, varje individ ha skälig tillgång till den miljöinformation som finns hos offentliga organ, inklusive information om farliga material och verksamheter i deras samhällen och det ska ges möjlighet att delta i beslutsprocessen. Stater ska underlätta och uppmuntra folkligt medvetande och deltagande genom att se till att information finns lätt åtkomlig. Tillgång till effektiva juridiska och administrativa procedurer inklusive rättsmedel för upprättelse och gottgörelse ska erbjudas.

Sverige är sedan maj 2005 part till konventionen. Samma år tillträdde konventionen också av Europeiska gemenskapen. I dag är samtliga medlemsstater i EU parter till konventionen. Eftersom EU är part till konventionen är konventionen en del av unionens rättsordning.

I konventionen förklaras att ett tillfredsställande miljöskydd är väsentligt för människors välbefinnande och för deras åtnjutande av grundläggande mänskliga rättigheter. Varje människa har rätt att

leva i en miljö som är förenlig med hälsa och välbefinnande men har också en skyldighet att, både ensam och tillsammans med andra, skydda och förbättra miljön för nuvarande och kommande generationer. För att kunna hävda denna rättighet och fullgöra denna skyldighet anger konventionen att medborgarna måste ha tillgång till miljöinformation, rätt att delta i beslutsprocesser och tillgång till rättslig prövning i miljöfrågor. Konventionens bestämmelser utgör en minimistandard för rättigheterna. Enligt konventionen har icke-statliga organisationer som främjar miljöskydd och som uppfyller de krav som uppställs i nationell rätt en särskilt viktig roll och de tillerkänns därför samma rättigheter som den berörda allmänheten i övrigt.

De tre pelarna

Konventionen bygger på tre grundprinciper som brukar kallas konventionens tre pelare. De är

- allmänhetens rätt att ta del av miljöinformation som finns hos myndigheter,
- allmänhetens rätt att delta i beslutsprocesser som har inverkan på miljön,
- allmänhetens tillgång till rättslig prövning i miljöfrågor.

Miljöorganisationers tillgång till rättslig prövning

Enligt artikel 9.2 i Århuskonventionen är konventionens parter skyldiga att se till att den berörda allmänhet som har ett tillräckligt intresse eller som hävdar att en rättighet kränkts, har rätt att få den materiella och formella giltigheten av sådana beslut, handlingar och underlåtenheter som omfattas av artikel 6 prövade av domstol eller något annat oberoende och opartiskt organ som inrättats genom lag. Den berörda allmänheten utgörs av såväl fysiska och juridiska personer som föreningar, organisationer och grupper (artikel 2.4). Icke-statliga organisationer som främjar miljöskydd och som uppfyller de krav som ställs i nationell rätt tillerkänns uttryckligen denna rätt till prövning och presumeras ha ett tillräckligt intresse av

beslut på miljöområdet samt rättigheter som kan kränkas (artikel 9.2 läst tillsammans med artikel 2.5).

De beslut som omfattas av artikel 6 i konventionen är i första hand beslut om tillstånd till sådana verksamheter som uttryckligen anges i bilaga 1 till konventionen, så som större miljöfarliga verksamheter och infrastrukturprojekt (punkterna 1–19). Vidare omfattas beslut om tillstånd till alla andra verksamheter där allmänhetens deltagande är föreskrivet enligt ett förfarande för bedömning av miljöpåverkan i enlighet med den nationella lagstiftningen (punkten 20). Artikel 6 ska även, i enlighet med nationell rätt, tillämpas på beslut om tillstånd till verksamheter som inte anges i bilaga 1 men som kan ha en betydande miljöpåverkan (artikel 6.1 b).

Förutom den uttryckliga rätten i artikel 9.2 att överklaga beslut, handlingar och underlåtenheter som omfattas av artikel 6 ska, enligt artikel 9.3, varje part till konventionen se till att den allmänhet som uppfyller eventuella kriterier i nationell rätt har rätt att få handlingar och underlåtenheter av personer och myndigheter som strider mot den nationella miljölagstiftningen prövad av domstol eller i administrativ ordning. Artikel 9.3 innehåller två led. Enligt det första får en konventionspart sätta upp kriterier för vilka som har rätt att få tillgång till rättslig prövning enligt artikeln. I det andra ledet framgår omfattningen av klagorätten. Klagorätten ska omfatta handlingar och underlåtenheter som strider mot den nationella miljölagstiftningen. Några inskränkningar i klagorätten anges inte.

När det gäller vilka som har rätt att överklaga beslut enligt artikel 9.3 har parterna lite friare tyglar än vad som gäller enligt artikel 9.2. Parterna får dock inte tillämpa kriterier som i praktiken hindrar alla eller i stort sett alla miljöorganisationer och företrädare för allmänheten från att kunna överklaga myndigheters handlingar och underlåtenheter (se t.ex. Århuskonventionens efterlevnadskommittés beslut ACCC/C/2006/18). Kriterierna måste enligt allmänna traktaträttsliga tolkningsprinciper vara förenliga med konventionens syfte.

Miljöorganisationer har i ett flertal avgöranden i svenska domstolar fått rätt att överklaga med stöd av artikel 9.3 i Århuskonventionen (Se t.ex. HFD 2014 ref. 8, MÖD 2014:30, MÖD 2012:47, MÖD 2012:48, Mark- och miljööverdomstolens domar den 15 april

2015 i mål nr M 8662-14 och den 18 mars 2014 i mål nr M 11609-13, samt Kammarrätten i Stockholms domar den 7 februari 2013 i mål nr 4390-12 och 4396-12).

Århuskonventionen och EU-lagstiftningen

Såväl EU som samtliga medlemsstater i EU är i dag parter till Århuskonventionen. Eftersom EU är part till konventionen är konventionen en del av unionens rättsordning (se t.ex. EU-domstolens dom i mål Lesoochranárske zoskupenie (den slovakiska brunbjörnen), C-240/09, EU:C:2011:125). För genomförande av Århuskonventionen inom unionsrätten har ett flertal rättsakter antagits, bl.a. miljöinformationsdirektivet, dvs. Europaparlamentets och rådets direktiv 2003/4/EG av den 28 januari 2003 om allmänhetens tillgång till miljöinformation och om upphävande av rådets direktiv 90/313/EEG, direktivet om allmänhetens deltagande, dvs. Europaparlamentets och rådets direktiv 2003/35/EG av den 26 maj 2003 om åtgärder för allmänhetens deltagande i utarbetandet av vissa planer och program avseende miljön och om ändring, med avseende på allmänhetens deltagande och rätt till rättslig prövning, av rådets direktiv 85/337/EEG och MKB-direktivet. Det saknas en övergripande EU-lagstiftning som genomför konventionens bestämmelser om tillgång till rättslig prövning, men artikel 11 i MKB-direktivet är ett genomförande av Århuskonventionens artikel 9.2.

EU-domstolen har i sin praxis bekräftat att nationella bestämmelser som fastställer krav som ska vara uppfyllda för att en icke-statlig miljöorganisation ska anses ha en rätt att överklaga måste säkerställa dels en omfattande rätt till rättslig prövning, dels att bestämmelserna i MKB-direktivet om rätt till rättslig prövning ges en ändamålsenlig verkan (se mål C-263/08, Djurgården-Lilla Värtans Miljöskyddsförening mot Stockholms kommun).

Tillämpningen av artikel 9.3 i Århuskonventionen på nationell nivå har prövats av EU-domstolen i bl.a. mål C-240/09. Domstolen har funnit att artikel 9.3 inte har direkt effekt i unionsrättslig mening, men att artikeln innebär att det ankommer på nationell domstol att i den utsträckning det är möjligt tolka den processuella rätten, avseende de villkor som ska vara uppfyllda för att få till stånd en prövning av domstol eller i administrativ ordning, så att

den står i överensstämmelse med såväl målen i artikel 9.3 (dvs. att allmänheten ska ges den tillgång till rättslig prövning i miljöfrågor som följer av konventionen) som målet att säkerställa ett effektivt domstolsskydd av rättigheterna enligt unionsrätten, så att en miljöskyddsförening ges möjlighet att väcka talan vid domstol mot ett beslut fattat efter ett administrativt förfarande som kan strida mot unionens miljölagstiftning.

5 Svensk rätt

Under 1960-talet ökade uppmärksamheten på miljöfrågor. Flera länder, däribland Sverige, antog lagstiftning för kontroll av föroreningar. I Sverige trädde miljöskyddslagen (1969:387) i kraft 1969. Miljöskyddslagen innehöll bestämmelser om ett administrativt kontrollsystem med tillstånds- och tillsynsrutiner. Detta system innebar ökade möjligheter att väga samman allmänna och enskilda intressen. I första hand var lagstiftningen inriktad på kontroll av stora punktkällor. Sedan miljöskyddslagen trädde i kraft har kraven på det beslutsunderlag som ska finnas vid tillståndsprövningar succesivt skärpts vad gäller underlagets omfattning och kvalitet.

Krav på att en ansökan om tillstånd till miljöfarlig verksamhet skulle innehålla en beskrivning av miljöeffekterna av de störningar som verksamheten kunde medföra infördes 1981 i miljöskyddslagen. Samtidigt infördes också krav på samråd med myndigheter och enskilda som kunde ha ett intresse i saken. Enligt praxis som hade utvecklats med stöd av förarbetsuttalanden till lagen (1987:12) om hushållning med naturresurser m.m., förkortad NRL, krävdes enligt 4 kap. NRL att konsekvenserna för miljön skulle framgå av en ansökan som skulle prövas av regeringen. Bestämmelser om miljökonsekvensbeskrivningar infördes 1991 i ett nytt 5 kap. i NRL (prop. 1990/91:90. s. 170 f.). Samtidigt fördes liknande bestämmelser in i flera andra lagar, bl.a. miljöskyddslagen och väglagen (1971:948). Genom bestämmelser om samråd och miljökonsekvensbeskrivningar har arbetet med att ta fram underlag inför tillståndsprövningar blivit alltmer formaliserat.

Krav på miljökonsekvensbeskrivningar vid planläggning infördes först i samband med genomförandet av SMB-direktivet. Det ansågs emellertid ligga i sakens natur att även konsekvenserna för miljön borde vägas in i de lämplighetsbedömningar som gjordes vid planläggning enligt PBL (prop. 1990/91:90 s. 166).

5.1 Miljöbalkens bestämmelser om miljökonsekvensbeskrivningar och miljöbedömningar

Med miljöbalken förändrades de svenska bestämmelserna om miljökonsekvensbeskrivningar påtagligt. I syfte att genomföra MKB-direktivet och Esbokkonventionen infördes i miljöbalken bestämmelser om förfarandet vid miljökonsekvensbedömningar och innehållet i miljökonsekvensbeskrivningar. Sedan miljöbalken trädde i kraft i januari 1999 finns bestämmelserna om miljökonsekvensbeskrivningar i huvudsak i 6 kap. miljöbalken och i förordningen (1998:905) om miljökonsekvensbeskrivningar. Sedan miljöbalkens ikraftträdande har bestämmelserna ändrats bland annat för att genomföra SMB-direktivet.

Det finns utanför miljöbalken ett antal lagar som reglerar verksamheter och åtgärder som påverkar miljön (i denna promemoria *sektorslagar*). Vissa av verksamheterna och åtgärderna är sådana projekt som omfattas av MKB-direktivet, varför det ställs krav på att även de ska bli föremål för tillståndsprovning och en bedömning av deras påverkan på miljön. Som utgångspunkt gäller miljöbalken för dessa verksamheter samtidigt som de är reglerade i andra lagar. Miljöbalken och sektorslagarna gäller således parallellt. Den myndighet som prövar en ansökan om tillstånd eller motsvarande godkännande enligt en sektorslag ska dock vid provningen tillämpa miljöbalken endast när det anges särskilt i sektorslagen (prop. 1997/98:90 s. 143 f.).

Följande författningar hänvisar helt eller delvis till 6 kap. miljöbalken:

- Lagen (1962:627) om vissa åtgärder för utnyttjande av vattenkraft vid krig m.m.
- Lagen (1966:314) om kontinentalsockeln
- Väglagen (1971:948)
- Lagen (1977:439) om kommunal energiplanering
- Lagen (1978:160) om vissa rörledningar
- Lagen (1983:293) om inrättande, utvidgning och avlysning av allmän farled och allmän hamn

- Lagen (1984:3) om kärnteknisk verksamhet
- Lagen (1985:620) om vissa torvfyndigheter (lagen har i prop. 2015/16:178 föreslagits upphöra att gälla den 31 december 2016)
- Strålskyddslagen (1988:220)
- Minerallagen (1991:45)
- Lagen (1992:1140) om Sveriges ekonomiska zon
- Lagen (1995:1649) om byggande av järnväg
- Ellagen (1997:857)
- Lagen (1998:814) med särskilda bestämmelser om gatuhållning och skyltning
- Naturgaslagen (2005:403)
- Plan- och bygglagen (2010:900).

5.2 Tidigare ändringar av miljöbalkens bestämmelser på området

Regeringen beslutade den 22 december 1999 att tillkalla en parlamentariskt sammansatt kommitté med uppdrag att utvärdera tillämpningen av miljöbalken och lämna förslag till nödvändiga reformer (dir. 1999:109). Kommittén tog namnet Miljöbalkskommittén (M 1999:03). Miljöbalkskommittén hade i uppdrag att undersöka möjligheterna att effektivisera och förenkla miljöprövningen utan att åsidosätta hälso- och miljöskyddskraven. Miljöbalkskommittén lämnade i betänkandet En effektivare miljöprövning (SOU 2003:124) förslag till ändringar i 6 kap. miljöbalken som syftade till att åstadkomma ett mer flexibelt system för miljökonsekvensbedömning samt ett enklare förfarande för miljökonsekvensbeskrivningar. Med utgångspunkt i Miljöbalkskommitténs förslag genomfördes vissa ändringar i 6 kap. miljöbalken som trädde i kraft den 1 augusti 2005 (prop. 2004/05:129, bet. 2004/05:MJU15, rskr. 2004/05:312). Det tydliggjordes att samrådet så långt som möjligt skulle genomföras inom ramen för en samrådsprocess. Skyldigheten för länsstyrelsen att besluta om en verksamhets eller åtgärds miljöpåverkan inskränktes till att enbart gälla

verksamheter och åtgärder som inte omfattades av bilaga 1 till förordningen (1998:905) om miljökonsekvensbeskrivningar (numera 3 § första stycket förordningen). De specificerade kraven på vad en miljökonsekvensbeskrivning ska innehålla begränsades till att enbart gälla för verksamheter och åtgärder som skulle antas medföra betydande miljöpåverkan. Slutligen förtydligades länsstyrelsens roll i att vägleda verksamhetsutövaren avseende miljökonsekvensbeskrivningens inriktning och omfattning.

Under 2012 gjordes vissa förtydligande ändringar i nu gällande 6 kap. 13 och 16 §§ miljöbalken (jfr. prop. 2012/13:17, bet. 2012/13:MJU4, rskr. 2012/13:155). Ändringarna föranleddes av ett behov av att förtydliga genomförandet av SMB-direktivet.

Under 2015 tillkom en paragraf, 6 kap. 4 a § miljöbalken, för att genomföra de krav på samråd som följer av det s.k. Seveso III-direktivet (Europaparlamentets och rådets direktiv 2012/18/EU av den 4 juli 2012 om åtgärder för att förebygga och begränsa faran för allvarliga olyckshändelser där farliga ämnen ingår och om ändring och senare upphävande av rådets direktiv 96/82/EG).

6 Ett nytt 6 kap. miljöbalken

Förslag: Det nuvarande 6 kap. miljöbalken upphävs och ersätts av ett nytt 6 kap. med en ny rubrik och en ny disposition. Flera av bestämmelserna förs in oförändrade med endast språkliga och redaktionella ändringar.

Skälen för förslaget

Genomförande av ändringsdirektivet

De senaste ändringarna i MKB-direktivet ska vara genomförda i medlemsstaternas lagstiftning senast den 16 maj 2017. Genomförandet av de tillkommande kraven i direktivet bör kunna leda till en ökad harmonisering av medlemsstaternas bestämmelser på området och en tydligare och mer enhetlig bedömning av miljöeffekter i samband med tillståndsprocesser. Av ändringsdirektivets ingress framgår att ändringarna bl.a. syftar till att förbättra miljöskyddet och kvaliteten på miljökonsekvensbedömningsförfarandet samtidigt som resurseffektiviteten ska öka och en hållbar tillväxt i unionen stödjas. Flera av ändringarna föranleder en översyn av det svenska regelverket som rör miljöbedömningar för verksamheter och åtgärder.

I svensk rätt har MKB-direktivet framför allt genomförts i 6 kap. miljöbalken. I 6 kap. miljöbalken finns dock även bestämmelser om miljöbedömningar av planer och program som genomför SMB-direktivet. Eftersom dessa regler är tätt sammankopplade med varandra finns det skäl att i samband med översynen av de bestämmelser som rör verksamheter och åtgärder även se över den del av kapitlet som rör planer och program.

Vikten av ett tydligt och ändamålsenligt regelverk

Regelverket om miljöbedömningar för planer och program samt verksamheter och åtgärder bör vara utformat på ett sätt som bidrar till ett högt miljöskydd och skapar förutsättningar för att miljö kvalitetsmålen ska kunna nås. Regelverket ska även ge allmänheten möjlighet till insyn och medverkan i miljöprocesserna. Närboende och intresseorganisationer har kunskap som kan bidra till ett allsidigt underlag som bättre belyser miljöeffekter inför planläggnings- eller prövningsmyndighetens beslut. Lika viktigt i sammanhanget är att regelverket kan bidra med förutsägbara villkor för näringslivet och till att tillgängliga resurser kan användas på ett effektivt sätt. Ett regelverk som motsvarar alla dessa krav skapar förutsättningar för en tydlig och ändamålsenlig tillämpning som bidrar med största möjliga miljönytta.

Samhällsplanering är ett instrument som påverkar alla miljö kvalitetsmål. I samhällsplaneringen sätts ramarna för kommande verksamheter och olika allmänna intressen och politiska mål vägs mot varandra. Genom att integrera miljöaspekter i planer och program skapas förutsättningar för att kunna nå miljö kvalitetsmålen och uppnå ett högt miljöskydd. Lika viktigt för att nå dessa mål är att miljöeffekter som enskilda verksamheter kan förväntas medföra blir tydligt och enhetligt belysta och bedömda i samband med tillståndsgivning. Ett underlag som belyser de miljöeffekter som en verksamhet eller åtgärd kan antas medföra är en absolut förutsättning för att tillståndsmyndigheten ska kunna tillämpa miljörettsliga krav på ett effektivt sätt i det enskilda fallet. Det är samtidigt nödvändigt att se till att samhällets resurser används på bästa sätt. Krav på verksamheter och åtgärder som inte är miljömässigt motiverade riskerar att drabba enskilda företagare, kommuner, myndigheter, allmänheten och ytterst samhällets miljöarbete. Utgångspunkten bör således vara att kraven i 6 kap. ska gälla i den utsträckning det är motiverat av miljöskäl. Allt annat riskerar att styra resurser till verksamheter och åtgärder utan en särskilt stor miljö påverkan.

En förändring är nödvändig

När det gäller planer och program beskriver Naturvårdsverket i rapporten *Mot en hållbar stadsutveckling* (rapport 6664) att det finns brister i samhällets förmåga att integrera miljöfrågor i samhällsplaneringen. Enligt Naturvårdsverket är det vanligt förekommande att den planläggande myndigheten eller kommunen tycker att miljöbedömningsprocessen är svår, krånglig och omfattande och ofta kommer till slutsatsen att bestämmelserna inte är tillämpliga i det enskilda fallet. Det tycks även finnas en bristande förståelse för vad en strategisk miljöbedömning innebär vilket leder till att fokus lätt hamnar på dokumentet, snarare än förfarandet och integreringen av miljöaspekter i beslut om antagande av planer och program. Vidare framgår att det finns oklarheter kring miljöbalkens tillämplighet i samhällsplaneringen och att det är en mycket varierande kvalitet på de bedömningar som myndigheter och kommuner gör i frågan om en plan eller ett program kan antas medföra en betydande miljöpåverkan. Bedömningarna överensstämmer inte alltid med lagstiftningens syfte. Sammantaget innebär det att det inte görs miljöbedömningar av alla de planer och program som omfattas av bestämmelserna i 6 kap. miljöbalken samt att de miljöbedömningar som görs är av skiftande, och i vissa fall bristande, kvalitet. Det finns därför anledning att göra de ändringar som krävs för att uppnå ett tydligt och ändamålsenligt regelverk som kan medföra största möjliga miljönytta.

När det gäller tillämpningen av bestämmelserna för verksamheter och åtgärder i 6 kap. miljöbalken är de identifierade problemen av en annan art. De miljökonsekvensbeskrivningar som tas fram tenderar generellt sett att få ett innehåll som inte fullt ut knyter an till och är nödvändigt för den aktuella verksamheten. Ända sedan införandet av miljöbalken har lagstiftningen gett uttryck för att innehållet i en miljökonsekvensbeskrivning ska stå i proportion till graden av miljöpåverkan. Genom en enkätundersökning som Miljöprocessutredningen (M 2007:04) lät genomföra visade det sig dock att skillnaden i innehållet i miljökonsekvensbeskrivningarna endast är marginell. Miljökonsekvensbeskrivningarna blir därför ofta för breda och ytliga. Detta är något som varken gynnar miljöskyddet eller bidrar till en resurseffektiv prövning. Kraven i MKB-direktivet riktar sig till och är anpassade för verksamheter och åt-

gärder som kan antas medföra en betydande miljöpåverkan. De senaste ändringarna i MKB-direktivet syftar bl.a. till att stärka miljöskyddet men innebär samtidigt att fler formaliserade krav som riktar sig till verksamheter och åtgärder som kan antas medföra en betydande miljöpåverkan införs. I den mån formaliserade krav i svensk rätt riktar sig till verksamheter utan en särskilt stor miljöpåverkan finns det därför anledning att genomföra de ändringar som krävs för att säkerställa att regelverket på ett resurseffektivt sätt kan medföra största möjliga miljönytta.

Ett nytt 6 kap. miljöbalken

En förutsättning för att förslagen i denna promemoria ska få det genomslag som önskas är att reglerna utformas på ett sådant sätt att de är enkla att förstå och tillämpa. 6 kap. miljöbalken innehåller regler som träffar dels planer och program, dels verksamheter och åtgärder. Även om reglerna omfattar i huvudsak samma moment och miljöaspekter för såväl planer och program som verksamheter och åtgärder rör det sig om helt olika processer där tillämpningen av bestämmelserna för planer och program ofta föregår den för verksamheter och åtgärder. Bestämmelserna för planer och program bör därför placeras först i kapitlet på samma sätt som föreslogs i 2012 års departementspromemoria.

För att öka bestämmelsernas tillgänglighet bör kapitlet innehålla underavsnitt med tydliga underrubriker. För att åstadkomma en tydlig process bör bestämmelsernas disposition inom respektive avsnitt få den disposition som framgår av lagförslaget. På så vis åskådliggörs de olika faserna för såväl planer och program som verksamheter och åtgärder; först den inledande undersökningsfasen som består i att avgöra om en miljöbedömning ska göras, därefter den följande som består i utförandet av miljöbedömningen.

I samband med 2012 års departementspromemoria var det flera remissinstanser som ansåg att lagtexten i förslaget innehöll alltför många paragrafer och att många av bestämmelserna med fördel skulle kunna placeras på förordningsnivå. För att redan i lagtexten kunna tillgodogöra sig processen bör utgångspunkten för förslaget vara att väsentliga bestämmelser ska återfinnas i lag och övriga bestämmelser i förordning. Antalet bestämmelser i förslaget är dock

alltjämt betydligt fler i jämförelse med dagens bestämmelser. Det är dock delvis en följd av att de föreslagna bestämmelserna ger uttryck för en författningsteknik där utgångspunkten har varit att styckesindelningen i varje paragraf inte ska överskrida tre stycken samt att varje paragraf ska vara riktad till enbart en adressat.

Förslagen i denna promemoria innebär väsentliga förändringar eller omarbetningar av så gott som samtliga bestämmelser i 6 kap. Det är därför motiverat att ersätta det nuvarande 6 kap. med ett nytt kapitel.

7 Nya och ändrade ord och uttryck

7.1 Strategiska och praktiska miljöbedömningar

Förslag: Uttrycket *strategisk miljöbedömning* införs i 6 kap. miljöbalken och ska ha samma innebörd som ordet miljöbedömning i SMB-direktivet, dvs. den process som bl.a. innebär att en miljökonsekvensbeskrivning tas fram, att samråd genomförs och att hänsyn under beslutsprocessen tas till miljökonsekvensbeskrivnings innehåll och det som framkommit i samråden.

För verksamheter och åtgärder införs i 6 kap. miljöbalken uttrycket *praktisk miljöbedömning* med samma innebörd som ordet miljökonsekvensbedömning i MKB-direktivet, dvs. den process som bl.a. innebär att en miljökonsekvensbeskrivning tas fram, att samråd genomförs och att hänsyn tas till miljökonsekvensbeskrivnings innehåll och det som framkommit i samråden när beslut fattas.

Innebörden av ordet *miljöbedömning* i 6 kap. miljöbalken ändras till att utgöra ett samlingsnamn för såväl strategiska som praktiska miljöbedömningar.

Skälen för förslaget

Enligt MKB-direktivet är en miljökonsekvensbedömning det förfarande som bl.a. innebär att verksamhetsutövaren tar fram en miljökonsekvensbeskrivning och genomför samråd med berörd allmänhet och berörda myndigheter. Vidare innebär en miljökonsekvensbedömning att prövningsmyndigheten granskar miljökonsekvensbeskrivningen och tar hänsyn till den och till de synpunkter som inkommit inom ramen för genomförda samråd när beslut fattas i fråga om tillstånd kan ges för en verksamhet. Genom de lagänd-

ringar som föreslogs i propositionen En effektivare miljöprövning (prop. 2004/05:129) utmönstrades ordet miljökonsekvensbedömning i princip helt ur 6 kap. miljöbalken. Skälet var att ordet i miljöbalken användes som beteckning för det samråd som skulle genomföras för verksamheter som kan antas medföra betydande miljöpåverkan. Regeringen ansåg att ordet borde användas i överensstämmelse med den betydelse som den har i MKB-direktivet och inte som ett uttryck för samrådsförfarandet (prop. 2004/05:129 s. 58). Den enda bestämmelse i vilken ordet fortfarande används är i 6 kap. 6 § som reglerar förfarandet i de fall en verksamhet eller åtgärd kan antas medföra en betydande miljöpåverkan i ett annat land. I detta fall bedömde regeringen att ordet används på ett sätt som överensstämmer med dess betydelse i MKB-direktivet.

I SMB-direktivet kallas förfarandet för bedömningen av miljöpåverkan för *miljöbedömning*. Vid genomförandet av SMB-direktivet samlades alla steg i miljöbedömningen i ett avgränsat avsnitt i 6 kap. miljöbalken. Eftersom miljöbedömningarna av planer och program görs tidigt i planeringsprocessen och bedömningen är mer övergripande och allmän än den för verksamheter och åtgärder, bedömde regeringen då att bedömningen av planer och program kunde kallas miljöbedömning (prop. 2003/04:116 s. 39). Ordet miljöbedömning i 6 kap. används för att beskriva den process som bl.a. innebär att en miljökonsekvensbeskrivning tas fram, samråd genomförs och hänsyn tas till beskrivningen och samråden i beslutsprocessen.

Det svenska genomförandet av framför allt MKB-direktivet har inneburit att beslutsunderlaget – miljökonsekvensbeskrivningen – har hamnat mer i fokus än den process inom vilken beskrivningen är en del. I genomförandet av SMB-direktivet har en större vikt lagts vid att lyfta fram processen i lagstiftningen. Vid en omarbeting av 6 kap. bör processen komma till tydligt uttryck i lagtexten såväl när det gäller planer och program som verksamheter och åtgärder.

2012 år förslag att ta bort beteckningen för processen

I 2012 års departementspromemoria föreslogs att tonvikt skulle läggas på de processer som regleras i 6 kap. miljöbalken och som

gäller för planer och program och för verksamheter och åtgärder. I promemorian angavs att denna process kan, utifrån kraven i MKB-direktivet och SMB-direktivet, anses innefatta att identifiera, beskriva och bedöma (eller utvärdera) miljökonsekvenserna av vissa planer och program eller verksamheter och åtgärder. Därför föreslogs i promemorian att rubriken för 6 kap. miljöbalken skulle ändras från att utgå från det dokument som används för att beskriva miljökonsekvenserna till att i stället utgå från den process som syftar till att sådana konsekvenser identifieras, beskrivs och bedöms i viss ordning. Förslaget innebar att orden miljökonsekvensbedömning och miljöbedömning helt utmönstrades ur författningstexten. Förslaget i denna del kritiserades av flera remissinstanser som bl.a. angav att beskrivningen av processen kan framstå som alltför tung och omständlig. Däremot var ett stort antal remissinstanser positiva till att processen tydliggjordes i förslaget. Remissinstanserna har däremot haft olika uppfattningar i frågan om ordet miljöbedömning borde tas bort ur författningstexten. Ett antal remissinstanser välkomnade förslaget att ta bort det i deras tycke förvillande ordet miljöbedömning. Ungefär ett lika stort antal remissinstanser anförde däremot att ordet borde finnas kvar i författningstexten, bl.a. med motiveringen att ordet har arbetats in och används av många som en beteckning för det aktuella förfarandet.

Införandet av uttrycken praktisk och strategisk miljöbedömning

De senaste ändringarna i MKB-direktivet innebär bland annat att begreppet miljökonsekvensbedömning definieras i artikel 1 i direktivet. Genom ändringarna har det tydliggjorts att en *miljökonsekvensbedömning* är ett förfarande som omfattar flera moment. EU-domstolen har tolkat artikel 3 i mål kommissionen mot Irland, C-50/09, EU:C:2011:109. Domstolen anger att enligt artikel 3 ska den behöriga miljömyndigheten utföra en miljökonsekvensbedömning som ska omfatta en beskrivning av de direkta och indirekta effekterna av ett projekt beträffande de faktorer som anges i de tre första strecksatserna och samspelet mellan dem. Artikel 3 riktar sig enligt domen till den behöriga miljömyndigheten och avser inte en beskrivning av förfarandet i sin helhet. Artikel 3 ger därför uttryck

för det som miljökonsekvensbedömningen innebär och ska leda till, dvs. att myndigheten identifierar, beskriver och bedömer de betydande miljöeffekterna. Mot bakgrund av att verben identifiera, beskriva och bedöma miljökonsekvenser inte kan anses fullt ut beskriva de förfaranden för verksamheter och åtgärder respektive planer och program som MKB-direktivet och SMB-direktivet reglerar, föreslås det i denna promemoria att det ska införas uttryck som fullt ut beskriver processen.

Inom EU och i andra internationella sammanhang används ordet *miljöbedömning* (environmental assessment) för att beskriva processer som integrerar miljöaspekter i beslut.

När det gäller planer och program föreslås att ordet miljöbedömning kvarstår men ordet *strategisk* läggs till för att beskriva vilken typ av miljöbedömning det rör sig om. På så vis förtydligas det vilken typ av miljöbedömning det handlar om. Miljöbedömningen för planer och program är till sin natur mer allmän, framåtsyftande och övergripande än miljöbedömningar för verksamheter och åtgärder. Kraven på konkret förutsägelse av effekter är inte heller densamma som för verksamheter och åtgärder. Det är dessutom så att de planer och program som omfattas av krav på miljöbedömning ska ange förutsättningarna för kommande tillstånd för verksamheter eller åtgärder. Särdragen i miljöbedömningar för planer och program kan därför beskrivas med ordet *strategisk*.

När det gäller verksamheter och åtgärder föreslås uttrycket *praktisk miljöbedömning*. Ordet miljökonsekvensbedömning för verksamheter och åtgärder bör utmönstras helt från 6 kap. Ordet har i svensk rätt haft en annan innebörd än vad det har i MKB-direktivet. Ordet *praktisk* syftar till att beskriva vilken typ av miljöbedömning det rör sig om. I prövningen av enskilda verksamheter och åtgärder ska miljöeffekterna kunna förutses. I den mån förutsättningarna för verksamheten eller åtgärden angetts i en plan eller ett program innebär verksamheten eller åtgärden det konkreta eller det praktiska genomförandet av den aktuella planen eller programmet. Särdragen i miljöbedömningen för verksamheter och åtgärder kan därför beskrivas med ordet *praktisk*.

Som en följd av ett ökat fokus på de processer som regleras i 6 kap. miljöbalken bör hela kapitlets rubrik ändras från att utgå från det dokument som används för att identifiera, beskriva och bedöma miljöeffekterna till att omfattar processerna. Strategiska och

praktiska miljöbedömningar är *miljöbedömningar* inom deras respektive områden.

7.2 Undersökning i frågan om en miljöbedömning ska göras

Förslag: Ordet *undersökning* införs i 6 kap. miljöbalken som beteckning för den process som ska leda fram till ett ställningstagande i frågan om en miljöbedömning ska göras eller inte göras.

Skälen för förslaget: Förslaget i denna promemoria innebär att frågan om en miljöbedömning ska göras eller inte göras som huvudregel är beroende av om en betydande miljöpåverkan kan antas. Detta gäller för både strategiska och praktiska miljöbedömningar. För att nå fram till ett svar på frågan om en betydande miljöpåverkan kan antas eller inte ska, precis som enligt dagens bestämmelser, ett ställningstagande i frågan göras efter att samråd skett och hänsyn har tagits till vissa angivna kriterier. Bestämmelserna om hur detta ska gå till bör vara så tydliga som möjligt och kan med fördel samlas under ett gemensamt ord. Eftersom det handlar om att undersöka om en miljöbedömning ska göras eller inte göras bedöms ordet *undersökning* ge en rättvisande bild av vad processen ska handla om. För att så långt som möjligt skapa en enhetlighet bör ordet undersökning gälla för såväl planer och program som för verksamheter och åtgärder.

7.3 Beteckning för underlaget som ska tas fram för verksamheter utan en betydande miljöpåverkan

Förslag: Uttrycket förenklat underlag införs i 6 kap. miljöbalken som beteckning för det prövningsunderlag som ska tas fram för verksamheter och åtgärder som inte kan antas medföra en betydande miljöpåverkan.

Skälen för förslaget

Verksamheter och åtgärder

I 6 kap. miljöbalken används ordet miljökonsekvensbeskrivning som beteckning för det underlag som ska tas fram för tillståndspliktiga verksamheter och åtgärder. Som ovan anförts gäller kravet oavsett om verksamheten eller åtgärden kan anses medföra en betydande miljöpåverkan eller inte. I propositionen 2004/05:129, En effektivare miljöprövning, ansåg regeringen att ordet miljökonsekvensbeskrivning var inarbetat och att det kunde leda fel i tanken om vad underlaget ska innehålla om ordet förbehölls endast underlaget för verksamheter som kan antas medföra betydande miljöpåverkan.

En nackdel med att ordet miljökonsekvensbeskrivning används oavsett omfattningen av en verksamhets eller åtgärds miljöpåverkan är att risken ökar för att samma krav ställs på alla miljökonsekvensbeskrivningar. En del i förklaringen till att de förändringar som har genomförts i 6 kap. inte har fått avsedd effekt kan vara att man behöll ordet miljökonsekvensbeskrivning som beteckning för samtliga underlag. Även om alla beskrivningar av konsekvenserna för miljön språkligt sett måste kunna hänföras till ordet miljökonsekvensbeskrivning finns det därför skäl, när det gäller lagtextens ordval, att nu göra en annan bedömning än tidigare och endast använda ordet miljökonsekvensbeskrivning som beteckning på det underlag som enligt 6 kap. miljöbalken ska tas fram för verksamheter och åtgärder som kan antas medföra en betydande miljöpåverkan.

I 2012 års departementspromemoria föreslogs inget särskilt ord eller uttryck för att beteckna det beslutsunderlag som ska tas fram för verksamheter och åtgärder som inte kan antas medföra en betydande miljöpåverkan. Som några remissinstanser påpekat vore det bra med en benämning på det underlag som ska tas fram för prövningen av sådana verksamheter och åtgärder som inte behöver ta fram en formell miljökonsekvensbeskrivning. Uttrycket *förenklat underlag* bör därför införas i 6 kap. miljöbalken, tillsammans med en beskrivning av vad ett sådant underlag ska leda till.

Planer och program

KTH har i samband med 2012 års departementspromemoria anförat att det vore önskvärt att olika benämningar används för prövningsunderlaget för planer och program respektive verksamheter och åtgärder. När det gäller planer och program används i SMB-direktivet ordet miljörapport som beteckning på det underlag som ska tas fram. I miljöbalken är ordet miljörapport redan vedertaget för den årliga rapportering som en verksamhetsutövare enligt 26 kap. 19 § ska lämna in till tillsynsmyndigheterna. Det skulle därför vara olämpligt att i 6 kap. miljöbalken använda ordet miljörapport i en annan betydelse. Ordet miljökonsekvensbeskrivning är i dag inarbetat såväl för planer och program som för verksamheter och åtgärder när det gäller det underlag som ska tas fram. Det krävs därför starka skäl för att ändra ordets innebörd. Bedömningen att ordet miljökonsekvensbeskrivning bör användas även för planer och program gjordes redan i samband med genomförandet av SMB-direktivet och innebär därmed ingen ändring i förhållande till det som redan gäller. Som regeringen anförde (prop. 2003/04:116 s. 41) blir det med ett gemensamt uttryck tydligare att innehållet i en miljökonsekvensbeskrivning för en plan eller ett program kan användas även i en miljökonsekvensbeskrivning för en verksamhet eller en åtgärd.

7.4 Miljöpåverkan, miljöeffekter och miljökonsekvenser

Förslag: En definition av ordet <i>miljöeffekter</i> införs.

Skälen för förslaget

Användningen av orden påverkan, effekt och konsekvens

Inom ramen för miljöbedömningar både på nationell nivå, inom EU och i övriga internationella sammanhang aktualiseras ord som påverkan, effekt och konsekvens. I Sverige avses vanligtvis med *påverkan* den fysiska åtgärden i sig, med *effekt* den förändring som uppkommer i omgivningen och med *konsekvens* betydelsen av

denna förändring. I internationella sammanhang görs inte alltid denna tydliga uppdelning. Flera remissinstanser har i samband med remitteringen av 2012 års departementspromemoria påpekat att det finns utrymme för en mera konsekvent användning av dessa ord.

När det gäller planer och program används uttrycket betydande miljöpåverkan för att ange vilka planer och program som omfattas av kraven på en miljöbedömning. Kraven på miljöbedömning är reserverade för sådana planer och program vars genomförande kan antas medföra en betydande miljöpåverkan. När det gäller verksamheter och åtgärder används uttrycket betydande miljöpåverkan för att avgöra om ett samråd ska ske med en utökad krets och om de detaljerade kraven på miljökonsekvensbeskrivningens innehåll ska uppfyllas. I båda fallen är det ett rättsligt begrepp som får verkningar för den fortsatta processen. I denna promemoria föreslås att uttrycket betydande miljöpåverkan används för att beskriva den miljöpåverkan som krävs för att aktualisera en strategisk eller praktisk miljöbedömning. Användningen av uttrycket i det sammanhanget bedöms vara förenligt med uttryckets användning enligt nuvarande bestämmelser och det har inte uppkommit skäl som talar för att språkbruket i det avseendet bör ändras. I övrigt innebär förslaget att det är effekterna som ska identifieras, beskrivas och bedömas. De förändringar som görs till följd av detta är enbart av språklig karaktär. I de fall miljöeffekter ska bedömas ska även fortsättningsvis de konsekvenser som är möjliga att förutse redovisas. Detta behöver inte uttryckligen framgå av lagtexten.

Miljöeffekter

Att identifiera, beskriva och bedöma effekter på människors hälsa och miljön är centralt i en miljöbedömning. En uppräkningslista av de delar av miljön som ska omfattas finns i nuvarande 6 kap. 3 § första stycket miljöbalken och 6 kap. 12 § andra stycket 6 miljöbalken. Miljöaspekter som anges är t.ex. biologisk mångfald, mark, vatten, luft, klimat och kulturmiljö. När det gäller verksamheter och åtgärder anges att det är direkta och indirekta effekter som avses. I fråga om planer och program är det inte närmare angivet vilka effekter som avses.

För att underlätta förståelsen för och tillämpningen av bestämmelserna om miljöbedömningar bör det i det nya 6 kap. miljöbalken på ett tydligare sätt framgå vilka effekter på vilka delar av miljön som avses. På så vis bedöms tillämpningen av bestämmelserna bli mer förutsägbar. Ett lämpligt sätt att göra detta tydligt är att samla sådana effekter på olika delar av miljön under termen miljöeffekter samt definiera vad som därmed avses.

Vilka delar av miljön som avses när det gäller planer och program skiljer sig inte mer än nämnvärt åt från det som gäller för verksamheter och åtgärder i 6 kap. miljöbalken. Detsamma gäller för SMB-direktivet i jämförelse med MKB-direktivet (se artikel 3 i MKB-direktivet i dess lydelse enligt ändringsdirektivet och artikel 5.1 och bilaga 1 i SMB-direktivet). I de avseenden direktiven eller de nuvarande svenska bestämmelserna skiljer sig åt när det gäller vilka delar av miljön som ska omfattas bedöms det inte finnas anledning att göra en distinktion som återspeglar den eventuella skillnaden, tvärtom bedöms det ändamålsenligt i sammanhanget att skapa en definition som inkluderar alla de miljö- och hälsoaspekter som kan komma i fråga. Ett sådant synsätt stämmer även överens med det faktum att listan över de delar av miljön som räknas upp i SMB-direktivet inte är uttömmande (se bilaga 1 f till SMB-direktivet).

I såväl MKB-direktivet i dess lydelse enligt ändringsdirektivet som i SMB-direktivet är biologisk mångfald särskilt angivet. Av ändringsdirektivet följer att särskilt fokus ska ges arter och livsmiljöer som skyddas enligt det s.k. art- och habitatdirektivet eller det s.k. fågeldirektivet (rådets direktiv 92/43/EEG av den 21 maj 1992 om bevarande av livsmiljöer samt vilda djur och växter och Europaparlamentets och rådets direktiv 2009/147/EG av den 30 november 2009 om bevarande av vilda fåglar). Uttrycket biologisk mångfald omfattar bl.a. växt- och djurliv, liksom ekosystem och genetisk variation. I svensk rätt återfinns bestämmelser om skydd för växt- och djurarter i 8 kap. miljöbalken och i föreskrifter som meddelats med stöd av de bestämmelserna. Dessa bestämmelser genomför även art- och habitatdirektivet och fågeldirektivet i det aktuella avseendet. För att öka bestämmelsernas tillgänglighet bedöms det därför lämpligt att det av den föreslagna definitionen av miljöeffekter framgår att biologisk mångfald innefattar djur- eller växtarter som är skyddade enligt 8 kap. miljöbalken. Ett så-

dant tydliggörande stämmer även överens med den svenska rättspraxis som utvecklats, såväl för verksamheter och åtgärder som för planer och program (se t.ex. Mark- och miljööverdomstolens dom den 29 maj 2012 i mål nr M 7639-11 samt RÅ 2005 ref. 44).

Som ovan angetts framgår det i dag inte av 6 kap. miljöbalken vilka effekter som kan komma i fråga för planer och program och när det gäller verksamheter och åtgärder anges endast direkta och indirekta effekter. MKB-direktivet anger att betydande direkta och indirekta effekter ska omfattas (artikel 3 i MKB-direktivet). Vidare anges i bilaga 4 till direktivet att beskrivningen av de förväntade betydande effekterna bör innefatta den direkta inverkan, liksom varje indirekt, sekundär, kumulativ, gränsöverskridande, kort-, medellång- eller långsiktig bestående eller tillfällig, positiv eller negativ inverkan av projektet. Liknande skrivningar finns i SMB-direktivet (se artikel 5.1 och bilaga 1 f). Den otydlighet som finns i regelverket när det gäller vilka effekter som kan komma i fråga har gett upphov till oklarheter i tillämpningen. Ett tydligt exempel på det är den osäkerhet som präglat tillämpningen i fråga om kumulativa effekter i miljökonsekvensbeskrivningar (se t.ex. MÖD 2007:50 där Miljööverdomstolen konstaterade att det är miljökonsekvenserna i sin helhet av ett projekt som avses i MKB-direktivet och inte endast vissa begränsade miljöeffekter av det). Otydligheter av dessa slag innebär att verksamhetsutövare, myndigheter och kommuner riskerar att lägga ner resurser på att ta fram miljökonsekvensbeskrivningar som senare inte kan godkännas av prövningsmyndigheten eller som leder till att en plan upphävs vid överprövning. En definition av termen miljöeffekter bör därför inkludera samtliga effekter som enligt SMB-direktivet och MKB-direktivet bör omfattas.

8 Gemensamma bestämmelser i 6 kap. miljöbalken

8.1 En ny gemensam syftesbestämmelse

Förslag: Bestämmelserna i 6 kap. miljöbalken ska syfta till en enhetlig identifiering, beskrivning och bedömning av miljöeffekter vid planering och beslutsfattande samt till att ge allmänheten tillgång till information och möjlighet till medbestämmande.

Skälen för förslaget: Något som är gemensamt för bestämmelserna om miljöbedömningar i SMB- och MKB-direktivet är att syftet med bestämmelserna är att integrera miljöaspekter i planering och beslutsfattande. Detta framgår uttryckligen av artikel 1 i SMB-direktivet, som genomförts i svensk rätt genom 6 kap. 11 § miljöbalken. I svensk rätt finns ingen bestämmelse som tydligt beskriver syftet med miljöbedömningen av verksamheter och åtgärder. I 6 kap. 3 § miljöbalken anges däremot syftet med det dokument, miljökonsekvensbeskrivningen, som ska tas fram som prövningsunderlag, nämligen att identifiera och beskriva de direkta och indirekta effekterna som en planerad verksamhet eller åtgärder kan medföra dels på människor, djur, växter, mark, vatten, luft, klimat, landskap och kulturmiljö, dels på hushållningen med mark, vatten och den fysiska miljön i övrigt, och dels på annan hushållning med material, råvaror och energi. Det anges vidare att beskrivningen ytterst ska möjliggöra en samlad bedömning av dessa direkta och indirekta effekter på människors hälsa och miljön. I förarbetena anges att arbetet med en miljökonsekvensbeskrivning ska medverka till att kunskapsluckor upptäcks liksom till en ökad kunskap och insikt om miljö-, hälso- och naturresursfrågor i det enskilda ären-

det. Vidare ska en miljökonsekvensbeskrivning bidra till att en viss verksamhet, om den får komma till stånd, får så lite negativ miljöpåverkan som möjligt (prop. 1997/98:45 del 2 s. 56).

I 2012 års departementspromemoria föreslogs att dagens syftesbestämmelse skulle tas bort. Förslaget fick kritik av flera remissinstanser som underströk behovet av och nyttan med en sådan bestämmelse. En väl formulerad syftesbestämmelse kan öka förståelsen för bestämmelserna om miljöbedömningar. En förutsättning för att den ska ge ett mervärde är att den är tydlig och förhåller sig till målet med miljöbalkens samtliga bestämmelser. Den bör dessutom fånga upp alla väsentliga moment i miljöbedömningen, inte bara delar av den. Mot denna bakgrund bedöms dagens syftesbestämmelser inte vara ändamålsenliga och de bör därför ändras.

I denna promemoria föreslås en gemensam syftesbestämmelse för bestämmelserna om miljöbedömningar av planer och program samt verksamheter och åtgärder. Ett gemensamt syfte för strategiska och praktiska miljöbedömningar får anses vara att miljöaspekter ska integreras i planering och beslutsfattande. För att nå fram till ett gemensamt syfte som är än mer konkret kan ledning återfinnas i artikel 3 i MKB-direktivet och artikel 5 i SMB-direktivet. Av artiklarna framgår att betydande miljöeffekter ska identifieras, beskrivas och bedömas. Visserligen används ordet utvärdera i SMB-direktivet i stället för bedöma men innebörden av orden får anses vara densamma. När det gäller vilka aktörer som ansvarar för genomförandet av de två typerna av miljöbedömning som regleras i 6 kap. så skiljer sig processerna från varandra. I den strategiska miljöbedömningen är det en myndighet eller kommun som ansvarar för genomförandet av hela processen. I den praktiska miljöbedömningen finns det ett delat ansvar mellan verksamhetsutövare, länsstyrelse och prövningsmyndighet, även om det huvudsakliga ansvaret ligger på verksamhetsutövaren. Skillnaden i ansvarsfördelning återspeglar sig i att det främst är den ansvariga myndigheten eller kommunen som har att se till att miljöeffekter identifieras, beskrivs och bedöms inom ramen för den strategiska miljöbedömningen. Som den praktiska miljöbedömningen är utformad är det i slutändan prövningsmyndigheten som i dom eller beslut ska identifiera, beskriva och bedöma miljöeffekterna. Att denna skyldighet åvilar prövningsmyndigheten framgår av EU-domstolens dom i mål kommissionen mot Irland, C-50/09, EU:C:2011:109. I domen

klargör EU-domstolen att den behöriga miljömyndigheten inte kan begränsa sig till att identifiera och beskriva de direkta och indirekta effekterna av ett projekt beträffande vissa faktorer, utan den ska i varje enskilt fall även utföra bedömningen på ett lämpligt sätt. I det svenska miljöbalkssystemet har verksamhetsutövaren bevisbördan för att de allmänna hänsynsreglerna i 2 kap. miljöbalken har iakttagits. Verksamhetsutövaren måste därför bl.a. kunna visa att lokaliseringen av en verksamhet eller åtgärd är lämplig med hänsyn till att ändamålet ska kunna uppnås med minsta intrång och olägenhet för människors hälsa och miljön. Det innebär att verksamhetsutövaren, för att kunna erhålla sitt tillstånd, måste ge in en miljökonsekvensbeskrivning och ansökan som gör det möjligt för prövningsmyndigheten att identifiera, beskriva och bedöma miljöeffekterna som verksamheten eller åtgärden kan antas medföra. På så vis blir innebörden av EU-domstolens uttalande för svenska förhållanden att verksamhetsutövaren ansvarar för att en göra en egen identifiering, beskrivning och bedömning av miljöeffekterna. Självklart finns det utrymme för tillståndsmyndigheten att inom ramen för processen göra en annan bedömning än den som verksamhetsutövaren har gjort i miljökonsekvensbeskrivningen. Det är tillståndsmyndigheten som står för den slutliga bedömningen.

Den ansvariga myndigheten, kommunen eller verksamhetsutövaren har som nämnts viktiga roller inom ramen för miljöbedömningarna men även övriga berörda myndigheter och den berörda allmänheten är betydelsefulla aktörer. Övriga berörda myndigheter och den berörda allmänheten kan bidra med information som underlättar identifieringen av relevanta omständigheter. Samråden inom ramen för en miljöbedömning bör därför ha en framträdande och viktig roll. Även om samrådet delvis syftar till att kunna identifiera miljöeffekter så handlar det till lika stor del om att säkerställa medbestämmande för allmänheten. Det finns därför skäl att i en syftesbestämmelse lyfta fram allmänhetens deltagande.

Miljöeffekter ska identifieras, beskrivas och bedömas i varje enskilt fall. Det är av stor vikt att rättstillämpningen i detta avseende blir enhetlig och att lika fall behandlas lika.

En syftesbestämmelse bör återspegla den process som innebär att identifiering, beskrivning och bedömning av miljöeffekter ska ske vid planering och beslutsfattande samtidigt som den även bör ge uttryck för betydelsen av en enhetlig rättstillämpning och all-

mänhetens deltagande i processerna. En syftesbestämmelse som motsvarar dessa krav bör underlätta förståelsen för och en ändamålsenlig tillämpning av regelverket. Det finns inte anledning att i en syftesbestämmelse i 6 kap. miljöbalken upprepa att målet med bestämmelserna även är främja en hållbar utveckling. Detta framgår av 1 kap. 1 § miljöbalken.

8.2 Samordning av miljöbedömningar och liknande arbete

Förslag: Den som gör en strategisk eller praktisk miljöbedömning ska sträva efter att samordna arbetet med andra miljöbedömningar som görs enligt 6 kap. miljöbalken eller med liknande arbete som görs enligt andra författningar.

Skälen för förslaget: Enligt nuvarande 6 kap. 22 § miljöbalken ska myndigheter och kommuner sträva efter att samordna arbetet med de bedömningar och beskrivningar som görs enligt 6 kap. Av 8 § andra stycket förordningen (1998:905) om miljökonsekvensbeskrivningar framgår att om ett förslag till plan eller program kräver samråd enligt både 6 kap. 14 § miljöbalken och annan författning, ska berörda myndigheter och kommuner sträva efter att genomföra samråden i ett sammanhang. Bestämmelserna i 6 kap. 22 § miljöbalken och 8 § förordningen om miljökonsekvensbeskrivningar infördes för att genomföra SMB-direktivet. Regeringen anförde då att tillämpningsområdena för MKB-direktivet och SMB-direktivet är tätt sammankopplade och att det är viktigt att de som tillämpar bestämmelserna kan se sambandet mellan bedömningarna och samordna arbetet så att det material och den information som samlas in i den ena bedömningen kan användas i den andra bedömningen. Regeringen påpekade att en samordning medför att dubbelarbete kan undvikas (prop. 2003/04:116 s. 46 och 69). Dessa skäl för samordning gör sig alltjämt gällande.

Vid remitteringen av 2009 års departementspromemoria anförde några remissinstanser att det är oklart om en och samma miljökonsekvensbeskrivning kan användas som underlag för prövning enligt olika lagar. Varje miljökonsekvensbeskrivning som upprättas måste givetvis uppfylla de krav på innehåll som motiveras av den

aktuella prövningen. Om en miljökonsekvensbeskrivning har upprättats vars innehåll också uppfyller de krav som ställs enligt en annan författning är det självklart att samma miljökonsekvensbeskrivning kan återanvändas. Den fråga som alltid uppstår när man vill använda samma miljökonsekvensbeskrivning som underlag för prövning enligt olika lagar är om miljökonsekvensbeskrivningen faktiskt uppfyller kraven enligt de olika lagarna. Frågan om miljökonsekvensbeskrivningen verkligen är tillräcklig måste alltid avgöras i det enskilda fallet. Enligt artikel 4.4 och artikel 5.2 i MKB-direktivet i dess lydelse enligt ändringsdirektivet ska en exploatör i tillämpliga fall ta hänsyn till tillgängliga resultat från andra relevanta bedömningar av miljöpåverkan som utförts i enlighet med annan unionslagstiftning vid arbetet med att ta fram samrådsunderlag eller miljökonsekvensbeskrivning. Det finns därför anledning att utforma en samordningsbestämmelse som även täcker in samordning av arbetet med att ta fram samrådsunderlag och miljökonsekvensbeskrivningar enligt olika regelverk.

Bestämmelsen om den allmänt hållna skyldigheten att sträva efter att samordna arbetet bör behållas. Detsamma gäller för motsvarande bestämmelse om samråd. Det bör tydliggöras att skyldigheten att, där så är lämpligt, samordna arbetet inte bara avser samordning av planer och program utan också samordning av arbetet med miljöbedömningar i allmänhet och såväl inom ramen för kapitlets bestämmelser som när skyldigheter liknande dem i 6 kap. följer av annan författning.

8.3 Planer och planeringsunderlag

Förslag: Bestämmelserna om planering och planeringsunderlag i 6 kap. 19 och 21 §§ miljöbalken flyttas till 3 och 5 kap. miljöbalken. Bestämmelsen om länsstyrelsens samordningsansvar i 6 kap. 20 § miljöbalken flyttas till förordningen om hushållning med mark- och vattenområden m.m.

Skälen för förslaget: I 6 kap. 19–21 §§ miljöbalken finns bestämmelser som avser frågor om hushållning med mark och vatten. Före miljöbalkens ikraftträdande fanns bestämmelserna i den nu upp-

hävda naturresurslagen. Det framgår inte av förarbetena till miljöbalken varför bestämmelserna placerades i 6 kap. miljöbalken.

Enligt 6 kap. 19 § är de myndigheter som ska tillämpa miljöbalkens regler om hushållning med mark och vatten skyldiga att se till att sådana planer enligt plan- och bygglagen och sådant planeringsunderlag som kan ha betydelse för tillämpningen finns tillgängligt i målet eller ärendet. Detta gäller även mål och ärenden enligt annan lagstiftning än miljöbalken som berör frågor om hushållning med naturresurser och där miljöbalken därför ska tillämpas. Ett väl utvecklat system för kunskapsförsörjning är en förutsättning för en från allmän synpunkt god hushållning med naturresurser. Beslutsprocessen i dessa frågor underlättas om ett adekvat beslutsmaterial finns tillgängligt och fortlöpande kan tillhandahållas (prop. 1997/98:45, del 2, s. 67).

Länsstyrelsens samordnande roll i fråga om kunskapsförsörjningen för hushållning med naturresurser framgår av 6 kap. 20 § miljöbalken. Länsstyrelsens skyldighet att ställa samman underlag och tillhandahålla underlaget innebär också ett genomförande av artikel 5.4 i MKB-direktivet.

I 6 kap. 21 § finns ett bemyndigande för regeringen att i ett förvaltningsbeslut ålägga en eller flera kommuner att redovisa hur de avser att i sin planering enligt plan- och bygglagen behandla en viss fråga eller vissa frågor.

Miljöprocessutredningen föreslog att 6 kap. 19 och 21 §§ skulle flyttas till 3 kap. miljöbalken och att 6 kap. 20 § borde flyttas till förordningen (1998:896) om hushållning med mark- och vattenområden m.m. Som skäl för sitt förslag anförde utredningen att 6 kap. miljöbalken, sedan bestämmelserna om planer och program tillkommit, blivit mindre överskådligt och att bestämmelserna om miljökonsekvensbeskrivningar skulle bli enklare om bestämmelserna om planeringsunderlag flyttas bort därifrån.

I 2009 års departementspromemoria föreslogs bestämmelserna ligga kvar i 6 kap. Under remissbehandlingen förordade dock bl.a. Boverket, som enligt sin instruktion ska verka för samordning av de statliga myndigheternas arbete med underlag för tillämpningen av 6 kap. 19–21 §§, Miljöprocessutredningens förslag. Boverket har dock förordat att de delar som rör åtgärdsprogram bör föras in i 5 kap. miljöbalken. Ett förslag som motsvarade de kraven lades fram i 2012 års departementspromemoria. De remissinstanser som

yttrade sig över förslaget i den delen var i huvudsak positiva till förslaget. Den författningsteknik som används i detta förslag medför dock att det bedöms lämpligt att dela upp paragraferna så att varje paragraf är riktad till en adressat och inte till flera.

9 Strategiska miljöbedömningar

9.1 Tillämpningsområdet för planer och program i 6 kap. miljöbalken

Förslag: Det förtydligas att det för alla planer och program som krävs i lag eller annan författning ska undersökas om en strategisk miljöbedömning ska göras.

Undantag från kraven på strategisk miljöbedömning ska göras i fråga om

- finansiella eller budgetära planer och program,
- planer och program som endast syftar till att tjäna totalförsvaret eller räddningstjänsten, och
- planer och program som enligt föreskrifter som regeringen meddelar inte kan antas medföra en betydande miljöpåverkan.

Regeringen ska få meddela föreskrifter om planer och program som inte kan antas medföra en betydande miljöpåverkan.

Normgivningsbemyndigandet för regeringen i fråga om vilka slags planer och program som alltid kan antas medföra en betydande miljöpåverkan tas bort. I stället ska det införas en upplysningsbestämmelse om att regeringen kan meddela närmare föreskrifter om undersökningen.

Skälen för förslaget

En undersökning för att avgöra om bestämmelserna om strategisk miljöbedömning ska tillämpas

Naturvårdsverket konstaterar i sin rapport Mot en hållbar stadsutveckling (rapport 6664) att bestämmelserna om miljöbedömningar av planer och program inte tillämpas i den utsträckning som krävs. Enligt Naturvårdsverket kan det delvis bero på att bestämmelserna om miljöbedömningar är svårtillgängliga och på missuppfattningar om tillämpligheten av bestämmelserna om miljöbedömning i miljöbalken och förordningen (1998:905) om miljökonsekvensbeskrivningar. För att uppnå en ökad tydlighet och för att säkerställa att myndigheter och kommuner tar ställning till frågan om det ska göras en miljöbedömning i det enskilda fallet bör det införas en bestämmelse som anger att det för alla planer och program som krävs i lag eller annan författning ska undersökas om en strategisk miljöbedömning ska göras. Den avgörande frågan för om en miljöbedömning ska göras är om genomförandet av planen eller programmet kan antas medföra en betydande miljöpåverkan. Undersökningen syftar till att nå fram till ett svar på den frågan.

Även dokument som inte benämns plan eller program kan omfattas av reglerna för miljöbedömning. Kommissionen anger i sin vägledning för SMB-direktivet att ”det är tänkbart att begreppen plan och program även bör förstås som alla officiella deklarerationer som går längre än rena avsiktsförklaringar och som lägger fast en planerad inriktning av framtida åtgärder” (EG-direktiv 2001/42, Europeiska kommissionen 2004 s. 5 f.). Det bedöms dock inte lämpligt att införa en definition av vad som avses med planer och program. För att underlätta för berörda kommuner och myndigheter är det däremot önskvärt att lagar, förordningar och myndighetsföreskrifter som omfattar krav på upprättande eller antagande av dokument som omfattas av krav på miljöbedömning också benämns plan eller program. En översyn av tillämpliga författningar som innehåller krav om upprättande eller antagande av sådana dokument är dock inte möjlig inom ramen för arbetet med denna promemoria.

Undantag från tillämpningsområdet samt normgivningsbemyndiganden

Av 6 kap. 11 § tredje stycket miljöbalken framgår att regeringen får meddela föreskrifter om vilka planer och program som alltid kan antas medföra en betydande miljöpåverkan samt om undantag från kravet på miljöbedömning. Bemyndigandet ger regeringen en möjlighet att tydliggöra avgränsningen av vilka planer och program som omfattas av kraven, dvs. vilka planer och program som kan antas medföra en betydande miljöpåverkan, och vilka planer och program som kan undantas från kraven. Med stöd av normgivningsbemyndigandet har regeringen, i enlighet med artikel 3.2 och 3.3 i SMB-direktivet, i förordning angett vilka planer och program som alltid ska antas medföra en betydande miljöpåverkan, med tillhörande undantag preciserade (se 4, 5 och 7 §§ förordningen (1998:905) om miljökonsekvensbeskrivningar). Vidare har regeringen, i enlighet med artikel 3.4 och bilaga 2 till SMB-direktivet, i förordning angett kriterier för bedömningen av om andra planer och program kan antas medföra en betydande miljöpåverkan. Regeringen har även, i enlighet med artikel 3.8 i SMB-direktivet meddelat vissa generella undantag från kraven på miljöbedömning.

Bemyndigandet i 6 kap. 11 § motiverades av behovet av att snabbt kunna anpassa lagtexten till utvecklingen avseende såväl nya plan- och programformer som rättspraxis om direktivets innebörd. När det skapas nya plan- och programformer som faller in under direktivet måste det vara möjligt att hitta en snabb och smidig väg in i regelverket så att den nya planformen kan knytas till kraven på miljöbedömning (se prop. 2003/04:116 s. 35 och 36). Det anförda gäller fortfarande och regeringen bör därför även fortsättningsvis kunna meddela föreskrifter när det skapas nya plan- och programformer som bör knytas till kraven på miljöbedömning.

I denna promemoria föreslås att det för alla planer och program som krävs enligt lag eller annan författning ska undersökas om en strategisk miljöbedömning ska göras. De generella undantagen från det kravet anges i lag. Den avgörande frågan för om en miljöbedömning ska göras är om genomförandet av planen eller programmet kan antas medföra en betydande miljöpåverkan. Precis som enligt dagens bestämmelser ska vissa planer och program som ut-

gångspunkt kunna antas medföra en betydande miljöpåverkan, med vissa undantag preciserade. Andra planer och program ska bedömas utifrån närmare angivna omständigheter som i det enskilda fallet talar för eller emot en betydande miljöpåverkan. Föreskrifter i fråga om den undersökning som ska göras kan med den lagreglering som föreslås i denna promemoria meddelas med stöd av 8 kap. 7 § första stycket regeringsformen, dvs. som verkställighetsföreskrifter. För att tydliggöra bestämmelsernas innebörd bör dock en upplysningsbestämmelse införas som anger att regeringen meddelar närmare föreskrifter om undersökningen. På så vis uppmärksammas läsaren på att närmare bestämmelser om undersökningen kan finnas på förordningsnivå. På samma sätt som i dag är således avsikten att det ska finnas bestämmelser även på förordningsnivå om vilka omständigheter som en myndighet eller kommun ska tas hänsyn till för att avgöra om genomförandet av en plan eller ett program kan antas medföra betydande miljöpåverkan.

När det gäller generella undantag från tillämpningsområdet framgår det av artikel 3.8 i SMB-direktivet att direktivet inte ska tillämpas på planer och program som endast syftar till att tjäna nationellt försvar eller civil beredskap eller finansiella planer eller budgetplaner och program. Sådana föreskrifter om undantag finns i dag i 7 § förordningen om miljökonsekvensbeskrivningar. De befintliga undantagen från tillämpningsområdet som direktivet medger bör i stället finnas i lag, dvs. i 6 kap. miljöbalken. Det ger en ökad tydlighet om bestämmelsernas tillämpningsområde. Utrymmet för att meddela ytterligare undantag från tillämpningsområdet är enligt SMB-direktivet begränsat. Av artikel 3.5 i SMB-direktivet följer att medlemsstaterna, för vissa planer och program, ska avgöra om en betydande miljöpåverkan kan antas genom att antingen undersöka varje enskilt fall eller genom att specificera typer av olika slags planer och program eller genom att kombinera båda dessa tillvägagångssätt. Enligt både dagens bestämmelser i 6 kap. miljöbalken och de nu föreslagna ska en undersökning i fråga om betydande miljöpåverkan göras i varje enskilt fall. Om generella undantag i stället ska göras ska medlemsstaterna enligt artikel 3.5 ta hänsyn till relevanta kriterier i bilaga 2 till SMB-direktivet. Enligt kommissionens vägledning för SMB-direktivet anges att generella undantag enligt artikel 3.5 endast får göras om samtliga planer eller program av en viss typ vid en samlad helhetsbedömning inte kan

anses medföra en betydande miljöpåverkan. Vidare anges att en restriktiv tolkning ska göras i fråga om sådana undantag (EG-direktiv 2001/42, Europeiska kommissionen 2004 s. 15). Det handlar således om fall som är uppenbara och där det saknas tvivel om att planer eller program av visst slag kan komma att medföra en betydande miljöpåverkan i det enskilda fallet. I sådana uppenbara fall bör det dock finnas ett utrymme för regeringen att meddela undantag från kraven på undersökning och strategisk miljöbedömning i 6 kap. miljöbalken. Ett normgivningsbemyndigande som möjliggör sådana undantag bör därför införas och det bör vidare anges i lag att kraven om strategisk miljöbedömning inte ska gälla i fråga om planer och program som inte kan antas medföra en betydande miljöpåverkan enligt föreskrifter som regeringen meddelar.

9.2 Samråd inom ramen för undersökningen

Förslag: Bestämmelser om samråd inom ramen för undersökningen förs in i 6 kap. miljöbalken. Samrådet ska handla om frågan om betydande miljöpåverkan och ska ske med de kommuner, länsstyrelser och andra myndigheter som från miljösynpunkt kan antas bli berörda. Samråd ska dock kunna underlåtas om myndigheten eller kommunen kommer fram till att en strategisk miljöbedömning ska göras.

Normgivningsbemyndigandet för regeringen i fråga om samråd i samband med undersökningen om huruvida en plan, ett program eller ändring kan antas medföra en betydande miljöpåverkan tas bort.

Skälen för förslaget

Syftet med samrådet inom ramen för undersökningen

Det svenska genomförandet av artikel 3.6 i SMB-direktivet kan uppfattas som otydligt när det gäller vad samrådet i undersökningsfasen ska handla om. Samrådet syftar till att avgöra om planen eller programmet eller ändringen av planen eller programmet ska anses medföra en betydande miljöpåverkan. Det bör i det svenska ge-

nomförandet tydligt anges vad samrådet ska handla om, dvs. att klargöra planens eller programmets miljöpåverkan.

Den process som en undersökning innebär tydliggörs om samtliga led i denna framgår på lagnivå. Bestämmelsen om samråd bör därför placeras i 6 kap. miljöbalken.

När samråd ska ske inom ramen för undersökningen

Enligt artikel 3.6 i SMB-direktivet behöver samråd endast genomföras för planer och program vars miljöpåverkan ska bedömas med tillämpning av de kriterier som anges i bilaga 2 till direktivet.

Enligt 6 § förordningen (1998:905) om miljökonsekvensbeskrivningar ska samråd ske i samband med bedömningen av om genomförandet av vissa planer och program kan antas medföra en betydande miljöpåverkan. Det är dock, i likhet med vad som följer av direktivet endast sådana planer och program vars miljöpåverkan ska bedömas med tillämpning av kriterierna som anges i bilaga 4 till förordningen som omfattas av kravet på samråd.

De planer och program som behandlas i 4 § förordningen om miljökonsekvensbeskrivningar ska antas medföra en betydande miljöpåverkan i de fall planen eller programmet anger förutsättningar för kommande tillstånd för vissa särskilt angivna verksamheter. Om dessa förutsättningar är uppfyllda behöver ett samråd i frågan om betydande miljöpåverkan inte ske enligt 6 § förordningen om miljökonsekvensbeskrivningar. Vad som gäller i fråga om samråd för en sådan plan eller ett sådant program som omfattas av 4 § men som inte anger förutsättningar för tillstånd för någon av de verksamheter eller åtgärder som finns särskilt angivna i samma paragraf framgår inte tydligt av 6 §. En ändamålsenlig tolkning av bestämmelserna ger dock vid handen att ett samråd ska ske i de fallen. Om sådana planer och program anger förutsättningar för kommande tillstånd för andra verksamheter eller åtgärder än sådana som anges i 4 § skulle en betydande miljöpåverkan fortfarande kunna bli aktuell om en tillämpning av kriterierna som anges i bilaga 4 till förordningen talar för en sådan påverkan.

Enligt Naturvårdsverket görs inte miljöbedömningar av alla de planer och program som omfattas av kraven i 6 kap. miljöbalken (se Naturvårdsverkets rapport 6664, Mot en hållbar stadsutveckling). I

syfte att öka tillämpningen av bestämmelserna om miljöbedömningar för planer och program bedöms det därför lämpligt att ett samrådskrav införs för samtliga planer och program som omfattas av tillämpningsområdet. Förslaget innebär därmed att samråd även ska ske för de planer och program som i dag omfattas av 4 § förordningen om miljökonsekvensbeskrivningar, dvs. sådana planer och program som ska antas medföra betydande miljöpåverkan om de anger förutsättningar för kommande tillstånd för någon av de särskilt utpekade verksamheterna eller åtgärderna. Trots att samrådet även i dessa fall ytterst handlar om graden av miljöpåverkan kommer det för dessa plan- och programtyper i första hand att handla om huruvida planen eller programmet anger förutsättningarna för kommande verksamheter eller åtgärder av viss typ.

Samrådet syftar framförallt till att reda ut om genomförandet av planen eller programmet kan antas medföra en betydande miljöpåverkan. Om myndigheten eller kommunen kommer fram till att en strategisk miljöbedömning ska göras utan att samråd skett i frågan om betydande miljöpåverkan bedöms det vara onödigt resurskrävande att genomföra ett sådant samråd. Undantag från samrådsplikten bör därför införas för dessa fall.

Samrådsunderlag

När det gäller verksamheter och åtgärder finns det bestämmelser i miljöbalken som anger vilka uppgifter som en verksamhetsutövare ska lämna inför samrådet. Några motsvarande bestämmelser finns inte för planer och program, vare sig i direktivet eller i svensk rätt, och har inte heller efterfrågats av några remissinstanser vid remitteringen av 2009 eller 2012 års promemorior. Mot denna bakgrund bör inte några särskilda bestämmelser om detta införas nu.

Samrådskretsen

Enligt dagens bestämmelser ska samråd ske med de länsstyrelser, kommuner och andra myndigheter som berörs av planen eller programmet. I förordningsmotiven till bestämmelsen sägs att samråds-situationerna är så skiftande beroende på plan- eller programtyp och område att det måste bli fråga om en bedömning i varje enskilt

fall av vilka myndigheter som samråd ska ske med (Fm 2005:2 s. 34). I 2012 års promemoria pekades Naturvårdsverket och Havs- och vattenmyndigheten ut som myndigheter som alltid ska anses berörda och Kammarkollegiet ansågs berört i de fall planen eller programmet omfattar en vattenverksamhet. Flera remissinstanser framförde dock kritik mot förslaget eftersom det bl.a. skulle leda till ett merarbete för dessa myndigheter. Denna promemoria innehåller därför inget förslag till ändring i dagens regler i denna del. En bedömning i varje enskilt fall av vilka myndigheter som kan anses berörda bör ske även fortsättningsvis.

Både i 6 § förordningen om miljökonsekvensbeskrivningar och i 2009 års promemorias förslag anges att om det är fråga om planer och program på nationell nivå ska samråd *i stället* ske med Naturvårdsverket och Havs- och vattenmyndigheten och andra berörda statliga förvaltningsmyndigheter. Naturvårdsverket anförde emellertid i sitt remissvar till 2009 års promemoria att formuleringen ger intryck av att samråd inte får ske med berörda kommuner och länsstyrelser när det gäller planer och program på nationell nivå, vilket kan vara lämpligt i vissa fall. I 2012 års promemoria anfördes med anledning av Naturvårdsverkets synpunkt att det är svårt att se något argument mot varför samråd inte bör ske med berörda kommuner även i fråga om dessa planer och program och i den promemorian föreslogs det därför att reglerna skulle ändras i enlighet med det. Ingen av remissinstanserna lämnade någon synpunkt på förslaget i den delen. Förslaget ligger även i linje med vad som följer av Sveriges åtaganden enligt artikel 3.6 och 6.3 i SMB-direktivet och bör därför genomföras.

Europeiska kommissionen har haft synpunkter på det svenska genomförandet av artikel 6.3 i SMB-direktivet och anförts att inte endast myndigheter som berörs ska ingå i samråds-kretsen utan även sådana myndigheter som kan antas bli berörda. För att bestämmelsen bättre ska överensstämma med direktivet bör det därför framgå att samråd ska ske med dem som *kan antas* bli berörda och inte endast med dem som faktiskt berörs. I enlighet med vad som följer av artikel 6.3 i SMB-direktivet bör det dessutom tydliggöras att det är på grund av sitt särskilda miljöansvar som en myndighet kan antas bli berörd. Av detta följer att en myndighet inte kan anses berörd på annat sätt än ur miljösynpunkt.

Normgivningsbemyndigande

Normgivningsbemyndigandet i 6 kap. 11 § miljöbalken som avser samråd bör tas bort eftersom samtliga bestämmelser om samråd enligt förslaget ska föras in i miljöbalken.

9.3 Beslut inom ramen för undersökningen

Förslag: Ett särskilt beslut ska fattas i frågan om en strategisk miljöbedömning ska göras. Beslutet ska grundas på och redovisa det som kommer fram vid samråd och identifiering av de omständigheter som talar för eller emot en betydande miljöpåverkan. Beslutet ska inte kunna överklagas särskilt.

Skälen för förslaget: Enligt 6 § andra stycket förordningen (1998:905) om miljökonsekvensbeskrivningar ska myndighetens eller kommunens bedömning i frågan om en plan eller ett program kan antas medföra betydande miljöpåverkan redovisas i plan- eller programärendet och göras tillgänglig för allmänheten.

För att delvis råda bot på de tillämpningsproblem som beskrivs i avsnitt 6 bör det införas ett krav på beslut i frågan om en strategisk miljöbedömning ska göras eller inte göras. Kravet bör träffa samtliga planer och program som krävs enligt lag eller annan författning. Ett sådant krav skulle också tillgodose de synpunkter som Europeiska kommissionen har haft på det svenska genomförandet av artikel 3.7. Kommissionen har anfört att det förefaller som det svenska genomförandet är bristfälligt eftersom det saknas bestämmelser som innebär att skälen för att inte göra en miljöbedömning ska göras tillgängliga för allmänheten. I svaret till kommissionen har regeringen anfört att i ordet bedömning ligger även att skälen för utgången ska redovisas. Det finns emellertid även mot denna bakgrund anledning att förtydliga genomförandet av artikel 3.7 så att det tydligt framgår att den myndighet eller kommun som prövar om en plan eller ett program kan antas medföra betydande miljöpåverkan, efter samrådet med andra berörda myndigheter, ska fatta ett beslut i frågan och att det ska innehålla skälen för myndighetens eller kommunens bedömning. Ett liknande förslag presente-

rades även i 2012 års departementspromemoria och de remissinstanser som yttrat sig i den delen har varit positiva till förslaget.

Ett alternativ eller komplement till att införa krav om beslut och motivering av beslut skulle kunna vara att inrätta en yttre kvalitetskontroll av planupprättarens beslut i frågan om en strategisk miljöbedömning ska göras eller inte göras. Naturvårdsverket föreslår i rapport 6664, Mot en hållbar stadsutveckling, att länsstyrelsen eller en central myndighet ska godkänna kommunens eller myndighetens beslut om betydande miljöpåverkan och avgöra om en miljöbedömning krävs. I förarbeten till bestämmelserna om miljöbedömningar av planer och program anges som skäl till att inte införa en kvalitetskontroll av planupprättarens miljökonsekvensbeskrivningar att det räcker med att myndigheter och kommuner förutsätts lojalt tillämpa lagarna och att detta tillsammans med den centrala tillsynsmyndighetens roll och den öppna processen som möjliggör insyn är tillräckligt (prop. 2003/04:116 s. 41). Detta är en utgångspunkt som gäller även idag. Förslaget i denna promemoria om införande av krav om beslut och motivering av beslut bedöms för närvarande utgöra en tillräcklig åtgärd för att råda bot på de ovan beskrivna tillämpningsproblemen.

Ett beslut om strategisk miljöbedömning kommer att bli tillgängligt för allmänheten. Uppsala universitet har i samband med 2009 års departementspromemoria anfört att beslutet borde offentliggöras. För att inte ställa mer långtgående krav på myndigheter och kommuner än nödvändigt bör det inte införas krav om att information kungörs eller offentliggörs på något mer långtgående sätt än att myndigheten eller kommunen på lämpligt sätt informerar allmänheten (t.ex. på myndighetens eller kommunens webbplats) och i övrigt ser till att beslutet finns upprättat som en allmän och offentlig handling.

På samma sätt som för verksamheter och åtgärder enligt dagens bestämmelser bör ett beslut om att en strategisk miljöbedömning ska göras eller inte göras inte kunna överklagas särskilt.

Den process som en undersökning innebär tydliggörs om samtliga led i denna framgår direkt i lagtexten. Bestämmelsen om beslut i frågan om en strategisk miljöbedömning ska göras bör därför placeras i 6 kap. miljöbalken.

9.4 En strategisk miljöbedömning

Förslag: Det ska uttryckligen anges vilka moment som ingår i en strategisk miljöbedömning. Momenten som ingår i en strategisk miljöbedömning innebär att myndigheten eller kommunen ska

- samråda i frågan om avgränsningen av miljökonsekvensbeskrivningens omfattning och detaljeringsgrad,
- ta fram en miljökonsekvensbeskrivning,
- samråda om innehållet i miljökonsekvensbeskrivningen och plan- eller programförslaget, och
- ta hänsyn till miljökonsekvensbeskrivningen och inkomna synpunkter innan planen eller programmet antas.

Skälen för förslaget: Enligt SMB-direktivet består en strategisk miljöbedömning av att ta fram en miljökonsekvensbeskrivning, genomföra samråd, integrera beskrivning och de synpunkter som lämnats under samråden i beslutet och lämna information om beslutet om planen eller programmet. Syftet är att integrera miljöaspekter i framtagnandet och antagandet av planer och program. Det handlar således inte enbart om att ta fram ett dokument, en miljökonsekvensbeskrivning, som beskriver miljöpåverkan av planen eller programmet, utan ett kontinuerligt och integrerat arbete kring miljöaspekter ska ske vid framtagnandet och antagandet av planen eller programmet. Regeringen bedömde i propositionen om miljöbedömningar av planer och program (prop. 2003/04:116 s. 41) att lagtexten inte uttryckligen behöver ange alla de steg som en miljöbedömning omfattar. Mot bakgrund bl.a. av de synpunkter som lämnats vid remitteringen av 2009 och 2012 års promemorior är bedömningen att förfarandet bör komma till tydligare uttryck i miljöbalken. Det införs mot denna bakgrund en bestämmelse i 6 kap. miljöbalken som tydligt anger de moment som ingår i en strategisk miljöbedömning. De ändringar som föreslås för respektive delmoment i den strategiska miljöbedömningen framgår av följande avsnitt.

9.5 Avgränsningssamråd inom ramen för den strategiska miljöbedömningen

Förslag: Samråd om miljökonsekvensbeskrivningens omfattning och detaljeringsgrad ska ske med de kommuner, länsstyrelser och andra myndigheter som från miljösynpunkt kan antas bli berörda.

Skälen för förslaget

Enligt artikel 5.4 i SMB-direktivet ska den myndighet eller kommun som utarbetar eller antar en plan eller ett program samråda med de myndigheter som kan antas bli berörda av planen eller programmet. Artikel 5 genomförs genom 6 kap. 13 § andra stycket miljöbalken. Av paragrafen framgår att samråd i frågan om omfattningen och detaljeringsgraden för miljökonsekvensbeskrivningen ska ske med den eller de kommuner och länsstyrelser som berörs av planen eller programmet, men för planer på nationell nivå ska samråd *i stället* ske med Naturvårdsverket, Havs- och vattenmyndigheten och andra berörda statliga förvaltningsmyndigheter.

Samma skäl som anges i avsnitt 9.2 för att alla kommuner och myndigheter som kan antas bli berörda ska ingå i samråds-kretsen gör sig gällande även för avgränsningssamrådet. Formuleringen av den nuvarande bestämmelsen ger intryck av att samråd endast ska ske med berörda kommuner och länsstyrelser för planer och program som *inte* är på nationell nivå. Bestämmelsen kan vidare ge intryck av att samråd endast ska ske med statliga förvaltningsmyndigheter om planen eller programmet är på nationell nivå. Några sådana generella slutsatser låter sig inte göras utan en bedömning av vilka kommuner och myndigheter som kan antas bli berörda måste ske i det enskilda fallet.

För att bestämmelsen ska ha en lydelse som bättre överensstämmer med direktivet bör det framgå att samråd ska ske med dem som kan antas bli berörda och inte endast med dem som faktiskt berörs. I enlighet med vad som följer av artikel 6.3 i SMB-direktivet bör det dessutom tydliggöras att det är på grund av sitt särskilda miljöansvar som en myndighet kan antas bli berörd. Av detta följer

att en myndighet inte kan anses berörd på annat sätt än ur miljösynpunkt.

Vägledning om miljökonsekvensbeskrivningens innehåll

När det gäller miljökonsekvensbeskrivningar för verksamheter och åtgärder ska länsstyrelsen ge vägledning i frågan om beskrivningens innehåll och omfattning. I samband med 2009 års departementspromemoria har *Sveriges Kommuner och Landsting* föreslagit att länsstyrelsens roll som samrådspart bör vara densamma när det gäller planer och program. Miljökonsekvensbeskrivningar för verksamheter och åtgärder gäller emellertid frågor inom områden där länsstyrelsen har den kompetens som krävs för att kunna ge ändamålsenlig vägledning. Länsstyrelsen är också den myndighet som ska bedöma om en verksamhet eller åtgärd kan anses medföra betydande miljöpåverkan. Någon motsvarande roll har länsstyrelsen inte när det gäller planer och program. Dessutom kan planer och program röra ett område inom vilket länsstyrelsen inte har den kompetens som krävs för att kunna lämna vägledning om miljökonsekvensbeskrivningens inriktning och omfattning. Vissa planer kan dessutom tas fram av länsstyrelsen själv. Sammantaget är det därför inte lämpligt att länsstyrelsen ska redovisa sin bedömning i fråga om beskrivningens omfattning och inriktning. Däremot bör naturligtvis länsstyrelsen, när den ingår i samrådsretsen, medverka till att miljökonsekvensbeskrivningen får en lämplig omfattning och detaljeringsgrad.

9.6 Miljökonsekvensbeskrivningen inom ramen för den strategiska miljöbedömningen

Förslag: En miljökonsekvensbeskrivning ska innehålla en beskrivning av planerade åtgärder för att avhjälpa den betydande miljöpåverkan som genomförandet av planen eller programmet kan antas medföra.

Skälen för förslaget

Planerade åtgärder för att förebygga, hindra, motverka eller avhjälpa negativa miljöeffekter

Av bilaga 1 till SMB-direktivet framgår att en miljökonsekvensbeskrivning ska innehålla uppgifter om de åtgärder som planeras för att förhindra, minska och så långt som möjligt uppväga varje betydande negativ miljöpåverkan som följer av att en plan eller ett program genomförs. Denna bestämmelse genomförs i nuvarande 6 kap. 12 § andra stycket 7 miljöbalken där det anges att beskrivningen ska omfatta de åtgärder som planeras för att *förebygga, hindra eller motverka* betydande negativ miljöpåverkan. Valet av ord i punkten bör ha sin förklaring i terminologin som används i den s.k. försiktighetsprincipen i 2 kap. 3 § miljöbalken där det anges att alla som bedriver eller avser att bedriva en verksamhet eller vidta en åtgärd skall utföra de skyddsåtgärder, iaktta de begränsningar och vidta de försiktighetsåtgärder i övrigt som behövs för att *förebygga, hindra eller motverka* att verksamheten eller åtgärden medför skada eller olägenhet för människors hälsa eller miljön. De åtgärder som beskrivs i 2 kap. 3 § miljöbalken är av preventiv karaktär. Ordet uppväga i direktivets bestämmelse tydliggör dock att miljökonsekvensbeskrivningen även ska innehålla en beskrivning av åtgärder som inte endast är preventiva i den mening som beskrivs ovan. Ordet uppväga förekommer inte i miljöbalken. Ett ord som däremot förekommer i miljöbalken och som återspeglar vad som kan behöva göras när en skada väl har uppkommit är ordet *avhjälpa*.

Kraven på vad en miljökonsekvensbeskrivning ska innehålla bör därför innefatta åtgärder som planeras för att avhjälpa negativa miljöeffekter. Enligt Naturvårdsverkets vägledning om kompensation vid förlust av naturvärden (Ekologisk kompensation, handbok 2016:1) ska en miljökonsekvensbeskrivning innehålla en beskrivning av planerade kompensationsåtgärder. Naturvårdsverket bedömer att kompensation kan anses vara avhjälpande genom att skador som inte kan avhjälpas på den plats där de uppstått i stället kan uppvägas av naturvårdsåtgärder på annan plats.

Regeringen har tillsatt en särskild utredare med uppdrag att bl.a. analysera hur det går att säkerställa att ett tillräckligt underlag för lämpliga kompensationsåtgärder tas fram på ett kostnadseffektivt

sätt. I detta ligger att bedöma hur och när underlag för utformningen av kompensationsåtgärder bör tas fram, med beaktande av befintliga bestämmelser för underlag, som t.ex. bestämmelserna om miljökonsekvensbeskrivningar i 6 kap. miljöbalken. Utredningen har antagit namnet Utredningen om en effektivare och mer konsekvent tillämpning av ekologisk kompensation, (M 2016:03).

Miljökonsekvensbeskrivningarnas kvalitet

Naturvårdsverket har i rapporten 6664, Mot en hållbar stadsutveckling, lyft fram att endast ett fåtal av de miljökonsekvensbeskrivningar som Naturvårdsverket granskat sedan bestämmelserna om miljöbedömning av planer och program infördes har uppfyllt alla formkrav. För att råda bot på den bristande kvaliteten föreslår Naturvårdsverket att det bör införas ett liknande förfarande som för verksamheter och åtgärder i fråga om prövningsmyndighetens godkännande av miljökonsekvensbeskrivningen. De förtydliganden i fråga om miljökonsekvensbeskrivningens innehåll som föreslås i denna promemoria bedöms dock kunna bidra till förståelsen av bestämmelserna och hur de ska tillämpas och därmed ge förutsättningar för en ökad kvalitet i de miljökonsekvensbeskrivningar som tas fram. Förslaget i den delen bedöms för närvarande utgöra en tillräcklig åtgärd för att råda bot på den bristande kvaliteten i miljökonsekvensbeskrivningar som Naturvårdsverket beskriver.

9.7 Gränsöverskridande samråd inom ramen för den strategiska miljöbedömningen

Förslag: Det tydliggörs att vid samråd med ett annat land ska det andra landet ges den information som behövs för samrådet och möjlighet att lämna synpunkter.

Bemyndigandet i 6 kap. 17 § miljöbalken tas bort och ersätts av ett bemyndigande som ger regeringen eller den myndighet som regeringen bestämmer möjlighet att meddela ytterligare föreskrifter om gränsöverskridande samråd.

Skälen för förslaget: I SMB-direktivet finns bestämmelser om gränsöverskridande samråd. Om genomförandet av en plan eller ett program kan antas medföra en betydande miljöpåverkan i ett annat land ska det landet få ta del av miljökonsekvensbeskrivningen samt förslaget till planen eller programmet. Det andra landet har även rätt att begära att samråd ska ske. Artikel 7 genomförs genom 6 kap. 15 § miljöbalken och 10 § förordningen om miljökonsekvensbeskrivningar. Det är Naturvårdsverket som är den myndighet i Sverige som är ansvarig för att genomföra gränsöverskridande samråd med andra länder.

Bestämmelserna bör så långt som det är möjligt och ändamålsenligt utformas på ett sätt som överensstämmer med direktivet. Regleringen om gränsöverskridande samråd bör därför utformas på ett sätt som i huvudsak överensstämmer med den nuvarande regleringen i 6 kap. 15 §. Det bör därutöver klargöras att det andra landet ska få den information som behövs för samrådet, om ett sådant genomförs, och ges möjlighet att lämna synpunkter.

Enligt nuvarande 6 kap. 17 § miljöbalken finns ett bemyndigande som ger regeringen möjlighet att meddela föreskrifter om samråd och information avseende miljökonsekvensbeskrivningen m.m. Förslagets utformning innebär att det endast finns behov av ett bemyndigande när det gäller gränsöverskridande samråd. Det mer generella bemyndigandet i 6 kap. 17 § miljöbalken bör därför tas bort och ersättas med ett som endast avser gränsöverskridande samråd.

9.8 Information om och yttranden över beslutsunderlag

Förslag: Bestämmelserna som rör information om och möjligheter att lämna synpunkter på miljökonsekvensbeskrivning och förslag till plan eller program samlas i 6 kap. miljöbalken. Det är de myndigheter och kommuner som från miljösynpunkt kan antas bli berörda som ska få möjlighet att lämna synpunkter. Det klargörs att planen eller programmet inte får antas om inte allmänheten och de kommuner och myndigheter som kan antas bli berörda har getts skälig tid att lämna synpunkter.

Skälen för förslaget: Av artikel 6 i SMB-direktivet framgår att allmänheten och de myndigheter som kan antas bli berörda ska ha möjlighet att ta del av förslaget till planen eller programmet samt av miljökonsekvensbeskrivningen. Myndigheter och allmänhet ska dessutom ha möjlighet att på tidigt stadium och inom rimlig tid yttra sig över förslaget och miljökonsekvensbeskrivningen innan planen eller programmet antas. Artikel 6 genomförs med 6 kap. 14 § miljöbalken och 8 § förordningen om miljökonsekvensbeskrivningar. Det framgår inte uttryckligen av de svenska bestämmelserna att myndigheter och allmänhet ska ges möjlighet att yttra sig på ett tidigt stadium och innan antagandet. En bestämmelse med den innebörden bör därför införas.

För att få en samlad bild av samrådsförfarandet är det lämpligt att genomförandet av artikel 6 i SMB-direktivet sker i 6 kap. miljöbalken. Även när det gäller denna bestämmelse bör lydelsen ändras så att den stämmer bättre överens med SMB-direktivet. Det bör därför förtydligas att det är de myndigheter som kan antas bli berörda och inte endast de som berörs som omfattas. I enlighet med vad som följer av artikel 6.3 i SMB-direktivet bör det dessutom tydliggöras att det är på grund av sitt särskilda miljöansvar som en myndighet kan antas bli berörd. Av detta följer att en myndighet inte kan anses berörd på annat sätt än ur miljösynpunkt.

9.9 Planer och program som läggs till grund för reglering

Förslag: Bestämmelsen om att hänsyn ska tas till miljökonsekvensbeskrivningen och inkomna synpunkter innan planen eller programmet läggs till grund för reglering tas bort.

Skälen för förslaget: Av artikel 8 i SMB-direktivet framgår att miljökonsekvensbeskrivningen och yttranden som inkommit samt resultaten av gränsöverskridande samråd ska beaktas under utarbetandet och innan planen eller programmet antas eller överlämnas till lagstiftningsförfarande. Av definitionen av en plan eller ett program i artikel 2 a i SMB-direktivet följer att planer och program som krävs i lag eller annan författning och som utarbetas av en myndighet för att antas av parlamentet eller regeringen genom ett

lagstiftningsförfarande omfattas av direktivet. Bestämmelsen i artikel 8 i SMB-direktivet är genomförd genom 6 kap. 16 § miljöbalken där det framgår att om en miljöbedömning krävs ska miljökonsekvensbeskrivningen och synpunkter från samråd beaktas innan planen eller programmet antas eller läggs till grund för reglering. Tidigare förarbeten anger inte närmare vad som avses med uttrycket ”eller läggs till grund för reglering”. Mot bakgrund av kraven i direktivet som redogjorts för ovan så bör skrivningen vara ett genomförande av den situation som direktivet beskriver som en plan eller ett program som efter utarbetande av en myndighet senare antas av parlamentet eller regeringen genom ett lagstiftningsförfarande. Eftersom en sådan situation inte bör förekomma i det svenska systemet finns det ingen anledning att ha kvar den aktuella skrivningen.

9.10 Information om antagande av en plan eller ett program

Förslag: Om ett gränsöverskridande samråd har skett ska den myndighet som regeringen bestämmer se till att den ansvariga myndigheten i det andra landet får information om antagandet av en plan eller ett program.

Skälen för förslaget: Enligt nuvarande 6 kap. 16 § tredje stycket miljöbalken ska den myndighet eller den kommun som antagit en plan eller ett program informera andra länder om att planen eller programmet har antagits samt göra sammanställningen och planen eller programmet tillgängliga för dem. Det saknas uttalande i tidigare förarbeten om varför det är den beslutande myndigheten eller kommunen som ska lämna denna information till andra länder. Eftersom det är den myndighet eller kommun som regeringen bestämmer som är ansvarig myndighet för att det gränsöverskridande samrådet genomförs bedöms det lämpligt att den myndigheten även ansvarar för informationen om antagandet.

9.11 Övervakning

Förslag: Det tydliggörs att myndigheten eller kommunen ska följa upp eller övervaka de betydande miljöeffekter som planen eller programmet faktiskt medför. Resultatet av övervakningen och uppföljningen ska göras tillgängligt för allmänheten.

Skälen för förslaget: I artikel 10 i SMB-direktivet ställs krav på övervakning av den betydande miljöpåverkan som genomförandet av planen eller programmet faktiskt medför. Den har sin motsvarighet i artikel 12 i protokollet om strategiska miljöbedömningar, som även ställer krav på att resultaten från övervakningen ska hållas tillgängliga i enlighet med nationell lagstiftning för berörda myndigheter och allmänheten. Bestämmelserna har till viss del genomförts genom 6 kap. 18 § miljöbalken.

Det finns anledning att ändra dagens bestämmelse så att det tydligare framgår att den innefattar krav på övervakning och uppföljning. För att bättre tillgodose protokollets krav bör det dessutom införas ett krav om att resultatet av övervakningen och uppföljningen ska tillgängliggöras för allmänheten. För att inte ställa mer långtgående krav på myndigheter och kommuner än nödvändigt bör det inte införas krav om att information offentliggörs på något mer långtgående sätt än att myndigheten eller kommunen ser till att den aktuella informationen upprättas som en allmän och offentlig handling.

Naturvårdsverket har i rapporten 6664, Mot en hållbar stadsutveckling – med fokus på miljömålen i planeringsprocessen konstaterat att vare sig Naturvårdsverket eller någon annan myndighet har inblick i hur uppföljningskravet följs och att det i dag inte finns någon tillsyn över att kommunernas och myndigheternas övervakning och uppföljning faktiskt genomförs. Naturvårdsverket bedömer att det skulle kunna bidra till uppfyllandet av miljökvalitetsmålen om denna information samlas in och följs upp. Införandet av tillsyn över övervakningen och uppföljningen som Naturvårdsverket föreslår kräver flera överväganden och det bör för närvarande inte införas sådana krav. Dessutom kan den ändring som nu införs i form av krav på tillgängliggörande av resultaten från övervakningen och uppföljningen kunna bidra till uppfyllandet av miljökvalitetsmålen på det sätt som Naturvårdsverket föreslår.

Vid genomförandet av SMB-direktivet i svensk lagstiftning gjorde regeringen bedömningen att de regler som finns i 26 kap. miljöbalken om tillsyn i huvudsak motsvarar direktivets krav på övervakning och uppföljning. Den bedömningen gäller alljämt. Kravet om övervakning och uppföljning som läggs på den beslutande kommunen eller myndigheten ska ses som ett komplement till den tillsyn som ska ske enligt 26 kap. miljöbalken.

10 Praktiska miljöbedömningar

10.1 Tillämpningsområde

Förslag: En praktisk miljöbedömning ska göras i fråga om verksamheter och åtgärder som kan antas medföra en betydande miljöpåverkan och som ska tillstånds- eller tillåtlighetsprövas enligt 9, 11 eller 17 kap. miljöbalken.

Regeringen ska få meddela föreskrifter om att vissa slag av verksamheter och åtgärder ska eller inte ska antas medföra en betydande miljöpåverkan.

Verksamheter och åtgärder som ska prövas för ett tillstånd enligt bestämmelserna om Natura 2000-områden ska omfattas av krav på att göra en praktisk miljöbedömning. Vissa brådskande åtgärder som behövs till skydd för människors hälsa undantas dock från kravet, men genom en följdändring i 19 kap. miljöbalken klargörs att det även för dessa åtgärder krävs att det i målet eller ärendet finns ett underlag som beskriver åtgärdens konsekvenser.

Kravet på miljökonsekvensbeskrivning för uppförande av vilthägn tas bort. Detsamma gäller det obligatoriska kravet på miljökonsekvensbeskrivning för verksamheter och åtgärder som kräver tillstånd enligt 12 kap. miljöbalken.

Skälen för förslaget

Kravet på en praktisk miljöbedömning begränsas till verksamheter och åtgärder med en betydande miljöpåverkan

Krav på miljöbeskrivningar vid tillståndsprövning av verksamheter och åtgärder har funnits i svensk rätt sedan början av 1980-talet.

Krav på miljökonsekvensbeskrivningar infördes år 1991 i den upphävda lagen (1987:12) om hushållning med naturresurser m.m. (naturresurslagen). Reglerna var anpassade till verksamhetens art, omfattning och lokalisering. Bestämmelserna om miljökonsekvensbeskrivningar har sedermera ändrats framför allt med hänsyn till MKB-direktivet. Som det svenska regelverket har utformats så skiljer det sig från MKB-direktivets krav på så sätt att direktivets krav är begränsade till verksamheter och åtgärder som enligt direktivet kan antas medföra en betydande miljöpåverkan medan de svenska bestämmelserna tar sin utgångspunkt i att *varje* tillståndsansökan, oavsett graden av miljöpåverkan, enligt huvudregeln ska åtföljas av en miljökonsekvensbeskrivning och därmed bli föremål för det förfarande varigenom beskrivningen tas fram och bedöms. Från denna skyldighet undantas tillståndsansökningar som avser kemiska produkter och biotekniska organismer enligt 13 och 14 kap. miljöbalken och tillstånd som anges i 2 § förordningen om miljökonsekvensbeskrivningar, t.ex. tillstånd till enskilda avlopp, värmepumpar och markavvattning samt rätt att hålla vissa djur. Även vid tillåtlighetsprövning enligt 17 kap. miljöbalken krävs det en miljökonsekvensbeskrivning.

Förfarandet som ska gälla enligt 6 kap. miljöbalken för verksamheter och åtgärder som inte kan antas medföra betydande miljöpåverkan har de senaste tio åren diskuterats i olika sammanhang och varit föremål för flera utredningar och lagstiftningsärenden. Redan i samband med införandet av miljöbalken övervägde regeringen att kravet på miljökonsekvensbeskrivning skulle begränsas till att avse stora projekt som kan antas ha betydande miljöpåverkan. Regeringen ifrågasatte dock (prop. 1997/98:45, del 1, s. 278) om det är rätt att konsekvenserna för miljön med anledning av en åtgärd som någon vill vidta, som kräver tillstånd och som har miljöpåverkan, endast bör redovisas för vissa projekt. Enligt regeringen skulle det dessutom leda till gränsdragningsproblem om kravet på miljökonsekvensbeskrivning begränsades till verksamheter för vilka betydande miljöpåverkan kan antas. Regeringens slutsats blev att kravet på miljökonsekvensbeskrivning som huvudregel bör vara generellt för ansökan om tillstånd enligt miljöbalken, dvs. det som i dag följer av 6 kap. 1 §. När det gäller kraven i MKB-direktivet angav regeringen dock att det inte är rimligt att alla formella krav som ställs upp i direktivet ska behöva uppfyllas för alla miljökonse-

kvensbeskrivningar, särskilt som direktivet endast omfattar projekt eller anläggningar som kan antas medföra en betydande påverkan på miljön (se prop. 1997/98:45, del 1, s. 281). Mot den bakgrunden konstaterade regeringen att reglerna bör utformas så att endast miljökonsekvensbeskrivningar för verksamheter som kan antas medföra en betydande miljöpåverkan ska behöva uppfylla direktivets formella krav om innehåll, allmänhetens möjlighet att yttra sig m.m. För sådana verksamheter och åtgärder som *inte* kan antas medföra en betydande miljöpåverkan ansåg regeringen att kraven på innehåll och omfattning av en miljökonsekvensbeskrivning ska stå i proportion till graden av miljöpåverkan.

Ett försök att skapa ytterligare förutsättningar för anpassning utifrån verksamhetens eller åtgärdens art och omfattning gjordes i prop. 2004/05:129 En effektivare miljöprövning. Bakgrunden till det var bl.a. att många myndigheter hade framfört till Miljöbalkskommittén (M 1999:03) att miljökonsekvensbeskrivningar har en mycket skiftande kvalitet och att de ibland är belastade med onödig information som gör dem svårgenomträngliga och som avleder uppmärksamheten från vad som är väsentligt. Regeringen konstaterade att en miljökonsekvensbeskrivning inte ska behöva innehålla information som saknar relevans (prop. 2004/05:129 s. 51–52). Ändringar gjordes därför för att åstadkomma en skillnad mellan vad en miljökonsekvensbeskrivning för en verksamhet som kan antas medföra en betydande miljöpåverkan ska innehålla och vad en miljökonsekvensbeskrivning för en verksamhet som inte kan antas medföra en sådan påverkan ska innehålla.

Genom en enkätundersökning som Miljöprocessutredningen (M 2007:04) lät genomföra visade det sig att det inte blev någon egentlig effekt av lagändringen utan att skillnaden i innehållet i miljökonsekvensbeskrivningarna fortsatt endast var marginell.

Flera myndigheter, intresseorganisationer och verksamhetsutövare har i samband med tidigare lagstiftningsärenden föreslagit att kravet på miljökonsekvensbedömning ska begränsas till de verksamheter som kan antas medföra en betydande miljöpåverkan. I 2012 års departementspromemoria föreslås också just detta. Regeringens förslag tillstyrktes av en övervägande majoritet av remissinstanserna. Det råder således en relativt bred samsyn om att en förändring i den riktningen bör ske i syfte att åtgärda de effektivi-

tetsproblem som beskrivits ovan och i avsnitt 6. En förutsättning för ett sådant förslag är att miljöskyddet inte sänks.

Det är i och för sig möjligt att genom vägledning och metodutveckling förbättra tillämpningen av dagens bestämmelser. Vägledning kan användas för att stimulera god kvalitet, men är inte bindande och ger inte den förutsebarhet som aktörerna behöver. Erfarenheterna av effekterna av 2005 års ändringar visar att det är svårt att få till en tillämpning som ger klara och tydliga besked i fråga om vilka krav som faktiskt ställs på innehållet i miljökonsekvensbeskrivningen. Enbart vägledning bedöms därmed inte ensamt åtgärda de identifierade problemen. Det kan också vara så att uppfattningar om syfte, funktion och kvalitet kan variera mellan olika aktörer.

Det bedöms mot ovanstående bakgrund motiverat att göra en tydligare skillnad mellan de preciserade krav på underlag liksom den särskilt reglerade process som ska vara obligatorisk för verksamheter och åtgärder som kan antas medföra en betydande miljöpåverkan och vad som ska krävas för övriga verksamheter och åtgärder. Utgångspunkten bör därför vara att en praktisk miljöbedömning ska krävas för sådana verksamheter och åtgärder där det är miljömässigt motiverat, dvs. verksamheter och åtgärder med en betydande miljöpåverkan. Samtidigt ska det för övriga verksamheter och åtgärder vara möjligt att kräva det underlag som behövs för bedömningen av miljöeffekterna i det enskilda fallet. Vilka krav som enligt denna promemorias förslag bör ställas på underlaget för verksamheter och åtgärder som *inte* kan antas medföra en betydande miljöpåverkan utvecklas i avsnitt 10.6.

Föreskrifter om verksameters och åtgärders miljöpåverkan

Enligt 6 kap. 4 b § miljöbalken får regeringen meddela föreskrifter om att vissa slags verksamheter och åtgärder ska antas medföra en betydande miljöpåverkan. Enligt 6 kap. 1 § andra stycket får regeringen föreskriva om undantag från skyldigheten att upprätta en miljökonsekvensbeskrivning för verksamheter vars miljöpåverkan kan antas bli mindre betydande. Normgivningsbemyndigandena bör i sak finnas även i det nya 6 kap. men anpassas till den systematik som föreslås i denna promemoria. Bemyndigandet bör därför

omfatta en rätt för regeringen att meddela föreskrifter om att vissa slag av verksamheter och åtgärder ska eller inte ska antas medföra en betydande miljöpåverkan. Det föreslagna bemyndigandet gör att det nuvarande bemyndigandet om föreskrifter om undantag från kravet på miljökonsekvensbeskrivning inte längre behövs.

Bedömning av miljökonsekvenser för Natura 2000-områden

Rådets direktiv 92/43/EEG av den 21 maj 1992 om bevarandet av livsmiljöer för vilda djur och växter, det s.k. art- och habitatdirektivet, syftar till att bidra till att säkerställa den biologiska mångfalden genom bevarandet av livsmiljöer samt vilda djur och växter i medlemsstaterna. Direktivet innehåller bestämmelser om inrättande av s.k. Natura 2000-områden. Enligt artikel 6.3 i direktivet ska alla planer och projekt, som inte direkt hänger samman med eller är nödvändiga för skötseln eller förvaltningen av ett Natura 2000-område och som kan påverka området på ett betydande sätt, bedömas med avseende på konsekvenser för syftet med att bevara området. Om det är lämpligt, ska också allmänheten höras före ett beslut att godkänna en plan eller ett projekt.

Vid det svenska genomförandet av direktivet anförde regeringen att alla oklarheter om vilka bedömningskrav som ska gälla bör undanröjas och att det därför tydligt bör framgå av miljöbalkens bestämmelser om miljökonsekvensbeskrivningar att en sådan beskrivning ska göras i ärenden om tillstånd för en verksamhet eller åtgärd som kan antas komma att påverka miljön i ett Natura 2000-område (prop. 2000/01:111 s. 54). Det innebär att det i 6 kap. 1 § miljöbalken anges att det i ärenden om tillstånd enligt 7 kap. 28 a § ska finnas en miljökonsekvensbeskrivning. Detta gäller oavsett om verksamheten eller åtgärden kan antas medföra en betydande miljöpåverkan eller inte. Regeringen bedömde senast i propositionen 2004/05:129 s. 52 f. att de särskilda reglerna om miljökonsekvensbeskrivningar i mål och ärenden rörande Natura 2000-områden bör vara kvar. De skäl som anfördes då gäller fortfarande. I förslaget har kravet getts en sådan utformning att en praktisk miljöbedömning som huvudregel ska göras i fråga om en verksamhet eller åtgärd som ska prövas för ett tillstånd som avses i 7 kap. 28 a §. Enligt förslaget anger de följande bestämmelserna emellertid att

samråd, utformning av miljökonsekvensbeskrivning och prövning kan begränsas på vissa sätt i dessa fall.

Sedan bestämmelserna infördes i miljöbalken har det visat sig finnas ett behov av att kunna genomföra brådskande åtgärder i ett Natura 2000-område till skydd för människors hälsa och miljön, bl.a. för att förhindra smittspridning vid utbrott av t.ex. mjältbrand eller andra sjukdomar som omfattas av epizootilagen (2007:361) eller zoonoslagen (1999:658). I dessa fall är det av tidsskäl inte alltid möjligt att genomföra en miljöbedömning och upprätta en miljökonsekvensbeskrivning som uppfyller kraven i 6 kap. miljöbalken. Sådana fall föreslås därför helt undantas från tillämpningsområdet för 6 kap. I dessa undantagsfall krävs det emellertid att det finns ett underlag som redovisar möjliga alternativa åtgärder samt åtgärdernas konsekvenser för syftet med att bevara området. Ett sådant krav bör tas in i lagtexten. Med ett sådant underlag uppfylls kravet i artikel 6.3 i art- och habitatdirektivet på att projekt som kan påverka ett Natura 2000-område på ett betydande sätt ska bedömas med avseende på konsekvenserna för syftet med att bevara området.

Ansökan om tillstånd enligt 12 kap. miljöbalken

I 6 kap. 1 § miljöbalken finns för närvarande krav på att en miljökonsekvensbeskrivning ska ingå i ansökan om tillstånd att anlägga, driva eller ändra verksamheter enligt 12 kap. En sådan tillståndsplikt följer dels av att regeringen har möjlighet att enligt 12 kap. 12 § miljöbalken meddela föreskrifter om tillståndsplikt för sådana verksamheter eller åtgärder om det krävs till följd av Sveriges medlemskap i Europeiska unionen, dels av att tillstånd till vilthägn krävs enligt 12 kap. 11 §. Förslaget innebär att regeringen bemyndigas att föreskriva att kapitlets bestämmelser om praktisk miljöbedömning även ska gälla för andra ärenden enligt balken än sådana som anges i 6 kap. Regeringen har därigenom en möjlighet att, om det visar sig nödvändigt, ställa krav på miljökonsekvensbeskrivning m.m. även i sådana fall som avses i 12 kap. 12 §. För tillstånd till vilthägn enligt 12 kap. 11 § finns även särskilda bestämmelser om miljökonsekvensbeskrivning i 23 § förordningen (1998:1252) om områdesskydd enligt miljöbalken. Uppförande av vilthägn bedöms

inte medföra en sådan miljöpåverkan att det är motiverat att kräva en miljökonsekvensbeskrivning som uppfyller MKB-direktivets krav. Denna bedömning gjordes även i 2012 års departementspromemoria. Ingen av remissinstanserna har lämnat någon synpunkt i frågan. Kravet på att en miljökonsekvensbeskrivning alltid ska ingå i en ansökan om tillstånd enligt 12 kap. miljöbalken bör därför tas bort.

10.2 Utökat tillämpningsområde och följdändringar

Förslag: Regeringen ska få meddela föreskrifter om att kraven i 6 kap. miljöbalken ska tillämpas helt eller delvis i dispensärenden eller andra ärenden enligt balken eller enligt föreskrifter som har meddelats med stöd av balken.

Bemyndigandet för regeringen att meddela föreskrifter om miljökonsekvensbeskrivning i ärenden enligt annan lag eller i särskilda ärenden inom miljöbalkens område tas bort.

Bestämmelser i andra lagar om att 6 kap. ska tillämpas ska uppdateras med hänvisningar som är anpassade till det nya 6 kap. miljöbalken.

I lagen med särskilda bestämmelser om gatuhållning och skyltning införs bestämmelser om miljökonsekvensbeskrivningar. Överklagande av beslut enligt lagen ska ske till mark- och miljödomstol i stället för till allmän förvaltningsdomstol.

Skälen för förslaget

Föreskrifter som rör dispensärenden eller andra ärenden enligt miljöbalken

Av 6 kap. 1 § andra stycket miljöbalken följer att regeringen får meddela föreskrifter om krav på en miljökonsekvensbeskrivning även i dispensärenden eller andra ärenden enligt miljöbalken. Sådana föreskrifter har meddelats i 25 § förordningen (1998:899) om miljöfarlig verksamhet och hälsoskydd, 23 § förordningen (1998:1252) om områdesskydd m.m., 8 § förordningen (1998:904) om anmälan för samråd samt 20 § förordningen (1998:1388) om vattenverksamhet m.m.

I denna promemoria föreslås att en miljökonsekvensbeskrivning enbart ska tas fram om en praktisk miljöbedömning ska göras, dvs. om en sökt verksamhet eller åtgärd kan antas medföra en betydande miljöpåverkan. Det innebär att det finns anledning att se över ovan angivna bestämmelser för att eventuellt anpassa dem till det nya regelverket. Det kan dock även fortsättningsvis finnas ett behov av att kunna ställa krav på att bestämmelserna i 6 kap. ska gälla helt eller delvis i de aktuella ärendena. Regeringen bör i sådana fall kunna meddela föreskrifter antingen om att hela processen som regleras i 6 kap. ska gälla eller att delar av den ska gälla. Dagens bemyndigande bör därför finnas kvar, men formuleras om så att den bättre passar in i det nya systemet.

Föreskrifter som rör ärenden enligt annan lag

Enligt 6 kap. 2 § första stycket 1 miljöbalken får regeringen meddela föreskrifter om att det ska finnas en miljökonsekvensbeskrivning i ärenden enligt en annan lag, av vilken det framgår att hänsyn till människors hälsa eller miljön ska beaktas vid lagens tillämpning. Detta normgivningsbemyndigande har endast använts för att meddela föreskrifter som tagits in i förordningen (1998:929) om gaturenhållning och skyltning. Utvecklingen har inneburit att bestämmelser med krav på miljökonsekvensbeskrivningar införts på lagnivå. Det är lämpligt att ytterligare reglering om detta även fortsättningsvis tas in i lag. Bemyndigandet bör därför tas bort. I stället bör det i lagen (1998:814) med särskilda bestämmelser om gaturenhållning och skyltning införas bestämmelser om miljökonsekvensbeskrivning. Därmed uppnås också en enhetlighet med hur kravet på miljökonsekvensbeskrivningar är reglerat i andra författningar. I 16 § andra stycket i lagen finns för närvarande en bestämmelse om att länsstyrelsens beslut överklagas till allmän förvaltningsdomstol. Ärendenas miljökaraktär är emellertid sådan att prövningen i stället bör göras av mark- och miljödomstol.

Följändringar

Det finns fortfarande skäl att i sektorslagarna göra hänvisningar till 6 kap. så att samma regler i så stor utsträckning som möjligt tilläm-

pas. Det ingår inte i nuvarande lagstiftningsärendet att ompröva de tidigare överväganden som gjorts i vilken utsträckning som hela eller i vart fall delar av 6 kap. ska tillämpas. Det innebär att ändringarna i sektorslagarna i huvudsak kommer att innebära att nuvarande hänvisningar uppdateras och anpassas till det nya regelverket. I avsnitt 11 redogörs för vissa förslag till ändringar i väglagen (1971:948), lagen om byggande av järnväg (1995:1649), ellagen (1997:857), minerallagen (1991:45) och plan- och bygglagen (2010:900).

Föreskrifter som rör särskilda ärenden av annat slag inom miljöbalkens område

Enligt 6 kap. 2 § första stycket 2 får regeringen meddela föreskrifter om att det ska finnas en miljökonsekvensbeskrivning i särskilda ärenden av annat slag inom miljöbalkens område än som avses i 6 kap. 1 § om det behövs för att bedöma miljöpåverkan. I förarbetena till införandet av miljöbalken anges att bestämmelsen syftar till att regeringen ska kunna föreskriva att beslutsmyndigheten i det enskilda fallet ska kunna besluta om krav på att en miljökonsekvensbeskrivning ska upprättas i ett ärende inom miljöbalkens område som inte omfattas av föreskrifter med ett generellt krav på en sådan (se 1997/98:45 del 2 s. 55–56). Detta ryms emellertid inom normgivningsbemyndigandet i 6 kap. 1 §, varför det aktuella bemyndigandet kan utgå.

10.3 Tillståndsplikt för vissa miljöfarliga verksamheter

Förslag: Det förtydligas att en förväntad betydande miljöpåverkan är en förutsättning för att en ändring av en miljöfarlig verksamhet ska vara tillståndspliktig och för att en tillsynsmyndighet ska få förelägga en verksamhetsutövare att ansöka om tillstånd för en miljöfarlig verksamhet som inte är tillståndspliktig.

Skälen för förslaget

Anmälningspliktig miljöfarlig verksamhet

I 9 kap. 6 a § miljöbalken anges att en tillsynsmyndighet får besluta att förelägga en verksamhetsutövare att ansöka om tillstånd, om verksamheten medför risk för betydande föroreningar eller andra betydande olägenheter för människors hälsa eller miljön. Av 25 § förordningen (1998:899) om miljöfarlig verksamhet och hälsoskydd följer att en anmälan ska innehålla en miljökonsekvensbeskrivning enligt 6 kap. miljöbalken i den utsträckning som behövs.

Förslaget i denna promemoria innebär att det är i de fall en betydande miljöpåverkan kan förväntas som en formell miljökonsekvensbeskrivning bedöms nödvändig. I sådana fall bör verksamheten även bli föremål för en tillståndsprövning. Tillsynsmyndigheten bör i sådana fall förelägga en verksamhetsutövare att ansöka om tillstånd. Ett sådant föreläggande innebär att en praktisk miljöbedömning ska göras. Mot den bakgrunden bedöms det inte vara ändamålsenligt att inom ramen för ett anmälningsärende ställa krav på en miljökonsekvensbeskrivning. I stället bör kraven på underlag kunna anpassas i det enskilda fallet. För att tydliggöra att det är en betydande miljöpåverkan som är avgörande för om tillsynsmyndigheten får besluta att förelägga om tillståndsplikt så bör ord och uttryck anpassas efter det. Det bör vidare tydliggöras att det för samtliga anmälningspliktiga miljöfarliga verksamheter är de omständigheter som framgår av 11–14 §§ i den föreslagna miljöbedömningsförordningen (som motsvarar kriterierna i bilaga 3 till MKB-direktivet i dess lydelse enligt ändringsdirektivet) som ska

vara avgörande när tillsynsmyndigheten bedömer om verksamheten kan antas medföra en betydande miljöpåverkan. En ändring i enlighet med det föreslås därför i 25 och 26 a §§ förordningen om miljöfarlig verksamhet och hälsoskydd.

Tillståndspliktiga ändringar

I 1 kap. 4 § miljöprövningsförordningen (2013:251) finns en bestämmelse som innebär att tillstånd krävs för ändringar av tillståndspliktiga miljöfarliga verksamheter om ändringen i sig eller tillsammans med tidigare ändringar innebär att en olägenhet av betydelse för människors hälsa eller miljön kan uppkomma. I enlighet med vad som sägs ovan för anmälningspliktiga verksamheter bedöms det lämpligt att använda samma ord och uttryck i detta sammanhang, dvs. det bör vara en förväntad betydande miljöpåverkan som är avgörande för om ändringen är tillståndspliktig eller inte. För att avgöra den frågan bör hänsyn tas till omständigheterna i 11–14 §§ i den föreslagna miljöbedömningsförordningen.

10.4 Undersökning i frågan om en praktisk miljöbedömning ska göras

Förslag: Om en praktisk miljöbedömning är beroende av om verksamheten eller åtgärden kan antas medföra en betydande miljöpåverkan ska frågan om betydande miljöpåverkan avgöras i en undersökning. En sådan undersökning ska dock inte behöva göras om

- verksamhetsutövaren anser att en betydande miljöpåverkan kan antas,
- verksamheten eller åtgärden omfattas av regeringens föreskrifter om att den kan antas medföra betydande miljöpåverkan, eller
- frågan redan avgjorts i samband med att tillsynsmyndigheten förelagt verksamhetsutövaren att söka tillstånd.

Skälen för förslaget

Enligt nuvarande bestämmelser ska frågan om en verksamhet kan antas medföra en betydande miljöpåverkan eller inte avgöras i en inledande samrådsfas. Utöver de verksamheter som anges i 3 § första stycket 1–4 förordningen (1998:905) om miljökonsekvensbeskrivningar ska, enligt paragrafens andra stycke, länsstyrelsen bedöma och besluta om även andra verksamheter och åtgärder kan antas medföra en betydande miljöpåverkan. Bedömningen ska ske med stöd av kriterier i bilaga 2 till förordningen.

I denna promemoria föreslås att en praktisk miljöbedömning ska göras för verksamheter och åtgärder som ska tillstånds- eller tillåtlighetsprövas enligt 9, 11 eller 17 kap. miljöbalken om verksamheten eller åtgärden kan antas medföra en betydande miljöpåverkan. Det kommer således finnas ett behov av att ta ställning i frågan om betydande miljöpåverkan. Bestämmelserna om hur detta ska gå till samlas under ordet *undersökning*, se avsnitt 7.2.

Undantag från undersökningskravet

Förslaget innebär att en undersökning inte behöver göras om verksamhetsutövaren anser att en betydande miljöpåverkan kan antas. Undersökningen syftar framför allt till att reda ut om verksamheten eller åtgärden kan antas medföra en betydande miljöpåverkan. Om verksamhetsutövaren kommer fram till att en praktisk miljöbedömning ska göras utan att en undersökning gjorts, bedöms det vara onödigt resurskrävande att ställa krav på en sådan undersökning.

I prop. 2004/05:129 En effektivare miljöprövning anförde regeringen att det inte är nödvändigt att verksamhetsutövaren samråder med länsstyrelsen och vissa enskilda i syfte att klargöra graden av miljöpåverkan i de fall där graden av miljöpåverkan redan följer av föreskrifter. Detta eftersom en särskild bedömning av verksamhetens eller åtgärdens miljöpåverkan inte behövs i dessa fall (se prop. 2004/05:129 s. 48). Den bedömning som regeringen gjorde i det avseendet är alltså gällande.

Förslaget innebär även att undantag från undersökningskravet föreskrivs för de verksamheter eller åtgärder som kräver tillstånd till följd av tillsynsmyndighetens föreläggande. Eftersom en bedömning i frågan om betydande miljöpåverkan ska göras i samband med att tillsynsmyndigheten tar ställning till om verksamheten ska tillståndsprövas är det inte nödvändigt att länsstyrelsen på nytt prövar verksamhetens miljöpåverkan (se avsnitt 10.3).

Om något av undantagen är tillämpliga ska bestämmelserna om praktisk miljöbedömning kunna tillämpas direkt.

10.5 Samråd och beslut inom ramen för undersökningen

Förslag: Inom ramen för undersökningen i fråga om en praktisk miljöbedömning ska göras ska verksamhetsutövaren ta fram ett samrådsunderlag och genomföra ett undersökningssamråd. Undersökningssamrådet ska handla om den betydande miljöpåverkan som verksamheten eller åtgärden kan antas medföra. Slutligen ska länsstyrelsen fatta ett beslut i frågan om en praktisk miljöbedömning ska göras.

Samrådsunderlaget ska lämnas till dem som deltar i undersökningssamrådet i så god tid att synpunkter på underlaget och i frågan om betydande miljöpåverkan kan tas till vara när länsstyrelsen prövar frågan om en praktisk miljöbedömning ska göras.

När undersökningssamrådet är avslutat ska verksamhetsutövaren redogöra för hur samrådet skett, vilka som bjudits in och vad som framkommit vid samrådet. Samrådsredogörelsen ska lämnas till länsstyrelsen.

Länsstyrelsens beslut i frågan om en praktisk miljöbedömning ska göras ska grundas på och redovisa de omständigheter som talar för eller emot att verksamheten eller åtgärden kan antas medföra en betydande miljöpåverkan.

Det införs en upplysningsbestämmelse om att regeringen kan meddela närmare föreskrifter om undersökningen.

Skälen för förslaget

Undersökningssamråd

I dag regleras det samråd som ska ske när det gäller verksamheter och åtgärder i 6 kap. 4 § miljöbalken. I promemorian föreslås att bestämmelserna kring samråd delas upp och anges i den ordning de ska tillämpas. I samband med propositionen 2004/05:129 En effektivare miljöprövning togs det ”tidiga” och ”utökade” samrådet bort. Syftet var att tydliggöra att samrådsförfarandet är en pågående process. Den omständigheten att det är fråga om ett sammanhängande

samrådsförfarande innebär inte detsamma som att samrådet kan anses genomfört genom att verksamhetsutövaren vid ett tillfälle informerats en myndighet eller allmänheten. Om en verksamhet eller åtgärd medför betydande miljöpåverkan kan det vara lämpligt att ett samråd upprepas eller sker i etapper (prop. 2004/05:129 s. 44). Regeringen förklarade vidare att för verksamheter och åtgärder som inte omfattas av regeringens föreskrifter om vilka som alltid kan antas medföra betydande miljöpåverkan skulle samrådet även fortsättningsvis behöva inledas med en begränsad krets. Någon ändring mot vad som gäller i dag föreslås inte i det avseendet. För miljöfarliga verksamheter och vattenverksamheter som omfattas av tillståndsplikt är en praktisk miljöbedömning beroende av om verksamheten kan antas medföra en betydande miljöpåverkan eller inte. Samrådet bör därför handla om frågan om verksamheten kan antas medföra en betydande miljöpåverkan eller inte. Enligt dagens bestämmelser ska samrådet handla om verksamhetens eller åtgärdens lokalisering, omfattning, utformning och miljöpåverkan samt miljökonsekvensbeskrivningens innehåll och omfattning. Eftersom den här promemorians förslag innebär att en formell miljökonsekvensbeskrivning inte behöver tas fram för verksamheter och åtgärder utan en betydande miljöpåverkan bör det inte finnas ett krav på samråd i frågan om miljökonsekvensbeskrivningens innehåll och omfattning innan frågan om miljöpåverkan är avgjord. I övrigt är ingen ändring avsedd i fråga om vad samrådet ska handla om. För att kunna avgöra frågan om graden av miljöpåverkan är det nödvändigt att verksamhetens eller åtgärdens lokalisering, omfattning och utformning behandlas inom ramen för samrådet.

Samrådsunderlag

Förslaget i denna promemoria innebär att verksamhetsutövaren på samma sätt som idag ska lämna ett samrådsunderlag inför samrådet. MKB-direktivet har före dess lydelse enligt ändringsdirektivet inte omfattat krav på underlag inför beslut om en verksamhet eller åtgärd kan antas medföra en betydande miljöpåverkan eller inte. Ändringsdirektivet innebär dock att det tillkommer ett krav på att verksamhetsutövaren tar fram ett sådant underlag. Bestämmelsen i direktivet anger bl.a. att underlaget ska omfatta det som enligt nu-

varande 6 kap. 4 § tredje stycket miljöbalken ska ingå i ett samrådsunderlag, dvs. uppgifter om verksamhetens eller åtgärdens lokalisering, omfattning, utformning och förutsedda miljöpåverkan. Utöver dessa uppgifter innehåller ändringsdirektivet bl.a. krav på att underlaget ska innehålla uppgift om rivningsarbeten om sådana kan förutses. En bestämmelse om samrådsunderlagets innehåll återfinns i förslaget i 10 § miljöbedömningsförordningen. Bestämmelsen genomför artikel 4.4. i MKB-direktivet i dess lydelse enligt ändringsdirektivet. Någon större ändring mot vad som redan gäller i fråga om samrådsunderlagets innehåll är dock inte avsedd utan ändringarna bedöms vara förtydliganden av vad som redan gäller. Innehållet i samrådsunderlaget bedöms även fortsättningsvis kunna vara av enkel beskaffenhet.

För att säkerställa att länsstyrelsen inför sitt beslut i frågan om en praktisk miljöbedömning ska göras har tillgång till ett underlag som möjliggör ett välgrundat beslut, bedöms det ändamålsenligt att införa en bestämmelse som tydliggör att samrådsunderlaget ska lämnas till dem som deltar i undersökningssamrådet i så god tid att länsstyrelsen kan ta hänsyn till synpunkter på underlaget och frågan om betydande miljöpåverkan i samband med att länsstyrelsen prövar frågan.

Samrådsredogörelse

I samband med remitteringen av 2012 års departementspromemoria framförde Länsstyrelsen i Västerbottens län att det i 2012 års förslag var otydligt vem som ansvarar för att länsstyrelsen får in de synpunkter som tillsynsmyndigheten och de särskilt berörda kan ha i den frågan. För att säkerställa att länsstyrelsen har ett underlag som möjliggör ett välgrundat beslut i frågan om en praktisk miljöbedömning ska göras bör det införas ett krav om att verksamhetsutövaren ska lämna en samrådsredogörelse till länsstyrelsen inför beslutet. Det eventuella merarbete som det innebär att ta fram en sådan redogörelse bör vägas upp av det faktum att ett sådant underlag kan återanvändas i samband med ansökan om tillstånd.

Länsstyrelsens beslut

Länsstyrelsens bedömning i fråga om en verksamhet eller åtgärd kan antas medföra en betydande miljöpåverkan sker idag med tillämpning av de kriterier som anges i bilaga 3 till direktivet och som genomförts i bilaga 2 till förordningen (1998:905) om miljökonsekvensbeskrivningar. Användandet av kriterier syftar till att uppnå en tillämpning som är i linje med kraven i MKB-direktivet och till att ge förutsättningar för en förutsägbar och enhetlig tillämpning av bestämmelserna. Det kommer inte att ändras. Regeringen avser även fortsättningsvis att meddela föreskrifter i denna del. För detta krävs emellertid inte något särskilt normgivningsbemyndigande, eftersom sådana verkställighetsföreskrifter till lagen kan meddelas med direkt stöd av 8 kap. 7 § första stycket regeringsformen. En upplysningsbestämmelse bedöms därför ändamålsenlig i syfte att klargöra att det inte är fråga om en skönmässig bedömning som ska göras. För att öka tydligheten bör urvalskriterierna arbetas in i den nya miljöbedömningsförordningens paragrafer.

Länsstyrelsens beslut i frågan får stor inverkan på den fortsatta processen och den tidsåtgång som prövningen och förberedelsen av denna kommer att ta i anspråk. I 2012 års promemoria föreslogs ett krav på skyndsamhet för att bidra till en snabbare handläggning. I denna promemoria föreslås en tidsfrist om 90 dagar för att tillgodose kravet i artikel 4.6 i MKB-direktivet i dess lydelse enligt ändringsdirektivet. Förslaget till en sådan bestämmelse återfinns i 15 § miljöbedömningsförordningen.

Av artikel 4.5 i MKB-direktivet i dess lydelse enligt ändringsdirektivet framgår att ett sådant beslut som länsstyrelsen ska fatta i frågan om en praktisk miljöbedömning ska göras ska innehålla skälen för bedömningen utifrån de särskilt angivna kriterierna i bilaga 3. Även om förvaltningsmyndigheter har en skyldighet att motivera sitt beslut enligt 20 § förvaltningslagen bedöms det ändå finnas anledning att i en särskild bestämmelse i miljöbalken ange att skälen ska innehålla en redovisning av de omständigheter som talar för eller emot att verksamheten eller åtgärden kan antas medföra en betydande miljöpåverkan.

10.6 Beslutsunderlag när miljöpåverkan inte är betydande

Förslag: Om en vattenverksamhet eller miljöfarlig verksamhet som är tillståndspliktig inte kan antas medföra en betydande miljöpåverkan ska verksamhetsutövaren ta fram ett förenklat underlag som innehåller de upplysningar som behövs för en bedömning av de huvudsakliga miljöeffekter som verksamheten eller åtgärden ändå kan förväntas ge.

Verksamhetsutövaren ska se till att de som deltog i undersökningssamrådet har fått tillfälle att ge sina synpunkter på underlagets omfattning och detaljeringsgrad innan underlaget tas fram. Underlaget ska innehålla en redovisning av de synpunkterna samt innehålla den samrådsredogörelse som tagits fram.

Det förenklade underlaget ska ges in tillsammans med de övriga handlingar som krävs enligt 22 kap. miljöbalken.

Skälen för förslaget

Förenklat underlag

Det är en självklarhet att det för alla verksamheter eller åtgärder som kräver tillstånd på grund av sin miljöpåverkan ska finnas ett underlag som innehåller de upplysningar som behövs för en bedömning av de huvudsakliga miljöeffekter som verksamheten eller åtgärden ändå kan förväntas ge. Ett sådant krav har funnits i den svenska miljölagstiftningen långt innan Sverige blev medlem i EU. Någon nedrustning av kraven på behövligt underlag ska inte ske men samtidigt måste hänsyn tas till de kostnader och den tidsåtgång som det innebär att delta i samråd samt att ta fram och granska en miljökonsekvensbeskrivning. Det är viktigt att verksamhetsutövarer, myndigheters, organisationers och allmänhetens resurser används där de gör störst miljönytta. Det är inte meningsfullt ur vare sig miljö- eller verksamhetsutövarperspektiv att lägga resurser där de inte ger effekt och naturligtvis ska underlag som inte fyller någon funktion inte heller begäras in. Utmaningen här ligger i att finna en lämplig ordning och avgränsning för hur

prövningsunderlaget ska utformas för de verksamheter och åtgärder som kräver tillstånd men som inte kan antas medföra en betydande miljöpåverkan.

I 2009 års promemoria föreslogs att samrådsunderlaget skulle ges in som prövningsunderlag för verksamheter och åtgärder utan en betydande miljöpåverkan. Detta eftersom det är ett underlag som ska beskriva såväl den planerade verksamhetens eller åtgärdens lokalisering, omfattning och utformning som dess förutsedda miljökonsekvenser. Samrådsunderlaget tillvaratar dock inte de synpunkter som inkommit under samrådet. Vidare tas samrådsunderlaget fram i ett sådant tidigt skede i planeringen av verksamheten eller åtgärden att någon närmare kunskap normalt sett inte finns i fråga om miljöeffekterna. I denna promemoria föreslås att en samrådsredogörelse ska ges in till länsstyrelsen i samband med att undersökningssamrådet avslutas. I många fall bör samrådsunderlaget tillsammans med samrådsredogörelsen vara tillräckligt för att kunna bedöma de huvudsakliga miljöeffekterna. Det är emellertid inte alltid så att detta ges en sådan utformning att det kan läggas till grund för prövningen av tillståndsfrågan. Under alla omständigheter bör, som ovan nämnts, innehållet i prövningsunderlaget innehålla de upplysningar som behövs för en bedömning av de huvudsakliga miljöeffekter som verksamheten eller åtgärden ändå kan förväntas ge. Det underlag som ges in bör därför motsvara de kraven.

I 2012 års departementspromemoria föreslogs en bestämmelse i 22 kap. 1 § miljöbalken som innebar att underlaget för verksamheter och åtgärder utan en betydande miljöpåverkan skulle innehålla samrådsunderlag, samrådsredogörelse och vid behov en ytterligare redogörelse med det innehåll och den utformning som behövs för att den tillsammans med övriga uppgifter i ansökan ska kunna läggas till grund för prövningen av tillståndsfrågan. Förslaget fick kritik från flera remissinstanser som ansåg att bestämmelsen var alltför otydlig i fråga om kravnivån och det närmare innehållet när det gäller sådana underlag.

Enligt dagens bestämmelser gäller att en miljökonsekvensbeskrivning ska tas fram för samtliga verksamheter som omfattas av tillämpningsområdet i 6 kap. miljöbalken. Det innebär att en miljökonsekvensbeskrivning ska tas fram för såväl verksamheter som kan antas medföra en betydande miljöpåverkan som för verksam-

heter som inte kan antas medföra en sådan miljöpåverkan. Kraven för en miljökonsekvensbeskrivning som avser en verksamhet eller en åtgärd som *inte kan antas* medföra en betydande miljöpåverkan är begränsade i förhållande till kraven för sådana miljökonsekvensbeskrivningar som ska tas fram för verksamheter och åtgärder som *kan antas* medföra en sådan miljöpåverkan. Miljökonsekvensbeskrivningen för denna typ av verksamhet eller åtgärd benämns ofta för "liten" miljökonsekvensbeskrivning. Enligt 6 kap. 7 § miljöbalken ska en sådan miljökonsekvensbeskrivning, i den utsträckning det behövs med hänsyn till verksamhetens eller åtgärdens art och omfattning, innehålla de uppgifter som behövs för att uppfylla syftet med den enligt 3 §. Syftet med en miljökonsekvensbeskrivning enligt 6 kap. 3 § är att identifiera och beskriva de i den bestämmelsen närmare angivna miljöeffekterna samt möjliggöra en samlad bedömning av dessa miljöeffekter.

Förslaget i denna promemoria innebär att ett förenklat underlag ska tas fram i fråga om verksamheter och åtgärder som omfattas av tillämpningsområdet för 6 kap. miljöbalken men som inte kan antas medföra en betydande miljöpåverkan. Ett sådant underlag ska innehålla de upplysningar som behövs för en bedömning av de huvudsakliga miljöeffekter som verksamheten eller åtgärden kan förväntas ge. Underlaget ska vidare innehålla samrådsredogörelsen samt de synpunkter som lämnats i fråga om omfattningen och detaljeringsgraden av det förenklade underlaget. Skillnaden mot nuvarande bestämmelse som rör miljökonsekvensbeskrivning för verksamheter och åtgärder som *inte kan antas* medföra en betydande miljöpåverkan är *dels att* det aktuella underlaget benämns förenklat underlag i stället för miljökonsekvensbeskrivning, *dels att* det är de *huvudsakliga* miljöeffekterna som ska kunna bedömas med stöd av underlaget, *och dels att* synpunkter från samrådet ska omfattas av underlaget.

Ändringen när det gäller språklig beteckning bedöms påkallad för att förtydliga den skillnad i kravnivå för det underlag som ska tas fram för verksamheter med respektive utan en betydande miljöpåverkan. Genom att benämna underlaget för ett förenklat underlag bedöms det bli än tydligare än enligt dagens bestämmelser att det i många fall kan röra sig om ett underlag av enklare beskaffenhet än den miljökonsekvensbeskrivning som ska tas fram inom ramen för den praktiska miljöbedömningen.

Ändringen när det gäller vilka miljöeffekter som ska ingå, dvs. att det är de huvudsakliga miljöeffekterna som ska ingå, bedöms påkallad för att begränsa risken för att miljökonsekvensbeskrivningen får ett onödigt omfång och för att tydliggöra att en fördjupning och prioritering av relevanta miljöfrågor ska ske i syfte att uppnå största möjliga miljönytta. Ändringen bedöms delvis motsvara den anpassning av innehållet som enligt dagens bestämmelse kan ske med hänsyn till verksamhetens eller åtgärdens art och omfattning. En uttrycklig anpassning av innehållet utifrån de förväntade miljöeffekterna snarare än verksamhetens art eller omfattning bedöms vara mer ändamålsenligt i sammanhanget.

Ändringen som innebär att synpunkter från samrådet ska omfattas av underlaget är endast av formell karaktär eftersom det enligt nuvarande regelverk krävs att sådana synpunkter ges in tillsammans med ansökan enligt 22 kap. 1 § miljöbalken, dock inte som en del av miljökonsekvensbeskrivningen.

Samråd om innehållet i det förenklade underlaget

I de fall en verksamhetsutövare har inlett samrådet med att bedöma frågan om betydande miljöpåverkan vore det bortkastat att inte tillvarata detta tillfälle även för att få fram synpunkter på prövningsunderlaget för verksamheten eller åtgärden. Sådana synpunkter bedöms vara värdefulla för verksamhetsutövaren inför arbetet med att ta fram ett underlag som ska möjliggöra för verksamhetsutövaren att visa att de allmänna hänsynsreglerna i 2 kap. miljöbalken iakttas i enlighet med vad som följer av 1 § i det kapitlet. En bestämmelse bör därför införas med innebörden att verksamhetsutövaren ska se till att de som deltog i undersökningssamrådet har fått tillfälle att ge synpunkter på det förenklade underlagets omfattning och detaljeringsgrad innan underlaget tas fram.

Det förenklade underlaget bör också innehålla en redovisning av de synpunkter som framkommer i undersökningssamrådet i syfte att ge underlaget ett så allsidigt innehåll som möjligt som också ger bästa möjliga förutsättningar för den myndighet som senare ska pröva ansökan om tillstånd att bedöma kvaliteten i underlaget. För det ändamålet bedöms det lämpligt att den samrådsredogörelse som

tagits fram inför länsstyrelsens beslut i fråga om en praktisk miljöbedömning ska göras fogas till underlaget.

Innehållet i en tillståndsansökan

Krav på vad en tillståndsansökan enligt miljöbalken ska innehålla finns i 22 kap. 1 § miljöbalken. Enligt bestämmelsen ska en miljökonsekvensbeskrivning ingå i ansökan om en sådan krävs tillsammans med uppgift om det samråd som skett enligt 6 kap. Eftersom förslaget innebär att en förenklat underlag och inte en miljökonsekvensbeskrivning ska tas fram för verksamheter och åtgärder utan en betydande miljöpåverkan, bör bestämmelsen i 22 kap. om ansökans innehåll ändras på så vis att det i dessa fall är det förenklade underlaget som ska ingå i ansökan.

10.7 En praktisk miljöbedömning

Förslag: Det ska uttryckligen anges vilka moment som ingår i en praktisk miljöbedömning. Dessa moment ska bestå av att

- samråd i fråga om miljökonsekvensbeskrivningens avgränsning sker,
- en miljökonsekvensbeskrivning tas fram,
- miljökonsekvensbeskrivningen ges in till prövningsmyndigheten och tillfälle för att lämna synpunkter på den ges, och
- prövningsmyndigheten gör en slutlig bedömning som grundas på miljökonsekvensbeskrivningen och det som i övrigt kommer fram under handläggningen.

Skälen för förslaget: I artikel 1.2 i MKB-direktivet i dess lydelse enligt ändringsdirektivet finns en definition av termen miljökonsekvensbedömning. Av definitionen följer att en miljökonsekvensbedömning är ett förfarande som består av att exploitören tar fram en miljökonsekvensbeskrivning, att samråd genomförs, att den ansvariga myndigheten granskar miljökonsekvensbeskrivningen m.m. och att den ansvariga myndigheten drar en motiverad slut-

sats om projektets betydande miljöpåverkan samt integrerar den slutsatsen i tillståndsbeslutet.

Termen miljökonsekvensbedömning används sedan tidigare i MKB-direktivet och innebär i sak inget nytt utan återspeglar EU-domstolens rättspraxis. För att i svensk rätt åstadkomma ett regelverk som fokuserar på processen och inte i första hand det dokument som ska tas fram inom ramen för den processen, bedöms det ändamålsenligt att införa en bestämmelse som tydligt anger de moment som ingår i processen. I denna promemoria föreslås att termen praktisk miljöbedömning används som beteckning för den aktuella processen. Termen kommer i huvudsak att ha samma innebörd som termen miljökonsekvensbedömning i direktivet.

En bestämmelse som återger de arbetsmoment som ingår i en miljöbedömning bedöms även ha den fördelen att det blir tydligare hur miljöbedömningsprocessen förhåller sig till tillståndsprocessen. Den praktiska miljöbedömningen är en process som påbörjas innan en ansökan om tillstånd lämnas in till prövningsmyndigheten och som fortsätter och avslutas inom ramen för tillståndsprövningen.

10.8 Avgränsningssamråd inom ramen för en praktisk miljöbedömning

Förslag: Samråd inom ramen för en praktisk miljöbedömning ska handla om de huvudsakliga miljöeffekter som verksamheten eller åtgärden kan antas medföra i sig eller till följd av yttre händelser. Samrådet ska ske med länsstyrelsen och tillsynsmyndigheten och de övriga statliga myndigheter, de kommuner och den allmänhet som kan antas bli berörda av verksamheten eller åtgärden.

Verksamhetsutövaren ska se till att de som ingår i samråds-kretsen men som inte tidigare har fått ett samrådsunderlag kan ta del av ett sådant underlag. Om något undersökningssamråd inte har skett ska samrådsunderlaget innehålla uppgift om det.

Länsstyrelsen ska under avgränsningssamrådet verka för att innehållet i miljökonsekvensbeskrivningen får den omfattning och detaljeringsgrad som behövs för tillståndsprövningen. Om verksamhetsutövaren begär det, ska länsstyrelsen redovisa sin bedömning i frågan om miljökonsekvensbeskrivningens omfattning och detaljeringsgrad. Länsstyrelsens redovisning ska inte vara bindande.

Skälen för förslaget

I avsnitt 10.5 föreslås att dagens bestämmelser om samråd delas upp och placeras i den ordning den ska tillämpas. Syftet är att tydliggöra processen. När det gäller de verksamheter och åtgärder som omfattas av det obligatoriska tillämpningsområdet, dvs. de som alltid kan antas medföra en betydande miljöpåverkan, kommer verksamhetsutövaren som huvudregel endast att behöva genomföra det samråd som i denna promemorias förslag benämns avgränsningssamråd eftersom det för dessa verksamheter inte krävs att även frågan om bedömningen av graden av miljöpåverkan omfattas av samråd. Hur samrådet ska genomföras måste anpassas till förhållandena i varje enskilt fall. Samrådet kan behöva genomföras med upprepade möten eller behöva ske i etapper. Det kan också

samordnas med samråd som krävs enligt andra lagstiftningar. Inget hindrar att samrådet genomförs i ett sammanhang, utan detta är något som måste bedömas från fall till fall. Det är viktigt att framhålla att ett väl genomfört samråd minskar risken för senare krav på kompletteringar och för överklaganden.

Enligt nuvarande 6 kap. 4 § andra stycket miljöbalken ska samrådet avse verksamhetens eller åtgärdens lokalisering, omfattning, utformning och miljöpåverkan samt miljökonsekvensbeskrivningens innehåll och utformning. För att möjliggöra ett fokus och fördjupning kring de frågor som är mest relevanta ur ett miljöperspektiv bör det tydliggöras att samrådet ska handla om verksamhetens eller åtgärdens *huvudsakliga* miljöeffekter. För att se till att samrådet även handlar om frågor som avser de miljöeffekter som kan förväntas till följd av de risker som är förknippade med verksamhetens eller åtgärdens utsatthet för yttre påverkan i form av t.ex. naturkatastrofer eller liknande bedöms det ändamålsenligt att tydliggöra att samrådet ska handla även om sådana frågor.

Samrådskretsen

Enligt nuvarande 6 kap. 4 § första stycket 2 miljöbalken ska samråd ske med länsstyrelsen och tillsynsmyndigheten och de övriga statliga myndigheter, de kommuner, den allmänhet och de organisationer som kan antas bli berörda.

I 6 kap. miljöbalken anges inte uttryckligen vad som avses med ordet allmänhet. I artikel 1.2 d i MKB-direktivet anges att organisationer utgör en del av allmänheten och av artikel 1.2 e följer att med den allmänhet som är berörd avses bl.a. icke-statliga miljöskyddsorganisationer som uppfyller kraven i nationell lagstiftning. Den breda innebörden av uttrycket berörd allmänhet som direktivet ger uttryck för stämmer även överens med den innebörd som uttrycket har i övriga delar av 6 kap. miljöbalken (se t.ex. prop. 2003/04:116 s. 67). Det bedöms därför inte motiverat att särskilt peka ut organisationer i sammanhanget eftersom organisationer får anses utgöra en del av allmänheten.

Av nuvarande 6 kap. 4 § första stycket 2 miljöbalken framgår inte i vilket avseende samrådskretsen ska vara berörd utan det anges endast att de ska vara berörda. För tydlighetens skull bör det därför

anges att det är den planerade verksamheten eller åtgärden som de ska vara berörda av.

Samrådsunderlag

Enligt nuvarande 6 kap. 4 § tredje stycket miljöbalken ska samrådsunderlaget ges till länsstyrelsen, tillsynsmyndigheten och de enskilda som särskilt berörs. För att samrådet ska kunna vara så konstruktivt som möjligt bedöms det lämpligt att även övriga samrådsparter kan ta del av ett samrådsunderlag. Det kan vara svårt för verksamhetsutövaren att ta en direktkontakt med samtliga som ingår i den allmänhet som kan antas bli berörd. Det bör därmed vara tillräckligt att verksamhetsutövaren ser till att den berörda allmänheten *kan* ta del av samrådsunderlaget, dvs. verksamhetsutövaren bör inte vara skyldig att även se till att de som ingår i samrådskretsen faktiskt också får del av samrådsunderlaget.

För att det inte ska råda några tvivel om att det är ett avgränsningssamråd och att länsstyrelsen inte ska besluta i frågan om betydande miljöpåverkan bör samrådsunderlaget innehålla uppgift om att något undersökningssamråd inte skett.

Länsstyrelsens roll

Av artikel 5.2 i MKB-direktivet i dess lydelse enligt ändringsdirektivet framgår att den ansvariga myndigheten ska, om exploitören så begär, avge ett yttrande om hur omfattande och detaljerad den information ska vara som exploitören ska lämna i miljökonsekvensbeskrivningen.

Länsstyrelsens roll i att vägleda verksamhetsutövaren avseende miljökonsekvensbeskrivningens inriktning och omfattning har förtydligats genom den lagändring som gjordes i 6 kap. under 2005. Av nuvarande 6 kap. 5 § första stycket miljöbalken följer att länsstyrelsen under samrådet ska verka för att miljökonsekvensbeskrivningen får den inriktning och omfattning som behövs för tillståndsprövningen. Vad som avses med ordet inriktning i nuvarande bestämmelse och hur inriktning skiljer sig från omfattning i sammanhanget är inte helt tydligt med dagens bestämmelse. Det är angeläget att ta ställning till såväl vilka frågor som är relevanta ur

miljösynpunkt som hur detaljerad informationen ska vara för att möjliggöra både adekvat fokus och fördjupning. I syfte att få en reglering som bättre stämmer överens med direktivet bör ordet detaljeringsgrad användas i den svenska bestämmelsen. En sådan användning av orden stämmer dessutom överens med de ord som används i fråga om avgränsningen av en miljökonsekvensbeskrivning som rör en plan eller ett program. Ändringen är framför allt av språklig karaktär, någon ändring i sak är inte avsedd.

För att tydligare genomföra artikel 5.2 i MKB-direktivet i dess lydelse enligt ändringsdirektivet bör det vidare framgå av lagtexten att länsstyrelsen på begäran ska lämna råd om miljökonsekvensbeskrivningens omfattning och detaljeringsgrad. Även om en sådan begäran inte görs bör naturligtvis länsstyrelsen i enlighet med det som redan gäller verka för att miljökonsekvensbeskrivningen får den omfattning och detaljeringsgrad som behövs för tillståndsprövningen. Länsstyrelsen ska kunna redovisa efterfrågade bedömningar både muntligen och skriftligen. Det följer av allmänna förvaltningsrättsliga krav att frågor ska besvaras så snart som möjligt.

Att de råd som länsstyrelsen ger inte är bindande kan anses som självklart, men bör för tydlighetens skull ändå anges särskilt. Även om länsstyrelsens besked inte är bindande och länsstyrelsen är oförhindrad att återkomma med begäran om kompletterande uppgifter är det viktigt att länsstyrelsen har en aktiv roll i syfte att verka för att verksamhetsutövaren tar fram en miljökonsekvensbeskrivning som utgör ett bra beslutsunderlag. Därigenom minskar risken för senare krav på kompletteringar som fördröjer prövningsprocessen. Till sist är det dock alltid verksamhetsutövaren som ansvarar för att miljökonsekvensbeskrivningen innehåller alla relevanta uppgifter och utgör ett fullgott beslutsunderlag.

10.9 Gränsöverskridande samråd inom ramen för den praktiska miljöbedömningen

Förslag: Bestämmelserna om gränsöverskridande samråd ändras i syfte att bättre överensstämja med MKB-direktivet i dess lydelse enligt ändringsdirektivet.

Regeringen eller den myndighet som regeringen bestämmer ska få meddela föreskrifter om gränsöverskridande samråd.

Skälen för förslaget: Den skyldighet att informera andra länder som kan antas utsättas för en betydande miljöpåverkan som följer av MKB-direktivet och Esbokonventionen genomförs genom 6 kap. 6 § miljöbalken och 9–11 §§ förordningen om miljökonsekvensbeskrivningar.

I 6 kap. 6 § miljöbalken anges att om en verksamhet eller åtgärd kan antas medföra en betydande miljöpåverkan i ett annat land, ska den ansvariga myndighet som regeringen bestämmer – vilket enligt 9 § förordningen om miljökonsekvensbeskrivningar är Naturvårdsverket – informera det landets ansvariga myndighet om den planerade verksamheten eller åtgärden och ge den berörda staten och den allmänhet som berörs där möjlighet att delta i ett samrådsförfarande om ansökan och den praktiska miljöbedömningen. Sådan information ska också lämnas om en annan stat som kan antas bli utsatt för en betydande miljöpåverkan begär det. Direktivets bestämmelse om gränsöverskridande samråd är mer detaljerad och innehåller bl.a. uttryckliga krav på att information ska lämnas om det planerade projektets möjliga gränsöverskridande konsekvenser och vilka typer av beslut som kan komma att fattas. Det andra landet ska ges rimlig tid att ange om den vill delta i processen. För det fall en sådan begäran framförs, ska myndigheter och berörd allmänhet i landet också ges möjlighet att inom rimlig tid framföra sina synpunkter på projektet.

Bestämmelsen om samråd med ett annat land bör förtydligas så att den bättre stämmer överens med kraven i artikel 7 i direktivet. Någon ändring i sak är dock inte avsedd. Bestämmelsen bör utformas på ett sätt som så långt som möjligt stämmer överens med den

bestämmelse som reglerar samråd med annat land när det gäller genomförande av planer och program.

Närmare bestämmelser om gränsöverskridande samråd finns i förordningen om miljökonsekvensbeskrivningar och bör föras över till den nya miljöbedömningsförordningen. I 6 kap. miljöbalken bör det finnas ett bemyndigande för regeringen eller den myndighet som regeringen bestämmer att meddela föreskrifter om hur det gränsöverskridande samrådet ska genomföras.

10.10 Miljökonsekvensbeskrivningen inom ramen för den praktiska miljöbedömningen

Förslag: Miljökonsekvensbeskrivningen ska möjliggöra en samlad bedömning av de huvudsakliga miljöeffekter som verksamheten eller åtgärden kan antas medföra i sig eller till följd av yttre händelser. Uppgifterna i miljökonsekvensbeskrivningen ska ha den omfattning och detaljeringsgrad som är rimlig med hänsyn till bedömningsmetoder och aktuell kunskap.

De närmare kraven på vad en miljökonsekvensbeskrivning ska innehålla förtydligas och utformas på ett sätt som bättre stämmer överens med MKB-direktivet i dess lydelse enligt ändringsdirektivet. Därutöver ändras ord och uttryck för att bättre stämma överens med ord och uttryck som används i miljöbalken i övrigt. I fråga om åtgärder för att undvika att en verksamhet eller åtgärd bidrar till att en miljö kvalitetsnorm enligt 5 kap. inte följs, införs ett förtydligande om att kravet på innehåll i detta avseende omfattar sådana åtgärder som är planerade i den mån uppgifter om sådana åtgärder är relevanta med hänsyn till verksamhetens art och omfattning. Utöver det införs det ett krav om att miljökonsekvensbeskrivningen ska innehålla en samrådsredogörelse.

När det gäller ändring av en miljöfarlig verksamhet får miljökonsekvensbeskrivningen anpassas till ändringen i den utsträckning som de betydande miljöeffekter som ändringen i sig eller till följd av yttre händelser kan förväntas medföra inte har ett samband med miljöeffekter som kan förväntas från verksamheten i övrigt.

Det införs en upplysningsbestämmelse om att regeringen meddelar närmare föreskrifter om vad miljökonsekvensbeskrivningen ska innehålla.

Ett normgivningsbemyndigande införs som gör det möjligt för regeringen att meddela närmare föreskrifter om hur miljökonsekvensbeskrivningen ska tas fram.

Skälen för förslaget

Övergripande krav på innehållet

MKB-direktivet ställer detaljerade krav på vad en miljökonsekvensbeskrivning ska innehålla. De aktuella artiklarna i direktivet har genomförts i 6 kap. 7 § miljöbalken som anger att en miljökonsekvensbeskrivning, i den utsträckning det behövs med hänsyn till verksamhetens eller åtgärdens art och omfattning, ska innehålla de uppgifter som behövs för att uppfylla syftet. För verksamheter och åtgärder som kan antas medföra betydande miljöpåverkan ska miljökonsekvensbeskrivningen alltid innehålla den information som anges i bestämmelsens strecksatser. I de fall en miljökonsekvensbeskrivning ska redovisa alternativa utformningar får länsstyrelsen inom ramen för samrådsförfarandet ställa krav på att även jämförbara sätt att nå samma syfte ska redovisas. För verksamheter eller åtgärder som kan antas påverka miljön i ett naturområde som förtecknats enligt 7 kap. 27 § första stycket 1 eller 2 gäller särskilda krav.

Av artikel 5.1 sista stycket i MKB-direktivet i dess lydelse enligt ändringsdirektivet framgår det att en miljökonsekvensbeskrivning ska innehålla de uppgifter som skäligen kan behövas för att nå en motiverad slutsats om projektets betydande miljöeffekter med hänsyn till rådande kunskaper och bedömningsmetoder. Detta övergripande krav på miljökonsekvensbeskrivningen kan jämföras med kravet på miljökonsekvensbeskrivningens innehåll i 6 kap. 7 § miljöbalken, som innebär att en miljökonsekvensbeskrivning ska, med hänsyn till verksamhetens eller åtgärdens art och omfattning, innehålla de uppgifter som behövs för att kunna identifiera och beskriva miljöeffekterna samt möjliggöra en samlad bedömning av dessa effekter. Förslaget i denna promemoria innebär att miljö-

konsekvensbeskrivningen ska möjliggöra en samlad bedömning av de huvudsakliga miljöeffekter som verksamheten eller åtgärden kan antas medföra i sig eller till följd av yttre händelser. Skillnaden mot dagens bestämmelse är för det första att det är de *huvudsakliga* miljöeffekterna som omfattas och för det andra att förslaget bestämmelse inte uttryckligen möjliggör en anpassning av innehållet med hänsyn till verksamhetens eller åtgärdens art och omfattning.

I syfte att begränsa risken för att miljökonsekvensbeskrivningen får ett onödigt omfång och bidra till att fördjupning av relevanta miljöaspekter kan prioriteras, bedöms det lämpligt att begränsa kraven i förhållande till de miljöeffekter som ska beskrivas till att omfatta de *huvudsakliga* miljöeffekterna. En sådan ändring bedöms delvis motsvara den anpassning av innehållet som enligt dagens bestämmelse kan ske med hänsyn till verksamhetens eller åtgärdens art och omfattning. En uttrycklig anpassning av innehållet utifrån de förväntade miljöeffekterna snarare än verksamhetens art eller omfattning bedöms vara mer ändamålsenligt i sammanhanget. En sådan anpassning stämmer även överens med de närmare kraven på innehållet i en miljökonsekvensbeskrivning som återfinns i nuvarande 6 kap. 7 § andra stycket 3 miljöbalken. Av den bestämmelsen framgår att en miljökonsekvensbeskrivning ska innehålla de uppgifter som krävs för att påvisa och bedöma den *huvudsakliga* inverkan på människors hälsa och miljön m.m. som verksamheten eller åtgärden kan antas medföra. På samma sätt som i direktivet bedöms det lämpligt att dessutom införa en bestämmelse som möjliggör en rimlighetsavvägning av innehållet med hänsyn till bedömningsmetoder och aktuell kunskap. Vilken betydelse en begränsning av miljökonsekvensbeskrivningens innehåll utifrån dessa aspekter får vid den materiella prövningen i frågan om tillstånd för verksamheten eller åtgärden är en fråga som måste bedömas från fall till fall. Enligt 2 kap. 1 § miljöbalken har verksamhetsutövaren bevisbördan för att de allmänna hänsynsreglerna iakttas. En förutsättning för att tillstånd ska kunna beviljas för en verksamhet eller åtgärd är därför att verksamhetsutövaren inom ramen för tillståndsprövningen kan visa att de allmänna hänsynsreglerna kommer kunna följas. Den föreslagna bestämmelsen om rimlighetsavvägning såvitt gäller miljökonsekvensbeskrivningens omfattning och detaljeringsgrad påverkar därför inte de beviskrav som gäller för verksamhetsutövaren. Rimlighetsavvägningen som gäller för miljö-

konsekvensbeskrivningens omfattning och detaljeringsgrad får däremot betydelse för de krav som kan ställas på beskrivningens innehåll. På så vis får den aktuella bestämmelsen om en rimlighetsavvägning betydelse när prövningsmyndigheten ska ta ställning till om miljökonsekvensbeskrivningen uppfyller kraven i 6 kap. miljöbalken. Bestämmelser om att prövningsmyndigheten ska ta ställning i den frågan återfinns i nuvarande 6 kap. 9 § miljöbalken och i förslagets 6 kap. 42 och 43 §§ (se avsnitt 10.12).

Ett korrekt genomförande av MKB-direktivet i dess lydelse enligt ändringsdirektivet

Kraven på miljökonsekvensbeskrivningens innehåll enligt MKB-direktivet har i samband med ändringsdirektivet förtydligats och kompletterats genom ändringar i artikel 5.1 och bilaga 4. En miljökonsekvensbeskrivning ska åtminstone innehålla den information som anges i artikel 5.1. De största ändringarna innebär nya krav på information avseende rimliga alternativ, referensscenario och den typ av miljöeffekter som ska omfattas av miljökonsekvensbeskrivningens innehåll. En närmare redogörelse för innebörden av termen miljöeffekt finns i avsnitt 7.4.

Mot bakgrund av de ändringar som gjorts i direktivet när det gäller miljökonsekvensbeskrivningens innehåll bör kraven på innehåll tydliggöras och kompletteras i svensk rätt. MKB-direktivets mer detaljerade krav på innehåll i en miljökonsekvensbeskrivning bedöms emellertid kunna införas på förordningsnivå.

Skyddsåtgärder och försiktighetsmått i förhållande till miljökvalitetsnormer

Enligt nuvarande 6 kap. 7 § andra stycket 2 miljöbalken ska en miljökonsekvensbeskrivning innehålla uppgifter om hur det ska undvikas att verksamheten eller åtgärden medverkar till att en miljökvalitetsnorm enligt 5 kap. inte följs. Innehållet i en miljökonsekvensbeskrivning i förhållande till miljökvalitetsnormer har behandlats i rättspraxis. I MÖD 2012:19 konstaterade Mark- och miljööverdomstolen att den aktuella miljökonsekvensbeskrivningen inte kunde godkännas mot bakgrund av att det saknades en redo-

visning av hur verksamheten skulle komma att påverka den ekologiska statusen och miljökvalitetsnormen för ån. Sådana uppgifter ska naturligtvis omfattas av en miljökonsekvensbeskrivning och det får anses följa av att miljökonsekvensbeskrivningen ska innehålla en identifiering, beskrivning och bedömning av de huvudsakliga miljöeffekterna som verksamheten eller åtgärden kan antas medföra. Däremot, när det gäller *åtgärder* för att undvika att verksamheten eller åtgärden bidrar till att en miljökvalitetsnorm enligt 5 kap. inte följs, bör kraven på redovisning av sådana åtgärder begränsas till åtgärder som är planerade. Verksamhetsutövaren har bevisbördan för att en miljökvalitetsnorm kommer kunna följas. I den mån tillräckliga försiktighetsmått och skyddsåtgärder inte planeras och redovisas i en miljökonsekvensbeskrivning riskerar verksamhetsutövaren att prövningsmyndigheten avslår tillståndsansökan.

I den mån en verksamhet eller åtgärd inte riskerar att bidra till påverkan på en miljökvalitetsnorm saknas det anledning att redovisa åtgärder för att undvika en sådan påverkan. Det bör därmed i den aktuella bestämmelsen tydliggöras att uppgifter om planerade åtgärder för att undvika att verksamheten eller åtgärden bidrar till att en miljökvalitetsnorm inte följs endast behövs om sådana uppgifter är relevanta med hänsyn till verksamhetens art och omfattning.

Nulägesredovisning

I departementspromemoriorna från 2009 och 2012 föreslogs att kraven på en nulägesredovisning ska framgå av lagtexten. De flesta remissinstanser som yttrat sig har varit överens om att det är självklart att miljökonsekvensbeskrivningar ska innehålla en nulägesbeskrivning. En nulägesredovisning är dessutom ett krav enligt ändringsdirektivet. Detta bör därför tydliggöras i lagtexten. Kravet på nulägesredovisning bör begränsas till de förhållanden i miljön som är relevanta med hänsyn till syftet med miljökonsekvensbeskrivningen. Kravet bör således begränsas till *relevanta miljöförhållanden*.

Planerade åtgärder för att förebygga, hindra, motverka eller avhjälpa negativa miljöeffekter

Enligt artikel 5.1 c i MKB-direktivet i dess lydelse enligt ändringsdirektivet ska en miljökonsekvensbeskrivning innehålla en beskrivning av projektets särdrag och/eller åtgärder som planeras för att undvika, förebygga eller minska och, om så är möjligt, motverka den förväntade betydande negativa miljöpåverkan. Ordet motverka är nytt, enligt direktivets tidigare lydelse användes ordet avhjälpa i dess ställe. Dessutom läggs ordet förebygga till i bestämmelsen. Det som beskrivs i den aktuella bestämmelsen i direktivet handlar bl.a. om det som i miljöbalken benämns försiktighetsmått och skyddsåtgärder. Sådana regleras i den s.k. försiktighetsprincipen i 2 kap. 3 § miljöbalken där det anges att alla som bedriver eller avser att bedriva en verksamhet eller vidta en åtgärd skall utföra de skyddsåtgärder, iakttä de begränsningar och vidta de försiktighetsmått i övrigt som behövs för att *förebygga, hindra eller motverka* att verksamheten eller åtgärden medför skada eller olägenhet för människors hälsa eller miljön. Det bedöms inte finnas anledning att använda andra ord och uttryck när det gäller miljökonsekvensbeskrivningens innehåll än de som används i den s.k. försiktighetsprincipen och en ändring bör därför ske i enlighet med det. När det gäller ordet motverka i direktivet så talar andra språkversioner av direktivet för att den svenska översättningen är missvisande. Andra språkversioner talar tydligt för att ordet snarare bör återspegla åtgärder som inte endast är preventiva i den mening som avses i 2 kap. 3 § miljöbalken. En sådan tolkning skulle även stämma bättre överens med vad som gäller enligt SMB-direktivet (se avsnitt 9.6). Det ord som används i den svenska språkversionen av MKB-direktivet i dess lydelse *före* ändringsdirektivet är ordet avhjälpa. Ordet avhjälpa förekommer i miljöbalken och återspeglar vad som kan behöva göras när en skada väl har uppkommit. Kraven på vad en miljökonsekvensbeskrivning ska innehålla bör därför innefatta åtgärder som planeras för att avhjälpa negativa miljöeffekter. Enligt Naturvårdsverkets vägledning om kompensation vid förlust av naturvärden (Ekologisk kompensation, handbok 2016:1) ska en miljökonsekvensbeskrivning innehålla en beskrivning av planerade kompensationsåtgärder. Naturvårdsverket bedömer att kompensation kan anses vara avhjälpande genom att skador som inte kan av-

hjälpas på den plats där de uppstått i stället kan uppvägas av naturvårdsåtgärder på annan plats. Regeringen har tillsatt en särskild utredare med uppdrag att bl.a. analysera hur det går att säkerställa att ett tillräckligt underlag för lämpliga kompensationsåtgärder tas fram på ett kostnadseffektivt sätt. I detta ligger att bedöma hur och när underlag för utformningen av kompensationsåtgärder bör tas fram, med beaktande av befintliga bestämmelser för underlag, som t.ex. bestämmelserna om miljökonsekvensbeskrivningar i 6 kap. miljöbalken. Utredningen har antagit namnet Utredningen om en effektivare och mer konsekvent tillämpning av ekologisk kompensation, M 2016:03.

Samrådsredogörelse

Enligt nuvarande 22 kap. 1 § första stycket 3 miljöbalken ska en ansökan om tillstånd innehålla en miljökonsekvensbeskrivning när det krävs enligt 6 kap. och uppgift om det samråd som skett innan ansökan lämnas in. Eftersom de samråd som sker berör de frågor som ska behandlas i miljökonsekvensbeskrivningen bedöms det ändamålsenligt att miljökonsekvensbeskrivningen innehåller en redogörelse för de samråd som har skett och vad som har framkommit i samråden.

Miljökonsekvensbeskrivning vid ändring av en verksamhet

Enligt 16 kap. 2 § första stycket miljöbalken får ett tillstånd vid ändring av en miljöfarlig verksamhet begränsas till att enbart avse ändringen (ändringstillstånd).

I förarbetena till miljöbalken konstaterade regeringen att en samlad prövning borde göras vid ändringar som inte är obetydliga och därför tillståndspliktiga. Dessutom anförde regeringen att samma krav ska ställas på miljökonsekvensbeskrivningar i ansökningsärenden för utbyggnad eller ändring av befintliga verksamheter som för nya verksamheter eller åtgärder (prop. 1997/98:45, del 1, s. 290). Därefter har det i miljöbalken införts en möjlighet att ge s.k. ändringstillstånd. I den proposition som låg till grund för lagändringen beskrivs hur ett enklare förfarande vid ändring och utökning av miljöfarliga verksamheter var tänkt att fungera. Det

framgår att länsstyrelsen, tillsynsmyndigheten och enskilda under samrådsförfarandet ska kunna lämna synpunkter på hur verksamhetsutövaren valt att avgränsa sin ansökan och miljökonsekvensbeskrivningen och att länsstyrelsen under samrådet bör ge vägledning om hur avgränsningen lämpligen bör ske samt att det är tillståndsmyndigheten som slutligt avgör om avgränsningen är lämplig och en för snävt avgränsad ansökan och miljökonsekvensbeskrivning kan innebära att ansökan avslås eller avvisas (prop. 2004/05:129 s. 63).

I enlighet med vad som anförts i förarbetena har det sedan möjligheten till ändringstillstånd infördes varit möjligt att avgränsa miljökonsekvensbeskrivningen. Lagtexten bör därför förtydligas så att denna möjlighet nu kommer till direkt uttryck där. Möjligheten till avgränsning måste dock sättas i förhållande till de miljöeffekter som verksamheten i övrigt kan antas medföra i sig eller till följd av yttre händelser. I den mån det finns ett samband mellan de miljöeffekter som kan förväntas till följd av ändringen och de miljöeffekter som kan förväntas till följd av verksamheten i övrigt bör således miljökonsekvensbeskrivningen omfatta hela verksamheten och inte endast ändringen.

Normgivningsbemyndigande

Enligt nuvarande regelverk finns alla bestämmelser om vad en miljökonsekvensbeskrivning ska innehålla samlade i lag. Förslaget i denna promemoria innebär att kraven på en miljökonsekvensbeskrivnings innehåll tydliggörs och kompletteras mot bakgrund av kraven i MKB-direktivet i dess lydelse enligt ändringsdirektivet. Detaljerade bestämmelser om miljökonsekvensbeskrivningens innehåll bedöms dock med fördel kunna placeras i förordning. Sådana bestämmelser bedöms vara föreskrifter om verkställighet av lag som kan meddelas med direkt stöd av 8 kap. 7 § första stycket 1 regeringsformen. En upplysningsbestämmelse om att regeringen kan meddela föreskrifter om miljökonsekvensbeskrivningens innehåll bedöms kunna bidra med en ökad tydlighet kring bestämmelsernas innehåll och bör därför införas.

Enligt artikel 5.3 a i MKB-direktivet i dess lydelse enligt ändringsdirektivet ska exploatören se till att miljökonsekvensbeskriv-

ningen utarbetas av behöriga experter. I den svenska språkversionen används uttrycket behörig expert. Vid en jämförelse med flera andra språkversioner är det dock tydligt att den svenska översättningen är missvisande och att en korrekt översättning i stället bör vara kompetent expert. En bestämmelse med den innebörden införs lämpligen på förordningsnivå och för det ändamålet är det nödvändigt med ett bemyndigande på lagnivå.

10.11 Kontrollen av miljökonsekvensbeskrivningens kvalitet inom ramen för den praktiska miljöbedömningen

Förslag: Skyldigheten för prövningsmyndigheten att ta ställning till om miljökonsekvensbeskrivningen kan läggas till grund för den fortsatta miljöbedömningen ska komma till uttryck i 6 kap. miljöbalken.

Om det främjar prövningen ska prövningsmyndigheten i ett särskilt beslut innan prövningen är avslutad ta ställning till om miljökonsekvensbeskrivningen uppfyller kraven i 6 kap.

Skälen för förslaget

Miljökonsekvensbeskrivningens kvalitet – en processförutsättning

Enligt dagens bestämmelser ska prövningsmyndigheten kungöra ansökan och miljökonsekvensbeskrivningen om den anser att ansökan kan ligga till grund för prövningen. Det är prövningsmyndigheten som avgör vilka uppgifter som behövs för prövningen. I vissa fall väljer prövningsmyndigheten att skicka ansökan med bilagor på en remiss, en s.k. kompletteringsrunda, till berörda myndigheter. Syftet är att tidigt få in synpunkter på om innehållet i ansökningshandlingarna är tillräckligt som beslutsunderlag. Efter att synpunkter har inkommit bedömer prövningsmyndigheten om det finns anledning att begära in kompletteringar. Är ansökan ofullständig ska myndigheten förelägga sökanden att avhjälpa bristen inom en viss tid. Följs inte detta föreläggande kan ansökningen komma att avvisas om bristerna är *väsentliga*. Detta följer av 22 kap. 2 § miljö-

balken. Frågor om processhinder kan visserligen avgöras senare under handläggningen men är typiskt sett av den arten att ställningstaganden bör göras på ett tidigt stadium.

Prövningsmyndigheten har ett ansvar för att ärendena blir tillfredställande utredda. Det är dessutom uppenbart att den insyn och inflytande som miljökonsekvensbeskrivningen och dess offentliggörande ska bidra till kan förloras om mer väsentliga kompletteringar sker på ett sent stadium. Om exempelvis betydelsefulla uppgifter lämnas av sökanden i ett ansökningsmål först vid förhandlingen i mark- och miljödomstolen, kommer utrymmet för sakägares och andras intressenters förberedelser och deras möjligheter till påverkan att minska betänkligt. På samma sätt riskerar sent uppkomna synpunkter från samrådsparter och remissinstanser att minska effektiviteten i tillståndsprövningen och leda till fördröjningar av handläggningen.

När det gäller frågan om vad som är en väsentlig brist har det i praxis dragits en linje mellan å ena sidan vad som kan redas ut genom skriftväxling eller vid förhandling och å andra sidan vad som kräver en mer formenlig komplettering av miljökonsekvensbeskrivningen eller annan utredning. Det måste också bedömas om bristerna utgör processhinder eller är av materiellt slag. Om miljökonsekvensbeskrivningen är behäftad med så väsentliga brister att den inte kan läggas till grund för ett ställningstagande till verksamhetens eller åtgärdens inverkan på miljön, ligger det närmast till hands att betrakta bristen som ett processhinder. Är en prövning visserligen möjlig, men beskrivningen likväl bristfällig, får bristerna falla tillbaka på sökanden, något som ytterst kan leda till att ansökan avslås.

Det är av stor vikt att prövningsunderlaget på ett så tidigt stadium som möjligt får en sådan inriktning och omfattning som behövs för att kunna ligga till grund för prövningen. Detta är viktigt för att kunna rikta in prövningen mot de viktigaste frågorna och för att undvika sena kompletteringskrav i processen. Mot denna bakgrund är det önskvärt att så tidigt som möjligt i processen kunna få ett ställningstagande i frågan om miljökonsekvensbeskrivningen uppfyller kraven i 6 kap. eller inte.

2012 års departementspromemoria innehöll förslag om att miljökonsekvensbeskrivningen skulle godkännas i samband med kungörandet. Förslaget kritiserades av flera remissinstanser, bland

annat för att det inte öppnade upp för kompletteringar efter godkännandet. Denna promemoria innehåller därför inte ett sådant förslag. Det finns däremot fortfarande skäl att låta skyldigheten att ta ställning till miljökonsekvensbeskrivningen komma till tydligare uttryck i lagtexten. Det föreslås mot denna bakgrund att bestämmelsen om kungörande i 6 kap. miljöbalken kompletteras med förutsättningen för detta, nämligen att miljökonsekvensbeskrivningen kan läggas till grund för den del av prövningen som regleras i 6 kap. miljöbalken, dvs. den praktiska miljöbedömningen. Förslaget innebär inte någon förändring i förhållande till vad som gäller idag. Utgångspunkten är alltså att myndigheten redan i målet eller ärendets inledande skede bedömer om miljökonsekvensbeskrivningen behöver kompletteras och efter eventuella kompletteringar prövar om det kvarstår några väsentliga brister.

Särskilt beslut om godkännande av miljökonsekvensbeskrivningen

I nuvarande 6 kap. 9 § miljöbalken finns en bestämmelse som innebär att prövningsmyndigheten ska ta ställning till om miljökonsekvensbeskrivningen uppfyller kraven i 6 kap. genom ett särskilt beslut eller i samband med avgörandet av målet eller ärendet. Huruvida prövningsmyndigheten ska fatta ett särskilt beslut i frågan eller ta ställning i frågan först i samband med avgörandet av målet eller ärendet bör enligt förarbeten till bestämmelsen vara beroende av omständigheterna, men särskild vikt ska fästas vid om invändningar gjorts mot beskrivningen eller om denna annars framstår som kontroversiell (prop. 1997/98:45 del 2 s. 66). Det får således anses främjande för prövningen att fatta ett särskilt beslut i frågan om miljökonsekvensbeskrivningen kan godkännas om miljökonsekvensbeskrivningen framstår som kontroversiell. För att tydliggöra i vilka fall ett särskilt beslut bör fattas i fråga om miljökonsekvensbeskrivningens godkännande bör det därför framgå av lagtexten att ett sådant beslut ska fattas om det främjar prövningen.

10.12 Allmänhetens deltagande inom ramen för den praktiska miljöbedömningen

Förslag: Kraven på vad en kungörelse ska innehålla förtydligas i lagtexten.

Kungörelsen ska ske på en lämplig webbplats och i en ortstidning eller på den plats som är särskilt föreskriven.

Allmänheten ska ges skälig tid och minst 30 dagar att yttra sig över miljökonsekvensbeskrivningen.

Skälen för förslaget

Kungörelsens innehåll

I artikel 6.2 och 6.5 i MKB-direktivet finns bestämmelser om allmänhetens rätt att på ett tidigt stadium under miljöprocessen få information om bland annat ansökan om tillstånd. Kraven i artikel 6.2 och 6.5 har genomförts i svensk rätt genom bestämmelser om kungörelse och vad en sådan ska innehålla. Bestämmelser om kungörelse finns i 6 kap. 8 §, 19 kap. 4 § samt 22 kap. 3 § miljöbalken, 12 § förordningen (1998:905) om miljökonsekvensbeskrivningar samt lagen (1977:654) om kungörande i mål och ärenden hos myndighet m.m. och kungörandeförordningen (1977:827). Därutöver finns bestämmelser om kungörelse av ansökan i de flesta av de i sammanhanget relevanta sektorslagarna.

För att tydligare uppfylla artikel 6.2 i MKB-direktivet bör det i 6 kap. miljöbalken tydligare framgå vad en kungörelse om en miljökonsekvensbeskrivning ska innehålla. Av kungörelsen ska framgå att den planerade verksamheten eller åtgärden omfattas av kraven på en miljökonsekvensbeskrivning. Kungörelsen ska vidare innehålla uppgift om eventuellt samråd med ett annat land, information om vilken myndighet som prövar ärendet och om var handlingar i ärendet finns tillgängliga, upplysning om till vem och inom vilken tid synpunkter kan lämnas och om hur information i ärendet kommer att göras tillgänglig.

Kungörelsens form

Genom ändringsdirektivet har artikel 6.2 och 6.5 ändrats. Allmänheten ska nu vid sidan av offentliga meddelanden även informeras elektroniskt om de uppgifter som anges i artikel 6.2. Hur detta ska ske har konkretiserats i artikel 6.5, som genom ett tillägg anger att medlemsstaten ska se till att relevant information ska vara tillgänglig för allmänheten elektroniskt via minst en central portal eller lättillgängliga kontaktpunkter på lämplig förvaltningsnivå.

Dagens reglering av kungörelse av ansökan och miljökonsekvensbeskrivning är inte anpassad efter nutida förutsättningar och de förändringar som följt av internets utveckling. Det ingår inte i detta lagstiftningsärende att utreda om de nuvarande sätten är ändamålsenliga för att sprida information till allmänheten. Däremot finns det anledning att se över möjligheterna att komplettera kungörelseförfarandet i de fall en praktisk miljöbedömning ska ske i syfte att genomföra kravet om elektroniskt tillgängliggörande som följer av att artikel 6.2 och 6.5 i MKB-direktivet har ändrats.

I Sverige har samtliga prövningsmyndigheter en egen webbplats, en presentationsyta där flertalet redan idag informerar om pågående mål och ärenden. Det skulle därför vara möjligt för prövningsmyndigheterna att tillgängliggöra den aktuella informationen genom att publicera den aktuella kungörelsen på webbplatsen. Därigenom blir informationen snabbt spridd till en vidare krets och tillgänglig över tid. Kostnaden kan dessutom hållas nere. Prövningsmyndigheterna äger informationen ur ett informationshantlingsperspektiv och förslaget innebär inte ett nytt arbetsmoment eftersom kungörelsen ska upprättas enligt gällande rätt. Ett sådant förslag tillgodoser även direktivets krav på lättillgängliga kontaktpunkter på lämplig förvaltningsnivå.

Ett annat alternativ vore att upprätta en central portal genom vilken allmänheten kan söka och hitta information från olika källor. Ett exempel på en sådan portal är den s.k. Geodataportalen, som i sig inte innehåller några tjänster eller data, utan tjänar som en länk mellan allmänheten och andra organisationers tjänster och data. En sådan lösning kräver dock ytterligare överväganden och det finns också risk för att en sådan lösning inte kommer på plats inom den tid genom vilken ändringsdirektivet ska vara genomfört i svensk rätt. Ett tredje alternativ vore att låta *en* myndighet tillgängliggöra

informationen på en särskild eller sin egen publika hemsida. Utgångspunkten bör emellertid vara att den myndighet som ”äger” informationen ur ett informationshanteringsperspektiv ska ansvara för att den görs tillgänglig på ett enkelt och effektivt sätt. För att tillgodose kraven i ändringsdirektivet bör det därför införas en bestämmelse som innebär att kungörelse alltid ska ske på en webbplats som tillhör prövningsmyndigheten. För att det ska bli tydligt vilken webbplats det rör sig om bör det även anges att webbplatsen ska vara lämplig. Som nämnts ovan har alla prövningsmyndigheter en egen webbplats, en presentationsyta där flertalet redan idag informerar om pågående mål och ärenden. Det är naturligtvis den av myndighetens webbplatser som allmänheten har tillgång till (den publika) som är den som i detta avseende kan betraktas som den lämpliga webbplatsen.

Enligt nuvarande 12 § förordningen (1998:805) om miljökonsekvensbeskrivningar ska kungörelse ske i ortstidning, om inte annat är särskilt föreskrivet. Utöver att kungörelse ska ske på en lämplig webbplats enligt förslaget bör den även på samma sätt som enligt dagens bestämmelser ske i en ortstidning eller på annan plats som är särskilt föreskriven. Fördelen med en sådan lösning är att spridningen av kungörelsen säkerställs.

Tid för att lämna synpunkter

I samband med ändringsdirektivet tillkommer artikel 6.7 i direktivet. Av bestämmelsen följer att tidsramarna för samråd med den berörda allmänheten om miljökonsekvensbeskrivningen inte ska vara kortare än 30 dagar. En bestämmelse med den innebörden bör därför införas.

10.13 Slutlig identifiering, beskrivning och samlad bedömning

Förslag: När tillståndsfrågan prövas ska den som prövar frågan slutföra miljöbedömningen genom att identifiera, beskriva och göra en samlad bedömning av miljöeffekterna. Hänsyn ska då tas till innehållet i miljökonsekvensbeskrivningen och det som framkommit under handläggningen av målet eller ärendet.

Skälen för förslaget: Bestämmelserna om miljöbedömning och miljökonsekvensbeskrivning syftar till en enhetlig identifiering, beskrivning och bedömning av betydande miljöeffekter. Arbetet ska leda fram till en ökad kunskap och insikt om miljö- och hälsofrågor i det enskilda ärendet. En viktig del i detta arbete är naturligtvis framtagandet av miljökonsekvensbeskrivningen. En del som ska ingå i den är just en identifiering, beskrivning och bedömning av de betydande miljöeffekter som verksamheten eller åtgärden kan antas medföra. Verksamhetsutövaren ansvarar för den information och den bedömning som framgår av miljökonsekvensbeskrivningen. Synpunkter på miljökonsekvensbeskrivningens innehåll och de bedömningar som framgår av den kan framkomma i samband med att samråd sker i fråga om dess innehåll. En viktig del i en miljöbedömning är därför att den myndighet som prövar frågan om tillstånd till en verksamhet gör det med hänsyn till miljökonsekvensbeskrivningen och de synpunkter som kommit fram i fråga om dess innehåll. En bestämmelse om detta återfinns i artikel 8 i MKB-direktivet.

Av artikel 1.2 g iv och 8a.1 a i MKB-direktivet i dess lydelse enligt ändringsdirektivet följer att ett beslut om att bevilja tillstånd ska innehålla en motiverad slutsats om projektets betydande miljöeffekter. Enligt EU-domstolens praxis ska den behöriga miljömyndigheten genomföra det som följer av artikel 3 i MKB-direktivet, dvs. identifiera, beskriva och bedöma de direkta och indirekta betydande miljöeffekterna av ett projekt (se EU-domstolens dom i mål kommissionen mot Irland, C-50/09, EU:C:2011:109). Ändringsdirektivets krav på motiverad slutsats i samband med att tillståndsfrågan avgörs ska ses i ljuset av EU-domstolens praxis i detta

avseende och är på så vis en kodifiering av vad som redan gäller enligt domstolens praxis. I miljöbalken saknas en bestämmelse som tydligt genomför skyldigheten för prövningsmyndigheten att identifiera, beskriva och bedöma miljöeffekterna.

Att ett beslut eller en dom ska motiveras följer av det processuella regelverk som är tillämpligt i frågan (förvaltningslagen (1986:223), rättegångsbalken eller lagen (1996:242) om domstolsärenden). Om den materiella rätt som är tillämplig i ett mål eller ärende innebär att prövningsmyndigheten måste ta ställning till miljöeffekterna av ett visst projekt bör därför direktivets krav på motiverad slutsats vara uppfyllt. I ett mål eller ärende om tillstånd enligt miljöbalken bör de materiella bestämmelser som ska tillämpas således medföra att kravet på en motiverad slutsats är uppfyllt. För ett tydligt genomförande av direktivet bör det dock framgå av lagtexten att prövningsmyndigheten har att identifiera, beskriva och bedöma de betydande miljöeffekterna. I bestämmelsen bör det även anges att det är en samlad bedömning av miljöeffekterna som ska göras.

Enligt nuvarande 6 kap. 9 § andra stycket miljöbalken ska prövningsmyndigheten vid prövningen av ansökan beakta innehållet i miljökonsekvensbeskrivningen och resultatet av de samråd som skett och de yttranden som inkommit under handläggningen av målet eller ärendet. Enligt förslaget ska miljökonsekvensbeskrivningen innehålla en samrådsredogörelse och därför bedöms det inte vara nödvändigt att särskilt ange att prövningsmyndigheten ska ta hänsyn till resultatet av samråden.

10.14 Information om avgörandet i tillståndsfrågan

Förslag: När tillståndsfrågan är avgjord ska prövningsmyndigheten snarast kungöra att målet eller ärendet avgjorts.

Skälen för förslaget: När en dom eller ett beslut har meddelats i ett mål eller ärende ska domen eller beslutet kungöras enligt nuvarande 6 kap. 8 § andra stycket. Enligt artikel 9.1 i MKB-direktivet i dess lydelse enligt ändringsdirektivet ska allmänheten och berörda myndigheter informeras *omedelbart* om att ett beslut om att bevilja eller avslå en tillståndsansökan har fattats. För att tydliggöra

skyndsamhetskravet i direktivet bör en bestämmelse med den innebörden införas.

11 Ändringar i vissa sektorslagar

11.1 Väglagen (1971:948), lagen (1995:1649) om byggande av järnväg och ellagen (1997:857)

Förslag: Om den som avser att bygga en väg eller en järnväg begär det, ska länsstyrelsen redovisa sin bedömning i frågan om miljökonsekvensbeskrivningens omfattning och detaljeringsgrad. Länsstyrelsens redovisning ska inte vara bindande.

Om en väg- eller järnvägsplan avser ett projekt som kan antas medföra en betydande miljöpåverkan, ska en identifiering, beskrivning och samlad bedömning av miljöeffekterna göras när frågan om att fastställa planen avgörs. Detta ska göras med hänsyn till innehållet i miljökonsekvensbeskrivningen och det som har kommit fram under handläggningen av ärendet.

Bemyndigandet i ellagen tas bort och ersätts med upplysningsbestämmelser som hänvisar till motsvarande bemyndigande i 6 kap. miljöbalken.

Skälen för förslaget

Länsstyrelsens roll vid avgränsningen av en miljökonsekvensbeskrivning

Av artikel 5.2 i MKB-direktivet i dess lydelse enligt ändringsdirektivet framgår att den ansvariga myndigheten ska, om exploatören så begär, avge ett yttrande om hur omfattande och detaljerad den information ska vara som exploatören ska lämna i miljökonsekvensbeskrivningen.

Av nuvarande 14 b § tredje stycket väglagen och 2 kap. 2 § tredje stycket lagen om byggande av järnväg följer att länsstyrelsen

under samrådet ska verka för att miljökonsekvensbeskrivningen får den inriktning och omfattning som behövs för prövningen. Vad som avses med ordet inriktning i nuvarande bestämmelse och hur inriktning skiljer sig från omfattning i sammanhanget är inte helt tydligt med dagens bestämmelse. Det är angeläget att ta ställning till såväl vilka frågor som är relevanta ur miljösynpunkt som hur detaljerad informationen ska vara för att möjliggöra både adekvat fokus och fördjupning. I syfte att få en reglering som bättre stämmer överens med direktivet bör ordet detaljeringsgrad användas i den svenska bestämmelsen. Ändringen är framförallt av språklig karaktär, någon ändring i sak är inte avsedd.

För att tydligare genomföra artikel 5.2 i MKB-direktivet i dess lydelse enligt ändringsdirektivet bör det vidare framgå av lagtexten att länsstyrelsen på begäran ska lämna råd om miljökonsekvensbeskrivningens omfattning och detaljeringsgrad. Även om en sådan begäran inte görs bör naturligtvis länsstyrelsen i enlighet med det som redan gäller verka för att miljökonsekvensbeskrivningen får den omfattning och detaljeringsgrad som behövs för prövningen. Länsstyrelsen ska kunna redovisa efterfrågade bedömningar både muntligen och skriftligen. Det följer av 4 § andra stycket förvaltningslagen att frågor från enskilda ska besvaras så snart som möjligt.

Att de råd som länsstyrelsen ger inte är bindande kan anses som självklart, men bör för tydlighetens skull ändå anges särskilt. Även om länsstyrelsens besked inte är bindande är det viktigt att länsstyrelsen har en aktiv roll i syfte att verka för att den som avser att bygga vägen eller järnvägen tar fram en miljökonsekvensbeskrivning som utgör ett bra beslutsunderlag. Det är dock alltid den som avser att bygga vägen eller järnvägen som ansvarar för miljökonsekvensbeskrivningens innehåll. En miljökonsekvensbeskrivning som inte uppfyller kraven enligt 6 kap. miljöbalken kan inte, i ett senare skede av processen, godkännas av berörda länsstyrelser vid prövningen enligt 16 § tredje stycket eller 16 b § andra stycket väglagen.

Motiverad slutsats om betydande miljöeffekter

Bestämmelserna om miljöbedömning och miljökonsekvensbeskrivning syftar till en enhetlig identifiering, beskrivning och bedöm-

ning av betydande miljöeffekter. Arbetet ska leda fram till en ökad kunskap och insikt om miljö- och hälsofrågor i det enskilda ärendet. En viktig del i detta arbete är naturligtvis framtagandet av miljökonsekvensbeskrivningen. En del som ska ingå i den är just en identifiering, beskrivning och bedömning av de betydande miljöeffekter som verksamheten eller åtgärden kan antas medföra. Den som ska genomföra det enskilda projektet ansvarar för den information och den bedömning som framgår av miljökonsekvensbeskrivningen. Synpunkter på miljökonsekvensbeskrivningens innehåll och de bedömningar som framgår av den kan framkomma i samband med att samråd sker i fråga om dess innehåll. En viktig del i en miljöbedömning är därför att den som prövar frågan om ett projekts tillåtlighet gör det med hänsyn till miljökonsekvensbeskrivningen och de synpunkter som kommit fram i fråga om dess innehåll. En bestämmelse om detta återfinns i artikel 8 i MKB-direktivet. Bestämmelsen genomförs bl.a. i 18 § tredje stycket väglagen och i 15 § lagen om byggande av järnväg.

Av artikel 1.2 g iv och 8a.1 a i MKB-direktivet i dess lydelse enligt ändringsdirektivet följer att ett beslut om att bevilja tillstånd ska innehålla en motiverad slutsats om projektets betydande miljöeffekter. Enligt EU-domstolens praxis ska den behöriga miljömyndigheten genomföra det som följer av artikel 3 i MKB-direktivet, dvs. identifiera, beskriva och bedöma de direkta och indirekta betydande miljöeffekterna av ett projekt (se EU-domstolens dom i mål kommissionen mot Irland, C-50/09, EU:C:2011:109). Ändringsdirektivets krav på motiverad slutsats i samband med att tillståndsfrågan avgörs ska ses i ljuset av EU-domstolens praxis i detta avseende och är på så vis en kodifiering av vad som redan gäller enligt domstolens praxis. I väglagen saknas en bestämmelse som tydligt genomför skyldigheten för prövningsmyndigheten att identifiera, beskriva och bedöma miljöeffekterna.

Svenska förvaltningsmyndigheter har en skyldighet att motivera sina beslut utifrån de materiella bestämmelser som är tillämpliga i ärendet. Allmänna bestämmelser om krav på motivering av beslut finns i 20 § förvaltningslagen (1986:223). Om den materiella rätt som är tillämplig i ett ärende innebär att prövningsmyndigheten måste ta ställning till miljöeffekterna av ett visst projekt bör direktivets krav på motiverad slutsats vara uppfyllt. Vid prövning enligt väglagen eller lagen om byggande av järnväg tillämpas

2–4 kap. och 5 kap. 3 § miljöbalken. Andra bestämmelser som är relevanta i sammanhanget och som ska tillämpas vid den aktuella prövningen är 13 och 14 §§ väglagen respektive 4 och 5 §§ lagen om byggande av järnväg. Dessa bestämmelser innebär att en väg eller järnväg som byggs ska ges ett sådant läge och utformas så att ändamålet med vägen eller järnvägen uppnås med minsta intrång och olägenhet utan oskäligen kostnad. Hänsyn ska tas till stads- eller landskapsbilden och till natur- och kulturvärden. Vidare får en väg eller en järnväg inte byggas på ett sätt som motverkar syftet med områdesskyddsbestämmelser. Trafikverket har således att ta ställning till om de angivna miljökraven är uppfyllda när frågan om att fastställa vägplanen eller järnvägsplanen prövas. Beslutet i fråga om planen kan fastställas eller inte ska således bl.a. motiveras utifrån dessa krav. Direktivets krav på en motiverad slutsats bör därför i stor utsträckning vara uppfyllt. För ett tydligt genomförande av direktivet bör det dock införas ett krav i väglagen och lagen om byggande av järnväg som motsvarar kravet om en motiverad slutsats i MKB-direktivet i dess lydelse enligt ändringsdirektivet. Det är viktigt att i sammanhanget understryka att en sådan slutsats även ska framgå av miljökonsekvensbeskrivningen och Trafikverkets uppgift är således att ta ställning till om det som framgår av miljökonsekvensbeskrivningen angående betydande miljöeffekter är korrekt eller om det finns anledning att göra en annan bedömning. Slutsatserna i detta avseende ska redovisas i beslutet som rör fastställandet av planen.

Normgivningsbemyndiganden

I 2 kap. 8 b § ellagen finns ett bemyndigande som ger regeringen rätt att meddela föreskrifter om undantag från kravet på miljökonsekvensbeskrivning för anläggningar vars miljöpåverkan kan antas bli mindre betydande. Motsvarande bemyndigande i miljöbalken enligt förslaget återfinns i 6 kap. 21 § miljöbalken och innebär ett bemyndigande för regeringen att meddela föreskrifter om att vissa slag av verksamheter och åtgärder inte ska antas medföra en betydande miljöpåverkan. Även sådana starkströmsledningarna som avses i ellagen innefattas i det som i 6 kap. miljöbalken benämns verksamheter och bemyndigandet är därför tillämpligt även i dessa fall.

Det bedöms därför inte finnas ett behov av det särskilda bemyndigandet i ellagen och bestämmelsen kan därför utgå.

11.2 Plan- och bygglagen (2010:900)

Förslag: Granskningstiden för ett detaljplaneförslag som avser en plan som kan antas medföra en betydande miljöpåverkan ska vara minst 30 dagar.

Om planförslaget avser en detaljplan som omfattas av krav på miljökonsekvensbedömning enligt MKB-direktivet, ska granskningsutlåtandet innehålla en identifiering, beskrivning och samlad bedömning av miljöeffekterna med hänsyn till innehållet i miljökonsekvensbeskrivningen och det som har kommit fram i ärendet.

Skälen för förslaget

Granskningstid

Genom ändringsdirektivet tillkommer artikel 6.7 i direktivet. Av bestämmelsen följer att tidsramarna för samråd med den berörda allmänheten om miljökonsekvensbeskrivningen inte ska vara kortare än 30 dagar. En bestämmelse med den innebörden bör därför införas för de detaljplaner som träffas av kraven i MKB-direktivet. Dessa planer finns angivna i nuvarande 4 kap. 34 § andra stycket plan- och bygglagen. Enligt nuvarande bestämmelse i 5 kap. 18 § andra stycket plan- och bygglagen anges att granskningstiden ska vara minst tre veckor för vissa planer, bl.a. sådana planer som kan antas medföra en betydande miljöpåverkan och som omfattas av 4 kap. 34 § andra stycket plan- och bygglagen. För att skapa en enhetlighet i systemet bedöms det lämpligt att granskningstiden för samtliga av de planer som omfattas av den aktuella bestämmelsen ska vara minst 30 dagar.

Motiverad slutsats om betydande miljöeffekter

Enligt EU-domstolens praxis ska den behöriga miljömyndigheten genomföra det som följer av artikel 3 i MKB-direktivet, dvs. identifiera, beskriva och bedöma de direkta och indirekta miljöeffekterna av ett projekt. EU-domstolen har vidare tydliggjort att den behöriga miljömyndigheten inte kan begränsa sig till att identifiera och beskriva de direkta och indirekta miljöeffekterna av ett projekt utan ska även i varje enskilt fall utföra bedömningen på ett lämpligt sätt (se EU-domstolens dom i mål kommissionen mot Irland, C-50/09, EU:C:2011:109). Av artikel 1.2 g iv och 8a.1 a i MKB-direktivet i dess lydelse enligt ändringsdirektivet följer att beslutet att bevilja tillstånd ska innehålla en motiverad slutsats om projektets betydande miljöeffekter och att hänsyn då ska tas till bl.a. den information som framkommit i miljökonsekvensbeskrivningen och i genomförda samråd. I plan- och bygglagen finns inte en bestämmelse som tydligt genomför skyldigheten att identifiera, beskriva och bedöma miljöeffekterna i samband med att en plan som träffas av kraven i MKB-direktivet antas. En bestämmelse med den innebörden bör därför införas. Det bedöms lämpligt att denna skyldighet införs i det granskningsutlåtande som kommunen är skyldig att ta fram enligt 5 kap. 23 § plan- och bygglagen.

11.3 Minerallagen (1991:45)

Förslag: Bestämmelserna i 6 kap. miljöbalken som rör undersökning, förenklat underlag, praktisk miljöbedömning, information och samordning ska tillämpas i ärenden om beviljande av koncession i den utsträckning som anges i 6 kap. miljöbalken.

Skälen för förslaget: I 4 kap. 2 § minerallagen anges att i ärenden om beviljande av koncession ska en miljökonsekvensbeskrivning fogas till ansökan. Vidare anges att när det gäller förfarandet, kraven på miljökonsekvensbeskrivningar samt planer och planeringsunderlag ska 6 kap. 3 och 7 §§, 8 § första stycket, 9, 10, 19 och 20 §§ miljöbalken tillämpas. Det är således inte alla förfarandebestämmelser som är tillämpliga i dessa ärenden. De bestämmelser som rör samråd som ska genomföras innan en miljökonsekvens-

beskrivning ska tas fram är inte tillämpliga, och inte heller den bestämmelse som rör länsstyrelsens beslut i fråga om en verksamhet eller åtgärd kan antas medföra en betydande miljöpåverkan. I förarbeten till bestämmelsen motiveras det begränsade tillämpningsområdet med att anläggningar för provbrytning och bearbetning ska tillståndsprövas även enligt balken och därför finns det inte skäl att ha samma utförliga regler om förfarandet i minerallagen (se prop. 1997/98:90 s. 217). I vilken utsträckning en sådan begränsad tillämpning av förfarandereglerna är förenlig med MKB-direktivet har inte tidigare behandlats i förarbeten till bestämmelserna i minerallagen.

När prövning sker av bearbetningskoncession är verksamhetens närmare utformning inte bestämd och miljöeffekterna oklara. Det material som finns vid prövningstillfället tillåter således inte en detaljprövning. När utformningen har bestämts och miljöeffekterna närmare kan förutses ska verksamheten däremot tillståndsprövas enligt miljöbalken och i samband med den prövningen ska hela 6 kap. miljöbalken tillämpas (se även prop. 1997/98:90 s. 216).

Enligt artikel 2.1 i MKB-direktivet i dess lydelse enligt ändringsdirektivet ska medlemsstaterna vidta alla nödvändiga åtgärder för att säkerställa att projekt som kan antas medföra en betydande miljöpåverkan bland annat på grund av deras art, storlek eller lokalisering blir föremål för krav på tillstånd och en bedömning av deras miljöpåverkan innan tillstånd ges. I bilaga 1 till direktivet anges de projekt som alltid ska bli föremål för en miljökonsekvensbedömning. I bilaga 2 till direktivet anges projekt där medlemsstaterna har möjlighet att bestämma om det krävs en bedömning efter en granskning från fall till fall eller genom gränsvärden eller kriterier som fastställs av medlemsstaten (artikel 4). Stenbrott och gruvdrift i dagbrott större än 25 hektar finns med i bilaga 1 och övriga dagbrott och underjordisk gruvdrift anges i bilaga 2. Som konstaterats i förarbetena till miljöbalkens följdlagstiftning kan anläggningar för bearbetning av mineralfyndigheter ofta antas ha en betydande miljöpåverkan (se prop. 1997/98:90 s. 220). Det är därför en rimlig utgångspunkt att den typen av verksamhet som det rör sig om i ett ärende om beviljande av koncession typiskt sett omfattas av krav på miljökonsekvensbedömning enligt MKB-direktivet. Frågan är dock om ärendetypen är att anse som ett sådant ärende om tillstånd som avses i artikel 2.1 i MKB-direktivet. Enligt artikel

1.2 c i MKB-direktivet är ett tillstånd den ansvariga myndighetens eller de ansvariga myndigheternas beslut som ger exploatören rätt att genomföra projektet. Av intresse i det sammanhanget är framförallt två domar från EU-domstolen. I EU-domstolens dom i mål Wells, C-201/02, EU:C:2004:12, uttalar EU-domstolen att en miljökonsekvensbedömning (som ett ord för det förfarande som regleras i direktivet) ska, vid en tillståndsprocess i flera etapper, i princip göras så snart det är möjligt att identifiera och bedöma projektets inverkan på miljön. I EU-domstolens dom i mål Barker, C-290/03, EU:C:2006:286, uttalar EU-domstolen att när det i nationell rätt föreskrivs att tillståndsprocessen ska äga rum i flera etapper där en leder till det huvudsakliga beslutet och den andra till ett beslut om verkställande ska den inverkan som ett projekt kan få på miljön identifieras och bedömas under handläggningen av det huvudsakliga beslutet. Endast om inverkan kan identifieras först under handläggningen inför beslutet om verkställande ska bedömningen göras under den sistnämnda handläggningen.

Det svenska systemet med bearbetningskoncession enligt minerallagen och en efterföljande tillståndsprövning enligt miljöbalken kan jämföras med en tillståndsprocess i flera etapper. Enligt 4 kap. 2 § tredje stycket minerallagen ska 3 och 4 kap. miljöbalken tillämpas i ärenden om beviljande av koncession, dvs. en prövning av vilken markanvändning som ska ske för ett angivet område ska ske i samband med ärendet om beviljande av koncession. I samband med tillkomsten av miljöbalken och anpassningen av minerallagen utifrån den, angavs i förarbeten att gruv- och mineralindustrin i Sverige är en samhällsekonomiskt viktig basnäring. Näringen skulle enligt uttalande i propositionen allvarligt hotas om prövningen av markanvändningen skulle tas bort från koncessionsprövningen. Det angavs vara tveksamt om prospektering överhuvudtaget kommer att ske om den som får bearbetningskoncession riskerar att inte kunna utnyttja koncessionen därför att det vid den många gånger flera år senare miljöprövningen beslutas att marken bör användas för något annat ändamål.

I förarbeten till 4 kap. 2 § minerallagen framhålls att vad som avgörs i koncessionsbeslutet enligt minerallagen normalt sett är dels tillåtligheten av mineralutvinning av viss inriktning och omfattning, dels vissa mer övergripande villkor om hänsyn till allmänna intressen som ska uppfyllas i den fortsatta projekteringen.

Den prövning som ska göras enligt annan lagstiftning aktualiseras normalt sett i ett senare skede av koncessionens giltighetstid och avser mer detaljinriktade frågor. Det är avsett att de övergripande villkor till skydd för motstående intressen som uppställts i det ursprungliga koncessionsbeslutet då ska kunna ges en mer preciserad utformning. De mer preciserade villkoren måste dock ligga inom ramen för de ursprungligen uppställda villkoren (se prop. 1991/92:161 s. 10).

Det är tydligt att avsikten med den markanvändningsprövning som ska ske inom ramen för koncessionsprövningen är att utgöra en form av tillåtighetsbeslut. Mot bakgrund av den utveckling i rättspraxis och EU-rätten som skett sedan uttalandena i förarbetena gjordes kan det dock ifrågasättas i vilken utsträckning ett sådant synsätt fortfarande kan anses giltigt. I det här sammanhanget kan det dock konstateras att en prövning av beviljande av koncession och den uppföljande miljötillståndsprocessen bör vara att anse som det som i EU-domstolspraxis anses vara beviljande av tillstånd i etapper. Frågan är då i vilket skede en miljökonsekvensbedömning i direktivets mening eller en praktisk miljöbedömning enligt förslaget i denna promemoria måste genomföras fullt ut. Det faktum att verksamhetens närmare utformning inte är bestämd och miljöeffekterna fortfarande oklara i samband med prövningen av bearbetningskoncession talar för att en heltäckande praktisk miljöbedömning kan ske först i den efterföljande miljötillståndsprocessen. Det kan dock inte anses vara helt klarlagt hur MKB-direktivet ska tolkas i detta sammanhang. Ju större inslag av tillåtlighet som koncessionsprövningen kan anses medföra, desto större bedöms sannolikheten vara för att MKB-direktivet är tillämpligt på den aktuella processen.

Inom ramen för prövningen enligt 3 och 4 kap. miljöbalken ställs olika intressen i många fall mot varandra. Prövning av frågor om markanvändning är därför ofta komplexa och kräver i många fall ett omfattande underlag. Detta kan leda till omfattande skriftväxling och överklaganden av beslut. Som nämnts ovan är samrådsreglerna i 6 kap. miljöbalken inte tillämpliga i samband med ärenden om beviljande av koncession. På samma sätt som inom ramen för miljötillståndsprocessen kan ett väl genomfört förarbete innan en ansökan ges in skapa goda förutsättningar för hög kvalitet i prövningen och ett bättre underlag samtidigt som en tydlig process

också underlättar för allmänheten att tillvarata sitt intresse av insyn och delaktighet. Det är även viktigt att framhålla att ett väl genomfört samråd minskar risken för senare krav på kompletteringar och för överklaganden. Oavsett MKB-direktivets eventuella tillämplighet för prövning av beviljande av koncession talar därför dessa omständigheter för att bestämmelserna i 6 kap. miljöbalken ska tillämpas fullt ut i prövning av beviljande av koncession på samma sätt som för andra sektorslagstiftningar.

12 Övriga frågor

12.1 Miljöorganisationers tillgång till rättslig prövning i miljöfrågor

Förslag: En ideell organisation som har till huvudsakligt ändamål att ta tillvara miljöskyddsintressen, har verkat för sådana intressen under minst två år och har minst 100 medlemmar i Sverige eller på annat sätt visar att den har allmänhetens stöd ska ha rätt att överklaga överklagbara domar och beslut enligt miljöbalken eller enligt föreskrifter som har meddelats med stöd av balken i fråga om tillstånd, godkännande, dispens eller tillsyn eller som innebär ett försämrat områdesskydd.

Skälen för förslaget

Några utgångspunkter för förslaget

MKB-direktivet innehåller utöver bestämmelserna om samråd och miljökonsekvensbeskrivning även regler om tillgång till rättslig prövning. Som framgår av avsnitt 4.4 ger artikel 11 i direktivet, som är ett genomförande av artikel 9.2 i Århuskonventionen, icke-statliga miljöskyddsorganisationer som uppfyller kraven i nationell lagstiftning rätt att få den materiella eller formella giltigheten av ett beslut, en handling eller en underlåtenhet som omfattas av direktivets bestämmelser om allmänhetens deltagande prövad i domstol eller något annat oberoende och opartiskt organ som har inrättats genom lag. Rätten att överklaga ska utformas så att den ger miljöorganisationer en omfattande rätt till rättslig prövning.

Av avsnitt 4.4 framgår även att svensk rättspraxis har utvecklats i fråga om miljöorganisationers rätt att överklaga handlingar och

underlåtenheter som strider mot den nationella miljölagstiftningen med stöd av artikel 9.3 i Århuskonventionen.

I samband med att genomförandet av MKB-direktivet nu ses över finns skäl att, så som tidigare har aviserats (se prop. 2009/10:184 s. 69), återkomma till frågan om miljöorganisationers klagorätt. Detta i syfte att förbättra genomförandet av såväl Århuskonventionens som MKB-direktivets bestämmelser om miljöorganisationers tillgång till rättslig prövning i miljöfrågor samt för att säkerställa unionsrättens effektiva miljöskydd.

Miljöorganisationers rätt att överklaga domar och beslut enligt miljöbalken och föreskrifter som har meddelats med stöd av balken regleras i 16 kap. 13 § miljöbalken. Enligt bestämmelsen får överklagbara domar och beslut om tillstånd, godkännande eller dispens enligt balken, om upphävande av skydd för områden enligt 7 kap., eller om tillsyn enligt 10 kap. eller i sådana frågor enligt föreskrifter som har meddelats med stöd av balken, överklagas av en ideell förening eller en annan juridisk person som

- har till huvudsakligt ändamål att tillvarata naturskydds- eller miljöskyddsintressen,
- inte är vinstdrivande,
- har bedrivit verksamhet i Sverige under minst tre år, och
- har minst 100 medlemmar eller på annat sätt visar att verksamheten har allmänhetens stöd.

Rätten att överklaga gäller även om överklagandet enbart avser ett villkor eller en annan bestämmelse i domen eller beslutet. En generös tolkning ska göras av vad som utgör en del av ett beslut om tillstånd, godkännande och dispens (se prop. 2005/06:182 s. 141). I fråga om tillsynsbeslut omfattar bestämmelsen även tillsynsmyndighetens beslut att inte ingripa i enlighet med bestämmelserna i 10 kap. (se prop. 2006/07:95 s. 136). Högsta domstolen har i NJA 2012 s. 921 uttalat att tillämpningen av 16 kap. 13 § miljöbalken ska vara generös och ske med beaktande av Århuskonventionen och bestämmelsens bakomliggande syfte, dvs. att ge miljöorganisationer en omfattande och lättillgänglig möjlighet att överklaga. Detta även i de fall där återverkningarna på miljön inskränker sig till lokala förhållanden.

En bärande tanke bakom miljöorganisationers klagorätt är att miljöorganisationerna ska företräda allmänna intressen. När myndigheter fattar beslut om verksamheter och åtgärder som påverkar miljön eller underlåter att fatta sådana beslut, t.ex. genom att besluta att inte ingripa eller vidta någon åtgärd med stöd av miljöbalken, berörs inte bara enskilda intressen utan även allmänna intressen. Det är fråga om sådana intressen som kan sägas inte på samma sätt som när det gäller olika egenintressen har någon naturlig företrädare. Intresset av att det finns vissa arter i naturen eller att luft och vatten håller en viss kvalitet är något som berör alla. Allmänna intressen bevakas traditionellt sett av staten, myndigheterna och kommunerna. Inom ramen för bl.a. internationellt samarbete har dock sedan många år uppmärksamats att det är viktigt att allmänhetens engagemang i miljöfrågor tas tillvara och att detta engagemang kommer till uttryck genom miljöorganisationerna. Allmänna intressen ska på så sätt kunna bevakas även av organisationerna

Bestämmelsen om miljöorganisationers rätt att överklaga har varit föremål för omfattande diskussioner ända sedan den infördes och har ändrats flera gånger i syfte att åstadkomma ett bra genomförande av relevanta EU-rättsakter och övriga internationella åtaganden.

Den senaste ändringen av klagorättsbestämmelsen gjordes 2010 och föranleddes av att EU-domstolen hade funnit att kravet på antal medlemmar stod i strid med unionslagstiftningen (mål Djurgården-Lilla Värtans Miljöskyddsförening, C-263/08, EU:C:2009:631).

I samband med den ändringen framförde vissa remissinstanser att ytterligare justeringar av miljöbalkens bestämmelse om miljöorganisationers klagorätt behövde göras, bl.a. i fråga om kravet på att en organisation ska ha bedrivit verksamhet i Sverige under minst tre år. Dessutom framfördes synpunkter på att ett korrekt genomförande av Århuskonventionen kräver att klagorätten omfattar fler beslutstyper, däribland tillsynsbeslut. Regeringen konstaterade i det då aktuella lagstiftningsärendet att det fanns anledning att göra ytterligare överväganden om miljöorganisationers talerätt i syfte att förbättra genomförandet av Århuskonventionen (se prop. 2009/10:184 s. 69).

Kriteriet om verksamhet i Sverige tas bort

I Århuskonventionen finns ett krav på icke-diskriminering. Artikel 3.9 i konventionen anger att allmänheten ska ha tillgång till de rättigheter som regleras i konventionen, däribland tillgång till rättslig prövning, utan att bli diskriminerad på grund av medborgarskap, nationalitet eller hemvist, eller – när det gäller juridiska personer – var personen har sitt registrerade säte eller sin huvudsakliga verksamhet. Med allmänheten avses även miljöorganisationer. Även inom EU gäller förbud mot diskriminering på grund av nationalitet.

Mot bakgrund av konventionens bestämmelse har kriteriet i miljöbalken om att verksamhet ska ha bedrivits i Sverige tidigare ifrågasatts. Ett kriterium om verksamhetstid i det egna landet för att bedöma om en miljöorganisation ska anses ha klagorätt är också unikt inom EU. Däremot förekommer i några länder krav på viss geografisk koppling till den åtgärd eller verksamhet som är föremål för prövning. Eftersom miljöfrågor till sin natur är sådana att de inte känner några geografiska gränser finns det dock inte skäl att, såsom några av de remissinstanser som yttrade sig över 2012 års departementspromemoria föreslog, införa ett absolut krav på att en organisation för att få klagorätt ska ha en geografisk koppling eller lokal förankring till den åtgärd eller verksamhet som är föremål för prövning. En annan sak är att det kan vara ett sätt för en organisation att visa att den har allmänhetens stöd att visa att den har god lokal förankring hos den befolkning som är närmast berörd av den verksamhet eller åtgärd som är i fråga, dvs. ett annat sätt att visa att den har allmänhetens stöd än genom antalet medlemmar.

Ett kriterium om att en verksamhet ska ha bedrivits i Sverige bör i de flesta fall inte ha någon praktiskt betydelse för klagorättens utövande eftersom det normalt inte finns någon drivkraft för organisationer som har sitt säte eller sin huvudsakliga verksamhet utanför Sverige att överklaga domar och beslut fattade av svenska myndigheter och domstolar. Det finns dock situationer där ett kriterium om verksamhet i Sverige kan ha betydelse, t.ex. när en verksamhet eller åtgärd har gränsöverskridande inslag. Mot bakgrund av att det kan ifrågasättas om kriteriet är förenligt med Århuskonventionens och EU-rättens diskrimineringsförbud bör det tas bort. Rätt att överklaga ska i stället sådana miljöorganisationer

ha som har minst 100 medlemmar i Sverige eller på annat sätt visar att den har allmänhetens stöd samt uppfyller övriga kriterier.

Kriteriet om viss verksamhetstid ändras

När det sedan gäller kriteriet om att en miljöorganisation för att ha rätt att överklaga ska ha bedrivit verksamhet i tre års tid är även detta kriterium omdiskuterat och bl.a. Lagrådet ifrågasatte vid Sveriges tillträde till Århuskonventionen om en avgränsning till de miljöorganisationer som omfattades av 16 kap. 13 § miljöbalken stämde överens med målet i konventionen att ge den berörda allmänheten en omfattande tillgång till rättslig prövning inom ramen för konventionen. Lagrådet nämnde särskilt begränsningen till föreningar som funnits i tre år. Lagrådets slutsats då var att det tedde sig ovisst huruvida Sverige i den delen uppfyllde kraven i konventionen (prop. 2004/05:65 s. 313). Såväl Lagrådet som andra aktörer har senare upprepat sin kritik mot det svenska genomförandet av konventionen i detta avseende (se t.ex. Lagrådets yttrande 2005/06:56 s. 32 och prop. 2006/07:95 s. 210) I ett europeiskt perspektiv kan tilläggas att flera medlemsstater saknar ett kriterium om verksamhetstid.

Vid den tidpunkt när rätten för miljöorganisationer att överklaga infördes var Sverige inte part till Århuskonventionen. Som framgått ställer såväl konventionen som MKB-direktivet krav på att tillgången till rättslig prövning ska vara omfattande. Ett kriterium om verksamhetstid om tre år motverkar detta eftersom ett sådant kriterium kan verka hindrande och medföra att nyare mer tillfälliga sammanslutningar i anslutning till en viss fråga, företrädesvis på lokal nivå, får uppfattningen att de inte har möjlighet att överklaga en dom eller ett beslut trots att det då finns en ordnad organisation som är engagerad i frågan. Det är också en allmän förvaltningsrättslig princip att förvaltningsmyndigheters beslut som innebär någon form av rättsverkan ska kunna överklagas. Normalt finns det en eller flera enskilda som har rätt att överklaga en dom eller beslut. I de fall när det inte finns någon enskild sakägare som har rätt att överklaga ett beslut som rör miljön är det särskilt viktigt att det finns en miljöorganisation som har rätt att överklaga. Århuskonventionens efterlevnadskommitté har ett av sina avgöranden uttalat

att nationella kriterier för klagorätt inte får vara så strikta att de i praktiken innebär att varken miljöorganisationer eller annan allmänhet har rätt att överklaga ett beslut eller en underlåtenhet som kan strida mot den nationella miljölagstiftningen (se kommitténs avgörande i ärendet ACCC/C/2008/28 på kommitténs webbplats <http://www.unece.org/env/pp/cc/com.html>). Grundläggande principer om effektiva nationella rättsmedel och principen om EU-rättens ändamålsenliga verkan innebär också att beslut som rör rättigheter enligt unionsrätten ska kunna överklagas. Eftersom många nationella miljöbeslut har koppling till unionsrätten är det viktigt att säkerställa att de kan överklagas.

I EU-domstolens dom i mål Djurgården-Lilla Värtans Miljöskyddsförening, C-263/08, EU:C:2009:631, konstaterades att krav som ställs upp för klagorätt inte får strida mot målet att göra domstolsprövningen av sådana verksamheter som omfattas av MKB-direktivet lättillgänglig. Det är mot denna bakgrund tveksamt om kriteriet om verksamhet i tre år är förenligt med direktivet och konventionen. Kriteriet bör därför ändras på så sätt att det i fråga om verksamhetstid för ska vara tillräckligt att en miljöorganisation – för att ha klagorätt – har verkat för miljöskyddsintressen under minst två år. En sådan gräns motsvarar den tidsgräns som finns i artikel 11 i den s.k. Århusförordningen (Europaparlamentets och rådets förordning (EG) nr 1367/2006 av den 6 september 2006 om tillämpning av bestämmelserna i Århuskonventionen om tillgång till information, allmänhetens deltagande i beslutsprocesser och tillgång till rättslig prövning i miljöfrågor på gemenskapens institutioner och organ). Detta tillsammans med kriterierna om att det ska vara fråga om en ideell organisation som har minst 100 medlemmar i Sverige eller på annat sätt visar att den har allmänhetens stöd bör vara tillräckligt för att säkerställa att den stadga och livskraft som lyftes fram i samband med att bestämmelsen om klagorätt infördes verkligen existerar.

Beslutstyper

Det finns anledning att göra ytterligare överväganden om miljöorganisationers klagorätt i syfte att förbättra genomförandet av Århuskonventionen.

Vid Sveriges tillträde till Århuskonventionen diskuterades frågan om genomförandet av artikel 9.3 i konventionen och bl.a. Lagrådet ifrågasatte om rätten enligt 16 kap. 13 § miljöbalken att klaga på tillstånd, godkännanden och dispens stod i överensstämmelse med konventionens artikel 9.3 om rätt att få handlingar och underlåtenheter av personer och myndigheter som strider mot den nationella lagstiftningen prövad av domstolar eller i administrativ ordning samt framhöll särskilt brister i tillsynen. (prop. 2004/2005:65 s. 313 f.). Såväl Lagrådet som andra aktörer har senare upprepat sin kritik mot det svenska genomförandet av konventionen i detta avseende (se t.ex. Lagrådets yttrande prop. 2006/07:95 s. 210).

På senare tid och bl.a. mot bakgrund av EU-domstolens dom i mål Lesoochranárske zoskupenie (den slovakiska brunbjörnen), C-240/09, EU:C:2011:125, har rättspraxis i detta hänseende utvecklats. Miljöorganisationer har tillerkänts rätt att överklaga även andra beslut än sådana som uttryckligen anges i 16 kap. 13 § miljöbalken, bl.a. andra tillsynsbeslut enligt miljöbalken än sådana som beslutats enligt 10 kap. Detta med motiveringen att beslut om tillsyn inte uttryckligen är undantagna i 16 kap. 13 § miljöbalken och med hänvisning till artikel 9.3 i Århuskonventionen samt Sveriges unionsrättsliga förpliktelser (HFD 2014 ref. 8, MÖD 2014:30, MÖD 2013:6, MÖD 2012:47, MÖD 2012:48 och Mark- och miljööverdomstolens domar den 15 april 2015 i mål nr M 8662-14 och den 18 mars 2014 i mål nr M 11609-13).

Några remissinstanser som yttrade sig över 2012 års departementspromemoria gjorde gällande att ytterligare justeringar av miljöbalkens bestämmelser behöver göras och att klagorätten bör utvidgas till att avse fler beslutstyper, i första hand tillsynsbeslut. Detta särskilt i ljuset av EU-domstolens dom i mål C-240/09 och Mark- och miljööverdomstolens domar MÖD 2012:47 och MÖD 2012:48.

Industriutsläppsutredningen (M 2010:07) konstaterade i betänkandet Bättre miljö minskade utsläpp (SOU 2011:86) att Europaparlamentets och rådets direktiv 2010/75/EU av den 24 november om industriutsläpp, det s.k. industriutsläppsdirektivet innebär ett krav på en utökning av miljöorganisationers talerätt såvitt avser beslut om att inte inleda omprövning i sådana fall som omfattas av direktivets artikel 21.5 a) och, i enlighet med EU-domstolens dom i mål C-240/09, att Århuskonventionens krav på talerätt enligt arti-

kel 9.3 innebär ett unionsrättsligt krav på att talerätten för miljöorganisationer också ska omfatta övriga beslut om omprövning enligt direktivet. Utredningen föreslog att konventionens krav på talerätt borde tillgodoses genom att rätten för miljöorganisationer att överklaga även skulle omfatta tillsynsbeslut generellt.

Dricksvattenutredningen (L 2013:02) föreslår i sitt slutbetänkande Århuskonventionens genomförande ska förbättras när det gäller miljöorganisationers tillgång till rättslig prövning i fråga om områdesskydd (SOU 2016:32). Utredningen föreslår bl.a. att 16 kap. 13 § miljöbalken ska förtydligas och att miljöorganisationers uttryckliga rätt att överklaga i fråga om vattenskyddsområden ska omfatta mer än enbart beslut om att upphäva skyddet. Utredningen påtalar bl.a. vikten av att rätten att överklaga, i enlighet med gällande praxis, uttryckligen bör omfatta såväl beslut om upphävande av tidigare beslut om vattenskyddsområde som beslut om upphävande eller ändring av föreskrifter för området på ett sätt som innebär ett svagare skydd i förhållande till vad som var fallet före ändringen. Skäl som utredningen framför gör sig gällande även i fråga om övriga områdesskydd. 16 kap. 13 § miljöbalken bör därför förtydligas på så sätt att miljöorganisationers generella rätt att överklaga uttryckligen omfattar domar och beslut som innebär ett försämrat områdesskydd.

Mot bakgrund av vad som har framförts bör 16 kap. 13 § miljöbalken förtydligas på så sätt att miljöorganisationers generella rätt att överklaga uttryckligen även ska omfatta domar och beslut i fråga om tillsyn samt domar och beslut som innebär ett försämrat områdesskydd. Exempel på tillsynsbeslut är beslut fattade med stöd av 26 kap. 9 § miljöbalken. Vanligt förekommande tillsynsbeslut är beslut som fattas med anledning av att en verksamhetsutövare anmäler en miljöfarlig verksamhet till tillsynsmyndigheten enligt t.ex. 9 kap. 6 § miljöbalken och miljöprövningsförordningen (2013:251) eller förordningen (1998:899) om miljöfarlig verksamhet och hälsoskydd (FMH). När ett anmälningsärende är tillräckligt utrett ska den myndighet som handlägger ärendet meddela föreläggande om försiktighetsmått eller förbud enligt miljöbalken om det behövs, eller förelägga verksamhetsutövaren att ansöka om tillstånd enligt 9 kap. 6 § miljöbalken. Om sådana åtgärder inte beslutas ska myndigheten underrätta den som har gjort anmälan om att ärendet inte föranleder någon åtgärd från myndighetens sida

(27 § FMH). Såväl en myndighets förelägganden och förbud i ett anmälningssärende som en myndighets beslut att en godta anmälan utan att vidta någon åtgärd utgör tillsynsbeslut.

Med en generell och tydligare bestämmelse slipper man svåra bedömningar om vilka tillsynsbeslut som omfattas respektive inte omfattas av klagorätten samtidigt som miljöorganisationernas kompetens kan tas till vara i alla typer av tillsynsärenden.

Övriga överväganden

Det är rimligt att utgå från att en miljöorganisation inte kommer att nyttja sin rätt att överklaga om det inte handlar om något som ligger inom organisationens specifika intresseområde. Även i de fall man kan tänka sig att en miljöorganisation är ensam om att överklaga finns det inga belägg för att missbruk av klagorätten är att förvänta. Erfarenheter har visat att miljöorganisationerna spelar en viktig roll i miljöprövningar genom att bidra med sakkunskap och förmå verksamhetsutövare och prövningsmyndigheter att motivera sina ställningstaganden tydligt.

12.2 Allmänhetens deltagande när en renhållningsordning ändras

Förslag: Ett förslag till ändring i en renhållningsordning ska alltid ställas ut för granskning.

Skälen för förslaget: I Europaparlamentets och rådets direktiv 2003/35/EG av den 26 maj 2003 om åtgärder för allmänhetens deltagande i utarbetandet av vissa planer och program avseende miljön och om ändring, med avseende på allmänhetens deltagande och rätt till rättslig prövning, av rådets direktiv 85/337/EEG och 96/61/EG finns bestämmelser om allmänhetens deltagande vid framtagandet av vissa planer och program. Detta direktiv genomförs i Sverige med bl.a. bestämmelser i miljöbalken.

Enligt artikel 2 i direktivet ska medlemsstaterna se till att allmänheten har möjlighet att delta i förberedandet och granskningen av de planer och program som kan behöva tas fram i enlighet med

sex särskilt uppräknade direktiv. Exempel på planer som omfattas av detta regelverk är kommunala renhållningsordningar. Enligt 15 kap. 41 § miljöbalken i dess lydelse från och med den 2 augusti 2016 (se SFS 2016:782) ska det i varje kommun finnas en renhållningsordning som ska innehålla dels de föreskrifter om hantering av avfall som gäller för kommunen, dels en avfallsplan.

Enligt 15 kap. 42 och 43 §§ i dess lydelse från och med den 2 augusti 2016 (se SFS 2016:782) ska kommunen på lämpligt sätt och i skälig omfattning samråda med fastighetsinnehavare och myndigheter som kan ha ett väsentligt intresse i saken. Innan förslaget till renhållningsordning antas ska det ställas ut till granskning och vid antagandet ska de synpunkter som kommit fram vid samrådet och granskningen beaktas. Kommunen ska informera om utställningen på sin webbplats på förhand och informationen ska innehålla uppgift om förslagets huvudsakliga innebörd, var det ställs ut och inom vilken tid och till vem invändningar mot förslaget ska lämnas. Dessa bestämmelser innebär att direktivets krav på rätt till deltagande för allmänheten i fråga om framtagandet av en ny renhållningsordning tillgodoses.

Direktivet ställer även krav på att allmänheten ska ha möjlighet att delta i samband med framtagandet av förslag till ändringar av planer. Enligt 15 kap. 44 § i dess lydelse från och med den 2 augusti 2016 (se SFS 2016:782) gäller de redovisade bestämmelserna i 15 kap. 42 och 43 §§ som huvudregel även för ändringar. I paragrafen finns dock ett undantag när det gäller förslag till ändring av en renhållningsordning som endast berör ett litet antal fastighetsägare eller som annars är liten. Något utrymme för ett sådant undantag finns emellertid inte enligt direktivet. Kommissionen har också ställt sig frågande till det svenska genomförandet av direktivet i denna del.

För att fullständigt genomföra direktiv 2003/35/EG bör en ändring göras i 15 kap. 44 § som innebär att undantaget från skyldigheten att ställa ut ett förslag till ändring i renhållningsordningen avskaffas. Även förslag till ändringar i sådana planer ska alltså, i enlighet med direktivets krav, vara föremål för allmänhetens deltagande. Förslaget innebär att andra stycket i 15 kap. 44 § utgår.

12.3 Kommunikationskyldigheten enligt 19 kap. miljöbalken

Förslag: En länsstyrelse eller kommunal nämnd som prövar ett ärende om en miljöfarlig verksamhet ska tillämpa 17 § förvaltningslagen (1986:223) om parter rätt att få del av uppgifter också i fråga om den som har lämnat synpunkter i ärendet utan att vara part.

Skälen för förslaget: I 19 kap. 4 § miljöbalken finns bestämmelser om förfarandet vid länsstyrelser och kommunala nämnder när de prövar ärenden om miljöfarlig verksamhet. Punkten 4 innehåller en bestämmelse som delvis motsvarar kommunikationsbestämmelserna i 17 § förvaltningslagen (1986:223). Skillnaden är att enligt bestämmelserna i miljöbalken måste man inte formellt vara part i ärendet för att omfattas av kravet på att underrättas och ges tillfälle att yttra sig. Bestämmelsens nuvarande lydelse är otydlig. Även om det inte verkar ha medfört några direkta problem i tillämpningen av bestämmelsen bör den justeras. Eftersom de allmänna bestämmelserna i förvaltningslagen gäller för det aktuella förfarandet i den utsträckning som något annat inte anges i miljöbalken saknas det anledning att i miljöbalken upprepa det som redan följer av förvaltningslagen. Bestämmelsen bör därför i stället enbart ange vad som ska gälla utöver det som framgår av 17 § förvaltningslagen, nämligen att även den som har lämnat synpunkter i ärendet utan att vara part ska omfattas av kravet på underrättelse och ges tillfälle att yttra sig. Någon ändring i sak är således inte avsedd.

12.4 Några lagtekniska ändringar i övrigt

Förslag: Några språkliga och lagtekniska ändringar görs i 16 kap. 7 §, 17 kap. 3 och 6 §§ och 22 kap. 1 § miljöbalken. Bestämmelsen om ansökans innehåll i 22 kap. 1 § miljöbalken delas upp i två paragrafer.

Skälen för förslaget: I 16 kap. 7 § miljöbalken finns en bestämmelse som reglerar hur hänsyn ska tas till s.k. följdverksamheter vid

prövning enligt miljöbalken. I bestämmelsen anges att vid prövningen enligt miljöbalken ska hänsyn tas till andra verksamheter eller åtgärder som kan antas bli behövliga för att verksamheten eller åtgärden ska kunna utnyttjas på ett ändamålsenligt sätt. För att på ett bättre sätt återspegla vad som avses med ordet utnyttja bör i stället uttrycket komma till stånd eller bedriva användas. På så vis tydliggörs det att det inte endast är följdverksamheter under driftfasen som avses utan även följdverksamheter under anläggningsfasen. Ingen ändring i sak är dock avsedd.

17 kap. 3 § miljöbalken rör regeringens möjlighet att förbehålla sig tillåtlighetsprövningen av vissa verksamheter. 17 kap. 6 § miljöbalken rör kommunfullmäktiges tillstyrkande som en förutsättning för tillåtligheten av vissa verksamheter. I samband med tidigare lagstiftningsärenden har vissa språkliga förbiseenden skett och de bör därför korrigeras. I övrigt görs vissa språkliga ändringar för att tydliggöra bestämmelsernas innehåll.

I 22 kap. 1 § miljöbalken anges vad en ansökan i ett ansökningsmål ska innehålla. I efterföljande paragrafer finns kompletterande bestämmelser om ansökans innehåll för vissa särskilda typer av verksamheter. I 22 kap. 1 § finns en sådan särskild bestämmelse som rör vattenverksamhet. För att tydliggöra bestämmelsernas innehåll och för att skapa en enhetlighet bör bestämmelsen om ansökans innehåll som endast träffar vattenverksamhet placeras i en egen paragraf. I övrigt bör några språkliga ändringar göras för att bestämmelsen ska bli mer lättillgänglig.

12.5 Gemensam handläggning av vissa ärenden vid länsstyrelsernas miljöprövningsdelegationer

Förslag: En miljöprövningsdelegation ska kunna handlägga vissa ärenden som i dag prövas av länsstyrelsens tillsynsenhet gemensamt med ärenden som ska prövas av miljöprövningsdelegationen om det finns ett samband mellan ärendena och de har samma sökande.

Skälen för förslaget: Förslaget omfattar ärenden om dispens enligt 7 kap. 7, 11, 18 a, 20 och 22 §§ miljöbalken (t.ex. dispens inom ett biotopskyddsområde), dispens från föreskrifter som har meddelats

med stöd av 8 kap. 1 eller 2 § miljöbalken (t.ex. dispens enligt 14 § artskyddsförordningen (2007:845)), tillstånd till markavvattning enligt 11 kap. 9 § miljöbalken och dispens från markavvattningsförbudet enligt 11 kap. 14 § miljöbalken. Dessa ärenden handläggs av länsstyrelsen i sin egenskap av tillsynsmyndighet. I de fall ett sådant ärende har samband med ett ärende som miljöprövningsdelegationen ska pröva och ärendena har samma sökande, innebär förslaget att dessa ärenden ska handläggas gemensamt.

Enligt dagens bestämmelse i 19 kap. 3 § miljöbalken finns det en möjlighet för miljöprövningsdelegationen att handlägga ett ärende som annars skulle ha prövats av en kommun gemensamt med ett ärende som miljöprövningsdelegationen ska pröva under förutsättning att det finns ett samband och det rör sig om samma sökande. Bestämmelsen i 19 kap. 3 § möjliggör dock inte en gemensam handläggning om det andra ärendet ska prövas av länsstyrelsens tillsynsenhet. Det bedöms inte finnas skäl för att undanta sådana fall från möjligheten till gemensam handläggning. Eftersom det i de aktuella fallen är olika enheter inom länsstyrelsen som handlägger de olika ärendena bör handläggningsbestämmelsen rikta sig till miljöprövningsdelegationen inom ramen för förordningen (2011:1237) om miljöprövningsdelegationer, dvs. det bedöms inte vara lämpligt att införa en sådan handläggningsregel i lag.

En gemensam handläggning skulle möjliggöra en samlad bedömning av en verksamhets påverkan på miljön och bedöms samtidigt kunna medföra samordningsvinster för verksamhetsutövare, prövningsmyndigheter och remissmyndigheter.

13 Ikraftträdande- och övergångsbestämmelser

Förslag: Förslagen till ändringar i miljöbalken och i sektorslagarna ska träda i kraft den 1 juli 2017.

I fråga om miljöbalkens bestämmelser som rör planer och program ska äldre föreskrifter fortfarande gälla för handläggningen och bedömningen av ärenden som har påbörjats före den 1 juli 2017. När det gäller verksamheter och åtgärder ska äldre föreskrifter fortfarande gälla för handläggningen och prövningen av mål och ärenden där ansökan inkommit till den som ska pröva tillståndsfrågan före den 1 juli 2017. Om länsstyrelsen före ikraftträdandet har beslutat att en verksamhet eller åtgärd inte ska antas medföra en betydande miljöpåverkan, ska äldre bestämmelser fortsätta att tillämpas i den frågan.

I fråga om plan- och bygglagen ska äldre föreskrifter fortfarande gälla för handläggningen och bedömningen av ärenden om planer eller program som har påbörjats före den 1 juli 2017. De äldre bestämmelsernas hänvisningar till 6 kap. miljöbalken ska avse balkens lydelse vid utgången av juni 2017.

I fråga om väglagen eller lagen om byggande av järnväg ska ett ärende handläggas och bedömas enligt äldre bestämmelser, om det i ärendet ingår en miljökonsekvensbeskrivning som vid ikraftträdandet har överlämnats till länsstyrelsen för godkännande. De äldre bestämmelsernas hänvisningar till 6 kap. miljöbalken ska avse balkens lydelse vid utgången av juni 2017.

I fråga om övrig sektorslagstiftning ska äldre föreskrifter fortfarande gälla för handläggningen och prövningen av ärenden som har inletts före den 1 juli 2017. De äldre bestämmelsernas hänvisningar till 6 kap. miljöbalken ska avse balkens lydelse vid utgången av juni 2017.

Mål och ärenden enligt lagen med särskilda bestämmelser om gatuhållning och skyltning som inletts hos en allmän förvaltningsdomstol före den 1 juli 2017 ska slutföras av de allmänna förvaltningsdomstolarna.

Skälen för förslaget

Det föreslagna nya 6 kap. miljöbalken

Enligt artikel 2.1 i ändringsdirektivet ska direktivet vara genomfört senast den 16 maj 2017. De nya bestämmelserna bör träda i kraft så snart som möjligt.

Förslaget till ett nytt 6 kap. miljöbalken innehåller ett flertal ändringar i förhållande till nuvarande regelverk. Det skulle vara opraktiskt att låta de nya bestämmelserna tillämpas i redan pågående ärenden som rör planer och program. Detsamma gäller i fråga om mål och ärenden som rör tillstånd till verksamheter och åtgärder enligt miljöbalken. Äldre bestämmelser bör även fortsättningsvis gälla i dessa fall. När det gäller planer och program bör det finnas en övergångsbestämmelse som säger att äldre föreskrifter fortfarande ska gälla för handläggningen och bedömningen av ärenden om planer eller program som har påbörjats före den 1 juli 2017. Ett plan- eller programärende får anses ha påbörjats när ett formellt beslut om att inleda ärendet har fattats. När det gäller verksamheter och åtgärder bör det finnas en övergångsbestämmelse som säger att äldre föreskrifter fortfarande ska gälla för handläggningen och prövningen av mål och ärenden om verksamheter eller åtgärder där ansökan inkommit till tillståndsmyndigheten före den 1 juli 2017.

Förslaget i promemorian innebär bl.a. ändringar i bestämmelser som rör det samråd som föregår länsstyrelsens beslut i fråga om en verksamhet eller åtgärd kan antas medföra en betydande miljöpåverkan. För att det ska vara tydligt att föreslagna ändringar i 6 kap. inte innebär att det samråd som föregår länsstyrelsens beslut i fråga om betydande miljöpåverkan ska behöva göras om eller att länsstyrelsens beslut inte längre gäller, bör bestämmelserna i sin tidigare lydelse tillämpas i fråga om denna del av förfarandet om länsstyrelsen fattat sitt beslut före den 1 juli 2017. Sådana över-

gångsbestämmelser är förenliga med övergångsbestämmelserna i artikel 3 i ändringsdirektivet.

Plan- och bygglagen

Det skulle vara opraktiskt att låta de nya bestämmelserna tillämpas i redan pågående ärenden enligt plan- och bygglagen. Äldre bestämmelser bör även fortsättningsvis gälla i dessa fall. För att inte skapa tillämpningsproblem bör det även tydliggöras att äldre bestämmelserns hänvisningar till 6 kap. miljöbalken ska avse balkens lydelse vid utgången av juni 2017. Övergångsbestämmelsen bör således ta sikte på att äldre föreskrifter fortfarande ska gälla för handläggningen och bedömningen av ärenden om planer eller program som har påbörjats före den 1 juli 2017 samt att äldre bestämmelserns hänvisningar till 6 kap. miljöbalken ska avse balkens lydelse vid utgången av juni 2017. Ett planärende får anses ha påbörjats när ett formellt beslut om att inleda ärendet har fattats (se prop. 2013/14:126 s. 146).

Väglagen och lagen om byggande av järnväg

I syfte att undvika merarbete som anpassningen till nya krav kan komma att innebära i ärenden enligt väglagen eller lagen om byggande av järnväg som passerat en viss planeringsfas bör sådana ärenden fortsätta att handläggas enligt äldre föreskrifter. En konkret åtgärd i planeringsfasen utgörs av länsstyrelsens beslut om godkännande av miljökonsekvensbeskrivningen. Övergångsbestämmelser till tidigare ändringar i väglagen (se t.ex. prop. 2011/12:118) har knutit an till den åtgärden och det bedöms lämpligt även i nuvarande lagstiftningsärende. Det betyder att planärenden som vid ikraftträdandet är så långt framskridna att miljökonsekvensbeskrivning för planen lämnats in till länsstyrelsen för godkännande ska fortsätta att hanteras enligt det gamla regelverket. Övergångsbestämmelsen bör således ta sikte på att ett ärende ska handläggas och bedömas enligt äldre bestämmelser, om det i ärendet ingår en miljökonsekvensbeskrivning som vid ikraftträdandet har överlämnats till länsstyrelsen för godkännande. För att inte skapa tillämpningsproblem bör det även tydliggöras att äldre be-

stämmelsers hänvisningar till 6 kap. miljöbalken ska avse balkens lydelse vid utgången av juni 2017.

Övrig sektorslagstiftning

Samma skäl som gör sig gällande för en övergångsbestämmelse till miljöbalken gör sig även gällande i förhållande till de sektorslagstiftningar som hänvisar till förfarandet i 6 kap. miljöbalken. Det bör således finnas en övergångsbestämmelse i sektorslagstiftningarna som tar sikte på att äldre föreskrifter fortfarande ska gälla för handläggningen och prövningen av ärenden som har inletts före den 1 juli 2017. För att inte skapa tillämpningsproblem bör det även tydliggöras att äldre bestämmelsers hänvisningar till 6 kap. miljöbalken ska avse balkens lydelse vid utgången av juni 2017.

Lagen om särskilda bestämmelser om gatuhållning och skyltning

Denna promemoria innehåller ett förslag om att länsstyrelsens beslut enligt lagen (1998:814) med särskilda bestämmelser om gatuhållning och skyltning ska överklagas till mark- och miljödomstol i stället för till allmän förvaltningsdomstol. Mark- och miljödomstolar tillämpar lagen om domstolsärenden vid handläggningen av mål som inleddes vid mark- och miljödomstol genom överklagande. De allmänna förvaltningsdomstolarna handlägger mål och ärenden enligt förvaltningsprocesslagen. Det är lämpligt att de mål som har inletts hos de allmänna förvaltningsdomstolarna avgörs enligt de processuella bestämmelser som gällde när målen anhängiggjordes. I de fall länsstyrelsens beslut enligt lagen om särskilda bestämmelser om gatuhållning och skyltning vid tidpunkten för lagändringens ikraftträdande redan har överklagats till allmän förvaltningsdomstol bör målet eller ärendet också avslutas hos dessa domstolar. Det innebär att ett mål eller ärende som före ikraftträdandet anhängiggjorts hos en förvaltningsrätt kommer att kunna överklagas till kammarrätt och Högsta förvaltningsdomstolen.

14 Konsekvenser

I detta avsnitt behandlas konsekvenserna av förslagen och bedömningarna i promemorian.

14.1 Förslagen i korthet, syfte och alternativ

I promemorian föreslås ett nytt 6 kap. miljöbalken samt ett antal följdändringar i andra författningar. Det övergripande syftet med förslaget är *dels* att genomföra ändringsdirektivet och i övrigt tillgodose de krav som följer av Sveriges EU-rättsliga och internationella åtaganden, *dels* att effektivisera balkens bestämmelser om miljöbedömningar för såväl planer och program som verksamheter och åtgärder. Därmed ges förutsättningar för att öka den samlade miljöskyddseffekten och samtidigt minska tidsåtgången och den administrativa bördan för verksamhetsutövare och prövningsmyndigheter.

Tydligare bestämmelser om planer och program

Inga större ändringar av de bestämmelser som rör planer och program är avsedda. I syfte att öka myndigheters och kommuners tillämpning av bestämmelserna om strategiska miljöbedömningar samt transparensen i bedömningarna om en sådan ska göras eller inte göras föreslås dock ett antal ändringar. Bestämmelserna i 6 kap. får en tydligare och mer lättillgänglig struktur som följer stegen i miljöbedömningsprocessen. I sak innebär förslagen förändringar som rör

- samråd inom ramen för undersökningen i fråga om en strategisk miljöbedömning ska göras,

- krav på beslut i frågan om en strategisk miljöbedömning ska göras eller inte göras,
- tydliggöranden avseende miljökonsekvensbeskrivningens innehåll, och
- krav på att myndigheten eller kommunen ska tillgängliggöra resultatet av övervakning och uppföljning för allmänheten.

Ett alternativ till förslaget är en ökad vägledning om hur bestämmelserna om miljöbedömning i 6 kap. ska tillämpas. Ett annat alternativ är att ett nytt krav införs som innebär att myndighetens eller kommunens bedömning i fråga om en strategisk miljöbedömning krävs eller inte ska godkännas av länsstyrelsen eller annan myndighet. Inget av alternativen bedöms för närvarande vara lämpliga. En ökad vägledning – framför allt metodutveckling – skulle kunna bidra till en förbättrad tillämpning av bestämmelserna, men förväntas inte råda bot på bristande incitament för myndigheter eller kommuner att undersöka om en miljöbedömning ska göras eller inte. Det skulle å andra sidan införandet av krav på godkännande av besluten göra. En sådan åtgärd kräver fler överväganden än vad som är möjligt att göra inom ramen för denna promemoria. Om en ändring inte kommer till stånd finns risk för att de brister i samhällets förmåga att integrera miljöfrågor i samhällsplaneringen som har identifierats kvarstår.

Verksamheter och åtgärder - genomförande av ändringsdirektivet

Promemorian innehåller förslag på hur ändringsdirektivet ska genomföras i svensk rätt. Genomförandet av ändringsdirektivet medger i vissa delar strängare nationella bestämmelser än vad som föreskrivs i direktivet. Som regel har lagförslagen lagts på direktivets miniminivå. I den mån det bedömts finnas val- eller tolkningsmöjligheter i direktivet innehåller promemorian en beskrivning av alternativa lösningar, en analys av för- och nackdelarna med de alternativa lösningarna samt en motivering till varför just den valda lösningen har föreslagits.

För att tillgodose de nya kraven föreslås en bestämmelse som tydliggör de nuvarande kraven på innehåll i ett samrådsunderlag. Vidare föreslås bestämmelser som tydliggör de urvalskriterier som

länsstyrelsen ska tillämpa i fråga om en miljöbedömning ska göras eller inte. En tidsfrist för när länsstyrelsen ska fatta beslut om huruvida en verksamhet eller åtgärd kan antas medföra betydande miljöpåverkan föreslås. Därtill föreslås bestämmelser med nya och förtydligade krav på vad en miljökonsekvensbeskrivning ska innehålla samt ett kompetenskrav för de personer som tar fram en sådan beskrivning. Slutligen föreslås krav som innebär att prövningsmyndigheten ska kungöra miljökonsekvensbeskrivningen på en lämplig webbplats och att allmänheten ska få skälig tid och minst 30 dagar att yttra sig över beskrivningen.

Europeiska kommissionen har genomfört en konsekvensanalys av sitt förslag till ändringsdirektiv (SWD(2012) 354 final). En översiktlig bedömning av konsekvenserna av att införa ändringsdirektivet i Sverige redovisas här. Konsekvensanalysen är gjord i relation till de alternativa handlingsvägar som genomförandet av ändringsdirektivet möjliggör. Medlemsstaterna ska säkerställa att direktivet genomförs i nationell rätt. Om så inte sker riskerar Sverige att kommissionen inleder ett förfarande om fördragsbrott. Något utrymme för att avstå från ett genomförande finns alltså inte.

Tydligare krav på innehåll i prövningsunderlag

I promemorian föreslås att bestämmelserna om praktiska miljöbedömningar som huvudregel ska tillämpas endast på sådana verksamheter och åtgärder som kan anses medföra en betydande miljöpåverkan. I övriga fall ska det vara tillräckligt att upprätta ett förenklat underlag. Ändringen som rör prövningsunderlaget syftar till att tydliggöra den skillnad i kravnivå som finns i nuvarande regelverk. Kravnivån på innehållet i det förenklade underlaget motsvarar i huvudsak nuvarande krav på innehåll i en miljökonsekvensbeskrivning för verksamheter eller åtgärder som inte kan antas medföra en betydande miljöpåverkan. Den bärande tanken är att en praktisk miljöbedömning ska krävas i den utsträckning det är miljömässigt motiverat, dvs. för verksamheter och åtgärder som kan antas medföra en betydande miljöpåverkan. Genom enkla, kostnadseffektiva och ändamålsenliga regler skapas förutsättningar för bra ramvillkor för företagen.

I promemorian föreslås en definition av termen miljöeffekt. Av definitionen framgår att såväl direkta och indirekta som kumulativa, samverkande, positiva och negativa effekter på olika delar av miljön avses. Vidare anges bl.a. att dessa effekter kan vara såväl tillfälliga som bestående. Bestämmelsen syftar till att tydliggöra vilka uppgifter som krävs i en miljökonsekvensbeskrivning eller ett förenklat underlag i fråga om de miljöeffekter som en verksamhet eller åtgärd kan antas medföra.

Ett alternativ till den föreslagna ändringen är att öka vägledningen av tillämpningen av dagens bestämmelser. Enbart vägledning bedöms dock inte vara tillräckligt för få önskad effekt. Vägledning är inte bindande och skapar inte den förutsebarhet som eftersträvas. Om en ändring inte kommer till stånd finns risk för att resurser läggs på verksamheter och åtgärder och framför allt ändringar av dessa även om det inte är motiverat ur ett miljöperspektiv. Det finns också risk för att den eftersträlvade regelförenklingen uteblir.

Miljöorganisationers rätt att överklaga

I promemorian föreslås dessutom en ändring av 16 kap. 13 § miljöbalken om miljöorganisationers rätt att överklaga. Förslaget syftar till att förbättra genomförandet av Århuskonventionens och MKB-direktivets bestämmelser om att miljöorganisationer ska ges en omfattande rätt till rättslig prövning i miljöfrågor samt att anpassa lagstiftningen till den senaste tidens utveckling i rättspraxis.

Övriga ändringar

Slutligen föreslås obligatorisk miljöbedömning av vissa vägar och järnvägar och möjligheter att besluta om gemensam handläggning av ärenden hos miljöprövningsdelegationen. Förslagen syftar till att tillgodose MKB-direktivet krav och öka samordningen av prövningsärenden. Vidare föreslås att samråd ska hållas och beslut om betydande miljöpåverkan fattas i ärenden om bearbetningskoncession enligt minerallagen i syfte att förbättra förutsättningarna för den intresseavvägning som ska göras.

14.2 Berörda myndigheter, kommuner, företag och andra enskilda

Förslagen har betydelse för *alla* de myndigheter och kommuner som har i uppdrag att ta fram sådana planer och program som krävs enligt lag eller annan författning. Det är dessutom sammanlagt 13 olika slags aktörer som berörs av förändringarna som rör verksamheter och åtgärder, se tabell 1.

Tabell 1 Berörda aktörer

Aktör	Antal aktörer	Kommentar
Länsstyrelsen	21	Samrådspart, prövningsmyndighet och beslutsmyndighet i fråga om en praktisk miljöbedömning ska göras
MPD	12	Prövningsmyndighet
Mark- och miljödomstolen	5	Prövningsmyndighet
Mark- och miljööverdomstolen	1	Prövningsmyndighet
Trafikverket	1	Verksamhetsutövare och prövningsmyndighet
EI	1	Prövningsmyndighet
SSM	1	Prövningsmyndighet
Bergsstaten	1	Prövningsmyndighet
Sjöfartsverket	1	Prövningsmyndighet
Regeringen	1	Prövningsmyndighet
Kommunen	290	Planläggande myndighet och prövningsmyndighet
Naturvårdsverket	1	Ansvarig myndighet för det gränsöverskridande samrådet

Verksamhetsutövare	6 000	Små, medel och stora företag, myndigheter, kommuner eller andra offentligt rättsliga organisationer
--------------------	-------	---

Enligt en kartläggning av SLU tas ca 1 600 stycken miljökonsekvensbeskrivningar per år fram för verksamheter och åtgärder (*MKB-tillämpningen i Sverige - antalet MKB för verksamheter och åtgärder 2005 och 2006*, SLU 2008). En verksamhetsutövare kan vara såväl ett privat företag som en myndighet eller en kommun. Förslagen har betydelse för ett stort antal såväl små, medelstora som stora företag verksamma inom många olika branscher. De verksamhetsutövare vars verksamhet idag bedrivs med gällande tillstånd kommer att beröras av förslagen om de ändrar eller omprövar sin befintliga verksamhet.

Förslagen kan dessutom påverka de konsulter som verksamhetsutövare idag anlitar för att utreda miljökonsekvenser och ta fram miljökonsekvensbeskrivningar. De är inte aktörer som direkt påverkas av förändringarna, men som kan göra det indirekt.

Det har visat sig vara svårt att få fram uppgifter om hur många beslut länsstyrelserna fattar som gäller frågan om en planerad verksamhet kan antas medföra en betydande miljöpåverkan eller inte och hur stor andel av fattade beslut som rör verksamheter och åtgärder som inte kan anses medföra betydande. Enligt uppgifter från länsstyrelserna är det framför allt *ändringar av redan befintliga verksamheter* som inte anses medföra en betydande miljöpåverkan.¹ Etableringar av nya miljöfarliga verksamheter, så som vindkraft och tåkter, anses i större utsträckning än ändringar av befintliga verksamheter ha en betydande miljöpåverkan.

Länsstyrelsen kommer att påverkas i egenskap av samrådspart och beslutsmyndighet i fråga om en praktisk miljöbedömning ska göras. Förslagen kommer även att påverka prövningsmyndigheter som granskar och bedömer den betydande miljöpåverkan och prövar tillståndsansökningar. Enligt SLU:s kartläggning hanteras majoriteten av framtagna miljökonsekvensbeskrivningar av mark- och

¹ Enligt uppgifter från länsstyrelserna. För att få in uppgifter om hur stor andel av besluten som med stöd av kriterierna i bilaga 2 till förordningen (1998:905) om miljökonsekvensbeskrivningar inte ansetts medföra betydande miljöpåverkan har samtliga länsstyrelser kontaktats. Svar från 10 länsstyrelser har kommit in. I de fall det inte varit möjligt att läsa ut andelen ur ärendehanteringssystemet har en uppskattning gjorts.

miljödomstolarna (18 procent) och miljöprövningsdelegationerna (60 procent). Resterande prövas av Trafikverket (8 procent), Energimarknadsinspektionen (6 procent), Strålsäkerhetsmyndigheten (>1 procent), Bergsstaten (>1 procent), Sjöfartsverket (>1 procent), regeringen (1 procent) och kommunerna (6 procent). Sedan rapporten publicerades har förändringar skett av tillståndsplikten vilket kan påverka fördelningen mellan prövningsmyndigheterna. Den geografiska spridningen av berörda verksamheter och åtgärder innebär att förändringarna kan beröra vissa myndigheter mer än andra. Naturvårdsverket påverkas av de ändringar som rör gränsöverskridande samråd.

Slutligen påverkas övriga samrådsparter, inklusive allmänheten och miljöorganisationer av de förslag som rör samråd.

14.3 Konsekvenser för miljömålen och berörda aktörer

Miljömålen

Förslagan bedöms förbättra möjligheterna att uppfylla de nationella miljömålen. Strategiska miljöbedömningar är ett viktigt verktyg för integrering av miljöhänsyn i samhällets planering och för att nå miljömålen. En ökad tydlighet och transparens i bedömningarna förväntas bidra till att myndigheter och kommuner tillämpar bestämmelserna i större utsträckning och på ett mer ändamålsenligt sätt än i dag vilket förväntas leda till positiva konsekvenser för miljön.

Förslaget om tydligare krav i fråga om innehåll i ett förenklat underlag eller en miljökonsekvensbeskrivning bedöms kunna underlätta uppfyllelsen av de nationella miljömålen. Vidare bedöms den del av förslaget som innebär att bestämmelserna om praktiska miljöbedömningar som huvudregel ska tillämpas endast på sådana verksamheter och åtgärder som kan anses medföra en betydande miljöpåverkan underlätta eller i vart fall inte försvåra uppfyllelsen av de nationella miljömålen eftersom förslaget skapar förutsättningar för en effektivare resursanvändning där samhällets resurser kan läggas där de gör mest miljönytta. Verksamhetsutövarens ansvar för att ta fram prövningsunderlaget och prövningsmyndigheternas ansvar för att ett sådant underlag är tillräckligt för en prövning gäller oförändrat. De förslag som syftar till att genomföra

ändringsdirektivet förväntas leda till positiva konsekvenser för miljön.

Förslaget att ändra 16 kap. 13 § miljöbalken om miljöorganisationers rätt att överklaga tillgodoser även i ökad utsträckning Århuskonventionens tanke om att ett större samhälleligt deltagande från allmänhetens sida leder till en bättre miljö.

Myndigheter och kommuner

Planläggande myndigheter och kommuner

De språkliga och redaktionella ändringarna innebär inte att några nya regler föreslås. I sak innebär förslagen fyra stycken förändringar.

Redan idag ska myndigheter och kommuner som tar fram planer eller program som krävs enligt lag eller annan författning ta ställning till om en miljöbedömning ska göras. I vissa fall ska bedömningen redovisas i plan- eller programärendet. I promemorian föreslås att bedömningen alltid ska redovisas i ett beslut, även i fråga om de planer och program som omfattas av en föreskrift som anger att betydande miljöpåverkan kan antas. Den eventuella arbetsbördan som tillkommer bedöms vara försumbar i förhållande till kostnaden för att ta fram planen eller programmet och bedöms inte heller medföra annat än försumbara fördröjningar av plan- eller programärendet.

I promemorian föreslås att undantag från krav på samråd i frågan om genomförandet av planen eller programmet kan antas medföra en betydande miljöpåverkan ska kunna göras om myndigheten eller kommunen, utan att ha samrått med de myndigheter som berörs, kommer fram till att en sådan påverkan kan antas. Denna undantagsmöjlighet innebär både arbets- och tidsbesparingar för myndigheter och kommuner.

I promemorian föreslås att myndigheten eller kommunen ska samråda i frågan om planen eller programmet kan antas medföra en betydande miljöpåverkan även om det står klart enligt föreskrifter som regeringen har meddelat att en sådan påverkan som huvudregel ska antas. De myndigheter och kommuner som kommer fram till att en sådan plan eller ett sådant program *inte kan* anses medföra en betydande miljöpåverkan ska även i dag genomföra ett sådant sam-

råd. Om myndigheten däremot kommer fram till att en sådan plan eller ett sådant program *kan* antas medföra en betydande miljöpåverkan innebär förslaget att myndigheten eller kommunen kan besluta att en strategisk miljöbedömning ska göras utan att först genomföra ett samråd. Det utökade samrådskravet för sådana planer och program som avses i regeringens föreskrifter innebär därför i praktiken inte någon ny arbetsbörda av betydelse för myndigheterna eller kommunerna.

Två förändringar görs för att bemöta den kritik som Europeiska kommissionen har framfört när det gäller det svenska genomförandet av SMB-direktivet. Förändringarna innebär att myndigheten eller kommunen ska samråda med de kommuner och myndigheter som *kan antas* bli berörda och inte enbart med dem som *berörs*. Samtidigt tydliggörs dock att en myndighet inte kan anses berörd på annat sätt än ur miljösynpunkt. Vidare förtydligas skyldigheten att redovisa skäl när myndigheten eller kommunen beslutar om en strategisk miljöbedömning ska göras. Genom ändringen kan samrådskretsen möjligen komma att utökas något. Det finns inga andra alternativ än lagstiftning för att tillmötesgå kommissionens synpunkter.

Förslaget innebär att det görs tydligare vilka miljöeffekter som ska identifieras, beskrivas och bedömas i en miljökonsekvensbeskrivning. Förtydligandet innebär i praktiken ingen ny arbetsbörda av betydelse för myndigheterna eller kommunerna eftersom dessa krav gäller redan i dag. Tydliggörandet bedöms däremot minska risken för att en plan upphävs vid en överprövning och på så vis öka förutsägbarheten i rättstillämpningen.

Kraven på att följa upp och övervaka den betydande miljöpåverkan som genomförandet av planen eller programmet faktiskt medför har tydliggjorts i promemorian och kompletterats med ett nytt krav på att göra resultatet tillgängligt för allmänheten. Bestämelsen ställer inga preciserade krav på hur resultatet ska tillgängliggöras, vilket ger myndigheten eller kommunen ett utrymme för att hitta en lämplig och kostnadseffektiv lösning.

Förslagen medför inga ytterligare kostnader för myndigheter och kommuner när de tar fram planer och program.

Den kommunala självstyrelsen

Några av förslagen som rör planläggande myndigheter och kommuner innebär ytterligare detaljerade bestämmelser som rör kommunernas skyldigheter. Skyldigheten att samråda om och redovisa en bedömning i frågan om en plan eller ett program kan antas medföra en betydande miljöpåverkan utsträcks till att även träffa de plan- och programtyper som omfattas av regeringens föreskrifter. Förslaget innebär även att kommunen ska redovisa skäl för sina beslut i fråga om genomförandet av en plan eller ett program kan antas medföra en betydande miljöpåverkan. Vidare innebär föreslagna ändringar att de myndigheter som en kommun ska samråda med kan bli fler än enligt nuvarande bestämmelser. Sammantaget kan förslagen innebära vissa begränsade inskränkningar i det kommunala självstyret. I de delar som förslagen föranleds av synpunkter från Europeiska kommissionen finns inte några alternativ än lagstiftning. I övrigt bedöms förslagets påverkan på det kommunala självstyret vara mycket begränsad och därför godtagbara.

Prövningsmyndigheterna

Förslagen bedöms sammantaget skapa förutsättningar för kortare handläggningstider och en bättre och effektivare användning av prövningsmyndigheternas resurser. Tydligare krav på vad en miljökonsekvensbeskrivning ska innehålla förväntas leda till färre krav på kompletteringar och därmed snabbare handläggningstider. Detsamma gäller det nya kravet om att de personer som tar fram en beskrivning ska ha viss sakkunskap. Brister i kompetens har visat sig ge längre handläggningstider genom bland annat omfattande och tidskrävande kompletteringar (Handläggningstider för miljöprövning enligt miljöbalken, Naturvårdsverket rapport 5880, 2008). Det nya kraven förväntas därmed förenkla prövningsmyndigheternas arbete.

Förslagen innebär inte att någon ny typ av verksamhet eller åtgärd kommer att omfattas av bestämmelser i 6 kap. miljöbalken. I de fall länsstyrelsen beslutar att en verksamhet inte kan antas medföra en betydande miljöpåverkan kan den myndighet som prövar tillståndsfrågan även fortsättningsvis göra en annan bedömning när ansökan ges in. Det kan exempelvis visa sig att det kommit fram

ytterligare beslutsunderlag som innebär att verksamheten kan antas medföra en betydande miljöpåverkan. Tillståndsansökan kan då komma att avslås eller avvisas av prövningsmyndigheten.

Tydligare bestämmelse om vad kungörelsen ska innehålla införs i syfte att tillgodose kraven i MKB-direktivet. Förändringen innebär inget nytt arbetsmoment för prövningsmyndigheten och bedöms inte påverka myndigheternas administrationskostnader nämnvärt. Inte heller kravet på elektronisk kungörelse bedöms medföra några ökade kostnader. Förslaget innebär i praktiken ingen ny arbetsbörda av betydelse för prövningsmyndigheterna eftersom alla myndigheter har en egen hemsida där de flesta redan informerar om sina ärenden.

Förslaget att kunna besluta om gemensam handläggning av vissa ärenden hos miljöprövningsdelegationerna syftar till att möjliggöra en samlad bedömning av en verksamhets påverkan på miljön. Ändringarna innebär ytterligare arbetsuppgifter för miljöprövningsdelegationen vid respektive länsstyrelse. För länsstyrelsen som helhet kommer förslaget dock att leda till samordningsvinster.

I promemorian föreslås att mark- och miljödomstol i stället för allmän förvaltningsdomstol ska överpröva beslut enligt lagen (1998:814) med särskilda bestämmelser om gatuhållning och skyltning. Det är fråga om så få mål per år att denna ändring i sig inte medför ett ökat resursbehov hos domstolarna.

Slutligen kan förslaget att ändra 16 kap. 13 § miljöbalken om miljöorganisationers rätt att överklaga leda till en viss ökning av antalet överklagade mål och ärenden, främst i fråga om domar och beslut i mål och ärenden om tillsyn enligt miljöbalken och föreskrifter som har meddelats med stöd av balken. Ändringen förväntas dock inte leda till annat än möjligen en marginell ökning av antal överklagade mål och ärenden till domstolar och övriga prövningsmyndigheter. Redan i dag gäller enligt rättspraxis att uppräkningsav beslutstyper i 16 kap. 13 § miljöbalken inte är uttömmande utan miljöorganisationer har rätt att överklaga även andra beslut än sådana som uttryckligen anges, bl.a. andra tillsynsbeslut enligt miljöbalken än sådana som beslutats enligt 10 kap. Vidare gäller enligt rättspraxis att kriterierna för miljöorganisationernas klagorätt i 16 kap 13 § inte är absoluta krav utan endast hållpunkter vid den nyanserade bedömning av klagorätten som ska göras mot bakgrund av Århusreglernas syfte att ge miljöorganisationerna en

omfattande och lättillgänglig möjlighet att överklaga. Kriterierna är inte krav av självständig betydelse som i sig kan utesluta en rätt att överklaga. (NJA 2012 s. 921). Det finns därmed inget i svensk rätt som utesluter att miljöorganisationer som inte uppfyller kriterierna i 16 kap. 13 § miljöbalken, t.ex. utländska miljöorganisationer, redan i dag har rätt att överklaga. Sammantaget bedöms föreslagna ändringar i 16 kap. 13 § miljöbalken inte leda till en mer omfattande mål- och ärendetillströmning än att eventuella kostnadsökningar kan hanteras inom myndigheternas befintliga budgetramar.

Det är dessutom långt ifrån alltid så att en miljöorganisation är ensam om att överklaga ett beslut. I många fall när en miljöorganisation överklagar finns även andra klagande, så som enskilda sakägare. Miljöorganisationers roll i samband med överklaganden är erfarenhetsmässigt sådan att organisationerna kanaliserar synpunkter från många enskilda och bidrar på så sätt till en effektivare process. Till detta kommer de positiva konsekvenser av miljöorganisationers klagorätt som hittills kunnat konstateras, exempelvis att organisationerna bidrar med värdefulla synpunkter som leder till en ökad kvalitet i beslutsunderlagen.

Länsstyrelsen i egenskap av beslutsmyndighet och samrådspart

Förslagen innebär att samrådsprocessen kommer att utvecklas genom förtydligade och nya krav när det gäller samrådsunderlag, samrådsredogörelse, urvalskriterier och tidsfrister. Förslagen syftar till att genomföra ändringsdirektivet och effektivisera samrådsprocessen och medför i sig inte några nya arbetsmoment för länsstyrelsen.

I Sverige är det verksamhetsutövaren som driver samrådsprocessen. Det ligger i verksamhetsutövarens intresse att ge länsstyrelsen den information som behövs för att det ska vara möjligt för länsstyrelsen att fatta ett väl grundat beslut i frågan om betydande miljöpåverkan. Förslaget att begränsa miljöbedömningarna till de verksamheter och åtgärder som kan antas medföra en betydande miljöpåverkan kan leda till att incitamenten för verksamhetsutövaren att underlätta länsstyrelsens arbete ökar.

Ett tydligare krav på vad ett samrådsunderlag ska innehålla förväntas dessutom minska behovet av kompletteringar. I stor ut-

sträckning fattar länsstyrelsen redan idag beslut i frågan om en verksamhet eller åtgärd kan antas medföra en betydande miljöpåverkan inom den föreslagna tidsfristen om 90 dagar. Den nya tidsfristen bör därför inte föranleda ett behov av ytterligare resurser. Den genomsnittliga handläggningstiden, från ansökan om samråd till beslut om betydande miljöpåverkan, uppskattas till 133 dagar, varav samrådet i sig uppskattas ta ca 27 dagar (*Undersökning och genomförandetider och framtida resursbehov för projekt med miljöpåverkan*, Ramböll Management Consulting för Svenskt Näringsliv, mars 2012). Eftersom den nya tidsfristen inte börjar löpa förrän samrådet har genomförts och alla uppgifter har lämnats in till länsstyrelsen förväntas inte det nya kravet innebära några administrativa kostnader för länsstyrelsen.

I promemorian föreslås dessutom att verksamhetsutövaren – i de fall en miljöbedömning inte ska göras – ska inhämta samrådsparternas, inklusive länsstyrelsens, synpunkter på innehållet i det förenklade underlaget. Förslaget innebär i praktiken ingen ny arbetsbörda av betydelse för länsstyrelsen eftersom de redan idag ska ta en aktiv roll under samrådet och verka för att miljökonsekvensbeskrivningen får den inriktning och omfattning som behövs för tillståndsprövningen. De lämnar således redan idag synpunkter på innehållet i fråga om viktiga MKB-frågor (*Samråd enligt 6 kap. miljöbalken, Handläggarstöd för länsstyrelsen*, 2013). För de verksamheter och åtgärder som inte kan antas medföra en betydande miljöpåverkan innebär förslaget ingen ändrad kravnivå.

I de fall en miljöbedömning ska göras innebär förslaget att länsstyrelsen på begäran ska lämna råd om miljökonsekvensbeskrivningens inriktning och omfattning. Som ovan anförts har länsstyrelsen redan idag uppgiften att verka för att miljökonsekvensbeskrivningen får den inriktning och omfattning som behövs för tillståndsprövningen och förtydligandet kan inte anses påverka länsstyrelsernas arbetsbörda eller resursåtgång.

Förslaget som innebär att samråd ska genomföras i ärenden om bearbetningskoncession innebär att länsstyrelsen i dessa ärenden kommer att ta ställning till om verksamheten eller åtgärden är en sådan som alltid kan antas medföra betydande miljöpåverkan. I de allra flesta fall torde det vara så. Enligt uppgifter från Bergsstaten har det i snitt beslutats om bearbetningskoncession i 4 ärenden per år sedan 2010 (uppgifter från årsredovisningen som bekräftats av

handläggare). Länsstyrelsen har uppskattat den interna tiden för ett samråd om en A-verksamhet till 2,5 dagar (Ramböll, Undersökning av genomförandetider och framtida resursbehov för projekt med miljöpåverkan, mars 2012). Mot bakgrund av det begränsade antalet ärenden kan förslaget inte anses innebära något behov av att tillföra ytterligare resurser till länsstyrelserna.

Staten i övrigt

De nya tidsangivelserna för samråd medför inte ett nytt arbetsmoment och bedöms inte påverka Naturvårdsverkets administrativa kostnader i samband med det gränsöverskridande samrådet.

Förslagen bedöms inte innebära några kostnader för staten i övrigt.

Företag och andra verksamhetsutövare

Tidsåtgång och administrativa kostnader för verksamhetsutövare

Förslagen som syftar till att öka tillämpningen av bestämmelserna om strategiska miljöbedömningar kan även få indirekta positiva konsekvenser för företag och andra verksamhetsutövare. Övergripande miljöfrågor som klaras ut på plan- och programstadiet behöver inte belasta miljöbedömningen för enskilda projekt. Den tidigare insamlingen av informationen och de bättre förankrade plan- och programbesluten kan även bidra till effektivare handläggning och beslutsfattande i samband med tillståndsprövningen av verksamheter och åtgärder som genomförs enligt planerna eller programmen.

Förslagen som syftar till att göra 6 kap. miljöbalken tydligare och enklare att tillämpa, bör leda till tidsvinster och lägre administrativa kostnader för verksamhetsutövare. De förtydligade kraven på innehåll i fråga om prövningsunderlag för verksamheter och åtgärder som *inte kan* antas medföra en betydande miljöpåverkan kan förväntas leda till besparingar för verksamhetsutövare. Det finns en stor osäkerhet kring kostnader för att ta fram en miljökonsekvensbeskrivning för verksamheter *med* respektive *utan* betydande miljöpåverkan. De stora skillnaderna i kostnader mellan olika miljö-

konsekvensbeskrivningar gör det svårt att beräkna storleken på verksamhetsutövarnas besparingar. Enligt uppgifter från Miljöprocessutredningens betänkande kan en miljökonsekvensbeskrivning kosta allt från 50 000 kronor till upp till över en miljon kronor (SOU 2009:45 s. 180). Beloppet bekräftas till viss del av uppgifter från Tillväxtverkets databas *Malin*. I tabell 2 och 3 finns tids- och kostnadsuppskattningar för verksamhetsutövare att ta fram en miljökonsekvensbeskrivning för verksamheter *med* respektive *utan* betydande miljöpåverkan. Verksamheterna är uppdelade i sju kategorier, liten- mellan- och stor A- respektive B-verksamhet och täkter är en egen kategori.

Tabell 2: Verksamhetsutövarers kostnader för att ta fram med miljökonsekvensbeskrivning för verksamheter och åtgärder som kan antas medföra miljöpåverkan*

	A		B		Täkter	
	Interntid (t)	Externa kostnader (kr)	Interntid (t)	Externa kostnader (kr)	Interntid (t)	Externa kostnader (kr)
Liten	40	75 000	15	18 000		
Mellan	368	150 000	8	90 000		
Stor	2400	1 500 000	368	375 000		
Täkter					110,5	74 000

Tabell 3: Verksamhetsutövarers kostnader för liten MKB*

	A	B	Täkter
	Interntid (t)	Interntid (t)	Interntid (t)
Liten		0	3
Mellan		155	2
Stor		480	155
Täkter			2

*Uppskattningar för tid och kostnader från Malin bygger från mätningar som började 2005 för att uppskatta företags administrativa kostnader. Målet med mätningarna anges inte vara

att få fram exakta siffror, utan snarare ge en indikation på om det blir dyrare eller billigare för företagen att genomföra lagförslag.

Även om det redan enligt gällande lagstiftning är möjligt att anpassa innehållet och omfattningen av miljökonsekvensbeskrivningen efter förhållanden i det enskilda fallet, har användandet av beteckningen miljökonsekvensbeskrivning ändå ofta medfört att underlaget i praktiken förväntats uppfylla de krav på innehåll som anges i nuvarande 6 kap. 7 § miljöbalken. Genom att "miljökonsekvensbeskrivning" tas bort som benämning på beslutsunderlaget för verksamheter och åtgärder som inte kan antas medföra betydande miljöpåverkan tydliggörs att underlagets innehåll och omfattning ska anpassas till behovet i det enskilda fallet. Det innebär att även om kraven på vad underlaget ska innehålla inte kommer att minska, så kan förändringen förväntas medföra att verksamhetsutövarnas administrativa kostnader minskar.

Förslagen som innebär tydligare krav på samrådsunderlaget förväntas bidra till bättre förutsättningar för att genomföra ett mer koncentrerat samråd som minskar behovet av kompletteringar. En tidsfrist på 90 dagar ger positiva konsekvenser genom att den ökar förutsebarheten.

Redan idag ska en uppgift om det samråd som skett enligt 6 kap. ingå i en ansökan om tillstånd (19 kap. 5 § och 22 kap. 1 § miljöbalken). Förslaget om att i samrådet lämna in en samrådsredogörelse till länsstyrelsen förväntas därmed inte medföra ökade kostnader.

Övriga förslag som syftar till att genomföra ändringsdirektivet kan innebära ökade kostnader för vissa verksamhetsutövare. Kraven på innehållet och på den som tar fram en miljökonsekvensbeskrivning syftar till att säkerställa miljökonsekvensbeskrivningens kvalitet och förväntas minska behovet av kompletteringar och bidra till en effektivare miljöprövning. Det finns inte några andra alternativ än lagstiftning för att tillgodose ändringsdirektivet.

Förslaget om att införa ett samråd i ärenden om bearbetningskoncession kan medföra ytterligare kostnader för de verksamheter som berörs. Som framgår ovan har det i snitt beslutats om bearbetningskoncession i 4 ärenden per år sedan 2010. I de allra flesta fall kan verksamheterna eller åtgärderna antas medföra betydande miljöpåverkan. I flertalet ärenden sker ett samråd idag. Det finns lite olika uppskattningar av tid och kostnader för samråd som kan

vara relevanta för bearbetningskoncessioner. I Malin anges den uppskattade interntiden för ett *utökat samråd* till 40 timmar. Den uppskattade interntiden för *samråd inklusive framtagande av samrådsunderlag* är lägre (från 4 timmar till 12 timmar) och den externa kostnaden högre (från 8 400 kronor till 700 000 kronor) beroende på typ av verksamhet och omfattning. I rapporten från Ramböll anges 25 dagar i snitt för A-verksamheterna och 10 dagar när siffran bryts ner för utvinningsindustrin. I denna tid ingår att samla relevanta intressenter och att förbereda samrådet. För den enskilda verksamhetsutövaren kan därmed förslaget innebära administrativa kostnader. Den kunskap som inkommer i samrådet förväntas emellertid att bidra till ett bättre beslutsunderlag och möjliggöra bättre avvägningar.

Den föreslagna ändring av miljöorganisationers klagorätt i 16 kap. 13 § miljöbalken, som syftar till att förbättra genomförandet av Århuskonventionens och MKB-direktivets bestämmelser om att miljöorganisationernas ska ges en omfattande rätt till rättslig prövning i miljöfrågor samt att anpassa lagstiftningen till den senaste tidens utveckling i rättspraxis, kan komma att leda till en ökning av antalet överklagade mål och ärenden – främst i fråga om domar och beslut i mål och ärenden om tillsyn enligt miljöbalken och föreskrifter som har meddelats med stöd av balken. En ökning av antalet överklaganden kan påverka de verksamhetsutövare vars verksamheter berörs av överklagandena. Ändringen förväntas dock inte leda till annat än möjligen en marginell ökning av antal överklagade mål och ärenden. Detta eftersom miljöorganisationer enligt gällande rättspraxis redan har rätt att överklaga fler beslutstyper än de som uttryckligen anges i bestämmelsen, bl.a. andra tillsynsbeslut än sådana som beslutats enligt 10 kap. miljöbalken. Det är vidare rimligt att utgå från att en miljöorganisation endast kommer att nyttja sin rätt att överklaga beslut som ligger inom organisationens specifika intresseområde och endast beslut som är av någon större betydelse i miljöhänseende.

Konkurrensförhållanden

Förslagen bedöms inte påverka konkurrensförhållandena.

Särskild hänsyn till små företag

Förslagen kan antas ha särskild stor betydelse för små företag. Det kommer rimligen främst att röra sig om mindre verksamheter som enligt förslaget inte kommer att omfattas av kraven på en praktisk miljöbedömning eftersom dessa ofta har en mindre miljöpåverkan. Förslaget kan antas innebära att dessa företag i mindre utsträckning än i dag behöver anlita konsulter att biträda företaget i tillståndsärenden.

Reglerna om praktiska miljöbedömningar är inte knutna till storleken på företaget. Mindre företag kan därför påverkas i större utsträckning av regler som genomför ändringsdirektivet och som innebär ytterligare krav på miljökonsekvensbeskrivningens innehåll och på att den ska tas fram med den sakkunskap som krävs.

Förslaget bedöms inte i övrigt medföra några effekter som särskilt påverkar små företag.

Allmänheten

Förslagen innebär att reglerna om samråd blir tydligare. Bland annat klargörs vad syftet med de olika samråden är. Ändringarna kommer att underlätta förståelsen för allmänhetens möjligheter att påverka i tillståndsprocessen. Informationen ska kunna sökas och hittas på internet utan förhandskunskap om vilken myndighet som handlägger eller publicerar informationen.

Förslaget till ändrade kriterier för miljöorganisationers klagorätt innebär ett positivt bidrag till miljödemokratin och till ett förbättrat genomförande av såväl Århuskonventionen som MKB-direktivet.

Förslaget till att införa ett samråd i ärenden om bearbetningskoncession innebär att allmänheten i ett tidigare skede kommer att kunna göra sin röst hörd och bidra till bättre avvägningar och beslutsunderlag.

Sverige och EU

Bestämmelserna i 6 kap. miljöbalken om strategiska och praktiska miljöbedömningar har sin grund i framför allt EU-direktiv. För-

slagen i promemorian medför att de svenska bestämmelserna på ett tydligare sätt genomför direktiven.

Övrigt

Förslagen bedöms inte leda till några konsekvenser för jämställdheten, brottsligheten, sysselsättningen och den offentliga servicen i olika delar av landet, de integrationspolitiska målen eller medföra konsekvenser för den personliga integriteten.

Ikraftträdande och behov av speciella informationsinsatser

Lagändringarna föreslås träda ikraft den 1 juli 2017. I samband med ikraftträdande kommer det att behöva göras vissa informationsinsatser. Insatserna bör riktas mot de myndigheter, kommuner, företag och andra enskilda som berörs av förslaget. Den närmare utformningen av informationsinsatserna och behovet av vägledning bör övervägas tidigt i lagstiftningsärendet.

15 Författningskommentar

15.1 Förslag till lag om ändring i miljöbalken

Planer och planeringsunderlag

3 kap. 11 §

Paragrafen överensstämmer i huvudsak med nuvarande 6 kap. 19 § miljöbalken och har endast justerats rent redaktionellt och kortats ner på så sätt att de delar som avser åtgärdsprogram lyfts över till den föreslagna 5 kap 15 §.

Paragrafen behandlas i avsnitt 8.3.

3 kap. 12 §

Paragrafen överensstämmer med nuvarande 6 kap. 21 § första stycket miljöbalken men de delar som avser åtgärdsprogram har förts över till den föreslagna 5 kap. 13 §.

Paragrafen behandlas i avsnitt 8.3.

3 kap. 13 §

Paragrafen överensstämmer med nuvarande 6 kap. 21 § andra stycket miljöbalken och har endast justerats redaktionellt för att hänvisa till bestämmelsen i 3 kap. 12 §.

Paragrafen behandlas i avsnitt 8.3.

5 kap. 11 §

Paragrafen ändras på så vis att det som återfinns i tredje stycket utgår och förs in i en ny paragraf, 5 kap. 12 §.

Paragrafen behandlas i avsnitt 8.3.

5 kap. 12 §

Paragrafen överensstämmer med nuvarande 5 kap. 11 § tredje stycket.

Paragrafen behandlas i avsnitt 8.3.

Redovisning från kommunerna**5 kap. 13 §**

Paragrafen överensstämmer med den nuvarande 6 kap. 21 § första stycket miljöbalken i de delar som denna avser åtgärdsprogram.

5 kap. 14 §

Paragrafen överensstämmer med nuvarande 6 kap. 21 § andra stycket miljöbalken och har endast justerats redaktionellt för att hänvisa till bestämmelsen i 5 kap. 13 §.

5 kap. 15 §

Paragrafen överensstämmer med den nuvarande 6 kap. 19 § miljöbalken i de delar som denna avser åtgärdsprogram och förvaltningsplaner.

6 kap. Miljöbedömningar

Det tidigare 6 kap. miljöbalken upphävs och ersätts med ett nytt 6 kap. Ordet miljöbedömning används i rubriken som ett samlingsbegrepp för förfaranden vid miljöbedömning för dels planer och

program (strategisk miljöbedömning), dels verksamheter och åtgärder (praktisk miljöbedömning).

Dispositionen av det föreslagna 6 kap., som skiljer sig från den nuvarande, är kronologisk och överensstämmer med den föreslagna ordningen för strategisk miljöbedömning avseende planer och program och praktisk miljöbedömning avseende verksamheter och åtgärder. Detta innebär också att bestämmelserna om planer och program placeras först.

Tidigare förarbeten avseende nuvarande 6 kap. är fortfarande tillämpliga i de delar som någon ändring i sak inte gjorts i förhållande till det nya kapitlet.

6 kap. 1 §

Bestämmelsen är ny och anger innehållet i kapitlet. Innehållsförteckningen är inte uttömmande eftersom kapitlet även innehåller bestämmelser om hur en myndighet eller kommun ska bedöma om en strategisk miljöbedömning ska göras och även hur en verksamhetsutövare och länsstyrelse ska bedöma om en praktisk miljöbedömning ska göras när det gäller verksamheter som omfattas av tillståndsplikt enligt 9 eller 11 kap. miljöbalken eller enligt föreskrifter som har meddelats med stöd av något av de kapitlen. Det finns dessutom en bestämmelse om det förenklade underlag som ska tas fram för vissa verksamheter och åtgärder som inte kan antas medföra betydande miljöpåverkan. Det huvudsakliga innehållet i kapitlet begränsar sig dock till strategiska miljöbedömningar och praktiska miljöbedömningar som med ett samlingsbegrepp benämns miljöbedömningar.

Paragrafen behandlas i avsnitt 6.

6 kap. 2 §

Paragrafen motsvaras närmast av nuvarande 6 kap. 3 § första stycket och 6 kap. 11 § andra stycket miljöbalken och genomför delvis artikel 3 i och bilaga 4 till MKB-direktivet samt delvis artikel 1 och 5.1 i SMB-direktivet.

I *första stycket* anges att bestämmelserna i 6 kap. syftar till en enhetlig identifiering, beskrivning och bedömning av miljöeffekter

vid planering och beslutsfattande samt att ge allmänheten tillgång till information och möjlighet till medbestämmande.

I *andra stycket* finns en definition av termen miljöeffekter. Det anges att med termen avses vissa närmare angivna effekter på olika delar av miljön. Definitionen innebär att de effekter som omfattas inte är begränsade geografiskt, dvs. det kan röra sig om effekter både i närområdet och i övriga områden inom och utom Sveriges gränser.

I *andra stycket 1* anges befolkning och människors hälsa. Dessa aspekter ska sättas i samband med de andra uppräknade aspekterna; det rör sig således om miljörelaterade hälsofrågor (t.ex. trafikbuller och luftföroreningar). Effekter på befolkning och människors hälsa omfattar effekter på hälsan hos en befolkning samt fördelningen av dessa effekter inom befolkningen.

I *andra stycket 2* anges djur- eller växtarter som är skyddade enligt 8 kap. miljöbalken och biologisk mångfald i övrigt. I förhållande till både planer och program samt verksamheter och åtgärder är kopplingen till djur- eller växtarter som är skyddade enligt 8 kap. miljöbalken ny. I förhållande till verksamheter och åtgärder är det även nytt att biologisk mångfald pekas ut. Termen biologisk mångfald omfattar bl.a. växt- och djurliv, liksom ekosystem och genetisk variation. När det gäller effekter på ekosystem så kan sådana effekter leda till att s.k. ekosystemtjänster minskar, upphör, tillkommer eller förstärks. Ekosystemtjänster utgörs av ekosystemens direkta och indirekta bidrag till människors välbefinnande. De kan variera beroende på typ av ekosystem och är i många fall viktiga för att tillgodose allmänna eller enskilda intressen. Om ett ekosystem ändras till följd av exempelvis mänsklig aktivitet kan ekosystemtjänster minska eller upphöra medan andra tillkomma eller förstärkas.

I *andra stycket 3* anges mark, jord, vatten, luft, klimat, landskap, bebyggelse och kulturmiljö. I förhållande till både planer och program samt verksamheter och åtgärder är det nytt att jord omfattas. Jord har tillkommit mot bakgrund av det ändrade MKB-direktivet och avser framförallt jordarter.

I *andra stycket 4* anges hushållningen med mark, vatten och den fysiska miljön i övrigt. När det gäller verksamheter och åtgärder är detta inte nytt. Däremot när det gäller planer och program är det nytt att detta anges särskilt.

I *andra stycket 5* anges annan hushållning med material, råvaror och energi. När det gäller verksamheter och åtgärder är detta inte nytt. Däremot när det gäller planer och program är det nytt att detta anges särskilt.

I *andra stycket 6* anges att även andra delar av miljön än de tidigare nämnda omfattas. Det innebär att listan över vilka delar av miljön som omfattas inte ska anses som uttömmande.

Paragrafen behandlas i avsnitt 7.4 och 8.1.

Planer och program

Att undersöka om det ska göras en strategisk miljöbedömning

6 kap. 3 §

Paragrafen motsvaras närmast av nuvarande 6 kap. 11 § miljöbalken och genomför delvis artikel 3 i SMB-direktivet. Den anger tillämpningsområdet för de av kapitlets bestämmelser som avser strategisk miljöbedömning för planer och program. Tillämpningsområdet är fortsatt avgränsat till sådana planer och program som krävs i lag eller annan författning. Kapitlets bestämmelser om strategisk miljöbedömning är dock på samma sätt som enligt nu gällande regler endast tillämpliga på de planer och program vars genomförande kan antas medföra en betydande miljöpåverkan. Därmed behövs ett ställningstagande i frågan om planen eller programmet kan antas medföra en betydande miljöpåverkan.

I *första punkten* anges att en myndighet eller kommun ska undersöka om genomförandet av en plan eller ett program kan antas medföra en betydande miljöpåverkan. Vad en sådan undersökning närmare består i framgår av 6 kap. 6 §. Samtliga planer eller program som krävs i lag eller annan författning omfattas av kraven på undersökning.

I *andra punkten* anges att en myndighet eller kommun ska göra en strategisk miljöbedömning om undersökningen visar att genomförandet av planen eller programmet kan antas medföra en betydande miljöpåverkan. Vilka moment som ingår i en strategisk miljöbedömning framgår av 6 kap. 9 §.

Innebörden av ordet miljöpåverkan behandlas i avsnitt 7.4 och frågorna om tillämpningsområdet behandlas i avsnitt 9.1.

6 kap. 4 §

Paragrafen rör undantag från bestämmelserna om strategiska miljöbedömningar i 6 kap. miljöbalken och genomför artikel 3.8 och delar av artikel 3.5 i SMB-direktivet.

I *punkterna 1 och 2* anges de undantag från kraven om strategiska miljöbedömningar som i dag följer av bemyndigandet i 6 kap. 11 § tredje stycket miljöbalken och 7 § förordningen (1998:905) om miljökonsekvensbeskrivningar. När det gäller de planer och program som räknas upp i punkterna 1 och 2 ska därmed kapitlets bestämmelser inte tillämpas.

I *punkten 3* anges att undantag från kraven om strategiska miljöbedömningar även ska göras i fråga om planer och program som inte kan antas medföra en betydande miljöpåverkan enligt föreskrifter som regeringen meddelar. Bestämmelsen är i denna del ny och ger regeringen utrymme att meddela föreskrifter om undantag från bestämmelserna i 6 kap. när det är uppenbart att en viss typ av plan eller program inte kan komma att medföra en betydande miljöpåverkan.

Paragrafen behandlas i avsnitt 9.1.

6 kap. 5 §

Bestämmelsen är ny och ger regeringen en möjlighet att meddela föreskrifter om att vissa slag av planer och program inte ska antas medföra en betydande miljöpåverkan. Paragrafen genomför delar av artikel 3.5 i SMB-direktivet.

Utrymme till generella undantag enligt artikel 3.5 i SMB-direktivet är begränsat och regeringens möjlighet att utnyttja bemyndigandet för att meddela sådana generella undantag begränsar sig därför till fall som är uppenbara och där det saknas tvivel om att planer eller program av visst slag kan komma att medföra en betydande miljöpåverkan i det enskilda fallet.

Paragrafen behandlas i avsnitt 9.1.

6 kap. 6 §

Paragrafen motsvaras närmast av nuvarande 5–6 §§ förordningen (1998:905) om miljökonsekvensbeskrivningar. Tillsammans med 6 kap. 6 § genomför paragrafen artiklarna 3.4, 3.6 och 3.7 i SMB-direktivet. Paragrafen anger vad den undersökning som framgår av 6 kap. 3 § 1 ska innebära.

Av *första stycket 1* framgår att myndigheten eller kommunen ska identifiera de omständigheter som talar för eller emot att genomförandet av planen eller programmet kan antas medföra en betydande miljöpåverkan. Omständigheter som ska beaktas i det avseendet återfinns i 3–7 §§ den föreslagna miljöbedömningsförordningen. På samma sätt som i dag återfinns bestämmelser på förordningsnivå angående vilka planer och program som alltid ska omfattas av en strategisk miljöbedömning om vissa förutsättningar är uppfyllda, dvs. om planen eller programmet anger förutsättningarna för kommande tillstånd för vissa verksamheter och åtgärder. I de fall det handlar om en sådan plan eller ett sådant program kommer undersökningen att innebära att myndigheten eller kommunen undersöker om planen eller programmet anger förutsättningarna för sådana tillstånd. För övriga planer eller program kommer undersökningen att ske utifrån samma kriterier som idag. Idag finns kriterierna i en bilaga till förordningen. I promemorian föreslås att de skrivs ut i förordningstexten. Endast språkliga och redaktionella ändringar har gjorts i det avseendet.

I *första stycket 2* anges att samråd ska ske med de kommuner, länsstyrelser och andra myndigheter som från miljösynpunkt kan antas bli berörda av planen eller programmet. Att en myndighet ska beröras ur miljösynpunkt innebär i enlighet med vad som följer av artikel 6.3 i SMB-direktivet att endast sådana myndigheter omfattas som på grund av sitt särskilda miljöansvar kan antas bli berörda av den miljöpåverkan som följer av genomförandet av planen eller programmet. Samrådet ska avse den miljöpåverkan som genomförandet av planen eller programmet kan antas medföra. Samrådet utgör på så vis en del i undersökningen av om genomförandet av en plan eller ett program kan antas medföra en sådan betydande miljöpåverkan som innebär att kapitlets bestämmelser om strategisk miljöbedömning ska tillämpas. Samrådsskyldigheten gäller dock inte om kommunen eller myndigheten utan samråd kommer fram

till att en strategisk miljöbedömning ska göras och beslutar om det enligt tredje punkten och 6 kap. 7 §.

Av *första stycket 3* framgår att undersökningen även omfattar ett beslut i frågan om en strategisk miljöbedömning. Kravet på att besluta enligt tredje punkten utsträcks till alla planer och program som omfattas av kapitlets tillämpningsområde, dvs. även de planer och program vars miljöpåverkan vid dess genomförande är avgjord på förhand genom att regeringen i förordning har föreskrivit att genomförande av planer eller program av det aktuella slaget kan antas medföra en betydande miljöpåverkan. De närmare kraven kring beslutet framgår av 6 kap. 7 §. För kommunala beslut om planer och program bör beslutet normalt kunna avgöras på tjänstemannanivå.

I *andra stycket* finns en upplysningsbestämmelse om att regeringen med stöd av 8 kap. 7 § regeringsformen kan meddela föreskrifter om undersökningen. Sådana närmare bestämmelser om undersökningen är att anse som föreskrifter om verkställighet av lag. Upplysningsbestämmelsen tydliggör att det kan finnas närmare bestämmelser om hur undersökningen ska göras på förordningsnivå. Upplysningsbestämmelsen införs i syfte att klargöra att det inte är en skönsmässig undersökning som myndigheten eller kommunen ska göra utan en undersökning som ska ske utifrån vissa i förordningen närmare angivna omständigheter. Någon motsvarighet till det bemyndigande som nu finns i 6 kap. 11 § tredje stycket miljöbalken införs inte. När det gäller den del av bemyndigandet i 6 kap. 11 § tredje stycket som avser samråd så behövs inte längre ett sådant bemyndigande eftersom samtliga bestämmelser rörande samråd placeras i 6 kap.

Paragrafen behandlas i avsnitt 9.1–9.3.

6 kap. 7 §

Paragrafen anger vad ett beslut i frågan om strategisk miljöbedömning ska grundas på och vad skälen för beslutet ska omfatta. Första stycket motsvarar delvis nuvarande 6 § sista stycket förordningen (1998:905) om miljökonsekvensbeskrivningar men bestämmelsen är i övrigt ny. Tillsammans med 6 kap. 6 § första stycket 3 genomför paragrafen artikel 3.7 i SMB-direktivet.

Första stycket anger att beslutet ska grundas på och redovisa dels det som kommer fram vid myndighetens eller kommunens egen identifiering av omständigheter som talar för eller emot att planen eller programmet kan antas medföra en betydande miljöpåverkan, dels det som kommer fram genom samråd i den frågan. Även om bestämmelsen i 6 § om undersökning inte anger i vilken ordning som identifiering, samråd och beslut enligt den bestämmelsen ska ske, så tydliggör bestämmelsen i första stycket i förevarande paragraf att beslut inte får fattas innan sådan identifiering och sådant samråd har skett. Av andra stycket framgår dock att samråd inte alltid är ett krav. Skälen för ett beslut om att en strategisk miljöbedömning ska göras eller inte göras, ska innehålla information om hur myndigheten eller kommunen kommit fram till att planen eller programmet kan antas medföra en betydande miljöpåverkan eller inte. Skälen ska även innehålla information som framkommit vid samrådet som är relevant för bedömningen i frågan. Det ska framgå av skälen vilka omständigheter som talar för eller emot att en strategisk miljöbedömning ska göras. I de fall en plan eller ett program omfattas av den lista över planer och program som alltid ska antas medföra en betydande miljöpåverkan enligt 4 § i den föreslagna miljöbedömningsförordningen ska sådana omständigheter relatera till vad som framgår av den bestämmelsen, t.ex. att en plan är en sådan plan som omfattas av krav på miljöbedömning enligt listan i den bestämmelsen samt att planen även uppfyller kriteriet om att ange förutsättningar för kommande tillstånd för en verksamhet eller åtgärd av där angivet slag.

Andra stycket anger att samråd enligt 6 § 2 inte behöver ske om myndigheten eller kommunen kommer fram till att en strategisk miljöbedömning ska göras och att beslut i sådana fall får fattas trots att samråd inte skett. På samma sätt som i dag kommer den föreslagna förordningen om miljöbedömningar att innehålla en bestämmelse om planer och program som alltid kan antas medföra en betydande miljöpåverkan. För vissa av dessa planer och program ska myndigheten eller kommunen dock avgöra om planen, programmet eller ändringen anger förutsättningarna för kommande tillstånd för vissa verksamheter eller åtgärder. Samråd ska ske i dessa fall om myndigheten eller kommunen kommer fram till att en strategisk miljöbedömning inte behöver göras med hänvisning till att planen

eller programmet inte anger förutsättningar för sådana tillstånd. Samrådskravet i dessa fall är nytt.

Tredje stycket anger att beslutet ska tillgängliggöras för allmänheten.

Paragrafen behandlas i avsnitt 9.2 och 9.3.

6 kap. 8 §

Bestämmelsen är ny. På samma sätt som gäller för verksamheter och åtgärder enligt den nuvarande 6 kap. 5 § andra stycket sista meningen, får beslutet i fråga om en strategisk miljöbedömning ska göras eller inte göras inte överklagas särskilt. Den som är missnöjd får nöja sig med att överklaga det slutliga beslutet i ärendet.

Paragrafen behandlas i avsnitt 6.

Att göra en strategisk miljöbedömning

6 kap. 9 §

Paragrafen anger uttryckligen vad en strategisk miljöbedömning ska innebära. Bestämmelsens innehåll i sak motsvaras närmast av nuvarande 6 kap. 12 §, 13 § andra stycket, 14 § och 16 § första stycket miljöbalken. Bestämmelsen tydliggör det som redan gäller enligt nuvarande bestämmelser och ingen ändring i sak är avsedd.

Bestämmelsen riktar sig till den myndighet eller kommun som ska upprätta eller anta en plan eller ett program som krävs i lag eller annan författning och som kan antas medföra en betydande miljöpåverkan. Bestämmelser om krav på undersökning i frågan om betydande miljöpåverkan finns i 6 kap. 3–8 §§.

Första punkten anger att myndigheten eller kommunen ska samråda om hur omfattningen och detaljeringsgraden i en miljökonsekvensbeskrivning ska avgränsas. Samrådet benämns avgränsningsråd. En bestämmelse om samrådsretsen finns i 6 kap. 10 §. Tillsammans motsvarar bestämmelserna i huvudsak nuvarande 6 kap. 13 § andra stycket och genomför artiklarna 5.4 och 6.3 i SMB-direktivet.

Andra punkten anger att myndigheten eller kommunen ska ta fram en miljökonsekvensbeskrivning. En bestämmelse om miljö-

konsekvensbeskrivningens innehåll finns i 6 kap. 11 §. Tillsammans motsvarar de i huvudsak nuvarande 6 kap. 12 § och genomför artikel 5.1 i SMB-direktivet.

Tredje punkten anger att tillfälle ska ges för att lämna synpunkter på miljökonsekvensbeskrivningen och förslaget till plan eller program. Närmare bestämmelser om detta finns i 6 kap. 15 §. Tillsammans genomför bestämmelserna artikel 6.1 och 6.2 i SMB-direktivet.

Fjärde punkten anger att myndigheten eller kommunen ska ta hänsyn till miljökonsekvensbeskrivningen och de synpunkter som lämnats i samrådet i beslutet att anta planen eller programmet. En bestämmelse om hur sådan hänsyn ska redovisas finns i 6 kap. 16 §. Bestämmelsen genomför artikel 8 i SMB-direktivet och motsvarar närmast nuvarande 6 kap. 16 § första stycket. Ändringarna i övrigt är endast språkliga.

Paragrafen behandlas i avsnitt 9.4.

Avgränsningssamråd i den strategiska miljöbedömningen

6 kap. 10 §

Paragrafen motsvaras närmast av nuvarande 6 kap. 14 §. En skillnad mot i dag är att samrådet, utöver kommuner och länsstyrelser, även ska ske med andra berörda myndigheter. En annan skillnad mot paragrafens nuvarande lydelse är att samråd ska ske med kommuner och myndigheter som *kan antas bli berörda* och inte enbart med dem som berörs. Det tydliggörs vidare att det endast är ur miljösynpunkt som en kommun eller myndighet kan antas bli berörd.

Paragrafen behandlas i avsnitt 9.5.

Miljökonsekvensbeskrivningen i den strategiska miljöbedömningen

6 kap. 11 §

Paragrafen anger vad en miljökonsekvensbeskrivning ska innehålla och ska läsas tillsammans med bestämmelsen i 6 kap. 12 § som anger att en rimlighetsbedömning ska göras i fråga om den information som ska ingå i en miljökonsekvensbeskrivning. Bestämmel-

sen är tillämplig för de planer och program som omfattas av kraven på strategisk miljöbedömning i 6 kap. och motsvaras närmast av nuvarande 6 kap. 12 §.

Paragrafen genomför artikel 5.1 i SMB-direktivet.

Punkterna 1, 2, 3 a, 3 b, 3 c, 3 d, 6, 7 och 8 har samma innehåll som motsvarande bestämmelser i nuvarande 6 kap. 12 § miljöbalken. De ändringar som gjorts är endast av språklig eller redaktionell karaktär. För vissa av punkterna är det endast numreringen som har ändrats.

Punkt 4 är delvis ändrad i förhållande till nuvarande punkten 6, framförallt mot bakgrund av den terminologi som föreslås i denna promemoria. Att termen miljöeffekter används i stället för miljöpåverkan är endast en ändring av språklig karaktär. Bestämmelsen ska dock läsas tillsammans med 6 kap. 2 § som definierar termen miljöeffekter, se författningskommentaren till den bestämmelsen. Det bör noteras att inte alla miljöeffekter ska beskrivas, utan endast sådana som är betydande. Detta gäller sedan tidigare och innebär att innehållet på så vis kan begränsas så att arbetet inte blir onödigt omfattande och så att fördjupning av relevanta miljöaspekter kan prioriteras. Nytt i punkten är att det anges att de betydande miljöeffekterna ska *identifieras, beskrivas och bedömas*. I sak innebär det dock inte någon ändring eftersom nuvarande 6 kap. 12 § andra stycket 6 ska läsas tillsammans med den paragrafens första stycke där det framgår att den betydande miljöpåverkan som planens eller programmets genomförande kan antas medföra ska identifieras, beskrivas och bedömas.

Punkt 5 är delvis förändrad i förhållande till den nuvarande punkten 7. Nytt är att det nu anges att miljökonsekvensbeskrivningen ska innehålla en beskrivning av de åtgärder som planeras för att kompensera betydande negativ miljöpåverkan.

Paragrafen behandlas i avsnitt 9.6.

6 kap. 12 §

Paragrafen, som anger att en rimlighetsbedömning ska göras i fråga om den information som ska ingå i en miljökonsekvensbeskrivning, genomför artikel 5.2 i SMB-direktivet och överensstämmer med nuvarande 6 kap. 13 § första stycket.

Paragrafen behandlas i avsnitt 6.

Samråd med andra länder i den strategiska miljöbedömningen

6 kap. 13 §

Paragrafen reglerar när samråd ska ske med annat land och genomför artiklarna 7.1 och 7.2 i SMB-direktivet. Paragrafen överensstämmer i huvudsak med nuvarande 6 kap. 15 §. Av bestämmelsen framgår att regeringen bestämmer vilken myndighet som ska fullgöra de skyldigheter som följer av paragrafen. Enligt 9 § förordningen om miljökonsekvensbeskrivningar är det i dag Naturvårdsverket som är den ansvariga myndigheten enligt paragrafen. I denna promemoria föreslås att Naturvårdsverket även i fortsättningen har det ansvaret (se 21 § i den föreslagna miljöbedömningsförordningen).

I *punkten 1* anges att miljökonsekvensbeskrivningen och förslaget till plan eller program ska överlämnas till det andra landets ansvariga myndighet. Bestämmelsen motsvaras närmast av nuvarande 6 kap. 15 § första stycket miljöbalken. Det tydliggörs att överlämnandet ska ske till den ansvariga myndigheten i det andra landet.

I *punkten 2* anges att samråd ska ske med det andra landet om det andra landet vill delta i miljöbedömningen. Samrådet ska handla om den gränsöverskridande miljöpåverkan som genomförandet av planen eller programmet kan antas medföra och de åtgärder som planeras för att förebygga, hindra eller motverka en betydande miljöpåverkan. Bestämmelsen har sin motsvarighet i nuvarande 6 kap. 15 § andra stycket miljöbalken.

I *punkten 3* anges att det andra landet ska få den information som behövs för samrådet och ges möjlighet att lämna synpunkter. Bestämmelsen är delvis ny och genomför artikel 7.2 i SMB-direktivet på ett tydligare sätt.

Paragrafen behandlas i avsnitt 9.7.

6 kap. 14 §

Paragrafen motsvaras närmast av nuvarande 6 kap. 17 § och innehåller ett bemyndigande för regeringen att meddela föreskrifter om hur ett gränsöverskridande samråd ska genomföras. Regeringen har i dag i 6 kap. 17 § ett mer generellt bemyndigande att meddela före-

skrifter om samråd. Det nu föreslagna bemyndigandet är begränsat till det samråd som ska ske om miljöeffekterna är gränsöverskridande.

Paragrafen behandlas i avsnitt 9.7.

Synpunkter på det slutliga beslutsunderlaget för en plan eller ett program

6 kap. 15 §

Paragrafen reglerar det samråd som ska ske innan en plan eller ett program antagits och genomför artikel 6.1 och 6.2 i SMB-direktivet.

Paragrafen överensstämmer i huvudsak med den nuvarande 6 kap. 14 § miljöbalken och 8 § första stycket förordningen (1998:905) om miljökonsekvensbeskrivningar. Av artikel 6.2 i SMB-direktivet framgår att samrådet ska ske på ett tidigt stadium. Även om det inte anges uttryckligen i den nuvarande 6 kap. 14 § så innebär kravet på att myndigheter och allmänhet ska få skälig tid att yttra sig, att de ska få yttra sig i god tid, se prop. 2003/04:116 s. 66. Ett uttryckligt krav om detta tas nu in i författningen.

Paragrafen behandlas i avsnitt 9.8.

6 kap. 16 §

Paragrafen reglerar myndighetens eller kommunens skyldighet att redovisa hur hänsyn tagits till miljökonsekvensbeskrivningen och synpunkter som lämnats vid samråd. Paragrafen motsvaras av nuvarande 6 kap. 16 § andra stycket och genomför delvis artikel 9 i SMB-direktivet. De ändringar som föreslås i bestämmelsen är endast av språklig karaktär.

Paragrafen behandlas i avsnitt 6.

6 kap. 17 §

Paragrafen reglerar hur och till vem information om beslutet att anta en plan eller ett program ska lämnas. Tillsammans med 6 kap.

18 § i förslaget motsvarar bestämmelsen nuvarande 6 kap. 16 § sista stycket miljöbalken och genomför delvis artikel 9 i SMB-direktivet.

Paragrafen behandlas i avsnitt 6.

6 kap. 18 §

Paragrafen reglerar information till annat land i de fall ett gränsöverskridande samråd skett. Tillsammans med 6 kap. 17 § i förslaget motsvarar bestämmelsen närmast nuvarande 6 kap. 16 § sista stycket miljöbalken. Nytt är att informationen ska lämnas av den myndighet som regeringen i enlighet med 6 kap. 13 § har pekat ut som ansvarig för samrådet. I den nuvarande bestämmelsen är det den beslutande myndigheten eller kommunen som ska informera det andra landet.

Paragrafen behandlas i avsnitt 9.10.

6 kap. 19 §

Paragrafen handlar om övervakning av den miljöpåverkan som ett genomförande av planen eller programmet medför. Paragrafen genomför artikel 10.1 i SMB-direktivet och motsvaras i huvudsak av nuvarande 6 kap. 18 §.

Första stycket anger att de betydande miljöeffekter som genomförandet av planen eller programmet faktisk medför ska övervakas och följas upp. Ändringarna är endast av språklig karaktär.

Andra stycket anger att resultatet av övervakningen och uppföljningen ska göras tillgängligt för allmänheten. Bestämmelsen är ny.

Paragrafen behandlas i avsnitt 9.11.

Verksamheter och åtgärder

Praktiska miljöbedömningar vid tillståndsprövning och i andra ärenden

6 kap. 20 §

Paragrafen motsvaras närmast av nuvarande 6 kap. 1 § och genomför delvis artikel 1 i MKB-direktivet. Paragrafen anger tillämp-

ningsområdet för de av kapitlets bestämmelser som avser praktiska miljöbedömningar för verksamheter och åtgärder. Termen praktisk miljöbedömning införs som en term för att beskriva det förfarande som i MKB-direktivet benämns miljökonsekvensbedömning. Vad förfarandet närmare innebär framgår av 6 kap. 28 §.

Paragrafen skiljer sig från nuvarande 6 kap. 1 § i det att den inte anger när en miljökonsekvensbeskrivning krävs utan när en praktisk miljöbedömning ska göras.

Av paragrafen framgår under vilka förutsättningar en praktisk miljöbedömning ska göras innan en verksamhet eller åtgärd prövas för tillstånd som avses i 7 kap. 28 a § eller för tillstånd eller tillåtlighet som avses i 9, 11 eller 17 kap. miljöbalken. Till skillnad från vad som gäller i dag ska verksamheter som kräver tillstånd enligt 12 kap. miljöbalken inte omfattas av kraven i 6 kap. miljöbalken.

Termerna verksamhet och åtgärd förekommer även i 2 kap. miljöbalken. Termerna är, till skillnad från de specialreglerade verksamheterna i 9 och 11 kap. miljöbalken, inte definierade men är att anse som bredare till sin innebörd än de specialreglerade verksamheterna. Det innebär att den praktiska miljöbedömningen inte är begränsad till den del av verksamheten eller åtgärden som är tillståndspliktig utan ska omfatta alla delar av vad som är att betrakta som verksamheten eller åtgärden.

Av *första punkten* följer att praktiska miljöbedömningar ska göras för verksamheter eller åtgärder som ska prövas för ett tillstånd som avses i 7 kap. 28 a §, dvs. verksamheter och åtgärder som riskerar att påverka miljön i ett s.k. Natura 2000-område på ett betydande sätt. Undantaget från kraven i sådana fall är dock brådskande åtgärder som är nödvändiga med hänsyn till skyddet mot allvarliga olägenheter för människors hälsa. Undantaget är motiverat av att det i vissa brådskande fall kan vara för tidsödande att genomgå hela processen för ett framtagande av miljökonsekvensbeskrivningar för åtgärder i Natura 2000-områden. I sådana fall ska emellertid ett beslutsunderlag ges in enligt det som sägs i 7 kap. 28 a §.

Av *andra punkten* följer att verksamheter och åtgärder som ska prövas för tillstånd eller tillåtlighet som avses i 9, 11 eller 17 kap. miljöbalken ska genomgå en praktisk miljöbedömning om verksamheten eller åtgärden kan antas medföra en betydande miljöpåverkan. Även tillståndspliktiga ändringar av en verksamhet om-

fattas av bestämmelsen. Det följer av att även ändringar som kräver tillstånd ingår i uttrycket ”verksamhet eller åtgärd som ska prövas för ett tillstånd som avses i (...)”.

Det framgår av bestämmelserna om undersökning m.m. i 6 kap. 23–26 §§ i vilka fall en verksamhet eller en åtgärd kan antas medföra en betydande miljöpåverkan. Att en miljöbedömning endast ska göras för verksamheter och åtgärder som kan antas medföra en betydande miljöpåverkan är en skillnad från dagens system som anger att en miljökonsekvensbeskrivning ska tas fram för samtliga tillståndspliktiga verksamheter som omfattas av nuvarande 6 kap. 1 § miljöbalken. Det ska dock understrykas att det även med dagens system görs en åtskillnad i förfarandet för de verksamheter som kan antas medföra en betydande miljöpåverkan och de verksamheter som inte kan antas medföra en sådan miljöpåverkan.

Uttrycket praktisk miljöbedömning och ordet miljöpåverkan behandlas i avsnitt 7.1 och 7.4 och frågorna om tillämpningsområdet behandlas i avsnitt 10.1.

6 kap. 21 §

Paragrafen motsvaras närmast av 6 kap. 1 § andra stycket andra meningen och 6 kap. 4 b § miljöbalken. Paragrafen anger ett bemyndigande som ger regeringen möjlighet att meddela föreskrifter om vilka verksamheter och åtgärder som ska eller inte ska antas medföra en betydande miljöpåverkan. Bestämmelsen är en följd av den förtydligade systematiken i 6 kap. där kapitlets bestämmelser om miljöbedömning är reserverade för de tillståndspliktiga verksamheter och åtgärder som kan antas medföra en betydande miljöpåverkan. De verksamheter som omfattas av bemyndigandet har förts in i den föreslagna miljöbedömningsförordningen. Samma verksamheter som i dag undantas från kraven på att ta fram en miljökonsekvensbeskrivning omfattas i förslaget av listan över de verksamheter som inte ska antas medföra en betydande miljöpåverkan och som alltså inte ska genomgå en miljöbedömning. Likaså är listan över de verksamheter som alltid kan antas medföra en betydande miljöpåverkan oförändrad i jämförelse med vad som gäller i dag – dock med ett undantag för vissa vägar, trafikleder och järnvägar, se 9 § 7–8 miljöbedömningsförordningen.

Paragrafen behandlas i avsnitt 10.1.

6 kap. 22 §

Paragrafen motsvaras närmast av nuvarande 6 kap. 1 § andra stycket eller 6 kap. 2 § första stycket 2 och 6 kap. 4 § fjärde stycket. Bemyndigandet ger regeringen rätt att meddela föreskrifter om att hela eller delar av den praktiska miljöbedömningen ska tillämpas även för andra ärenden enligt balken än de som anges i 20 § eller enligt föreskrifter som har meddelats med stöd av balken. Tillståndsärenden enligt 12 kap. kan komma i fråga för detta bemyndigande.

Paragrafen behandlas i avsnitt 10.1.

Att undersöka om det ska göras en praktisk miljöbedömning

6 kap. 23 §

Paragrafen motsvaras närmast av nuvarande 6 kap. 4 § och 6 kap. 5 § andra stycket och anger i vilka fall frågan om en verksamhets betydande miljöpåverkan ska avgöras i en undersökning. Paragrafen genomförs tillsammans med 6 kap. 24 § artikel 4.2 i MKB-direktivet.

Paragrafen anger i vilka fall det ska undersökas om en verksamhet eller en åtgärd kan antas medföra en betydande miljöpåverkan och därmed om kapitlets bestämmelser om miljöbedömning ska tillämpas för de aktuella verksamheterna och åtgärderna. Vad undersökningen närmare består av framgår av 6 kap. 24 § och 11–14 §§ i den föreslagna miljöbedömningsförordningen.

I *första stycket* anges huvudregeln, dvs. att det ska undersökas om sådana verksamheter eller åtgärder som finns angivna i 20 § 2 kan antas medföra en betydande miljöpåverkan. Det rör sig om sådana verksamheter och åtgärder som ska prövas för ett tillstånd eller en tillåtlighet som följer av 9, 11 eller 17 kap miljöbalken.

I *andra stycket* anges undantag från undersökningsplikten. I *första punkten* anges undantag från undersökningsplikten om verksamhetsutövaren själv beslutar att verksamheten eller åtgärden kan antas medföra en betydande miljöpåverkan. I sådana fall kan bestämmelserna om praktisk miljöbedömning tillämpas direkt och en undersökning behöver alltså inte göras. I miljöbalken finns inte någon särskild definition av vad som avses med ordet verksamhetsutövare. I paragrafen tydliggörs vad ordet innebär vid tillämpning

av 6 kap. Bestämmelsen är inte avsedd att definiera eller begränsa tillämpningen av begreppet verksamhetsutövare i miljöbalken som helhet. I *andra punkten* anges att de verksamheter och åtgärder som omfattas av regeringens föreskrifter om verksamheter som kan antas medföra betydande miljöpåverkan är undantagna från undersökningsplikten. I *tredje punkten* anges att även sådana verksamheter eller åtgärder som kräver tillstånd till följd av tillsynsmyndighetens föreläggande är undantagna. Förslaget innebär att ett sådant föreläggande kan aktualiseras i de fall tillsynsmyndigheten utifrån kriterierna i 11–14 §§ i den föreslagna miljöbedömningsförordningen bedömer att verksamheten eller åtgärden kan antas medföra en betydande miljöpåverkan. Eftersom en bedömning i frågan om betydande miljöpåverkan därför görs i samband med tillsynsmyndighetens bedömning i frågan om verksamheten ska tillståndsprövas är det obehövligt att länsstyrelsen återigen prövar verksamhetens miljöpåverkan. I dessa fall kan bestämmelserna om miljöbedömningar tillämpas direkt.

Paragrafen behandlas i avsnitt 10.4.

6 kap. 24 §

Paragrafen motsvaras närmast av nuvarande 6 kap. 4 § första stycket 1 och 6 kap. 4 § tredje stycket när det gäller samråd och samrådsunderlag. Paragrafen genomför delvis artikel 4 i MKB-direktivet i dess lydelse enligt ändringsdirektivet. När det gäller länsstyrelsens beslut i frågan om en verksamhet eller åtgärd kan antas medföra en betydande miljöpåverkan motsvaras paragrafen närmast av 6 kap. 5 § andra stycket.

I *första stycket 1* anges att en del i undersökningen är att verksamhetsutövaren ska ta fram ett samrådsunderlag. Närmare bestämmelser om vad samrådsunderlaget ska innehålla finns i 10 § i den föreslagna miljöbedömningsförordningen som genomför artikel 4.4 i MKB-direktivet enligt dess lydelse enligt ändringsdirektivet.

I *första stycket 2* anges att verksamhetsutövaren ska samråda i frågan om verksamhetens miljöpåverkan med länsstyrelsen, tillsynsmyndigheten och de enskilda som kan antas bli särskilt berörda av verksamheten eller åtgärden. Detta samråd benämns undersökningssamråd. Någon förändring avseende samrådskretsen

jämfört med vad som hittills har gällt görs inte. I nuvarande bestämmelse anges endast att samråd ska ske med dem som kan antas bli särskilt berörda utan att det preciseras vad det är de kan tänkas bli berörda av. Det tydliggörs därför att det är *verksamheten eller åtgärden* som myndigheter och enskilda kan komma att beröras av. I samband med propositionen 2004/05:129 (En effektivare miljöprövning) togs tidigare krav på ett tidigt och ett utökat samråd bort. Det angavs dock att för verksamheter och åtgärder som inte omfattas av de verksamheter och åtgärder som enligt regeringens föreskrifter alltid kan antas medföra en betydande miljöpåverkan skulle samrådet även fortsättningsvis behöva inledas med en begränsad krets och länsstyrelsen skulle besluta om verksamheterna eller åtgärderna skall antas medföra en betydande miljöpåverkan (prop. 2004/05:129 s. 46). Någon skillnad mot vad som gäller i dag är således inte åsyftad i det avseendet. Kraven på samrådsunderlag är desamma inför undersökningssamråd som inför en praktisk miljöbedömning och kraven på dess innehåll framgår av 10 § i den föreslagna miljöbedömningsförordningen.

I *första stycket 3* anges att länsstyrelsen ska avgöra om en miljöbedömning ska göras genom ett särskilt beslut. För de verksamheter och åtgärder som länsstyrelsens beslut innebär att de inte kan antas medföra en betydande miljöpåverkan ska kapitlets bestämmelser om miljöbedömning inte tillämpas. Att ett förenklat underlag ska tas fram i dessa fall framgår av 6 kap. 27 §.

I *andra stycket* finns en upplysningsbestämmelse om att regeringen med stöd av 8 kap. 7 § regeringsformen kan meddela föreskrifter om undersökningen. Sådana närmare bestämmelser om undersökningen är att anse som föreskrifter om verkställighet av lag. Upplysningsbestämmelsen tydliggör att det kan finnas närmare bestämmelser om undersökningen på förordningsnivå. Upplysningsbestämmelsen införs i syfte att klargöra att det inte är en skönsmässig undersökning som ska göras utan undersökningen ska ske utifrån vissa i förordningen närmare angivna omständigheter. De omständigheter som ska ligga till grund för undersökningen framgår av 11–14 §§ i den föreslagna miljöbedömningsförordningen. Bestämmelserna i förordningen genomför de utökade kraven i bilaga 3 till MKB-direktivet i dess lydelse enligt ändringsdirektivet.

Paragrafen behandlas i avsnitt 10.4–10.5.

6 kap. 25 §

Paragrafen motsvaras närmast av nuvarande 6 kap. 4 § tredje stycket och genomför delvis artikel 4.5 i MKB-direktivet i dess lydelse enligt ändringsdirektivet. Denna bestämmelse är endast relevant i de fall där frågan om verksamhetens eller åtgärdens betydande miljöpåverkan ska avgöras genom en undersökning.

I *första punkten* anges att samrådsunderlaget ska lämnas till samrådsparterna i så god tid att de får skälig tid att lämna synpunkter på underlaget och att synpunkter i frågan om betydande miljöpåverkan kan tas till vara vid länsstyrelsens beslut i frågan om en miljöbedömning ska göras.

I *andra punkten* anges att en samrådsredogörelse ska sammanställas och ges in till länsstyrelsen i de fall en undersökning av den betydande miljöpåverkan sker. Samrådsredogörelsen får också den betydelsen i förslaget att tidsfristen för länsstyrelsens beslut i frågan om betydande miljöpåverkan börjar räknas från den dag länsstyrelsen tar emot samrådsredogörelsen (se 15 § i den föreslagna miljöbedömningsförordningen).

Paragrafen behandlas i avsnitt 10.5.

6 kap. 26 §

Bestämmelsen är ny i den del den reglerar vad länsstyrelsens beslut om betydande miljöpåverkan ska innehålla och grundas på. Paragrafen motsvaras i den delen närmast av 6 kap. 5 § andra stycket miljöbalken. Den del av paragrafen som anger att länsstyrelsens beslut om betydande miljöpåverkan inte får överklagas särskilt motsvarar nuvarande 6 kap. 5 § andra stycket sista meningen. Paragrafen utgör en del av genomförandet av artikel 4 i MKB-direktivet i dess lydelse enligt ändringsdirektivet.

Första stycket anger att länsstyrelsens beslut ska grundas på och innehålla de omständigheter som talar för eller emot att verksamheten eller åtgärden kan antas medföra en betydande miljöpåverkan. I 11–14 §§ i den föreslagna miljöbedömningsförordningen finns närmare angivet vilka omständigheter som ska beaktas i detta avseende. Bestämmelserna i förordningen genomför bilaga 3 till det ändrade MKB-direktivet.

Andra stycket anger att länsstyrelsens beslut i frågan om en miljöbedömning ska göras inte får överklagas särskilt. Den som är missnöjd kan endast överklaga det slutliga beslutet i ärendet.

Paragrafen behandlas i avsnitt 10.5.

Förenklat underlag när en praktisk miljöbedömning inte ska göras

6 kap. 27§

Paragrafen motsvarar närmast nuvarande 6 kap. 7 § första stycket miljöbalken men bestämmelsen är i allt väsentligt ny. Paragrafen anger konsekvenserna av att länsstyrelsen beslutar att en verksamhet eller åtgärd inte ska anses medföra en betydande miljöpåverkan. Situationen är i dag oreglerad i 6 kap. och omfattas av förklarliga skäl inte heller av MKB-direktivet.

Första stycket anger att verksamhetsutövaren ska ta fram ett underlag som benämns förenklat underlag om länsstyrelsen beslutar att en praktisk miljöbedömning inte ska göras. Genom beteckningen förenklat underlag tydliggörs det att detta underlag ska vara av enklare beskaffning än den mer formaliserade miljökonsekvensbeskrivningen som ska tas fram inom ramen för en praktisk miljöbedömning. Detta bedömningsunderlag ska innehålla de upplysningar som behövs för en bedömning av de huvudsakliga miljöeffekter som verksamheten eller åtgärden kan antas medföra. Bestämmelsen ska läsas tillsammans med 6 kap. 2 § som anger vad som avses med miljöeffekter. Ingen egentlig ändring i sak när det gäller underlagets innehåll är avsedd.

Paragrafen anger att prövningsunderlaget ska innehålla de uppgifter som behövs för att en bedömning ska kunna göras av de huvudsakliga miljöeffekterna som verksamheten eller åtgärden kan antas medföra. I den mån dessa uppgifter redan framgår av samrådsunderlag och samrådsredogörelsen kan det vara tillräckligt att ge in dessa dokument som prövningsunderlag till tillståndsmyndigheten. En bedömning av vilka ytterligare uppgifter som eventuellt krävs får göras i det enskilda fallet. Ett förenklat underlag kan således bli ytterst översiktligt, allt beroende på verksamheten eller åtgärdens miljöpåverkan och förutsättningarna på den avsedda platsen för denna. I bestämmelsen anges att det är de *huvudsakliga*

miljöeffekterna som ska omfattas av prövningsunderlaget. Skrivningen kan jämföras med lydelsen av nuvarande 6 kap. 7 § första stycket som anger att miljökonsekvensbeskrivningens innehåll ska anpassas till vad som behövs med hänsyn till verksamhetens eller åtgärdens art och omfattning. Ingen ändring i sak är avsedd – en sådan anpassning bör innebära att det är de huvudsakliga miljöeffekterna som beskrivs i underlaget.

Andra stycket anger en skyldighet för verksamhetsutövaren att inhämta synpunkter från samrådsparterna i undersökningssamrådet avseende omfattning och detaljeringsgrad av det förenklade underlaget. Synpunkterna ska inhämtas innan underlaget tas fram. På så vis säkerställs att synpunkter på underlagets avgränsning också tas in för de verksamheter och åtgärder som inte ska anses medföra en betydande miljöpåverkan. Genom vetskapen om denna skyldighet kan det i de flesta fall tillförsäkras att sådana synpunkter redan tas in inför eller i samband med länsstyrelsens beslut. I bestämmelsen anges även att det förenklade underlaget ska innehålla en redovisning av de synpunkter som kommit in i frågan om underlagets omfattning och detaljeringsgrad samt att underlaget även ska omfatta den samrådsredogörelse som tagits fram. Om frågan om underlagets avgränsning har behandlats i samband med undersökningssamrådet kommer samrådsredogörelsen därför även innefatta det samråd som skett i den frågan.

Paragrafen behandlas i avsnitt 10.6.

Att göra en praktisk miljöbedömning

I de följande paragraferna regleras det som i kapitlet benämns praktisk miljöbedömning.

6 kap. 28 §

Bestämmelsen är ny och anger vad en praktisk miljöbedömning ska innebära. Paragrafen genomför artikel 1.2 g) i MKB-direktivet i dess lydelse enligt ändringsdirektivet. Bestämmelsen genomför även delar av artiklarna 5, 6, 7 och 8a.1. Paragrafens bestämmelser ska endast tillämpas i de fall där en verksamhet eller åtgärd ska anses ha en betydande miljöpåverkan eller om det i övrigt följer av

20 § att kapitlets bestämmelser om praktisk miljöbedömning är tillämpliga för verksamheten eller åtgärden.

Av *första punkten* framgår att verksamhetsutövaren ska samråda om hur en miljökonsekvensbeskrivning ska avgränsas. Bestämmelsen ska läsas tillsammans med 29 § som närmare anger vad avgränsningssamrådet ska innebära. Bestämmelserna motsvarar tillsammans närmast 6 kap. 4 § andra stycket och utgör en del av genomförandet av artikel 6 i MKB-direktivet.

Av *andra punkten* framgår att verksamhetsutövaren ska ta fram en miljökonsekvensbeskrivning. Bestämmelsen motsvaras närmast av nuvarande 6 kap. 1 §. En bestämmelse om vad miljökonsekvensbeskrivningen ska innehålla finns i 6 kap. 35 §

Av *tredje punkten* framgår att verksamhetsutövaren ska ge in miljökonsekvensbeskrivningen till den som prövar tillståndsfrågan, dvs. prövningsmyndigheten. Krav på vad en ansökan ska innehålla finns i 22 kap. 1 § miljöbalken. Ordet tillstånd ska tolkas brett, jämför t.ex. EU-domstolens dom i mål *Barker*, C-290/03, EU:C:2006:286.

Av *fjärde punkten* framgår att prövningsmyndigheten ska ge tillfälle till synpunkter på miljökonsekvensbeskrivningen. Närmare bestämmelser i den frågan återfinns i 6 kap. 39–41 §§.

Av *femte punkten* framgår att prövningsmyndigheten ska bedöma den betydande miljöpåverkan som verksamheten eller åtgärden kan antas medföra i samband med avgörandet av målet eller ärendet. Bestämmelsen genomför delar av artiklarna 1 och 8 a i det ändrade MKB-direktivet som rör en skyldighet att integrera en motiverad slutsats i detta avseende i tillståndsbeslut. De materiella bestämmelser i miljöbalken som verksamheten eller åtgärden ska bedömas utifrån (t.ex. de allmänna hänsynsreglerna i 2 kap. miljöbalken) gör att ett ställningstagande i den aktuella frågan krävs redan enligt nuvarande regelverk. Prövningsmyndighetens skyldighet enligt miljöbalken att integrera en sådan bedömning i en dom eller i ett beslut om tillstånd för en verksamhet eller en åtgärd framgår redan av krav om motivering av beslut eller domar i det processuella regelverk som gäller för en miljöprövningsdelegation eller en mark- och miljödomstol utöver det som följer av miljöbalkens bestämmelser (förvaltningslagen (1986:223), rättegångsbalken eller lagen (1996:242) om domstolsärenden). Det finns trots det ett behov av att klargöra att detta moment ingår i en praktisk miljöbe-

dömning. I förhållande till mål och ärenden som rör verksamheter och åtgärder där miljöbalkens bestämmelser inte ska tillämpas i prövningen utgör bestämmelsen dock ett tydliggörande om att den reglerade bedömningen ska göras även om det eventuellt saknas materiella bestämmelser som reglerar miljöpåverkan i den aktuella lagstiftningen. Det tillkommer i dessa fall ett moment i förfarandet som inte är gällande i dag. Bestämmelsen är formell i det avseendet att den inte innehåller en materiell bestämmelse om förutsättningar för när tillstånd eller liknande ska lämnas för en verksamhet eller en åtgärd utan bara reglerar det faktum att prövningsmyndigheten i samband med dom eller beslut ska redovisa sin bedömning i frågan om den betydande miljöpåverkan som verksamheten eller åtgärden kan antas medföra.

Paragrafen behandlas i avsnitt 10.7.

Avgränsningssamrådet i den praktiska miljöbedömningen

6 kap. 29 §

Paragrafen anger vad avgränsningssamrådet inom ramen för den praktiska miljöbedömning ska avse och när det ska genomföras.

Första stycket motsvaras närmast av nuvarande 6 kap. 4 § andra stycket och utgör en del av genomförandet av artikel 5 i MKB-direktivet. Bestämmelsen anger vad avgränsningssamrådet ska handla om och när det ska genomföras. Ingen ändring i sak är avsedd med undantag för att det nu anges att det är de *huvudsakliga* miljöeffekterna som samrådet ska handla om.

Andra stycket motsvaras av nuvarande 6 kap. 4 a § miljöbalken.

Paragrafen behandlas i avsnitt 10.8.

6 kap. 30 §

Paragrafen motsvaras närmast av 6 kap. 4 § första och tredje styckena och utgör en del av genomförandet av artikel 5 och 6 i MKB-direktivet.

Första stycket anger vilka som ingår i samrådsretsen för avgränsningssamrådet. Retseten är på samma sätt som i dag utökad i jämförelse med samrådsretseten för undersökningssamrådet. Av

bestämmelsen framgår bl.a. att samråd ska ske med den berörda allmänheten. De enskilda som kan antas bli särskilt berörda och som omfattas av samråds-kretsen för undersökningssamrådet omfattas av den berörda allmänheten och finns därför inte särskilt uppräknade som en del av samråds-kretsen. Bestämmelserna om avgränsningssamråd syftar till att ge den berörda allmänheten och myndigheter möjlighet att i ett tidigt skede kunna delta i processen och påverka projektets utformning och beslutsunderlag. Detta krav följer av såväl artikel 6 i Århuskonventionen som av MKB-direktivet. En skillnad mot nuvarande bestämmelse i 6 kap. 4 § första stycket 2 miljöbalken är att de organisationer som kan antas bli berörda inte anges särskilt i bestämmelsen. De ska dock fortfarande ingå i samråds-kretsen – anledningen till att de inte pekas ut särskilt beror på att organisationer utgör en del av allmänheten. En annan skillnad mot nuvarande bestämmelse är att det nu anges att det är den planerade verksamheten eller åtgärden som den som ingår i samråds-kretsen kan antas bli berörd av. Även denna ändring tydliggör vad som redan får anses vara gällande.

Andra stycket anger att samråds-kretsen i avgränsningssamrådet ska kunna ta del av ett samrådsunderlag om de inte tidigare fått ett sådant inom ramen för undersökningssamrådet. I nuvarande 6 kap. 4 § tredje stycket finns en motsvarande skyldighet men i den nuvarande bestämmelsen anges att underlaget ska lämnas till länsstyrelsen, tillsynsmyndigheten och de enskilda som särskilt berörs. Det nya kravet innebär att de som ingår i samråds-kretsen ska *kunna* ta del av samrådsunderlaget. Verksamhetsutövaren bör lämpligtvis när det är möjligt ta direkt kontakt med dem som ingår i samråds-kretsen. Det kan dock vara svårt att identifiera vilken del av allmänheten som kan antas bli berörd av verksamheten eller åtgärden och det är därför lämpligt att information om att samråd ska ske lämnas i t.ex. en ortstidning med uppgift om var det går att ta del av samrådsunderlaget. Samrådsunderlaget kan t.ex. göras tillgängligt på en webbplats. Kraven på vad samrådsunderlaget ska innehålla framgår av 10 § i den föreslagna miljöbedömningsförordningen. Ett samrådsunderlag behöver inte avse ett och samma dokument utan kan kompletteras under tiden som samråd genomförs och kan på så vis utgöras av flera olika och kompletterande dokument.

Paragrafen behandlas i avsnitt 10.8.

6 kap. 31 §

Paragrafen motsvaras närmast av nuvarande 6 kap. 4 § andra och tredje styckena och genomför delvis artikel 5 i MKB-direktivet.

Paragrafen anger att samråd ska påbörjas och samrådsunderlaget lämnas i så god tid att det ger utrymme för ett meningsfullt samråd innan verksamhetsutövaren utformar miljökonsekvensbeskrivningen och sin slutliga tillståndsansökan. Syftet med avgränsnings-samrådet är att ge den berörda allmänheten och myndigheter möjlighet att i ett tidigt skede kunna delta i processen och påverka projektets utformning och beslutsunderlag. För att kunna uppfylla detta syfte måste samrådet ske innan verksamhetsutövaren har låst fast verksamheten vid en viss lokalisering och utformning. För att uppnå syftet med samrådsbestämmelsen kan det vara lämpligt att samrådet sker i etapper och kanske kombineras med andra samråd, t.ex. undersökningssamrådet eller tillsammans med samråd som krävs enligt plan- och bygglagen. En bestämmelse om samordning av samråd m.m. finns i 6 kap. 46 §.

Paragrafen behandlas i avsnitt 10.8.

6 kap. 32 §

Paragrafen motsvaras närmast av nuvarande 6 kap. 5 § första stycket och är ett genomförande av artikel 5.2 i det ändrade MKB-direktivet.

Första stycket anger att länsstyrelsen är skyldig att verka för att innehållet i miljökonsekvensbeskrivningen får den omfattning och detaljeringsgrad som är nödvändig för prövningen. Länsstyrelsen har således en aktiv roll under samrådet men det är verksamhetsutövaren som har ansvar för att miljökonsekvensbeskrivningen innehåller allt det som behövs för att den ska utgöra ett tillräckligt bra beslutsunderlag. En skillnad mot nuvarande bestämmelse i 6 kap. 5 § första stycket är att termen detaljeringsgrad kopplas till miljökonsekvensbeskrivningens innehåll i stället för termen inriktning. Ändringen är avsedd att tydligare genomföra kraven i MKB-direktivet. För att avgöra omfattningen av miljökonsekvensbeskrivningen måste ställning tas till den inriktning som ska ske, dvs. vilka frågor som är relevanta ur miljösynpunkt och som därför bör omfattas. De frågor som ska omfattas bör vidare ha en lämplig detalje-

ringsgrad i syfte att möjliggöra ett fokus och fördjupning kring dessa.

Andra stycket anger ett uttryckligt krav på att länsstyrelsen på begäran ska redovisa sin bedömning i fråga om miljökonsekvensbeskrivningens omfattning och detaljeringsgrad. Kravet är nytt. Länsstyrelsens bedömning i frågan är inte bindande och hindrar inte att länsstyrelsen senare ställer kompletterande krav.

Paragrafen behandlas i avsnitt 10.8.

6 kap. 33 §

Paragrafen motsvaras närmast av nuvarande 6 kap. 6 § och genomför artikel 7 i MKB-direktivet liksom delar av Esbokkonventionen. Bestämmelsen har förtydligats för att bättre stämma överens med MKB-direktivets krav.

Första stycket 1 anger, i enlighet med artikel 7.1 a och b, att den myndighet som regeringen bestämmer måste informera det land som kan antas bli utsatt för betydande miljöpåverkan av en verksamhet eller åtgärd i Sverige om verksamheten eller åtgärden, dess möjliga gränsöverskridande konsekvenser och vilken typ av beslut som kan komma att fattas. Enligt artikel 7.1 MKB-direktivet har ett annat land även rätt att begära att få den information som avses i första stycket. Detta framgår nu av paragrafen. Enligt nuvarande förordning (1998:905) om miljökonsekvensbeskrivningar är det Naturvårdsverket som är den myndighet som ansvarar för att genomföra samråd med annat land. Enligt den föreslagna miljöbedömningsförordningen är det fortsatt Naturvårdsverket som har detta ansvar.

I *första stycket 2* slås, i enlighet med artikel 7.2, fast att myndigheten ska ge det andra landet skälig tid att yttra sig över om landet vill delta i miljöbedömningen.

Andra stycket anger att om ett land har angett att det vill delta i processen, antingen efter att ha blivit tillfrågat eller på eget initiativ enligt första stycket, ska det landet få tillfälle att yttra sig. Till skillnad från dagens bestämmelse anges inte den allmänhet som berörs i bestämmelsen. Hur samrådet ska ske och med vilka det ska genomföras framgår i stället av den föreslagna miljöbedömningsförordningen.

Paragrafen behandlas i avsnitt 10.9.

6 kap. 34 §

Bestämmelsen är ny och ger regeringen eller den myndighet som regeringen bestämmer möjlighet att meddela föreskrifter om hur det gränsöverskridande samrådet enligt 33 § ska gå till. Ett motsvarande bemyndigande i fråga om gränsöverskridande samråd som rör planer och program återfinns i 6 kap. 14 §. Med stöd av bemyndigandet kan regeringen meddela föreskrifter om hur Naturvårdsverket ska samråda med den andra statens myndigheter och exempelvis tillsammans med ansvarig myndighet i det påverkade landet komma överens om en rimlig tid för hur länge samrådet ska pågå. Det framgår av artikel 7.4 att medlemsstaterna under det gränsöverskridande samrådet ska fastställa en rimlig tidsram för hur länge samrådet ska pågå.

Paragrafen behandlas i avsnitt 10.9.

6 kap. 35 §

Paragrafen motsvaras närmast av nuvarande 6 kap. 3, 7 och 10 §§. Paragrafen genomför delvis artikel 5.1 i MKB-direktivet i dess lydelse enligt ändringsdirektivet.

Paragrafen anger de uppgifter som en miljökonsekvensbeskrivning ska innehålla och vad som är syftet med en miljökonsekvensbeskrivning, dvs. att möjliggöra en samlad bedömning av de huvudsakliga miljöeffekter som verksamheten eller åtgärden kan antas medföra i sig eller till följd av yttre händelser. Till skillnad från vad som gäller i dag anges att det är de *huvudsakliga* miljöeffekterna som avses. Skrivningen kan jämföras med lydelsen av nuvarande 6 kap. 7 § första stycket som anger att miljökonsekvensbeskrivningens innehåll ska anpassas till vad som behövs med hänsyn till verksamhetens eller åtgärdens art och omfattning. Ingen ändring i sak är avsedd – en anpassning av innehållet till verksamhetens eller åtgärdens art och omfattning bör innebära att det är de huvudsakliga miljöeffekterna som ska omfattas av innehållet. På så vis kan en fördjupning av relevanta miljöaspekter prioriteras.

Punkten 1 överensstämmer i huvudsak med motsvarande punkt i nuvarande 6 kap. 7 § men öppnar upp för andra egenskaper som kan ha betydelse för miljöbedömningen. Ändringen tillkommer till följd av de ändrade kraven i artikel 5.1 och bilaga 4 i MKB-direk-

tivet i dess lydelse enligt ändringsdirektivet. Närmare uppgifter om vilka andra egenskaper det rör sig återfinns i 16 § i den föreslagna miljöbedömningsförordningen.

Punkten 2 anger att uppgifter om alternativa lösningar för verksamheten eller åtgärden ska finnas med i miljökonsekvensbeskrivningen. Bestämmelsen motsvaras närmast av nuvarande 6 kap. 7 § andra stycket 4 i den del den reglerar alternativa platser och utformningar. Vad som avses med alternativa lösningar finns närmare angivet i 17 § i den föreslagna miljöbedömningsförordningen. De ändringar som införts i förhållande till vad som gäller i dag är föranledda av ändringarna i artikel 5.1 i MKB-direktivet i dess lydelse enligt ändringsdirektivet.

Punkten 3 motsvaras närmast av nuvarande 6 kap. andra stycket 4 i den del den reglerar det s.k. noll-alternativet, dvs. en beskrivning av konsekvenserna av att verksamheten eller åtgärden inte kommer till stånd. En ändring i förhållande till vad som gäller i dag är att det tydliggörs att en nulägesbeskrivning ska ingå. Ändringen är föranledd av ändringarna i artikel 5.1 i MKB-direktivet i dess lydelse enligt ändringsdirektivet.

Punkten 4 anger att det är de huvudsakliga miljöeffekterna som ska identifieras, beskrivas och bedömas i miljökonsekvensbeskrivningen. Av 6 kap. 2 § framgår vad som avses med miljöeffekter. Närmare bestämmelser om vilka miljöeffekter som ska omfattas av miljökonsekvensbeskrivningen finns i 18 § i den föreslagna miljöbedömningsförordningen.

Punkten 5 anger att uppgifter ska finnas om de åtgärder som planeras för att förebygga, hindra, motverka eller avhjälpa de negativa miljöeffekterna. Bestämmelsen är delvis förändrad i förhållande till nuvarande 6 kap. 7 § andra stycket 2. Nytt är att det nu anges att miljökonsekvensbeskrivningen ska innehålla en beskrivning av de åtgärder som planeras för att förebygga, hindra eller motverka negativa miljöeffekter. Ändringen är en anpassning till de ord och uttryck som används i miljöbalken och ingen ändring i sak är avsedd.

Punkten 6 anger att uppgifter ska finnas om de åtgärder som planeras för att undvika att verksamheten eller åtgärden medverkar till att en miljökvalitetsnorm enligt 5 kap. inte följs. Bestämmelsen motsvaras av delar av nuvarande 6 kap. 7 § andra stycket 2. Nytt är att det tydliggörs att sådana uppgifter endast ska vara med om så-

dana uppgifter är relevanta med hänsyn till verksamhetens art och omfattning samt att det är sådana åtgärder som planeras som ska vara med i miljökonsekvensbeskrivningen.

Punkten 7 anger att uppgifter om beredskapen för och föreslagna insatser vid krissituationer ska finnas om sådana uppgifter är relevanta med hänsyn till verksamhetens eller åtgärdens art och omfattning. Bestämmelsen är ny och föranleds av ändringarna i artikel 5.1 i MKB-direktivet i dess lydelse enligt ändringsdirektivet.

Punkten 8 anger att det ska finnas vissa uppgifter om metoder m.m. Bestämmelsen är ny och föranleds av ändringarna i artikel 5.1 i MKB-direktivet i dess lydelse enligt ändringsdirektivet.

Punkten 9 anger att det ska finnas en icke-teknisk sammanfattning av de tidigare angivna uppgifterna. Bestämmelser motsvaras av nuvarande 6 kap. 7 § andra stycket 5.

Punkten 10 anger att det ska finnas en referenslista med uppgifter om de källor som har använts. Bestämmelsen är ny och föranleds av ändringarna i artikel 5.1 i MKB-direktivet i dess lydelse enligt ändringsdirektivet.

Punkten 11 anger att det ska finnas en samrådsredogörelse. Bestämmelse om att ett samrådsunderlag ska tas fram och ges in till prövningsmyndigheten finns i dag i 22 kap. 1 § miljöbalken.

Andra stycket anger att miljökonsekvensbeskrivningens innehåll kan anpassas till en ändring av en verksamhet om det rör sig om ett s.k. ändringstillstånd enligt 16 kap. 2 § första stycket miljöbalken. En förutsättning är dock att ändringen inte har ett samband med miljöeffekter som kan förväntas från verksamheten i övrigt.

Paragrafen behandlas i avsnitt 10.10.

6 kap. 36 §

Paragrafen motsvaras av nuvarande 6 kap. 7 § fjärde stycket.

Första stycket anger de särskilda krav på innehållet i en miljökonsekvensbeskrivning som avser verksamheter eller åtgärder i ett Natura 2000-område. I fråga om sådana verksamheter och åtgärder måste miljökonsekvensbeskrivningen alltid innehålla de uppgifter som behövs för prövningen enligt 7 kap. 28 b och 29 §§. Detta är en nödvändig förutsättning för att den bedömning av konsekvenserna som krävs enligt art- och habitatdirektivet ska kunna göras.

Andra stycket anger på motsvarande sätt som i nuvarande 6 kap. 7 § fjärde stycket att innehållet i miljökonsekvensbeskrivningen kan begränsas till de uppgifter som behövs för prövningen enligt 7 kap. 28 b och 29 §§ om miljökonsekvensbeskrivningen har upprättats enbart för en sådan prövning.

Paragrafen behandlas i avsnitt 6.

6 kap. 37 §

Paragrafen anger att uppgifterna som ska finnas med i en miljökonsekvensbeskrivning ska anpassas med hänsyn till vad som är rimligt med hänsyn till bedömningsmetoder och aktuell kunskap. Bestämmelsen är ny och genomför delar av artikel 5 i MKB-direktivet i dess lydelse enligt ändringsdirektivet.

Paragrafen behandlas i avsnitt 10.10.

6 kap. 38 §

Paragrafen innehåller en upplysningsbestämmelse och ett normgivningsbemyndigande som avser vad regeringen kan och får föreskriva om i förhållande till framtagandet av och innehållet i en miljökonsekvensbeskrivning.

Första stycket anger att regeringen med stöd av 8 kap. 7 § regeringsformen kan meddela närmare föreskrifter om miljökonsekvensbeskrivningens innehåll.

Andra stycket innehåller ett normgivningsbemyndigande för regeringen att meddela föreskrifter om hur miljökonsekvensbeskrivningen ska tas fram.

Närmare uppgifter om vad en miljökonsekvensbeskrivning ska innehålla och hur den ska tas fram finns i den föreslagna miljöbedömningsförordningen.

Paragrafen behandlas i avsnitt 10.10.

Miljöbedömningen hos den som prövar tillståndsfrågan

6 kap. 39 §

Paragrafen, som närmast motsvaras av nuvarande 6 kap. 8 §, innehåller krav på kungörelse och genomför delar av artikel 6 i MKB-direktivet i dess lydelse enligt ändringsdirektivet.

Första stycket anger att prövningsmyndigheten ska kungöra att en miljökonsekvensbeskrivning finns. I de fall en ansökan om tillstånd också ska kungöras ska det ske gemensamt, vilket framgår av 6 kap. 41 §. Sedan kungörelse skett måste prövningsmyndigheten hålla miljökonsekvensbeskrivningen tillgänglig för allmänheten. Allmänheten ska vidare få skälig tid och minst 30 dagar på sig att yttra sig. Nytt i bestämmelsen är att det tydliggörs att kungörelse endast ska ske om miljökonsekvensbeskrivningen kan läggas till grund för den fortsatta miljöbedömningen. Detta gäller redan med dagens bestämmelse i 22 kap. 2 § som innebär att en godtagbar miljökonsekvensbeskrivning är en processförutsättning. Bestämmelsens adressat är tillståndsmyndigheten och termen tillstånd används. Ordet tillstånd ska tolkas brett, jämför t.ex. EU-domstolens dom i mål *Barker*, C-290/03, EU:C:2006:286.

Andra stycket motsvaras av nuvarande 6 kap. 8 § tredje stycket och innehåller särskilda regler för kungörelse i fråga om prövningar som rör Natura 2000-områden. I ärenden som endast avser en prövning enligt 7 kap. 28 b eller 29 § behöver kungörelseförfarandet bara tillämpas i den utsträckning som behövs för prövningen eller om det bedöms lämpligt att allmänheten ska få information.

Paragrafen behandlas i avsnitt 10.12.

6 kap. 40 §

Paragrafen anger vad en kungörelse ska innehålla och motsvaras närmast av nuvarande 6 kap. 8 § miljöbalken. Bestämmelsen genomför delar av artikel 6.2 i MKB-direktivet på ett tydligare sätt. Det preciseras i bestämmelsen att det i kungörelsen ska ingå uppgifter om att den planerade verksamheten eller åtgärden omfattas av en miljökonsekvensbeskrivning, om eventuellt samråd med ett annat land, information om vilken myndighet som prövar ärendet och om var handlingar i ärendet finns. Kungörelsen ska också inne-

hålla en upplysning om till vem och inom vilken tid man kan lämna synpunkter och om hur man kommer att kunna ta del av information i ärendet.

Andra stycket anger ett särkrav i fall som omfattas av gränsöverskridande samråd.

Paragrafen behandlas i avsnitt 10.12.

6 kap. 41 §

Bestämmelsen är ny och anger hur en miljökonsekvensbeskrivning ska kungöras. Bestämmelsen genomför delvis artikel 6.2 och 6.4 i MKB-direktivet i dess lydelse enligt ändringsdirektivet.

Första punkten anger att kungörelse alltid ska ske på en lämplig webbplats. Vad som är en lämplig webbplats framgår av 20 § i den föreslagna miljöbedömningsförordningen.

Andra punkten anger att kungörelse, utöver att den ska ske på webbplats enligt första punkten, även ska ske i ortstidning eller på annan plats om det finns särskilda föreskrifter om det. Vad som menas med ortstidning framgår av 3 § lagen (1977:654) om kungörande i mål och ärenden hos myndighet m.m. Alla lokala dagstidningar som har en spridning av någon betydelse bland dem inom orten till vilka kungörelsen riktar sig omfattas. I den nämnda lagen ges ytterligare definitioner och stadgas också möjlighet att införa kungörelsen i endast ett mindre antal lokala dagstidningar.

Tredje punkten anger att kungörelsen av miljökonsekvensbeskrivningen alltid ska ske tillsammans med kungörelsen av ansökan om det finns en sådan.

Paragrafen behandlas i avsnitt 10.12.

6 kap. 42 §

Paragrafen motsvaras närmast av nuvarande 6 kap. 9 § miljöbalken och anger att prövningsmyndigheten, innan tillståndsfrågan avgörs, ska ta ställning till om miljökonsekvensbeskrivningen uppfyller kraven i 6 kap. Nytt är att det tydliggörs att ett sådant beslut ska fattas om det främjar prövningen. I paragrafen anges vidare att beslutet endast kan överklagas i samband med att avgörandet i målet eller ärendet överklagas.

Paragrafen behandlas i avsnitt 10.11.

6 kap. 43 §

Paragrafens motsvarar närmast nuvarande 6 kap. 9 §. Paragrafen genomför delar av artikel 3, artikel 8 och delar av artikel 8 a i MKB-direktivet i dess lydelse enligt ändringsdirektivet.

Första stycket innehåller ett krav på att prövningsmyndigheten ska slutföra miljöbedömningen när tillståndsfrågan avgörs genom att identifiera, beskriva och göra en samlad bedömning av de betydande miljöeffekterna. Bestämmelsen är i det avseendet ny och genomför kraven i MKB-direktivet på ett tydligare sätt. Prövningsmyndighetens skyldighet att identifiera, beskriva och göra en samlad bedömning av de betydande miljöeffekterna påverkar inte verksamhetsutövarens motsvarande ansvar. I miljökonsekvensbeskrivningen ska verksamhetsutövaren identifiera, beskriva och bedöma de betydande miljöeffekterna. Bestämmelsen påverkar inte heller kunskapskravet eller bevisbörderegeln i 2 kap. miljöbalken. Av första stycket framgår vidare att när miljöbedömningen slutförs och tillståndsfrågan avgörs ska hänsyn tas till miljökonsekvensbeskrivningen och det som framkommit under handläggningen av målet eller ärendet.

Andra stycket anger att prövningsmyndigheten ska ta ställning till om miljökonsekvensbeskrivningen uppfyller kraven i detta kapitel i samband med avgörandet av målet eller ärendet om något särskilt beslut inte meddelats tidigare under handläggningen.

Paragrafen behandlas i avsnitt 10.13.

6 kap. 44 §

Paragrafen motsvarar delar av nuvarande 6 kap. 8 § andra och tredje styckena och genomför artikel 9 i MKB-direktivet.

Första stycket anger att när en dom eller ett beslut meddelats ska detta kungöras snarast. Kungörelsen måste innehålla uppgifter om hur allmänheten kan få tillgång till information om innehållet i domen eller beslutet. I 22 kap. 25–25 b §§ anges närmare krav på vad en tillståndsdom ska innehålla. Enligt 19 kap. 5 § första stycket 8 ska bestämmelserna i 22 kap. 25 § i de delar som är relevanta i förhållande till genomförandet av MKB-direktivet även tillämpas i ärenden som prövas av länsstyrelsen.

Andra stycket motsvaras av nuvarande 6 kap. 8 § tredje stycket och innehåller särskilda regler för kungörelse i fråga om prövningar som rör Natura 2000-områden. I ärenden som endast avser en prövning enligt 7 kap. 28 b eller 29 § behöver kungörelseförfarandet bara tillämpas om det bedöms lämpligt att allmänheten ska få information.

Paragrafen behandlas i avsnitt 10.14.

6 kap. 45 §

Paragrafen reglerar information till annat land i de fall ett gränsöverskridande samråd skett. Paragrafen motsvarar nuvarande 6 kap. 8 § andra stycket tredje meningen och genomför delvis artikel 9 i MKB-direktivet. Informationen ska lämnas av den myndighet som regeringen i enlighet med 6 kap. 33 § har pekat ut som ansvarig för samrådet.

Paragrafen behandlas i avsnitt 6.

6 kap. 46 §

Paragrafen motsvarar delvis nuvarande 6 kap. 22 § och 8 § andra stycket förordningen om miljökonsekvensbeskrivningar. Paragrafen genomför artikel 5.3 och 11.2 i SMB-direktivet samt delar av artikel 4.5 och 5.2 i MKB-direktivet i dess lydelse enligt ändringsdirektivet.

Paragrafen anger att samordning av arbetet med strategiska och praktiska miljöbedömningar samt med liknande arbete som görs enligt andra författningar ska ske. Information och material som tagits fram för bedömning av miljöpåverkan i samband med en strategisk miljöbedömning bör i någon utsträckning kunna användas vid en senare praktisk miljöbedömning. Vidare bör ibland även information och material som tagits fram för en annan plan eller ett annat program inom ramen för samma beslutsprocess men på en annan nivå kunna användas vid upprättandet av den senare planen eller programmet.

Bestämmelsen är allmänt utformad på så vis att den inte anger vilka steg i miljöbedömningarna i 6 kap. som avses. Det innebär att

bestämmelsen träffar samordning av samråd och t.ex. innehållet i en miljökonsekvensbeskrivning.

Paragrafen behandlas i avsnitt 8.2.

9 kap. 6 a §

Paragrafen anger att det är den betydande miljöpåverkan som en verksamhet kan antas medföra som är avgörande för om en tillsynsmyndighet får besluta att förelägga en verksamhetsutövare att ansöka om tillstånd i de fall en tillståndsplikt inte är obligatorisk. Ingen ändring i sak är avsedd.

Paragrafen behandlas i avsnitt 10.3.

15 kap. 44 §

Paragrafen ändras på så sätt att *andra stycket* utgår. Detta innebär att det inte längre finns någon möjlighet att låta bli att ställa ut ett förslag till ändring i en renhållningsordning. Kravet på att allmänheten ska ha möjlighet att delta även när en ändring föreslås följer av Europaparlamentets och rådets direktiv 2003/35/EG om åtgärder för allmänhetens deltagande i utarbetandet av vissa planer och program och om ändring, med avseende på allmänhetens rätt till deltagande och rätt till rättslig prövning, av rådets direktiv 85/337/EEG och 96/61/EG. Enligt direktivet finns inte möjlighet att göra undantag från kravet på deltagande i de fall som hittills angetts i paragrafens andra stycke.

Bestämmelsen behandlas i avsnitt 12.2.

16 kap. 7 §

I paragrafen görs språkliga redigeringar för att bättre stämma överens med de ord och uttryck som i övrigt används i miljöbalken. Ingen ändring i sak är avsedd.

Bestämmelsen behandlas i avsnitt 12.4.

16 kap. 13 §

I paragrafen finns bestämmelser om miljöorganisationers klagorätt. För att förbättra genomförandet av MKB-direktivets och Århuskonventionens bestämmelser om miljöorganisationers tillgång till rättslig prövning i miljöfrågor, förtydliga miljöorganisationers rätt att överklaga myndigheters handlingar och underlåtenheter i sådana frågor samt säkerställa ett effektivt domstolsskydd inom de områden som omfattas av unionens miljölagstiftning ändras paragrafen på så sätt att miljöorganisationer ges en uttrycklig generell rätt att överklaga även domar och beslut i fråga om tillsyn och domar och beslut som innebär ett försämrat områdesskydd. Rätten att överklaga omfattar dock inte, liksom tidigare, brottmål och fristående processuella beslut. Som exempel på myndigheters underlåtenheter att fatta beslut i miljöfrågor kan nämnas en myndighets beslut att inte ingripa eller vidta någon åtgärd med stöd av miljöbalken, t.ex. genom att, inom ramen för ett tillsynsärende, inte besluta om ett föreläggande eller förbud med stöd av 26 kap. 9 § miljöbalken. Vidare tas kriteriet om att en miljöorganisation, för att ha rätt att överklaga, ska ha bedrivit verksamhet i Sverige bort. Detta främst för att leva upp till Århuskonventionens krav på icke-diskriminering (artikel 3.9). Kriteriet om verksamhetstid sänks från tre till två år. I övrigt är föreslagna ändringar endast språkliga och redaktionella. De föreslagna ändringarna är till stor del en kodifiering av gällande praxis.

Det är liksom tidigare upp till den organisation som vill nyttja rätten att överklaga att visa att förutsättningarna för klagorätt är uppfyllda. En förutsättning för att en organisation ska omfattas av den generella klagorätten enligt bestämmelsen är även fortsättningsvis att miljöskyddsintresset är dominerande. Det är inte tillräckligt att organisationen har ett miljöskyddsintresse inskrivet i sina stadgar eller liknande för att klagorätt ska komma i fråga, utan miljöskyddsintresset ska vara det huvudsakliga skälet till varför organisationen existerar och den ska också ha verkat för dessa intressen.

En organisation vars grundläggande syfte är att tillgodose sina medlemmars enskilda intressen kommer därför inte i fråga för klagorätt även om en sådan organisation också har till ändamål att främja miljöskydd. En prövning måste i stället göras i det enskilda

fallet utifrån vad som är det primära och huvudsakliga syftet med organisationen. Miljöskydd är en bred term som omfattar skydd för såväl natur- och kulturmiljöer som biologisk mångfald och människors hälsa.

Ett sätt att visa att organisationen har allmänhetens stöd är liksom tidigare att visa att den har god lokal förankring hos den befolkning som är berörd av den verksamhet eller åtgärd som är i fråga eller att organisationen aktivt har deltagit i den process som är aktuell t.ex. under samrådsförfarandet och då företrätt en bred allmänhet på olika sätt. Andra omständigheter som får anses tyda på gott stöd hos allmänheten är att organisationen har ett stort antal bidragsgivare eller stödmedlemmar.

För att få överklaga räcker det inte heller att organisationen har klagorätt enligt bestämmelsen. Den måste dessutom vara parts- och processbehörig enligt 11 kap. 2 § rättegångsbalken. För partsbehörighet krävs att organisationen har rättskapacitet. En ideell förening brukar anses ha rättskapacitet om föreningen har stadgar och styrelse. För processbehörighet förutsätts att det finns en behörig ställföreträdare som kan föra organisationens talan. Exempel på sådan utredning kan vara stadgar, en verksamhetsberättelse eller någon annan dokumentation om det arbete som har bedrivits eller ett medlemsregister.

Bestämmelsen behandlas i avsnitt 12.1.

17 kap. 3 §

Paragrafen innehåller ett antal redaktionella ändringar i syfte att göra bestämmelsen och språket i densamma mer logiskt och tydligt. Ingen ändring i sak är avsedd.

Bestämmelsen behandlas i avsnitt 12.4.

17 kap. 6 §

Paragrafen innehåller ett antal redaktionella ändringar i syfte att göra bestämmelsen och språket i densamma mer logiskt och tydligt. Ingen ändring i sak är avsedd.

Bestämmelsen behandlas i avsnitt 12.4.

19 kap. 4 §

I paragrafen finns bestämmelser om förfarandet vid länsstyrelser och kommunala nämnder när de prövar ärenden om miljöfarliga verksamheter. *Punkt 4* har ändrats så att det tydligare framgår att en länsstyrelse eller kommunal nämnd som prövar ett ärende om en miljöfarlig verksamhet ska tillämpa bestämmelserna om parters rätt att få del av uppgifter i 17 § förvaltningslagen (1986:223) också i fråga om den som har lämnat synpunkter i ärendet utan att vara part. Någon ändring i sak är inte avsedd.

Bestämmelsen behandlas i avsnitt 12.3.

19 kap. 6 §

Paragrafen är ny. Syftet med bestämmelsen är att säkerställa att det till en ansökan om tillstånd alltid ska finnas ett underlag som uppfyller kraven i artikel 6.3 i art- och habitatdirektivet på att alla projekt som kan påverka ett Natura 2000-område ska bedömas med avseende på konsekvenserna för målsättningen vad gäller bevarandet av området. Verksamheter och åtgärder som omfattas av bestämmelsen omfattas som huvudregel av kraven på praktisk miljöbedömning i 6 kap. Av 6 kap. 19 § första stycket 1 framgår dock att brådskande åtgärder som är nödvändiga med hänsyn till skyddet mot allvarliga olägenheter för människors hälsa undantas från kraven på en praktisk miljöbedömning. I dessa undantagsfall är det tillräckligt med det som framgår av första meningen i paragrafen, dvs. ett underlag som innehåller en beskrivning av verksamhetens eller åtgärdens konsekvenser för syftet med att bevara området samt en redogörelse för de alternativ som övervägts med en motivering till varför ett visst alternativ valts. Bestämmelsen är placerad i 19 kap. eftersom det är länsstyrelsen som är prövningsmyndighet när det rör sig om tillståndsansökningar som är begränsade till frågan om tillstånd enligt Natura 2000-bestämmelserna.

Bestämmelsen behandlas i avsnitt 10.1.

22 kap. 1 §

Paragrafen reglerar kraven på vad en ansökan i ansökningsmål ska innehålla.

Första stycket innehåller ett antal redaktionella ändringar i syfte att göra bestämmelsen och språket i densamma mer logiskt och tydligt. Utöver de redaktionella ändringarna föreslås en ändring i *första stycket 3* med anledning av det nya 6 kap. Förslaget innebär att en miljökonsekvensbeskrivning endast ska ingå i en ansökan om en sådan krävs enligt 6 kap. När det gäller uppgifter om samråd omfattas sådana uppgifter av miljökonsekvensbeskrivningen eller det förenklade underlaget enligt vad som följer av 6 kap. 27 § andra stycket och 6 kap. 35 § första stycket 11. Ingen ändring i sak är således avsedd när det gäller uppgifter om samråd.

Andra och tredje styckena som rör vattenverksamhet utgår och flyttas till en egen paragraf, 22 kap. 1 a §.

Paragrafen behandlas i avsnitt 12.4.

22 kap. 1 a §

Paragrafen är ny men innehållet är detsamma som i nuvarande 22 kap. 1 § andra och tredje styckena. Ingen ändring i sak är därför avsedd.

Paragrafen behandlas i avsnitt 12.4.

15.2 Förslag till lag om ändring i lagen (1962:627) om vissa åtgärder för utnyttjande av vattenkraft vid krig m.m.**7 §**

Paragrafen anger att ett förenklat underlag är tillräckligt i fråga om tillståndsprövning av vattenverksamhet enligt den aktuella lagen samt att kommuners möjlighet att begära tillåtighetsprövning enligt 17 kap. 4 a § inte gäller i fråga om vattenverksamhet enligt lagen. Nytt är att de formaliserade kraven som en praktisk miljöbedömning innebär inte behöver tillämpas för de aktuella vattenverksamheterna.

Paragrafen behandlas i avsnitt 10.2.

15.3 Förslag till lag om ändring i lagen (1966:314) om kontinentalsockeln

3 a §

I denna paragraf samt i paragrafer i ett flertal andra författningar hänvisas till bestämmelser om förfarandet, kraven på miljökonsekvensbeskrivning samt planer och planeringsunderlag i 6 kap. miljöbalken. Mot bakgrund av att ett nytt 6 kap. miljöbalken föreslås anpassas paragrafen i enlighet med det. Den ändring det innebär är densamma som för de verksamheter och åtgärder som tillståndsprövas enligt miljöbalken, dvs. det är endast de verksamheter och åtgärder som kan antas medföra en betydande miljöpåverkan som ska omfattas av kraven på praktisk miljöbedömning i 6 kap. miljöbalken. För övriga verksamheter och åtgärder ska ett förenklat underlag tas fram.

Det finns fortfarande anledning att ha kvar en bestämmelse som anger vilket miljöprövningsunderlag som ska ingå i ansökningar om tillstånd eftersom det inte finns någon bestämmelse i 6 kap. miljöbalken om vad en tillståndsansökan ska innehålla.

Mot bakgrund av att 6 kap. 19 och 21 §§ flyttas till 3 kap. och 5 kap. miljöbalken enligt förslaget, görs en följdändring av hänvisningen till de bestämmelserna.

Paragrafen behandlas i avsnitt 10.2.

15.4 Förslag till lag om ändring i väglagen (1971:948)

13 a §

Bestämmelser om planer och planeringsunderlag i 6 kap. 19 § miljöbalken flyttas enligt förslaget till 3 kap. och 5 kap. miljöbalken och 6 kap. 20 § flyttas till förordningen (1998:896) om hushållning med mark- och vattenområden m.m. *Andra stycket* ändras som en följd av det.

Paragrafen behandlas i avsnitt 8.3.

14 b §

En bestämmelse i paragrafens tredje stycke tillkommer som innebär att länsstyrelsen ska redovisa sin bedömning i frågan om miljökonsekvensbeskrivningens omfattning och detaljeringsgrad om den som avser att bygga vägen begär det. Tillägget innebär ett tydligare genomförande av artikel 5.2 i MKB-direktivet i dess lydelse enligt ändringsdirektivet.

Paragrafen behandlas i avsnitt 11.1.

15 c §

Paragrafen ändras som en följd av det föreslagna nya 6 kap. miljöbalken. Den nuvarande bestämmelsen om samråd med andra länder i 6 kap. 6 § miljöbalken motsvarar 6 kap. 33 § miljöbalken i förslaget. I 6 kap. 34 § finns bemyndigande för regeringen eller den myndighet som regeringen bestämmer att meddela ytterligare föreskrifter om samråd enligt 33 §.

Paragrafen behandlas i avsnitt 10.2.

16 §

Tredje stycket ändras som en följd av det föreslagna nya 6 kap. miljöbalken. Den nuvarande bestämmelsen om miljökonsekvensbeskrivningens innehåll i 6 kap. 7 § miljöbalken motsvaras närmast av 6 kap. 35–38 §§ miljöbalken i förslaget.

Paragrafen behandlas i avsnitt 10.2.

16 b §

Första stycket ändras som en följd av det föreslagna nya 6 kap. miljöbalken. Se kommentaren till 16 § i detta avsnitt.

Paragrafen behandlas i avsnitt 10.2.

17 §

Första stycket ändras som en följd av det föreslagna nya 6 kap. miljöbalken. Den nuvarande bestämmelsen om kungörelse i 6 kap. 8 § första stycket motsvaras närmast av 6 kap. 39 § första stycket, 40 och 41 §§ miljöbalken. Ändringen är en del i genomförandet av artikel 6.2, 6.5 och 6.7 i MKB-direktivet i dess lydelse enligt ändringsdirektivet.

Paragrafen behandlas i avsnitt 10.2.

18 §

Tredje stycket ändras för att genomföra artiklarna 3 och 8 a.1 a i MKB-direktivet i dess lydelse enligt ändringsdirektivet. I övrigt ändras hänvisningen till den föreslagna bestämmelsen om samråd i 6 kap. 33 § i förslaget till nytt 6 kap. miljöbalken.

Paragrafen behandlas i avsnitt 11.1.

15.5 Förslag till lag om ändring i lagen (1977:439) om kommunal energiplanering**8 §**

Av paragrafen framgår att om en plan som upprättas enligt lagen kan antas medföra en betydande miljöpåverkan, ska miljöbalkens bestämmelser om miljöbedömningar och miljökonsekvensbeskrivningar av planer och program, liksom om samordning tillämpas.

Paragrafen ändras som en följd av att 6 kap. miljöbalken föreslås ersättas med ett nytt kapitel. 6 kap. 11 § motsvaras närmast i detta sammanhang av 6 kap. 3 § i förslaget till nytt 6 kap. Bestämmelsen i 6 kap. 22 § motsvaras av 6 kap. 46 § i förslaget. Avsnittet om strategiska miljöbedömningar för planer och program m.m. i nya 6 kap. 9–19 §§ motsvarar 6 kap. 11–18 §§ miljöbalken i dess nuvarande lydelse.

Paragrafen behandlas i avsnitt 10.2

15.6 Förslag till lag om ändring i lagen (1978:160) om vissa rörledningar

4 §

I denna paragraf hänvisas till bestämmelser om förfarandet, kraven på miljökonsekvensbeskrivning samt planer och planeringsunderlag i 6 kap. miljöbalken. Mot bakgrund av att ett nytt 6 kap. miljöbalken föreslås anpassas bestämmelsen i enlighet med det. Den ändring det innebär är densamma som för de verksamheter och åtgärder som tillståndsprövas enligt miljöbalken, dvs. det är endast de verksamheter och åtgärder som kan antas medföra en betydande miljöpåverkan som ska omfattas av bestämmelserna om miljöbedömningar i 6 kap. miljöbalken. För övriga verksamheter och åtgärder ska ett förenklat underlag tas fram.

Det finns fortfarande anledning att ha kvar en bestämmelse som anger vilket miljöprövningsunderlag som ska ingå i ansökningar om koncession eftersom det inte finns någon bestämmelse i 6 kap. miljöbalken om vad en ansökan ska innehålla.

Mot bakgrund av att bestämmelserna om planer och planeringsunderlag i 6 kap. miljöbalken flyttas till 3 kap. och 5 kap. miljöbalken enligt förslaget, görs en följdändring av hänvisningen till de bestämmelserna.

Paragrafen behandlas i avsnitt 8.3 och 10.2.

15.7 Förslag till lag om ändring i lagen (1983:293) om inrättande, utvidgning och avlysning av allmän farled och allmän hamn

1 a §

De hänvisningar till bestämmelserna om planer och planeringsunderlag i 6 kap. miljöbalken som återfinns i nuvarande 1 b § lagen om inrättande, utvidgning och avlysning av allmän farled och allmän hamn flyttar till 3 kap. och 5 kap. miljöbalken. Hänvisningen till de bestämmelserna förs därför in i 1 a §.

Paragrafen behandlas i avsnitt 8.3.

1 b §

Paragrafen innehåller bestämmelser om miljökonsekvensbeskrivningar. Bestämmelsen i första stycket om att en miljökonsekvensbeskrivning ska ingå i ett ärende enligt lagen flyttas till en egen paragraf, 1 c §. Ändringarna innebär att hänvisningarna till 6 kap. miljöbalken uppdateras och ersätts med hänvisningar till relevanta bestämmelser i det föreslagna nya 6 kap. miljöbalken. I övrigt görs några rent språkliga justeringar.

Paragrafen behandlas i avsnitt 10.2.

1 c §

Paragrafen är ny. En bestämmelse om att en miljökonsekvensbeskrivning ska ingå i ett ärende enligt lagen återfinns i nuvarande 1 b § första stycket. Till följd av det nya 6 kap. miljöbalken uppdateras bestämmelsen på så vis att det tydliggörs att underlaget kan bestå av antingen ett förenklat underlag eller en miljökonsekvensbeskrivning beroende på vad som krävs enligt 6 kap. miljöbalken, dvs. beroende på om hamnen eller farleden kan antas medföra en betydande miljöpåverkan eller inte.

Paragrafen behandlas i avsnitt 10.2.

15.8 Förslag till lag om ändring i lagen (1984:3) om kärnteknisk verksamhet**5 c §**

I paragrafen hänvisas till bestämmelser om förfarandet, kraven på miljökonsekvensbeskrivning samt planer och planeringsunderlag i 6 kap. miljöbalken. Mot bakgrund av att ett nytt 6 kap. miljöbalken föreslås anpassas bestämmelsen i enlighet med det. Den ändring det innebär är densamma som för de verksamheter och åtgärder som tillståndsprövas enligt miljöbalken, dvs. det är endast de verksamheter och åtgärder som kan antas medföra en betydande miljöpåverkan som ska omfattas av bestämmelserna om praktisk miljöbedömning i 6 kap. miljöbalken. För övriga verksamheter och åtgärder ska ett förenklat underlag tas fram.

Det finns fortfarande anledning att ha kvar en bestämmelse som anger vilket miljöprövningsunderlag som ska ingå i ansökningar om koncession eftersom det inte finns någon bestämmelse i 6 kap. miljöbalken om vad en ansökan ska innehålla. En sådan bestämmelse införs i förordningen (1984:14) om kärnteknisk verksamhet.

Mot bakgrund av att bestämmelserna om planer och planeringsunderlag i 6 kap. miljöbalken flyttas till 3 kap. och 5 kap. miljöbalken enligt förslaget, görs en följdändring av hänvisningen till de bestämmelserna.

Paragrafen behandlas i avsnitt 8.3 och 10.2.

5 e §

Formuleringen av bemyndigandet i paragrafen ändras som en anpassning till det nya 6 kap. miljöbalken. Bemyndigandet omfattar hela 6 kap. miljöbalken men det är naturligtvis inte samtliga bestämmelser i kapitlet som aktualiseras i de aktuella ärendena utan en hänvisning till de relevanta bestämmelserna får göras i den utsträckning bemyndigandet utnyttjas.

Paragrafen behandlas i avsnitt 8.3 och 10.2.

15.9 Förslag till lag om ändring i minerallagen (1991:45)

4 kap. 2 §

I paragrafen, som innehåller bestämmelser om förutsättningar för att meddela koncession för bearbetning och vilka bestämmelser som ska tillämpas vid prövningen, föreslås en ändring som innebär att en hänvisning görs till samtliga bestämmelser i 6 kap. miljöbalken som rör verksamheter och åtgärder. I övrigt är förslagen till ändringar endast språkliga och redaktionella.

Tredje stycket kompletteras med en hänvisning till nya 15 kap. 15 § miljöbalken. I det nuvarande femte stycket i paragrafen finns en hänvisning till bestämmelserna om planer och planeringsunderlag i nuvarande 6 kap. 19 och 21 §§. Bestämmelser om planer och planeringsunderlag i 6 kap. 19 § flyttas till 3 kap. och 5 kap. medan 6 kap. 20 § föreslås flyttas till förordningen (1998:896) om hus-

hållning med mark- och vattenområden m.m. Därför ska hänvisning ske till 3 kap. 11 § och 5 kap. 15 § miljöbalken i den aktuella paragrafen. Eftersom en hänvisning till hela 3 kap. miljöbalken finns i tredje stycket kompletteras den hänvisningen med en hänvisning till 5 kap. 15 § miljöbalken.

Femte stycket hänvisar i sin nuvarande lydelse till vissa bestämmelser om förfarandet, kraven på miljökonsekvensbeskrivning samt planer och planeringsunderlag i 6 kap. miljöbalken. Det anges vidare att i ärenden om beviljande av koncession ska en miljökonsekvensbeskrivning fogas till ansökan. I förslaget till ny bestämmelse hänvisas till samtliga bestämmelser i 6 kap. som rör verksamheter och åtgärder. Det innebär, till skillnad från nuvarande reglering, att de bestämmelser i 6 kap. miljöbalken som rör samråd och länsstyrelsens roll i fråga om att besluta om en verksamhet eller åtgärd kan antas medföra en betydande miljöpåverkan blir tillämpliga. I övrigt innebär ändringen att endast sådana verksamheter och åtgärder som kan antas medföra en betydande miljöpåverkan omfattas av bestämmelserna om praktisk miljöbedömning i 6 kap. miljöbalken. För övriga verksamheter och åtgärder ska ett förenklat underlag tas fram.

Det finns fortfarande anledning att ha kvar en bestämmelse som anger vilket miljöprövningsunderlag som ska ingå i ansökningar om koncession eftersom det inte finns någon bestämmelse i 6 kap. miljöbalken om vad en ansökan ska innehålla. En sådan bestämmelse behöver dock inte återfinnas i lag utan införs i mineralförordningen (1992:285).

Paragrafen behandlas i avsnitt 8.3 och 11.3.

15.10 Förslag till lag om ändring i lagen (1992:1140) om Sveriges ekonomiska zon

6 §

I denna paragraf hänvisas till bestämmelser om förfarandet, kraven på miljökonsekvensbeskrivning samt planer och planeringsunderlag i 6 kap. miljöbalken. Ändringar föreslås i paragrafen som innebär en anpassning till förslaget om ett nytt 6 kap. miljöbalken.

Första stycket kompletteras med en hänvisning till nya 5 kap. 15 § miljöbalken. I det nuvarande femte stycket i paragrafen finns

en hänvisning till bestämmelserna om planer och planeringsunderlag i nuvarande 6 kap. miljöbalken. Bestämmelser om planer och planeringsunderlag föreslås flyttas till 3 kap. och 5 kap. samt till förordningen (1998:896) om hushållning med mark- och vattenområden m.m. Därför ska hänvisning ske till 3 kap. 11 § och 5 kap. 15 § miljöbalken i den aktuella paragrafen. Eftersom en hänvisning till hela 3 kap. miljöbalken redan finns kompletteras första stycket med en hänvisning till 5 kap. 15 § miljöbalken.

Andra stycket anpassas efter förslaget till ett nytt 6 kap. miljöbalken. Den ändring det innebär är densamma som för de verksamheter och åtgärder som tillståndsprövas enligt miljöbalken, dvs. det är endast de verksamheter och åtgärder som kan antas medföra en betydande miljöpåverkan som ska omfattas av bestämmelserna om praktisk miljöbedömning i 6 kap. miljöbalken. För övriga verksamheter och åtgärder ska ett förenklat underlag tas fram. Det finns fortfarande anledning att ha kvar en bestämmelse som anger vilket miljöprövningsunderlag som ska ingå i ansökningar om sådana tillstånd eftersom det inte finns någon bestämmelse i 6 kap. miljöbalken om vad en tillståndsansökan ska innehålla. En bestämmelse om det förs in i en ny paragraf, 6 a §.

Tredje stycket motsvarar sista meningen i det nuvarande andra stycket.

Paragrafen behandlas i avsnitt 10.2.

6 a §

Paragrafen är ny. Bestämmelsen motsvaras närmast av nuvarande 6 § andra stycket första meningen. Den ändring som görs är en anpassning till förslaget till ett nytt 6 kap. miljöbalken.

Paragrafen behandlas i avsnitt 10.2.

15.11 Förslag till lag om ändring i lagen (1995:1649) om byggande av järnväg

1 kap. 4 a §

Bestämmelser om planer och planeringsunderlag i 6 kap. 19 § miljöbalken flyttas enligt förslaget till 3 kap. och 5 kap. miljöbalken och

6 kap. 20 § flyttas till förordningen (1998:896) om hushållning med mark- och vattenområden m.m. *Andra stycket* ändras som en följd av det.

Paragrafen behandlas i avsnitt 8.3.

2 kap. 2 §

En bestämmelse i paragrafens tredje stycke tillkommer som innebär att länsstyrelsen ska redovisa sin bedömning i frågan om miljökonsekvensbeskrivningens inriktning och omfattning om den som avser att bygga vägen begär det. Tillägget innebär ett tydligare genomförande av artikel 5.2 i MKB-direktivet i dess lydelse enligt ändringsdirektivet.

Paragrafen behandlas i avsnitt 11.1.

2 kap. 7 §

Paragrafen ändras som en följd av det föreslagna nya 6 kap. miljöbalken. Den nuvarande bestämmelsen om samråd med andra länder i 6 kap. 6 § miljöbalken motsvarar 6 kap. 33 § miljöbalken i förslaget. I 6 kap. 34 § finns bemyndigande för regeringen eller den myndighet som regeringen bestämmer att meddela ytterligare föreskrifter om samråd enligt 33 §.

Paragrafen behandlas i avsnitt 10.2.

2 kap. 8 §

Tredje stycket ändras som en följd av det föreslagna nya 6 kap. miljöbalken. Den nuvarande bestämmelsen om miljökonsekvensbeskrivningens innehåll i 6 kap. 7 § miljöbalken motsvaras närmast av 6 kap. 35–38 §§ miljöbalken i förslaget.

Paragrafen behandlas i avsnitt 10.2.

2 kap. 10 §

Första stycket ändras som en följd av det föreslagna nya 6 kap. miljöbalken. Se kommentaren till 2 kap. 8 § i detta avsnitt.

Paragrafen behandlas i avsnitt 10.2.

2 kap. 12 §

Första stycket ändras som en följd av det föreslagna nya 6 kap. miljöbalken. Den nuvarande bestämmelsen om kungörelse i 6 kap. 8 § första stycket motsvaras närmast av 6 kap. 39 § första stycket, 40 och 41 §§ miljöbalken. Ändringen är en del i genomförandet av artikel 6.2, 6.5 och 6.7 i MKB-direktivet i dess lydelse enligt ändringsdirektivet.

Paragrafen behandlas i avsnitt 10.2.

2 kap. 15 §

Tredje stycket ändras för att genomföra artiklarna 3 och 8 a.1 a i MKB-direktivet i dess lydelse enligt ändringsdirektivet. I övrigt ändras hänvisningen till den föreslagna bestämmelsen om samråd i 6 kap. 33 § i förslaget till nytt 6 kap. miljöbalken.

Paragrafen behandlas i avsnitt 11.1.

15.12 Förslag till lag om ändring i ellagen (1997:857)

Bestämmelsen i 2 kap. 8 b § utgår. I förslaget finns ett bemyndigande i 6 kap. 21 § miljöbalken som innebär att regeringen får meddela föreskrifter om att vissa slag av anläggningar inte ska antas medföra en betydande miljöpåverkan. Bemyndigandet i miljöbalken omfattar även sådana anläggningar som aktualiseras i ellagen. Frågan behandlas i avsnitt 11.1.

2 kap. 8 a §

I denna paragraf hänvisas till bestämmelser om förfarandet, kraven på miljökonsekvensbeskrivning samt planer och planeringsunderlag i 6 kap. miljöbalken. Ändringar föreslås i paragrafen som innebär en anpassning till förslaget om ett nytt 6 kap. miljöbalken.

Första stycket kompletteras med en hänvisning till nya 5 kap. 15 § miljöbalken. I det nuvarande andra stycket i paragrafen finns en hänvisning till bestämmelserna om planer och planeringsunderlag i 6 kap. miljöbalken. Bestämmelser om planer och planeringsunderlag föreslås flyttas till 3 kap. och 5 kap. samt till förordningen

(1998:896) om hushållning med mark- och vattenområden m.m. Därför ska hänvisning ske till 3 kap. 11 § och 5 kap. 15 § miljöbalken i den aktuella paragrafen. Eftersom en hänvisning till hela 3 kap. miljöbalken redan finns kompletteras första stycket med en hänvisning till 5 kap. 15 § miljöbalken.

Andra stycket hänvisar till bestämmelser om förfarandet, kraven på miljökonsekvensbeskrivning samt planer och planeringsunderlag i 6 kap. miljöbalken. Mot bakgrund av att ett nytt 6 kap. miljöbalken föreslås anpassas bestämmelsen i enlighet med det. Den ändring det innebär är densamma som för de verksamheter och åtgärder som tillståndsprövas enligt miljöbalken, dvs. det är endast de verksamheter och åtgärder som kan antas medföra en betydande miljöpåverkan som ska omfattas av bestämmelserna om miljöbedömningar i 6 kap. miljöbalken. För övriga verksamheter och åtgärder ska ett förenklat underlag tas fram. I andra stycket finns även en bestämmelse om att en miljökonsekvensbeskrivning ska ingå i ansökan. Det finns fortfarande anledning att ha kvar en bestämmelse som anger vilket miljöprövningsunderlag som ska ingå i ansökningar om nätkoncession eftersom det inte finns någon bestämmelse i 6 kap. miljöbalken om vad en ansökan ska innehålla. En sådan bestämmelse behöver dock inte återfinnas i lag utan införs i elförordningen (2013:208).

Tredje stycket konsekvensändras med anledning av förslaget till ett nytt 6 kap. miljöbalken.

Paragrafen behandlas i avsnitt 8.3 och 10.2.

2 kap. 15 g §

I denna paragraf hänvisas till bestämmelser om förfarandet, kraven på miljökonsekvensbeskrivning samt planer och planeringsunderlag i 6 kap. miljöbalken. Ändringar föreslås i paragrafen som innebär en anpassning till förslaget om ett nytt 6 kap. miljöbalken.

Första stycket kompletteras med en hänvisning till nya 5 kap. 15 § miljöbalken. I det nuvarande andra stycket i paragrafen finns en hänvisning till bestämmelserna om planer och planeringsunderlag i 6 kap. miljöbalken. Bestämmelser om planer och planeringsunderlag flyttas till 3 kap. och 5 kap. samt till förordningen (1998:896) om hushållning med mark- och vattenområden m.m.

Därför ska hänvisning ske till 3 kap. 11 § och 5 kap. 15 § miljöbalken i den aktuella paragrafen. Eftersom en hänvisning till hela 3 kap. miljöbalken redan finns kompletteras första stycket med en hänvisning till 5 kap. 15 § miljöbalken.

Andra stycket hänvisar till bestämmelser om förfarandet, kraven på miljökonsekvensbeskrivning samt planer och planeringsunderlag i 6 kap. miljöbalken. Mot bakgrund av att ett nytt 6 kap. miljöbalken föreslås anpassas bestämmelsen i enlighet med det. Den ändring det innebär är densamma som för de verksamheter och åtgärder som tillståndsprövas enligt miljöbalken, dvs. det är endast de verksamheter och åtgärder som kan antas medföra en betydande miljöpåverkan som ska omfattas av bestämmelserna om miljöbedömningar i 6 kap. miljöbalken. För övriga verksamheter och åtgärder ska ett förenklat underlag tas fram. I andra stycket finns även en bestämmelse om att en miljökonsekvensbeskrivning ska ingå i ansökan.

Tredje stycket i paragrafen utgår. I förslaget finns ett bemyndigande i 6 kap. 21 § miljöbalken som innebär att regeringen får meddela föreskrifter om att vissa slag av anläggningar inte ska antas medföra en betydande miljöpåverkan. Bemyndigandet i miljöbalken omfattar även sådana anläggningar som aktualiseras i ellagen.

Paragrafen behandlas i avsnitt 8.3 och 10.2.

15.13 Förslaget till lag om ändring i lagen (1998:814) med särskilda bestämmelser om gatuhållning och skyltning

6 a §

Paragrafen är ny och innebär att regeringen eller den myndighet som regeringen bestämmer får föreskriva att ett förenklat underlag eller en miljökonsekvensbeskrivning enligt 6 kap. miljöbalken ska ingå i en ansökan om tillstånd enligt 6 §. En bestämmelse om att en miljökonsekvensbeskrivning ska ingå i en ansökan om tillstånd finns i 3 § förordningen (1998:929) om gatuhållning och skyltning som är meddelad med stöd av nuvarande 6 kap. 2 § andra stycket miljöbalken. Ett särskilt bemyndigande införs emellertid nu direkt i lagen och bemyndigandet är utformat så att det även inne-

fattar en möjlighet att föreskriva om att ett förenklat underlag ska ingå i en ansökan enligt 6 §.

Paragrafen behandlas i avsnitt 10.2.

16 §

Paragrafen innehåller bestämmelser om överklagande.

Andra stycket ändras enligt förslaget på så vis att länsstyrelsens beslut överklagas till mark- och miljödomstolen i stället för till allmän förvaltningsdomstol.

Tredje stycket upphävs enligt förslaget.

Paragrafen behandlas i avsnitt 10.2.

15.14 Förslaget till lag om ändring i naturgaslagen (2005:403)

2 kap. 7 §

I denna paragraf hänvisas till bestämmelser om förfarandet, kraven på miljökonsekvensbeskrivning samt planer och planeringsunderlag i 6 kap. miljöbalken. Ändringar föreslås i paragrafen som innebär en anpassning till förslaget om ett nytt 6 kap. miljöbalken.

Första stycket kompletteras med en hänvisning till nya 5 kap. 15 § miljöbalken. I det nuvarande andra stycket i paragrafen finns en hänvisning till bestämmelserna om planer och planeringsunderlag i 6 kap. miljöbalken. Bestämmelser om planer och planeringsunderlag flyttas till 3 kap. och 5 kap. samt till förordningen (1998:896) om hushållning med mark- och vattenområden m.m. Därför ska hänvisning ske till 3 kap. 11 § och 5 kap. 15 § miljöbalken i den aktuella paragrafen. Eftersom en hänvisning till hela 3 kap. miljöbalken redan finns kompletteras första stycket med en hänvisning till 5 kap. 15 § miljöbalken.

Andra stycket hänvisar till bestämmelser om förfarandet, kraven på miljökonsekvensbeskrivning samt planer och planeringsunderlag i 6 kap. miljöbalken. Mot bakgrund av att ett nytt 6 kap. miljöbalken föreslås anpassas bestämmelsen i enlighet med det. Den ändring det innebär är densamma som för de verksamheter och åtgärder som tillståndsprövas enligt miljöbalken, dvs. det är endast de

verksamheter och åtgärder som kan antas medföra en betydande miljöpåverkan som ska omfattas av bestämmelserna om miljöbedömningar i 6 kap. miljöbalken. För övriga verksamheter och åtgärder ska ett förenklat underlag tas fram. I andra stycket finns även en bestämmelse om att en miljökonsekvensbeskrivning ska ingå i ansökan. Det finns fortfarande anledning att ha kvar en bestämmelse som anger vilket miljöprövningsunderlag som ska ingå i ansökningar om koncession eftersom det inte finns någon bestämmelse i 6 kap. miljöbalken om vad en ansökan ska innehålla. En sådan bestämmelse behöver dock inte återfinnas i lag utan införs i naturgasförordningen (2006:1043).

Paragrafen behandlas i avsnitt 8.3 och 10.2.

15.15 Förslaget till lag om ändring i plan- och bygglagen (2010:900)

3 kap. 8 §

I paragrafen finns bestämmelser om tillämpningen av 6 kap. miljöbalken inom ramen för planprocessen i fråga om översiktsplan. Paragrafen ändras med anledning av det föreslagna nya 6 kap. miljöbalken. Hänvisningen till föreslagna 6 kap. 3–19 §§ miljöbalken motsvarar nuvarande hänvisning.

Paragrafen behandlas i avsnitt 10.2.

4 kap. 34 §

I paragrafen anges vilka bestämmelser i 6 kap. miljöbalken som är tillämpliga för redovisningen i planbeskrivningen. Bestämmelserna i 6 kap. 12 § och 13 § första stycket miljöbalken motsvaras av 11 och 12 §§ i det nya 6 kap. Bestämmelser om innehållet i en miljökonsekvensbeskrivning som motsvarar 6 kap. 7 § miljöbalken finns i 6 kap. 35–38 §§ i förslaget till nytt 6 kap. miljöbalken. I övrigt görs en ändring av språklig karaktär – ordet *få* i första stycket byts ut mot ordet *medföra*. Användningen av ord och uttryck stämmer på så vis bättre överens med de ord och uttryck som används i 6 kap. miljöbalken och i MKB-direktivet.

Paragrafen behandlas i avsnitt 10.2.

5 kap. 11 §

Paragrafen innehåller regler om samråd vid framtagandet av ett särskilt program eller ett förslag till detaljplan.

Fjärde stycket ändras som en konsekvens av det föreslagna nya 6 kap. miljöbalken. Bestämmelser om samråd angående planer och program finns i 6 kap. 9 § 1, 10 §, 13 § och 33 § i förslaget till nytt 6 kap miljöbalken.

Paragrafen behandlas i avsnitt 10.2.

5 kap. 17 §

I paragrafen finns bestämmelser om samrådsredogörelse.

Andra stycket ändras som en konsekvens av det föreslagna nya 6 kap. miljöbalken. Bestämmelse om samrådsredogörelse angående planer och program finns i 6 kap. 16 § i förslaget till nytt 6 kap. miljöbalken.

Paragrafen behandlas i avsnitt 10.2.

5 kap. 18 §

I paragrafen finns bestämmelser om granskningstid för planförslag.

Andra stycket ändras enligt förslaget så att granskningstiden för sådana detaljplaner som kan antas medföra en betydande miljöpåverkan ska vara minst 30 dagar i stället för tre veckor. Ändringen är en del av genomförandet av artikel 6.7 i MKB-direktivet i dess lydelse enligt ändringsdirektivet.

Paragrafen behandlas i avsnitt 11.2.

5 kap. 23 §

I paragrafen finns bestämmelser om granskningsutlåtande.

Ett *tredje stycke* läggs till i paragrafen som anger vad sådana detaljplaner som omfattas av krav på praktisk miljöbedömning enligt MKB-direktivet måste innehålla utöver det som framgår av paragrafen i övrigt. Sådana planer ska enligt förslaget innehålla en identifiering, beskrivning och samlad bedömning av miljöeffekterna med hänsyn till innehållet i miljökonsekvensbeskrivningen och det som

har kommit fram i ärendet. Ändringen är en del i genomförandet av artiklarna 3 och 8 a.1 a i MKB-direktivet i dess lydelse enligt ändringsdirektivet.

Paragrafen behandlas i avsnitt 11.2.

5 kap. 31 §

I paragrafen finns bestämmelser om underrättelseskyldighet för kommunen när en detaljplan har antagits. Paragrafen ändras som en konsekvens av det föreslagna nya 6 kap. miljöbalken samt för att det tydligare ska framgå i vilka situationer ett meddelande ska skickas till myndighet i annat land.

Paragrafen behandlas i avsnitt 10.2.

I

(Lagstiftningsakter)

DIREKTIV

EUROPAPARLAMENTETS OCH RÅDETS DIREKTIV 2011/92/EU

av den 13 december 2011

om bedömning av inverkan på miljön av vissa offentliga och privata projekt

(kodifiering)

(Text av betydelse för EES)

EUROPAPARLAMENTET OCH EUROPEISKA UNIONENS RÅD HAR
ANTAGIT DETTA DIREKTIV

på miljön bör beaktas på ett så tidigt stadium som möjligt vid all teknisk planläggning och i olika beslutsprocesser.

med beaktande av fördraget om Europeiska unionens funktionsätt, särskilt artikel 192.1,

med beaktande av Europeiska kommissionens förslag,

- (3) Principerna för en bedömning av miljöpåverkan bör harmoniseras, särskilt med avseende på vilka projekt som bör bli föremål för bedömning, exploatörens huvudsakliga skyldigheter och innehållet i bedömningen. Medlemsstaterna får fastställa strängare regler för att skydda miljön.

efter översändande av utkastet till lagstiftningsakt till de nationella parlamenten,

med beaktande av Europeiska ekonomiska och sociala kommitténs yttrande ⁽¹⁾,

- (4) Det är vidare nödvändigt att förverkliga en av unionens målsättningar i fråga om miljöskydd och livskvalitet.

efter att ha hört Regionkommittén,

i enlighet med det ordinarie lagstiftningsförfarandet ⁽²⁾, och

- (5) Unionens miljölagstiftning innehåller bestämmelser som gör det möjligt för offentliga myndigheter och andra organ att fatta beslut som kan ha betydande inverkan såväl på miljön som på människors hälsa och välbefinnande.

av följande skäl:

- (1) Rådets direktiv 85/337/EEG av den 27 juni 1985 om bedömning av inverkan på miljön av vissa offentliga och privata projekt ⁽³⁾ har ändrats flera gånger ⁽⁴⁾ på ett väsentligt sätt. För att skapa klarhet och överskådlighet bör det direktivet kodifieras.

- (6) Allmänna principer för bedömning av miljöpåverkan bör fastställas i syfte att komplettera och samordna processer för tillståndsgivning till sådana offentliga och privata projekt som kan antas medföra stor inverkan på miljön.

- (2) Enligt artikel 191 i fördraget om Europeiska unionens funktionsätt ska unionens miljöpolitik bygga på försiktighetsprincipen och på principerna att förebyggande åtgärder bör vidtas, att miljöförstöring företrädesvis bör hejdas vid källan och att förorenaren ska betala. Inverkan

- (7) Tillstånd för offentliga och privata projekt som kan antas leda till betydande miljöpåverkan bör ges först efter det att en bedömning har gjorts av den huvudsakliga miljöpåverkan som projekten kan antas medföra. Denna bedömning bör ske med utgångspunkt i relevanta uppgifter från exploatören, med eventuell komplettering från myndigheterna och från den allmänhet som kan antas beröras av projektet i fråga.

⁽¹⁾ EUT C 248, 25.8.2011, s. 154.

⁽²⁾ Europaparlamentets ståndpunkt av den 13 september 2011 (ännu ej offentliggjord i EUT) och rådets beslut av den 15 november 2011.

⁽³⁾ EGT L 175, 5.7.1985, s. 40.

⁽⁴⁾ Se del A i bilaga VI.

L 26/2	SV	Europeiska unionens officiella tidning	28.1.2012
(8)	Vissa slag av projekt medför en betydande påverkan på miljön. För sådana projekt bör som regel en systematisk bedömning göras.	som kan vara relevanta för besluten, och beslutsfattaren får möjlighet att beakta dessa, vilket ökar ansvarigheten och öppenheten i beslutsprocessen och bidrar till att öka allmänhetens miljömedvetenhet och stöd för fattade beslut.	
(9)	Andra slag av projekt medför inte alltid betydande påverkan på miljön i varje enskilt fall. En bedömning av effekterna av sådana projekt bör göras när medlemsstaterna anser att de kan antas medföra en betydande miljöpåverkan.	(17) Deltagande, bland annat av sammanslutningar, organisationer och grupper, särskilt icke-statliga miljöskyddsorganisationer, bör därför främjas, bland annat genom miljöupplysning till allmänheten.	
(10)	Medlemsstaterna får fastställa gränsvärden eller kriterier i syfte att bestämma vilka av dessa projekt som bör bli föremål för bedömning, med utgångspunkt i deras miljöpåverkan. Medlemsstaterna bör inte vara förpliktade att granska enskilda projekt som ligger under dessa tröskelvärden eller utanför dessa kriterier.	(18) Europeiska gemenskapen undertecknade FN/ECE-konventionen om tillgång till information, allmänhetens deltagande i beslut och rätt till överprövning i miljöfrågor (Århuskonventionen) den 25 juni 1998 och ratificerade konventionen den 17 februari 2005.	
(11)	När medlemsstaterna fastställer sådana gränsvärden eller kriterier eller när de granskar enskilda projekt för att bestämma vilka projekt som bör bli föremål för bedömning på grund av betydande miljöpåverkan, bör medlemsstaterna ta hänsyn till de relevanta urvalskriterier som anges i detta direktiv. I enlighet med subsidiaritetsprincipen är det medlemsstaterna som bäst kan tillämpa dessa kriterier i konkreta fall.	(19) Ett av Århuskonventionens mål är att garantera allmänhetens rätt att delta i beslut i miljöfrågor för att bidra till att skydda rätten att leva i en miljö som är tillfredsställande för människors hälsa och välbefinnande.	
(12)	I fråga om de projekt för vilka en bedömning görs bör vissa minimiuppgifter tillhandahållas om projektet och dess effekter.	(20) Artikel 6 i Århuskonventionen innehåller bestämmelser om allmänhetens deltagande i beslut om de särskilda verksamheter som tas upp i bilaga I till konventionen och om andra verksamheter som inte tas upp där men som kan ha betydande inverkan på miljön.	
(13)	Det är lämpligt att fastställa ett förfarande som gör det möjligt för exploatören att inhämta ett yttrande från de ansvariga myndigheterna om innehållet i och omfattningen av de uppgifter som ska tas fram och tillhandahållas för bedömningen. Medlemsstaterna får, inom ramen för detta förfarande, kräva att exploatören bland annat tillhandahåller alternativ till de projekt som denne avser att lämna in ansökan om.	(21) Artikel 9.2 och 9.4 i Århuskonventionen innehåller bestämmelser om rätt till domstolsprövning eller andra förfaranden för prövning av den materiella och formella giltigheten av ett beslut, en handling eller en underlåtenhet som omfattas av bestämmelserna om allmänhetens deltagande i artikel 6 i den konventionen.	
(14)	Ett projekts miljöpåverkan bör bedömas med hänsyn till behovet av att skydda människors hälsa och bidra till livskvaliteten genom en förbättrad miljö samt för att säkerställa bevarandet av arternas mångfald och bibehålla ekosystemets förnyelseförmåga som en grundläggande resurs för allt liv.	(22) Detta direktiv bör emellertid inte tillämpas på projekt som regleras i detalj genom särskild nationell lagstiftning, eftersom målen med detta direktiv, däribland tillhandahållandet av information, uppnås genom lagstiftningsförfarandet.	
(15)	Det är önskvärt att fastställa förstärkta bestämmelser om miljökonsekvensbedömning i ett gränsoverskridande sammanhang så att hänsyn kan tas till utvecklingen på internationell nivå. Europeiska gemenskapen undertecknade konventionen om miljökonsekvensbeskrivningar i ett gränsoverskridande sammanhang den 25 februari 1991 och ratificerade konventionen den 24 juni 1997.	(23) I undantagsfall kan det vidare vara lämpligt att för ett visst projekt underlåta att tillämpa de bedömningsförfaranden som föreskrivs i detta direktiv, under förutsättning att kommissionen och den berörda allmänheten på lämpligt sätt underrättas.	
(16)	Om allmänheten faktiskt deltar i beslutsprocessen har den möjlighet att avge yttranden och uttrycka farhågor	(24) Eftersom målen för detta direktiv inte i tillräcklig utsträckning kan uppnås av medlemsstaterna och därför, på grund av åtgärdens omfattning och verkningar, bättre kan uppnås på unionsnivå, kan unionen vidta åtgärder i enlighet med subsidiaritetsprincipen i artikel 5 i fördraget om Europeiska unionen. I enlighet med proportionalitetsprincipen i samma artikel går detta direktiv inte utöver vad som är nödvändigt för att uppnå dessa mål.	

28.1.2012

SV

Europeiska unionens officiella tidning

L 26/3

(25) Detta direktiv bör inte påverka medlemsstaternas skyldigheter vad gäller tidsfristerna för införlivande med nationell lagstiftning av de direktiv som anges i del B i bilaga V.

4. Detta direktiv ska inte tillämpas på projekt som i detalj regleras genom särskild nationell lagstiftning, eftersom målen med detta direktiv, däribland tillhandahållandet av information, uppnås genom lagstiftningsförarbetet.

HÄRIGENOM FÖRESKRIVS FÖLJANDE.

Artikel 2

Artikel 1

1. Detta direktiv ska tillämpas för bedömningen av inverkan på miljön av sådana offentliga och privata projekt som kan antas medföra betydande påverkan på miljön.

1. Medlemsstaterna ska vidta alla nödvändiga åtgärder för att säkerställa att projekt som kan antas medföra en betydande miljöpåverkan bland annat på grund av deras art, storlek eller lokalisering blir föremål för krav på tillstånd och en bedömning av deras påverkan innan tillstånd ges. Dessa projekt anges i artikel 4.

2. I detta direktiv gäller följande definitioner:

2. Bedömningen av miljöpåverkan kan integreras i det befintliga tillståndsförarbetet för projekt i medlemsstaterna eller, om detta inte är möjligt, i andra förfaranden eller i sådana förfaranden som tillskapas för att målsättningarna i detta direktiv ska uppfyllas.

a) *projekt*:

— utförande av byggnads- eller anläggningsarbeten eller andra installationer eller arbeten,

3. Medlemsstaterna får föreskriva ett enda förfarande för att uppfylla kraven i detta direktiv och kraven i Europaparlamentets och rådets direktiv 2008/1/EG av den 15 januari 2008 om samordnade åtgärder för att förebygga och begränsa föroreningar ⁽¹⁾.

— andra ingrepp i den naturliga omgivningen och i landskapet, inklusive mineralutvinning.

b) *exploatör*: den som ansöker om tillstånd för ett privat projekt eller den offentliga myndighet som tar initiativ till ett projekt.

4. Utan att det påverkar tillämpningen av artikel 7 får medlemsstaterna i undantagsfall besluta att ett visst projekt helt eller delvis ska undantas från föreskrifterna i detta direktiv.

c) *tillstånd*: den ansvariga myndighetens eller de ansvariga myndigheternas beslut, som ger exploitören rätt att genomföra projektet.

Medlemsstaterna ska i så fall

d) *allmänhet*: en eller flera fysiska eller juridiska personer och, i enlighet med nationell lagstiftning eller praxis, sammanslutningar, organisationer eller grupper av dessa.

a) undersöka om någon annan form av bedömning skulle vara lämplig,

e) *berörd allmänhet*: den allmänhet som berörs eller kan antas bli berörd av, eller som har ett intresse av, de beslutsprocesser på miljöområdet som avses i artikel 2.2. Icke-statliga miljöskyddsorganisationer som uppfyller kraven i nationell lagstiftning ska enligt denna definition anses ha ett sådant intresse.

b) se till att uppgifter som erhållits genom en sådan annan form av bedömning som avses i led a, uppgifter om beslutet att bevilja undantag samt skälen för detta görs tillgängliga för den berörda allmänheten,

f) *ansvarig myndighet eller ansvariga myndigheter*: den eller de myndigheter som medlemsstaterna utser för att utföra de uppgifter som följer av detta direktiv.

c) innan tillstånd ges, informera kommissionen om skälen för undantaget samt, när det är tillämpligt, bifoga de uppgifter som gjorts tillgängliga för de egna medborgarna.

Kommissionen ska genast vidarebefordra de mottagna handlingarna till övriga medlemsstater.

3. Medlemsstaterna får, efter bedömning från fall till fall och inom ramen för den nationella lagstiftningen, besluta att inte tillämpa detta direktiv på projekt som avser det nationella försvaret om de anser att det skulle inverka negativt på detta syfte.

Kommissionen ska årligen rapportera till Europaparlamentet och rådet om tillämpningen av denna punkt.

⁽¹⁾ EUT L 24, 29.1.2008, s. 8.

Artikel 3

Miljökonsekvensbedömningen ska i varje enskilt fall och i enlighet med artiklarna 4–12 på ett lämpligt sätt identifiera, beskriva och bedöma de direkta och indirekta effekterna av ett projekt beträffande

- a) människor, fauna och flora,
- b) mark, vatten, luft, klimat och landskap,
- c) materiella tillgångar och kulturarv,
- d) samspelet mellan de faktorer som anges i leden a, b och c.

Artikel 4

1. Om inte annat följer av artikel 2.4 ska projekt som redovisas i bilaga I bli föremål för en bedömning i enlighet med artiklarna 5–10.

2. Om inte annat följer av artikel 2.4 ska medlemsstaterna när det gäller projekt som redovisas i bilaga II bestämma om projektet ska bli föremål för en bedömning i enlighet med artiklarna 5–10. Medlemsstaterna ska bestämma detta genom

- a) granskning från fall till fall,
- eller
- b) gränsvärden eller kriterier som fastställs av medlemsstaten.

Medlemsstaterna får besluta att tillämpa båda de förfaranden som anges i leden a och b.

3. Vid granskning från fall till fall eller fastställande av gränsvärden eller kriterier enligt punkt 2, ska de relevanta urvalskriterier som fastställs i bilaga III beaktas.

4. Medlemsstaterna ska säkerställa att de ansvariga myndigheternas avgöranden enligt punkt 2 görs tillgängliga för allmänheten.

Artikel 5

1. När det gäller projekt vars miljöpåverkan enligt artikel 4 ska bli föremål för en miljökonsekvensbedömning i enlighet med den här artikeln och artiklarna 6–10, ska medlemsstaterna vidta de åtgärder som är nödvändiga för att säkerställa att exploatören på lämpligt sätt lämnar de uppgifter som anges i bilaga IV, om

- a) medlemsstaterna anser att uppgifterna är relevanta för ett visst stadium av tillståndprocessen och med hänsyn till vad som utmärker ett särskilt projekt eller en särskild typ av projekt och de miljöförhållanden som kan komma att påverkas,

- b) medlemsstaterna anser att exploatören skäligen kan avkrävas dessa uppgifter med hänsyn till bland annat befintliga kunskaper och bedömningsmetoder.

2. Medlemsstaterna ska vidta nödvändiga åtgärder för att säkerställa att den ansvariga myndigheten yttrar sig om de uppgifter som exploatören ska lämna enligt punkt 1, om exploatören begär det före inlämnandet av en tillståndsansökan. Den ansvariga myndigheten ska samråda med exploatören och de myndigheter som avses i artikel 6.1 innan den yttrar sig. Att myndigheten har yttrat sig enligt denna punkt ska inte hindra den från att senare kräva att exploatören lämnar ytterligare uppgifter.

Medlemsstaterna kan kräva att de ansvariga myndigheterna avger ett sådant yttrande, oberoende av om exploatören begär det.

3. De uppgifter som exploatören ska tillhandahålla enligt punkt 1 ska åtminstone omfatta

- a) en beskrivning av projektet med uppgifter om lokalisering, utformning och omfattning,
- b) en beskrivning av planerade åtgärder för att undvika, minska och om möjligt avhjälpa betydande skadliga verkningar,
- c) de data som krävs för att påvisa och bedöma den huvudsakliga inverkan på miljön som projektet kan antas medföra,
- d) en översiktlig redovisning av de huvudalternativ som exploatören övervägt och de viktigaste orsakerna till den valda lösningen med beaktande av miljöeffekterna,
- e) en icke-teknisk sammanfattning av de uppgifter som anges i leden a–d.

4. Medlemsstaterna ska om nödvändigt säkerställa att de myndigheter som har tillgång till relevanta uppgifter, särskilt vad avser artikel 3, gör dessa tillgängliga för exploatören.

Artikel 6

1. Medlemsstaterna ska vidta de åtgärder som är nödvändiga för att säkerställa att de myndigheter som på grund av sitt särskilda miljöansvar kan antas bli berörda av ett projekt ges möjlighet att yttra sig över de uppgifter som lämnas av exploatören och över ansökan om tillstånd. I det syftet ska medlemsstaterna utse de myndigheter som ska höras, antingen genom allmänna föreskrifter eller från fall till fall. De uppgifter som har inhämtats i enlighet med artikel 5 ska vidarebefordras till dessa myndigheter. Medlemsstaterna ska fastställa hur detta samråd ska gå till.

28.1.2012

SV

Europeiska unionens officiella tidning

L 26/5

2. Allmänheten ska, genom offentliga meddelanden eller på annat lämpligt sätt, såsom med hjälp av elektroniska medier när sådana är tillgängliga, informeras om följande på ett tidigt stadium under de beslutsprocesser på miljöområdet som avses i artikel 2.2, och senast så snart som information rimligen kan ges:

- a) Ansökan om tillstånd.
- b) Uppgift om att projektet omfattas av en miljökonsekvensbedömning och, i förekommande fall, att artikel 7 är tillämplig.
- c) Uppgifter om vilka myndigheter som är ansvariga för att fatta beslut, från vilka relevant information kan erhållas, till vilka synpunkter eller frågor kan lämnas in samt om tidsfristerna för att överlämna synpunkter eller frågor.
- d) Vilka beslut som kan komma att fattas eller, i förekommande fall, utkastet till beslut.
- e) Uppgift om var den information som har samlats in i enlighet med artikel 5 finns tillgänglig.
- f) Uppgift om när och var samt på vilket sätt relevant information kommer att göras tillgänglig.
- g) Närmare bestämmelser om allmänhetens deltagande i enlighet med punkt 5 i den här artikeln.

3. Medlemsstaterna ska inom rimliga tidsramar se till att den berörda allmänheten får tillgång till följande:

- a) All information som har samlats in i enlighet med artikel 5.
- b) I enlighet med den nationella lagstiftningen, de viktigaste rapporter och utlåtanden som har lämnats till den eller de ansvariga myndigheterna vid den tidpunkt då den berörda allmänheten informeras i enlighet med punkt 2 i den här artikeln.
- c) I enlighet med bestämmelserna i Europaparlamentets och rådets direktiv 2003/4/EG av den 28 januari 2003 om allmänhetens tillgång till miljöinformation⁽¹⁾, annan information än den som avses i punkt 2 i den här artikeln, som är relevant för beslutet i enlighet med artikel 8 i detta direktiv och som blir tillgänglig efter det att den berörda allmänheten har informerats i enlighet med punkt 2 i den här artikeln.

4. Den berörda allmänheten ska på ett tidigt stadium få reella möjligheter att delta i de beslutsprocesser på miljöområdet som avses i artikel 2.2 och ska för detta ändamål ha rätt att yttra sig när alla alternativ står öppna till den eller de ansvariga myndigheterna innan beslut fattas om ansökan om tillstånd.

⁽¹⁾ EUT L 41, 14.2.2003, s. 26.

5. Närmare bestämmelser om information till allmänheten (till exempel genom affischering inom ett visst område eller offentliggörande i lokalpressen) och samråd med den berörda allmänheten (till exempel skriftligen eller genom offentlig utfrågning) ska fastställas av medlemsstaterna.

6. För de olika etapperna ska det fastställas rimliga tidsramar som ger tillräckligt med tid för att informera allmänheten och för den berörda allmänheten att förbereda sig och på ett effektivt sätt delta i beslutsprocessen på miljöområdet, i enlighet med bestämmelserna i denna artikel.

Artikel 7

1. När en medlemsstat uppmärksammar att ett projekt kan antas medföra en betydande inverkan på miljön i en annan medlemsstat eller om en medlemsstat som kan komma att utsättas i betydande grad begär det, ska den medlemsstat på vars territorium projektet är avsett att utföras till den utsatta medlemsstaten så snart som möjligt och senast när den informerar den egna allmänheten översända bland annat

- a) en beskrivning av projektet, tillsammans med alla tillgängliga uppgifter om dess möjliga gränsöverskridande konsekvenser,
- b) uppgifter om vilket slags beslut som kan komma att fattas.

Den medlemsstat på vars territorium projektet är avsett att utföras ska ge den andra medlemsstaten rimlig tid att ange om den vill delta i de beslutsprocesser på miljöområdet som avses i artikel 2.2, och den kan därvid bifoga de uppgifter som avses i punkt 2 i den här artikeln.

2. Om en medlemsstat som mottar information i enlighet med punkt 1 anger att den avser att delta i de beslutsprocesser på miljöområdet som avses i artikel 2.2, ska den medlemsstat på vars territorium projektet är avsett att utföras, om den inte redan har gjort det, till den utsatta medlemsstaten översända de uppgifter som ska lämnas i enlighet med artikel 6.2 och göras tillgängliga i enlighet med artikel 6.3 a och b.

3. De berörda medlemsstaterna ska, var och en i den mån den berörs, även

- a) se till att de uppgifter som avses i punkterna 1 och 2 inom rimlig tid görs tillgängliga för de myndigheter som avses i artikel 6.1 och för den berörda allmänheten på den medlemsstats territorium vilken i betydande grad kan komma att utsättas, och

b) säkerställa att de myndigheter som avses i artikel 6.1 och den berörda allmänheten ges tillfälle att, innan tillstånd beviljas för projektet, inom rimlig tid framföra sina synpunkter på de uppgifter som lämnats till den ansvariga myndigheten i den medlemsstat på vars territorium projektet är avsett att utföras.

4. De berörda medlemsstaterna ska samråda om bland annat projektets eventuella gränsöverskridande påverkan och planerade åtgärder för att minska eller eliminera sådan påverkan samt fastställa en rimlig tidsfrist för detta samråd.

5. Närmare bestämmelser om genomförandet av denna artikel får fastställas av de berörda medlemsstaterna och dessa bestämmelser ska göra det möjligt för den berörda allmänheten på den utsatta medlemsstatens territorium att delta på ett effektivt sätt i de beslutsprocesser på miljöområdet som avses i artikel 2.2 för projektet.

Artikel 8

Resultaten av samråden och de uppgifter som har inhämtats enligt artiklarna 5, 6 och 7 ska beaktas vid tillståndsgivningen.

Artikel 9

1. När ett beslut om att bevilja eller avslå en tillståndsansökan har fattats, ska den eller de ansvariga myndigheterna informera allmänheten enligt gällande förfaranden och låta allmänheten få tillgång till följande:

- a) Information om innehållet i beslutet och varje villkor som är knutet till detta.
 - b) Information om de huvudsakliga skäl och överväganden som beslutet grundar sig på, och även om förfarandet för allmänhetens deltagande, efter att ha granskat den berörda allmänhetens kommentarer och synpunkter.
 - c) En eventuell beskrivning av de huvudsakliga åtgärderna för att undvika, minska och om möjligt motverka de allvarigaste negativa effekterna.
2. Den eller de ansvariga myndigheterna ska informera alla medlemsstater med vilka samråd har hållits i enlighet med artikel 7 genom att till dem vidarebefordra den information som avses i punkt 1 i den här artikeln.

De medlemsstater med vilka samråd har hållits ska se till att denna information görs tillgänglig på lämpligt sätt för den berörda allmänheten på det egna territoriet.

Artikel 10

Bestämmelserna i detta direktiv ska inte påverka de ansvariga myndigheternas skyldighet att iakttä de begränsningar som

åläggs genom nationella lagar och andra författningar samt tillämplig rättspraxis om affärs- och industrihemligheter, inklusive immateriella rättigheter, och om hänsynstagande till allmänna intressen.

När artikel 7 äger tillämpning ska, i fråga om översändandet av information till en annan medlemsstat och mottagandet av sådan information, de begränsningar gälla som tillämpas i den medlemsstat där projektet föreslås bli utfört.

Artikel 11

1. Medlemsstaterna ska inom ramen för den relevanta nationella lagstiftningen se till att de medlemmar av den berörda allmänheten

a) som har ett tillräckligt intresse, eller

b) som hävdar att en rättighet kränks, när detta utgör en förutsättning enligt en medlemsstats förvaltningsprocessrättsliga lagstiftning,

har rätt att få den materiella eller formella giltigheten av ett beslut, en handling eller en underlåtenhet som omfattas av bestämmelserna om allmänhetens deltagande i detta direktiv prövad i domstol eller något annat oberoende och opartiskt organ som inrättats genom lag.

2. Medlemsstaterna ska fastställa i vilket skede beslut, handlingar eller underlåtenhet kan prövas.

3. Vad som utgör ett tillräckligt intresse och kränkning av en rättighet ska fastställas av medlemsstaterna, i enlighet med målet att ge den berörda allmänheten en omfattande rätt till rättslig prövning. För det ändamålet ska det intresse som en icke-statlig organisation som uppfyller kraven i artikel 1.2 har anses tillräckligt i den mening som avses i punkt 1 a i den här artikeln. Sådana organisationer ska också anses ha rättigheter som kan kränkas i den mening som avses i punkt 1 b i den här artikeln.

4. Bestämmelserna i denna artikel ska inte utesluta möjligheten av ett preliminärt prövningsförfarande inför en förvaltningsmyndighet och ska inte påverka kravet att de administrativa prövningsförfarandena ska vara uttömda innan rättsliga prövningsförfaranden får användas, om detta krav finns enligt den nationella lagstiftningen.

Sådana förfaranden ska vara rättvisa, snabba och inte oöverkomligt kostsamma.

5. För att främja den faktiska tillämpningen av bestämmelserna i denna artikel ska medlemsstaterna se till att praktisk information om rätten till rättslig prövning i domstol och i administrativ ordning görs tillgänglig för allmänheten.

28.1.2012

SV

Europeiska unionens officiella tidning

L 26/7

Artikel 12

1. Medlemsstaterna och kommissionen ska utbyta information om erfarenheter vid tillämpningen av detta direktiv.

2. Medlemsstaterna ska särskilt informera kommissionen om de kriterier och/eller gränsvärden som har beslutats för urvalet av projekt enligt artikel 4.2.

3. Med utgångspunkt i det informationsutbytet ska kommissionen om så krävs lämna ytterligare förslag till Europaparlamentet och rådet, för att säkerställa att detta direktiv tillämpas på ett tillräckligt samordnat sätt.

Artikel 13

Medlemsstaterna ska till kommissionen överlämna texten till de bestämmelser i nationell lagstiftning som de antar inom det område som omfattas av detta direktiv.

Artikel 14

Direktiv 85/337/EEG, i dess lydelse enligt de direktiv som anges i del A i bilaga V, ska upphöra att gälla, utan att det påverkar

medlemsstaternas skyldigheter vad gäller tidsfristerna för införlivande med nationell lagstiftning av de direktiv som anges i del B i bilaga V.

Hänvisningar till det upphävda direktivet ska anses som hänvisningar till detta direktiv och ska läsas enligt jämförelsetabellen i bilaga VI.

Artikel 15

Detta direktiv träder i kraft den tjugonde dagen efter det att det har offentliggjorts i *Europeiska unionens officiella tidning*.

Artikel 16

Detta direktiv riktar sig till medlemsstaterna.

Utfärdat i Strasbourg den 13 december 2011.

På Europaparlamentets vägnar

J. BUZEK

Ordförande

På rådets vägnar

M. SZPUNAR

Ordförande

BILAGA I

PROJEKT SOM AVSES I ARTIKEL 4.1

1. Råoljeraffinaderier (utom fabriker som enbart tillverkar smörjmedel ur råolja) och anläggningar för förgasning eller kondensering av minst 500 ton stenkol eller bituminös skiffer per dag.
2. a) Värme kraftverk och andra förbränningsanläggningar med en värmeproduktion på 300 megawatt eller mer.
 - b) Kärnkraftverk och andra kärnreaktorer, inklusive nedmontering eller avveckling av sådana kraftverk eller reaktorer (*) (utom forskningsanläggningar som producerar och omvandlar klyvbara och fertila material och vilkas högsta kontinuerliga termiska effekt inte överstiger 1 kilowatt).
3. a) Anläggningar för upparbetning av bestrålat kärnbränsle.
 - b) Anläggningar avsedda
 - i) för framställning eller anrikning av kärnbränsle,
 - ii) för behandling av bestrålat kärnbränsle eller högaktivt radioaktivt avfall,
 - iii) för slutförvaring av bestrålat kärnbränsle,
 - iv) enbart för slutförvaring av radioaktivt avfall,
 - v) enbart för lagring (planerad för mer än tio år) av bestrålat kärnbränsle eller radioaktivt avfall på en annan plats än framställningsplatsen.
4. a) Integrerade anläggningar för primärsmältning av gjutjärn och stål.
 - b) Anläggningar för produktion av ickejärnmetaller utifrån malmer, slig eller sekundärt råmaterial genom metallurgiska, kemiska eller elektrolytiska processer.
5. Anläggningar för utvinning av asbest samt för behandling och omvandling av asbest och produkter som innehåller asbest: beträffande produkter av asbestcement med en årlig produktion av mer än 20 000 ton färdiga produkter, beträffande friktionsmaterial med en årlig produktion av mer än 50 ton färdiga produkter och beträffande annan asbestanvändning med en årlig förbrukning av mer än 200 ton.
6. Integrerade kemiska anläggningar, dvs. anläggningar för tillverkning i industriell skala av ämnen med användning av kemiska omvandlingsprocesser, där flera enheter är sammanställda och har ett funktionellt samband med varandra och som är till för
 - a) framställning av organiska baskemikalier,
 - b) framställning av oorganiska baskemikalier,
 - c) framställning av fosfor-, kväve- eller kaliumbaserade gödselmedel,
 - d) framställning av bekämpningsmedel,
 - e) framställning av läkemedel med användning av en kemisk eller biologisk process,
 - f) framställning av sprängämnen.

(*) Kärnkraftverk och andra kärnreaktorer upphör att vara sådana anläggningar när allt kärnbränsle och annat radioaktivt kontaminerat material varaktigt har avlägsnats från anläggningsplatsen.

7. a) Anläggning av järnvägslinjer för fjärrtrafik samt flygplatser⁽¹⁾ med en banlängd av 2 100 m eller mer.
- b) Anläggning av motorvägar och motortrafikleder⁽²⁾.
- c) Anläggning av en ny väg med fyra eller flera körfält, eller uträkning och/eller breddning av en befintlig väg med två eller färre körfält så att den får fyra eller fler körfält, där en sådan ny väg eller uträdat och/eller breddad sträcka av en väg skulle ha en oavbruten längd av 10 km eller mer.
8. a) Inre vattenvägar och insjöhamnar som medger trafik med fartyg på mer än 1 350 ton.
- b) Hamnar, lastnings- och lossningskajer som har förbindelse med land och yttre hamnar (med undantag av färjekajer), vilka kan anlöpas av fartyg på mer än 1 350 ton.
9. Anläggningar för bortskaffande av farligt avfall enligt artikel 3.2 i Europaparlamentets och rådets direktiv 2008/98/EG av den 19 november 2008 om avfall⁽³⁾ genom förbränning, kemisk behandling enligt definitionen i bilaga I till det direktivet, under rubrik D9 eller deponering.
10. Anläggningar med kapacitet för mer än 100 ton per dag för bortskaffande av icke-farligt avfall genom förbränning eller kemisk behandling enligt definition i bilaga I till direktiv 2008/98/EG under rubrik D9.
11. System för uttag av grundvatten eller konstgjord grundvattenbildning, där den årligen uttagna eller tillförda vattenvolymen är lika med eller överstiger 10 miljoner kubikmeter.
12. a) Anläggningar för överledande av vatten mellan avrinningsområden, där överledandet syftar till att förebygga möjlig vattenbrist och där mängden överfört vatten överstiger 100 miljoner kubikmeter per år.
- b) I alla andra fall, anläggningar för överledande av vatten mellan avrinningsområden där i det ursprungliga avrinningsområdet det genomsnittliga flödet över flera år överstiger 2 000 miljoner kubikmeter per år och där den överförda vattenmängden överstiger 5 % av det flödet.
- I båda fallen är överföring av dricksvatten via rörledningar undantagen.
13. Avloppsreningsverk med en kapacitet som överstiger 150 000 personekvivalenter enligt definitionen i artikel 2.6 i rådets direktiv 91/271/EEG av den 21 maj 1991 om rening av avloppsvatten från tätbebyggelse⁽⁴⁾.
14. Utvinning av olja och naturgas i kommersiella syften, där den utvunna mängden överstiger 500 ton per dag för olja och 500 000 kubikmeter per dag för gas.
15. Dammar och andra anläggningar avsedda för uppdämning eller permanent lagring av vatten, där den nya eller tillförda mängden uppdämt eller lagrat vatten överstiger 10 miljoner kubikmeter.
16. Rörledningar med en diameter över 800 mm och en längd över 40 km
- a) för transport av gas, olja eller kemikalier,
- b) för transport av koldioxidströmmar (CO₂) för geologisk lagring, inklusive därtill hörande tryckstegringsstationer.
17. Anläggningar för djurhållning av fjäderfä eller av svin med mer än
- a) 85 000 platser för gödkycklingar, 60 000 platser för hönor,
- b) 3 000 platser för slaktsvin avsedda för produktion (> 30 kg), eller
- c) 900 platser för suggor.

⁽¹⁾ I detta direktiv avses med flygplats en flygplats som överensstämmer med definitionen i 1944 års Chicagokonvention om upprättandet av Internationella civilflygorganisationen (bilaga 14).

⁽²⁾ I detta direktiv avses med motortrafikled en väg som överensstämmer med definitionen i Europeiska överenskommelsen av den 15 november 1975 om trafik på internationella huvudvägar.

⁽³⁾ EUT L 312, 22.11.2008, s. 3.

⁽⁴⁾ EGT L 135, 30.5.1991, s. 40.

-
18. Industriella anläggningar för framställning av
- a) pappersmassa av trä eller andra fibrösa material,
 - b) papper och papp där produktionskapaciteten överstiger 200 ton per dygn.
19. Stenbrott och gruvdrift i dagbrott där verksamhetsområdet är mer än 25 hektar, eller torvutvinning med ett verksamhetsområde över 150 hektar.
20. Anläggning av starkströmslufledningar med en spänning på 220 kV eller mer och en längd över 15 km.
21. Anläggningar för lagring av olja, petrokemiska eller kemiska produkter med en kapacitet på 200 000 ton eller mer.
22. Lagringsplatser enligt Europaparlamentets och rådets direktiv 2009/31/EG av den 23 april 2009 om geologisk lagring av koldioxid⁽¹⁾.
23. Anläggningar för avskiljning av CO₂-strömmar för geologisk lagring enligt direktiv 2009/31/EG från anläggningar som omfattas av denna bilaga, eller från vilka den årliga avskiljningen av CO₂ är minst 1,5 megaton.
24. Ändringar eller utvidgningar av projekt som tas upp i denna bilaga, om sådana ändringar eller utvidgningar i sig själva uppfyller de eventuella tröskelvärden som anges i denna bilaga.
-

⁽¹⁾ EUT L 140, 5.6.2009, s. 114.

BILAGA II

PROJEKT SOM AVSES I ARTIKEL 4.2

1. JORDBRUK, SKOGSBRUK OCH VATTENBRUK

- a) Projekt för omstrukturering av fastighetsbildningen på landsbygden.
- b) Projekt för utnyttjande av obrukad mark eller delvis orörda naturområden för intensivjordbruk.
- c) Vattenförsörjningsprojekt inom jordbruket, inklusive bevattnings- och markavvattningsprojekt.
- d) Nyplantering av skog och avskogning i syfte att ändra markanvändningen.
- e) Anläggningar för intensiv djuruppfödning (projekt som inte omfattas av bilaga I).
- f) Intensiv fiskodling.
- g) Återvinning av land från havet.

2. UTVINNINGSSINDUSTRI

- a) Stenbrott, gruvdrift i dagbrott och torvutvinning (projekt som inte omfattas av bilaga I).
- b) Underjordisk gruvdrift.
- c) Utvinning av mineraler genom muddring till havs eller i vattendrag.
- d) Djupborring och då särskilt
 - i) geotermisk borring,
 - ii) borring för lagring av kärnavfall,
 - iii) borring efter vatten,dock inte borring för att undersöka markens bärighet.
- e) Industrianläggningar ovan jord för utvinning av kol, olja, naturgas och malmer, liksom bituminös skiffer.

3. ANLÄGGNINGAR FÖR ENERGIPRODUKTION

- a) Anläggningar för produktion av elektricitet, ånga och hetvatten (projekt som inte omfattas av bilaga I).
- b) Anläggningar för transport av gas, ånga och hetvatten; överföring av elektrisk energi med luftledningar (projekt som inte omfattas av bilaga I).
- c) Lagring av naturgas ovan jord.
- d) Lagring under jord av brännbara gaser.
- e) Lagring av fossila bränslen ovan jord.
- f) Industriell tillverkning av briketter av kol och brunkol.
- g) Anläggningar för behandling och lagring av radioaktivt avfall (som inte omfattas av bilaga I).
- h) Anläggningar för produktion av vattenkraftsbaserad energi.
- i) Anläggningar för utnyttjande av vindkraft för energiproduktion (grupper av vindkraftverk).

- j) Anläggningar för avskiljning av CO₂-strömmar för geologisk lagring enligt direktiv 2009/31/EG från anläggningar som inte omfattas av bilaga I till det här direktivet.
4. FRAMSTÄLLNING OCH BEARBETNING AV METALLER
- a) Anläggningar för produktion av råjärn eller stål (primär eller sekundär smältning), inklusive utrustning för kontinuerlig gjutning.
- b) Anläggningar för behandling av järnbaserade metaller:
- i) genom varmvalsning,
 - ii) genom hammarsmide,
 - iii) genom anbringande av skyddsbeläggningar av smält metall.
- c) Järn- och stålgiuterier.
- d) Anläggningar för smältning, inklusive framställning av legeringsmetaller, av andra ickejärnmetaller än ädelmetaller, inklusive återvinningsprodukter (färskning, formgjutning osv.).
- e) Anläggningar för ytbehandling av metaller och plaster med användning av en elektrolytisk eller kemisk process.
- f) Tillverkning och sammansättning av motorfordon samt tillverkning av fordonsmotorer.
- g) Skeppsvarv.
- h) Anläggningar för tillverkning och reparation av flygplan.
- i) Tillverkning av järnvägsutrustning.
- j) Formning med användning av sprängmedel.
- k) Rostnings- och sintringsverk för metalliska malmer.
5. MINERALINDUSTRI
- a) Koksverk (torrdestillation av kol).
- b) Cementfabriker.
- c) Anläggningar för produktion av asbest och tillverkning av asbestbaserade produkter (projekt som inte omfattas av bilaga I).
- d) Anläggningar för produktion av glas, inklusive sådana som är avsedda för tillverkning av glasfiber.
- e) Anläggningar för smältning av mineraler, inklusive sådana som är avsedda för tillverkning av mineralull.
- f) Tillverkning av keramiska produkter genom bränning, i synnerhet takpannor, tegel, eldfast sten, kakel, stengods eller porslin.
6. KEMISK INDUSTRI (PROJEKT SOM INTE OMFATTAS AV BILAGA I)
- a) Behandling av mellanprodukter och framställning av kemikalier.
- b) Framställning av bekämpningsmedel, farmaceutiska produkter, färger, lacker, elastomerer och peroxider.
- c) Anläggningar för lagring av olja, petrokemiska och kemiska produkter.
7. LIVSMEDELSINDUSTRI
- a) Framställning av vegetabiliska och animaliska oljor och fetter.
- b) Förpackning och konservering av animaliska och vegetabiliska produkter.

- c) Framställning av mejeriprodukter.
 - d) Bryggnig och maltning.
 - e) Sockervaruindustrier.
 - f) Slakterier.
 - g) Industriell framställning av stärkelse.
 - h) Fiskmjöls- och fiskoljefabriker.
 - i) Sockerfabriker.
8. TEXTIL-, LÅDER- TRÅ- OCH PAPPERSINDUSTRI
- a) Industrianläggningar för framställning av papper och papp (projekt som inte omfattas av bilaga I).
 - b) Anläggningar för förbehandling (som tvättning, blekning, mercerisering) eller för färgning av fibrer eller textiler.
 - c) Garverier.
 - d) Anläggningar för produktion och bearbetning av cellulosa.
9. GUMMIINDUSTRI
- Tillverkning och behandling av elastomerbaserade produkter.
10. INFRASTRUKTURPROJEKT
- a) Anläggning av industriområden.
 - b) Projekt för tätortsbebyggelse, inklusive byggande av shoppingcentrum och parkeringsplatser.
 - c) Byggande av järnvägar, omlastningsstationer och terminaler för kombinerad trafik (projekt som inte omfattas av bilaga I).
 - d) Anläggning av flygfält (projekt som inte omfattas av bilaga I).
 - e) Byggande av vägar, hamnar och hamnanläggningar, inklusive fiskehamnar (projekt som inte omfattas av bilaga I).
 - f) Anläggning av inre vattenvägar som inte omfattas av bilaga I, anläggningar för reglering av vattenflöden.
 - g) Dammar och andra fördämningar eller vattenmagasin för långvarigt bruk (projekt som inte omfattas av bilaga I).
 - h) Spårvägar, upphöjda eller underjordiska järnvägar, hängbanor eller liknande banor av speciell typ som endast eller i huvudsak används för passagerartransport.
 - i) Anläggning av rörledningar för gas och olja samt rörledningar för transport av CO₂-strömmar för geologisk lagring (projekt som inte omfattas av bilaga I).
 - j) Anläggning av vattenledningar över långa avstånd.
 - k) Kustanläggningar för att bekämpa erosion och havsanläggningar varigenom kustlinjen kan ändras, som till exempel vallar, piren, vågbrytare och andra anläggningar för skydd mot havet, utom underhåll och återuppbyggnad av sådana anläggningar.
 - l) System för utvinning av grundvatten eller konstgjord grundvattenbildning vilka inte omfattas av bilaga I.
 - m) Anläggningar för överledning av vatten mellan avrinningsområden vilka inte omfattas av bilaga I.

11. ANDRA PROJEKT

- a) Permanenta tävlings- och testbanor för motorfordon.
- b) Anläggningar för bortskaffande av avfall (projekt som inte omfattas av bilaga I).
- c) Avloppsreningsverk (projekt som inte omfattas av bilaga I).
- d) Deponering av slam från reningsverk.
- e) Lagring av järnskrot, inklusive skrotbilar.
- f) Provbänkar, för motorer, turbiner eller reaktorer.
- g) Anläggningar för tillverkning av konstgjorda mineralfibrer.
- h) Anläggningar för återvinning eller förstöring av explosiva ämnen.
- i) Anläggningar för behandling av djurkadaver.

12. TURISM OCH FRITID

- a) Skidbackar, skidliftar och linbanor och härmed förbundna anläggningar.
 - b) Hamnar för fritidsbåtar.
 - c) Fritidsbyar och hotellkomplex utanför stadsområden och härmed förbundna anläggningar.
 - d) Permanenta campingplatser.
 - e) Temaparker.
13. a) Alla förändringar eller utvidgningar av projekt som förtecknas i bilaga I eller denna bilaga, vilka redan har godkänts, utförts eller håller på att utföras och vilka kan få betydande negativ inverkan på miljön (ändringar eller utvidgningar som inte ingår i bilaga I).
- b) Projekt som avses i bilaga I som bedrivs uteslutande eller huvudsakligen för att utveckla och prova nya metoder eller produkter och som inte bedrivs under längre tid än två år.

BILAGA III

URVALSKRITERIER SOM AVSES I ARTIKEL 4.3

1. PROJEKTENS KARAKTERISTISKA EGENSKAPER

Projektets karakteristiska egenskaper måste beaktas, i synnerhet vad beträffar

- a) projektets omfattning,
- b) förening med andra projekt,
- c) utnyttjandet av naturresurser,
- d) alstrande av avfall,
- e) föreningar och störningar,
- f) risken för olyckor, i synnerhet vad beträffar de ämnen och tekniker som har använts.

2. PROJEKTENS LOKALISERING

Miljöns känslighet i de geografiska områden som antas bli påverkade av projekten måste beaktas, i synnerhet vad beträffar

- a) nuvarande markanvändning,
- b) naturresursernas relativa förekomst, kvalitet och förnyelseförmåga i området,
- c) den naturliga miljöns tålighet, med särskild uppmärksamhet på
 - i) våtmarker,
 - ii) kustområden,
 - iii) bergs- och skogsområden,
 - iv) naturreservat och nationalparker,
 - v) områden som är klassificerade eller skyddade enligt medlemsstaternas lagstiftning; särskilda skyddsområden som har fastställts av medlemsstaterna i enlighet med Europaparlamentets och rådets direktiv 2009/147/EG av den 30 november 2009 om bevarande av vilda fåglar⁽¹⁾ och rådets direktiv 92/43/EEG av den 21 maj 1992 om bevarande av livsmiljöer samt vilda djur och växter⁽²⁾,
 - vi) områden där de kvalitetsnormer som i unionens lagstiftning har fastställts för miljön redan har överskridits,
 - vii) tätbefolkade områden,
 - viii) historiskt, kulturellt eller arkeologiskt betydelsefulla markområden.

3. DE POTENTIELLA EFFEKTERNAS KARAKTERISTISKA EGENSKAPER

Projektens potentiella betydande påverkan måste beaktas i förhållande till de kriterier som fastställs i punkterna 1 och 2, och i synnerhet vad beträffar

- a) effekternas omfattning (geografiskt område och den berörda befolkningens storlek),
- b) effekternas gränsöverskridande karaktär,
- c) effekternas betydelse och komplexitet,
- d) effekternas sannolikhet,
- e) effekternas varaktighet, vanlighet och reversibilitet.

⁽¹⁾ EUT L 20, 26.1.2010, s. 7.

⁽²⁾ EGT L 206, 22.7.1992, s. 7.

BILAGA IV

UPPGIFTER SOM AVSES I ARTIKEL 5.1

1. En beskrivning av projektet, däribland särskilt
 - a) en beskrivning av projektets fysiska karakteristika och behovet av mark under uppbyggnads- och driftfaserna,
 - b) en beskrivning av vad som främst karakteriserar produktionsprocessen, t.ex. arten och mängden av de material som används,
 - c) en uppskattning av typ och mängd av förväntade restprodukter och utsläpp (vatten-, luft- och markföroreningar, buller, vibrationer, ljus, värme, strålning, m.m.) som uppkommer när verksamheten pågår.
2. En översiktlig redovisning av de huvudalternativ som exploitören övervägt och de viktigaste orsakerna till den valda lösningen med beaktande av miljöeffekterna.
3. En beskrivning av sådan väsentlig miljöpåverkan som projektet kan antas ge upphov till, däribland särskilt i fråga om befolkning, fauna, flora, mark, vatten, luft, klimatfaktorer och materiella tillgångar, även med hänsyn till det arkitektoniska och arkeologiska kulturarvet, landskapet samt samverkan mellan de nämnda faktorerna.
4. En beskrivning (*) av de troliga, mer betydande miljöeffekterna av
 - a) projektet som helhet,
 - b) utnyttjandet av naturresurser,
 - c) utsläppen av föroreningar, uppkomsten av andra störningar samt bortskaffandet av avfall,
5. Exploatörens beskrivning av de metoder som använts för att i förväg bedöma de miljöeffekter som avses i punkt 4.
6. En beskrivning av planerade åtgärder för att undvika, minska och om möjligt motverka mera betydande skadliga verkningar på miljön.
7. En icke-teknisk sammanfattning av de uppgifter som anges i punkterna 1–6.
8. En redovisning av de eventuella svårigheter (tekniska brister eller avsaknad av kunskap) som exploitören stött på i samband med att de begärda uppgifterna sammanställts.

(*) Denna beskrivning bör innefatta den direkta inverkan, liksom i förekommande fall varje indirekt, sekundär, kumulativ, kort-, medel- eller långsiktig, bestående eller tillfällig, positiv eller negativ inverkan av projektet.

28.1.2012

SV

Europeiska unionens officiella tidning

L 26/17

BILAGA V

DEL A

Upphävt direktiv och en förteckning över dess senare ändringar

(som avses i artikel 14)

Rådets direktiv 85/337/EEG
(EGT L 175, 5.7.1985, s. 40)

Rådets direktiv 97/11/EG
(EGT L 73, 14.3.1997, s. 5)

Europaparlamentets och rådets direktiv 2003/35/EG
(EUT L 156, 25.6.2003, s. 17)

Endast artikel 3

Europaparlamentets och rådets direktiv 2009/31/EG
(EUT L 140, 5.6.2009, s. 114)

Endast artikel 31

DEL B

Förteckning över tidsfrister för införlivande med nationell lagstiftning

(som avses i artikel 14)

Direktiv	Tidsfrist för införlivande
85/337/EEG	3 juli 1988
97/11/EG	14 mars 1999
2003/35/EG	25 juni 2005
2009/31/EG	25 juni 2011

BILAGA VI

Jämförelsetabell

Direktiv 85/337/EEG	Detta direktiv
Artikel 1.1	Artikel 1.1
Artikel 1.2 första stycket	Artikel 1.2 inledande orden
Artikel 1.2 andra stycket inledande orden	Artikel 1.2 a inledande orden
Artikel 1.2 andra stycket första strecksatsen	Artikel 1.2 a första strecksatsen
Artikel 1.2 andra stycket andra strecksatsen	Artikel 1.2 a andra strecksatsen
Artikel 1.2 tredje stycket	Artikel 1.2 b
Artikel 1.2 fjärde stycket	Artikel 1.2 c
Artikel 1.2 femte stycket	Artikel 1.2 d
Artikel 1.2 sjätte stycket	Artikel 1.2 e
Artikel 1.3	Artikel 1.2 f
Artikel 1.4	Artikel 1.3
Artikel 1.5	Artikel 1.4
Artikel 2.1	Artikel 2.1
Artikel 2.2	Artikel 2.2
Artikel 2.2a	Artikel 2.3
Artikel 2.3	Artikel 2.4
Artikel 3 inledande orden	Artikel 3 inledande orden
Artikel 3 första strecksatsen	Artikel 3 a
Artikel 3 andra strecksatsen	Artikel 3 b
Artikel 3 tredje strecksatsen	Artikel 3 c
Artikel 3 fjärde strecksatsen	Artikel 3 d
Artikel 4	Artikel 4
Artikel 5.1	Artikel 5.1
Artikel 5.2	Artikel 5.2
Artikel 5.3 inledande orden	Artikel 5.3 inledande orden
Artikel 5.3 första strecksatsen	Artikel 5.3 a
Artikel 5.3 andra strecksatsen	Artikel 5.3 b
Artikel 5.3 tredje strecksatsen	Artikel 5.3 c
Artikel 5.3 fjärde strecksatsen	Artikel 5.3 d
Artikel 5.3 femte strecksatsen	Artikel 5.3 e
Artikel 5.4	Artikel 5.4
Artikel 6	Artikel 6
Artikel 7.1 inledande orden	Artikel 7.1 första stycket inledande orden

28.1.2012

SV

Europeiska unionens officiella tidning

L 26/19

Direktiv 85/337/EEG	Detta direktiv
Artikel 7.1 a	Artikel 7.1 första stycket a
Artikel 7.1 b	Artikel 7.1 första stycket b
Artikel 7.1 avslutande orden	Artikel 7.1 andra stycket
Artikel 7.2–7.5	Artikel 7.2–7.5
Artikel 8	Artikel 8
Artikel 9.1 inledande orden	Artikel 9 inledande orden
Artikel 9.1 första strecksatsen	Artikel 9.1 a
Artikel 9.1 andra strecksatsen	Artikel 9.1 b
Artikel 9.1 tredje strecksatsen	Artikel 9.1 c
Artikel 9.2	Artikel 9.2
Artikel 10	Artikel 10
Artikel 10a första stycket	Artikel 11.1
Artikel 10a andra stycket	Artikel 11.2
Artikel 10a tredje stycket	Artikel 11.3
Artikel 10a fjärde och femte styckena	Artikel 11.4 första och andra styckena
Artikel 10a sjätte stycket	Artikel 11.5
Artikel 11.1	Artikel 12.1
Artikel 11.2	Artikel 12.2
Artikel 11.3	—
Artikel 11.4	Artikel 12.3
Artikel 12.1	—
Artikel 12.2	Artikel 13
—	Artikel 14
—	Artikel 15
Artikel 14	Artikel 16
Bilaga I punkt 1	Bilaga I punkt 1
Bilaga I punkt 2 första strecksatsen	Bilaga I punkt 2 a
Bilaga I punkt 2 andra strecksatsen	Bilaga I punkt 2 b
Bilaga I punkt 3 a	Bilaga I punkt 3 a
Bilaga I punkt 3 b inledande orden	Bilaga I punkt 3 b inledande orden
Bilaga I punkt 3 b första strecksatsen	Bilaga I punkt 3 b i
Bilaga I punkt 3 b andra strecksatsen	Bilaga I punkt 3 b ii
Bilaga I punkt 3 b tredje strecksatsen	Bilaga I punkt 3 b iii
Bilaga I punkt 3 b fjärde strecksatsen	Bilaga I punkt 3 b iv
Bilaga I punkt 3 b femte strecksatsen	Bilaga I punkt 3 b v
Bilaga I punkt 4 första strecksatsen	Bilaga I punkt 4 a

Direktiv 85/337/EEG	Detta direktiv
Bilaga I punkt 4 andra strecksatsen	Bilaga I punkt 4 b
Bilaga I punkt 5	Bilaga I punkt 5
Bilaga I punkt 6 inledande orden	Bilaga I punkt 6 inledande orden
Bilaga I punkt 6 i	Bilaga I punkt 6 a
Bilaga I punkt 6 ii	Bilaga I punkt 6 b
Bilaga I punkt 6 iii	Bilaga I punkt 6 c
Bilaga I punkt 6 iv	Bilaga I punkt 6 d
Bilaga I punkt 6 v	Bilaga I punkt 6 e
Bilaga I punkt 6 vi	Bilaga I punkt 6 f
Bilaga I punkterna 7–15	Bilaga I punkterna 7–15
Bilaga I punkt 16 inledande orden	Bilaga I punkt 16 inledande orden
Bilaga I punkt 16 första strecksatsen	Bilaga I punkt 16 a
Bilaga I punkt 16 andra strecksatsen	Bilaga I punkt 16 b
Bilaga I punkterna 17–21	Bilaga I punkterna 17–21
Bilaga I punkt 22	Bilaga I punkt 24
Bilaga I punkt 23	Bilaga I punkt 22
Bilaga I punkt 24	Bilaga I punkt 23
Bilaga II punkt 1	Bilaga II punkt 1
Bilaga II punkt 2 a b och c	Bilaga II punkt 2 a b och c
Bilaga II punkt 2 d inledande orden	Bilaga II punkt 2 d inledande orden
Bilaga II punkt 2 d första strecksatsen	Bilaga II punkt 2 d i
Bilaga II punkt 2 d andra strecksatsen	Bilaga II punkt 2 d ii
Bilaga II punkt 2 d tredje strecksatsen	Bilaga II punkt 2 d iii
Bilaga II punkt 2 d avslutande orden	Bilaga II punkt 2 d avslutande orden
Bilaga II punkt 2 e	Bilaga II punkt 2 e
Bilaga II punkterna 3–12	Bilaga II punkterna 3–12
Bilaga II punkt 13 första strecksatsen	Bilaga II punkt 13 a
Bilaga II punkt 13 andra strecksatsen	Bilaga II punkt 13 b
Bilaga III punkt 1 inledande orden	Bilaga III punkt 1 inledande orden
Bilaga III punkt 1 första strecksatsen	Bilaga III punkt 1 a
Bilaga III punkt 1 andra strecksatsen	Bilaga III punkt 1 b
Bilaga III punkt 1 tredje strecksatsen	Bilaga III punkt 1 c
Bilaga III punkt 1 fjärde strecksatsen	Bilaga III punkt 1 d
Bilaga III punkt 1 femte strecksatsen	Bilaga III punkt 1 e
Bilaga III punkt 1 sjätte strecksatsen	Bilaga III punkt 1 f
Bilaga III punkt 2 inledande orden	Bilaga III punkt 2 inledande orden

Direktiv 85/337/EEG	Detta direktiv
Bilaga III punkt 2 första strecksatsen	Bilaga III punkt 2 a
Bilaga III punkt 2 andra strecksatsen	Bilaga III punkt 2 b
Bilaga III punkt 2 tredje strecksatsen inledande orden	Bilaga III punkt 2 c inledande orden
Bilaga III punkt 2 tredje strecksatsen a	Bilaga III punkt 2 c i
Bilaga III punkt 2 tredje strecksatsen b	Bilaga III punkt 2 c ii
Bilaga III punkt 2 tredje strecksatsen c	Bilaga III punkt 2 c iii
Bilaga III punkt 2 tredje strecksatsen d	Bilaga III punkt 2 c iv
Bilaga III punkt 2 tredje strecksatsen e	Bilaga III punkt 2 c v
Bilaga III punkt 2 tredje strecksatsen f	Bilaga III punkt 2 c vi
Bilaga III punkt 2 tredje strecksatsen g	Bilaga III punkt 2 c vii
Bilaga III punkt 2 tredje strecksatsen h	Bilaga III punkt 2 c viii
Bilaga III punkt 3 inledande orden	Bilaga III punkt 3 inledande orden
Bilaga III punkt 3 första strecksatsen	Bilaga III punkt 3 a
Bilaga III punkt 3 andra strecksatsen	Bilaga III punkt 3 b
Bilaga III punkt 3 tredje strecksatsen	Bilaga III punkt 3 c
Bilaga III punkt 3 fjärde strecksatsen	Bilaga III punkt 3 d
Bilaga III punkt 3 femte strecksatsen	Bilaga III punkt 3 e
Bilaga IV punkt 1 inledande orden	Bilaga IV punkt 1 inledande orden
Bilaga IV punkt 1 första strecksatsen	Bilaga IV punkt 1 a
Bilaga IV punkt 1 andra strecksatsen	Bilaga IV punkt 1 b
Bilaga IV punkt 1 tredje strecksatsen	Bilaga IV punkt 1 c
Bilaga IV punkterna 2 och 3	Bilaga IV punkterna 2 och 3
Bilaga IV punkt 4 inledande orden	Bilaga IV punkt 4 första stycket inledande orden
Bilaga IV punkt 4 första strecksatsen	Bilaga IV punkt 4 första stycket a
Bilaga IV punkt 4 andra strecksatsen	Bilaga IV punkt 4 första stycket b
Bilaga IV punkt 4 tredje strecksatsen	Bilaga IV punkt 4 första stycket c
Bilaga IV punkt 4 avslutande orden	Bilaga IV punkt 5
Bilaga IV punkt 5	Bilaga IV punkt 6
Bilaga IV punkt 6	Bilaga IV punkt 7
Bilaga IV punkt 7	Bilaga IV punkt 8
—	Bilaga V
—	Bilaga VI

I

(Lagstiftningsakter)

DIREKTIV

EUROPAPARLAMENTETS OCH RÅDETS DIREKTIV 2014/52/EU

av den 16 april 2014

om ändring av direktiv 2011/92/EU om bedömning av inverkan på miljön av vissa offentliga och privata projekt

(Text av betydelse för EES)

EUROPAPARLAMENTET OCH EUROPEISKA UNIONENS RÅD HAR ANTAGIT DETTA DIREKTIV

med beaktande av fördraget om Europeiska unionens funktionssätt, särskilt artikel 192.1,

med beaktande av Europeiska kommissionens förslag,

efter översändande av utkastet till lagstiftningsakt till de nationella parlamenten,

med beaktande av Europeiska ekonomiska och sociala kommitténs yttrande ⁽¹⁾,

med beaktande av Regionkommitténs yttrande ⁽²⁾,

i enlighet med det ordinarie lagstiftningsförfarandet ⁽³⁾, och

av följande skäl:

- (1) Europaparlamentets och rådets direktiv 2011/92/EU ⁽⁴⁾ har genom införandet av minimikrav medfört att principerna för miljökonsekvensbedömningar av projekt har harmoniserats, när det gäller vilka projekt som bör bli föremål för bedömning, exploatörens huvudsakliga skyldigheter, bedömningens innehåll och ansvariga myndigheters och allmänhetens deltagande, och det har bidragit till att skapa en hög skyddsnivå för både människors hälsa och miljön. Medlemsstaterna får fastställa strängare skyddsåtgärder i enlighet med fördraget om Europeiska unionens funktionssätt (EUF-fördraget).
- (2) I kommissionens meddelande av den 30 april 2007 med titeln halvtidsöversyn av gemenskapens sjätte miljöhandlingsprogram och i den senaste rapporten från kommissionen av den 23 juli 2009 om tillämpningen av rådets direktiv 85/337/EEG ⁽⁵⁾, föregångaren till direktiv 2011/92/EU, betonades behovet av att förbättra principerna för miljökonsekvensbedömningar av projekt och av att anpassa direktiv 85/337/EEG till de kraftigt förändrade politiska, rättsliga och tekniska förhållandena.

⁽¹⁾ EUT C 133, 9.5.2013, s. 33.

⁽²⁾ EUT C 218, 30.7.2013, s. 42.

⁽³⁾ Europaparlamentets ståndpunkt av den 12 mars 2014 (ännu ej offentliggjord i EUT) och rådets beslut av den 14 april 2014.

⁽⁴⁾ Europaparlamentets och rådets direktiv 2011/92/EU av den 13 december 2011 om bedömning av inverkan på miljön av vissa offentliga och privata projekt (EUT L 26, 28.1.2012, s. 1).

⁽⁵⁾ Rådets direktiv 85/337/EEG av den 27 juni 1985 om bedömning av inverkan på miljön av vissa offentliga och privata projekt (EGT L 175, 5.7.1985, s. 40).

- (3) Direktiv 2011/92/EU behöver ändras för att förbättra kvaliteten på miljökonsekvensbedömningsförfarandet, anpassa det förfarandet till principen om smart lagstiftning och öka samstämmigheten och synergierna med annan EU-lagstiftning och EU-politik, samt strategier och politik som utarbetats av medlemsstaterna på områden med nationell behörighet.
- (4) För att samordna och underlätta bedömningsförfaranden för gränsöverskridande projekt och, särskilt, för att genomföra samråd i enlighet med konventionen om miljökonsekvensbeskrivningar i ett gränsöverskridande sammanhang av den 25 februari 1991 (Esbokonventionen), får de berörda medlemsstaterna, på grundval av principen om lika representation, kunna inrätta ett gemensamt organ.
- (5) De mekanismer som fastställs i Europaparlamentets och rådets förordningar (EU) nr 347/2013⁽¹⁾, (EU) nr 1315/2013⁽²⁾ och (EU) nr 1316/2013⁽³⁾, som är relevanta för infrastrukturprojekt samfinansierade av unionen, kan även underlätta genomförandet av kraven i direktiv 2011/92/EU.
- (6) Direktiv 2011/92/EU bör även ses över på ett sätt som säkerställer att miljöskyddet förbättras, resurseffektiviteten ökar och hållbar tillväxt stöds i unionen. I detta syfte är det nödvändigt att förenkla och harmonisera de förfaranden som fastställs i direktivet.
- (7) Under de senaste tio åren har miljöfrågor, såsom resurseffektivitet och hållbarhet, skydd av biologisk mångfald, klimatförändringar och risker för olyckor eller katastrofer, blivit en viktigare del av det politiska beslutsfattandet. De bör därför även utgöra viktiga delar i bedömnings- och beslutsprocessen.
- (8) I sitt meddelande av den 20 september 2011 med titeln *Färdplan för ett resurseffektivt Europa*, åtog sig kommissionen att inkludera frågor som rör resurseffektivitet och hållbarhet i vidare mening i översynen av direktiv 2011/92/EU.
- (9) I kommissionens meddelande av den 22 september 2006 med titeln *En temainriktad strategi för markskydd* och i *Färdplan för ett resurseffektivt Europa* betonas vikten av en hållbar markanvändning och behovet av att ta itu med den ohållbara ökningen av mark som tas i anspråk för bebyggelse (*markexploatering*). I slutdokumentet från Förenta nationernas konferens om hållbar utveckling i Rio de Janeiro den 20–22 juni 2012 betonade man den ekonomiska och sociala betydelsen av en god markförvaltning, inklusive jord, och behovet av snara åtgärder för att minska markförstörelsen. Man bör därför beakta och begränsa offentliga och privata projekts påverkan på mark, särskilt i fråga om markexploatering, och på jord, inklusive i fråga om organisk substans, erosion, kompaktering och hårdgörning; lämpliga planer för markanvändning och politiska åtgärder på nationell, regional och lokal nivå är även relevanta i detta sammanhang.
- (10) Enligt Förenta nationernas konvention om biologisk mångfald (nedan kallad *konventionen*), i vilken unionen är part enligt rådets beslut 93/626/EEG⁽⁴⁾, ska parterna så långt det är möjligt och lämpligt göra en konsekvensbedömning av betydande negativ påverkan av projekt på den biologiska mångfalden, enligt definitionen i artikel 2 i konventionen, i syfte att undvika eller minimera sådan påverkan. Denna förhandsbedömning av de effekterna bör bidra till att uppnå unionens huvudsakliga målsättning, som antogs av Europeiska rådet den 25–26 mars 2010, att fram till 2020 hejda förlusten av biologisk mångfald och förstörelsen av ekosystemtjänster, samt återställa dem där detta är möjligt.

(1) Europaparlamentets och rådets förordning (EU) nr 347/2013 av den 17 april 2013 om riktlinjer för transeuropeiska energinfrastrukturer och om upphävande av beslut nr 1364/2006/EG och om ändring av förordningarna (EG) nr 713/2009, (EG) nr 714/2009 och (EG) nr 715/2009 (EUT L 115, 25.4.2013, s. 39).

(2) Europaparlamentets och rådets förordning (EU) nr 1315/2013 av den 11 december 2013 om unionens riktlinjer för utbyggnad av det transeuropeiska transportnätet och om upphävande av beslut nr 661/2010/EU (EUT L 348, 20.12.2013, s. 1).

(3) Europaparlamentets och rådets förordning (EU) nr 1316/2013 av den 11 december 2013 om inrättande av Fonden för ett sammanlänkat Europa, om ändring av förordning (EU) nr 913/2010 och om upphävande av förordningarna (EG) nr 680/2007 och (EG) nr 67/2010 (EUT L 348, 20.12.2013, s. 129).

(4) Rådets beslut 93/626/EEG av den 25 oktober 1993 om ingående av konventionen om biologisk mångfald (EGT L 309, 13.12.1993, s. 1).

25.4.2014

SV

Europeiska unionens officiella tidning

L 124/3

- (11) De åtgärder som vidtagits för att undvika, förebygga, minska och om möjligt motverka betydande negativ miljöpåverkan, särskilt på arter och livsmiljöer som skyddas enligt rådets direktiv 92/43/EEG⁽¹⁾ och Europaparlamentets och rådets direktiv 2009/147/EG⁽²⁾, bör bidra till att miljön inte försämras och den biologiska mångfalden inte minskar, i enlighet med unionens åtaganden i konventionen och målen och åtgärderna i unionens strategi för biologisk mångfald fram till 2020 som fastställs i kommissionens meddelande av den 3 maj 2011 med titeln *Vår livsförsäkring, vårt naturkapital – en strategi för biologisk mångfald i EU fram till 2020*.
- (12) I syfte att säkerställa en hög skyddsnivå för den marina miljön, särskilt arter och livsmiljöer, bör miljökonsekvensbedömningar och behovsbedömningar av projekt i den marina miljön ta hänsyn till dessa projekts särdrag, särskilt vilken teknik som används (till exempel seismiska undersökningar med aktiv sonar). I detta syfte kan kraven i Europaparlamentets och rådets direktiv 2013/30/EU⁽³⁾ också underlätta genomförandet av kraven i detta direktiv.
- (13) Klimatförändringarna kommer att fortsätta att skada miljön och äventyra den ekonomiska utvecklingen. Det är därför lämpligt att utvärdera projektens klimatpåverkan (exempelvis växthusgasutsläpp) och deras utsatthet för klimatförändringar.
- (14) Med anledning av kommissionens meddelande av den 23 februari 2009 med titeln *En gemenskapsstrategi för förebyggande av katastrofer* uppmanade rådet i sina slutsatser av den 30 november 2009 kommissionen att se till att man vid genomförandet, översynen och den fortsatta utvecklingen av unionsinitiativ beaktar frågor rörande förebyggande och hantering katastrofrisker och FN:s Hyogo-ram för åtgärder 2005–2015, som antogs den 22 januari 2005, där man understryker behovet av att införa rutiner för bedömning av katastrofrisker vid större infrastrukturprojekt.
- (15) För att säkerställa en hög skyddsnivå för miljön måste försiktighetsåtgärder vidtas för vissa projekt som på grund av sin känslighet för allvarliga olyckor och/eller naturkatastrofer, (såsom översvämningar, stigande havsnivåer eller jordbävningar) kan antas få en betydande negativ miljöpåverkan. För sådana projekt är det viktigt att beakta sårbarheten (utsatthet och motståndskraft) för allvarliga olyckor och/eller katastrofer, risken för att dessa olyckor eller katastrofer inträffar och hur det inverkar på sannolikheten för betydande negativ miljöpåverkan. För att undvika dubbelarbete bör det vara möjligt att använda relevant tillgänglig information från riskbedömningar som genomförts i enlighet med unionslagstiftning såsom Europaparlamentets och rådets direktiv 2012/18/EU⁽⁴⁾ och rådets direktiv 2009/71/Euratom⁽⁵⁾ eller från relevanta bedömningar som genomförts i enlighet med nationell lagstiftning, förutsatt att de uppfyller kraven i detta direktiv.
- (16) För att skydda och främja vårt kulturarv, inklusive historiska platser i städerna och våra landskap, vilka är en viktig del av den kulturella mångfald som unionen är mån om att respektera och främja i enlighet med artikel 167.4 i EUF-fördraget, kan definitioner och principer i Europarådets konventioner, särskilt den europeiska konventionen om skydd för det arkeologiska kulturarvet av den 6 maj 1969, konventionen om skydd för byggnadskulturarvet i Europa av den 3 oktober 1985, den europeiska landskapskonventionen av den 20 oktober 2000 och ramkonventionen om kulturarvets betydelse för samhället av den 27 oktober 2005 vara användbara. För att bättre bevara det historiska arvet och kulturarvet samt landskapet är det viktigt att i miljökonsekvensbedömningar ta ställning till projektens visuella påverkan, dvs. förändringar i utseendet, eller uppfattningen av, ett skapat eller naturligt landskap och urbana områden.
- (17) Vid tillämpningen av direktiv 2011/92/EU är det nödvändigt att säkerställa smart och hållbar tillväxt för alla i enlighet med de mål som fastställs i kommissionens meddelande av den 3 mars 2010 med titeln *Europa 2020 – En strategi för smart och hållbar tillväxt för alla*.

⁽¹⁾ Rådets direktiv 92/43/EEG av den 21 maj 1992 om bevarande av livsmiljöer samt vilda djur och växter (EGT L 206, 22.7.1992, s. 7).

⁽²⁾ Europaparlamentets och rådets direktiv 2009/147/EG av den 30 november 2009 om bevarande av vilda fåglar (EUT L 20, 26.1.2010, s. 7).

⁽³⁾ Europaparlamentets och rådets direktiv 2013/30/EU av den 12 juni 2013 om säkerhet för olje- och gasverksamhet till havs och om ändring av direktiv 2004/35/EG (EUT L 178, 28.6.2013, s. 66).

⁽⁴⁾ Europaparlamentets och rådets direktiv 2012/18/EU av den 4 juli 2012 om åtgärder för att förebygga och begränsa faran för allvarliga olyckshändelser där farliga ämnen ingår och om ändring och senare upphävande av rådets direktiv 96/82/EG (EUT L 197, 24.7.2012, s. 1).

⁽⁵⁾ Rådets direktiv 2009/71/Euratom av den 25 juni 2009 om upprättande av ett gemenskapsramverk för kärnsäkerhet vid kärntekniska anläggningar (EUT L 172, 2.7.2009, s. 18).

- (18) I syfte att stärka allmänhetens tillgång till information och insyn bör miljöinformation avseende genomförandet av detta direktiv i god tid finnas tillgänglig även i elektronisk form. Medlemsstaterna bör därför inrätta minst en central portal eller kontaktpunkter på lämplig förvaltningsnivå, så att allmänheten enkelt och effektivt kan ta del av informationen.
- (19) Erfarenheten från projekt eller delar av projekt som tjänar försvarssyften, inklusive projekt avseende allierade styrkors verksamhet på medlemsstaters territorium i enlighet med internationella åtaganden, har visat att tillämpningen av direktiv 2011/92/EU kan leda till att konfidentiella uppgifter röjs, vilket skulle undergräva försvarssyftet. Åtgärder bör därför vidtas för att ge medlemsstaterna rätt att inte tillämpa direktivet i sådana fall, när det är lämpligt.
- (20) Erfarenheten från projekt som enbart avser beredskap vid civila olyckor och kriser har visat att efterlevnaden av direktiv 2011/92/EU kan ha negativa effekter, bl.a. på miljön, och åtgärder bör därför vidtas för att ge medlemsstaterna rätt att inte tillämpa direktivet i sådana fall, när det är lämpligt.
- (21) Medlemsstaterna har vid genomförandet av direktiv 2011/92/EU ett flertal möjligheter vad gäller införlivandet av miljökonsekvensbedömningar i nationella förfaranden. Inslagen i dessa förfaranden kan därför variera. Det innebär att den motiverade slutsats med vilken den ansvariga myndigheten slutför sin granskning av projektets miljöpåverkan kan ingå i ett integrerat tillståndsförfarande eller i ett annat bindande beslut som krävs för att uppfylla målen i detta direktiv.
- (22) För att säkerställa en hög skyddsnivå för människors hälsa och miljön bör behovsbedömningar och miljökonsekvensbedömningar ta hänsyn till hela det berörda projektets inverkan, inklusive, i tillämpliga fall, under markytan och under jord, under uppbyggnads- och driftsfaserna, samt, i tillämpliga fall, rivningsfasen.
- (23) I syfte att göra en fullständig bedömning av projektets direkta och indirekta miljöpåverkan bör den ansvariga myndigheten genomföra en analys genom att granska innehållet i den information som lämnas av exploitören och som inhämtas via samråd samt beakta eventuell kompletterande information.
- (24) När det gäller projekt som antas genom en särskild nationell lagstiftning bör medlemsstaterna se till att målen i detta direktiv avseende samråd med allmänheten uppnås genom lagstiftningsprocessen.
- (25) De ansvariga myndigheternas objektivitet bör säkerställas. Intressekonflikter kan undvikas t.ex. genom en separation av den ansvariga myndighetens och exploitörens funktioner. Om den ansvariga myndigheten även är exploitör bör medlemsstaterna, inom ramen för sin organisation av administrativa befogenheter, på ett lämpligt sätt åtminstone skilja oförenliga funktioner åt hos de myndigheter som fullgör de skyldigheter som följer av direktiv 2011/92/EU.
- (26) För att den ansvariga myndigheten ska kunna avgöra om de projekt som anges i bilaga II till direktiv 2011/92/EU, och ändringar eller utvidgningar av dessa, bör bli föremål för en miljökonsekvensbedömning (behovsbedömning) bör den information som exploitören måste lämna specificeras, med fokus på de väsentliga punkter som gör det möjligt för den ansvariga myndigheten att fatta sitt beslut. Det beslutet bör göras tillgängligt för allmänheten.
- (27) Behovsbedömningen bör säkerställa att en miljökonsekvensbedömning endast krävs för projekt som kan antas medföra en betydande miljöpåverkan.

25.4.2014

SV

Europeiska unionens officiella tidning

L 124/5

- (28) De urvalskriterier som anges i bilaga III till direktiv 2011/92/EU och som medlemsstaterna ska utgå från för att avgöra vilka projekt som bör bli föremål för miljökonsekvensbedömning på grund av sin betydande miljöpåverkan bör anpassas och förtydligas. Erfarenheten har t.ex. visat att projekt som utnyttjar eller påverkar värdefulla resurser, projekt som förläggs till platser med känslig miljö eller projekt som kan ha skadliga eller irreversibla effekter ofta kan antas medföra en betydande miljöpåverkan.
- (29) De ansvariga myndigheterna bör vid bedömningen av om ett projekt kan antas medföra betydande miljöpåverkan utgå från de mest relevanta kriterierna och bör ta hänsyn till information som kan vara tillgänglig från bedömningar som gjorts enligt annan unionslagstiftning för att behovsbedömningen ska bli så effektiv och öppen som möjligt. Det är därför lämpligt att specificera innehållet i beslutet, särskilt i de fall då det inte krävs någon miljökonsekvensbedömning. Vidare är det god förvaltningssed att beakta spontana kommentarer som kan ha inkommit från andra källor, såsom från allmänheten eller offentliga myndigheter, även om inget formellt samråd krävs i behovsbedömningsfasen.
- (30) För att förbättra miljökonsekvensbedömningens kvalitet, förenkla förfarandena och effektivisera beslutsprocessen bör den ansvariga myndigheten, på exploatörens begäran, avge ett yttrande om hur omfattande och detaljerad miljöinformation som ska lämnas i form av en miljökonsekvensbeskrivningen (*scoping*).
- (31) Den miljökonsekvensbeskrivning som exploatören ska lämna för ett projekt bör innehålla en beskrivning av skäliga alternativ till projektet som undersökts av exploatören och som är relevanta för det projektet, inklusive, om det är lämpligt, en översiktlig redogörelse för hur det rådande miljötillståndet väntas utveckla sig om projektet inte genomförs (referensscenario), för att förbättra miljökonsekvensbedömningens kvalitet och göra det möjligt att i ett tidigt skede integrera miljöhänsyn i projektets utformning.
- (32) De uppgifter som exploatören inkluderar i miljökonsekvensbeskrivningen, i enlighet med bilaga IV till direktiv 2011/92/EU, bör vara fullständiga och av tillräckligt hög kvalitet. För att förhindra att dubbelarbete görs bör resultaten av andra bedömningar enligt unionslagstiftning, såsom Europaparlamentets och rådets direktiv 2001/42/EG⁽¹⁾ eller direktiv 2009/71/Euratom, eller nationell lagstiftning, beaktas, om sådana finns tillgängliga och är relevanta.
- (33) De experter som medverkar i utarbetandet av miljökonsekvensbeskrivningarna bör vara kvalificerade och kompetenta. Tillräcklig expertis på det område som projektet berör krävs för de ansvariga myndigheternas granskning av dessa, i syfte att säkerställa att de uppgifter som lämnas av exploatören är fullständiga och av hög kvalitet.
- (34) För att garantera öppenhet och ansvarighet bör den ansvariga myndigheten vara skyldig att motivera sitt beslut att bevilja tillstånd för ett projekt och ange att den har beaktat resultaten av de samråd som hållits och de relevanta uppgifter som inhämtats.
- (35) Medlemsstaterna bör se till att försiktighetsåtgärder- och kompensationsåtgärder genomförs, och att lämpliga förfaranden avseende kontroll av denna påverkan fastställs, för av betydande negativ miljöpåverkan från projektets uppbyggnad och drift, bland annat för att kartlägga oförutsedd betydande negativ påverkan i syfte att kunna vidta lämpliga åtgärder för att begränsa denna. Denna kontroll bör inte överlappa eller utöka den kontroll som krävs enligt annan unionslagstiftning än detta direktiv och enligt nationell lagstiftning.

⁽¹⁾ Europaparlamentets och rådets direktiv 2001/42/EG av den 27 juni 2001 om bedömning av vissa planers och programs miljöpåverkan (EGT L 197, 21.7.2001, s. 30).

- (36) För att främja ett effektivare beslutsfattande och öka rättssäkerheten bör medlemsstaterna se till att de olika etapperna i miljökonsekvensbedömningen av projekt genomförs inom en rimlig tidsram, beroende på projektets art, komplexitet, lokalisering och omfattning. Dessa tidsramar får under inga omständigheter äventyra uppnåendet av en hög nivå på miljöskyddet, särskilt inte i fall som följer av krav i annan unionslagstiftning på miljöområdet än detta direktiv eller krav på allmänhetens möjlighet till effektivt deltagande i beslutsprocesser eller tillgång till rättslig prövning.
- (37) För att effektivisera bedömningen, minska de administrativa svårigheterna och öka den ekonomiska effektiviteten i de fall det föreligger en skyldighet att göra bedömningar av miljöproblem både enligt detta direktiv och direktiv 92/43/EEG och/eller direktiv 2009/147/EG, bör medlemsstaterna se till att det finns samordnade och/eller gemensamma förfaranden som uppfyller kraven i dessa direktiv, i tillämpliga fall och med hänsyn till deras specifika organisatoriska egenskaper. Om det föreligger en skyldighet att göra bedömningar av miljöproblem både enligt detta direktiv och enligt annan unionslagstiftning, såsom Europaparlamentets och rådets direktiv 2000/60/EG⁽¹⁾, direktiv 2001/42/EG, Europaparlamentets och rådets direktiv 2008/98/EG⁽²⁾, Europaparlamentets och rådets direktiv 2010/75/EU⁽³⁾, samt direktiv 2012/18/EU, bör medlemsstaterna kunna se till att det finns samordnade och/eller gemensamma förfaranden som uppfyller kraven i tillämplig unionslagstiftning. När samordnade eller gemensamma förfaranden inrättas bör medlemsstaterna utse en myndighet som ska ansvara för att fullgöra uppgifterna. Med hänsyn till institutionella strukturer får medlemsstaterna, om de anser det nödvändigt, utse mer än en myndighet.
- (38) Medlemsstaterna bör fastställa regler för sanktioner vid överträdelser av de nationella bestämmelser som antas enligt detta direktiv. Medlemsstaterna bör vara fria att besluta om vilken typ av sanktioner det ska vara och hur de ska utformas. Sanktionerna bör vara effektiva, proportionerliga och avskräckande.
- (39) I enlighet med principerna om rättssäkerhet och proportionalitet, och i syfte att säkerställa att övergången från den nuvarande ordning som fastställs i direktiv 2011/92/EU till den nya ordning som kommer att följa av ändringarna i detta direktiv ger upphov till blir så smidig som möjligt, är det lämpligt att föreskriva övergångsbestämmelser. Dessa bestämmelser bör säkerställa att regelverket för en miljökonsekvensbedömning inte ändras, för en viss exploatör, i fall där förfarandet redan har inletts enligt den nuvarande ordningen och ett beslut om tillståndet eller ett annat bindande beslut som krävs för att uppfylla målen för detta direktiv ännu inte har meddelats. I enlighet med detta bör de motsvarande bestämmelserna i direktiv 2011/92/EU, före dess ändrade lydelse enligt detta direktiv, gälla projekt där behovsbedömningen har inletts, förfarandet för fastställande av omfattningen av innehållet i miljökonsekvensbeskrivningen (*scoping*) har inletts (om detta begärdes av exploatören eller krävdes av den ansvariga myndigheten) eller miljökonsekvensbeskrivningen har inlämnats innan tidsfristen för införlivande löpte ut.
- (40) I enlighet med den gemensamma politiska förklaringen av den 28 september 2011 från medlemsstaterna och kommissionen om förklarande dokument⁽⁴⁾ har medlemsstaterna åtagit sig att, i de fall detta är berättigt, låta anmälan av införlivandeåtgärder åtföljas av ett eller flera dokument som förklarar förhållandet mellan de olika delarna i ett direktiv och motsvarande delar i nationella instrument för införlivande. Med avseende på detta direktiv anser lagstiftaren att översändandet av sådana dokument är berättigt.
- (41) Eftersom målet för detta direktiv, nämligen att säkerställa en hög skyddsnivå för människors hälsa och miljön genom att inrätta minimikrav för miljökonsekvensbedömningar av projekt, inte i tillräcklig utsträckning kan uppnås av medlemsstaterna utan snarare, på grund av deras omfattning och verkningar, kan uppnås bättre på unionsnivå, kan unionen vidta åtgärder i enlighet med subsidiaritetsprincipen i artikel 5 i fördraget om Europeiska unionen. I enlighet med proportionalitetsprincipen i samma artikel går detta direktiv inte utöver vad som är nödvändigt för att uppnå detta mål.
- (42) Direktiv 2011/92/EU bör därför ändras i enlighet med detta.

⁽¹⁾ Europaparlamentets och rådets direktiv 2000/60/EG av den 23 oktober 2000 om upprättande av en ram för gemenskapens åtgärder på vattenpolitikens område (EGT L 327, 22.12.2000, s. 1).

⁽²⁾ Europaparlamentets och rådets direktiv 2008/98/EG av den 19 november 2008 om avfall och om upphävande av vissa direktiv (EUT L 312, 22.11.2008, s. 3).

⁽³⁾ Europaparlamentets och rådets direktiv 2010/75/EU av den 24 november 2010 om industriutsläpp (samordnade åtgärder för att förebygga och begränsa föroreningar) (EUT L 334, 17.12.2010, s. 17).

⁽⁴⁾ EUT C 369, 17.12.2011, s. 14.

HÄRIGENOM FÖRESKRIVS FÖLJANDE.

Artikel 1

Direktiv 2011/92/EU ska ändras på följande sätt:

1. Artikel 1 ska ändras på följande sätt:

a) I punkt 2 ska följande definition läggas till:

”g) *miljökonsekvensbedömning*: ett förfarande som består av

- i) exploatörens utarbetande av en miljökonsekvensbeskrivning, i enlighet med artikel 5.1 och 5.2,
- ii) genomförande av samråd i enlighet med artikel 6 och, i tillämpliga fall, artikel 7,
- iii) den ansvariga myndighetens granskning av den information som läggs fram i miljökonsekvensbeskrivningen och eventuell kompletterande information, om så krävs, från exploatören i enlighet med artikel 5.3 samt all relevant information som inhämtas via samråden enligt artiklarna 6 och 7,
- iv) den ansvariga myndighetens motiverade slutsats om projektets betydande miljöpåverkan, med beaktande av resultaten av den granskning som avses i led iii och, i tillämpliga fall, dess egen kompletterande granskning, och
- v) integrering av den ansvariga myndighetens motiverade slutsats i något av de beslut som avses i artikel 8a.”

b) Punkt 3 ska ersättas med följande:

”3. Medlemsstaterna får, efter bedömning från fall till fall och inom ramen för den nationella lagstiftningen, besluta att inte tillämpa detta direktiv på projekt eller delar av projekt som enbart avser försvaret eller projekt som enbart avser beredskapen vid civila olyckor och kriser om de anser att det skulle inverka negativt på dessa syften.”

c) Punkt 4 ska utgå.

2. Artikel 2 ska ändras på följande sätt:

a) Punkterna 1–3 ska ersättas med följande

”1. Medlemsstaterna ska vidta alla nödvändiga åtgärder för att säkerställa att projekt som kan antas medföra en betydande miljöpåverkan bland annat på grund av deras art, storlek eller lokalisering blir föremål för krav på tillstånd och en bedömning av deras miljöpåverkan innan tillstånd ges. Dessa projekt anges i artikel 4.

2. Bedömningen av miljöpåverkan kan integreras i det befintliga tillståndsförfarandet för projekt i medlemsstaterna eller, om detta inte är möjligt, i andra förfaranden eller i sådana förfaranden som tillskapas för att målsättingarna i detta direktiv ska uppfyllas.

3. När det föreligger en skyldighet att göra en miljökonsekvensbedömning av ett projekt såväl enligt detta direktiv och som enligt rådets direktiv 92/43/EEG (*) och/eller Europaparlamentets och rådets direktiv 2009/147/EG (**) ska medlemsstaterna se till att det i tillämpliga fall finns samordnade och/eller gemensamma förfaranden som uppfyller kraven i den tillämpliga unionslagstiftning som anges ovan.

För projekt där det föreligger en skyldighet att göra en miljökonsekvensbedömning av ett projekt såväl enligt detta direktiv som enligt annan unionslagstiftning än de direktiv som anges i första stycket får medlemsstaterna se till att det finns samordnade och/eller gemensamma förfaranden.

Enligt det samordnade förfarande som avses i första och andra styckena ska medlemsstaterna sträva efter att samordna de olika individuella bedömningar av ett visst projekts miljöpåverkan som krävs enligt tillämplig unionslagstiftning genom att utse en myndighet för detta syfte, utan att det påverkar bestämmelser som föreskriver något annat i annan tillämplig unionslagstiftning.

Enligt det gemensamma förfarande som avses i första och andra styckena ska medlemsstaterna sträva efter att göra en samlad bedömning av ett visst projekts miljöpåverkan, som krävs enligt tillämplig unionslagstiftning, utan att det påverkar bestämmelser som föreskriver något annat i annan tillämplig unionslagstiftning.

Kommissionen ska ge vägledning om inrättandet av samordnade eller gemensamma förfaranden för projekt som samtidigt är föremål för bedömning enligt såväl detta direktiv som direktiven 92/43/EEG, 2000/60/EG, 2009/147/EG och 2010/75/EU.

(*) Rådets direktiv 92/43/EEG av den 21 maj 1992 om bevarande av livsmiljöer samt vilda djur och växter (EGT L 206, 22.7.1992, s. 7).

(**) Europaparlamentets och rådets direktiv 2009/147/EG av den 30 november 2009 om bevarande av vilda fåglar (EUT L 20, 26.1.2010, s. 7)."

b) I punkt 4 ska första stycket ersättas med följande:

"4. Utan att det påverkar artikel 7 får medlemsstaterna, i undantagsfall, undanta ett visst projekt från de bestämmelser som fastställs i detta direktiv, om tillämpningen av dessa bestämmelser skulle få en betydande negativ inverkan på projektets syfte, förutsatt att målen i detta direktiv uppfylls."

c) Följande punkt ska läggas till:

"5. Utan att det påverkar artikel 7 får medlemsstaterna, i fall där ett projekt antas genom en särskild nationell lagstiftning, undanta det projektet från de bestämmelser om offentligt samråd som fastställs i detta direktiv, förutsatt att målen i detta direktiv uppfylls."

Medlemsstaterna ska vartannat år från och med den 16 maj 2017 informera kommissionen om tillämpning av det undantag som avses i första stycket."

3. Artikel 3 ska ersättas med följande:

"Artikel 3

1. Miljökonsekvensbedömningen ska i varje enskilt fall på ett lämpligt sätt identifiera, beskriva och bedöma de betydande direkta och indirekta effekterna av ett projekt beträffande

- a) befolkning och människors hälsa,
- b) biologisk mångfald, särskilt när det gäller arter och livsmiljöer som skyddas enligt direktiv 92/43/EEG och direktiv 2009/147/EG,
- c) mark, jord, vatten, luft och klimat,
- d) materiella tillgångar, kulturarv och landskap,
- e) samverkan mellan de faktorer som anges i leden a–d.

2. Effekterna på faktorerna som avses i punkt 1 ska även omfatta sådana förväntade effekter till följd av projektets utsatthet för risker för allvarliga olyckor och/eller katastrofer som är relevanta för det berörda projektet."

4. Artikel 4 ska ändras på följande sätt:

a) Punkterna 3 och 4 ska ersättas med följande:

"3. Vid granskning från fall till fall eller fastställande av gränsvärden eller kriterier enligt punkt 2 ska de relevanta urvalskriterier som fastställs i bilaga III beaktas. Medlemsstaterna får fastställa gränsvärden eller kriterier som avgör när projekt varken behöver omfattas av ett beslut enligt punkterna 4 och 5 eller en miljökonsekvensbedömning, och/eller gränsvärden eller kriterier som avgör när projekt under alla omständigheter ska genomgå en miljökonsekvensbedömning utan att omfattas av ett beslut enligt punkterna 4 och 5.

4. I fall där medlemsstaterna kräver att en behovsbedömning ska ske för projekt som förtecknas i bilaga II, ska exploatören lämna information om projektets art och den betydande miljöpåverkan som det kan antas medföra. En detaljerad förteckning över sådan information som ska lämnas finns i bilaga II.A. Explotören ska i tillämpliga fall ta hänsyn till tillgängliga resultat från andra relevanta bedömningar av miljöpåverkan som utförts i enlighet med annan unionslagstiftning än detta direktiv. Explotören får även lämna en beskrivning av projektets särdrag och/eller åtgärder som planeras för att undvika eller förebygga vad som annars skulle kunna ha medfört en betydande negativ miljöpåverkan."

b) Följande punkter ska läggas till:

"5. Den ansvariga myndigheten ska fatta sitt beslut baserat på den information som exploatören lämnar i sådan bedömning, med hänvisning till de relevanta kriterier som anges i bilaga III och, om exploatören föreslår detta, ange projektets särdrag och/eller planerade åtgärder för att undvika eller förebygga vad som annars skulle kunna ha utgjort betydande negativ miljöpåverkan, och:

a) om det beslutas att en miljökonsekvensbedömning krävs, ange huvudskälen till varför det krävs en sådan bedömning, med hänvisning till de relevanta kriterier som anges i bilaga III, eller

b) om det beslutas att en miljökonsekvensbedömning inte krävs, ange huvudskälen till varför det inte krävs en sådan bedömning, med hänvisning till de relevanta kriterier som anges i bilaga III och, om exploatören föreslår detta, ange projektets särdrag och/eller planerade åtgärder för att undvika eller förebygga vad som annars skulle kunna ha utgjort betydande negativ miljöpåverkan,

6. Medlemsstaterna ska se till att den ansvariga myndigheten fattar sitt beslut så snart som möjligt och inom en period på högst 90 dagar från den dag exploatören lämnat all information som krävs enligt punkt 4. I undantagsfall, t.ex. beroende på projektets art, komplexitet, lokalisering eller omfattning, kan den ansvariga myndigheten förlänga tidsfristen för att fatta sitt beslut. I så fall ska den ansvariga myndigheten skriftligen informera exploatören om skälen till detta och om beräknat beslutsdatum."

5. Artikel 5.1–5.3 ska ersättas med följande:

"1. Om det krävs en miljökonsekvensbedömning ska exploatören utarbeta och inlämna en miljökonsekvensbeskrivning. Den information som exploatören ska lämna ska åtminstone omfatta

a) en beskrivning av projektet med uppgifter om lokalisering, utformning, omfattning och andra relevanta särdrag hos projektet,

b) en beskrivning av den betydande miljöpåverkan som projektet kan antas medföra,

c) en beskrivning av projektets särdrag och/eller åtgärder som planeras för att undvika, förebygga eller minska och, om så är möjligt, motverka den förväntade betydande negativa miljöpåverkan,

- d) en beskrivning av rimliga alternativ som har undersökts av exploatören, och som är relevanta för projektet och dess specifika egenskaper, samt ett angivande av de huvudsakliga skälen till det val som gjorts, med hänsyn till projektets miljöpåverkan,
- e) en icke-teknisk sammanfattning av de uppgifter som anges i leden a–d, och
- f) den kompletterande information som specificeras i bilaga IV och som är relevant med hänsyn till ett visst projekts eller typ av projekts specifika egenskaper och den miljöpåverkan det kan antas få.

När ett yttrande enligt punkt 2 har avgetts, ska miljökonsekvensbeskrivningen baseras på yttrandet och innehålla de uppgifter som skäligen kan behövas för att nå en motiverad slutsats om projektets betydande miljöpåverkan, med hänsyn till rådande kunskaper och bedömningsmetoder. Explotören ska, i syfte att undvika dubbelarbete, vid utarbetandet av miljökonsekvensbeskrivningen beakta tillgängliga resultat från andra relevanta bedömningar om miljöpåverkan som gjorts till följd av annan unionslagstiftning eller nationell lagstiftning.

2. Om exploatören så begär ska den ansvariga myndigheten, med beaktande av den information som exploatören lämnat i synnerhet om projektets specifika egenskaper, däribland dess lokalisering och tekniska kapacitet, och den miljöpåverkan det antas medföra, avge ett yttrande om hur omfattande och detaljerad den information ska vara som exploatören ska lämna i miljökonsekvensbeskrivningen, i enlighet med punkt 1 i den här artikeln. Den ansvariga myndigheten ska samråda med de myndigheter som avses i artikel 6.1 innan den avger sitt yttrande.

Medlemsstaterna får även kräva att de ansvariga myndigheterna avger ett yttrande som avses i första stycket, oberoende av om exploatören begär det eller inte.

- 3. För att se till att miljökonsekvensbeskrivningen är fullständig och av god kvalitet ska
 - a) exploatören se till att miljökonsekvensbeskrivningen utarbetas av behöriga experter,
 - b) den ansvariga myndigheten se till att den har, eller vid behov kan tillgå, tillräcklig expertis för att granska miljökonsekvensbeskrivningen, och
 - c) den ansvariga myndigheten vid behov be exploatören om kompletterande information, i enlighet med bilaga IV, som är av direkt relevans för att nå en motiverad slutsats om projektets betydande miljöpåverkan.”
- 6. Artikel 6 ska ändras på följande sätt:
 - a) Punkt 1 ska ersättas med följande:

”1. Medlemsstaterna ska vidta nödvändiga åtgärder för att säkerställa att de myndigheter som på grund av sitt särskilda miljöansvar eller sin lokala och regionala behörighet kan antas bli berörda av ett projekt ges möjlighet att yttra sig över de uppgifter som lämnas av exploatören och över ansökan om tillstånd, i tillämpliga fall med beaktande av de fall som avses i artikel 8a.3. I detta syfte ska medlemsstaterna utse de myndigheter som ska höras, antingen genom allmänna föreskrifter eller från fall till fall. Den information som har inhämtats i enlighet med artikel 5 ska vidarebefordras till dessa myndigheter. Medlemsstaterna ska fastställa närmare bestämmelser för hur detta samråd ska gå till.”
 - b) I punkt 2 ska inledningen ersättas med följande:

”2. För att se till att den berörda allmänheten på ett effektivt sätt kan delta i beslutsprocesserna ska allmänheten informeras elektroniskt och genom offentliga meddelanden eller på annat lämpligt sätt om följande frågor i ett tidigt skede av de beslutsprocesser på miljöområdet som avses i artikel 2.2, och senast så snart som information rimligen kan lämnas.”

25.4.2014

SV

Europeiska unionens officiella tidning

L 124/11

c) Punkt 5 ska ersättas med följande:

"5. Närmare bestämmelser om information till allmänheten, till exempel genom affischering inom ett visst område eller offentliggörande i lokalpressen, och samråd med den berörda allmänheten, till exempel skriftligen eller genom samrådsmöten, ska fastställas av medlemsstaterna. Medlemsstaterna ska vidta de åtgärder som krävs för att se till att relevant information är tillgänglig elektroniskt för allmänheten via minst en central portal eller lättillgängliga kontaktpunkter, på lämplig förvaltningsnivå."

d) Punkt 6 ska ersättas med följande:

"6. För de olika etapperna ska det fastställas rimliga tidsramar som ger tillräckligt med tid för

a) att informera de myndigheter som avses i punkt 1 och allmänheten, och

b) de myndigheter som avses i punkt 1 och för den berörda allmänheten att förbereda sig och på ett effektivt sätt delta i beslutsprocessen på miljöområdet, i enlighet med bestämmelserna i denna artikel."

e) Följande punkt ska läggas till:

"7. Tidsramarna för samråd med den berörda allmänheten om de miljökonsekvensbeskrivningar som avses i artikel 5.1 ska inte vara kortare än 30 dagar."

7. Artikel 7 ska ändras på följande sätt:

a) Punkt 4 ska ersättas med följande:

"4. De berörda medlemsstaterna ska samråda om bland annat projektets eventuella gränsöverskridande påverkan och planerade åtgärder för att minska eller eliminera sådan påverkan samt fastställa en rimlig tidsfrist för detta samråd.

Sådana samråd får genomföras via ett lämpligt gemensamt organ".

b) Punkt 5 ska ersättas med följande:

"5. Närmare bestämmelser om genomförandet av punkterna 1–4 i den här artikeln, inklusive fastställandet av tidsramarna för samråd, ska fastställas av de berörda medlemsstaterna utifrån de bestämmelser och tidsramar som avses i artikel 6.5–6.7, och dessa bestämmelser ska göra det möjligt för den berörda allmänheten på den utsatta medlemsstatens territorium att delta på ett effektivt sätt i de beslutsprocesser på miljöområdet som avses i artikel 2.2 för projektet."

8. Artikel 8 ska ersättas med följande:

"Artikel 8

Resultaten av samråden och de uppgifter som har inhämtats enligt artiklarna 5–7 ska vederbörligen beaktas vid tillståndsgivningen."

9. Följande artikel ska införas:

"Artikel 8a

1. Beslutet att bevilja tillstånd ska åtminstone innehålla följande uppgifter:

a) Den motiverade slutsats som avses i artikel 1.2g iv.

b) Alla miljövillkor som bifogas beslutet, en beskrivning av projektets särdrag och/eller planerade åtgärder för att undvika, förebygga eller minska och om möjligt motverka betydande negativ miljöpåverkan samt, i tillämpliga fall, kontrollåtgärder.

2. I beslutet om att avslå en tillståndsansökan ska de huvudsakliga skälen till avslaget anges.
3. Om medlemsstater använder andra förfaranden i artikel 2.2 än tillståndsförfaranden, ska de krav som anges i punkterna 1 och 2 i den här artikeln i tillämpliga fall anses vara uppfyllda om ett beslut som avgetts i samband med dessa förfaranden innehåller den information som det hänvisas till i de punkterna och mekanismer har inrättats för att möjliggöra uppfyllande av kraven i punkt 6 i den här artikeln.
4. I enlighet med de krav som avses i punkt 1b ska medlemsstaterna se till att projektets särdrag och/eller planerade åtgärder för att undvika, förebygga eller minska och om möjligt motverka betydande negativ miljöpåverkan vidtas av exploitören och ska besluta om förfarandena avseende kontroll av betydande negativ miljöpåverkan.
- Den typ av faktorer som ska kontrolleras och kontrollens varaktighet ska vara rimlig i förhållande till projektets art, lokalisering och omfattning samt i förhållande till hur betydande dess miljöpåverkan är.
- Befintliga kontrollförfaranden som följer av annan unionslagstiftning än detta direktiv och av nationell lagstiftning kan användas i tillämpliga fall, i syfte att undvika dubbel kontroll.
5. Medlemsstaterna ska se till att den ansvariga myndigheten fattar de beslut som avses i punkterna 1–3 inom en rimlig tidsperiod.
6. Den ansvariga myndigheten ska förvissa sig om att den motiverade slutsats som avses i artikel 1.2g iv, eller de beslut som avses i punkt 3 i den här artikeln, fortfarande är aktuell när den fattar beslut om att bevilja eller avslå en tillståndsansökan. Medlemsstaterna får därför fastställa tidsramar för hur länge den motiverade slutsats som avses i artikel 1.2g iv eller de beslut som avses i punkt 3 i den här artikeln ska vara giltiga."
10. I artikel 9 ska punkt 1 ersättas med följande:
- "1. När ett beslut om att bevilja eller avslå en tillståndsansökan har fattats, ska den eller de ansvariga myndigheterna omedelbart informera allmänheten och de myndigheter som avses i artikel 6.1 om detta enligt nationella förfaranden och se till att allmänheten och de myndigheter som avses i artikel 6.1, i tillämpliga fall med beaktande av de fall som avses i artikel 8a.3, får tillgång till följande:
- a) Information om innehållet i beslutet och varje villkor som är knutet till detta, i enlighet med artikel 8a.1 och 8a.2.
- b) Information om de huvudsakliga skäl och överväganden som beslutet grundar sig på, och även om förfarandet för allmänhetens deltagande. Detta inbegriper även en sammanfattning av samrådsresultaten och de uppgifter som inhämtats enligt artiklarna 5–7 och hur dessa resultat har införlivats eller på annat sätt beaktats, särskilt de synpunkter som mottagits från den utsatta medlemsstat som avses i artikel 7."
11. Följande artikel ska införas:

"Artikel 9a

Medlemsstaterna ska se till att den eller de ansvariga myndigheterna fullgör de skyldigheter som följer av detta direktiv på ett objektivt sätt och inte ger upphov till en situation som kan leda till en intressekonflikt.

Om den ansvariga myndigheten även är exploitör ska medlemsstaterna, inom ramen för deras organisation av administrativa befogenheter, på ett lämpligt sätt åtminstone skilja oförenliga funktioner åt när de fullgör de skyldigheter som följer av detta direktiv."

25.4.2014

SV

Europeiska unionens officiella tidning

L 124/13

12. I artikel 10 ska första stycket ersättas med följande:

"Utan att det påverkar tillämpningen av direktiv 2003/4/EG, ska bestämmelserna i detta direktiv inte påverka de ansvariga myndigheternas skyldighet att iaktta de begränsningar som åläggs genom nationella lagar och andra författningar samt tillämplig rättspraxis om affärs- och industrihemligheter, inklusive immateriella rättigheter, och om hänsynstagande till allmänna intressen."

13. Följande artikel ska införas:

"Artikel 10a

Medlemsstaterna ska fastställa regler för sanktioner vid överträdelser av de nationella bestämmelser som antas enligt detta direktiv. De sanktioner som fastställs ska vara effektiva, proportionella och avskräckande."

14. Artikel 12.2 ska ersättas med följande:

"2. Vart sjätte år från och med den 16 maj 2017 ska medlemsstaterna i synnerhet, om sådana uppgifter finns tillgängliga, informera kommissionen om

- a) antalet projekt som avses i bilagorna I och II som varit föremål för en miljökonsekvensbedömning i enlighet med artiklarna 5–10,
- b) indelningen av miljökonsekvensbedömningarna i de projektkategorier som anges i bilagorna I och II,
- c) antalet projekt som avses i bilaga II som varit föremål för ett beslut i enlighet med artikel 4.2,
- d) den genomsnittliga tid som gått åt för genomförande av miljökonsekvensbedömningarna,
- e) allmänna uppskattningar av den genomsnittliga direkta kostnaden för miljökonsekvensbedömningarna, inklusive effekterna av tillämpningen av detta direktiv på små och medelstora företag."

15. Bilagorna till direktiv 2011/92/EU ska ändras i enlighet med bilagan till detta direktiv.

Artikel 2

1. Utan att det påverkar tillämpningen av artikel 3 ska medlemsstaterna senast den 16 maj 2017 sätta i kraft de lagar och andra författningar som är nödvändiga för att följa detta direktiv.

När en medlemsstat antar dessa bestämmelser ska de innehålla en hänvisning till detta direktiv eller åtföljas av en sådan hänvisning när de offentliggörs. Närmare föreskrifter om hur hänvisningen ska göras ska varje medlemsstat själv utfärda.

2. Medlemsstaterna ska till kommissionen överlämna texten till de centrala bestämmelser i nationell lagstiftning som de antar inom det område som omfattas av detta direktiv.

Artikel 3

1. Projekt för vilka det beslut som avses i artikel 4.2 i direktiv 2011/92/EU fattades före den 16 maj 2017 ska omfattas av kraven i artikel 4 i direktiv 2011/92/EU, före dess ändrade lydelse enligt detta direktiv.

2. Projekt ska omfattas av de krav som avses i artiklarna 3 och 5–11 i direktiv 2011/92/EU, före dess ändrade lydelse enligt detta direktiv, för vilka, före den 16 maj 2017.

- a) förfarandet avseende det yttrande som avses i artikel 5.2 i direktiv 2011/92/EU inleddes, eller
- b) den information som avses i artikel 5.1 i direktiv 2011/92/EU lämnades.

Artikel 4

Detta direktiv träder i kraft den tjugonde dagen efter det att det har offentliggjorts i *Europeiska unionens officiella tidning*.

Artikel 5

Detta direktiv riktar sig till medlemsstaterna.

Utfärdat i Strasbourg den 16 april 2014.

På Europaparlamentets vägnar
M. SCHULZ
Ordförande

På rådets vägnar
D. KOURKOULAS
Ordförande

BILAGA

1. Följande bilaga ska införas:

"BILAGA II.A

UPPGIFTER SOM AVSES I ARTIKEL 4.4

(UPPGIFTER SOM SKA LÄMNAS AV EXPLOATÖREN OM DE PROJEKT SOM FÖRTECKNAS I BILAGA II)

1. En beskrivning av projektet, däribland särskilt
 - a) en beskrivning av hela projektets fysiska karakteristika och, i tillämpliga fall, av rivningsarbeten,
 - b) en beskrivning av projektets lokalisering, i synnerhet vad beträffar miljöns känslighet i de geografiska områden som antas bli påverkade av projekten.
 2. En beskrivning av sådan betydande miljöpåverkan som projektet kan antas medföra.
 3. En beskrivning av projektets alla troliga, mer betydande miljöeffekter, i den omfattning uppgifter om sådana effekter finns tillgängliga, av
 - a) förväntade restprodukter och utsläpp samt i förekommande fall alstrande av avfall,
 - b) utnyttjandet av naturresurser, framför allt jord, mark, vatten och biologisk mångfald.
 4. Kriterierna i bilaga III ska i tillämpliga fall beaktas vid sammanställningen av de uppgifterna enligt punkterna 1–3."
2. Bilagorna III och IV ska ersättas med följande:

"BILAGA III

URVALSKRITERIER SOM AVSES I ARTIKEL 4.3

(KRITERIER FÖR ATT FASTSTÄLLA OM DE PROJEKT SOM FÖRTECKNAS I BILAGA II BÖR OMFATTAS AV EN MILJÖKONSEKVENSBEDÖMNING)

1. **Projektens karakteristiska egenskaper**

Projektets karakteristiska egenskaper måste beaktas, i synnerhet vad beträffar

- a) hela projektets omfattning och utformning,
- b) kumulativa effekter i förhållande till andra befintliga och/eller godkända projekt,
- c) utnyttjandet av naturresurser, framför allt jord, mark, vatten och biologisk mångfald,
- d) alstrande av avfall,
- e) föroreningar och störningar,
- f) risken för allvarliga olyckor och/eller katastrofer som är relevanta för det berörda projektet, inklusive sådana som orsakas av klimatförändringar, i enlighet med vetenskapliga rön,
- g) risker för människors hälsa (exempelvis på grund av vatten- eller luftföroreningar).

2. Projektens lokalisering

Miljöns känslighet i de geografiska områden som antas bli påverkade av projekten måste beaktas, i synnerhet vad beträffar

- a) befintlig och godkänd markanvändning,
- b) naturresursernas relativa förekomst, tillgänglighet, kvalitet och förnyelseförmåga i området och under detta (inklusive jord, mark, vatten och biologisk mångfald),
- c) den naturliga miljöns tålighet, med särskild uppmärksamhet på
 - i) våtmarker, strandområden, flodmynningar,
 - ii) kustområden och marin miljö,
 - iii) bergs- och skogsområden,
 - iv) naturreservat och naturparker,
 - v) områden som är klassificerade eller skyddade enligt nationell lagstiftning, och Natura 2000-områden som har fastställts av medlemsstaterna i enlighet med direktiv 92/43/EEG och direktiv 2009/147/EG,
 - vi) områden där de miljökvalitetsnormer som fastställts i unionslagstiftningen och som är relevanta för projektet inte följts eller där det anses att dessa inte kunnat följas,
 - vii) tätbefolkade områden,
 - viii) historiskt, kulturellt eller arkeologiskt betydelsefulla markområden och platser.

3. De potentiella effekternas typ och karakteristiska egenskaper

Projektens förväntade betydande miljöeffekter måste beaktas i förhållande till de kriterier som fastställs i punkterna 1 och 2 i denna bilaga, vad beträffar projektets inverkan på de faktorer som specificeras i artikel 3.1, med beaktande av

- a) effekternas storlek och utbredning (såsom exempelvis geografiskt område och den berörda befolkningens storlek),
- b) effekternas karaktär,
- c) effekternas gränsöverskridande karaktär,
- d) effekternas intensitet och komplexitet,
- e) effekternas sannolikhet,
- f) effekternas förväntade uppkomst, varaktighet, frekvens och reversibilitet,
- g) kumulativa effekter i förhållande till andra befintliga och/eller godkända projekt,
- h) möjligheten att begränsa effekterna på ett effektivt sätt.

BILAGA IV

UPPGIFTER SOM AVSES I ARTIKEL 5.1

(UPPGIFTER TILL MILJÖKONSEKVENSBESKRIVNINGEN)

1. En beskrivning av projektet, däribland särskilt
 - a) en beskrivning av projektets lokalisering,
 - b) en beskrivning av hela projektets fysiska karakteristika, i tillämpliga fall även nödvändiga rivningsarbeten, och behovet av mark under uppbyggnads- och driftsfaserna,

25.4.2014

SV

Europeiska unionens officiella tidning

L 124/17

- c) en beskrivning av vad som främst karakteriserar projektets driftsfas (såsom eventuella produktionsprocesser), exempelvis energibehov och energianvändning, arten och mängden av de material och de naturresurser (inklusive vatten, mark, jord och biologisk mångfald) som används,
- d) en uppskattning av typ och mängd av förväntade restprodukter och utsläpp (såsom vatten-, luft- och markföroreningar [ovan och under jord], buller, vibrationer, ljus, värme, strålning) samt mängd och typ av avfall som alstras under uppbyggnads- och driftsfaserna.
2. En beskrivning av rimliga alternativ (exempelvis i fråga om projektets utformning, teknik, lokalisering, storlek och omfattning) som har undersökts av exploitören och som är relevanta för det föreslagna projektet och dess specifika egenskaper, samt angivelse av de huvudsakliga skälen till det val som gjorts, inklusive en jämförelse av miljöpåverkan.
3. En beskrivning av relevanta aspekter av det rådande miljötillståndet (referensscenario) och en översiktlig redogörelse för hur detta väntas utveckla sig om projektet inte genomförs, i den mån naturliga avvikelser från referensscenariot rimligen kan bedömas på grundval av tillgänglig miljöinformation och tillgängliga vetenskapliga rön.
4. En beskrivning av de faktorer som specificeras i artikel 3.1 och som kan antas påverkas betydligt av projektet: befolkning, människors hälsa, biologisk mångfald (exempelvis flora och fauna) mark (exempelvis markexploatering), jord (exempelvis organisk substans, erosion, kompaktering, hårdgörning), vatten (exempelvis hydromorfologiska förändringar, kvantitet och kvalitet), luft, klimat (exempelvis utsläpp av växthusgaser, effekter kopplade till anpassning) materiella tillgångar, kulturarv, inklusive arkitektoniska och arkeologiska aspekter, och landskapet.
5. En beskrivning av de troliga, mer betydande miljöeffekterna av bland annat
- projektets uppbyggnad och projektet som helhet, inklusive, där det är relevant, rivningsarbeten,
 - utnyttjandet av naturresurser, bland annat mark, jord, vatten och biologisk mångfald, där hänsyn i möjligaste mån tas till en hållbar tillgång till dessa resurser,
 - utsläppen av föroreningar, buller, vibrationer, ljus, värme och strålning, uppkomsten av andra störningar samt bortskaffande och återvinning av avfall,
 - risker för människors hälsa, kulturarv eller miljö (exempelvis på grund av olyckor eller katastrofer),
 - kumulativa effekter i förhållande till andrabefintliga och/eller godkända projekt, med beaktande av eventuella befintliga miljöproblem i områden som är av särskild miljömässig betydelse och som antas bli påverkade, eller utnyttjandet av naturresurser,
 - projektets klimatpåverkan (exempelvis arten och omfattningen av utsläpp av växthusgaser) och känslighet för klimatförändringar,
 - den teknik och de ämnen som använts.
- Beskrivningen av de förväntade betydande effekterna på de faktorer som specificeras i artikel 3.1 bör innefatta den direkta inverkan, liksom varje indirekt, sekundär, kumulativ, gränsöverskridande, kort-, medellång- eller långsiktig, bestående eller tillfällig, positiv eller negativ inverkan av projektet. Vid beskrivningen bör hänsyn tas till de miljömål som fastställts på unions- eller medlemsstatsnivå och som är relevanta för projektet.
6. En beskrivning av de metoder eller belegg som använts för att kartlägga och bedöma de betydande miljöeffekterna, inklusive uppgifter om problem (exempelvis tekniska brister eller brist på kunskap) som exploitören stött på vid sammanställningen av de begärda uppgifterna, och de huvudsakliga osäkerhetsfaktorerna.

7. En beskrivning av planerade åtgärder för att undvika, förebygga, minska eller om möjligt motverka sådana konstaterade betydande negativa miljöeffekter och i förekommande fall en beskrivning av föreslagna kontrollförfaranden (exempelvis utarbetande av en efterhandsanalys). Den beskrivningen bör innefatta i vilken utsträckning betydande negativa miljöeffekter undviks, förebyggs, minskas eller motverkas och bör omfatta både uppbyggnads- och driftsfasen.
8. En beskrivning av projektets förväntade betydande negativa miljöeffekter till följd av projektets känslighet för risker för allvarliga olyckor och/eller katastrofer som är relevanta för det berörda projektet. Relevant tillgänglig information från riskbedömningar som genomförts i enlighet med unionslagstiftning, såsom Europaparlamentets och rådets direktiv 2012/18/EU (*) och rådets direktiv 2009/71/Euratom (**), eller relevanta bedömningar som genomförts i enlighet med nationell lagstiftning får användas i detta syfte, förutsatt att kraven i detta direktiv uppfylls. I förekommande fall bör denna beskrivning omfatta planerade åtgärder för att förebygga eller begränsa betydande negativa miljöeffekter av sådana händelser, och uppgifter om beredskapen för och föreslagna insatser vid krissituationer.
9. En icke-teknisk sammanfattning av de uppgifter som anges i punkterna 1–8.
10. En referenslista med uppgifter om de källor som använts vid beskrivningar och bedömningar i rapporten.

(*) Europaparlamentets och rådets direktiv 2012/18/EU av den 4 juli 2012 om åtgärder för att förebygga och begränsa faran för allvarliga olyckshändelser där farliga ämnen ingår och om ändring och senare upphävande av rådets direktiv 96/82/EG (EUT L 197, 24.7.2012, s. 1).

(**) Rådets direktiv 2009/71/Euratom av den 25 juni 2009 om upprättande av ett gemenskapsramverk för kärnsäkerhet vid kärntekniska anläggningar (EUT L 172, 2.7.2009, s. 18)."

Departementsserien 2016

Kronologisk förteckning

1. Kontroller och inspektioner i Sverige av Europeiska byrån för bedrägeribekämpning. Fi.
2. Några frågor om offentlighet och sekretess. Ju.
3. Uppföljning av återvändandedirektivet och direktivet om varaktigt bosatta tredjelandsmedborgares ställning. Ju.
4. Effektivare hyres- och arrendenämnder. Ju.
5. Mer tydlighet och aktivitet i sjuk- och aktivitetsersättningen. S.
6. Entreprenörsansvar och svenska kollektivavtalsvillkor vid utstationering. A.
7. Tolktjänst för vardagstolkning. S.
8. Hälsoväxling för aktivare rehabilitering och omställning på arbetsplatserna. S.
9. Ny lag om tilläggsavgift i kollektivtrafik. N.
10. Nya regler för europeiska småmål – lättare att pröva tvister inom EU. Ju.
11. Anpassningar av svensk rätt till EU-förordningen om kliniska läkemedelsprövningar. S.
12. Etisk granskning av klinisk läkemedelsprövning. U.
13. Nya möjligheter till operativt polissamarbete med andra stater. Ju.
14. Förtydliganden av lönestöden för personer med funktionsnedsättning som medför nedsatt arbetsförmåga. Byte av benämningar på lönebidrag, utvecklingsanställning och trygghetsanställning. A.
15. Normgivningen inom åklagarväsendet m.m. Ju.
16. Ersättning vid expropriation av bostäder. Ju.
17. Otillåtna bosättningar. Ju.
18. Ytterligare åtgärder för att genomföra EU-direktiv om mänskliga vävnader och celler. S.
19. Jämställda pensioner? S.
20. Strada. Transportstyrelsens olycksdatabas. N.
21. Ändringar i fråga om sysselsättning för asylsökande och kommunplacering av ensamkommande barn. A.
22. Polisens tillgång till information om vissa it-incidenter. Ju.
23. Vissa frågor om kommersiell radio. Ku.
24. Validering med mervärde. U.
25. Miljöbedömningar. M.

Departementsserien 2016

Systematisk förteckning

Arbetsmarknadsdepartementet

Entreprenörsansvar och svenska kollektivavtalsvillkor vid utstationering. [6]

Förtydliganden av lönestöden för personer med funktionsnedsättning som medför nedsatt arbetsförmåga.

Byte av benämningar på lönebidrag, utvecklingsanställning och trygghetsanställning. [14]

Ändringar i fråga om sysselsättning för asylsökande och kommunplacering av ensamkommande barn. [21]

Finansdepartementet

Kontroller och inspektioner i Sverige av Europeiska byrån för bedrägeribekämpning. [1]

Justitiedepartementet

Några frågor om offentlighet och sekretess. [2]

Uppföljning av återvändandedirektivet och direktivet om varaktigt bosatta tredjelandsmedborgares ställning. [3]

Effektivare hyres- och arrendenämnder. [4]

Nya regler för europeiska småmål – lättare att pröva tvister inom EU. [10]

Nya möjligheter till operativt polissamarbete med andra stater. [13]

Normgivning inom åklagarväsendet m.m. [15]

Ersättning vid expropriation av bostäder. [16]

Otillåtna bosättningar. [17]

Polisens tillgång till information om vissa it-incidenter. [22]

Kulturdepartementet

Vissa frågor om kommersiell radio. [23]

Miljö- och energidepartementet

Miljöbedömningar. [25]

Näringsdepartementet

Ny lag om tilläggsavgift i kollektivtrafik. [9]

Strada.

Transportstyrelsens olycksdatabas. [20]

Socialdepartementet

Mer tydlighet och aktivitet i sjuk- och aktivitetsersättningen. [5]

Tolktjänst för vardagstolkning. [7]

Hälsovaxling för aktivare rehabilitering och omställning på arbetsplatserna. [8]

Anpassningar av svensk rätt till EU-förordningen om kliniska läkemedelsprövningar. [11]

Ytterligare åtgärder för att genomföra EU-direktiv om mänskliga vävnader och celler. [18]

Jämställda pensioner? [19]

Utbildningsdepartementet

Etisk granskning av klinisk läkemedelsprövning. [12]

Validering med mervärde. [24]

2016-09-12

TJÄNSTESKRIVELSE
KFKS 2016/184

Kommunstyrelsen

Fastighetsnära inhämtning av avfall

Motion den 14 mars 2016 av Åsa Marnell och Per Chrisander (MP)

Förslag till beslut

Kommunstyrelsen föreslår kommunfullmäktige fatta följande beslut.

1. Kommunfullmäktige överlämnar förslaget om att erbjuda fastighetsnära insamling med flerfackskärl till alla småhusägare till Nacka vatten AB, som den 1 september tagit över ansvaret för den kommunala renhållningen. Kommunfullmäktige är positivt till att fastighetsägarna ska kunna ansluta sig frivilligt men ser att formerna för detta och de ekonomiska konsekvenserna bör utredas under 2017. Ett eventuellt införande torde kunna ske tidigast under 2018, i samband med ett nytt avtal för insamling av hushållsavfall implementeras.
2. Kommunfullmäktige noterar att avfallstaxan redan idag är miljöstyrande och kommunfullmäktige utgår från att Nacka vatten AB kommer att hantera nya tjänster enligt samma modell.
3. Ansvaret för förpackningsavfall och tidningar ingår inte i det kommunala insamlingsansvaret. Kommunfullmäktige noterar att regeringens utredning om kommunalt insamlingsansvar ännu inte lett fram till något lagförslag.
4. Förslagen i motionen är med dessa noteringar färdigbehandlad.

Sammanfattning

Natur- och trafiknämnden har instämt i motionärernas intentioner att det ska vara enklare för hushållen att sortera sitt avfall genom fastighetsnära insamling av restavfall, matavfall, förpackningsavfall och tidningar samt eventuellt farligt avfall. Modellen för detta och hur den ökade kostnaden ska finansieras, behöver utredas vidare. Det är dock Nacka vatten AB som sedan den 1 september äger denna fråga.

Förslagen i motionen

Genom att göra det enklare för hushållen att källsortera sitt avfall vill motionsförfattarna öka materialåtervinningen. Följande föreslås:

- Fastighetsnära insamling med flerfackskärl erbjuds alla småhusägare genom frivillig anslutning.
- Avfallstaxan differentieras så att det blir betydligt lägre för anslutna hushåll.
- Detta erbjuds oavsett vad regeringens utredning om avfallsansvaret kommer fram till och föreslår.

Natur- och trafiknämndens utredning och bedömning

Natur- och trafiknämnden behandlade förslagen i motionen vid sitt sammanträde den 30 augusti 2016, § 150. Nämnden har instämt i motionärernas önskan att göra det enklare för hushållen att sortera sitt avfall. Hittills har inget beslut fattats, gällande utredningen om kommunalt insamlingsansvar för förpackningsavfall - och tidningar, som motionsförfattarna nämner i sin skrivelse. Senast frågan var uppe för diskussion var under en interpellation i riksdagen den 14 juni 2016 (2015/16:684 av Gunilla Nordgren (M)). Kommunen har således inte något insamlingsansvar för avfallet idag och därmed inte heller några kostnader för insamlingen¹.

Natur- och trafiknämnden har avvaktat ett resultat av utredningen och följt utvecklingen i landets kommuner. Nämnden ställer sig bakom inriktningen på förslagen i motionen, men anser att saken behöver utredas vidare, dels för att hitta en modell av fastighetsnära insamling som passar i Nacka, dels för att veta hur det påverkar avfallstaxan. Enligt natur- och trafiknämnden behöver införandet göras i samband med en ny upphandling av insamlingsentreprenör. Nuvarande avtal gäller till och med mars 2018.

Förslagets ekonomiska konsekvenser

Att subventionera fastighetsnära insamling hos villahushållen kräver att andra tjänster höjs med motsvarande belopp, avräknat den intäkt som producentmaterialet kan generera. (se även fotnot 2 ovan). Hushåll som sorterar matavfall betalar redan idag en betydligt lägre avgift än de hushåll som inte sorterar. En omställning till föreslagen modell medför ett behov av att noggrant analysera taxekonstruktionen och finansieringen av de ingående tjänsterna.

Konsekvenser för barn

Ett fastighetsnära system för insamling av avfall är bra ur ett pedagogiskt syfte. Barnen får då tidigt lära sig att sortera avfallet och kan själva hjälpa sina föräldrar att sortera på plats.

¹ Avfallsverket har dock finansierat nya detaljplaner för återvinningsstationer och arbetar löpande med kundsynpunkter, information med mera, i dialog med Förpacknings- och tidningsinsamlingen.



Stadsledningskontorets bedömning och förslag

Stadsledningskontoret delar natur- och trafiknämndens bedömning i sak. Sedan den 1 september har dock Nacka vatten AB tagit över det kommunala renhållningsansvaret. Hur avfallsinhämtningen ska gå till framöver är en fråga för bolaget. Stadsledningskontoret föreslår därför att kommunfullmäktige fattar följande beslut.

1. Kommunfullmäktige överlämnar förslaget om att erbjuda fastighetsnära insamling med flerfackskärl till alla småhusägare till Nacka vatten AB, som den 1 september tagit över ansvaret för den kommunala renhållningen. Kommunfullmäktige är positivt till att fastighetsägarna ska kunna ansluta sig frivilligt men ser att formerna för detta och de ekonomiska konsekvenserna bör utredas under 2017. Ett eventuellt införande torde kunna tidigast under 2018, i samband med ett nytt avtal för insamling av hushållsavfall implementeras.
2. Kommunfullmäktige noterar att avfallstaxan redan idag är miljöstyrande och kommunfullmäktige utgår från att Nacka vatten AB kommer att hantera nya tjänster enligt samma modell.
3. Ansvaret för förpackningsavfall och tidningar ingår inte i det kommunala insamlingsansvaret. Kommunfullmäktige noterar att regeringens utredning om kommunalt insamlingsansvar ännu inte lett fram till något lagförslag.
4. Förslagen i motionen är med dessa noteringar färdigbehandlad.

Bilaga

Motionen ”Erbjud fastighetsnära insamling (FNI) av avfall också i Nacka”

Lena Dahlstedt
Stadsdirektör
Stadsledningskontoret

Dag Björklund
Natur- och trafikdirektör

30 augusti 2016

SAMMANTRÄDESPROTOKOLL
Natur- och trafiknämnden

§ 150

NTN 2016/614
KFKS 2016/184

Motion Fastighetsnära insamling av avfall

Motion den 2016-03-14 av Åsa Marnell och Per Chrisander

Beslut

Natur- och trafiknämnden föreslår kommunfullmäktige fatta följande beslut:

1. Kommunfullmäktige bifaller motionen att erbjuda fastighetsnära insamling med flerfackskärl till alla småhusägare genom frivillig anslutning men först efter att formerna och de ekonomiska konsekvenserna för detta noggrant har utretts under 2017. Ett eventuellt införande tidigast under 2018, i samband med ett nytt avtal för insamling av hushållsavfall implementeras.
2. Kommunfullmäktige noterar att förslaget i motionen om en differentierad avfallstaxa. Avfallstaxan är redan idag miljöstyrande och nya tjänster kommer att hanteras enligt samma modell.
3. Kommunfullmäktige noterar att regeringens utredning om kommunalt insamlingsansvar ännu inte lett fram till något beslut i frågan. Ansvaret för förpackningsavfall och tidningar ingår inte idag i det kommunala insamlings-ansvaret.

Sammanfattning av ärendet

Natur- och trafiknämnden instämmer i författarnas önskemål att göra det enklare för hushållen att sortera sitt avfall genom fastighetsnära insamling av restavfall, matavfall, förpackningsavfall och tidningar samt eventuellt farligt avfall. Modellen för detta och hur den ökade kostnaden ska finansieras, behöver utredas vidare. Detta föreslås göras under 2017, inför upphandling av ny insamlingsentreprenör.



Förslagen i motionen

Genom att göra det enklare för hushållen att källsortera sitt avfall vill motionsförfattarna öka materialåtervinningen. Följande föreslås:

- Fastighetsnära insamling med flerfackskärl erbjuds alla småhusägare genom frivillig anslutning.
- Avfallstaxan differentieras så att det blir betydligt lägre för anslutna hushåll.
- Detta erbjuds oavsett vad regeringens utredning om avfallsansvaret kommer fram till och föreslår.

Natur- och trafiknämndens utredning och bedömning

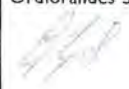
Natur- och trafiknämnden instämmer i författarnas önskan att göra det enklare för hushållen att sortera sitt avfall. Hittills har inget beslut fattats, gällande utredningen om

Ordförandes signatur	Justerandes signatur	Utdragsbestyrkande
		

30 augusti 2016

SAMMANTRÄDESPROTOKOLL
Natur- och trafiknämnden

kommunalt insamlingsansvar för förpackningsavfall - och tidningar, som motionsförfattarna nämner i sin skrivelse. Senast frågan var uppe för diskussion var under en interpellation i riksdagen den 14 juni 2016 (2015/16:684 av Gunilla Nordgren (M)). Kommunen har således inte något insamlingsansvar för avfallet idag och därmed inte heller några kostnader för insamlingen.

Natur- och trafiknämnden har avvaktat ett resultat av utredningen och följt utvecklingen i landets kommuner. Nämnden ställer sig bakom inriktningen på förslagen i motionen, men behöver utreda saken vidare. Dels för att hitta en modell av fastighetsnära insamling som passar i Nacka, dels för att veta hur det påverkar avfallstaxan. Införandet behöver göras i samband med en ny upphandling av insamlingsentreprenör. Nuvarande avtal gäller till och med mars 2018. Natur- och trafiknämnden föreslår därför, som svar på motionen, att en sådan utredning görs inför kommande upphandling. I utredningen ska en översyn av taxans konstruktion ingå och framtagandet av en modell för ersättning för insamlat producentavfall (förpackningar).

Förslagets ekonomiska konsekvenser

Att subventionera fastighetsnära insamling hos villahushållen kräver att andra tjänster höjs med motsvarande belopp, avräknat den intäkt som producentmaterialet kan generera. (se även fotnot 2 ovan). Hushåll som sorterar matavfall betalar redan idag en betydligt lägre avgift än de hushåll som inte sorterar. En omställning till föreslagen modell medför ett behov av att noggrant analysera taxekonstruktionen och finansieringen av de ingående tjänsterna.

Konsekvenser för barn

Ett fastighetsnära system för insamling av avfall är bra ur ett pedagogiskt syfte. Barnen får då tidigt lära sig att sortera avfallet och kan själva hjälpa sina föräldrar att sortera på plats.

Handlingar i ärendet

Tjänsteskrivelse 2016-07-08



Bilaga 1 Motionen "Erbjud fastighetsnära insamling (FNI) av avfall också i Nacka"

Yrkanden

Per Chrisander yrkade bifall till förslag till beslut.

Beslutsgång

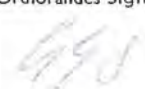
Nämnden biföll Per Chrisanders yrkande.

Ordförandes signatur	Justerandes signatur	Utdragsbestyrkande
		



Motion till Nacka kommunfullmäktige 2016-03-14

Åsa Marnell, Per Chrisander

Miljöpartiet de gröna

Erbjud fastighetsnära insamling (FNI) av avfall också i Nacka

"Avfallet ska minska och återvinningen öka. Det ska vara lönsamt att återvinna och enkelt för hushållen att källsortera avfall. Det ska ske genom att samla ansvaret för insamlingen hos kommunerna. Avfallshierarkin ska föras in i miljöbalken." Så står det i regeringens budgetproposition för 2015¹ och en utredning som ska föreslå hur en förändring av samlingsansvaret kan göras pågår i skrivande stund.

Nacka är en kommun med många enfamiljsbostäder, dvs. villor, radhus och parhus. Det är dessa, tillsammans med en del flerfamiljsbostäder, som i dagsläget är hänvisade till de återvinningsstationer som finns runtom i kommunen för att återvinna bl.a. papper, kartong, plast, metall och glas. Vissa saker är – även sett till vikten – lättare att återvinna än andra, men de flesta är beroende av bil för att kunna återvinna. Återvinningsstationerna är dessutom okända för att ofta vara skräpiga.

Det borde vara enkelt för hushållen att källsortera och lämna ifrån sig sitt förpackningsavfall och returpapper. Att göra det enklare att återvinna skulle öka återvinningen. Idag är det osorterade "brännbara" avfallet en alldeles för stor återvinningsfraktion. Det mesta avfallet går att återvinna högre upp i avfallshierarkin. Att förenkla återvinningen skulle leda till en betydligt högre grad av materialåtervinning.

I olika kommuner har olika system testas.² Precis som med matavfallet skulle delta-gande kunna vara frivilligt men med en kraftig rabatt på avfallstaxan. Nacka borde vara i framkant vad gäller återvinningen, oavsett om kommunerna har ansvaret för insamlingen eller inte, och underlätta för medborgarna att bidra till ökad återvinning.

Miljöpartiet föreslår mot bakgrund av ovan att:

- FNI med flerfackskärl erbjuds alla småhusägare genom frivillig anslutning
- Avfallstaxan differentieras så att den blir betydligt lägre för anslutna hushåll
- Detta erbjuds oavsett vad regeringens utredning om avfallsansvaret kommer fram till och föreslår

Åsa Marnell och Per Chrisander
MP Nacka

¹ Regeringens proposition 2014/15:1

² Två olika system för Fastighetsnära insamling (FNI) har genomförts i flera kommuner. Ett tiotal kommuner (bl.a. Göteborg, Lund och Södertälje) har genomfört och utvärderat en modell med flerfackskärl. Fastighetsägarna erbjuds två 370-literskärl uppdelade i fack för åtta avfallslag plus en box för lampor och batterier. Matavfall, färgat glas, returpapper och restavfall töms varannan vecka. Ofärgat glas och plast- pappers- och metallförpackningar töms var fjärde vecka. Eskilstuna har genomfört FNI med optisk sortering (färgade plastpåsar). Insamlingsresultaten för flerfackskärl är överlägset bättre på flera sätt jämfört med optisk sortering och andra samlingsvarianter.

2016-09-09

TJÄNSTESKRIVELSE
2016/310-3

Kommunstyrelsen

Mottagningscentrum för nyanlända barn

Motion den 18 april 2016 av Pascal Mafall Fall (MP)

Förslag till beslut

Kommunstyrelsen föreslår att kommunfullmäktige avslår förslaget i motionen om ett centralt mottagningscentrum för nyanlända i samband med skolstart.

Sammanfattning

Pascal Mafall Fall (MP) föreslår att kommunen skapar ett centralt mottagningscentrum som tar emot nyanlända elever samt asylsökande barn och elever innan de börjar skolan.

Förslaget har beretts av utbildningsnämnden och kommunstyrelsens verksamhetsutskott. Den samlade bedömningen är att det inom kommunen redan finns en ändamålsenlig organisation och att det därför inte behövs en central mottagning för nyanlända. Istället för att placera nyanlända på en central mottagningsenhet så bör nyanlända elever så snabbt som möjligt börja på den skola som eleven valt. På respektive skola har sedan rektor ansvar för att en bedömning görs av den nyanlända elevens kunskaper och för att förberedelseklass ordnas om eleven har behov av det. Med detta som utgångspunkt pågår redan i dagsläget ett arbete på skolorna i Nacka med syfte att utveckla verksamheten och säkerställa en hög kvalitet för alla nyanlända. Då det finns en fungerande organisation kring mottagandet i skolorna bedöms det därför inte finnas ett behov av ett centralt mottagningscentrum.

Förslagen i motionen

Pascal Mafall Fall (MP) föreslår i motionen att kommunen skapar en samordnande, centralt belägen kommunal institution – ett mottagningscentrum – som tar emot nyanlända elever innan de börjar skolan. Motionens utgångspunkt är att det i dag är upp till de enskilda skolorna i Nacka att ta emot barn och unga som just kommit till kommunen och att skolorna är ensamma om ansvaret för mottagandet. I motionen anges att det istället bör vara kommunen som centralt samordnar mottagandet.



Remissinstansernas utredning och bedömning

Förslagen i motionen har beretts av utbildningsnämnden och Valfärd skola (för vidare beslut i kommunstyrelsens verksamhetsutskott).

Utbildningsnämnden anger att det sedan årsskiftet gäller ny lagstiftning kring mottagandet av nyanlända elever. Av den nya lagstiftningen framgår att rektor ansvarar för att en bedömning görs av nyanlända elevers kunskaper och för att förberedelseklasser ordnas om eleven har behov av det. Rektorn ska senast inom två månader från det att en nyanländ elev för första gången har tagits emot inom skolväsendet besluta om placering i en årskurs och i en undervisningsgrupp. Skolverket har också gett ut vägledning som stöd för kartläggningen samt erbjuder fortbildning till lärare och skolledningar.

Resursfördelningssystemet som används i Nacka syftar till att utjämna för skillnader i elevernas förutsättningar och behov. Jämfört med i många andra kommuner är skolchecken i Nacka hög. Utöver denna ersättning erhåller varje skola i Nacka som tar emot en nyanländ elev en extra nyanländresurs, som även den är relativt hög. Skolorna i Nacka har alltså generellt goda förutsättningar när det gäller resurser per elev. Det spelar ingen roll om skolan är stor eller liten, kommunal eller fristående. Alla skolor behandlas lika i Nacka vad gäller finansieringen av elever i form av skolpeng, strukturtillägg, nyanländresurs och individresurs.

Centralt kommunalt stöd finns tillgängligt i Nacka kommun vad gäller elevhälsa och modersmålsundervisning på olika språk. Skolor kan, om de har sådana behov, köpa in dessa tjänster och finansiering sker då inom ramen för den befintliga skolchecken. Att sådant stöd finns tillgängligt för skolor som bedömer att de behöver det kan vara ett sätt att säkerställa en hög och jämn kvalitet i verksamheterna. När det gäller finansieringen av ett eventuellt centralt utformat stöd så bedömer utbildningsnämnden att det bör kunna finansieras inom ramen för den nuvarande totala skolchecken, där bland annat nyanländresursen ingår.

Kommunstyrelsens verksamhetsutskott har, som ansvarig för de kommunala skolorna, att bedöma om centralt stöd behövs för kommunala skolor vad gäller mottagning av nyanlända. Valfärd skola, såsom ledningsstöd till de kommunala skolorna, bedömer inte att en mottagningsenhet för nyanlända behöver inrättas för de kommunala skolorna. Då eleven har rätt till skolgång från första dagen i Sverige kan inte eleven skrivas in på en mottagningsenhet utan måste så fort som möjligt börja på den skola som eleven valt. Däremot pekar erfarenheterna från mottagande av nyanlända elever under 2015 på att det finns behov av att kartlägga elevernas kunskaper för att utreda vilken skolform de har behov av. Det är också viktigt att dela kunskaper om kartläggningens genomförande och resultat mellan de skolor som tar emot nyanlända elever. Idag sker denna kartläggning på enskilda skolor och ingen genomgång av utbildningsbakgrunden görs innan eleven börjar på



skolan som valts. Det är därför viktigt att förbättra kartläggningen av de nyanländas kunskaper så att de kan mötas på ett bättre sätt. Bedömningen är dock att en central mottagningsenhet, där elever skrivs in, inte är i överensstämmelse med skolans bestämmelser.

Förslagets ekonomiska konsekvenser

Att genomföra motionens förslag innebär att en ny kommunal institution införs, vilket kan innebära ökade kostnaderna jämfört med idag för mottagandet av nyanlända elever.

Förslaget att avslå motionen innebär inga ekonomiska konsekvenser.

Konsekvenser för barn

I motionen hänvisas till att det finns goda exempel i form av kommunala mottagningscentra i många andra kommuner. Ännu så länge är det dock oklart vilka effekter detta har haft för nyanlända elevers måluppfyllelse, jämfört med effekter av andra insatser.

Bilaga

1. Protokollsutdrag från utbildningsnämnden den 15 juni 2016.
2. Tjänsteskrivelse från Valfärd skola den 9 september 2016.
3. Motion den 18 april 2016 av Pascal Mafall Fall (MP).

Lena Dahlstedt
Stadsdirektör

Anneli Sagnérius
Tf enhetschef
Juridik- och kanslienheten

15 juni 2016

SAMMANTRÄDESPROTOKOLL
Utbildningsnämnden

§ 48

Dnr UBN 2016/158

Samordnat mottagande av nyanlända samt asylsökande barn och elever

Motion den 18 april 2016 av Pascal Mafall Fall (MP)

Beslut

”Utbildningsnämnden föreslår kommunfullmäktige att fatta följande beslut.

Kommunfullmäktige noterar att enligt Nacka kommuns styrdokument och ansvarsfördelning ansvarar skolhuvudmännen för mottagning av nyanlända elever inklusive kartläggning i enlighet med Skolverkets riktlinjer, och därmed ligger det inom ramen för varje huvudmans mandat att organisera ett ändamålsenligt mottagande av nyanlända elever. För den kommunala huvudmannen ligger ansvaret inom Valfärd skola och dess styrelse kommunstyrelsens verksamhetsutskott.

Motionen är i och med detta färdigbehandlad.

Utbildningsnämnden beslutar för egen del att ett tillägg görs i ärendebeskrivningen.



”Huvudmännen och skolanordnarna ska ha ett gott mottagande av alla elever oavsett tidigare skolbakgrund, och detta ska utbildningsnämnden bevaka och följa upp med fokus på att alla elever når kunskapsmålen och nämnden är därmed angelägen om att processen att ta emot nyanlända elever är så effektiv och högkvalitativ som möjligt.”

Ärendet

Pascal Mafall Fall (MP) föreslår i motionen att kommunen skapar en samordnande, centralt belägen kommunal institution – ett mottagningscentrum – som tar emot nyanlända elever innan de börjar skolan.

För de frågor som utbildningsnämnden ansvarar för är nämndens bedömning att det i dagsläget inte finns behov av en särskild samordnande kommunal institution, utan att den organisation som finns är ändamålsenlig.

Huvudmännen och skolanordnarna ska ha ett gott mottagande av alla elever oavsett tidigare skolbakgrund, och detta ska utbildningsnämnden bevaka och följa upp med fokus på att alla elever når kunskapsmålen och nämnden är därmed angelägen om att processen att ta emot nyanlända elever är så effektiv och högkvalitativ som möjligt.

Ordförandes signatur	Justerandes signatur	Utdragsbestyrkande
		

15 juni 2016

SAMMANTRÄDESPROTOKOLL
Utbildningsnämnden

Det är även framöver viktigt att nyanlända elevers rätt att välja skola när de kommer till Nacka ska säkerställas på precis samma sätt som för övriga elever. Nyanlända elevers skolplacering bör därför inte centraliseras till en kommunal mottagningsorganisation.

Resurserna per elev och den extra nyanländresurs som skolor erhåller för elever som bor i Nacka är hög jämfört med andra kommuner. Skolorna i Nacka har på det sättet jämförelsevis goda förutsättningar att ta emot nyanlända elever.

När det gäller frågor om *hur* skolorna på bästa sätt organiserar exempelvis undervisning och kartläggning av nyanlända elevers kunskaper så är det varje rektors ansvar.

Kommunstyrelsens verksamhetsutskott (KSVU) är ansvarig för den kommunala produktionen och för att utforma stöd till skolorna i den grad det behövs. Det sker redan i dag när det gäller exempelvis elevhälsa och modersmålsundervisning och kräver alltså inte i sig en kommunal omorganisation. Vilket behov av stöd skolorna behöver och hur detta stöd på bästa sätt bör utformas när det gäller exempelvis kartläggningen av nyanlända elevers kunskaper är varje skolhuvudmans ansvar, och när det gäller den kommunala produktionen är det således en fråga för KSVU.

Handlingar i ärendet

Utbildningsenhetens tjänsteskrivelse 2016-06-07

Motionen

Yrkanden

Ordförande Tobias Nässén (M) yrkade följande förslag till beslut.



”Utbildningsnämnden föreslår kommunfullmäktige att fatta följande beslut.

Kommunfullmäktige noterar att enligt Nacka kommuns styrdokument och ansvarsfördelning ansvarar skolhuvudmännen för mottagning av nyanlända elever inklusive kartläggning i enlighet med Skolverkets riktlinjer, och därmed ligger det inom ramen för varje huvudmans mandat att organisera ett ändamålsenligt mottagande av nyanlända elever. För den kommunala huvudmannen ligger ansvaret inom Valfärd skola och dess styrelse kommunstyrelsens verksamhetsutskott.

Motionen är i och med detta färdigbehandlad.

Ett tillägg görs i ärendebeskrivningen (förslagsvis som stycke tre).

”Huvudmännen och skolanordnarna ska ha ett gott mottagande av alla elever oavsett tidigare skolbakgrund, och detta ska utbildningsnämnden bevaka och följa upp med fokus på att alla elever når kunskapsmålen och nämnden är därmed angelägen om att processen att ta emot nyanlända elever är så effektiv och högkvalitativ som möjligt.”

Ordförandes signatur	Justerandes signatur	Utdragsbestyrkande
		

15 juni 2016

SAMMANTRÄDESPROTOKOLL
Utbildningsnämnden

§ 48 forts

Magnus Söderström (MP) yrkade, med instämmande av Mikael Carlsson (NL) och Andreas Andersson (S), att ärendet återremitteras för att kompletteras med fler uppgifter om vilka kostnader och eventuella samordningsvinster som det skulle medföra ifall motionens förslag skulle bli verklighet.

Tobias Nässén yrkade avslag på Magnus Söderströms återremissyrkande.

Beslutsgång

Ordförande ställde proposition på Magnus Söderströms återremissyrkande mot eget yrkande om avslag på detsamma och fann att utbildningsnämnden hade avslagit Magnus Söderströms återremissyrkande.

Votering begärdes och verkställdes.

Följande röstade för att avslå Magnus Söderströms återremissyrkande.

Lena Linnerborg (L), David Erixon (M), Christina Rinman (M), Håkan Ekegren (C), Konrad Hellberg (C) och Tobias Nässén (M).

Följande röstade för att bifalla Magnus Söderströms återremissyrkande.

Ewa Jäderberg (S), Andreas Andersson (S), Magnus Söderström (MP) och Mikael Carlsson (NL).



Med 6 röster mot 4 beslutade utbildningsnämnden enligt Tobias Nässéns yrkande att avslå Magnus Söderströms återremissyrkande.

Utbildningsnämnden beslutade i övrigt enligt Tobias Nässéns båda yrkanden.

Reservationer

Magnus Söderström reserverade sig mot beslutet och ingav följande.

”Vi i Miljöpartiet reserverar oss mot att motionen inte återremitteras för att kompletteras med mer underlag gällande kostnader och eventuella samordningsvinster. Vi anser att för att kommunfullmäktige ska kunna ta ställning till den här motionen så krävs det kompletterande underlag när det gäller de ekonomiska konsekvenserna. Det kan ju



Ordförandes signatur	Justerandes signatur	Utdragsbestyrkande
		

15 juni 2016

SAMMANTRÄDESPROTOKOLL
Utbildningsnämnden

§ 48 forts

exempelvis vara så att motionens förslag kan tänkas ge synergieffekter som på det stora hela gör systemet mer kostnadseffektivt på sikt.”

Ordförandes signatur	Justerandes signatur	Utdragsbestyrkande
		

2016-06-07

TJÄNSTESKRIVELSE
UBN 2016/158

Utbildningsnämnden

Samordnat mottagande av nyanlända samt asylsökande barn och elever

Motion den 18 april 2016 av Pascal Mafall Fall (MP)

Förslag till beslut

Utbildningsnämnden föreslår kommunfullmäktige att avslå motionen ”Samordnat mottagande av nyanlända samt asylsökande barn och elever” av Pascal Mafall Fall (MP).

Sammanfattning

Pascal Mafall Fall (MP) föreslår i motionen att kommunen skapar en samordnande, centralt belägen kommunal institution – ett mottagningscentrum – som tar emot nyanlända elever innan de börjar skolan.

För de frågor som utbildningsnämnden ansvarar för är utbildningsenhetens bedömning att det i dagsläget inte finns behov av en särskild samordnande kommunal institution, utan att den organisation som finns är ändamålsenlig.

Det är även framöver viktigt att nyanlända elevers rätt att välja skola när de kommer till Nacka ska säkerställas på precis samma sätt som för övriga elever. Nyanlända elevers skolplacering bör därför inte centraliseras till en kommunal mottagningsorganisation.

Resurserna per elev och den extra nyanländeresurs som skolor erhåller för elever som bor i Nacka är hög jämfört med andra kommuner. Skolorna i Nacka har på det sättet jämförelsevis goda förutsättningar att ta emot nyanlända elever.

När det gäller frågor om *hur* skolorna på bästa sätt organiserar exempelvis undervisning och kartläggning av nyanlända elevers kunskaper så är det varje rektors ansvar.

Kommunstyrelsens verksamhetsutskott (KSVU) är ansvarig för den kommunala produktionen och för att utforma stöd till skolorna i den grad det behövs. Det sker redan i dag när det gäller exempelvis elevhälsa och modersmålsundervisning och kräver alltså inte i sig en kommunal omorganisation. Vilket behov av stöd skolorna behöver och hur detta



stöd på bästa sätt bör utformas när det gäller exempelvis kartläggningen av nyanlända elevers kunskaper är varje skolhuvudmans ansvar, och när det gäller den kommunala produktionen är det således en fråga för KSVU.

Ärendet

Kommunstyrelsens arbetsutskott har remitterat motionen ”Samordnat mottagande av nyanlända samt asylsökande barn och elever” av Pascal Mafall Fall (MP), väckt i kommunfullmäktige den 18 april 2016, till utbildningsnämnden.

Förslaget

Pascal Mafall Fall (MP) föreslår i motionen att kommunen skapar en samordnande, centralt belägen kommunal institution – ett mottagningscentrum – som tar emot nyanlända elever innan de börjar skolan.

Utbildningsenhetens kommentarer

Motionens utgångspunkt är att det i dag är upp till de enskilda skolorna i Nacka att ta emot barn och unga som just kommit hit och att skolorna är ensamma om ansvaret för mottagandet. I motionen anges att det istället bör vara kommunen som centralt samordnar mottagandet. Huruvida en skola tar emot en elev eller inte ska inte vara avhängigt av resurser och mottagandet av nya elever ska varken behöva innebära sänkta resultat för en skola eller kunna var skäl till varför elever inte klarar gymnasiebehörigheten. I motionen hänvisas också till goda exempel på hur andra kommuner organiserat en central mottagning av nyanlända elever.

Vikten av att säkerställa bra utbildning för nyanlända elever

Utbildningsenheten håller med om vikten av att nyanlända elever, precis som alla andra elever, får en utbildning av hög kvalitet och att de får förutsättningar att klara utbildningens mål. Nyanlända elever har särskilda utmaningar eftersom de har kortare tid på sig i det svenska skolsystemet för att nå kunskapskraven än andra elever. De behöver snabbt lära sig det svenska språket och dessutom måste skolan säkerställa att eleverna inte tappar ämneskunskaper under den första tiden i svensk skola. Samtidigt är det viktigt att varje elev möts av höga förväntningar och att nyanlända elever inte betraktas som en enhetlig grupp. Alla skolors uppgift är att ständigt utveckla och anpassa verksamheten, så att varje elev – oavsett bakgrund – har möjlighet att klara kunskapskraven och utvecklas så långt möjligt.

Nackas organisation är förenlig med höga kunskapsresultat

Utbildningsenheten håller däremot inte med om den problembild som uttrycks i motionen för nyanlända elever i Nacka. Tvärtom är utbildningsenhetens bedömning att Nacka har en grundläggande organisation, vars ingredienser är ett delat ansvar för å ena sidan finansiering, kundval, uppföljning och utvärdering (utbildningsnämnden) och å andra sidan den kommunala produktionen (Kommunstyrelsens verksamhetsutskott, KSVU), som tillsammans med en hög grad av självbestämmande på skolnivån (rektorer) skapar fokus på



varje elevs rätt till en utbildning av hög kvalitet. Detta tror vi lägger en viktig grund för att Nacka kommun kan prestera högst kunskapsresultat i hela landet när man jämför med andra kommuner av motsvarande storlek (SKL, "Öppna jämförelser" 2016).

Nationella regler och stöd skapar ramar för mottagandet

Sedan årsskiftet gäller ny lagstiftning kring mottagandet av nyanlända elever, där det bland annat framgår att rektor ansvarar för att en bedömning görs av nyanlända elevers kunskaper och för att förberedelseklasser ordnas om eleven har behov av det. Lokal- och verksamhetsmässigt bör undervisning i förberedelseklasser ske i så nära anslutning till annan undervisning som möjligt. Rektorn ska senast inom två månader från det att en nyanländ elev för första gången har tagits emot inom skolväsendet besluta om placering i en årskurs och i en undervisningsgrupp.

Skolverket har också gett ut vägledning som stöd för kartläggningen samt erbjuder fortbildning till lärare och skolledningar. Inom dessa ramar jobbar skolorna i Nacka på olika sätt med att utveckla verksamheten och man behöver inte vända sig till andra kommuner för att hitta goda exempel.

Det är också relevant att i detta sammanhang nämna att regeringen nyligen har lagt fram förslag till riksdagen som innebär att fristående skolor med kö ska få möjlighet att från och med den 1 november 2016 ta emot också nyanlända elever. För Nackas del innebär detta att ännu fler skolor framöver kommer att kunna ta emot nyanlända elever. Det är enligt utbildningsenhetens bedömning en positiv förändring som bidrar till att ytterligare utveckla mottagandet för nyanlända elever.

Centralt, kommunalt stöd kan erbjudas skolor i Nacka

Centralt kommunalt stöd finns tillgängligt i Nacka vad gäller elevhälsa och modersmålsundervisning på olika språk. Skolor kan, om de har sådana behov, köpa in dessa tjänster och finansiering sker då inom ramen för den befintliga skolchecken. Att sådant stöd finns tillgängligt för skolor som bedömer att de behöver det kan vara ett sätt att säkerställa en hög och jämn kvalitet i verksamheterna. Det är KSVU, som ansvarig för den kommunala produktionen, som bedömer om sådant stöd behövs för de kommunala skolorna i Nacka och som organiserar detta. På motsvarande sätt är det KSVU:s ansvar att bedöma om det behövs centralt, kommunalt stöd vad gäller exempelvis kartläggningen av nyanlända elevers kunskaper. Även utbildningsnämnden tillhandahåller idag vissa former av stöd, som erbjuds på lika villkor till kommunala och fristående skolor. Under 2016 erbjuds exempelvis alla skolor i Nacka med nyanlända elever i årskurserna 7-9 eller i språkintrödningskurs att under ett år pröva digitaliserade läromedel och online-studiehandledning som komplement till den vanliga undervisningen och studiehandledningen.

I den utsträckning som motionären med "mottagande" menar centralt utformat stöd för exempelvis kartläggning av nyanlända elevers kunskaper och introduktion så är det alltså KSVU:s ansvar att avgöra om det finns behov av detta. När det gäller finansieringen av ett



eventuellt centralt utformat stöd så är utbildningsenhetens bedömning att det bör kunna finansieras inom ramen för den nuvarande totala skolchecken, där bland annat nyanländresursen ingår.

Utbildningsnämndens ansvar

Finansieringen av skolor är utbildningsnämndens ansvar. Resursfördelningssystemet som används i Nacka syftar till att utjämna för skillnader i elevernas förutsättningar och behov. Jämfört med i många andra kommuner är skolchecken i Nacka hög. Utöver denna ersättning erhåller varje skola i Nacka som tar emot en nyanländ elev en extra nyanländresurs, som även den är relativt hög. Skolorna i Nacka har alltså generellt goda förutsättningar när det gäller resurser per elev. Det spelar ingen roll om skolan är stor eller liten, kommunal eller fristående. Alla skolor behandlas lika i Nacka vad gäller finansieringen av elever i form av skolpeng, strukturtillägg, nyanländresurs och individresurs.

Utbildningsnämnden ansvarar även för kundvalssystemet. I Nacka betraktas varje elev lika när det gäller rätten att välja skola – oavsett om eleven nyligen anlänt till Sverige eller inte och oavsett vilken utbildningsbakgrund föräldrarna har eller var eleven bor. Det är eleverna som har rätt att välja skola och inte skolorna som har rätt att välja elever. Eftersom alla aktivt väljer skola i Nacka blir fokus också att alla elever ska ha tillgång till skolor av hög kvalitet. Alla skolor ska kunna vara förstahandsalternativ. Utbildningsenheten hjälper till med information kring skolvalet till nyanlända elevers vårdnadshavare eller gode män, i den utsträckning som behövs. Utbildningsenheten följer efter varje skolvalsperiod upp hur skolvalet fungerar för att göra justeringar och utveckla kundvalssystemet om det behövs.

Det är dock oklart vad som i motionen avses med ”mottagande” och därmed om förslaget innebär en mer centraliserad skolvalsprocess för nyanlända elever. Utbildningsenhetens bedömning är att inriktningen vi har idag där alla vårdnadshavare aktivt väljer skola fungerar väl, inte minst för att det sätter eleven i centrum, och att det inte finns behov av en centralisering i det avseendet.

Utbildningsnämndens uppföljning och utvärdering av skolorna i Nacka fokuserar också på att alla verksamheter ska hålla hög kvalitet för alla elever.

Utbildningsenhetens bedömning är att dessa delar sammantaget leder till ett fokus i Nacka på att varje elev – oavsett bakgrund – har rätt till en utbildning av hög kvalitet oavsett i vilken skola man går.

Exempel på hur verksamhet utvecklas för nyanlända elever finns även i Nacka

Ännu så länge finns inte så mycket kunskap om hur effektiva olika insatser är för nyanlända elevers måluppfyllelse. Många kommuner organiserar centraliserade mottagningscentra av olika slag. Samtidigt utvecklar många skolor sin verksamhet i detta syfte. Bristen på kunskap om vilka insatser som är mest verkningsfulla till trots är det ändå viktigt att ansvariga på olika nivåer hela tiden tar till sig ny kunskap och försöker se till vad som finns att lära av



andra exempel. I motionen hänvisas till ett antal exempel från andra kommuner som har centraliserat organisationen. När man studerar exempel från andra kommuner kan det också vara bra att beakta om den studerade kommunens ansvarsfördelning skiljer sig åt jämfört med i Nacka och i vilken grad det i så fall är relevant. Nacka särskiljer sig jämfört med många andra kommuner genom det delade ansvaret mellan utbildningsnämnden och KSVU och det aktiva skolval som alla vårdnadshavare gör här. Något som också utmärker Nacka är en hög grad av självbestämmande till skolnivån.

I Nacka finns också intressanta exempel att studera. Här finns skolor av olika storlek – fristående såväl som kommunala – som medvetet rekryterat kompetens, fortbildat skolledning och lärare med mera för att utveckla kartläggningen och introduktionen av nyanlända elever.

Ekonomiska konsekvenser

Att genomföra motionens förslag innebär att en ny kommunal institution införs, vilket kan innebära ökade kostnaderna jämfört med idag för mottagandet av nyanlända elever.

Förslaget att avslå motionen innebär inga ekonomiska konsekvenser.

Konsekvenser för barn

I motionen hänvisas till att det finns goda exempel i form av kommunala mottagningscentra i många andra kommuner. Ännu så länge är det dock oklart vilka effekter detta har haft för nyanlända elevers måluppfyllelse, jämfört med effekter av andra insatser.

Lotta Valentin
Enhetschef
Utbildningsenheten

Åsa Arnell
Utbildningsexpert
Utbildningsenheten



Motion till Nacka kommunfullmäktige 18 april 2016
Pascal Mafall Fall
Miljöpartiet de gröna

Samordnat mottagande av nyanlända samt asylsökande barn och elever

Att världen är turbulent har nog ingen missat. Många är på flykt och många av de människor som flyr är barn och ungdomar. En del av alla de unga som flytt krig och konflikter har kommit till Nacka och här har vi ett ansvar att se till att de bl.a. får gå i förskola och skola. Miljöpartiet tycker även att vi har ett ansvar att skapa möjligheter och vägar till en bra introduktion för nyanlända barn och unga för att på bästa sätt ge dem chansen att lyckas i skolan och precis som alla barn bära Nacka i framtiden.

Idag är det upp till de enskilda skolorna att ta emot barn och unga som just kommit hit och ansvaret för mottagandet ligger hos dem. Miljöpartiet tycker istället att det är kommunen som centralt behöver samordna mottagandet. Att som skola ta emot eller inte ta emot elever ska inte vara en fråga om pengar och vilket behov enskilda skolor kan tänkas ha eller inte ha av de extra ekonomiska resurser som mottagande av nyanlända elever innebär. Miljöpartiet tycker att mottagande av nya elever inte ska behöva vara varken synonymt med sänkta resultat för den enskilda skolan eller en förklaring till varför flera elever inte klarar gymnasiebehörigheten.

Barn och unga som kommer från krig och verkligheter som inte ser ut som den i Nacka behöver dessutom en introduktion inte bara till skolan utan även till det samhälle som finns här. Beroende på utbildningsnivå ska eleverna kunna introduceras för såväl språk som samhälle. Ett väl fungerande mottagande gagnar oss alla och därför bör kommunen¹ på ett proaktivt sätt arbeta för lösningar och skapa en samordnade, centralt belägen, kommunal institution som tar emot barn och ungdomar som precis kommit hit. Ansvaret ska med andra ord lyftas från skolorna till kommunal nivå och det blir denna institution – eller mottagningscentrum – som med personal arbetar² med eleverna innan de börjar i skolan. På så vis har eleverna när de kommer till skolan en ”portfolio” där förkunskaper och eventuella svårigheter redan finns dokumenterade.

Mot bakgrund av detta föreslår Miljöpartiet att:

- Nacka kommun skapar en samordnande centralt belägen kommunal institution, eller mottagningscentrum, som tar emot nyanlända elever innan de börjar i skolan.

Pascal Mafall Fall, MP

¹Det finns exempel på länder och kommuner som framgångsrikt arbetat på detta sätt. SKL har samlat kommuner som redan arbetat på detta sätt (<http://skl.se/skolakultur/fritid/skolaforskola/nyanlandabarnelover/godaexempel.7199.html>) Ett ex. är Växjö kommun som har ett mottagningscenter kallat Landningsbanan (<http://www.vaxjo.se/-/Invanare/Stod--Omsorg-/Ny-i-Sverige/Mottagningscentret-for-nyanlanda-flyktningfamiljer/>) Andra exempel är Helsingborg och Karlskrona för att nämna några. Erfarenheter finns med andra ord att tillgå och Nacka har potential att utveckla och skapa något ännu bättre. Ett konkret exempel på en skola som arbetar med asylsökande och nyanlända är Holmlia i Oslo <https://holmlia.osloskolen.no/>

² Det kan röra sig om att ha personal som består av lärare, psykologer, fritidsledare, yrkes- och studievägledare och möjlighet för de nyanlända unga att bearbeta flykten genom samtalsgrupper, musik, poesi, måleri och andra uttrycksformer, men även att göra studiebesök i samhället och göra aktiviteter tillsammans. Det skulle även kunna vara en naturlig knutpunkt till vilken föreningslivet, företag och andra aktörer kunde vända sig.

2016-09-05

TJÄNSTESKRIVELSE

KFKS 2016/309

Kommunstyrelsen

Föreningsdag i Nacka

Motion den 18 april 2016 av Lisskulla Zayane och Sidney Holm (MP)

Förslag till beslut

Kommunstyrelsen föreslår kommunfullmäktige att fatta följande beslut.

Kommunfullmäktige noterar arbets- och företagsnämndens, kulturnämndens och fritidsnämndens redovisning om att det redan anordnas föreningsdagar i Nacka kommun och förklarar med den noteringen motionen färdigbehandlad.

Sammanfattning

Motionärerna föreslår att Nacka kommun ska införa en föreningsdag i Nacka för att öka möjligheten för barn, ungdomar och föräldrar att prova på olika verksamheter och bilda sig en uppfattning om det fritidsaktivitetsutbudet som finns i kommunen.

Arbets- och företagsnämnden, kulturnämnden, och fritidsnämnden redovisar i beredningen av motionen följande. Sedan tre år tillbaka genomförs föreningsdagar i kommunen. Under två dagar på sportlovet bjuder kommunen in kultur- och fritidsföreningar till en ungdomsmässa i Nacka sportcenter för att visa upp sig och erbjuda olika prova-på-aktiviteter. Även kommunens fritidsgårdar, Karriärgallerian, Volontär i Nacka, Nackapolarna samt föreningar från övriga civilsamhället har varit inbjudna och medverkat på mässan. Alla aktiviteter under mässan har varit kostnadsfria och mässan har riktat sig till sportlovslediga barn och ungdomar. De senaste två åren har fokus även legat på att bjuda in och nå nyanlända barn och ungdomar, vilket har gjorts med stor framgång. Mot bakgrund av att kommunen redan anordnar föreningsdagar bedöms motionens förslag om att införa en gemensam föreningsdag redan vara uppfyllt. Motionen bör därför inte medföra några ytterligare åtgärder.

Förslagen i motionen

Motionärerna föreslår att Nacka kommun inför en föreningsdag med möjlighet att lära känna och prova på nya aktiviteter.



Ansvariga nämnders utredning och bedömning

Förslagen i motionen har beretts av arbets- och företagsnämnden, kulturnämnden och fritidsnämnden¹. De redovisar följande.

Sedan tre år tillbaka arrangerar kommunen en ungdomsmässa för sportlovslediga barn och ungdomar där kultur- och fritidsföreningar bjuds in för att visa upp sig och erbjuda prova-på-aktiviteter. Ungdomsmässan startade eftersom kommunen ansåg att det fanns behov av en gemensam plattform där Nackas föreningsliv inom kultur och fritid skulle få chansen att visa upp sig. Ungdomsmässan arrangeras under två dagar på sportlovet i Nacka sportcenter. Förutom kultur- och fritidsföreningar är även kommunens fritidsgårdar, Karriärgallerian, Volontär i Nacka, Nackapolarna samt föreningar från övriga civilsamhället inbjudna. Föreningsdagarna blir alltmer kända för varje år.

Syfte

Ungdomsmässan syftar till:

- att visa upp utbudet av aktiviteter och möjligheter som man kan ta del av på fritiden
- att ge unga möjligheter att prova på olika aktiviteter
- att nå dem som idag inte tar del av utbudet av aktiviteter och möjligheter som man kan ta del av på fritiden
- att erbjuda en lovaktivitet
- att sprida information som ungdomar kan efterfråga

Aktiviteter

Ungdomsmässan har växt för varje år och lockade i år cirka 300 sportlovslediga barn och ungdomar. På årets mässa fanns chans att prova på cheerleading, innebandy, skriva CV, friidrott, cirkus, bordtennis, parkour, karate, tröjtryckning, mangateckning, låna böcker ur det mobila biblioteket, dreja, tv-spel, musikproduktion, skapande verksamhet, fika i caféet, köra Mario-bilar, spela schack, skytte, känna på brandmansyrket, basket och dans. Under mässan fanns även möjlighet att på plats anmäla sitt intresse att uppträda på Öppen Scen, vilket några gjorde. På scenen framfördes också olika uppträdanden, både sång, dans och karateuppvisningar. Under mässans första dag genomfördes också en deltävling i Scen1, en musiktävling av och med ungdomar i Nacka och Värmdö.

Nya Nackabor

Både föregående år och i år gjordes en särskild satsning på att nå nyanlända barn och ungdomar med riktad information till boenden för ensamkommande och till verksamheter som redan har kontakter med nyanlända, till exempel fritidsgårdarna. Satsningen resulterade i att många nyanlända barn och ungdomar besökte mässan.

¹ Kulturnämndens beslut den 14 juni 2016, § 42, Arbets- och företagsnämndens beslut den 15 juni 2016, § 49, Fritidsnämndens beslut den 31 maj 2016, § 36



Stadsledningskontorets förslag

Stadsledningskontoret delar nämndernas bedömning av förslagen och föreslår att fullmäktige fattar följande beslut.

Kommunfullmäktige noterar arbets- och företagsnämndens, kulturnämndens och fritidsnämndens redovisning om att det redan anordnas föreningsdagar i Nacka kommun och förklarar med den noteringen motionen färdigbehandlad.

Förslagets ekonomiska konsekvenser

Den ungdomsmässa som arrangeras årligen under sportlovsveckan kostar cirka 75 000 kronor för kommunen. Om den föreslagna föreningsdagen skulle vara av samma omfattning som ungdomsmässan skulle kostnaden för att bifalla motionen bli cirka 75 000 kronor.

Konsekvenser för barn

Förslag till beslut innebär inga förändringar i verksamhet som rör barn och ungdomar.

Bilaga

1. Motion den 18 april 2016 av Lisskulla Zayane och Sidney Holm, MP.
En föreningsdag i Nacka – en möjlighet att lära känna och prova på nya aktiviteter.
2. Kulturnämndens beslut den 14 juni 2016, § 42
3. Arbets- och företagsnämndens beslut den 15 juni 2016, § 49
4. Fritidsnämndens beslut den 31 maj 2016, § 36

Lena Dahlstedt
Stadsdirektör
Stadsledningskontoret

Malin Westerback
Arbetsmarknadsdirektör

Anders Mebius
Kultur- och fritidsdirektör



Motion till Nacka kommunfullmäktige 18 april 2016
Lisskulla Zayane och Sidney Holm
Miljöpartiet de gröna

En föreningsdag i Nacka – möjlighet att lära känna och prova på nya aktiviteter

Föreningar engagerar och stimulerar många. Det finns många bra föreningar i Nacka – både stora och små. Det stöd som dessa föreningar idag får från kommunen är främst i form av ekonomiska bidrag, utbildning och marknadsföring av aktiviteter. Miljöpartiet ser potential att utveckla detta stöd, särskilt mot bakgrund av att vi växer både med nya invånare och med nya bostäder, lokaler och fritidsanläggningar.

I stället för att olika föreningar har olika dagar för att visa upp sig vill Miljöpartiet att Nacka kommun har en gemensam dag så att kommunens föreningsliv ska ges möjlighet att samlas till en dag där föreningarna kan visa sina olika verksamheter och aktiviteter. Där skulle barn, ungdomar, föräldrar och andra kunna få en chans att prova på olika verksamheter och bilda sig en uppfattning om det fritidsaktivitetsutbud som finns i kommunen. Det skulle också vara en chans för nyanlända barn och ungdomar att lättare lära känna och prova på olika aktiviteter.

Nacka har idag ett strategiskt mål som säger att ”kommunens invånare ska kunna ägna sig åt ett rikt och varierat utbud av aktiviteter på kommunens fritidsanläggningar”. Att underlätta för föreningarna att ytterligare synas och ge dem en plattform att visa upp sig skulle vara ett steg mot att nå detta mål.

Mot bakgrund av ovanstående föreslår Miljöpartiet att:

- Nacka skapar en gemensam föreningsdag

Lisskulla Zayane, MP
Sidney Holm, MP

14 juni 2016

SAMMANTRÄDESPROTOKOLL
Kulturnämnden

§ 42

Dnr KUN 2016/54

En föreningsdag i Nacka – möjlighet att lära känna och prova på nya aktiviteter

Motion den 18 april 2016 av Lisskulla Zayane och Sidney Holm (MP)

Beslut

Kulturnämnden föreslår kommunfullmäktige fatta följande beslut. Kommunfullmäktige noterar kulturnämndens redovisning om att det redan anordnas föreningsdagar i Nacka kommun och förklarar med den noteringen motionen färdigbehandlad.

Ärendet

Motionärerna föreslår att Nacka kommun ska införa en föreningsdag i Nacka för att öka möjligheten för barn, ungdomar och föräldrar att prova på olika verksamheter och bilda sig en uppfattning om det fritidsaktivitetsutbudet som finns i kommunen. Sedan tre år tillbaka genomförs föreningsdagar i kommunen genom att kultur- och fritidsenheten under två dagar på sportlovet bjudit in både kultur- och fritidsföreningar till en ungdomsmässa i Nacka sportcenter för att visa upp sig och erbjuda olika prova-på-aktiviteter. Även kommunens fritidsgårdar, Karriärgallerian, Volontär i Nacka, Nackapolarna samt föreningar från övriga civilsamhället har varit inbjudna och medverkat på mässan. Alla aktiviteter under mässan har varit kostnadsfria och mässan har riktat sig till sportlovslediga barn och ungdomar. De senaste två åren har fokus även legat på att bjuda in och nå nyanlända barn och ungdomar, vilket har gjorts med stor framgång. Mot bakgrund av att kommunen redan anordnar föreningsdagar bedöms motionens förslag om att införa en gemensam föreningsdag redan vara uppfyllt. Motionen bör därför inte medföra några ytterligare åtgärder.

Handlingar i ärendet

Kultur- och fritidsenhetens tjänsteskrivelse den 24 maj 2016

Motionen

Yrkanden

Ordförande Hans Peters (C) yrkade bifall till kultur- och fritidsenhetens förslag till beslut.

Mathias Zachariassen (MP) yrkade bifall till förslagen i motionen.

Beslutsgång

Med avslag på Mathias Zachariassens yrkande beslutade kulturnämnden i enlighet med Hans Peters yrkande.

Ordförandes signatur	Justerandes signatur	Utdragsbestyrkande
		



14 juni 2016

SAMMANTRÄDESPROTOKOLL
Kulturnämnden

Protokollsanteckningar

Mathias Zachariassen (MP) lät anteckna följande till protokollet.

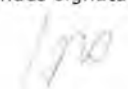
”Miljöpartiets motion handlar om att alla medborgare oavsett ålder ska få tillfälle att prova på och träffa föreningar och att alla föreningar ska få visa upp sig. Vi vill utöka denna verksamhet så att även vuxna får tillgång till "förenings" dagen som i vårt tycke blivit mer av en ungdomsdag.”

Ordförandes signatur	Justerandes signatur	Utdragsbestyrkande
		

15 juni 2016

SAMMANTRÄDESPROTOKOLL
Arbets- och företagsnämnden

§ 49

AFN 2016/50

En föreningsdag i Nacka – möjlighet att lära känna och prova på nya aktiviteter

Motion den 18 april 2016 av Lisskulla Zayane och Sidney Holm (MP)

Beslut

Arbets- och företagsnämnden föreslår kommunfullmäktige fatta följande beslut. Kommunfullmäktige noterar arbets- och företagsnämndens redovisning om att det redan anordnas föreningsdagar i Nacka kommun och förklarar med den noteringen motionen färdigbehandlad.

Ärendet

Motionärerna föreslår att Nacka kommun ska införa en föreningsdag i Nacka för att öka möjligheten för barn, ungdomar och föräldrar att prova på olika verksamheter och bilda sig en uppfattning om det fritidsaktivitetsutbudet som finns i kommunen. Sedan tre år tillbaka genomförs föreningsdagar i kommunen. Under två dagar på sportlovet bjuder kommunen in kultur- och fritidsföreningar till en ungdomsmässa i Nacka sportcenter för att visa upp sig och erbjuda olika prova-på-aktiviteter. Även kommunens fritidsgårdar, Karriärgallerian, Volontär i Nacka, Nackapolarna samt föreningar från övriga civilsamhället har varit inbjudna och medverkat på mässan. Alla aktiviteter under mässan har varit kostnadsfria och mässan har riktat sig till sportlovslediga barn och ungdomar. De senaste två åren har fokus även legat på att bjuda in och nå nyanlända barn och ungdomar, vilket har gjorts med stor framgång. Mot bakgrund av att kommunen redan anordnar föreningsdagar bedöms motionens förslag om att införa en gemensam föreningsdag redan vara uppfyllt. Motionen bör därför inte medföra några ytterligare åtgärder.

Handlingar i ärendet

Arbets- och företagsenhetens tjänsteskrivelse den 27 maj 2016



Bilaga 1. Motion den 18 april 2016 av Lisskulla Zayane och Sidney Holm (MP).

Yrkanden

Louise Ollivier (MP) yrkade bifall till motionen. Maria Raner (S) instämde i detta yrkande.

Beslutsgång

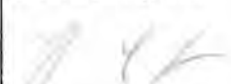
Med avslag på Louise Olliviers (MP) bifallsyrkande beslutade arbets- och företagsnämnden i enlighet med förslag till beslut.

Ordförandes signatur	Justerandes signatur	Utdragsbestyrkande
		

31 maj 2016

SAMMANTRÄDESPROTOKOLL
Fritidsnämnden

§ 36

FRN 2016/61

En föreningsdag i Nacka – möjlighet att lära känna och prova på nya aktiviteter

Motion den 18 april 2016 av Lisskulla Zayane och Sidney Holm (MP)

Beslut

Fritidsnämnden föreslår kommunfullmäktige fatta följande beslut.

Kommunfullmäktige anser förslaget om att införa en föreningsdag i Nacka färdigbehandlad då det sedan tre år tillbaka redan genomförs föreningsdagar i Nacka.

Ärendet

Motionärerna föreslår att Nacka kommun ska införa en föreningsdag i Nacka för att öka möjligheten för barn, ungdomar och föräldrar att prova på olika verksamheter och bilda sig en uppfattning om det fritidsaktivitetsutbudet som finns i kommunen.

Förslaget bedöms inte föranleda någon åtgärd då det sedan tre år tillbaka redan genomförs föreningsdagar i kommunen.

Kultur- och fritidsenheten har sedan tre år tillbaka, under två dagar på sportlovet, bjudit in både kultur- och fritidsföreningar till en ungdomsmässa i Nacka sportcenter för att visa upp sig och erbjuda olika prova-på-aktiviteter. Även kommunens fritidsgårdar, Karriärgallerian, Volontär i Nacka, Nackapolarna samt föreningar från övriga civilsamhället har varit inbjudna och medverkat på mässan. Alla aktiviteter under mässan har varit kostnadsfria och mässan har riktat sig till sportlovslediga barn och ungdomar. De senaste två åren har fokus även legat på att bjuda in och nå nyanlända barn och ungdomar, vilket har gjorts med stor framgång.

Handlingar i ärendet

Kultur- och fritidsenhetens tjänsteskrivelse den 19 maj 2016

Bilaga: Motion



Beslutsgång

Fritidsnämnden beslutade i enlighet med förslag till beslut.

Protokollsanteckningar

Ninni Lindberg (MP) lät anteckna följande till protokollet.

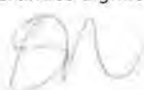
”Miljöpartiet vill understryka hur viktigt det är att befolkningen i Nacka kommun blir stimulerade att ha ett aktivt föreningsliv och friluftsliv.

Ordförandes signatur	Justerandes signatur	Utdragsbestyrkande
		



31 maj 2016

SAMMANTRÄDESPROTOKOLL
Fritidsnämnden

§ 36 forts

Att Nacka kommun sedan tre år tillbaka har gemensamma aktiviteter för föreningarna anser vi inte räcker – vi måste nå alla medborgare. Därför anser vi att nämnden borde säga JA till motionen.”

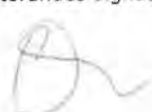
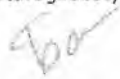
Ordförandes signatur	Justerandes signatur	Utdragsbestyrkande
		

2016-09-09

TJÄNSTESKRIVELSE
KFKS 2016/317

Kommunstyrelsen

Sammanhängande promenadstråk i Nacka

Motion den 14 mars 2016 av Helena Westerling med flera (S)

Förslag till beslut

Kommunstyrelsen föreslår kommunfullmäktige fatta följande beslut.

Kommunfullmäktige noterar natur- och trafiknämndens redovisning av arbetet med framkomlighet till fots och att huvuddelen av det material som efterfrågas i motionen redan finns tillgängligt i form av ”Förstudie av strandpromenader i Nacka”, appen Nackas naturkarta respektive pågående arbete om framkomlighet till fots. Motionen är därmed färdigbehandlad.

Sammanfattning

I motionen efterfrågas ”en inventering i syfte att med den som underlag ta fram en plan på vilka kompletteringar, nyanläggningar och markeringar av gångvägar och stigar som bör göras för att skapa mer sammanhängande promenadstråk, i synnerhet längs kommunens stränder.”

Huvuddelen av det material som efterfrågas i motionen finns redan tillgängligt i form av ”Förstudie av strandpromenader i Nacka”, appen Nackas naturkarta respektive ett pågående arbete med framkomlighet till fots. Stadsledningskontoret delar natur- och trafiknämndens bedömning att den i motionen efterfrågade kunskapen/informationen redan finns och att arbetet med kunskapsinhämtning pågår.

Förslagen i motionen

Helena Westerling, Majvie Swärd, Khashayar Farmanbar och Maria Raner (S) föreslår i sin motion att kommunen ska göra en inventering i syfte att med den som underlag ta fram en plan på vilka kompletteringar, nyanläggningar och markeringar av gångvägar och stigar som bör göras för att skapa mer sammanhängande promenadstråk, i synnerhet längs kommunens stränder.



Natur- och trafiknämndens utredning och bedömning

Natur- och trafiknämnden behandlade förslagen i motionen vid sitt sammanträde den 14 juni 2016, § 131. Nämndens förslag till beslut innebär att kommunfullmäktige anser att motionen är färdigbehandlad med den redovisning nämnden gör, som visar att det arbete som föreslås i motionen, redan pågår.

Som underlag för nämndens bedömning låg huvudsakligen följande underlag från park-och naturenheten och trafikenheten.

Förstudie – Strandpromenader i Nacka kommun augusti 2013

Park- och naturenheten presenterade 2013 en förstudie av strandpromenader i Nacka (se bilaga) enligt investeringsbeslut fattat 2012. Huvudsyftet med studien var att redovisa befintliga strandpromenader deras standard samt identifiera var sträckor saknas för att få sammanhängande strandstråk. Ett annat syfte med förstudien var att inför kommande investeringsuppdrag ta fram lokaliseringsstudier, tekniska lösningar och kostnader för ytterligare tre strandpromenader. Förstudien bygger på de mål som finns i kommunens översiktsplan, grönstrukturprogram och kustprogram. En inventering har således skett.

Park- och naturenheten arbetar aktivt för att förbättra information, vägvisning och tillgänglighet i kommunens naturområden och naturreservat. Kommunen har dessutom i samarbete med Erstavik nyligen avslutat ett större arbete med bl.a. information och vägvisning inom Erstavik i enlighet med det avtal som tecknats mellan kommunen och Erstaviks ägare.

Enheten har även tagit fram appen *Nackas naturkarta* som kan användas såväl för att planera en utflykt eller vara till hjälp när man är ute i naturen. I appen finns vackra bilder och beskrivningar av vandringsleder och naturområden. Användaren får hjälp att hitta entréer till naturreservaten och det stora Erstaviksområdet, tips om badplatser, utsiktspunkter och andra intressanta platser. Allt är kopplat till en karta, som också håller reda på var besökaren befinner sig. Det går även bra att kommentera och dela sina favoritplatser med vänner.

Framkomlighet till fots

Trafikenheten påbörjade 2015 i samarbete med andra enheter som arbetar med fysisk planering, ett arbete om framkomlighet till fots. Syftet med det arbetet är att skapa ett underlag för den fysiska planeringen som främjar gående och som stödjer en samhällsutveckling som går i riktning mot de uppsatta målen. Underlaget ska beskriva den nuvarande situationen för Nackas fotgängare, presentera en målbild för ökad gångvänlighet och en handlingsplan för kommunens fortsatta arbete. Det färdiga resultatet ska fungera som ett underlag för budget- och verksamhetsplanering och ligga till grund för planering av drift och underhåll.



Inom ramen för att beskriva nuläget görs en inventering av standard på ett huvudgång-vägnät inom kommunen som kopplar samman kommundelscentrum och större målpunkter såsom skolor, arbetsplatser och kollektivtrafik. En gångnätsanalys har utförts på strukturplanen för Nacka stad i syfte att identifiera saknade länkar samt länkar med stadslivspotential.

Stadsledningskontorets bedömning och förslag

Stadsledningskontoret delar natur- och trafiknämndens bedömning att de studier som efterfrågas i motionen redan finns i form av "Förstudie av strandpromenader i Nacka" respektive det pågående arbetet med framkomlighet till fots. Den i motionen efterfrågade kunskapen redan finns och ett arbete med kunskapsinhämtning pågår. Stadsledningskontoret föreslår därför att kommunfullmäktige fattar följande beslut.

Kommunfullmäktige noterar natur- och trafiknämndens redovisning av arbetet med framkomlighet till fots och att huvuddelen av det material som efterfrågas i motionen redan finns tillgängligt i form av "Förstudie av strandpromenader i Nacka", appen Nackas naturkarta respektive pågående arbete om framkomlighet till fots. Motionen är därmed färdigbehandlad.

Förslagets ekonomiska konsekvenser

I och med arbetet redan pågår skulle förslagen i motionen inte ha några påtagliga ekonomiska konsekvenser.

Konsekvenser för barn

Ärendet handlar om tillgänglighet till natur och om att komma fram i miljön till fots. Det är positivt för barn att kunna lära sig mer om Nacka och om miljön genom appen *Nackas naturkarta*. Detsamma gäller arbetet om att enkelt kunna ta sig fram, det ger en säkrare miljö för barn i alla lägen när de är utomhus.

Bilagor

Natur- och trafiknämndens beslut den 16 juni 2016, § 131

Motionen

Förstudie

Lena Dahlstedt
Stadsdirektör
Stadsledningskontoret

Dag Björklund
Natur- och trafikdirektör

14 juni 2016

SAMMANTRÄDESPROTOKOLL
Natur- och trafiknämnden

§ 131

NTN 2016/429
KFKS 2016/317

Sammanhängande promenadstråk i Nacka

Motion den 14 april 2016 av Helena Westerling (S) m.fl.

Beslut

Natur- och trafiknämnden föreslår kommunfullmäktige fatta följande beslut.

Kommunfullmäktige noterar natur- och trafiknämndens redovisning och att huvuddelen av det material som efterfrågas i motionen redan finns tillgängligt i form av ”Förstudie av strandpromenader i Nacka”, appen Nackas naturkarta respektive ett pågående arbete med en Gångplan. Motionen är därmed färdigbehandlad.

Ärendet

I motionen efterfrågas ”en inventering i syfte att med den som underlag ta fram en plan på vilka kompletteringar, nyanläggningar och markeringar av gångvägar och stigar som bör göras för att skapa mer sammanhängande promenadstråk, i synnerhet längs kommunens stränder.”

Huvuddelen av det material som efterfrågas i motionen finns redan tillgängligt i form av ”Förstudie av strandpromenader i Nacka”, appen Nackas naturkarta respektive ett pågående arbete med en Gångplan. Natur- och trafiknämnden anser därför att den i motionen efterfrågade kunskapen/informationen redan finns respektive arbete med kunskaps-inhämtning pågår.



Förslagen i motionen

Helena Westerling (S) Majvie Swärd (S) Khashayar Farmanbar (S) Maria Raner (S) väckte vid kommunfullmäktige sammanträde den 14 mars 2016 en motion om att Nacka kommun beslutar att:

- Nacka kommun gör en inventering i syfte att med den som underlag ta fram en plan på vilka kompletteringar, nyanläggningar och markeringar av gångvägar och stigar som bör göras för att skapa mer sammanhängande promenadstråk, i synnerhet längs kommunens stränder.

Förstudie – Strandpromenader i Nacka kommun augusti 2013

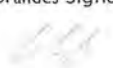
Natur- och trafiknämnden tog fram 2013 en förstudie av strandpromenader i Nacka enligt investeringsbeslut fattat 2012. Huvudsyftet med studien var att redovisa befintliga strandpromenader deras standard samt identifiera var sträckor saknas för att få sammanhängande strandstråk. Ett annat syfte med förstudien var att inför kommande investeringsuppdrag ta fram lokaliseringsstudier, tekniska lösningar och kostnader för ytterligare tre strandpromenader.

Ordförandes signatur	Justerandes signatur	Utdragsbestyrkande
		

14 juni 2016

SAMMANTRÄDESPROTOKOLL
Natur- och trafiknämnden

Förstudien bygger på de mål som finns i kommunens Översiktsplan, Grönstrukturprogram samt Kustprogram.

Natur- och trafiknämnden arbetar aktivt för att förbättra information, vägvisning och tillgänglighet i kommunens naturområden och naturreservat. Kommunen har dessutom i samarbete med Erstavik nyligen avslutat ett större arbete med bl.a. information och vägvisning inom Erstavik i enlighet med det avtal som tecknats mellan kommunen och Erstaviks ägare.

Natur- och trafiknämnden har även tagit fram appen **Nackas naturkarta** som kan användas såväl för att planera en utflykt eller vara till hjälp när man är ute i naturen. I appen finns vackra bilder och beskrivningar av vandringsleder och naturområden. Användaren får hjälp att hitta entréer till naturreservaten och det stora Erstaviksområdet, tips om badplatser, utsiktspunkter och andra intressanta platser. Allt är kopplat till en karta, som också håller reda på var besökaren befinner sig. Det går även bra att kommentera och dela sina favoritplatser med vänner.

Gångplan

Natur- och trafiknämnden påbörjade 2015 arbetet med att ta fram en "Gångplan". Syftet med gångplanen är att skapa ett underlag för den fysiska planeringen som främjar gående och som stödjer en samhällsutveckling som går i riktning mot de uppsatta målen. Gångplanen ska beskriva den nuvarande situationen för Nackas fotgängare, presentera en målbild för ökad gångvänlighet och en handlingsplan för kommunens fortsatta arbete. Gångplanen ska fungera som ett underlag för budget- och verksamhetsplanering och ligga till grund för planering av drift och underhåll.

Inom ramen för att beskriva nuläget görs en inventering av standard på ett huvudgångvägnät inom kommunen som kopplar samman kommundelscentrum och större målpunkter såsom skolor, arbetsplatser och kollektivtrafik. En gångnätsanalys har utförts på strukturplanen för Nacka stad i syfte att identifiera saknade länkar samt länkar med stadslivspotential.

Bedömning



Natur- och trafiknämnden bedömer att de studier som efterfrågas i motionen redan finns i form av "Förstudie av strandpromenader i Nacka" respektive det pågående arbetet med Gångplanen/Gångstrategin. Natur- och trafiknämnden anser därför att den i motionen efterfrågade kunskapen redan finns respektive arbete med kunskapsinhämtning pågår.

Handlingar i ärendet

Tjänsteskrivelse 2016-06-07

Bilaga 1 Motion den 14 april 2016 av Helena Westerling (S) m.fl.

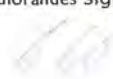
Bilaga 2 Förstudie av strandpromenader i Nacka, augusti 2013

Ordförandes signatur	Justerandes signatur	Utdragsbestyrkande
		

14 juni 2016

SAMMANTRÄDESPROTOKOLL
Natur- och trafiknämnden



Beslutsgång

Nämnden beslutade i enlighet med enhetens förslag till beslut.

Protokollsanteckning

Christina Ståldal (NL) lät anteckna följande till protokollet:

”Nackalistan stöder intentionen i motionen från Socialdemokraterna och anser att ärendet i stora delar är färdigbehandlat.”

Ordförandes signatur	Justerandes signatur	Utdragsbestyrkande
		



Socialdemokraterna i Nacka kommunfullmäktige

Sammanhängande promenadstråk i Nacka

Motion till kommunfullmäktige

Sedan 2014 har Nacka kommun en cykelplan – eller cykelstrategi, som det numera heter. Kommunen har också "Lugna promenader" som är lättgångna och välskyltade. Det finns också markerade vandringsleder i naturreservat och andra skogsområden.

Enligt vår uppfattning bör kommunen även ta fram en plan för sammanhängande promenadstråk, i synnerhet längs kommunens strandsträckor. I ett första skede bör kommunens gångvägar och stigar längs stränder inventeras med syfte att identifiera "luckor" där en ny eller upprustad gångväg eller stig kan få promenadsträckorna mer sammanhängande. I ett andra skede bör kommunen – utifrån denna inventering - ta fram en plan på sådana kompletteringar och nyanläggningar som bör göras.

Ett angeläget exempel är gångstigen vid Gammeludden i södra Lännersta. Andra exempel är Järila Sjö och Svindersviken där det också är viktigt att få så sammanhängande strandpromenader som möjligt.

Inventeringen skulle också kunna inkludera hur vandringsleder i kommunen kan kompletteras med markeringar fram till kollektivtrafikens hållplatser, eftersom det i flera fall saknas sådana anslutningsmarkeringar. Det saknas också sammanställningar och markeringar av trevliga och vackra promenadvarianter inom bebyggda områden, exempelvis från Saltsjöbadens station via Saltsjöpromenaden och Vårgårdsbron till Solsidan station.

Efter inventeringen borde kommunen tillhandahålla information om olika promenadstråk i form av broschyrer och på sin hemsida. Promenadstråken bör då klassificeras efter framkomlighet, konditionskrav, naturskönhet, kulturhistoria etc.

Vi yrkar därför att kommunfullmäktige beslutar

- att Nacka kommun gör en inventering i syfte att med den som underlag ta fram en plan på vilka kompletteringar, nyanläggningar och markeringar av gångvägar och stigar som bör göras för att skapa mer sammanhängande promenadstråk, i synnerhet längs kommunens stränder.

Nacka den 14 april 2016

Helena Westerling (S) Majvie Swärd (S) Khashayar Farmanbar (S) Maria Raner (S)

FÖRSTUDIE STRANDPROMENADER I NACKA KOMMUN



AUGUSTI 2013

WILKE WIRÉN LUHR
landskapsarkitektur



INLEDNING

I Nacka finns fantastiska möjligheter att promenera utmed havsstränder och sjöar. Kommunen arbetar också aktivt med att ytterligare förbättra dessa möjligheter då det är mycket uppskattat bland kommunens invånare. Några promenader har funnits sedan länge, andra har byggts ut på senare år och vissa är planerade att utföras. Någon bra och tydlig sammanställning av vad som finns och i vilka skeden de olika förslagen befinner sig har dock saknats. Kommunen har också önskat utreda möjligheten för tre ytterligare strandpromenader.

Park- & Naturenheten på Nacka kommun har därför genom Roger Grönwall och Lennart Bohman beställt denna förstudie över kommunens strandpromenader av WILKE WIRÉN LUHR landskapsarkitektur AB. Förstudien har utarbetats av Åsa Wilke och Emma Wirén som handläggande samt med Therese Wallgren och Hanna Nyström som biträdande landskapsarkitekter. Kommunens landskapsarkitekt Elisabeth Rosell har också deltagit i utredningsarbetet.

INNEHÅLL

Inledning	2
Höga upplevelsevärden vid vatten	3
Strandpromenaden som rekreationsform	3
Vattennära rekreation i regionala planeringen	3
Strandpromenader i Nackas översiktsplan	4
Strandskydd	4
Vattendom	5
Riksintressen i Nacka	5
Strandpromenader i Nackas gröstrukturprogram	5
Strandpromenader i Nackas kustprogram	7
Standard för strandpromenader i Nacka	8
Framväxten av Nackas strandpromenader	9
Strandpromenader Sicklaön	
Karta	10
Sammanfattning	11
Strandpromenader längs havsstränder	11
Strandpromenader längs sjöstränder	12
Strandpromenader Boo	
Karta	14
Sammanfattning	15
Strandpromenader längs havsstränder	15
Strandpromenader längs sjöstränder	17
Strandpromenader Fisksätra Saltsjöbaden	
Karta	18
Sammanfattning	19
Strandpromenader längs havsstränder	19
Strandpromenader längs sjöstränder	21
Strandpromenader Älta	
Karta	22
Sammanfattning	23
Strandpromenader längs sjöstränder	23
Utbyggnadsförslag Svindersviken	24
Utbyggnadsförslag Bastusjön	26
Utbyggnadsförslag Fisksätra	28

Höga upplevelsevärden vid vatten

Upplevelsevärden av grönstruktur bedöms ofta enligt en modell som framtagits av Regionplanekontoret i Stockholm. Man har där identifierat sju olika parametrar för bedömning av människors upplevelsevärden och vilka aspekter som invånarna i Storstockholm värderar allra högst vid rekreation i natur- och kulturmiljöer. Strandpromenader och möjlighet till vattenkontakt är inslag som höjer upplevelsevärdet stort i flera av dessa upplevelsevärden. Det upplevelsevärde som har en mycket tydligt koppling till vattenkontakt är utblickar och öppna landskap. Att se ut över ett öppet landskap är i Stockholmsregionen och i Nacka ofta vy över en vattenspegel. Att stå i kanten av ett landskap och titta ut över ett öppet landskapsrum av en annan landskapstyp har också identifierats ha mycket höga upplevelsevärden - just det som man gör då man befinner sig i strandkanten och ser ut över vatten. Kontrasten mellan till exempel skog och öppenheten över vattnet uppskattas och människor beskriver sig uppleva frihet, välbefinnande och skönhet i sådana lägen.

Även andra av de identifierade upplevelsevärdena ökar kraftigt vid närhet till vatten. Detta gäller variationsrikedom och naturpedagogik, aktivitet och utmaning samt service och samvaro. En strandzon är en biotop med en naturligt rik flora och fauna som därmed erbjuder stor variation och mycket goda möjlighet till naturpedagogik. Vid aktivitet och utmaning erbjuder stranden och vattnet möjlighet till bad, båtliv, fiske, skridskoåkning och för den som söker utmaning nämns till exempel dykning. Många av dessa aktiviteter för även med sig värdet av social samvaro, då flera av dessa är sådana som man gärna utövar tillsammans med andra. I Nacka bör man även lägga till upplevelsevärdet av kulturhistoria i vattennära lägen. Utmed kommunens stränder speglas ett samhälle som vuxit fram i nära samverkan med dess vattenläge. Här finns herrgårdsanläggningar, de tidiga sommarvillorna och lämningar från kommunens spännande industrihistoria i form av t.ex. hamnar, varv och kvarnar.

Strandpromenaden som rekreationsform

Ett flertal forskningsstudier visar att upplevelser av natur påverkar hälsa och välbefinnande på ett positivt sätt och vid utevistelse är det främst rekreation och återhämtning man söker. Ju närmare man har till grön- eller naturområden, desto oftare besöker man dem. Man uppger att man upplever mindre stress samt mindre trötthet och irritation efter en promenad i ett grön- eller naturområde.

Då Boverket tillsammans med bl.a. Naturvårdsverket och Sveriges kommuner och landsting år 2007 kartlade vilka landskapets upplevelsevärden är och var de finns kom man genom undersökningar och intervjuer fram till att det man allra helst vill göra i landskapet är att promenera. Kvinnor promenerar mer än män och promenaden ger ofta såväl motion som socialt umgänge. Man stämmer träff och promenerar tillsammans eller man möter bekanta längs promenadstråket.

En promenad som även ger en naturupplevelse klassats högre än iordningställda anläggningar för idrott och motion. Naturupplevelsen ger avkoppling i form av lugn och ro och ostördhet. Samtidigt uppskattar man möten med andra och tillgänglighet i form av bra stigar och vägar. Även upplevelsen av trygghet uppskattas högt. Det är därmed av stor betydelse att anlägga promenadstråk som är trygga och tillgängliga för många, utan att upplevelsen av natur tas bort.

Vattennära rekreation i den regionala planeringen

I den regionala planeringen lyfts regionens goda möjligheter för närhet till vatten och skärgård fram som mycket viktiga regionala värden. En ny regional utvecklingsplan för Stockholmregionen togs fram 2010 av Regionplanekontoret på Stockholms läns landsting (RUF 2010). Här anges att regionens vattenvärden ska tas tillvara och att Stockholmsregionens vattenområden och stränder är en stor tillgång för invånare, besökare och näringsidkare. Man fastställer att regionen ska utvecklas så att man tillvaratar vattnets möjligheter att bidra med skönhetsupplevelser, avkoppling och aktiviteter. Man konstaterar också att allmänheten bör också få bättre tillgång till vatten och stränder för bad, fiske, skridskoåkning, promenader och andra aktiviteter. Man skriver att regionalt värdefulla badplatser, strandstråk, gästhamnar, bryggor med mera behöver utvecklas och göras tillgängliga och att kulturmiljöer i anslutning till vatten också bör uppmärksammas mer.

Regionplanekontoret har i flera tidigare rapporter analyserat vilka som är de högsta upplevelsevärdena i regionens tätortsnära natur och här lyfts rekreation med vattenkontakt tydligt fram. Vattnet kallas den blå strukturen och man anger att denna är en stor resurs för regionen samt för invånarnas hälsa och välbefinnande. Rent vatten, tillgängliga stränder och en vacker skärgård uppges som mycket värdefulla kvaliteter som ingår i Stockholmsregionens rekreationsmiljöer, och att de måste uppmärksammas vid planering. Närhet till eller utblick över vatten beskrivs som högt uppskattade rekreationsfaktorer. Hav, stilla skogssjöar och porlande bäckar listas som miljöer med höga estetiska värden som stimulerar alla sinnen. Dessutom anges att de är mycket artrika biotoper. Man lyfter också fram att många fritidsaktiviteter är knutna till just vattenområden.

Regionplanekontoret har också tidigare fastställt vilka som är Stockholmregionens gröna kilar, vilka värden de har och hur de på bästa sätt bör utvecklas och bevaras. Nackas grönstruktur ingår till övervägande del i Nacka-Värmdökilen och Erstavik och Nackareservatet ingår i Tyrestakilen. Nacka-Värmdö-kilen beskrivs som präglad av närheten till havet med vida utblickar, djupa vikar och kala klippor. Här beskrivs att man kan finna både avskildhet och ro, samt möjlighet att utöva ett aktivt bad- och båtliv. Kilen ges underrubriken skärgårdskilen och i karaktärsbeskrivningen är närheten till vatten ett helt övergripande tema:

”Vid ett besök i Nacka-Värmdökilen slås man av dess närhet och tillgång till havet. Var man än befinner sig i kilen ligger vattnet inom gångavstånd. Nacka-Värmdökilens närmast oändliga kustlinje med djupa vikar och smala uddar bjuder besökaren på värdefulla vattenkontakter. Vattnet och närheten till skärgården har gjort kilen omåttligt populär för sommargäster. Här samsas den fasta befolkningen med fritidsboende och storstadsbor som vill komma bort från staden över dagen. Under sommaren är de kala klipporna, sandstränderna och vikarna översvälda med bad- och båtfolk. Här kan man välja mellan att besöka de större baden eller så kan man hitta sin egna lilla skrev på en klippa i största avskildhet. Tillgången och närheten till vattnet bjuder på många vackra utblickar över kobbar, skär och glittrande fjärdar. Här kan man sitta i timtal på en klippa och beskåda den pågående vattenaktiviteten eller havets ständiga rörelser och förändring. Utmed kusten är det hög aktivitet och social puls under hela sommarhalvåret. Följaktligen är största delen av kilens serviceutbud knuten till kusten. Här finns bl.a. en uppsjö av badplatser med hög tillgång på service i form av serveringar, parkeringar, toaletter och anläggningar för sportaktiviteter. Utmed de större farlederna ligger även båthamnarna tätt med ett brett utbud på båtservice, butiker m.m.”

Långsjöns strand



Då man listar kilens upplevelsevärden så är det också närhet till vatten som är av avgörande betydelse i flertalet av upplevelsevärdena. Man anger att utblickar över vattenområden och öppna landskap ger en extra dimension, eftersom överblickbarheten blir längre och frihetskänslan större. Man konstaterar också att möjligheten att vara nära och se ut över större vattenytor har en mycket positiv inverkan på vårt välbefinnande. Utsikt över vatten anges som extra värdefull då det stärker känslan av trygghet och orienterbarhet.

Vattenkontakten lyfts också fram som en avgörande aspekt i upplevelsevärdena variationsrikedom och naturpedagogik eftersom strandbryn räknas som ett generellt attraktivt område. Likaså för upplevelsevärdena aktivitet och utmaning samt service och social samvaro. Här lyfts bad, båtliv, skridsko och dykning fram. Aktiviteter som alla ger upplevelser och som kan erbjuda utmaningar samtidigt som man ofta utövar aktiviteterna tillsammans med andra.

Strandpromenader i Nackas översiktsplan

I Nackas översiktsplan konstateras att det utmed Nackas kust finns många områden som är intressanta för friluftsliv. Att promenera, vandra och springa längs vattnet ger ofta en stark natur- och rekreationsupplevelse. Man formulerar också att grönområden och stränder ska vara tillgängliga för alla och att detta exempelvis innebär att vägen dit ska vara lätt att hitta, tydligt markerad och kunna nås med cykel och kollektivtrafik och inte bara med bil. På vissa sträckor ska det också gå att ta sig fram med barnvagn och rullstol. Man konstaterar att det är en utmaning att öka allmänhetens tillgång till stränderna samtidigt som värden för växt och djurlivet bevaras.

I översiktsplanen beskrivs att stränderna och vattenområdena har stor betydelse för många intressen och att en stor del av Nackas stränder är ianspråktagna av bebyggelse och bryggor. Det gör att det på många platser är svårt att ta sig fram längs stränderna. Man

sammanfattar att det behövs förbättrade möjligheter för friluftslivet att röra sig fritt längs stränderna och att det på en del platser kan det ordnas genom strandpromenader. Tillgängligheten till och inom grönområden och vattenområden ska förbättras genom tydlig vägvisning och genom attraktiva stråk och entréer till naturen. Som en åtgärd för att förbättra den blå strukturen listas att strandpromenader ska byggas ut i enlighet med Nackas kustprogram. Man fastställer också att vid planläggning för ny bebyggelse i anslutning till vatten bör allmänhetens tillgänglighet till stränder och bad garanteras och en utveckling av strandområdet ske.

I översiktsplanen redovisas planerad framtida mark- och vattenanvändning. Här föreslås nya strandpromenader på flera ställen. För Järlasjön anges att strandpromenad längs till sträckan Nysätra - Hästhagen bör utredas och att vad som är allmän plats runt sjön ska sammanställas. Även möjligheten för förbättrade strandpromenader runt Ältasjön och Bagarsjön ska utredas och vad som är allmän plats bör tydliggöras.

Strandskydd

Strandskyddet syftar till att trygga förutsättningarna för allmänhetens friluftsliv och till att bevara goda livsvillkor för djur- och växtlivet. Det generella strandskyddet är 100 meter, men i Nacka är det på många håll utökat till 300 meter. Det gäller även 100 meter ut från stranden i alla vattenområden, där det inte av någon anledning upphävs.

Från 1 juli 2009 gäller ny strandskyddslagstiftning. De största förändringarna för Nacka innebär att kommunen är ansvarig för beslut om dispenser i de flesta fall, samt att kommunen istället för länsstyrelsen beslutar om att upphäva strandskyddet i detaljplaner.

Då kommunen tar fram nya detaljplaner ska strandskyddet alltid prövas. Ibland gäller en äldre plan där strandskyddet sedan tidigare är upphävt. Vid framtagande av den nya detaljplanen återinförs strandskyddet och en ny prövning görs om det kan upphävas på del av planen. Vanligtvis väljer Nacka kommun att strandskydd gäller för park- och naturmark på allmän plats medan det upphävs på kvartersmark.

Underhåll av befintliga anläggningar kan vanligtvis göras utan att dispens krävs från strandskyddet. Om det gäller större renoveringar och åtgärder ska dock ansvarig tjänsteman kontaktas för att säkerställa att så är fallet. Vid nybyggnation och nyanläggning av gångar, bryggor och konsolkonstruktioner krävs strandskyddsdispens. Det finns möjlighet att ge dispens från strandskyddet om det finns särskilda skäl och om åtgärden inte strider mot strandskyddets syften.



Gällande strandskydd i Nacka visas med mörkblått. Ur Kustprogrammet.

Vattendom

Alla byggnationer i vatten är vattenverksamhet och länsstyrelsen avgör om det behövs en anmälan eller en miljödom, en så kallad vattendom. Mindre omfattande vattenverksamheter ska anmälas till länsstyrelsen. Länsstyrelsen prövar den anmälda vattenverksamheten ur naturmiljösynpunkt och har möjlighet att förskriva om försiktighetsmått eller förbjuda den sökta vattenverksamheten för att begränsa eller förhindra negativ miljöpåverkan. Om den anmälda vattenverksamheten har större påverkan på enskilda eller allmänna intressen kan Länsstyrelsen föreskriva att tillstånd måste sökas hos mark- och miljödomstolen.

Mark- och miljödomstolen ställer vissa krav på vad en ansökan om vattenverksamhet ska innehålla. Förutom den tekniska beskrivningen av vattenverksamheten ska en fullständig miljökonsekvensbeskrivning (MBK) finnas med liksom en beskrivning av hur man begränsar negativ miljöpåverkan och för framtiden övervakar och kontrollerar den sökta vattenverksamheten.

Riksintressen i Nacka

I Nacka finns flera riksintressen. Detta är bl.a. riksintresset för kustområdet och skärgården utanför Stockholm. Någon exakt avgränsning för detta riksintresse finns inte, men länsstyrelsen har tolkat att detta gäller för hela kustområdet inklusive Nacka. Bestämmelserna innebär att exploateringsföretag och andra ingrepp får komma till stånd endast om de inte påtagligt skadar områdenas natur- och kulturvärden. Kommunens tidigare anläggande av strandpromenader har inte bedömts påverka detta riksintresse negativt.

I Nacka finns även fem områden med kulturmiljö av riksintresse. Tre av dessa ligger i kustområdet. Enligt miljöbalken ska dessa områden skyddas från åtgärder som påtagligt kan skada kulturmiljön, men för att de ska kunna användas av sina invånare är det tillåtet att göra förändringar inom områdena. Förändringarna ska dock ske med hänsyn till områdenas speciella värden. Detta är Nacka- Norra Boo, Erstavik samt Saltsjöbadens centrala delar. Kommunens tidigare anläggande av strandpromenader har inte heller i dessa fall bedömts påverka riksintresset negativt.

Nacka-Erstaviksområdet har av Länsstyrelsen klassat som ett område av riksintresse för friluftslivet. Då strandpromenader är anläggningar som gynnar friluftslivet har tidigare anläggande av strandpromenader har inte heller i dessa fall bedömts påverka detta riksintresse negativt.

I Nackas kust- och skärgårdsområde är farleden som går genom Lilla Värtan och Höggarnsfjärden samt farleden som går genom Baggensfjärden, Lännerstasundet, Skurusundet och Halvkakssundet av riksintresse. En farled av riksintresse omfattar mer än själva vattenområdet runt farleden. I riksintresset ingår även sådana markområden och anläggningar som behövs för farledernas säkerhet, till exempel fyrplatser och övrig utmärkning. Detta måste beaktas vid planering och anläggande av nya strandpromenader.

Strandpromenader i Nackas gröstrukturprogram

I Nackas gröstrukturprogram från år 2011 har man formulerat att vatten och stränder, aktiviteter knutna till vatten samt skogsmiljöer med vild, orörd natur utgör grunden för värdena i kommunens rekreativa gröstruktur.

För att spegla rekreativiteterna i Nacka på ett bra sätt har man i gröstrukturprogrammet valt att komplettera de upplevelsevärden som Regionplanekontoret identifierat med ytterligare tre värden. Detta är bl.a. just strandpromenaden. Man har formulerat att strandpromenader och strandparker utgör en särskild typ av gröstruktur längs vattnen och att strandpromenaderna kan ha olika karaktär. En strandpromenad i Nacka kan vara i naturen, i en anlagd park eller längs en lugn villagata.

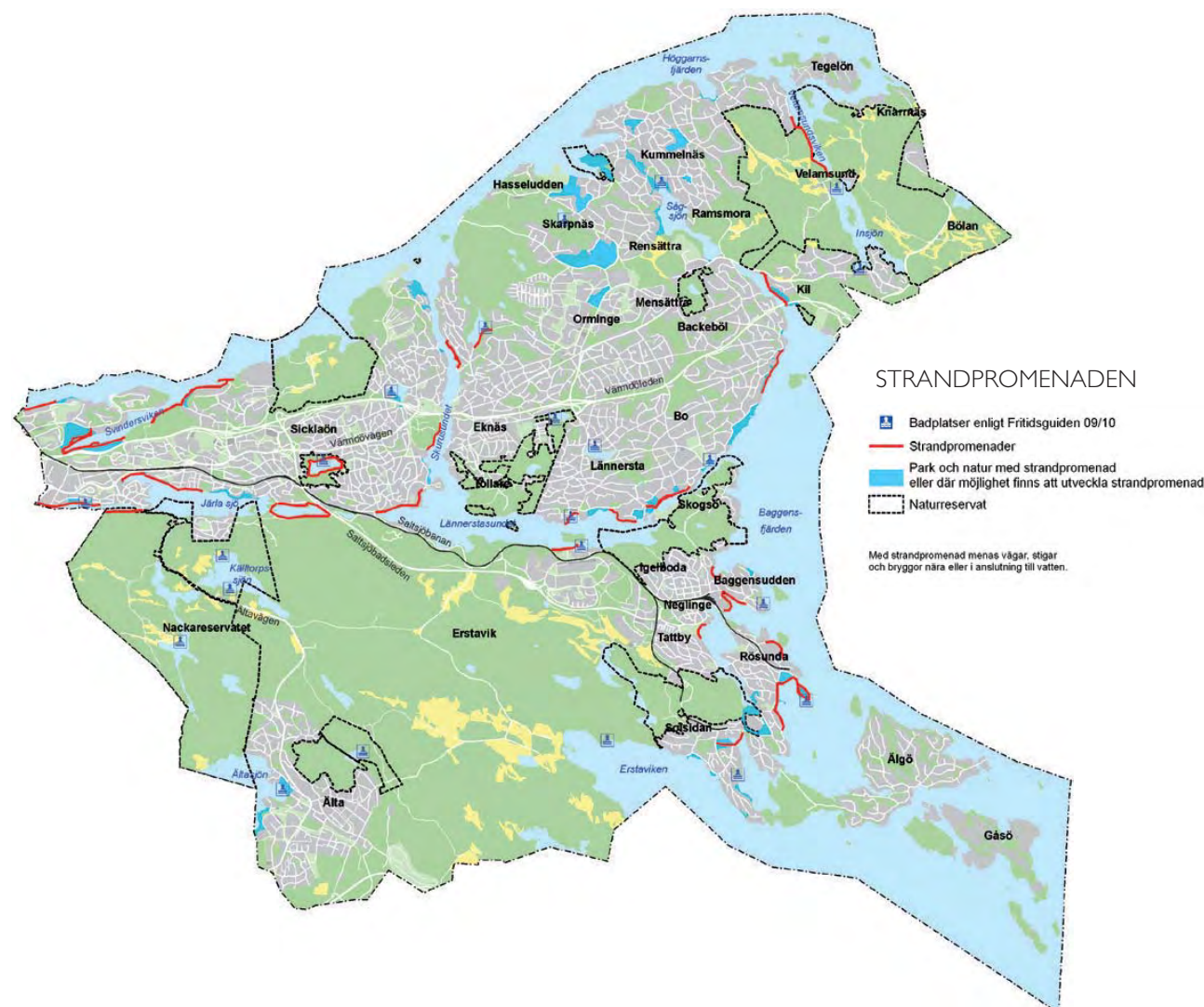

Kartan visar var i Nacka upplevelsevärden "Strandpromenaden" finns. Här visas med rött befintliga strandpromenader, blå färg visar såväl befintliga som platser där möjlighet finns att utveckla strandpromenader i park och natur. Ur Grönstrukturprogrammet.

Saltsjöbadens centrala delar är en kulturmiljö av riksintresse.



Man fastställer att stränderna i Nacka har stor potential att utvecklas till mycket attraktiva stråk och att Nackas flikiga kustlinje ger en lång strandlinje. Bergbranter gör dock långa sträckor oframkomliga. Av de naturligt tillgängliga strandområdena är många bebyggda eller tagna i anspråk av privata och föreningsägda bryggor och markområden.

Det finns dock antydning till mer eller mindre sammanhängande strandpromenader i de flesta kommundelar och för att öka tillgängligheten behöver dessa förbindas på ett tydligare sätt. Längs många stränder finns också allmänt tillgänglig mark nedanför tomtmark, men för att säkra allmänhetens tillträde till stränderna behöver gränser tydliggöras.

Man beskriver upplevelsevärde Strandpromenad och vattenkontakt på följande sätt: "Inom skärgårdskommunen Nacka erbjuder närhet till vatten och stränder en särskild attraktion. Att kunna vandra längs vattnet erbjuder andra upplevelser än längs villagator och grönstråk och upplevs mycket attraktivt. Strandpromenaden har därför getts ett eget upplevelsevärde."

Man formulerar att besökarens förväntningar är att flanera/ströva längs vatten, ha utsikt och en känsla av frihet. De aktiviteter som utövas är promenad, bad, picknick och att njuta av utsikt. De störningar som identifierats är svårframkomlighet, privata tomter, nedskräpning samt verksamheter som skapar otrygghet.

I grönstrukturprogrammet formuleras kommunala naturvärdesmål och rekreativa mål. Ett av naturvärdesmålen är att verka för att känsliga strandområden skyddas mot slitage genom att kanalisera besökare till stigar eller anläggningar såsom spänger och bryggor.



Ett rekreativt mål är att det rörliga friluftslivet ska utvecklas och allmänhetens tillgång till bad och strand ska öka. Detta kan uppnås genom en förbättrad tillgänglighet till vattenområden, genom tydlig vägvisning och utveckling av attraktiva stråk. Områden ska också kunna nås av gående, med cykel, bil, båt och kollektivtrafik samt ha goda parkeringsmöjligheter. Man vill också förbättra tillgängligheten till och inom vattenområden för barn, äldre och personer med funktionsnedsättning. Man rekommenderar att värna allmänna passager mellan strandlinje och tomtgräns och man anger också att tillgången till Nackas stränder ska ökas genom att skapa fler strandpromenader och strandparker som inte påverkar villkoren för växt- och djurliv negativt.

Grönstrukturprogrammet innefattar även en fokusgruppundersökning där man undersökt vad nackaborna gör, vad de gillar, ogillar och vad de saknar i kommunens gröna miljöer. Då det gäller strandpromenader så nämns närheten till vatten som något som man gillar och detta gäller såväl Nackas sjöar som hav. Såväl mer naturliga marker som "citynatur" som trädäcken i Sicka nämns, man värdesätter mångfalden.

Då man formulerar vad man saknar så nämns bl.a. möjligheten att inom vissa områden promenera en runda- att inte behöver vända i en återvändsgränd. Sammanlänkning av de promenadvägar som finns efterfrågas.

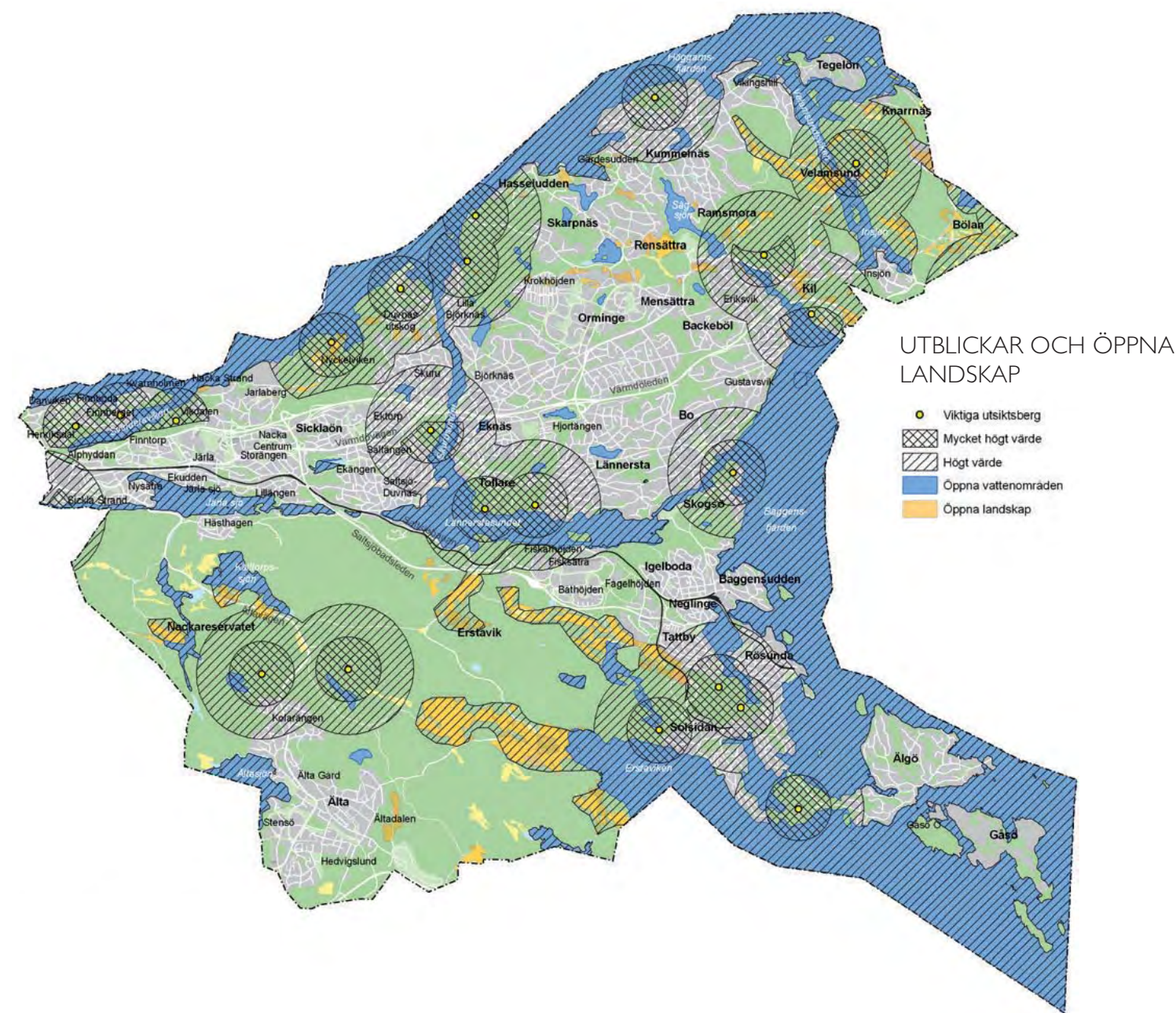

Kartan visar var i Nacka upplevelsevärde "Utblickar och öppna landskap" finns. Även detta upplevelsevärde är i Nacka starkt knutet till närhet till vatten. Ur Grönstrukturprogrammet.

Nackas strandpromenader ska byggas ut utan att känsliga strandområden med höga naturvärden tar skada. På bilden träd fällna av bäver, något man kan stöta på i Nacka på flera ställen.

Strandpromenader i Nackas kustprogram

Nacka kommun tog 2011 fram ett kustprogram där man fördjupar kommunens visioner för den specifika miljö som dess kust utgör. Som en av utmaningarna i programmet formulerades att öka allmänhetens tillgänglighet till stränder samtidigt som värden för växt- och djurliv värnas. Åtta övergripande mål fastställdes i kustprogrammet. Två av dessa berör tydligt strandpromenader: ”rika möjligheter till friluftsliv som är långsiktigt hållbart” samt ”trygga den allemansrättsliga tillgången och förbättra tillgängligheten till strand- och vattenområden”.

Kustprogrammet anger även att tillgängligheten till strandnära områden är viktig. Med tillgänglighet menas här tillgänglighet för allmänheten samt användbarhet och framkomlighet för till exempel äldre, funktionsnedsatta och barn. Att ett område är otillgängligt kan betyda att det är svårframkomligt, svårt att hitta till, ligger långt bort, svårt att nå på grund av barriärer eller att det saknas allmänna transportmedel. Även funktionsnedsatta ska ha möjlighet att njuta av kusten. Det kräver ofta någon form av anpassning för att kunna ta sig fram med rullstol och tillgång till handikapptolett och badramp etc.

Som ett mål för friluftslivet anges att trygga den allemansrättsliga tillgången och förbättra tillgängligheten till strand- och vattenområden. Rekommendationer för att uppnå detta är bland annat:

-Kommunen ska verka för att vandringsleder, natur- och kulturspår anordnas. Detta för att öka tillgängligheten för friluftslivet och minska slitaget på känslig natur.

-Tillgängligheten till grön- och vattenområden bör förbättras genom tydlig vägvisning och utveckling av attraktiva stråk. Områdena ska gå att nå till fots med cykel, bil, båt och kollektivtrafik samt ha goda parkeringsmöjligheter.

-En ny gång- och cykelförbindelse behövs mellan Nacka strand och Nyckelvikens.

-Kommunen bör förbättra tillgängligheten till och inom grön- och vattenområden, för barn, äldre och personer med funktionsnedsättning.

-Öka tillgången till Nackas stränder genom att skapa fler strandparker och strandpromenader där det inte påverkar villkoren för växt- och djurliv negativt. Nya strandpromenader föreslås mellan Finntorp och Marinstaden. Nya strandpromenader föreslås också för Södra Boo, mellan Fisksätra och Skogsö samt Rösunda. I samband med bildandet av Skarpnäs naturreservat bör tillgängligheten till stränderna studeras.

-Kommunen ska medverka till att säkerställa allmännyttig mark i strandområden.

-Värna allmänna passager mellan tomter samt mellan strandlinje och tomtgräns. Skyltar vars syfte är att inskränka allemansrätten ska tas bort.



Förslag på och planerade strandpromenader enligt Kustprogrammet.

Strandlinjen i Fisksätra är ett av de områden som enligt Kustprogrammet bör förse med bättre strandpromenad.

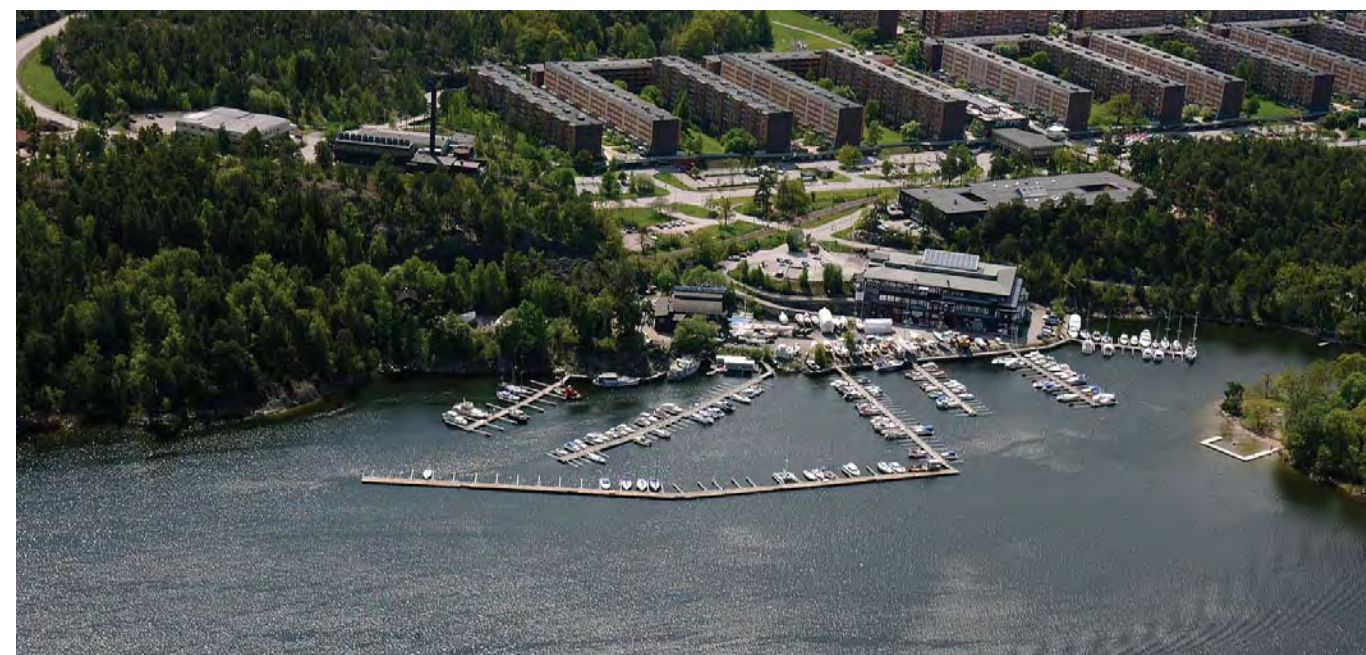

Standard för strandpromenader i Nacka

År 2007 tog Nacka fram en standard för strandpromenader inom kommunen. Man behövde typritningar som beskrev standard och konstruktionslösningar som kunde ligga till grund för en utveckling av Nackas stränder. Här formulerade man att strandpromenaderna skulle utföras för såväl gångare som cyklister, att promenaden skulle vara belyst samt att den skulle gå att vinterunderhålla.

För att uppfylla detta ska promenaden vara minst 2,5 m bred och den får luta max 1:20 i längsled, undantagsvis 1:12. Ytan ska utföras av trä eller grus beroende på markförhållandena. Belysning ska finnas och bänkar ska placeras ut ca var 50:e meter. Man fastställde också att nivån på vägen ska vara 1,5- 2 m över medelvattenståndet. Konstruktionen ska tåla snöröjningsfordon dvs en fordonslast på 7 ton.

I sitt kustprogram och i denna förstudie har Nacka breddat sin syn på vad en strandpromenad är. I många lägen finns fina promenadstråk där kraven ovan inte går att uppfylla. Nackas topografi kan många gånger kräva trapps-system och andra lösningar som omöjliggör snöröjning med fordon. I vissa lägen kan det på grund av fastighetsgränser och topografi vara omöjligt att få till en promenad med en bredd av 2,5 m. Standarden ovan får ses som en önskvärd standard där så är möjligt. I vissa situationer kan mindre stigar och andra lösningar byggas ut, men man ska då vara medveten om att promenaden inte blir tillgänglig för alla och att den inte kan vinterunderhållas.

Typritningar visande Nackas standard för strandpromenader.

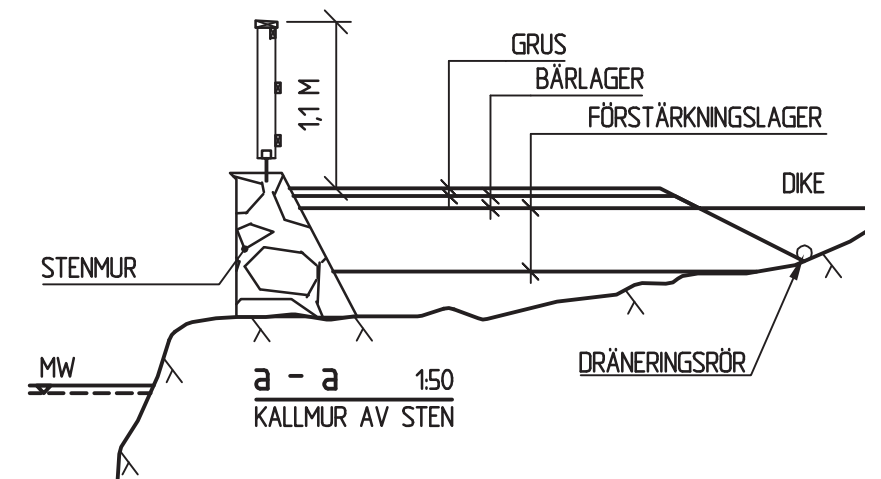
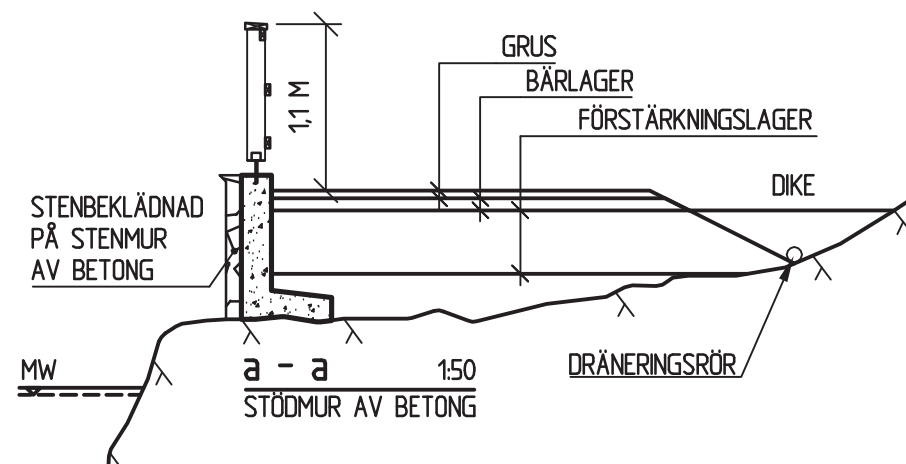
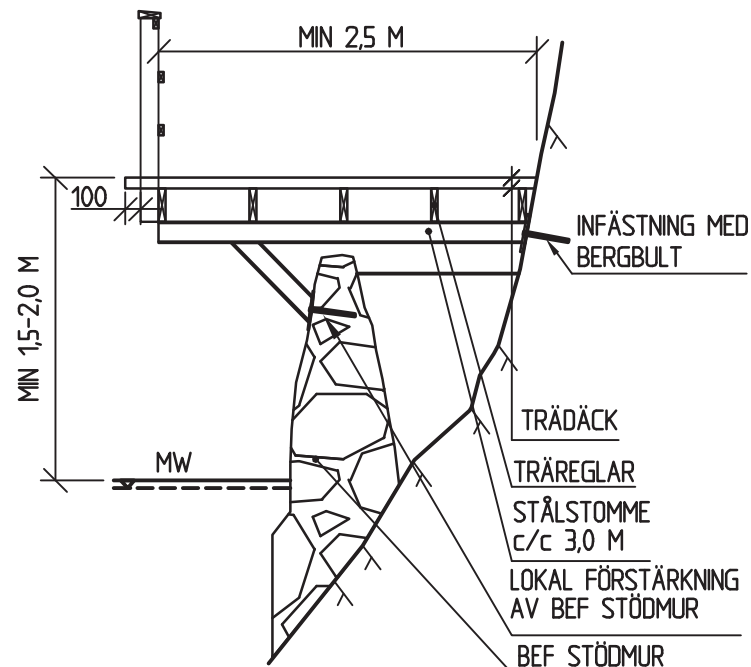
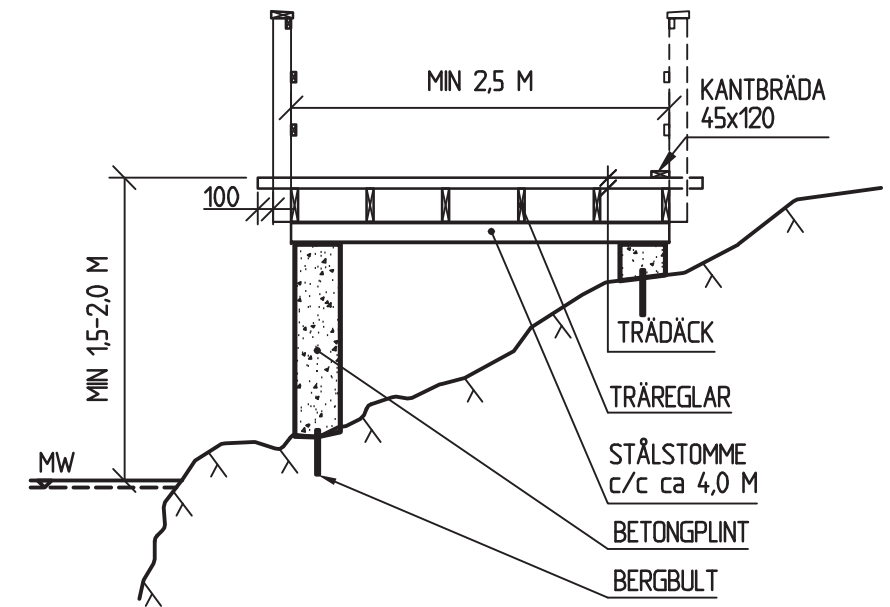
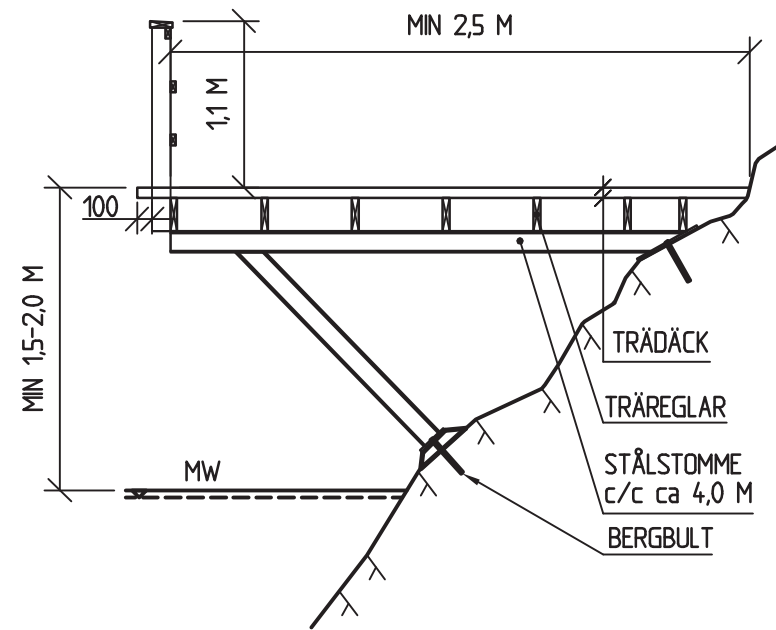

Framväxten av Nackas strandpromenader

Att röra sig utmed Nackas stränder har en mycket lång tradition. Några av Nackas strandpromenader hittar man redan på de allra första kartorna som finns över kommunen. Vissa var enkla stigar för kommunikation som vuxit fram genom historien och som successivt blivit bredare och alltmer permanentade. Andra anlades för ett specifikt syfte. I Skuruparken anlades romantiska promenader utmed vattnet på sent 1700-tal, något som också gjordes vid de påkostade sommarvillorna vid 1800-talets mitt.

Då sommarvillorna började växa fram och även då de tidigaste villastäderna kom i bruk var ångbåtstrafiken det snabbaste sättet att nå ut i skärgården. I slutet av 1800-talet fanns det utmed Skurusundet och Ormingelandets stränder cirka 100 tilläggsplatser för ångbåtar. Några av Nackas äldsta strandpromenader härstammar från den tid då det var mycket viktigt att enkelt kunna ta sig till och från ångbåtsbryggan. I några fall finns det ännu idag kvar servitut för passage på privata tomter som härstammar från denna tid och med detta syfte.



Skuru, Öfverdirektör Meys villa



På tidigt 1900-tal ändrades människans syn på naturen och naturen fick ett egenvärde där en ny typ av friluftsliv och rekreation kom i fokus. De nya villastäderna marknadsfördes med natursköna lägen, kallbadhus och inte minst med strandpromenader. I Nacka var det särskilt Saltsjöbaden som marknadsfördes på detta sätt och i Saltsjö-Duvnäs heter ännu idag vägen utmed vattnet Strandpromenaden.

En annan typ av strandpromenad är alla de kajer som härstammar från Nackas spännande industrihistoria. Dessa var från början inte sammanlänkade utan bestod av enskilda förtöjningspunkter för lastning och lossning. I Nacka fanns även flera varv med påkostade och stora kajanläggningar.

Många områden i Nacka har sitt ursprung i de sommarstugeområden som växte fram under 1900-talets första decennium. I dessa områden anlades vägar efter det rådande landskapets förutsättningar och de var och är ännu idag charmigt slingrande mellan tomter, höjder

och dalar. Idag är flertalet av sommarstugorna ersatta med större villabebyggelse, men de lugna villagatorna är ofta vackert belägna och med god vattenkontakt. Dessa bör därför också räknas med då man sammanställer vilka strandpromenader som finns i Nacka.

Under funkisåren på 40-50 talet anlades flera fina strandparker i Nacka, där möjligheterna att promenera utmed vattnet togs tillvara. Ett exempel på detta är t.ex. strandparken vid Sicklastrand.

Då Nacka förtätats under sent 1900-tal och tidigt 200-tal har kommunen aktivt planerat och verkar för att sammanbinda de uppskattade strandpromenaderna. Ett exempel är strandpromenaden mellan Vikdalen och Nacka Strand. På senare år har kajerna utmed Finnboda och på Kvarnholmen blivit alltmer tillgängliga för allmänheten och i naturreservaten rustas äldre stigar och gångar upp så att de blir tillgängliga för fler.



Sammanfattning Sicklaön

På västra Sicklaön finns många av Nackas spännande industrihistoriska miljöer där gamla lastkajer och varvsanläggningar på senare år omvandlats till attraktiva strandpromenader med bevarad industrikaraktär. Tillgängligheten för allmänheten till dessa kajer och till stränderna längs Svindersviken har på senare år kraftigt förbättrats med utbyggnad av såväl kajer, gångvägar som bryggor. Sickla strand och Järlasjöns norra strand erbjuder fina promenadmöjligheter i den västra delen. I den östra delen kan man endast nå stranden på korta sträckor och stora höjdskillnader är svåra att bemästra för den som inte är fullt rörlig. På Sicklaön östra kust erbjuder Skuruparken fina promenader längs Skurusundet, i övrigt kan man främst uppleva vattnet från områdets villagator. En ny strandpromenad vid Skurusundets norra mynning är för närvarande under utredning. Av sjöarna så erbjuder Långsjön en lättillgänglig strandpromenad i lugn naturmiljö runt hela sjön.

Strandpromenader längs havsstränder på Sicklaön

1. Saltsjökvärn. Från Danviksbron till Finnboda varvsväg. Äldre kajanläggningar som byggts ut och sammanlänkats till promenad. Asfalts- eller grusväg i gott skick. Inslag av anlagd park och lekplats i västra delen. Träbryggor, belysning och bänkar finns.

2. Finnboda väst. Från Finnboda varvsväg fram till Stapelbädden. Äldre kajanläggningar som byggts ut och sammanlänkats till promenad. Asfalt med naturstensinslag i gott skick. Belysning och bänkar och finns.

3. Finnboda öst. Från Stapelbädden fram till Kvarnholmen. Äldre varvmiljö som planeras att omvandlas till strandpark och strandpromenad. Finns med i antagen detaljplan och anläggning påbörjas inom kort.

4. Kvarnholmen nordväst. En mindre sträcka där strandpromenad inte är utbyggd och gällande detaljplan saknas. En komplicerad sträcka och utredning pågår beträffande möjligheten att gräva upp det sund som tidigare fanns på platsen.

5. Kvarnholmen norr. Kortare sträcka i västra delen är utbyggd och klar, men ännu inte övertagen av Nacka Kommun för drift och förvaltning.

6. Kvarnholmen nordost. Detaljplaner innehållande strandpromenader klara för vissa sträckor men utbyggnad inte påbörjad. Möjligheten att få till en sammanhängande strandpromenad under utredning. Flera komplicerade lägen.

7. Kvarnholmen sydost. Ny detaljplan innehållande strandpromenad har varit på samråd och granskning, utbyggnad ännu inte påbörjad. I dagsläget inväntas bl.a. miljödom innan detaljplan kan antas.

8. Gäddviken. Detaljplan ska tas fram, ännu ej påbörjad. Strandpromenad för sträckan var inte med i programmet för Kvarnholmen, vilket får ses som ett misstag.

9. Svindersviken inre. Utbyggd strandpromenad finns från rondellen vid Kvarnholmsvägen, vidare runt vikens inre del samt fram till Svindersvik och vidare mot båtklubben vid Ryssviken. Här ansluter promenaden mot Ryssviksvägen. Grusad väg i gott skick med belysning och bänkar i väster, öster om Svindersvik i form av smalare stig.

10. Ryssviken. Strandpromenad saknas från båtklubben vid Ryssviken och fram till Marinstaden. Båtklubbens område är idag hägnat och passage är inte möjlig. Förstudie togs fram 2011 som visar på två olika alternativ för utbyggnad av strandpromenad för sträckningen. Det ena alternativet bygger på ett samnyttjande av kajen för strandpromenad och båtklubb, det andra alternativet redovisar en promenad på upphöjd träbrygga på berget innanför kajområdet. En utbyggnad av en strandpromenad i denna del av mycket stort rekreativt värde.

11. Vikdalen. Utbyggd strandpromenad finns från Marinstaden, förbi Vikdalen och vidare fram till Nacka strand. Till övervägande del träkonstruktion i strandkant. Sträckan närmast Nacka Strand utgörs av grusväg. Den västra delen mellan Marinstaden och Vikdalen är nyligen utförd och av god standard med bärighet för snöröjning. Den östra delen mellan Vikdalen och Nacka strand är äldre och inte dimensionerad för snöröjning.

12. Nacka strand. Äldre kajanläggningar som byggts ut och sammanlänkats till promenad. Västra delen på kaj. Den mellersta delen utgörs av gångbana i anslutning till bilväg. Delvis av träkonstruktion, delvis markstensbelagd. Östra delen leder ut på pir samt på grusväg genom strandpark. Promenaden avslutas vid Ellensvik.

13. Nyckelviken. Grusad gång går utmed vattnet norr och öster om gården. Den mycket kraftigt brutna topografin och den bitvis mycket tät vegetation hindrar möjligheten till vattenkontakt.

Kvarnholmen och Svindersviken kommer inom några år att erbjuda långa sammanhängande strandpromenader.

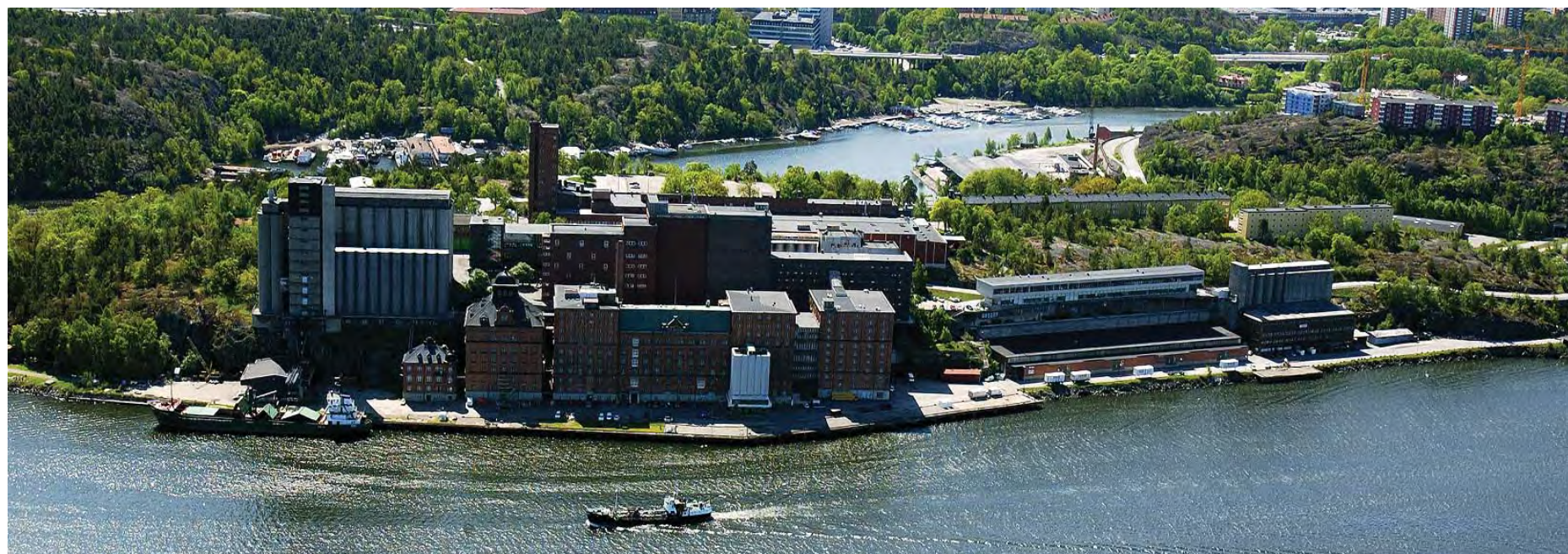

I Sicklasjöns västra del finns en gång- och cykelbro som leder vidare över till Nackareservatet.





14. Kungsviken norr. Ny detaljplan innehållande strandpromenad mellan Kungshamn och Bergkantsstigen antagen av kommunen, men överklagad till regeringen. Projektering av strandpromenad pågår för närvarande.

15. Kungsviken syd. Promenad på lugn villagata med lite trafik längs Kungsborgsbacken med anslutning upp mot Skurusundsvägen i söder.

16. Skuruparken. Strandpromenad på grusad gångväg, ursprungligen anlagd som promenad i romantisk park på sent 1700-tal. Förslag på upprustning av gångväg i naturreservatet Skuruparken. Naturreservatet avtaget av kommunfullmäktige men överklagat till länsstyrelsen.

17. Saltsjö-Duvnäs. Promenad längs lugna villagator med god vattenkontakt och lite trafik. Passage innanför båtklubbssområde och sedan längs vägen Strandpromenaden. Bitvis med öppna allmänningar ner mot vattnet och bitvis med privata villatomter mellan väg och vatten.

Vänster, Skuruparken

Nedan, Kungshamn

Höger, Stig utmed vattnet i Lillängen

Strandpromenader längs sjöstränder på Sicklaön

18. Kranglan. Promenad på lugn väg med lite trafik, Kranglans väg. Leder söder om Kolbottensjön, under Saltsjöbadsleden och vidare söder om Järlasjön fram till Kranglan. Nyligen utbyggd gång- och cykelbro vid Kranglan leder över till Fannydals strandväg.

19. Fannydals strandväg. Promenad längs lugn villagata med god vattenkontakt och lite trafik. Vid vändplanen i öster finns mindre stig som går vidare ner mot Järlasjön där man kan runda sjöns östra strand i nära anslutning till Saltsjöbadsleden.

20. Storängens strandväg. I öster promenad längs lugn villagata med god vattenkontakt och lite trafik. I väster grusad stig utmed vattnet som successivt blir allt svårare att ta sig fram på. Med god fysik möjligt att ta sig upp och ansluta till Terrassvägen.

21. Lillängen. Små stigar utmed vattnet som är svåra att nå. Mycket kraftiga höjdskillnader från villagatorna i norr. Stigar i mycket varierande skick och av varierande bredd. Mycket god fysik krävs längs vissa sträckor för att ta sig fram bland block och omkullfallna stammar. Inslag av privata bryggor och båtuppläggnings. En utbyggnad av en strandpromenad som var tillgänglig för fler skulle kraftigt höja områdets rekreativevärde. Passage i anslutning till tre privata fastigheter längs i väster skulle behöva iordningställas.



22. Järla Gård-Järla Sjö. Allmän strandpromenad utmed vattnet på privat mark, rättighet för allmän passage oklar inom Järla Sjö. Pågående diskussioner om vem som ska stå för drift och snöröjning. I öster vid Järla Gård på grusad gångväg, i väster på bryggor och kajer förbi Järla Sjö.

23. Ekudden. Asfalterad gång- och cykelväg som leder nedanför Ekudden och utmed Kyrkvikens norra strand. Bänkar finns, men vegetationen är bitvis mycket tät vilket minskar vattenupplevelsen. Ansluter vid Kyrkvikens västra strand mot Vassvägen.

24. Nysätra. Promenad längs lugn villagata, Nysätravägen, med god vattenkontakt och lite trafik runt Nysätraudden.

25. Sickla strand. Grusad och asfalterad strandpromenad som ansluter mot Långsjövägen i öster. Leder genom anlagd strandpark med badplats och solbryggor, sportanläggningar och lekplats. Ansluter i den västra delen mot gång- och cykelbro som leder vidare mot Nackareservatet i söder och mot Sickla sluss i Stockholms kommun.

26. Långsjön. Grusad strandpromenad runt hela sjön, iordningställd och upprustad då området blev naturreservat. God tillgänglighet även för funktionshindrade. På norra stranden finns badplats med sandstrand.

27. Bastusjön. Nyligen utbyggd strandpromenad mellan Smedvägen och Gamla Landsvägen längs den östra stranden. Grusad gång- och cykelväg i norr och söder, däremellan träkonstruktion. Belysning och bänkar finns. Längs sjöns norra strand promenad längs lugna villagator med god vattenkontakt. I nordväst badplast med sandstrand. Den västra stranden otillgänglig med snårig och tät vegetation. En privat fastighet med hög stödmur mot stranden stänger idag av passagemöjlighet i sydväst. En utbyggnad av promenad längs den västra stranden skulle höja rekreationsvärdet.



Vänster, Järla Gård.

Nedan, Långsjön.

Höger, Badplats och promenad vid Bastusjön.





Sammanfattning Boo

Områdets bäst sammanlänkade strandpromenader finns i de södra delarna där man i Lännersta kan röra sig mycket långa sträckor utmed vattnet på vackra gångvägar och lugna villagator. Ytterligare utbyggnad av promenader planeras vid Tollare och i Sydöstra Boo så möjligheterna kommer att bli än bättre. Den norra kusten i Boo är mer splittrad, där når man vattnet på kortare sträckor. Detta beror delvis på den mycket kraftigt brutna topografin, men även på grund av stora privatägda fastigheter och en sämre utbyggnadsstandard vid genomförandet av nya detaljplaner. Längs Velamsundsviken finns dock en längre och skyddad promenad i vacker naturmiljö. Boo har också många uppskattade sjöar. Flertal av dessa kan man uppleva från promenader på lugna villagator, men längs Tollare träsk och Sågsjön finns också längre sträckor av strandpromenad i naturmiljö.

Strandpromenader längs havsstränder i Boo

28. Skurubron syd. Från Trappvägen har en gångpassage nyligen byggts ut så att man från denna kommer ner till Allévägen. Man kan sedan på lugn villagata med lite trafik följa stranden i upphöjd läge längs Allévägen och Kvarnvägen.

29. Skurubron. Vid Kvarnvägens norra avslut kan man inte komma vidare längs Skurusundet. En sammanlänkande strand längs stranden mellan Kvarnvägen och Gamla Brovägen skulle vara av stort värde.

30. Skurubron norr. Promenad på lugna gator med lite trafik längs stranden på Gamla Brovägen och Monteliusvägen. Inte möjligt att

komma vidare vid Monteliusvägens norra vändplan pga privata fastigheter.

31. Fredrikberg. Strandpromenad längs vattenbrynet på grusväg som nås från Lilla Björknäsvägen och som leder fram till Fredrikbergsvägen i norr.

32. Telegrafberget. Ny detaljplan innehållande strandpromenad under framtagande. Detaljplan varit utställd för granskning men ännu ej antagen. Promenad på lugn gata i väster samt längs kajer och på pir i öster. För närvarande pågående utredningar om de gamla kajerna och hur dessa kan stabiliseras, då de visat sig vara i dåligt skick.

33. Hasseludden. Möjlighet för allmänheten att promenera utmed vattnet, dock är detta en privat fastighet och promenaden finns inte skyddad i plan eller servitut.

34. Skepparholmen. Strandpromenad från Hasseluddens brygga och fram till Skepparholmen finns. En kortare sträcka i väster är kommunal mark, men till övervägande del ligger promenaden på privat mark. Möjlighet finns för allmänheten att promenera, dock är detta en privat fastighet och promenaden finns inte skyddad i plan eller servitut.

35. Lövberga. Möjlighet att promenera från Skepparholmen och fram till Skepparholmsvägen, dock delvis på privatägd mark. Promenaden finns inte skyddad i plan eller servitut. Man kan sedan följa stranden längs Lövbergabacken. Möjlighet finns att ta sig ner till Lövbergavägen i nordost.

36. Gärdesudden. Promenader utmed vattnet i naturreservat. I södra delen i nära vattenläge, i norra delen något längre från stranden på grund av kraftigt brutna topografi. Viken nås längs Professorsstigen där man efter att ha passerat en båtklubb kan man följa stranden. Mot söder en kortare bit och mot norr ut på och runt Gärdesudden.

37. Grävlingsberg. Möjlighet att ta sig ner till vattnet från Drottningvägens västra del. Stig finns utmed stranden hela vägen fram till Båtvägen och Risbergsvägen, där man kan ta sig upp på villagatorna. Den nya detaljplanen antagen med enskilt huvudmannaskap. Strandpromenaden i form av stig längs vattnet har inte rustats upp och bitvis är den i dåligt skick.

38. Rörsundsviken. Strandpromenad finns som sammanbinder bryggområdet vid Rörsundsviksvägen med bryggområdet vid Vikingshillsvägen. Grusad gång i varierande skick och bredd.

39. Björkudden. Strandpromenad på lugna villagator med viss vattenkontakt, dock med privata tomter mellan väg och vatten. Utbyggnad av gångvägar planerad i antagen detaljplan, ännu inte utbyggda.

Lindängen, Lännersta



Telegrafberget

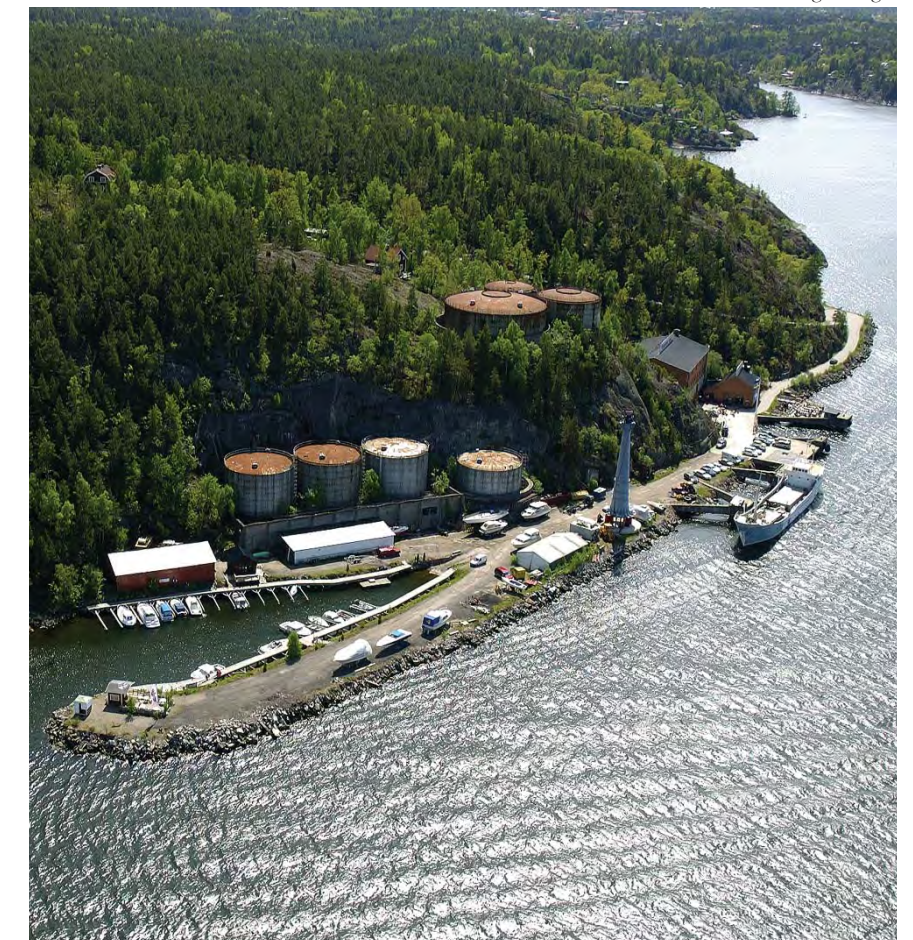

40. Velamsundsviken. I den norra delen strandpromenad på lugn villagata, Fagnäsvägen. I norr avslutas vägen mot privata fastigheter och vidare promenad inte möjlig. Mot söder leder promenaden vidare ner mot Velamsund. Genom servitut och avstyckningar av privata fastigheter kan man promenera längs strandkanten. Fortsättning mot söder sedan på en grusad strandpromenad i naturreservatet Velamsund och fram till gårdsområdet. Här finns service i form av servering, toaletter och friluftsgård. En grusväg leder över det lilla näs som skiljer Velamsundsviken från Insjön och sedan kan promenaden fortsätta på vikens östra sida. Inledningsvis på bryggor tillhörande båtklubb, sedan på skogsstig som bitvis kräver god fysik för att ta sig fram.

41. Insjön. Grusad strandpromenad leder från Velamsunds gårdsområde och förbi badplats och lekplats. Följer strandkanten ett par hundra meter innan den tillsammans med Velamsundsvägen viker av in mot skogen.

42. Kilsviken öst. Promenad på gångbana i anslutning till den relativt trafikerade Värmdövägen. Där Värmdövägen viker av mot öster finns möjlighet att fortsätta utmed stranden på väg mot söder. Promenaden avslutas vid en vik belägen efter passage under Värmdöleden och där naturreservatet Ekoberget ansluter. Den mycket kraftigt brutna topografin gör det sedan besvärligt att ta sig vidare in i reservatet.



43. Kilsviken väst. Promenad på lugn villagata med lite trafik på Boo Strandväg. God vattenkontakt i norra delen. I söder mindre hamn och badplats.

44-49 Sydöstra Boo. Hela sträckan från Kustvägen i norr och fram till Boo Herrgård i söder har utretts och ingår i detaljplaneprogrammet för Sydöstra Boo, antaget av kommunstyrelsen 2012. Möjligheten till en sammanhängande strandpromenad i området ses som områdets viktigaste tillgång för rekreation och grönsstruktur.

44. Trädgårdsviken. Promenad på lugna villagator med lite trafik längs Kustvägen och Fiskebovägen. Programmet föreslår en nyanlagd gångpassage mellan dessa två vägar. Detta kräver servitutslösning alternativt reglering av fastighetsgränser på privata fastigheter. Strandparken vid Evedalsvägens föreslås utvecklas så att bättre vattenkontakt uppnås. Möjlighet till allmän brygga och badmöjlighet ska utredas vidare.

45. Gustavsviks gård. Befintlig strandpromenad på grusad gång utmed vattnet bevaras. Strandparken nedan Gustavsviks gård behåller befintlig karaktär. Badet vid Gustavsvik föreslås dock ges utbyggd service.

46. Sjöbrinken. Öster om Sjöbrinken kan man i den norra delen passera utmed stranden på strandpromenad. Denna föreslås upprustas. I den södra delen ligger dock tre privata fastigheter som hindrar fortsatt passage utmed stranden. Förbindelse föreslås ordnas förbi dessa fastigheter, programmet anger dock inte hur.

Vänster, Velamsund

Nedan, Gammeludden



47. Mjölkudden. Promenad på lugna villagator med lite trafik längs Ankarvägen och Baggensvägen. Vegetationen är delvis mycket tät och frodig vilket gör att man långa sträckor inte ser vattnet, trots att några privata fastigheter inte finns mellan väg och vatten. Området föreslår i programmet rusta upp med en ytterligare strandpromenad närmare vattenlinjen. Denna ska gestaltas i form av strandspänger utan att områdets ekar och andra naturvärden tar skada. Parkområdet föreslås göras mer tillgängligt för allmänheten och båtverksamheten kan utvecklas något. Utbyggd service i form av servering ska också prövas.

48. Baggensvägen. Promenad på lugn villagata med lite trafik längs Baggensvägen och fram till Boo Herrgård. Vid herrgårdens strand finns en strandpark med badplats och lek.

49. Kaptensvägen. Promenad på lugna villagator med lite trafik längs Hermelinsvägen, Kaptensvägen och Kaptensstigen. Ny detaljplan med upprustning av vägnätet under framtagande.

50. Kaptensstigen-Saltstigen. Passage på grusad strandpromenad finns som möjliggörs genom avstyckningar och servitut för passage över privata tomter.

51. Gammeludden. Upprustning av befintlig strandpromenad föreslås i detaljplan som är under framtagande. Två alternativa sträckningar föreslås rustas upp, eftersom den i mycket strandnära läge översvämmas vid högvatten.

52. Lännersta strandpromenad. Gångpassage från Gammeludden och fram till Djurgårdsvägen över privata fastigheter genom servitut.

53. Djurgårdsvägen. Promenad på lugna villagator med lite trafik längs Djurgårdsvägen och Ångbåtsvägen. Långa sträckor med mycket god vattenkontakt med naturmark mellan väg och strand. Strandpark med bryggor och badplats finns vid Lännersta brygga.

54. Drömstigen. Gångpassage från Lännersta badplats och fram till Doktorsvägen. Strandpromenad utmed vattnet över privata fastigheter genom avstyckningar och servitut.

55. Tollare. Utbyggnad av strandpromenad planerad i nyligen antagen detaljplan. Står inför utbyggnad. Från Doktorsvägen kommer en gång- och cykelväg att leda fram till den nya bebyggelsen vid vattnet. Promenad på gångfartsgata i kajmiljö utmed stranden nedanför den nya bebyggelsen. Planen medger bro över till Mårtens holme med möjlighet till promenad utmed vattnet även på holmen. Väster om den nya bebyggelsen kommer gångstig att leda vidare utmed vattnet. Denna kommer att vika av mot norr och ansluta till Elevhemsvägen och den nya Tollaregatan eftersom terrängen i väster är mycket brant. Strandpromenaderna som är belägna på naturmark ligger inom Tollare naturreservat och även i föreskrifterna för naturreservatet anges planerad utbyggnad av dessa.

56. Tollare folkhögskola. Idag är möjligheterna dåliga om man vill röra sig utmed vattnet vid Tollare folkhögskola och vidare fram till Frankenburgs väg. Möjligheter till förbättrad passage bör utredas vidare.

Strandpromenader längs sjöstränder i Boo

57. Glasbrukssjön. Strandpromenad är utbyggd utmed sjöns östra strand från badplatsen och fram till Glasbruksvägen.

58. Myrsjön. Booledden följer Myrsjöns södra strand i form av en stig. Längs den trafikerade Hasseluddsvägen söder och öster om sjön finns utbyggd gångbana. I väster kan man gå längs lugn villagata med lite trafik på Myrsjövägen. En utbyggnad av en strandpromenad mellan Myrsjövägen och Booledden finns med i förslaget för naturreservatet Skarpnäs. Reservatsförslaget ännu ej antaget.

59. Kvarnsjön. Öster om sjön finns promenad på gångbana längs den relativt trafikerade Lövbergavägen. Sedan promenad på lugna villagator med lite trafik längs Kvarnsjövägen och Skepparholmsvägen. Gångstig leder vidare från Skepparholmsvägen och vidare fram till Skepparholmen, dock är detta en privat fastighet och passagen finns inte skyddad i plan eller servitut.

60. Sågsjön. Booledden går i form av en stig längs den västra stranden från Rensättra i norr, öster om Boo kyrka och ner till Värmdövägen i söder. Utmed Värmdövägen och Kummelnäsvägen söder och öster om sjön

finns gångbanor. Längs den västra stranden äger kommunen marken och möjligheten till utbyggnad av en strandpromenad bör utredas. Sjön har i norr sitt utlopp mot Kummelnäsviken. Möjligheten att följa utloppet utmed Näckdjupet och vidare ner mot Kummelnäsviken bör likaså utredas.

61. Karbosjön. Promenad på lugna villagator med lite trafik möjligt runt hela sjön. I väster och söder finns dock privata fastigheter mellan väg och strand. I öster och norr på Risets Alväg och Ynglingavägen bättre vattenkontakt. Passagemöjlighet finns mellan dessa två vägar i norr.

62. Sjö vid Näckrovsvägen. Promenad på lugna villagator med lite trafik möjlig runt hela sjön. Några privata fastigheter mellan väg och sjö finns inte.

63. Abborrträsk. Gångstigar längs den norra, västra och södra stranden anges i reservatsföreskrifter för naturreservatet Abborrträsk. Dessa finns idag, men är bitvis med låg standard. Viss upprustning av dessa skulle höja rekreativvärdet på platsen.

64. Kocktorpsjön. Strandpromenad i form av parkväg sammanbinder Eriksrovägen i norr med Skivlingsvägen i söder och parkvägen följer den östra och södra stranden. Strandpark med badplast på den södra stranden. Koppling längs stranden mellan badplatsen och Hjortängsvägen i väster saknas och en strandpromenad i form av en stig skulle höja området rekreativvärde.

Nedan, Tollare bruk

Höger, Tollare Träsk



65. Tollare träsk. Gångstig längs den östra och södra stranden är nyligen anlagd då ny detaljplan vunnit laga kraft. Gångväg längs den västra stranden på Apollostigen i naturreservatet Tollare. Koppling mellan stigen i söder och Apollostigen ska byggas ut enligt reservatsföreskrifterna och denna är för närvarande under utbyggnad.

66. Bagarsjön. Kortare sträckor av promenadmöjlighet finns utmed den norra och västra stranden. I väster finns utbyggd gång- och cykelväg utmed Lännerstavägen men vegetationen är kraftig och genomsiktigheten låg. På den norra stranden finns ett kommunalt bad. I söder och öster finns kortare sträckor där privata fastigheter sträcker sig ner till vattenlinjen, i övrigt naturmark med inslag av stigar. Vidare utredningar bör göras för att se över möjligheterna till förbättrad gångpassage runt sjön.

67. Trollsjön. Sjön och dess stränder ingår i förslag till naturreservatet Trollsjön som är under framtagande. I detta föreslås iordningställande och upprustning av mindre stig runt sjön.

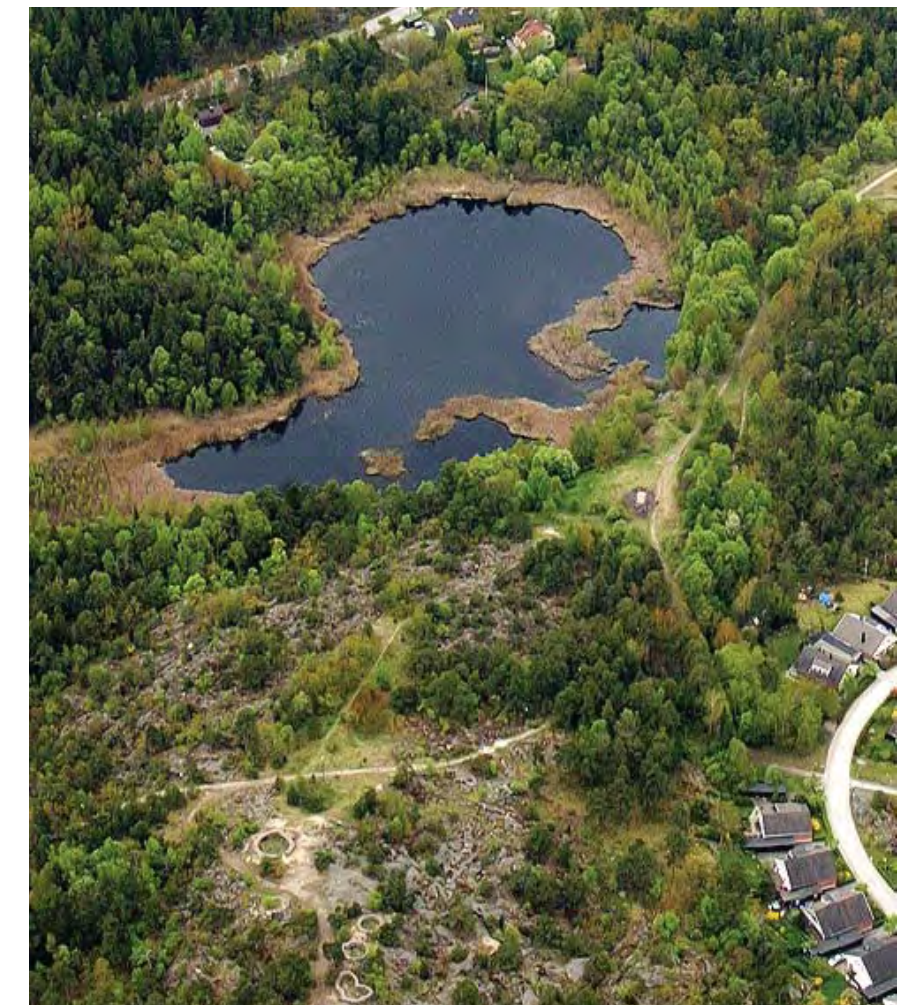

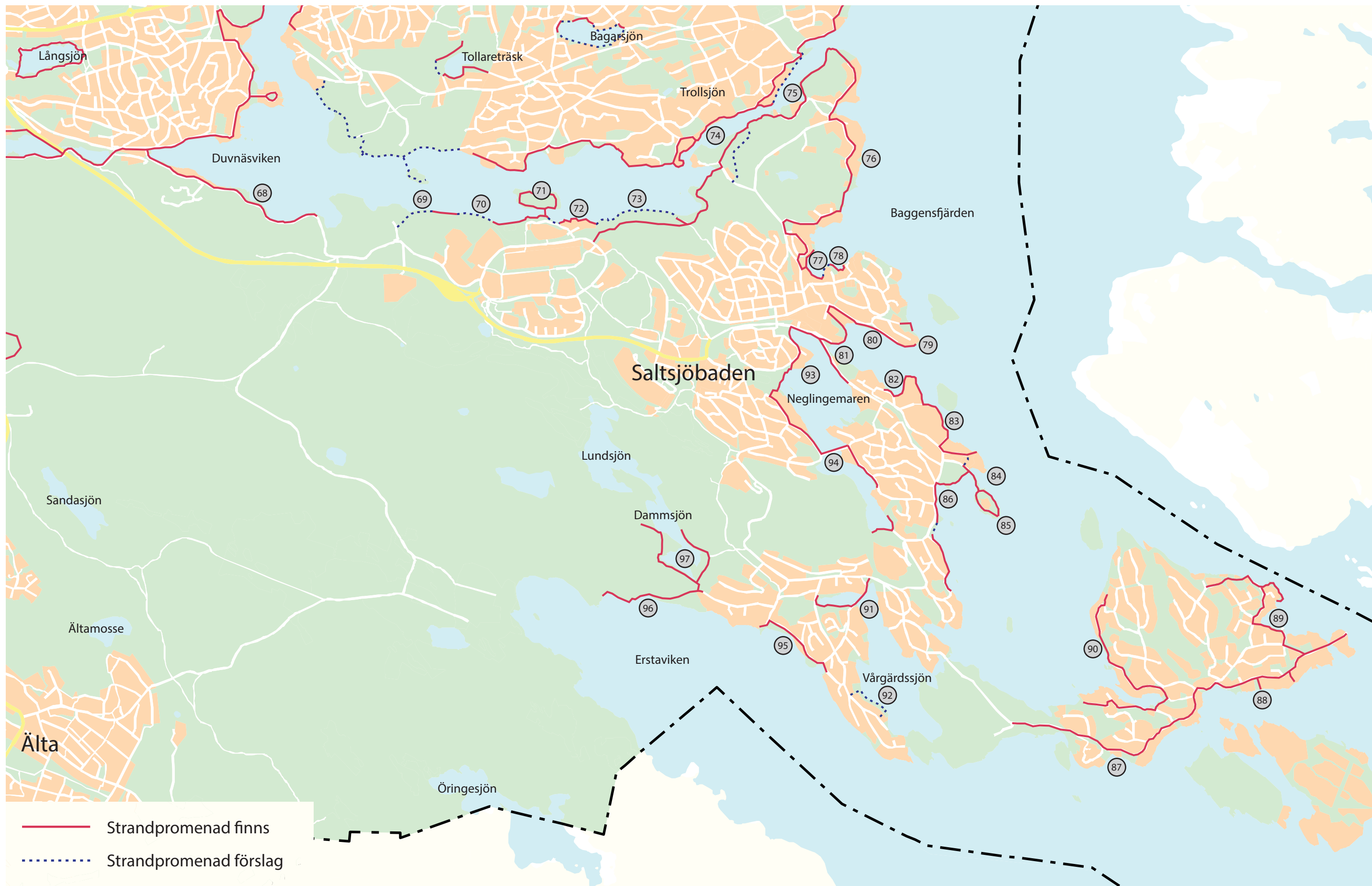

Sammanfattning Saltsjöbaden och Fisksätra

Kusten inom området är mycket veckad och flikig och erbjuder långa strandlinjer med fina och spännande utsikter. I den centrala delen av Saltsjöbaden finns strandpromenader med gamla anor och lugna villagator med vacker havsutsikt. På Skogsö och på Älgö är kusten mer privatiserad och längs långa sträckor kan man skymta vattnet mellan villor och grönska. Norr om Fisksätra är närheten till vattnet ur rekreationssynpunkt dåligt utnyttjad och en rapport har nyligen sammanställt de utbyggnadsmöjligheter av strandpromenader som finns. Sjöarna inom naturreservatet Tattby och på Erstaviks ägor erbjuder fina vyer från promenader i lugn skogsmiljö.

Strandpromenader längs havsstränder i Saltsjöbaden och Fisksätra

68. Duvnäsaviken. Promenad möjlig längs Saltsjöbadsvägen. Vägen är dock relativt trafikerad och gångbana saknas. Detta gör att trafiksäkerheten är mindre god. Längs långa sträckor mycket fin vattenkontakt.

69-73 Östervik-Skutudden. Möjligheten för en strandpromenad utmed hela sträckan mellan Östervik och Skutudden är utredd och sammanställd i en rapport från år 2012.

69. Östervik. Vid Östervik finns en station för Saltsjöbanan och det skulle av stort rekreativt värde om man från stationen kan tas sig ner till stranden. Idag finns en privat fastighet som gränsar mot spårområdet. Utredningen har rekommenderat att en mindre gångstig anläggs i kanten av den privata fastigheten och att allmänheten ges tillträde för passage på denna. Öster om den privata fastigheten finns en äldre stig i dåligt skick. Denna bör breddas något för förbättrad framkomlighet.

70. Fisksätrahöjden och Fisksätra idrottsplats. Vid Fisksätrahöjden är terrängen är mycket brant och en strandpromenad i form av träkonstruktion på konsoller mot berg kan byggas. Vid Fisksätra idrottsplats finns befintlig brygga utmed stranden. Denna förslås rustas upp och breddas.

71. Fisksätra holme. En parkväg i gott skick löper längs stranden innanför holmen och även ute på holmen. Badplats finns på holmens östra sida.

72. Fisksätra marina. En ny brygga alternativt parkväg krävs i väster för att sammanlänka parkvägen med kajmiljön vid marinan. Stora höjdskillnader finns inom området och flera trånga passager. Inom marinan bör ny brygga för promenad byggas utanför dagens kajkant.

73. Skutuddsviken. Strandpromenad på ny brygga bör anläggas från Fisksätra marina och fram till Skutvikens marina. Befintliga stigar i terrängen ges kopplingar till den nya bryggan. I väster kompletteras befintliga stigar med en ny sträckning ner mot Fisksätra marina. Sträckningen går genom naturreservatet Skogsö och strandpromenaden finns inte med i reservatets föreskrifter eller skötselplan. Strandpromenaden kan därför kräva dispens från gällande reservatsföreskrifter. I reservatet finns idag en mindre stig som går en bit in i skogen och som bara längs vissa sträckor har vattenkontakt.

74. Skogsö väst. Utbyggnad av stig mellan Kyrkogårdsvägen i söder och Knapens håll i norr finns angiven i naturreservatsföreskrifterna för Skogsö. Denna är ännu ej utförd. Istället promenerar man över kyrkogården på de vägar som där finns.

75. Skogsö norr. Strandpromenad på stig som leder utmed den västra stranden, förbi Skogsömonumentet och fram till Kyrkogårdssudden. Ansluter mot Skogsövägen i norr.

76. Skogsö öst. Promenad på lugna villagator med lite trafik längs Skogsövägen och Bataljvägen. Viss vattenkontakt, men privata fastigheter finns mellan väg och strand längs hela sträckan. Koppling i form av skogsstig utmed strandkanten finns mellan Bataljvägen och Moranvägen.

77. Moranviken. Varvet i vikens norra del är inte möjligt att passera vid stranden, varvet måste rundas på Moranvägen och Morabergsvägen. Gångväg och trappa finns sedan som leder ner från Morabergsvägen till Skogsövägen. Strandpromenad utbyggd i vikens inre del, delvis på privat fastighet med rätt för allmänheten att passera. En kortare sträcka norr om Vikingagränd saknas för att sammanbinda promenaden med bryggorna vid Neglinge center. Denna sträcka bör byggas ut.

78. Neglinge center. Strandpromenad på brygga utanför Neglinge center. Privat mark med rättighet för allmänheten att passera. Det samma gäller för promenadens vidare sträckning förbi bostadsområdet vid August Plyms väg. Här är dock promenaden anlagd på mark och inte på brygga.

79. Baggensudden. En gångväg med trappa leder från Bredablicksvägen ner till badplatsen vid stranden. Den kraftigt brutna topografin gör det dock inte möjligt att röra sig utmed stranden någon längre sträcka. Det går också att promenera ut på udden längst i sydost på en gångväg som leder vidare där Pålänsvägen slutar.



Moranviken



Fisksätra marina vid Fisksätra holme

80. Pålänsviken norr. Möjligt att promenera längs vattnet på Pålänsvägen samt på kajkant och bryggor inom båtområdet. Dock används området för parkering och båtupplag. Gott om backrörelser bland bilar ger försämrad trafiksäkerhet för gångare. I den västra delen finns gångbana som på ett mer trafiksäkert sätt leder utmed hamnområdet, runt udden och fram till Nils Sjögrens väg.

81. Stockholmsvägen. Vägen kantas av gångbana som erbjuder fina utblickar såväl över Pålänsviken som Neglingemaren.

82. Sjöudden. Promenad möjlig längs Ringvägshamnen och vidare ut i den natur- och kulturpark som hör till konferensanläggningen Vår Gård som ligger på Sjöudden. Promenad längs mindre stigar på udden, här finns ett monument och en jättegryta. Fastigheten är dock privat och rättigheten för allmänheten att promenera inom området är inte skyddad.

83. Vår Gård. Promenad längs vattnet på Saltsjövägen och Ringvägen, som ligger mellan Vår Gård och vattnet.

84. Dalaröbryggan. Upptrampad smitväg finns från Saltsjögränd och Dalaröbryggan över privata fastigheter och båtklubbområde fram till Hotellvägen. Passage för allmänhet bör iordningställas och säkras genom servitut eller likande.

85. Restaurangholmen. Nyligen upprustad strandpromenad runt hela holmen. På den östra sidan i form av grusad gångväg, i väster asfaltsbelagd gång- och cykelväg. Sommartid även möjligt att gå på bryggor längs den västra sidan. På holmen finns kallbadhus

86. Hotellviken. Nyligen upprustad strandpromenad förbi Grand Hotel med anslutning mot Saltsjöbadspromenaden i väst. Separat gångbana i skyddat läge utmed vägen fram till tennisområdet, där den övergår till traditionell trottoar. Bro över till badhusholmen. Svårigheter att röra sig utmed vattnet i tennisområdets norra del, denna passage bör förbättras. Utredningar har gjorts angående utbyggnad av träkonstruktion i detta läge. Söder om tennisområdet följer Saltsjöbadspromenaden åter längs strandlinjen. I den södra delen är den helt bilfri innan den möter Amiralsvägen i söder.

87. Älgövägen. Promenad på gångbana längs väg som till delar har god vattenkontakt. Längs långa sträckor privata fastigheter mellan väg och strand, men vägens höga läge medför att man ändå ser ut över vattnet.

88. Ekholmsvägen. Strandpark med badplats i den västra delen. Promenad utmed lugn villagata, längs långa sträckor privata fastigheter mellan väg och strand. Dock finns vissa allmänna släpp ner mot vattnet som t.ex. Sjöängen.

89. Alfredsroviken. Promenad på gångväg utmed vattnet mellan Alfredsrovägen och Fällströmsvägen. Inslag av trappor. Därefter promenad längs lugn villagata med lite trafik längs Ropuddsvägen.

90. Älgö väst. Promenad längs lugna villagator med lite trafik på Marenvägen och Berghemsvägen. Gångväg anlagd mellan dessa två vägar så att längre sammanhängande strandpromenad skapas.

91. Vårgårdssjön norr. Strandpromenad finns i den norra delen där gång- och cykelväg finns från Sjövägen i öster, över bron och vidare längs stranden norr om Solsidans skola. Väster om viken leder gång- och cykelstråket vidare mot norr utmed Vårgårdsvägen, utmed stranden som separat gångbana i skyddat läge utmed vägen. Öster om Vitsippsvägen finns kommunal naturmark utmed stranden. Endast en privat fastighet har mark ner till vattnet utmed en sträcka på 550 m. Möjlighet att anlägga strandpromenad här bör utredas.

92. Vårgårdssjön syd. Angöringar finns i norr och söder från Vitsippsvägen och möjligheten till en sammanhängande strandpromenad utmed stranden bör utredas vidare.

93. Neglingemaren norr. Utmed Stockholmsvägen finns gångbana som erbjuder fina utblickar såväl över Pålänsviken som Neglingemaren. Längs vikens norra strand finns parkväg som går genom strandpark och sedan i skyddat läge utmed Neglingevägen mot söder. Vid Näckenbadet och idrottsplatsen får man lämna stranden och gå upp till Byvägen. På Tattbybron kan man passera Neglingemaren och ta sig mellan Tattby och Rösunda. Bron är i mycket dåligt skick och en upprustning är under utredning.

94. Neglingemaren syd. Väster om Tattbybron kan man promenera på lugn villagata med lite trafik längs Knut Wallenbergs väg. Det samma gäller för en sträcka öster om bron, där promenad längs Ringvägen. I marens södra del kan man promenera kortare sträckor utmed stranden. På västra sidan längs den väg som finns inom Tattby naturreservat och som leder fram till Vinterstadion.

Hotellviken



Älgösundet



95. Solsidan. Promenad på lugna villagator med lite trafik längs Björnbacken och Strandvägen. Till delar allmän parkmark ner mot vattnet, till delar ligger privata fastigheter mellan vägen och stranden.

96. Erstavik. Promenadväg finns som sammanbinder Erstaviks kvarnväg i öster med vägen ner till Erstaviks gård i väster. Promenaden går delvis i mycket nära vattennära läge och delvis något längre in i skogen. Längs sträckan finns Erstaviksbadet. Promenaden planeras att rustas upp och göras tillgänglig för fler.

Strandpromenader längs sjöstränder i Saltsjöbaden och Fisksätra

97. Dammsjön. Promenad på stigar inom Tattby naturreservat längs den södra stranden. Passage på liten träbro över sjöns utlopp i söder där man sedan kan gå vidare mot Erstavik. Utmed den västra stranden markerad led inom Erstaviks område. Delvis i vattennära läge utmed sjön.



Vänster, Erstaviken

Nedan, Gångbro vid Dammsjöns utlopp

Höger, Erstaviksbadet





Sammanfattning Älta

Att ta en längre promenad längs Ältasjöns strand har tidigare inte varit möjligt men på senare år har möjligheterna kraftigt förbättrats. Träbryggan över den södra viken leder nu gångaren vidare till naturmarken i Stockholm och för närvarande pågår utbyggnader av vägar och promenader i anslutning till Stensö udde och upp mot idrottsplatsen. De norra sjöarna Källtorpssjön och Dammtorpssjön har dock sedan länge erbjudit fina möjligheter till promenader utmed stränderna. Dessa är skyltade och iordningställda och ingår i det system av spår och stigar som hör till Hellasgården.

Strandpromenader längs sjöstränder i Älta

97. Hästhagen. Promenad på lugn villagata med lite trafik på Smedjevägen. Privata fastigheter som ligger mellan väg och strand erbjuder endast glimtar av vattnet. I anslutning till båthamnen finns dock sträcka utmed stranden. Kranglanvägen mot öster går på väg inne i skogen. En strandpromenad i mer vattennära läge skulle höja rekreativvärdet. Väster om Hästhagen finns idag promenadmöjlighet utmed den starkt trafikerade Ältavägen. En utbyggnad av en promenad med mer trafiksäker lösning i vattennära läge skulle vara önskvärd vilket också nämns i översiktsplanen.

98. Källtorpssjön. Man kan promenera runt hela sjön på ett av de spår som finns vid Hellasgården. Längs den norra stranden går spåret en bit upp i skogen, men den som är mer terränggående kan röra sig på mindre stigar närmare strandlinjen. Den södra delen av sjön ingår också i Erstaviks marker.

99. Dammtorpssjön. Man kan promenera runt hela sjön på ett av de spår som finns vid Hellasgården. Längs den västra stranden går spåret en bit upp i skogen, men promenadmöjlighet finns även på alternativa stigar närmare strandkanten.

100. Ältasjön norr. Sjöns norra strand ingår i Nackareservatet. Promenadsväg finns i form av en mindre stig utmed stranden.

101. Ältasjön öst. Promenad på lugna villagator med lite trafik längs Älta strandväg och Älta idrottsväg. Dock med privata fastigheter hela vägen mellan väg och strand. Först vid idrottsplatsen kommer man ner till stranden. Här finns badplats och besöksservice.

102. Fågelvägen. Ny strandpromenad som sammanbinder idrottsplatsen med Fågelvägens vändplan är under framtagande. Promenaden är färdigprojekterad och byggnation påbörjas inom en snar framtid. Kommer att utföras som träkonstruktion genom vassar och våtmarksområde.

103. Stensö udde. Nyligen antagen detaljplan som medför en upprustning av området. Stranden i den östra viken under iordningställande. Ny väg anläggs utmed viken. Promenad på lugn villagata med lite trafik ut på udden. Längst ut iordningställs en liten strandpark med sittplatser. I den västra viken en nyligen iordningställd badplats.

104. Stensö. Parkväg finns väster om bebyggelsen, och mindre gångväg finns i vattennära läge skogen väster om denna. En nyligen upprustad lekplats finns i den norra delen. Längs i söder kan viken passeras på en träbrygga som leder vidare över till den västra stranden i Stockholms kommun.



Vänster, Stensöviken

Nedan, Stensö udde

Höger, Källtorpssjön



Nulägesbeskrivning

Svinderviken är en vacker och karaktärsfull del av norra Sicklaön. De markanta branterna kring viken erbjuder utsikter och vyer och runt viken finns en spännande historia. I norr finns spår efter Nackas industrihistoria med kvarnar, hamnar och varv. Den södra sidan är grönare och mer obebyggd. I grönskan hittar man den välbevarade rokokoaanläggningen Svindersvik och senare bostadsetableringar såsom Vikdalen, Marinstaden och Nacka Strand.

Nacka kommun har som målsättning att få till en bra och allmän strandpromenad runt hela Svindersviken. Under en rad år har man successivt och etappvis anlagt och rustat upp strandpromenaderna runt viken.

På vikens norra sida finns en asfalterad gång- och cykelväg som ansluter vid rondellen på Kvarnholmsvägen och som följer stranden runt viken. På den södra stranden passerar promenaden Nordiska museets fastighet Svindersvik. Här är standarden på promenaden enklare och i form av en smal grusväg.

Öster om Svindersvik håller Nacka Båtklubb till. Längs en sträcka av ca 370 m finns kajer, ramper, brygganläggningar och byggnader som hör till båtklubben och det är inte möjligt för allmänheten att passera över området. Stängsel och grind finns som förhindrar tillträde. Båtklubben har haft verksamhet på platsen sedan 1931.

Marinstaden och dess boende på och vid vatten ligger öster om båtklubbens område. Vid utbyggnaden av detta område iordningställdes en gång- och cykelväg utmed stranden. Från denna kan man sedan ta sig vidare på en nyligen utbyggd strandpromenad fram till Vikdalen. Promenaden ligger i kraftigt brutet terräng och är till övervägande del utförd med en konsolkonstruktion mot det branta berget. På denna finns en träbrygga som är dimensionerad för att klara snöröjning. Mellan Vikdalen och Nacka strand finns en äldre strandpromenad, också den i väster utförd som en brygga av trä. Denna är av klenare dimensioner och klarar inte vinterunderhåll. I öster ansluter promenaden mot Nacka Strand och denna del är i form av grusad gångbana på mark.

Båtklubbens område är idag alltså den felande länken för att kunna få till en drygt 3,5 km lång strandpromenad runt den vackra Svindersviken. Att på ett bra och säkert sätt kunna passera detta område skulle höja områdets rekreativvärden stort.

Ägarförhållanden och avtal

Merparten av båtklubbens område ägs av Nacka kommun och området ingår i fastigheten Sicklaön 40:11. Området arrenderas av Nacka Båtklubb. År 2009 förlängdes arrendet med 10 år. Om någon part önskar säga upp arrendet ska detta ske 5 år före den löpande arrendetidens utgång dvs under år 2014.

Nacka båtklubb nyttjar även del av fastigheten Sicklaön 39:1. Denna mark ligger öster om Ryssviken och sträcker sig fram till Marinstaden. Fastigheten ägs av Ryssbacken Förvaltning HB/ Skanska.

Gällande bestämmelser.

Området omfattas av strandskydd. Vid nybyggnation och nyanläggning av gångar, bryggor och konsolkonstruktioner krävs strandskyddsdispens. Det finns möjlighet att ge dispens från strandskyddet om det finns särskilda skäl och om åtgärden inte strider mot strandskyddets syften.

För området finns inte någon gällande detaljplan.

I majoritetsprogrammet för Nacka 2011-2014 har kommunfullmäktige beslutat att arbete ska bedrivas för att bilda ett naturreservat av en stor del av Ryssberget. Avgränsningen för detta är ännu inte beslutad.

Byggtekniska förutsättningar

En geoteknisk undersökning har visat att kajområdet med befintliga sponter har otillfredsställande stabilitet.

Berggrunden inom området består till övervägande del av granit och jordlagren är tunna alternativt obefintliga. Byggbarheten för berget bedöms som god och generellt tål det laster från förankring av konstruktion alternativt för fundament.

Eventuella miljörisker vid byggandet måste beaktas. Marken i anslutning till hamnplan och kaj är troligen förorenad och en miljöundersökning bör göras före påbörjande av arbete.

Standard för strandpromenad

Den nyanlagda strandpromenaden ska uppfylla den av Nacka framtagna standarden. Detta innebär att den ska tåla snöröjning, ha en fri bredd på minst 2,5 m, luta max 1.20 i längsled, undantagsvis 1:12 samt ha räcke med en höjd av 1,1 m där fallrisk finns. Promenaden ska vara belyst samt ha breddas så att bänkar får plats på lämpliga ställen.

Svinderviken. Sträckan mellan Marinstaden i förgrunden och Ryssviken där bakom saknar idag möjlighet till passage utmed stranden.



Förslag till utbyggnad

I områdets västra del anläggs en gång- och cykelväg med asfaltsbeläggning på mark. Den förläggs i bakkanten av området, nedanför det branta berget. På detta sätt påverkas båtklubbens aktivitet så lite som möjligt. Efter att promenaden har passerat bakom båtklubbens hamnkantor påbörjas en stigning och promenaden byggs ut i form av en träkonstruktion mot berget. Promenaden stiger upp till en nivå av +4 m över hamnplanen. På detta sätt skapas ingen intressekonflikt mellan aktiviteten på hamnplan och de som passerar på promenaden. Efter hamnplanen leder promenaden vidare i form av en träbrygga fram till Marinstadens brygga i öster. Nivån sänks successivt ner till +2 m. Vid branta bergsklackar byggs promenaden med konsollösning mot berget, där stranden är mindre brant sker anläggning med fundament. Sittplatser iordningställs där berget på ett naturligt sätt viker in och erbjuder plats. Sprängning och fyllning ska inte utföras.

Mellan Ryssviksvägen i väster och Marinstaden i öster saknas det idag strandpromenad.



Den nyligen utbyggda strandpromenaden mellan Vikdalen och Marinstaden följer Nackas framtagna standard gällande bredd, belastning mm.



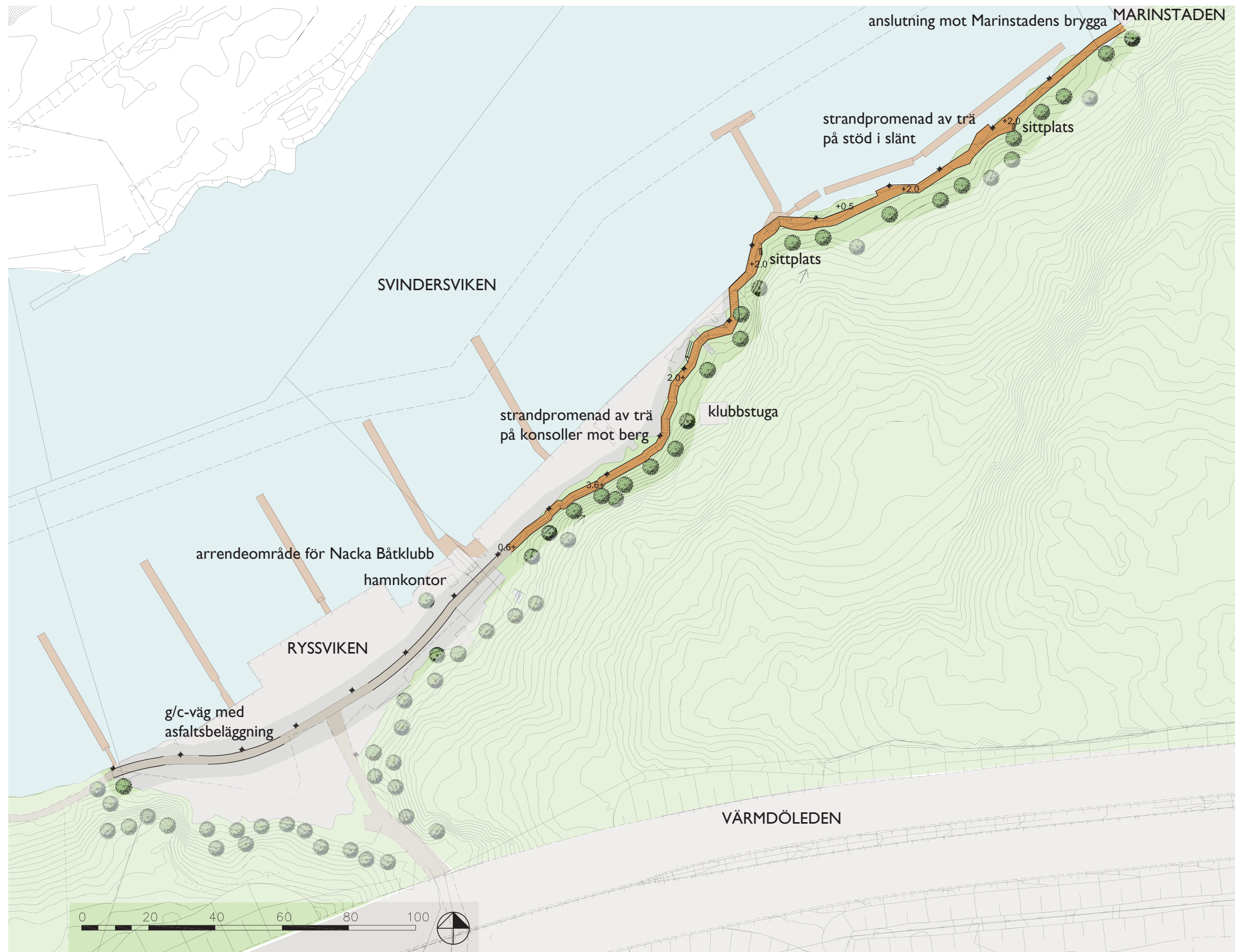

UTBYGGNADSFÖRSLAG BASTUSJÖN

Nulägesbeskrivning

Bastusjön är en 4 hektar stor sjö på östra Sicklaön. Sjön är förorenad och kraftiga algbloomingar drabbar sjön sommartid. Trots detta är Bastusjön en uppskattad sjö med höga rekreativvärden för närområdet. Vegetationen i sjön klipps regelbundet. På senare år har kommunen i samband med nybyggnation på sjöns östra sida byggt ut en ny strandpromenad utmed den östra stranden. Från Smedvägens vändplan kan man ta sig mot söder, först på en grusad strandpromenad som sedan övergår på brygga med träkonstruktion på konsoller samt på plintar. Promenaden leder vidare in under Värmdöleden där den åter i form av grusad gång- och cykelväg leder fram till Gamla Landsvägen söder om motorvägen.

Förutom att den nya strandpromenaden erbjuder rekreativmöjligheter så är den även en viktig trafiksäker länk för de skolbarn som ska ta sig till och från Skuru Skola söder om motorvägen.

Det är dock inte möjligt att idag ta sig vidare längs sjöns västra strand och fram till den kommunala badplats som ligger i sjöns nordöstra del. Fyllnadsmassorna under motorvägsbron är mycket branta och det krävs mycket god fysik för att kunna ta sig upp till Bastusjövägen väster om sjön. Då man kommer upp på höjden möts man också av starkt buller från Värmdöleden. Vid sjöstranden ligger en privat fastighet med mark- och vattenområde så det är inte heller möjligt att passera nere vid stranden.

Badplatsen består av en sandstrand med parkmöbler och sommartid finns även tillgång till toalett. En badflotte finns i vattnet utanför stranden.

Öster om sjön får man följa Smedsvägen till Sångvägen för att ta sig vidare runt sjön. Man promenerar då på villagatan innanför de privata fastigheterna. Norr om sjön svänger man in på Kristinedalsvägen. Denna är så smal att trafiken med hjälp av rödljus växelvis släpps fram från norr och söder. Det är därför inte helt trafiksäkert att promenera utmed sträckan. Norr om sjön finns även Svanevitsvägen där man kan skymta sjön mellan de privata villorna.

Ägarförhållanden och avtal

Fastigheterna Sicklaön 40:13 samt 35:1 utmed den västra stranden ägs av Nacka kommun. Sicklaön 74:21 som innehar såväl mark som vatten ägs av en privatperson. Sicklaön 74:20 under motorvägen ägs av Trafikverket.

Det finns inte några gällande arrendavtal inom området.

Gällande bestämmelser

Vattenområdet omfattas av strandskydd. På den östra stranden är strandskyddet upphävt på mark men gäller i vatten. Vid nybyggnation och nyanläggning av gångar, bryggor och konsolkonstruktioner krävs vid gällande strandskydd strandskyddsdispens. Det finns möjlighet att ge dispens från strandskyddet om det finns särskilda skäl och om åtgärden inte strider mot strandskyddets syften.

För området finns inte någon gällande detaljplan.

Byggtekniska förutsättningar

Någon geoteknisk undersökning för strand och vatten är inte gjord. Sjön har ett medeldjup på 3,0 m och ett maxdjup på 5,9 m. Det ringa djupet innebär att en brygga som korsar sjön antingen kan anläggas med pålar ner till fast grund alternativt som en flytbrygga. Idéskissen visar båda alternativen, förslaget med pålar ner till fast grund är dock huvudalternativet.

Standard för strandpromenad

Den nyanlagda strandpromenaden ska uppfylla den av Nacka framtagna standarden. Detta innebär att den ska tåla snöröjning, ha en fri bredd på minst 2,5 m, luta max 1.20 i längsled, undantagsvis 1:12 samt ha räcke med en höjd av 1,1 m där fallrisk finns. Promenaden ska vara belyst samt ha breddas så att bänkar får plats på lämpliga ställen.

Förslag till utbyggnad

Idag finns en strandpromenad av god standard öster och söder om sjön. Denna sammanbinds dock inte med den västra stranden vilket gör att stranden och badplatsen i nordväst är svåra att nå för alla dem som inte kommer från norr.

Förslaget visar en ny strandpromenad väster om Bastusjön som sammanbinder vändplanen vid Sjöstigen och badplatsen i nordväst med den strandpromenad som sedan tidigare anlagts öster om sjön.

I den norra delen anläggs strandpromenaden i form av en grusad gångväg som byggs ut mellan badet och skogsbrynet. Promenaden förses utmed hela sträckan med belysning i form av parkarmaturer. Ca 50 m söder om badet föreslås en ny lekplats i form av en klätterlek i båtform. På badplatsen finns idag inga lekredskap och leken skulle också kunna bli ett fint inslag utmed strandpromenaden.

I mitten av den nybyggda sträckan finns tät strandvegetation och omkullfallna träd. Område bedöms ha höga naturvärden och för att skona dessa så anläggs promenaden som brygga på plintar. Exakt placering av bryggan i strandlinjen justeras efter mer detaljerade inmätningar.

Öster om den täta vegetationen finns en glänta på en vacker udde. Sittplatser iordningställs så att man kan ta en paus och se ut över sjön.

Sjön kan sedan korsas på en konstruktion med plintar ner till botten. På den östra stranden ansluter man till den redan utbyggda strandpromenaden i dess lägsta punkt. Utanför den befintliga stödmuren finns stabilt berg där den nya strandpromanden kan anslutas.

Pålar ner till fast grund skulle ge en stabil brygga med liten risk för krängning vid vinterplogning. Bryggan kan därför göras 2,5 m bred enligt tidigare framtagna standard. Bryggan ges en höjd av 1,5 m över vattenytan vilket gör att den endast är 30 cm lägre än anslutande strandpromenad i öster. Sluttande ramper behövs inte ner till bryggan.

Om senare utredningar visar att djupet är stort eller om andra tekniska förutsättningar försvårar en brygga på pålar så kan en flytbrygga byggas över viken. Detta alternativ kräver en bredare brygga än Nackas standard på 2,5 m. Detta eftersom viss krängning kan uppstå då plogbil kör på flytbryggan. Flytbryggan blir även lägre än intilliggande anslutande strandpromenader eftersom gångytan hamnar ca 1m över vattenytan. Enligt Nackas standard ska övriga byggda konstruktioner anläggas 1,5 m över vattenyta. Flytbrygga kräver därför en rampning ner från strandpromenaden öster om sjön utmed en sträcka av ca 10 m.

Den nyligen byggda strandpromenaden öster om sjön.



Bastusjöns västra strand saknar idag sammanbindning med den nya strandpromenaden i öster.





Nulägesbeskrivning

I Fisksätra finns idag fin vattenkontakt och möjligheter till strandpromenad vid idrottsanläggningen i väster, på Fisksätra holme och till viss del vid Fisksätra Marina. Öster om Fisksätra Marina ansluter Skogsö naturreservat. Pga stora fyllnadsmassor, den kraftigt brutna topografin och Saltsjöbanans spårområde är det idag mycket svårt att ta sig vidare mot öster. Strax öster om Marinan finns en vik med en något flackare strandlinje, efter denna vik är stranden mycket brant och den domineras av branta berghällar. Möjlighet finns att promenera uppe på brantens krön och därifrån se ut över vattnet, men det är mycket svårt att nå fram hit.

Om man istället börjar sin promenad vid Skutviken i öster och tar sig mot väster så finns det ett välutvecklat stigsystem inne i skogen och utmed den branta strandens krön. Stigarna kräver dock att man är rörlig då de är kuperade och man måste kunna ta sig över stock och sten. Då man kommer längre mot väster så väljer många att korsa Saltsjöbanan inne i skogen för att väster om spåret nå gång- och cykelvägen Fågelhöjdsstigen. Med den täta trafik som finns på Saltsjöbanan så är detta ett farligt alternativ. Pga stora höjdskillnader och branta hållmarker är det inte möjligt att på annat sätt komma vidare fram till Fisksätra Marina i väster.

Ägarförhållanden och avtal

Fisksätra Marina ligger på fastighet Erstavik 26:608. Skutvikens fastighetsbeteckning är Skogsö 2:45. Skogsmarken däremellan hör till Skogsö 2:24. Samtliga fastigheter inom området ägs av Nacka kommun.

Det finns ett flertal gällande arrenden inom området.

Norr om idrottsplatsen samt väster och öster om bron till Fisksätra holme arrenderas marken av Fisksätra båtklubb. Nacka Pir AB arrenderar delar av vattenområdet utanför Fisksätra Marina. Dessa arrendeområden bedöms inte bli påverkade av en ny strandpromenad mellan Marinan och Skutviken.

Hela fastigheten Skogsö 2:45 vid Skutviken samt del av tillfartsväg och vändplan arrenderas av Stockholmsbåtsnickeri AB. Arrendet ger möjlighet att bedriva marina, varv, båtsnickeri och café. Det tecknades 2011 och gäller fram till oktober 2016 då det kan förlängas om uppsägning inte skett 12 månader dessförinnan. Vid tecknandet var parternas avsikt att området skulle upplåtas med tomträtt. Om tomträttsavtal inte tecknats före 120630 har arrendatorn rätt påkalla förlängning fram till 2036. I arrendet anges att arrendatorn har rätt att hägna in arrendestället men inte på ett sådant sätt att allmänheten har svårt att nå områdena utanför arrendestället. Detta påverkar möjligheterna för kommunen att anlägga promenad i vattennära läge om inte särskild överenskommelse görs med arrendator om detta.

Gällande bestämmelser

Mark- och vattenområdet omfattas av strandskydd. Vid Fisksätra Marina är strandskyddet upphävt på mark men gäller i vatten. Vid nybyggnation och nyanläggning av gångar, bryggor och konsolkonstruktioner krävs vid gällande strandskydd strandskyddsdispens. Det finns möjlighet att ge dispens från strandskyddet om det finns särskilda skäl och om åtgärden inte strider mot strandskyddets syften.

För idrottsplatsen, Fisksätra Holme och Fisksätra Marina gäller stadsplan 57. Marinan anges vara område för varvsindustri medan den östra marken är prickad och ej får bebyggas. För marken öster om Marinen finns inte några gällande planer.

Marken mellan Marinan och Skutviken ingår i Skogsö Naturreservat. I reservatsföreskrifternas karta visas en strandpromenad som leder uppe på krönet och som sammanbinder Marinan med Skutviken. I skrift anges även som mål för området som kallas Entré Fisksätra att en gångförbindelse ska utvecklas och på sikt att en strandpromenad ska anläggas. En ny strandpromenad är därför förenligt med reservatets föreskrifter och syfte.

Byggtekniska förutsättningar

Någon geoteknisk undersökning för strand och vatten är inte gjord men då området till övervägande del har mycket tunna jordlager med stor andel ytligt berg förmodas stabiliteten för konstruktioner och anläggning vara god.

Uppe på krönet till den branta stranden finns möjlighet att bygga ut strandpromenad med god vattenkontakt.



Standard för strandpromenad

Den nyanlagda strandpromenaden ska uppfylla den av Nacka framtagna standarden. Detta innebär att den ska tåla snöröjning, ha en fri bredd på minst 2,5 m, luta max 1.20 i längsled, undantagsvis 1:12 samt ha räcke med en höjd av 1,1 m där fallrisk finns. Promenaden ska vara belyst samt ha breddas så att bänkar får plats på lämpliga ställen.

Förslag till utbyggnad

Det välutvecklade stigsystemet som finns ovanför den branta stranden föreslås byggas ut i enlighet med Nackas standard för strandpromenader. Lämplig startpunkt i öster bedöms vara den grusplan som finns söder om Skutviken. Strandpromenaden görs grusad och kompletteras med belysning och bänkar. Genom försiktig gallring kan utblickarna mot vattnet förbättras i lämpliga lägen. I den västra delen slingrar promenaden ner till helt vattennära läge i den lilla sandvik som där finns. Promenaden ansluts sedan till Fisksätra Marina på konsollösning mot det branta berget.

Alternativt till promenaden uppe på krönet kan en konsollösning byggas i vattennära läge utmed hela sträckan. Detta alternativ är dock betydande dyrare och anslutning behöver då göras mot arrendeområdet för Skutviken. Idag har arrendatorn rätt att hägna området och allmänhetens rättighet för passage behöver då säkras genom nya avtal.



Idag måste man inne i skogen korsa Saltsjöbanan för att från Fisksätra nå de stigar som finns utmed stranden och Skogsö Naturreservat.



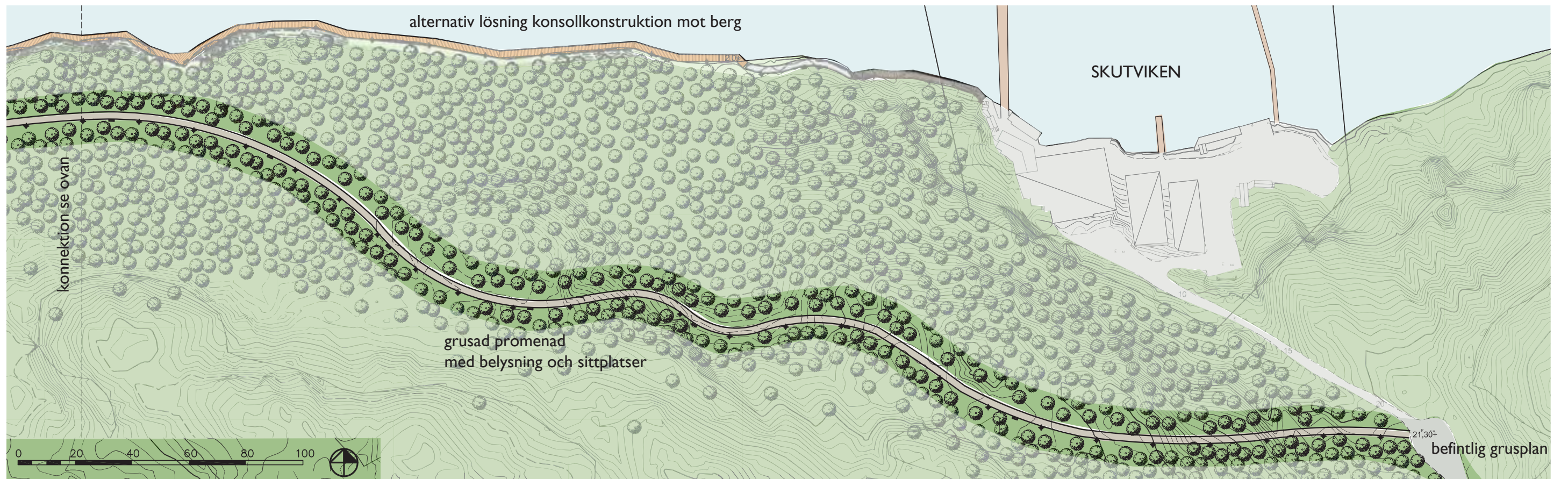
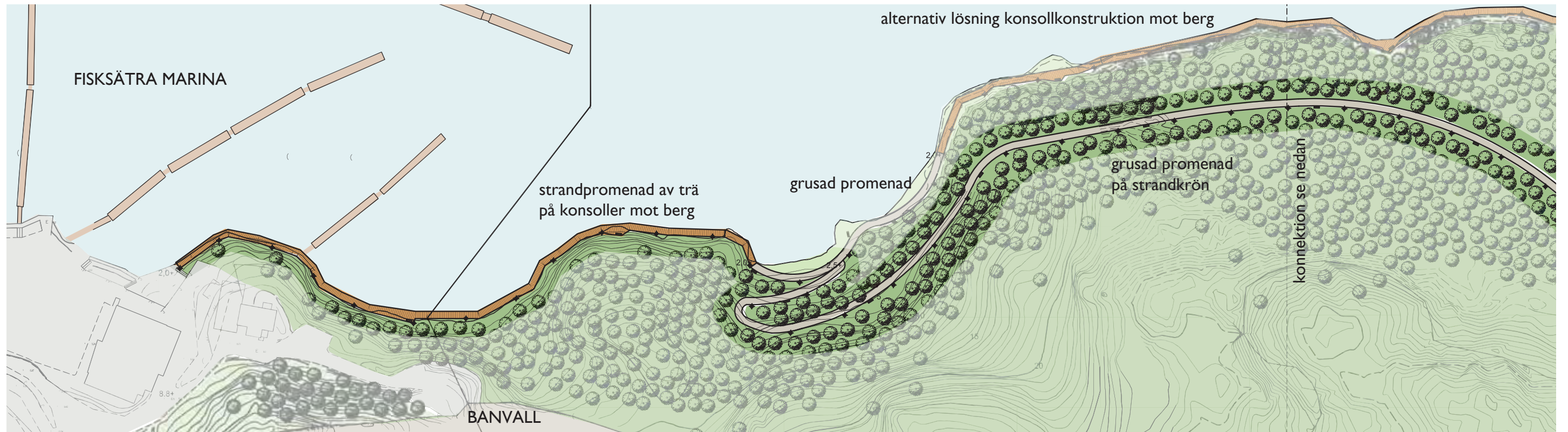

2016-09-09

TJÄNSTESKRIVELSE
KFKS 2016/313

Kommunstyrelsen

Ökad uttagskapacitet i Sandasjöns reservvattentäkt

Motion den 18 april 2016 av Roger Bydler (MP)

Förslag till beslut

Kommunstyrelsen föreslår kommunfullmäktige fatta följande beslut.

Kommunfullmäktige uppdrar till natur- och trafiknämnden att utreda 1) förutsättningarna för att öka kapaciteten i reservvattentäkten vid Sandasjön och 2) behovet av ett distributionssystem för nödvatten. Förslagen i motionen anses därigenom ha bifallits och motionen är med detta färdigbehandlad.

Sammanfattning

Förslaget enligt motionen från Roger Bydler (MP) är att uttagskapaciteten i Sandasjöns vattentäkt ökas, om möjligt till 12 liter/s och att ett distributionssystem förbereds.

Natur- och trafiknämndens beredning av förslaget visar att det kan finnas skäl att studera möjligheten att utöka kapaciteten. Kapaciteten kommer dock aldrig att motsvara behovet vid ordinarie dricksvattenförsörjning men kan utgöra en resurs vid nödvattenförsörjning under begränsad tid. Distributionen av nödvatten är mycket komplicerad och resurskrävande och behöver belysas i ett sammanhang där nödvattenförsörjningen planeras för hela kommunen.

Förslagen i motionen

Roger Bydler föreslår i motionen att uttagskapaciteten i Sandasjöns reservvattentäkt ska öka om möjligt till 12 liter per sekund och att ett distributionssystem utreds.

Natur- och trafiknämndens utredning och bedömning

Natur- och trafiknämnden behandlade förslagen i motionen vid sitt sammanträde den 16 juni 2016, § 132. Nämnden föreslog kommunfullmäktige fatta följande beslut.



”Kommunfullmäktige bifaller motionen i det avseendet att en hydrogeologisk utredning genomförs för att belysa möjligheten att öka kapaciteten i reservvattentäkten vid Sandasjön samt att distributionssystem för nödvatten utreds inom ramen för framtagande av en nödvattenplan.”

Som underlag för nämndens beslut låg huvudsakligen följande.

Sandasjöns reservvattentäkt anlades under 1990- talet. Sedan 2007 är vattentäkten skyddad i och med att beslut om vattenskyddsområde fattades. Syftet med reservvattentäkten är att den ska kunna tillgodose ett visst behov i det fall ordinarie vattenförsörjning är satt ur spel. Nuvarande brunns- och pumpkonstruktion medger ett uttag på strax under 4 liter per sekund. De provpumpningar som genomfördes inför anläggandet av vattentäkten pekar på en möjlighet att öka kapaciteten upp mot ca 15 liter per sekund. Detta skulle kunna motsvara kommunens behov av att åtminstone kortsiktigt försörja kommunen med nödvatten. Nödvattenförsörjning kan dock bara motsvara en liten del av den ordinarie dricksvattenförsörjningen vilket kommer att innebära kraftiga inskränkningar i konsumtionen av dricksvatten. Riktlinjerna för nödvatten anger 5- 15 liter per person och dygn mot det normala 150-200 liter per dag.

Det största problemet med nödvattenförsörjning ligger på distributionssidan. Sandasjöns vattentäkt ligger långt från befintligt ledningsnät och kapaciteten är så låg att en anslutning till ledningsnät inte bedöms realistisk utifrån vare sig ur tekniska eller kvalitetsmässiga aspekter. Distributionen måste därför bygga på tanktransporter vidare ut till kommunen. Denna fråga, liksom andra resursfrågor ingår normalt i arbetena nödvattensplanering. Motionärens förslag om att öka uttagskapaciteten bör kopplas till ett kommande med en sådan planering. Det bör dock beaktas att om avbrottet i den ordinarie dricksvattenförsörjningen, som bygger på produktion med råvatten från Mälaren, blir långvarigt så kan inte en nödvattenförsörjning upprätthållas långsiktigt. Eftersom Mälaren utgör råvattentäkt för ett stort antal Stockholmskommuner kommer distributionsfunktioner uppbyggda på tankar och transportresurser inte räckta till för kommunernas samlade behov.

Ekonomiska konsekvenser

Kostnaden för drift och underhåll av den befintliga vattentäkten vid Sandasjön är idag högst måttlig med kontinuerlig tillsyn, provtagning och analyser av dricksvattnet. En hydrogeologisk utredning samt eventuella åtgärder med hänsyn till denna i syfte att öka kapaciteten kommer att resultera i en betydligt större kostnad. Det som framförallt kommer att kräva större resurser är uppbyggnad av ett distributionssystem som i ett nödläge kan försörja kommunen med nödvatten. När en nödvattenplan är framtagen kan resursbehovet i alla delar överblickas bättre.



Konsekvenser för barn

Tillgången till rent dricksvatten är extremt viktigt för alla människor och i synnerhet för det uppväxande släktet och är helt livsavgörande för mänskligt liv.

Stadsledningskontorets förslag till beslut

Stadsledningskontoret föreslår att kommunfullmäktige ger natur- och trafiknämnden ett uppdrag att utreda 1) förutsättningarna för att öka kapaciteten i reservvattentäkten vid Sandasjön och 2) behovet av ett distributionssystem för nödvatten. Förslagen i motionen kan med det anses bifallna.

Bilagor

Natur- och trafiknämndens beslut den 16 juni 2016, § 132

Motion

Lena Dahlstedt
Stadsdirektör
Stadsledningskontoret

Dag Björklund
Natur- och trafikdirektör

14 juni 2016

SAMMANTRÄDESPROTOKOLL
Natur- och trafiknämnden

§ 132

NTN 2016/421
KFKS 2016/313

Uttagskapacitet i Sandasjöns reservvattentäkt

Motion den 18 april från Roger Bydler (MP)

Beslut

Natur- och trafiknämnden föreslår att kommunfullmäktige fattar följande beslut.

Kommunfullmäktige bifaller motionen i det avseendet att en hydrogeologisk utredning genomförs för att belysa möjligheten att öka kapaciteten i reservvattentäkten vid Sandasjön samt att distributionssystem för nödvatten utreds inom ramen för framtagande av en nödvattenplan.



Ärendet

Förslaget enligt motionen från Roger Bydler (MP) är att uttagskapaciteten i Sandasjöns vattentäkt ökas, om möjligt till 12 liter/s och att ett distributionssystem förbereds. Det kan finnas skäl att studera möjligheten att utöka kapaciteten. Kapaciteten kommer dock aldrig att motsvara behovet vid ordinarie dricksvattenförsörjning men kan utgöra en resurs vid nödvattenförsörjning under begränsad tid. Distributionen av nödvatten är mycket komplicerad och resurskrävande och behöver belysas i ett sammanhang där nödvattenförsörjningen planeras för hela kommunen.

Bakgrund

Sandasjöns reservvattentäkt anlades under 1990- talet. Sedan 2007 är vattentäkten skyddad i och med att beslut om vattenskyddsområde fattades. Syftet med reservvattentäkten är att den ska kunna tillgodose ett visst behov i det fall ordinarie vattenförsörjning är satt ur spel. Nuvarande brunn- och pumpkonstruktion medger ett uttag på strax under 4 l/s. De provpumpningar som genomfördes inför anläggandet av vattentäkten pekar på en möjlighet att öka kapaciteten upp mot ca 15 l/s. Detta skulle kunna motsvara kommunens behov av att åtminstone kortsiktigt försörja kommunen med nödvatten. Nödvattenförsörjning kan dock bara motsvara en liten del av den ordinarie dricksvattenförsörjningen vilket kommer att innebära kraftiga inskränkningar i konsumtionen av dricksvatten. Riktlinjerna för nödvatten anger 5- 15 l/person och dygn mot det normala 150-200 l/p.d.

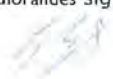
Det största problemet med nödvattenförsörjning ligger på distributionssidan. Sandasjöns vattentäkt ligger långt från befintligt ledningsnät och kapaciteten är så låg att en anslutning till ledningsnät inte bedöms realistisk utifrån vare sig ur tekniska eller kvalitetsmässiga aspekter. Distributionen måste därför bygga på tanktransporter vidare ut till kommunen. Denna fråga, liksom andra resursfrågor ingår normalt i arbetena kring framtagande av nödvattenplaner. Motionärens förslag om att öka uttagskapaciteten bör kopplas till en kommande nödvattenplan. Det bör dock beaktas att om avbrottet i den ordinarie

Ordförandes signatur	Justerandes signatur	Utdragsbestyrkande
		

14 juni 2016

SAMMANTRÄDESPROTOKOLL
Natur- och trafiknämnden

dricksvattenförsörjningen, som bygger på produktion med råvatten från Mälaren, blir långvarigt så kan inte en nödvattenförsörjning upprätthållas långsiktigt. Eftersom Mälaren utgör råvattentäkt för ett stort antal Stockholmskommuner kommer distributionsfunktioner uppbyggda på tankar och transportresurser inte räckta till för kommunernas samlade behov.

Ekonomiska konsekvenser

Kostnaden för drift och underhåll av den befintliga vattentäkten vid Sandasjön är idag högst måttlig med kontinuerlig tillsyn, provtagning och analyser av dricksvattnet. Föreslagen hydrogeologisk utredning samt eventuella åtgärder med hänsyn till denna i syfte att öka kapaciteten kommer att resultera i en betydligt större kostnad. Det som framförallt kommer att kräva större resurser är uppbyggnad av ett distributionssystem som i ett nödläge kan försörja kommunen med nödvatten. När en nödvattenplan är framtagen kan resursbehovet i alla delar överblickas bättre.

Konsekvenser för barn

Tillgången till rent dricksvatten är extremt viktigt för alla människor och i synnerhet för det uppväxande släktet och är helt livsavgörande för mänskligt liv.

Handlingar i ärendet

Tjänsteskrivelse 2016-06-02

Motion Uttagkapacitet i Sandasjöns reservvattentäkt, Motion den 18 april från Roger Bydler (MP)

Yrkanden

Per Chrisander (MP) yrkade bifall till enhetens förslag till beslut.



Beslutsgång

Nämnden biföll Per Chrisanders bifallsyrkande.

Protokollsanteckningar

Per Chrisander (MP) lät anteckna följande:

”Miljöpartiet noterar tacksamt att de förslag till beslut som tagits fram med anledning av motionen tar fasta på de förslag som framförts i motionen. Miljöpartiet tillstyrker också förslaget att en nödvattenplan tas fram.”

Ordförandes signatur	Justerandes signatur	Utdragsbestyrkande
		



Motion till Nacka kommunfullmäktige 18 april 2016
Roger Bydler
Miljöpartiet de gröna

Ökad uttagskapacitet i Sandasjöns reservvattentäkt

Det är allt vanligare också i Sverige att dricksvattentäkter förstörs, sinar eller hotas. I Stockholmsregionen skulle uteblivna möjligheter att använda Mälaren som dricksvattentäkt leda till mycket stora problem, också i Nacka.

Den enda reservvattentäkt som nu står till förfogande är Sandasjöns källa. Befintlig brunn kan ge ca 3,6 liter vatten/sekund, vilket kan täcka ca 31 % av mininormen för vattenbehovet för 100 000 personer. En brunn med större diameter kan ge t.ex. 12 liter vatten/sekund, vilket skulle täcka mininormen för nuvarande vattenbehov.

Innan beslut tas om ökningens storlek så behöver en geohydrologisk utredning genomföras eftersom ökat vattenuttag skulle kunna påverka vattenkvalitén. Enligt preliminära uppgifter rinner dock varje sekund ca 55 liter vatten till Sandasjöns källa, främst från närbelägen rullstensås, vilket talar för att marginalerna är goda.

Det behöver också förberedas ett distributionssystem så att vattnet kan komma alla invånare till godo.

Hur lång tid det skulle ta att borra en ny brunn och ha ett färdigt distributionssystem i en aktuell krissituation är svårt att förutsäga. Därför finns det goda skäl att ha en bättre framförhållning än nu.

Mot bakgrund av detta föreslår Miljöpartiet att:

- uttagskapaciteten i Sandasjöns reservvattentäkt ökas, om möjligt till 12 liter/sekund, och att ett distributionssystem förbereds.

Roger Bydler, MP

2016-09-13

PM

Görel Petersson

Kommunsekreterare

Juridik- och kanslienheten

Kommunstyrelsens arbetsutskott

Förslag på remiss av motioner från kommunfullmäktige den 12 september 2016

Motion	Remitteras till	Remisstid	Inlämnas senast
Motion – Kommunens missbruksverksamhet Motion den 12 september 2016 av Andreas Falk, Khashayar Farmanbar och Helena Westerling (S)	SOCN	KSAU den 24 januari 2017	Den 11 januari 2017
Motion – Arbetsituation och bemanning på skolor, förskolor och fritidshem Motion den 12 september 2016 av Espen Bjordal och Khashayar Farmanbar (S)	SLK Välfärd skola	KSVU den 24 januari 2017	Den 11 januari 2017
Motion – Förbättrad rening av Ältasjön Motion den 12 september 2016 av Christina Ståldal, Mikael Carlsson, Efsen Goitom och Bosse Ståldal (NL)	NTN	KSAU den 24 januari 2017	Den 11 januari 2017
Motion – Lån av elcykel på bibliotek Motion den 12 september 2016 av Lisskulla Zayane och Sidney Holm (MP)	KUN	KSAU den 24 januari 2017	Den 11 januari 2017
Motion – Naturresevat i Trolldalen Motion den 12 september 2016 av Åsa Nyberg och David Bergqvist (SD)	NTN MSN	KSAU den 24 januari 2017	Den 11 januari 2017